

Conform Anexei nr.21 la Documentația Standard,  
aprobată prin Ordinul Ministrului Finanțelor al RM  
nr.115 din 15.09.2021 (în vigoare din 01.10.2021)

## CAIET DE SARCINI

### Bunuri

#### 1. DESCRIERE GENERALĂ INFORMAȚII

**Autoritatea contractantă:** Banca Națională a Moldovei

**Obiectul achiziției:** Mobilier

**Codul CPV:** 39100000-3

#### 2. CERINȚE FAȚĂ DE BUNURI:

Nr. d/o	Cod CPV	Denumirea bunurilor	Unitatea de măsură	Cantitatea	Specificarea tehnică deplină solicitată, Standarde de referință	Valoarea estimată, fără TVA, MDL
<b>Lot 1: Mobilier moale</b>						<b>125 833,33</b>
1.1	39143 200-8	Canapea moale	buc	1	Conform Anexei nr.1 la Caietul de sarcini	
1.2	39143 200-8	Canapea moale	buc	2		
1.3	39143 200-8	Fotoliu moale	buc	7		
<b>Lot 2. Mobilier de birou</b>						<b>1 075 833,33</b>
2.1	39130 000-2	Masă de conducător	buc	1	Conform Anexei nr.1 la Caietul de sarcini	
2.2	39130 000-2	Masă de conducător	buc	1		
2.3	39130 000-2	Masă de birou cu comodă	buc	2		
2.4	39153 000-9	Masă de conferință	buc	1		
2.5	39153 000-9	Masă de conferință	buc	1		
2.6	39143 200-8	Măsuță de cafea pătrată	buc	1		
2.7	39143 200-8	Măsuță de cafea dreptunghi	buc	1		
2.8	39143 200-8	Măsuță de cafea rotundă	buc	1		
2.9	39130 000-2	Masă de birou cu anexă și 2 tumbe	buc	2		
2.10	39130 000-2	Perete/dulap montat	buc	2		
2.11	39130 000-2	Dulap de perete	buc	2		

2.12	39130 000-2	Dulap de perete	buc	1		
2.13	39130 000-2	Mască de radiator	buc	6		
2.14	39130 000-2	Dulap suspendat	buc	1		
2.15	39153 000-9	Ușă dublă cu toc și pervaz	buc	2		
2.16	39153 000-9	Ușă cu 2 fațete	buc	2		
<b>Lot 3. Fotolii</b>						<b>299 166,67</b>
3.1	39113 100-8	Fotoliu ergonomic directorial	buc	20	Conform Anexei nr.1 la Caietul de sarcini	
3.2	39113 100-8	Fotoliu ergonomic	buc	20		
3.3	39113 100-8	Fotoliu pentru vizitatori	buc	4		
<b>Valoarea estimată totală, lei fără TVA</b>						<b>1 500 833,33</b>

### 3. CONDIȚII SPECIALE DE CARE DEPINDE ÎNDEPLINIREA CONTRACTULUI

Conform Anexei nr.3 la Caietul de sarcini Partea II. din Contractul-model.

**Conducătorul grupului de lucru:**

**Petru ROTARU**

*(semnat electronic)*

**Specificația tehnică**

[Acest tabel va fi completat de către ofertant în coloanele 2, 3, 4, 6, 7,  
iar de către BNM – în coloanele 1, 5,]

Numărul procedurii de achiziție nr.        din    —    _____ <b>2026</b>
Obiectul achiziției: <b>Mobilier</b>

Denumirea bunurilor	Denumirea modelului	Țara de origine	Producătorul	Specificarea tehnică deplină solicitată de către autoritatea contractantă	Specificarea tehnică deplină propusă de către ofertant	Standarde de referință
1	2	3	4	5	6	7
<b>Lot 1: Mobilier moale</b>						
<b>1.1 Canapea moale</b>				<p>Dimensiuni minime: L93cm*I 228cm*H80cm Greutatea netă – 55 kg. Înălțime scaun – 43 cm. Adâncimea scaunului – 60cm Tip țesătură – buclă. Carcasa/cadrul de susținere a canapelei (șezutul și spătarul) este construită din materiale combinate: poliester, spumă și placaj. Brus/pal presat cu grosimea minimă 6 mm, pentru a susține o greutate mai mare (110 kg per loc). Consolidarea cadrului de susținere a canapelei se efectuează prin șuruburi fixate pentru cadrul metalic (oțel negru), și scoabe cu dens. 200 pentru brus/pal,</p>		

Denumirea bunurilor	Denumirea modelului	Țara de origine	Producătorul	Specificarea tehnică deplină solicitată de către autoritatea contractantă	Specificarea tehnică deplină propusă de către ofertant	Standarde de referință
1	2	3	4	5	6	7
				<p>pentru a asigura o rezistență înaltă în utilizare și asigurarea confortului în exploatare. Cadrul din oțel negru trebuie să fie rezistent la uzură în timpul folosirii.</p> <p><u>I Strat:</u> acoperirea carcasei cu primul strat de Spring snake-spumă poliuretanică cu grosimea de minim 28 cm, și densitatea HS 3220.</p> <p><u>II Strat:</u> Bombătura canapelei va fi de minim 4 cm, executată cu spumă memory și vată sintiponică de minim 2 cm grosime.</p> <p><u>III Strat:</u> Al treilea strat va fi executat din spumă memory de calitate premium, cu grosimea de minim 8 cm, și acoperit cu un strat de vată sintiponică de minim 1 cm.</p> <p><u>Fațeta:</u> Țesătură pe bază de fibră, poliester 100% (culoarea gri deschis). Greutatea țesăturii: 340-450g/m<sup>2</sup>. Rezistența la abraziune: &gt;40.000 cicluri Martindale (uz intens). Rezistența la lumină/UV: 4-5, culoare rezistă la expunere intensă la lumină naturală. Textura trebuie să fie ușor</p>		

Denumirea bunurilor	Denumirea modelului	Țara de origine	Producătorul	Specificarea tehnică deplină solicitată de către autoritatea contractantă	Specificarea tehnică deplină propusă de către ofertant	Standarde de referință
1	2	3	4	5	6	7
				<p>structurată, plăcută la atingere și premium potrivită pentru mobilier office. Cotierele trebuie să aibă bază din lemn cu umplutură de spumă memory de calitate premium un strat de vată sintiponică de minim 1 cm. Grosimea totală finală a cotierelor trebuie să fie de minim 10cm. Materialul exterior din aceiași țesătură de culoare gri deschis.</p> <p>Speteaza și șezutul voluminoase din perne moi. Detalierea completă a bunului se regăsește în Anexa nr. 4, parte componentă a caietului de sarcini.</p> <p><b><u>Termen de garanție: minim 24 luni.</u></b></p>		
<b>1.2 Canapea moale</b>				<p>Dimensiuni minime:  A 116cm*1 232cm*H80cm  Înălțimea șezutului – 39cm.  Lățime scaun- 180cm.  Adâncimea scaunului – 90cm.  Înălțime cotieră – 65cm.  Lățime cotieră – 26cm.  Spațiu sub mobilier – 3 cm.</p> <p><b><u>Structura și construcția canapelei:</u></b>  Carcasa/cadrul de susținere a canapelei (șezutul și spătarul) trebuie să fie construită din materiale combinate: lemn,</p>		

Denumirea bunurilor	Denumirea modelului	Țara de origine	Producătorul	Specificarea tehnică deplină solicitată de către autoritatea contractantă	Specificarea tehnică deplină propusă de către ofertant	Standarde de referință
1	2	3	4	5	6	7
				<p>metal și brus/pal presat cu grosimea minimă 6 mm, pentru a susține o greutate mai mare.</p> <p>Consolidarea cadrului de susținere a canapelei se efectuează prin șuruburi fixate pentru cadrul metalic, și scoabe cu dens. 200 pentru brus/pal, pentru a asigura o rezistență înaltă în utilizare și asigurarea confortului în exploatare. Cadrul din oțel, finisaj negru trebuie să fie rezistent la măcinare în timpul folosirii.</p> <p><u>I Strat:</u> acoperirea carcasei cu primul strat de Spring snake-spumă poliuretanică cu grosimea de minim 28 cm, și densitatea HS 3220.</p> <p><u>II Strat:</u> Bombătura canapelei va fi de minim 4 cm, executată cu spumă memory și vată sintiponică de minim 2 cm grosime.</p> <p><u>III Strat:</u> Al treilea strat va fi executat din spumă memory de calitate premium, cu grosimea de minim 8 cm, și acoperit cu un strat de vată sintiponică de minim 1 cm.</p>		

Denumirea bunurilor	Denumirea modelului	Țara de origine	Producătorul	Specificarea tehnică deplină solicitată de către autoritatea contractantă	Specificarea tehnică deplină propusă de către ofertant	Standarde de referință
1	2	3	4	5	6	7
				<p>Fațeta: Țesătură pe bază de fibră, poliester 100% (culoarea gri deschis). Greutatea țesăturii: 340-450g/m2. Rezistența la abraziune: &gt;40.000 cicluri Martindale (uz intens). Rezistența la lumină/UV: 4-5, culoare rezistă la expunere intensă la lumină naturală. Textura trebuie să fie ușor structurată, plăcută la atingere și premium potrivită pentru mobilier office.</p> <p>Panoul din față și cotierele trebuie să fie realizate din aceeași țesătură.</p> <p>Speteaza voluminoasă din perne și cotierele din perne moi.</p> <p>Picioarele canapelei trebuie să fie confecționate din lemn de pin.</p> <p>Pernuțe mici (60cm*60cm) – 7 bucăți, pentru décor și confort din aceleași materiale textile ca și canapeaua. Detalierea completă a bunului se regăsește în Anexa nr. 4, parte componentă a caietului de sarcini.</p> <p><b><u>Termen de garanție: minim 24 luni.</u></b></p>		
<b>1.3 Fotoliu moale</b>				<p>Dimensiuni minime: A 86cm*I 87cm*H68cm Adâncimea scaunului – 58 cm.</p>		

Denumirea bunurilor	Denumirea modelului	Țara de origine	Producătorul	Specificarea tehnică deplină solicitată de către autoritatea contractantă	Specificarea tehnică deplină propusă de către ofertant	Standarde de referință
1	2	3	4	5	6	7
				<p>Înălțimea șezutului – 46 cm.  Lățimea cotieră – 13 cm.  Înălțimea cotieră – 21 cm.  Capacitatea de încărcare – 240 kg.  <b><u>Strcutura și construcția fotoliului</u></b>  Carcasa/cadrul de susținere a fotoliului (șezutul și spătarul) este construită din materiale combinate: lemn masiv, metal și brus/pal presat cu grosimea minimă 6 mm, pentru a susține o greutate mai mare.  Consolidarea cadrului de susținere a fotoliului se efectuează prin șuruburi fixate pentru cadrul metalic, și scoabe cu dens. 200 pentru brus/pal, pentru a asigura o rezistență înaltă în utilizare și asigurarea confortului în exploatare.  Cadrul din oțel, cu finisaj negru trebuie să fie rezistent la măcinare în timpul folosirii.  <u>I Strat:</u> acoperirea carcasei cu primul strat de Spring snake-spumă poliuretanică cu grosimea de minim 10 cm, și densitatea HS 3220.  <u>II Strat:</u> Bombătura fotoliului va fi de minim 4 cm, executată cu spumă</p>		

Denumirea bunurilor	Denumirea modelului	Țara de origine	Producătorul	Specificarea tehnică deplină solicitată de către autoritatea contractantă	Specificarea tehnică deplină propusă de către ofertant	Standarde de referință
1	2	3	4	5	6	7
				<p>memory și vată sintiponică de minim 2 cm grosime.</p> <p><u>III Strat:</u> Al treilea strat va fi executat din spumă memory de calitate premium, cu grosimea de minim 8 cm, și acoperit cu un strat de vată sintiponică de minim 1 cm.</p> <p><u>Fațeta:</u> Țesătură pe bază de fibră, poliester 100% (culoarea bej deschis). Greutatea țesăturii: 340-450g/m<sup>2</sup>. Rezistența la abraziune: &gt;40.000 cicluri Martindale (uz intens). Rezistența la lumină/UV: 4-5, culoare rezistă la expunere intensă la lumină naturală. Textura trebuie să fie ușor structurată, plăcută la atingere și premium potrivită pentru mobilier office.</p> <p>Panoul din față și cotierele trebuie să fie realizate din aceeași țesătură.</p> <p>Picioarele fotoliului trebuie să fie realizat din oțel, cu finisaj negru cu o înălțime de minim 18cm. Detalierea completă a bunului de perete se regăsește în Anexa nr. 4, parte componentă a caietului de sarcini.</p> <p><b><u>Termen de garanție: minim 24 luni.</u></b></p>		

Denumirea bunurilor	Denumirea modelului	Țara de origine	Producătorul	Specificarea tehnică deplină solicitată de către autoritatea contractantă	Specificarea tehnică deplină propusă de către ofertant	Standarde de referință
1	2	3	4	5	6	7
<b>Lot 2: Mobilier de birou</b>						
<b>2.1 Masă de conducător</b>				<b>Masă de conducător</b> Dimensiuni minime: L260cm*I 110cm*H75cm <b>Specificația tehnică:</b> - Blatul, subblatul și panoul frontal ce ascunde picioarele din MDF furniruit de 40 mm, culoarea lemn de nuanță închis. - Perimetrul trebuie să fie prelucrat cu ABS de 2mm. - Panourile laterale ale mesei trebuie să fie din MDF vopsit pe ambele părți, 40 mm, culoarea gri deschis mat (RAL 7047). - Dulapul picior cu uși batante trebuie să fie din MDF vopsit pe ambele părți, 18 mm, culoarea gri deschis mat (RAL 7047). - Balamale trebuie să fie plate, cu sistem de prindere tip clip (montare/demontare fără unelte), cu reglaj pe 3 dimensiuni (lateral, înălțime, adâncime), continuu, cu șurub excentric și amortizare integrată de închidere (soft-close).		

Denumirea bunurilor	Denumirea modelului	Țara de origine	Producătorul	Specificarea tehnică deplină solicitată de către autoritatea contractantă	Specificarea tehnică deplină propusă de către ofertant	Standarde de referință
1	2	3	4	5	6	7
				<p>- Soclu la dulapul picior de 60 mm din MDF furniruit de 18 mm, lemn de nuanță închis.</p> <p>- Trebuie să fie un gol în Blat pentru ieșirile de cabluri de la tehnică la prizele sub masă.</p> <p>- Masa trebuie să fie dotată cu minim 2 prize.</p> <p>- Între panoul vertical, ce ascunde picioarele și Blat trebuie să fie un gol de 10 mm.</p> <p><b>Anexa din față la masă:</b> L110cm*I 110cm*H61cm</p> <p>- Blatul din MDF furniruit de 40 mm, lemn de nuanță închis.</p> <p>- Perimetrul trebuie să fie prelucrat cu ABS de 2mm.</p> <p>- Picior de blat, montat pe fața mesei de birou, din MDF vopsit pe ambele părți, 18 mm, culoarea gri deschis mat (RAL 7047).</p> <p><b>Comodă de birou:</b> L80cm*I 60cm*H60cm</p> <p>- Blatul și Polițele din MDF furniruit de 18 mm, lemn de nuanță închis. Perimetrul trebuie să fie prelucrat cu ABS de 2mm.</p>		

Denumirea bunurilor	Denumirea modelului	Țara de origine	Producătorul	Specificarea tehnică deplină solicitată de către autoritatea contractantă	Specificarea tehnică deplină propusă de către ofertant	Standarde de referință
1	2	3	4	5	6	7
				<ul style="list-style-type: none"> <li>- Soclu de 60 mm din MDF furniruit, lemn de nuanță închis.</li> <li>- Panourile verticale, din MDF vopsit pe ambele părți, 18 mm, culoarea gri deschis mat (RAL 7047).</li> <li>- Interiorul format din 2 compartimente cu polițe.</li> <li>Comoda trebuie să fie pe roțile – 6 bucăți.</li> <li><b>Tumbă la masă:</b></li> <li>L60cm*l 60cm*H60cm</li> <li>- Cadru din MDF vopsit pe ambele părți, 18 mm, culoarea gri deschis mat (RAL 7047). Perimetrul trebuie sa fie prelucrat cu ABS de 2mm.</li> <li>- Balamale trebuie să fie plate, cu sistem de prindere tip clip (montare/demontare fără unelte), cu reglaj pe 3 dimensiuni (lateral, înălțime, adâncime), continuu, cu șurub excentric și amortizare integrată de închidere (soft-close).</li> <li>- Tumba trebuie să fie despărțită în 2 secții a câte 30cm.</li> <li>- Soclu de 60 mm din MDF furniruit, lemn de nuanță închis.</li> <li>- Rafturi;</li> </ul>		

Denumirea bunurilor	Denumirea modelului	Țara de origine	Producătorul	Specificarea tehnică deplină solicitată de către autoritatea contractantă	Specificarea tehnică deplină propusă de către ofertant	Standarde de referință
1	2	3	4	5	6	7
				<p>- Tumba să fie dotată cu încuietoare la cheie.</p> <p><b>Caracteristica tehnică pentru MDF furniruit de 40mm:</b> MDF Medium Density Fiberboard cu o grosime de 40mm, densitate de 700-800kg/m, realizat din fibre din lemn presate cu rășini sintetice. Proprietățile mecanice sunt cu rezistență la încovoiere:30-35N/mm<sup>2</sup>; rezistență la compresiune:25-30N/mm<sup>2</sup>; rezistență la impact mai mare decât la PAL și mai mică decât la lemn masiv; greutate aproximativă.28-32kg/m<sup>2</sup> p/u 40mm grosime. Finisaj de vopsire sau furnir special pentru mobilier masiv și executiv. Detalierea completă a bunului de perete se regăsește în Anexa nr. 4, parte componentă a caietului de sarcini.</p> <p><b><u>Termen de garanție: minim 24 luni.</u></b></p>		
<b>2.2 Masă de conducător</b>				<p><b>Masă de conducător</b> Dimensiuni minime: L240cm*I 100cm*H75cm</p> <p><b>Specificația tehnică:</b> - Blatul, subblatul și panoul frontal ce ascunde picioarele din MDF furniruit de 40 mm, culoarea lemn de nuanță închis.</p>		

Denumirea bunurilor	Denumirea modelului	Țara de origine	Producătorul	Specificarea tehnică deplină solicitată de către autoritatea contractantă	Specificarea tehnică deplină propusă de către ofertant	Standarde de referință
1	2	3	4	5	6	7
				<ul style="list-style-type: none"> <li>- Perimetrul trebuie să fie prelucrat cu ABS de 2mm.</li> <li>- Panourile laterale ale mesei trebuie să fie din MDF vopsit pe ambele părți, 40 mm, culoarea gri deschis mat (RAL 7047).</li> <li>- Dulapul picior cu uși batante trebuie să fie din MDF vopsit pe ambele părți, 18 mm, culoarea gri deschis mat (RAL 7047).</li> <li>- Balamale trebuie să fie plate, cu sistem de prindere tip clip (montare/demontare fără unelte), cu reglaj pe 3 dimensiuni (lateral, înălțime, adâncime), continuu, cu șurub excentric și amortizare integrată de închidere (soft-close).</li> <li>- Soclu la dulapul picior de 60 mm din MDF furniruit de 18 mm, lemn de nuanță închis.</li> <li>- Trebuie să fie un gol în Blat pentru ieșirile de cabluri de la tehnică la prizele sub masă.</li> <li>- Masa trebuie să fie dotată cu minim 2 prize.</li> </ul>		

Denumirea bunurilor	Denumirea modelului	Țara de origine	Producătorul	Specificarea tehnică deplină solicitată de către autoritatea contractantă	Specificarea tehnică deplină propusă de către ofertant	Standarde de referință
1	2	3	4	5	6	7
				<p>- Între panoul vertical, ce ascunde picioarele și Blat trebuie să fie un gol de 10 mm.</p> <p><b>Anexa din față la masă:</b> L70cm*I 110cm*H61cm</p> <p>- Blatul din MDF furniruit de 40 mm, lemn de nuanță închis.</p> <p>- Perimetrul trebuie sa fie prelucrat cu ABS de 2mm.</p> <p>- Picior de blat, montat pe fața mesei de birou, din MDF vopsit pe ambele părți, 18 mm, culoarea gri deschis mat (RAL 7047).</p> <p><b>Comodă de birou:</b> L80cm*I 60cm*H60cm</p> <p>- Blatul și Polițele din MDF furniruit de 18 mm, lemn de nuanță închis. Perimetrul trebuie sa fie prelucrat cu ABS de 2mm.</p> <p>- Soclu de 60 mm din MDF furniruit, lemn de nuanță închis.</p> <p>- Panourile verticale, din MDF vopsit pe ambele părți, 18 mm, culoarea gri deschis mat (RAL 7047).</p> <p>- Interiorul format din 2 compartimente cu polițe. Comoda trebuie să fie pe roțile – 6 bucăți.</p>		

Denumirea bunurilor	Denumirea modelului	Țara de origine	Producătorul	Specificarea tehnică deplină solicitată de către autoritatea contractantă	Specificarea tehnică deplină propusă de către ofertant	Standarde de referință
1	2	3	4	5	6	7
				<p><b>Tumbă la masă:</b>  L60cm*I 60cm*H60cm  - Cadru din MDF vopsit pe ambele părți, 18 mm, culoarea gri deschis mat (RAL 7047). Perimetrul trebuie sa fie prelucrat cu ABS de 2mm.  - Balamale trebuie să fie plate, cu sistem de prindere tip clip (montare/demontare fără unelte), cu reglaj pe 3 dimensiuni (lateral, înălțime, adâncime), continuu, cu șurub excentric și amortizare integrată de închidere (soft-close).  - Tumba trebuie să fie despărțită în 2 secții a câte 30cm.  - Soclu de 60 mm din MDF furniruit, lemn de nuanță închis.  - Rafturi; - Tumba să fie dotată cu încuietoare la cheie.</p> <p><b>Caracteristica tehnică pentru MDF furniruit de 40mm:</b> MDF Medium Density Fiberboard cu o grosime de 40mm, densitate de 700-800kg/m, realizat din fibre din lemn presate cu rășini sintetice. Proprietățile mecanice sunt cu rezistență la încovoiere:30-35N/mm<sup>2</sup>; rezistență la compresiune:25-30N/mm<sup>2</sup>; rezistență la</p>		

Denumirea bunurilor	Denumirea modelului	Țara de origine	Producătorul	Specificarea tehnică deplină solicitată de către autoritatea contractantă	Specificarea tehnică deplină propusă de către ofertant	Standarde de referință
1	2	3	4	5	6	7
				<p>impact mai mare decât la PAL și mai mica decât la lemn masiv; greutate aproximativă.28-32kg/m<sup>2</sup> p/u 40mm grosime. Finisaj de vopsire sau furnir special pentru mobilier masiv și executiv. Detalierea completă a bunului se regăsește în Anexa nr. 4, parte componentă a caietului de sarcini.</p> <p><b><u>Termen de garanție: minim 24 luni.</u></b></p>		
<b>2.3 Masă de birou cu comodă</b>				<p><b>Masă de birou cu comodă</b>            Dimensiuni minime:            L200cm*I 150cm*H75cm  <b>Specificația tehnică:</b>            - Blatul și subblatul din MDF furniruit de 40 mm, lemn de nuanță închis.            - Panou frontal din MDF furniruit de 18 mm, lemn de nuanță închis.            - Panourile laterale, picioarele mesei, din MDF vopsit pe ambele părți, 40 mm, culoarea gri deschis mat (RAL 7047).            -Trebuie să fie un gol pentru ieșire de cabluri de la tehnică la prize. Masa trebuie să fie dotată cu prize.            - Perimetrul trebuie să fie prelucrat cu ABS de 2mm.</p>		

Denumirea bunurilor	Denumirea modelului	Țara de origine	Producătorul	Specificarea tehnică deplină solicitată de către autoritatea contractantă	Specificarea tehnică deplină propusă de către ofertant	Standarde de referință
1	2	3	4	5	6	7
				<p><b>Comodă de birou deschisă:</b>  L60cm*160cm*H60cm  - Blatul din MDF furniruit de 40mm, culoarea lemn de nuanță închis.  - Soclu și polițe din MDF furniruit de 18 mm, culoarea lemn de nuanță închis.  - Panourile verticale din MDF vopsit pe ambele părți, 18 mm, culoarea gri deschis mat (RAL 7047).  - Interiorul va fi suplinit cu un minifrigider: H 51cm, Volumtotal-52L, sistem static de răcire, 1 compresor, clasa energetică-F, 1 raft, ușa din sticlă.  -Trebuie să fie un gol pentru ieșire de cabluri de la tehnică la prize. Comoda trebuie să fie pe roțile – 6 bucăți.</p> <p><b>Tumbă de birou închisă:</b>  L60cm*160cm*H60cm  - Blatul din MDF furniruit de 40mm, culoarea lemn de nuanță închis.  - Soclu și polițe din MDF furniruit de 18 mm, lemn de nuanță închis.  - Panourile verticale și fațada cu uși batante din MDF vopsit pe ambele părți, 18 mm, culoarea gri deschis mat (RAL 7047).</p>		

Denumirea bunurilor	Denumirea modelului	Țara de origine	Producătorul	Specificarea tehnică deplină solicitată de către autoritatea contractantă	Specificarea tehnică deplină propusă de către ofertant	Standarde de referință
1	2	3	4	5	6	7
				<ul style="list-style-type: none"> <li>- Profil încorporat pentru deschiderea ușilor.</li> <li>- Trebuie să fie dotată cu încuietoare la cheie.</li> <li>- Balamale plate, cu sistem de prindere tip clip (montare/demontare fără unelte), cu reglaj pe 3 dimensiuni (lateral, înălțime, adâncime), continuu, cu șurub excentric și amortizare integrată de închidere (soft-close).</li> <li>-Trebuie să fie un gol pentru ieșiri de cabluri de la tehnică la prize.</li> <li>-Tumba trebuie să fie pe piciorușe – 4 bucăți.</li> </ul> <p>Detalierea completă a bunului se regăsește în Anexa nr. 4, parte componentă a caietului de sarcini.</p> <p><b>Termen de garanție: minim 24 luni.</b></p>		
<b>2.4 Masă de conferință</b>				<p><b>Masă de conferință</b> Dimensiuni minime: L300cm*I 100cm*H75cm</p> <p><b>Specificația tehnică:</b></p> <ul style="list-style-type: none"> <li>- Blatul și picioarele din MDF furniruit de 40 mm, lemn de nuanță închis. Perimetrul trebuie să fie prelucrat cu ABS de 2mm.</li> <li>- Blatul să fie cu pantă în partea de jos.</li> </ul>		

Denumirea bunurilor	Denumirea modelului	Țara de origine	Producătorul	Specificarea tehnică deplină solicitată de către autoritatea contractantă	Specificarea tehnică deplină propusă de către ofertant	Standarde de referință
1	2	3	4	5	6	7
				<ul style="list-style-type: none"> <li>- Pe blat trebuie să fie 8 prize încorporate, în pereche câte două, de culoare neagră.</li> <li>- Pe mijlocul blatului trebuie să fie o placă de metal polișată, de nuanță neagră întunecată.</li> <li>- Masa trebuie să aibă ieșire pentru cablu de 220V pentru conectare la prizele de sub masă.</li> <li>- Structura bazei mesei trebuie să fie masivă, încrucișată, cu tăieturi specifice (conform schițelor anexate).</li> </ul> <p>Detalierea completă a bunului se regăsește în Anexa nr. 4, parte componentă a caietului de sarcini.</p> <p><b>Termen de garanție: minim 24 luni.</b></p>		
<b>2.5 Masă de conferință</b>				<p><b>Masă de conferință</b>  Dimensiuni minime:  L240cm*I 100cm*H75cm</p> <p><b>Specificația tehnică:</b></p> <ul style="list-style-type: none"> <li>- Blatul și picioarele din MDF furniruit de 36 mm, lemn de nuanță închis.</li> <li>- Blatul să fie cu pantă în partea de jos.</li> <li>- Pe blat să fie 4 prize încorporate, în pereche câte două, de culoare neagră (conform schițelor anexate).</li> </ul>		

Denumirea bunurilor	Denumirea modelului	Țara de origine	Producătorul	Specificarea tehnică deplină solicitată de către autoritatea contractantă	Specificarea tehnică deplină propusă de către ofertant	Standarde de referință
1	2	3	4	5	6	7
				<p>- Pe mijlocul blatului să fie o placă de metal polișată, de nuanță întunecată.</p> <p>- Masa trebuie să aibă ieșire pentru cablu de 220V pentru conectare la prizele de sub masă.</p> <p>- Structura bazei mesei trebuie să fie masivă, încrucișată, cu tăieturi specifice (conform schițelor anexate).</p> <p>Detalierea completă a bunului se regăsește în Anexa nr. 4, parte componentă a caietului de sarcini.</p> <p><b>Termen de garanție: minim 24 luni.</b></p>		
<b>2.6 Măsuță de cafea pătrată</b>				<p><b>Măsuță de cafea pătrată</b></p> <p>Dimensiuni minime: L100cm*I 100cm*H35cm</p> <p><b>Specificația tehnică:</b></p> <p>- Blatul și picioarele din MDF furniruit de 40 mm, lemn de nuanță închis. Perimetrul trebuie să fie prelucrat cu ABS de 2mm.-</p> <p>- Structura bazei mesei trebuie să fie masivă, încrucișată, cu tăieturi specifice (conform schițelor anexate).</p> <p>Detalierea completă a bunului se regăsește în Anexa nr. 4, parte componentă a caietului de sarcini.</p> <p><b>Termen de garanție: minim 24 luni.</b></p>		

Denumirea bunurilor	Denumirea modelului	Țara de origine	Producătorul	Specificarea tehnică deplină solicitată de către autoritatea contractantă	Specificarea tehnică deplină propusă de către ofertant	Standarde de referință
1	2	3	4	5	6	7
2.7 Măsuță de cafea dreptunghi				<p><b>Măsuță de cafea dreptunghi</b>  Dimensiuni minime:  L120cm*l 800cm*H35cm  <b>Specificația tehnică:</b>  - Blatul și picioarele din MDF furniruit de 40 mm, lemn de nuanță închis. Perimetrul trebuie să fie prelucrat cu ABS de 2mm.  - Structura bazei mesei trebuie să fie masivă, încrucișată, cu tăieturi specifice (conform schițelor anexate).  Detalierea completă a bunului se regăsește în Anexa nr. 4, parte componentă a caietului de sarcini.  <b><u>Termen de garanție: minim 24 luni.</u></b></p>		
2.8 Măsuță de cafea rotundă				<p><b>Măsuță de cafea rotundă</b>  Dimensiuni minime:  diametrul 50cm *H35cm  <b>Specificația tehnică:</b>  - Blatul cu diametrul de 50 cm din MDF vopsit de 18 mm culoarea alb deschis mat (RAL 9016).  - Blatul mesei trebuie să fie fixat pe structură cilindrică din MDF furnituit de 40mm culoarea alb deschis mat (RAL 9016). Structura bazei mesei trebuie să fie masivă cu trăsături specifice. Baza</p>		

Denumirea bunurilor	Denumirea modelului	Țara de origine	Producătorul	Specificarea tehnică deplină solicitată de către autoritatea contractantă	Specificarea tehnică deplină propusă de către ofertant	Standarde de referință
1	2	3	4	5	6	7
				<p>mesei este plasată pe 4 picioare de 3cm din același material.</p> <p>Detalierea completă a bunului se regăsește în Anexa nr. 4, parte componentă a caietului de sarcini.</p> <p><b>Termen de garanție: minim 24 luni.</b></p>		
<b>2.9 Masă de birou cu anexă și 2 tumbe</b>				<p><b>Masă de birou cu anexă și 2 tumbe</b></p> <p>Dimensiuni minime: L160cm*I70cm*H72,5cm</p> <p><b>Specificația tehnică:</b></p> <ul style="list-style-type: none"> <li>- Blatul PAL melaminat de 36mm, culoarea gri (C52 M46 Y50 K0 R124 G120 B114);</li> <li>- Perimetrul trebuie sa fie prelucrat cu ABS de 2mm;</li> <li>- Blatul mesei trebuie sa fie asamblat pe traverse metalice ce vor fi realizate dintr-o țeavă pătrată cu o secțiune de 5cm*2,5 cm (culoarea gri mat);</li> <li>- Picioarele metalice ale mesei trebuie sa fie realizate în forma de П, dintr-o țeavă cu secțiunea de 5cm*2,5cm, grosimea peretelui țevii va fi de 1,5 mm, culoarea gri, H până la Blat de 72cm.</li> </ul> <p><b>Anexa la masă (blat secundar)</b></p> <p>Dimensiuni minime:</p>		

Denumirea bunurilor	Denumirea modelului	Țara de origine	Producătorul	Specificarea tehnică deplină solicitată de către autoritatea contractantă	Specificarea tehnică deplină propusă de către ofertant	Standarde de referință
1	2	3	4	5	6	7
				<p>L 110cm*l 47,2cm*H 72,5cm</p> <ul style="list-style-type: none"> <li>- Blatul PAL melaminat de 36mm, culoarea gri mat (C52 M46 Y50 K0 R124 G120 B114);</li> <li>- Perimetrul trebuie sa fie prelucrat cu ABS de 2mm;</li> <li>- Blatul anexei trebuie sa fie asamblat pe traverse metalice ce vor fi realizate dintr-o țevă pătrată cu o secțiune de 25 * 25 mm, culoarea gri mat;</li> <li>- Picioarele metalice ale anexei trebuie sa fie realizate în forma de Π, dintr-o țevă cu secțiunea de 5cm*2,5cm, grosimea peretelui țevii va fi de 1,5 mm, culoarea gri, H până la Blat de 72cm.</li> </ul> <p><b>Tumbă standard: (1bucată)</b></p> <p>Dimensiuni minime: 41,2cm x 46,5cm x 67cm</p> <ul style="list-style-type: none"> <li>- Corp din PAL melaminat de 18 mm culoarea gri mat (C52 M46 Y50 K0 R124 G120 B114);</li> <li>- tumba nu trebuie să fie fixată de Blatul mesei;</li> <li>- 4 sertare pentru consumabile și alte documente (sertarele trebuie să fie dotate cu mecanism de încuiere);</li> </ul>		

Denumirea bunurilor	Denumirea modelului	Țara de origine	Producătorul	Specificarea tehnică deplină solicitată de către autoritatea contractantă	Specificarea tehnică deplină propusă de către ofertant	Standarde de referință
1	2	3	4	5	6	7
				<p>- Perimetrul trebuie să fie prelucrat cu ABS de 2mm.</p> <p><b>Tumbă pentru casete metalice: (1 bucată)</b></p> <p>Dimensiuni minime: 43cm x 47cm x 67cm</p> <p>Dimensiunile necesare pentru a fi integrate câte 2 casete metalice cu următoarele dimensiuni: 41cm x 42 cm x 10 cm</p> <p>- 2 sau 3 sertare suplimentare în afara spațiului destinat pentru integrarea casetelor, în dependență de dimensiuni (sertarele trebuie să fie dotate cu mecanism de încuiere);</p> <p>- perimetrul trebuie să fie prelucrat cu ABS de 2mm.</p> <p>Detalierea completă a bunului se regăsește în Anexa nr. 4, parte componentă a caietului de sarcini.</p> <p><b>Termen de garanție: minim 24 luni.</b></p>		
<b>2.10 Perete/dulap montat</b>				<p>Dimensiuni minime: L600cm*H 243cm *A 28/40cm</p> <p><b>Specificația tehnică:</b> <b>Peretele montat este compus din dulapuri pe ambele părți ale peretelui.</b></p>		

Denumirea bunurilor	Denumirea modelului	Țara de origine	Producătorul	Specificarea tehnică deplină solicitată de către autoritatea contractantă	Specificarea tehnică deplină propusă de către ofertant	Standarde de referință
1	2	3	4	5	6	7
				<ul style="list-style-type: none"> <li>- Fațadă din MDF vopsit pe ambele părți, 18 mm, culoare RAL 7047.</li> <li>- Fațadă vitrină din profil metalic, culoare negru, cu sticlă tonată, cu mâner aplicat de profil metalic pe toată înălțimea.</li> <li>- Balamale cu sistem de prindere tip clip (montare/demontare fără unelte), cu reglaj pe 3 dimensiuni (lateral, înălțime, adâncime), continuu, cu șurub excentric și amortizare integrată de închidere (soft-close).</li> <li>- Iluminare LED sub polițe, încorporate în ele, în dulapul cu fațadă vitrină, temperatura de 3000K.</li> <li>- Spațiul de tranziție între încăperi se realizează din MDF vopsit pe ambele părți, 18 mm, culoare RAL 7047.</li> <li>- Cadrul trebuie să fie realizat din Pal Egger H1377ST36 Stejar Orleans Nisip de 18 mn sau echivalent.</li> <li>- Peretele din spate la dulap din PAL Stejar Orleans Nisip (H1377ST36 ) de 18 mm sau echivalent.</li> <li>- Caracteristica tehnică pentru PAL: are o structură ST36, textură sincronizată cu desenul fibrei și efect tactil de lemn</li> </ul>		

Denumirea bunurilor	Denumirea modelului	Țara de origine	Producătorul	Specificarea tehnică deplină solicitată de către autoritatea contractantă	Specificarea tehnică deplină propusă de către ofertant	Standarde de referință
1	2	3	4	5	6	7
				<p>periat cu finisaje semimat. Pori evidențiați pentru aspect realist de stejar natural. Construcția materialului trebuie să fie din PAL aglomerat din lemn, suprafață rezistentă la zgâriere și uzură normală și proprietăți antibacteriene. Bunul trebuie să dispună de stabilitate dimensională pentru mobilier interior. Accesorii: secțiunile pe ambele părți ale peretelui trebuie să fie dotate cu bară pentru umerase, rafturi reglabile, sertare cu separatoare cu sistem de închidere silențioasă, cutii și organizatoare suspendate care vor fi parte componenta a dulapului total. Detalierea completă a peretelui/dulap montat se regăsește în Anexa nr. 4, parte componentă a caietului de sarcini.</p> <p><b>Termen de garanție: minim 24 luni.</b></p>		
<b>2.11 Dulap de perete</b>				<p>Dimensiuni minime: L600cm*H243cm *A 40cm</p> <p><b>Specificația tehnică:</b> - Fațadă din MDF vopsit pe ambele părți, 18 mm, culoarea gri deschis mat (RAL 7047).</p>		

Denumirea bunurilor	Denumirea modelului	Țara de origine	Producătorul	Specificarea tehnică deplină solicitată de către autoritatea contractantă	Specificarea tehnică deplină propusă de către ofertant	Standarde de referință
1	2	3	4	5	6	7
				<ul style="list-style-type: none"> <li>- Fațadă vitrină din profil metalic, culoare negru, cu sticlă fumurie, cu mâner aplicat de profil metalic pe toată înălțimea.</li> <li>- Balamale cu sistem de prindere tip clip (montare/demontare fără unelte), cu reglaj pe 3 dimensiuni (lateral, înălțime, adâncime), continuu, cu șurub excentric și amortizare integrată de închidere (soft-close).</li> <li>- Sistem de glisare cu rulmenți cu bile pe toată lungimea, curse disponibile: 270 / 300 / 350 / 400 / 450 / 500 / 550 mm, extensie completă 100% (sertarul iese complet din corp), capacitate portantă minimă: 40 kg, cu amortizare integrată la închidere (soft-close), sistem de deschidere de tip push-pull.</li> <li>- Iluminare LED sub polițe, încorporate în ele, în dulapul cu fațadă vitrină, temperatura de 3000K.</li> <li>- Emblema BNM trebuie să fie realizată din MDF vopsit pe ambele părți, 18 mm, culoarea bej deschis mat (RAL 7035, Lichtgrau). Diametrul embleii de 130cm. Construcția este compusă din 6 piese, fiecare cu grosimea de 30mm și distanța</li> </ul>		

Denumirea bunurilor	Denumirea modelului	Țara de origine	Producătorul	Specificarea tehnică deplină solicitată de către autoritatea contractantă	Specificarea tehnică deplină propusă de către ofertant	Standarde de referință
1	2	3	4	5	6	7
				<p>de la panou de 30mm. Fiecare piesă are iluminare LED în spate. Finisaje din MDF vopsit aceeași culoare.</p> <ul style="list-style-type: none"> <li>- Cadrul trebuie să fie realizat din Pal, culoarea Stejar Orleans Nisip (H1377ST36 ) de 18 mm.</li> <li>- Panourile laterale, de sus, de blat și pe perete (în zona emblemei BNM) trebuie să fie realizat din Pal, culoarea Stejar Orleans Nisip (H1377ST36 )de 18 mm.</li> <li>- Iluminare LED încorporat în panoul de sus (deasupra emblemei BNM), în dulapul cu fațadă vitrină, temperatura de 3000K.</li> <li>- Peretele din spate la dulap din Pal, culoarea Stejar Orleans Nisip (H1377ST36 ) de 18 mm.</li> </ul> <p>Accesorii: secțiunile trebuie să fie dotate cu bară pentru umerase, rafturi reglabile, sertare cu separatoare cu sistem de închidere silențioasă, cutii și organizatoare suspendate care vor fi parte componenta a dulapului total. Detalierea completă a dulapului de perete se regăsește în Anexa nr. 4, parte componentă a caietului de sarcini.</p> <p><b>Termen de garanție: minim 24 luni.</b></p>		

Denumirea bunurilor	Denumirea modelului	Țara de origine	Producătorul	Specificarea tehnică deplină solicitată de către autoritatea contractantă	Specificarea tehnică deplină propusă de către ofertant	Standarde de referință
1	2	3	4	5	6	7
2.12 Dulap de perete				<p>Dimensiuni minime: L400cm*H243cm *A 60cm</p> <p><b>Specificația tehnică:</b></p> <ul style="list-style-type: none"> <li>- Fațadă din MDF vopsit pe ambele părți, 18 mm, culoarea gri deschis mat (RAL 7047), cu mâner negru aplicat de profil metalic pe toată înălțimea.</li> <li>- Fațadă din oglindă din profil metalic, cu mâner negru aplicat de profil metalic pe toată înălțimea.</li> <li>- Fațadă din rafturi rotunjite din MDF vopsit pe ambele părți, 18 mm, culoarea gri deschis mat (RAL 7047).</li> <li>- Balamale cu sistem de prindere tip clip (montare/demontare fără unelte), cu reglaj pe 3 dimensiuni (lateral, înălțime, adâncime), continuu, cu șurub excentric și amortizare integrată de închidere (soft-close).</li> <li>- Sistem de glisare cu rulmenți cu bile pe toată lungimea, curse disponibile: 270 / 300 / 350 / 400 / 450 / 500 / 550 mm, extensie completă 100% (sertarul iese complet din corp), capacitate portantă minimă: 40 kg, cu amortizare integrată la</li> </ul>		

Denumirea bunurilor	Denumirea modelului	Țara de origine	Producătorul	Specificarea tehnică deplină solicitată de către autoritatea contractantă	Specificarea tehnică deplină propusă de către ofertant	Standarde de referință
1	2	3	4	5	6	7
				<p>închidere (soft-close), sistem de deschidere de tip push-pull.</p> <ul style="list-style-type: none"> <li>- Iluminare LED sub polițe, încorporate în ele, în dulapul cu fațadă vitrină, temperatura de 3000K.</li> <li>- Cadrul trebuie să fie realizat din Pal de 18mm, culoarea gri deschis mat (RAL 7047).</li> <li>- Peretele din spate la dulap din Pal de 18 mm, culoarea gri deschis mat (RAL 7047).</li> </ul> <p>Accesorii: secțiunile trebuie să fie dotate cu bară pentru umerase, rafturi reglabile, sertare cu separatoare cu sistem de închidere silențioasă, cutii și organizatoare suspendate care vor fi parte componenta a dulapului total. Detalierea completă a dulapului de perete se regăsește în Anexa nr. 4, parte componentă a caietului de sarcini.</p> <p><b>Termen de garanție: minim 24 luni.</b></p>		
<b>2.13 Mască de radiator</b>				<p>Dimensiuni minime: 280cm*H50cm</p> <p><b>Specificația tehnică:</b></p> <ul style="list-style-type: none"> <li>- Corpul din MDF vopsit pe ambele părți, 18 mm, culoare gri deschis mat (RAL 7047).</li> </ul>		

Denumirea bunurilor	Denumirea modelului	Țara de origine	Producătorul	Specificarea tehnică deplină solicitată de către autoritatea contractantă	Specificarea tehnică deplină propusă de către ofertant	Standarde de referință
1	2	3	4	5	6	7
				<p>-O lamelă trebuie sa fie de 2cm lățime și 50cm înălțime.</p> <p>- Structura construcției constituie o tablă (panou) pe orizontal și rigle (picioare) pe vertical, cu tăieturi specifice.</p> <p>- Trebuie să fie o construcție, dotată cu ecanisme și balamale, pentru a fi ușor demontată pentru acces la robinete.</p> <p>Detalierea completă a bunului nemijlocit se regăsește în Anexa nr. 4, parte componentă a caietului de sarcini.</p> <p>Detalierea completă a bunului de perete se regăsește în Anexa nr. 4, parte componentă a caietului de sarcini.</p> <p><b>Termen de garanție: minim 24 luni.</b></p>		
<b>2.14 Dulap suspendat</b>				<p>Dimensiuni minime: L90cm*H122cm*A20cm</p> <p><b>Specificația tehnică:</b></p> <p>Corpul din MDF vopsit pe ambele părți, 18 mm, culoare alb de trafic (RAL 9016).</p> <p>- Fațadă MDF vopsit, 18 mm, culoare alb de trafic (RAL 9016), cu panou de oglindă aplicat.</p> <p>- Fațadă cu mâner aplicat de profil metalic pe toată înălțimea.</p>		

Denumirea bunurilor	Denumirea modelului	Țara de origine	Producătorul	Specificarea tehnică deplină solicitată de către autoritatea contractantă	Specificarea tehnică deplină propusă de către ofertant	Standarde de referință
1	2	3	4	5	6	7
				<ul style="list-style-type: none"> <li>- Balamale cu sistem de prindere tip clip (montare/demontare fără unelte), cu reglaj pe 3 dimensiuni (lateral, înălțime, adâncime), continuu, cu șurub excentric și amortizare integrată de închidere (soft-close).</li> <li>- Șină de suspendare pentru corpuri suspendate tip Hettich / Häfele sau echivalent.</li> <li>- Peretele din spate la dulap din PAL în culoarea albă de trafic( RAL 9016). Detalierea completă a dulapului se regăsește în Anexa nr. 4, parte componentă a caietului de sarcini.</li> </ul> <p><b>Termen de garanție: minim 24 luni.</b></p>		
<b>2.15 Ușă dublă cu toc și pervaz</b>				<p>Dimensiuni minime: l 80cm*H200cm</p> <p><b>Specificația tehnică:</b></p> <ul style="list-style-type: none"> <li>- Corpul din MDF vopsit pe ambele părți de 36 mm culoare gri deschis mat (RAL 7047). Ușa trebuie să fie dublă încorporată ce asigură tranziția dintr-un spațiu în altul. Spațiul de tranziție și toate secțiunile trebuie să fie realizat din MDF furniruit de 36 mm aceeași culoare.</li> <li>- Ușa va include în complet lacăt cu minim 4 chei, feronerie aluminiu, cu</li> </ul>		

Denumirea bunurilor	Denumirea modelului	Țara de origine	Producătorul	Specificarea tehnică deplină solicitată de către autoritatea contractantă	Specificarea tehnică deplină propusă de către ofertant	Standarde de referință
1	2	3	4	5	6	7
				<p>balamale ascunse, de tip AGB Eclipse sau echivalent (calitate premium).</p> <p>- Deschidere dreapta.</p> <p>- Tocul ușii trebuie să fie realizat din MDF vopsit de 18 mm culoarea gri deschis mat (RAL 7047)..</p> <p>- Pervazul de lățime minimă 7cm, din MDF vopsit de 18 mm culoarea gri deschis mat (RAL 7047).</p> <p>- Instalarea și montarea ușii va fi inclusă în preț.</p> <p>Detalierea completă a bunului se regăsește în Anexa nr. 4, parte componentă a caietului de sarcini.</p> <p><b>Termen de garanție: minim 24 luni.</b></p>		
<b>2.16 Ușă cu 2 fațete</b>				<p>Dimensiuni minime: 80cm*200cm</p> <p><b>Specificația tehnică:</b></p> <p>- Corpul din MDF vopsit pe ambele părți de 36 mm culoare gri deschis mat (RAL 7047), culoarea lemn natural stejar/culoare alb de trafic (RAL 9016), a doua parte.</p> <p>- Ușa va include în complet lacăt cu minim 4 chei, feronerie aluminiu, cu balamale ascunse, de tip AGB Eclipse sau echivalent (calitate premium).</p>		

Denumirea bunurilor	Denumirea modelului	Țara de origine	Producătorul	Specificarea tehnică deplină solicitată de către autoritatea contractantă	Specificarea tehnică deplină propusă de către ofertant	Standarde de referință
1	2	3	4	5	6	7
				<p>- Deschidere stânga/dreapta.  - Tocul ușii trebuie să fie realizat din MDF vopsit de 18 mm culoarea gri deschis mat (RAL 7047)..  - Pervazul de lățime minimă 7cm, din MDF vopsit de 18 mm culoarea gri deschis mat (RAL 7047).  - Instalarea și montarea ușii va fi inclusă în preț.  Detalierea completă a bunului se regăsește în Anexa nr. 4, parte componentă a caietului de sarcini.  <b>Termen de garanție: minim 24 luni.</b></p>		
<b>LOT 3 Fotolii</b>						
<b>3.1 Fotoliu ergonomic directorial</b>				<p><b>Specificația tehnică:</b>  <u>Dimensiuni minime:</u>  • Înălțime: 1020 mm - 1100mm;  • Înălțime șezut: 470 mm - 550 mm;  • Adâncime șezut:460mm;  • Lățime șezut:490mm;  • Înălțime spătar: 550mm;  • Baza - roțile, diametru:640mm;  • Greutatea maximă 14,70kg;  • Structura: din piele eco, culoarea negru;  • Cotierele și carcasa trebuie să fie realizate din aluminiu și metal inoxidabil.</p>		

Denumirea bunurilor	Denumirea modelului	Țara de origine	Producătorul	Specificarea tehnică deplină solicitată de către autoritatea contractantă	Specificarea tehnică deplină propusă de către ofertant	Standarde de referință
1	2	3	4	5	6	7
				<p>Cadrul metalic rigid pentru stabilitate ridicată. Structură integrată în designul șezutului și spătarului. Finisaj cromat/polished aluminium pentru aspect premium.</p> <ul style="list-style-type: none"> <li>• Brațele trebuie să fie din aluminiu turnat sub presiune și fac corp comun cu cadrul.</li> <li>• Baza fotoliului trebuie să fie în formă de stea/piramidă cu 5 brațe din metal turnat. Finisaj din aluminiu lustruit/cromat. Prevăzut cu role design cu capace cromate prevăzut pentru pardoseli dure. Siguranța și stabilitatea fotoliului sunt garantate de rotilele care se blochează automat imediat ce vă așezați pe scaun.</li> </ul> <p>Fotoliu ergonomic este destinat pentru lucrul zilnic la birou în fața calculatorului sau al laptopului, cu șezutul și spătarul cu mecanism de reglare. Spătarul fotoliului este dotat cu piele naturală premium și bară metalică în partea superioară.</p> <ul style="list-style-type: none"> <li>• Materialul tapițeriei trebuie să fie realizată din piele naturală premium (full</li> </ul>		

Denumirea bunurilor	Denumirea modelului	Țara de origine	Producătorul	Specificarea tehnică deplină solicitată de către autoritatea contractantă	Specificarea tehnică deplină propusă de către ofertant	Standarde de referință
1	2	3	4	5	6	7
				<p>leater), subțire, cu aspect minimalist. Finisajul trebuie să fie neted pentru segment managerial. Tapițeria trebuie să fie respirabilă și rezistentă la uzură, cu cusături fine și profil subțire al pernelor fotoliului.</p> <ul style="list-style-type: none"> <li>• Tetiera este realizată cu mecanism de reglare. Piston cu gaz pentru reglarea pe înălțime. Fotoliul este dotat cu mecanism de înclinare sincronizat până la punctul de blocaj final. Culoarea negru.</li> <li>• Capacitatea portantă a fotoliului trebuie să fie de 130-150 kg la o utilizare intensivă.</li> </ul> <p>Detalierea completă a bunului se regăsește în Anexa nr. 4, parte componentă a caietului de sarcini.</p> <p><b>Termen de garanție: minim 24 luni.</b></p>		
<b>3.2 Fotoliu ergonomic</b>				<p><b>Specificația tehnică:</b>  <u>Dimensiuni minime:</u></p> <ul style="list-style-type: none"> <li>• Înălțime: 1200 mm - 1325 mm;</li> <li>• Înălțime șezut: 410 mm - 535 mm;</li> <li>• Înălțime spătar: 810 mm;</li> <li>• Baza - roțile, diametru: 670 mm;</li> <li>• Structura: din țesătură, culoarea gri;</li> <li>• Piciorul: metal cromat. Fotoliu</li> </ul>		

Denumirea bunurilor	Denumirea modelului	Țara de origine	Producătorul	Specificarea tehnică deplină solicitată de către autoritatea contractantă	Specificarea tehnică deplină propusă de către ofertant	Standarde de referință
1	2	3	4	5	6	7
				<p>ergonomic este destinat pentru lucrul zilnic la birou în fața calculatorului sau al laptopului, cu șezutul și spătarul cu mecanism de reglare, din țesătură cu fibre de înaltă rezistență la abraziune cu proprietăți antiderapante. Tetiera este realizată cu mecanism de reglare. Brațele sunt metalice îmbrăcate cu țesătură. Piston cu gaz pentru reglarea pe înălțime. Fotoliul este dotat cu mecanism de înclinare sincronizat până la punctul de blocaj final. Culoarea gri (C52 M46 Y50 K0 R124 G120 B114); Baza metalică fixă cromată (echipat cu cinci roți);</p> <ul style="list-style-type: none"> <li>• Capacitatea portantă a fotoliului trebuie să fie de 130 kg la o utilizare intensivă.</li> </ul> <p>Detalierea completă a bunului se regăsește în Anexa nr. 4, parte componentă a caietului de sarcini.</p> <p><b><u>Termen de garanție: minim 24 luni.</u></b></p>		
<b>3.3 Fotoliu pentru vizitatori</b>				<p><b>Specificația tehnică:</b>  <u>Dimensiuni minime:</u></p> <ul style="list-style-type: none"> <li>• Înălțime: 740mm - 860 mm;</li> <li>• Înălțime șezut: 405 mm - 525 mm;</li> <li>• Adâncime șezut: 670mm;</li> </ul>		

Denumirea bunurilor	Denumirea modelului	Țara de origine	Producătorul	Specificarea tehnică deplină solicitată de către autoritatea contractantă	Specificarea tehnică deplină propusă de către ofertant	Standarde de referință
1	2	3	4	5	6	7
				<ul style="list-style-type: none"> <li>• Lățime șezut: 670mm;</li> <li>-Baza trebuie să fie realizată din metal inoxidabil în 5 stele cu role, diametru aproximativ de 680 mm;</li> <li>-Structura internă a fotoliului trebuie să fie realizată din oțel. Șezutul și spătarul turnate integral din poliuretan injectabil la rece ("cold-cure polyurethane"). Placa inferioară din placaj rotund cu diametrul de 240mm și o grosime de 12mm pentru rigidizare. Design monobloc cu brațe integrate.</li> <li>- Structura: Stofă textilă profesională cu o rezistență mare la abraziune pentru utilizarea intensivă office. Densitate premium și confort tactil ridicat, cu stabilitate bună a culorii la lumină, poliester 100%. Partea interioară culoarea gri deschis și partea exterioară crem deschis;</li> <li>- Piciorul trebuie să fie realizat din metal cu finisaje de aluminiu polisat.</li> </ul> <p>Fotoliu este destinat pentru lucrul zilnic la birou. Piston cu gaz pentru reglarea pe înălțime.</p>		

Denumirea bunurilor	Denumirea modelului	Țara de origine	Producătorul	Specificarea tehnică deplină solicitată de către autoritatea contractantă	Specificarea tehnică deplină propusă de către ofertant	Standarde de referință
1	2	3	4	5	6	7
				-Capacitatea portantă a fotoliului trebuie să fie de 120 kg la o utilizare intensivă. Detalierea completă a bunului se regăsește în Anexa nr. 4, parte componentă a caietului de sarcini. <b><u>Termen de garanție: minim 24 luni.</u></b>		

(Semnat electronic) \_\_\_\_\_ Numele, Prenumele: \_\_\_\_\_ În calitate de: \_\_\_\_\_

Ofertantul: \_\_\_\_\_ Adresa: \_\_\_\_\_

### Specificația de preț

[Acest tabel va fi completat de către ofertant în coloanele 5,6,7,8 și 11 la necesitate,  
iar de către BNM – în coloanele 1,2,3,4,9,10]

Numărul procedurii de achiziție nr.     din __            _____ 2026
Obiectul achiziției: <b>Mobilier</b>

Cod CPV	Denumirea bunurilor	Unitatea de măsură	Cantitatea	Preț unitar (fără TVA), MDL	Preț unitar (cu TVA), MDL	Suma (fără TVA), MDL	Suma (cu TVA), MDL	Termenul de livrare	Clasificația bugetară (IBAN)	Discount %
1	2	3	4	5	6	7	8	9	10	11
<b>Lot 1: Mobilier moale</b>										
39143 200-8	Canapea moale	buc	1					Bunurile vor fi livrate, instalate și montate de către Furnizor, în termen de 30 zile lucrătoare, de la data solicitării scrise a Cumpărătorului	Nu se aplică	
39143 200-8	Canapea moale	buc	2							
39143 200-8	Fotoliu moale	buc	7							
<b>Total lot 1:</b>										
<b>Lot 2: Masă de birou</b>										
39130 000-2	Masă de conducător	buc	1					Bunurile vor fi livrate, instalate și montate de către Furnizor, în termen	Nu se aplică	
39130 000-2	Masă de conducător	buc	1							

Cod CPV	Denumirea bunurilor	Unitatea de măsură	Cantitatea	Preț unitar (fără TVA), MDL	Preț unitar (cu TVA), MDL	Suma (fără TVA), MDL	Suma (cu TVA), MDL	Termenul de livrare	Clasificația bugetară (IBAN)	Discount %
1	2	3	4	5	6	7	8	9	10	11
39130 000-2	Masă de birou	buc	2					de 30 zile lucrătoare, de la data solicitării scrise a Cumpărătorului.		
39130 000-2	Masă de conferință	buc	1							
39130 000-2	Masă de conferință	buc	1							
39130 000-2	Măsuță de cafea pătrată	buc	1							
39130 000-2	Măsuță de cafea dreptunghi	buc	1							
39130 000-2	Măsuță de cafea rotundă	buc	1							
39130 000-2	Masă de birou cu anexă și 2 tumbe	buc	2							
39130 000-2	Perete/dulap montat	buc	2							
39130 000-2	Dulap de perete	buc	2							
39130 000-2	Dulap de perete	buc	1							
39130 000-3	Mască de radiator	buc	6							
39130 000-2	Dulap suspendat	buc	1							

Cod CPV	Denumirea bunurilor	Unitatea de măsură	Cantitatea	Preț unitar (fără TVA), MDL	Preț unitar (cu TVA), MDL	Suma (fără TVA), MDL	Suma (cu TVA), MDL	Termenul de livrare	Clasificația bugetară (IBAN)	Discount %
1	2	3	4	5	6	7	8	9	10	11
39153 000-9	Ușă dublă cu toc și pervaz	buc	2							
39153 000-9	Ușă cu 2 fațete	buc	2							
<b>Total lot 2</b>										
<b>Lot 3. Fotolii</b>										
39113 100-8	Fotoliu ergonomic directorial	buc	20					Bunurile vor fi livrate, instalate și montate de către Furnizor, în termen de 30 zile lucrătoare, de la data solicitării scrise a Cumpărătorului	Nu se aplică	
39113 100-8	Fotoliu ergonomic	buc	20							
39113 100-8	Fotoliu pentru vizitatori	buc	4							
<b>Total lot 3</b>										
<b>TOTAL:</b>										

(Semnat electronic) \_\_\_\_\_ Numele, Prenumele: \_\_\_\_\_ În calitate de: \_\_\_\_\_

Ofertantul: \_\_\_\_\_ Adresa: \_\_\_\_\_

**CONTRACT – MODEL**

**Contract Nr.  
privind achiziția de Bunuri**

**I. PARTEA GENERALĂ  
(OBLIGATORIU)**

Obiectul achiziției \_\_\_\_\_  
Cod CPV: \_\_\_\_\_

"\_\_" \_\_\_\_\_ 20\_\_

*mun. Chișinău*  
(localitatea)

<b>Furnizorul de Bunuri</b>	<b>Autoritatea contractantă</b>
_____ (denumirea completă a întreprinderii, asociației, organizației), reprezentată prin _____ (funcția, numele, prenumele) care acționează în baza _____, (statut, regulament, hotărâre etc.) denumit(a) în continuare Furnizor _____ (se indică nr. și data de înregistrare în Registrul de Stat), pe de o parte,	<b>BANCA NAȚIONALĂ A MOLDOVEI,</b> reprezentată prin dl _____, viceguvernator, care acționează în baza Legii nr.548/1995 cu privire la Banca Națională a Moldovei, cu modificările ulterioare, denumită în continuare <i>Cumpărător</i> , pe de altă parte,

ambii (denumiți(te) în continuare Părți), au încheiat prezentul Contract referitor la următoarele:

a. Achiziționarea \_\_\_\_\_,  
(denumirea bunurilor) denumite în continuare Bunuri,  
conform procedurii de achiziții publice de tip \_\_\_\_\_ nr. \_\_\_\_\_  
din \_\_\_\_\_,

în baza deciziei grupului de lucru al Cumpărătorului din "\_\_" \_\_\_\_\_ 20\_\_.

b. Următoarele documente vor fi considerate părți componente ale Contractului:

a) Anexa nr.1: *Specificația tehnică*;

b) Anexa nr.2: *Specificația de preț*.

c. În cazul unor discrepanțe sau inconsecvențe între documentele componente ale Contractului, documentele vor avea ordinea de prioritate enumerată mai sus.

d. În calitate de contravaloare a plăților care urmează a fi efectuate de Cumpărător, Furnizorul se obligă prin prezentul contract să livreze Cumpărătorului Bunurile și să înlăture defectele lor în conformitate cu prevederile Contractului sub toate aspectele.

e. Cumpărătorul se obligă prin prezentul contract să plătească Furnizorului, în calitate de contravaloare a livrării Bunurilor, prețul Contractului în termenele și modalitatea stabilite de Contract.

### **1. Obiectul Contractului**

1.1. Furnizorul își asumă obligația de a livra, instala și monta Bunurile conform Specificației, care este parte integrantă a prezentului Contract.

1.2. Cumpărătorul se obligă, la rândul său, să achite și să recepționeze Bunurile livrate, instalate și montate de Furnizor.

1.3. Calitatea Bunurilor se atestă prin certificatele de calitate indicate în Specificație.

1.4. Termenele de garanție/valabilitate a Bunurilor sunt indicate în Specificație.

### **2. Termeni și condiții de livrare**

2.1. Livrarea, instalarea și montarea Bunurilor se efectuează de către Furnizor la adresa: MD-2005, mun. Chișinău, bd. Grigore Vieru nr. 1 ( nivelul 1-3), și str. Mihai Viteazul nr. 4, Business Centru „Royal Tower” (nivelul 1 și 2), Banca Națională a Moldovei în termenele și condițiile prevăzute în Specificația de preț.

2.2. Documentația de însoțire a Bunurilor include:

- a) *Factura fiscală;*
- b) *Actul de predare-primire a Bunurilor;*
- c) *Certificat de garanție.*

2.3. Originalele documentelor prevăzute în punctul 2.2 se vor prezenta Cumpărătorului cel târziu la momentul livrării, instalării și montării Bunurilor la destinația finală. Livrarea, instalarea și montarea Bunurilor se consideră încheiată în momentul în care sunt prezentate documentele de mai sus.

### **3. Prețul și condiții de plată**

3.1. Prețul Bunurilor livrate, instalate și montate conform prezentului Contract este stabilit în lei moldovenești, fiind indicat Specificația prezentului Contract.

3.2. Suma totală a prezentului Contract, inclusiv TVA, se stabilește în lei moldovenești și constituie: \_\_\_\_\_ MDL. (suma cu cifre și litere).

3.3. Achitarea plăților pentru Bunurile livrate, instalate și montate se va efectua în lei moldovenești.

3.4. Metoda și condițiile de plată de către Cumpărător vor fi:

a) *Plata pentru Bunurile livrate, instalate și montate conform prezentului Contract, se va efectua de către Cumpărător după livrarea, instalarea și montarea Bunurilor, în baza Actului de predare-primire a Bunurilor, semnat de reprezentanții ambelor Părți, certificatului de garanție și a facturii fiscale prezentate de către Furnizor, în decurs de 15 zile lucrătoare de la data recepționării și acceptării documentelor de către Cumpărător.*

b) *Furnizorul are obligația întocmirii corecte a facturii fiscale, indicând toate elementele de identificare ale acesteia și datele bancare corecte, inclusiv ale Cumpărătorului.*

c) *Transmiterea documentelor enumerate la pct. 2.2. cu elemente greșite și/sau greșeli de calcul, identificate de Cumpărător, urmare recepționării acestora, atrage după sine obligația Furnizorului de a le anula și de a transmite documente noi.*

### **4. Condiții de predare-primire**

4.1. Bunurile se consideră livrate, instalate și montate de către Furnizor și recepționate de către Cumpărător dacă:

- a) cantitatea Bunurilor corespunde informației indicate în Lista bunurilor și documentele de însoțire conform punctului 2.2 al prezentului Contract;
- b) calitatea Bunurilor corespunde informației indicate în Specificație;
- c) ambalajul și integritatea Bunurilor corespunde informației indicate în Specificație.

4.2. Furnizorul este obligat să prezinte Cumpărătorului un exemplar original al facturii fiscale odată cu livrarea, instalarea și montarea Bunurilor, pentru efectuarea plății. Pentru nerespectarea de către Furnizor a prezentei clauze, Cumpărătorul își rezervă dreptul de a majora termenul de achitare prevăzut în punctul 3.4 corespunzător numărului de zile de întârziere și de a fi exonerat de achitarea penalității stabilite în punctul 10.4.

## **5. Standarde**

5.1. Bunurile livrate, instalate și montate în baza Contractului vor respecta standardele prezentate de către Furnizor în propunerea sa tehnică.

5.2. Când nu este menționat nici un standard sau reglementare aplicabilă se vor respecta standardele sau alte reglementări autorizate în țara de origine a Bunurilor.

## **6. Obligațiile părților**

6.1. În baza prezentului Contract, Furnizorul se obligă:

- a) să livreze, instaleze și monteze Bunurile în condițiile prevăzute de prezentul Contract;
- b) să anunțe Cumpărătorul după semnarea prezentului Contract, în decurs de 5 zile calendaristice, prin telefon/fax sau mijloace electronice, despre disponibilitatea livrării, instalării și montării Bunurilor;
- c) să asigure condițiile corespunzătoare pentru recepționarea Bunurilor de către Cumpărător, în termenele stabilite, în corespundere cu cerințele prezentului Contract;
- d) să asigure integritatea și calitatea Bunurilor pe toată perioada de până la recepționarea lor de către Cumpărător.

6.2. În baza prezentului Contract, Cumpărătorul se obligă:

- a) să întreprindă toate măsurile necesare pentru asigurarea recepționării în termenul stabilit a Bunurilor livrate, instalate și montate în corespundere cu cerințele prezentului Contract;
- b) să asigure achitarea Bunurilor livrate, instalate și montate, respectând modalitățile și termenele indicate în prezentul Contract.

## **7. Circumstanțe care justifică neexecutarea contractului**

7.1. Părțile sunt exonerate de răspundere pentru neîndeplinirea parțială sau integrală a obligațiilor conform prezentului Contract, dacă aceasta este cauzată de producerea unor cazuri de circumstanțe care justifică neexecutarea Contractului (războaie, calamități naturale: incendii, inundații, cutremure de pământ, precum și alte circumstanțe care nu depind de voința Părților).

7.2. Partea care invocă clauza circumstanțelor care justifică neexecutarea Contractului este obligată să informeze imediat (dar nu mai târziu de 10 zile) cealaltă Parte despre survenirea circumstanțelor care justifică neexecutarea Contractului.

7.3. Survenirea circumstanțelor care justifică neexecutarea Contractului, momentul declanșării și termenul de acțiune trebuie să fie confirmate printr-un avis

de atestare, eliberat în mod corespunzător de către organul competent din țara Părții care invocă asemenea circumstanțe.

7.4. În cazul în care în circumstanțele care justifică neexecutarea Contractului, acesta se modifică prin acordul adițional, inclusiv modificarea termenilor de executare, în cazul unei executări ulterioare a contractului. Când se execută pct.7.1 și pct.7.3, părțile modifică contractul prin acord - adițional, privind neîndeplinirea parțială sau integrală a obligațiilor, inclusiv modificarea termenilor în cazul suspendării și executării ulterioare a Contractului.

## **8. Rezoluțiunea**

8.1. Rezoluțiunea Contractului se poate realiza cu acordul comun al Părților.

8.2. Contractul poate fi rezolvit în mod unilateral de către:

a) Cumpărător în caz de refuz al Furnizorului de a livra, instala și monta Bunurile prevăzute în prezentul Contract;

b) Cumpărător în caz de nerespectare de către Furnizor a termenelor de livrare, instalare și montare stabilite;

c) Furnizor în caz de nerespectare de către Cumpărător a termenelor de plată a Bunurilor;

d) Furnizor sau Cumpărător în caz de nesatisfacere de către una dintre Părți a pretențiilor înaintate conform prezentului Contract.

8.3 Cumpărătorul are dreptul de a rezolvi unilateral contractul în perioada de valabilitate a acestuia în una dintre următoarele situații:

a) contractantul se afla, la momentul atribuirii lui, în una dintre situațiile care ar fi determinat excluderea sa din procedura de atribuire potrivit art.19 al Legii nr.131/2015 privind achizițiile publice;

b) Contractul a făcut obiectul unei modificări substanțiale care necesita o nouă procedură de achiziție publică în conformitate cu art.76 al Legii nr.131/2015 privind achizițiile publice;

c) Contractul nu ar fi trebuit să fie atribuit contractantului respectiv, având în vedere o încălcare gravă a obligațiilor ce rezultă din Legea nr.131/2015 privind achizițiile publice și/sau tratatele internaționale la care Republica Moldova este parte, care a fost constatată printr-o decizie a unei instanțe judecătorești naționale sau, după caz, internaționale.

8.4. Partea inițiatoare a rezoluțiunii Contractului este obligată să comunice în termen de 25 zile lucrătoare celeilalte Părți despre intențiile ei printr-o scrisoare motivată.

8.5. Partea înștiințată este obligată să răspundă în decurs de 5 zile lucrătoare de la primirea notificării. În cazul în care litigiul nu este soluționat în termenele stabilite, partea inițiatoare va iniția rezoluțiunea.

## **9. Reclamații**

9.1. Reclamațiile privind cantitatea Bunurilor livrate, instalate și montate sunt înaintate Furnizorului la momentul recepționării lor, fiind un act întocmit în comun cu reprezentantul Cumpărătorului.

9.2. Pretențiile privind calitatea Bunurilor livrate, instalate și montate sunt înaintate Furnizorului în termen de 5 zile de la depistarea deficiențelor de calitate și trebuie confirmate printr-un certificat eliberat de o organizație independentă neutră și autorizată în acest sens.

9.3. Furnizorul este obligat să examineze pretențiile înaintate în termen de 5 zile de la data primirii acestora și să comunice Cumpărătorului despre decizia luată.

9.4. În caz de recunoaștere a pretențiilor, Furnizorul este obligat, în termen de 5 zile, să livreze, instaleze și monteze suplimentar Cumpărătorului cantitatea nelivrată de bunuri, iar în caz de constatare a calității necorespunzătoare – să le substituie sau să le corecteze în conformitate cu cerințele Contractului.

9.5. Furnizorul poartă răspundere pentru calitatea Bunurilor în limitele stabilite, inclusiv pentru viciile ascunse.

9.6. În cazul devierii de la calitatea confirmată prin certificatul de calitate întocmit de organizația independentă neutră sau autorizată în acest sens, cheltuielile pentru staționare sau întârziere sunt suportate de partea vinovată.

## **10. Sancțiuni**

10.1. Forma garanției de bună execuție a Contractului agreată de Furnizor este \_\_\_\_\_, în cuantum de 5% din valoarea Contractului.

10.2. Pentru refuzul de a livra, instala și monta Bunurile prevăzute în prezentul Contract, se va reține garanția de bună execuție a Contractului, în cazul în care ea a fost constituită în conformitate cu prevederile punctului 10.1., în caz contrar Furnizorul suportă o penalitate în valoare de 5% din suma totală a Contractului.

10.3. Pentru livrarea, instalarea și montarea cu întârziere a Bunurilor, Furnizorul poartă plata despăgubirii în valoare de 0,1% din suma Bunurilor nelivrate, pentru fiecare zi de întârziere, dar nu mai mult de 5% din suma totală a prezentului Contract. În cazul în care întârzierea depășește 5 zile, Furnizorul prezintă Cumpărătorului o explicație în formă scrisă. Dacă Cumpărătorul acceptă, Furnizorul prelungește termenul de valabilitate a garanției de bună execuție, în caz contrar se consideră ca fiind refuz de a livra, instala și monta Bunurile prevăzute în prezentul Contract și Furnizorul i se va reține garanția de bună execuție a Contractului, în cazul în care a fost constituită în conformitate cu prevederile pct.10.1.

10.4. Pentru achitarea cu întârziere, Cumpărătorul poartă plata despăgubirii în valoare de 0,1% din suma Bunurilor neachitate, pentru fiecare zi de întârziere, dar nu mai mult de 5% din suma totală a prezentului Contract.

10.5. Prima zi lucrătoare ulterioară datei ce constituie termenul limită de livrare, instalare și montare, precum și, termenul limită de achitare se consideră zi lucrătoare de întârziere.

10.6. Suma penalității calculate Furnizorului conform prezentului Contract poate fi dedusă (reținută) de către Cumpărător din suma plății pentru Bunurile livrate, instalate și montate.

## **11. Drepturi de proprietate intelectuală**

11.1. Furnizorul are obligația să despăgubească achizitorul împotriva oricărui:

a) reclamații și acțiuni în justiție, ce rezultă din încălcarea unor drepturi de proprietate intelectuală (brevete, nume, mărci înregistrate etc.), legate de echipamentele, materialele, instalațiile sau utilajele folosite pentru sau în legătură cu produsele achiziționate, și

b) daune-interese, costuri, taxe și cheltuieli de orice natură, aferente, cu excepția situației în care o astfel de încălcare rezultă din respectarea Caietului de sarcini întocmit de către achizitor.

## **12. Dispoziții finale**

12.1. Litigiile ce ar putea rezulta din prezentul Contract vor fi soluționate de către Părți pe cale amiabilă. În caz contrar, ele vor fi transmise spre examinare în instanța de judecată competentă conform legislației Republicii Moldova.

12.2. Părțile contractante au dreptul, pe durata îndeplinirii contractului, să convină asupra modificării clauzelor contractului, prin acord adițional, numai în cazul apariției unor circumstanțe care lezează interesele comerciale legitime ale acestora și care nu au putut fi prevăzute la data încheierii contractului. Modificările și completările la prezentul Contract sunt valabile numai în cazul în care au fost perfectate în scris și au fost semnate de ambele Părți.

12.3. Nici una dintre Părți nu are dreptul să transmită obligațiile și drepturile sale stipulate în prezentul Contract unor terțe persoane fără acordul în scris al celeilalte părți.

12.4. Prezentul Contract în cazul în care este semnat electronic, de către ambele părți, acesta este remis în mod automat prin mijloacele electronice, dar în cazul când contractul este semnat olografic se întocmește în două exemplare în limba română, câte un exemplar pentru Furnizor și Cumpărător.

12.5. Prezentul Contract se consideră încheiat la data semnării și intră în vigoare la data semnării.

12.6. Prezentul Contract este valabil până la **31.12.2026**, cu excepția cap. 13 aplicabil până la executarea deplină a tuturor obligațiilor prevăzute.

12.7. Prezentul Contract reprezintă acordul de voință al părților și se consideră semnat la data aplicării ultimei semnături de către una din părți.

12.8. Pentru confirmarea celor menționate mai sus, Părțile au semnat prezentul Contract în conformitate cu legislația Republicii Moldova.

## **II. CONDIȚIILE SPECIALE ALE CONTRACTULUI**

### **Completare la Capitolul 1. Obiectul Contractului**

1.1.1. Furnizorul își asuma obligația de a livra Bunurile, transporta, descărca, ridica la etaje, precum și de a instala și monta, în conformitate cu Anexa nr.1 și Anexa nr.2, care sunt părți integrante a prezentului Contract.

### **Completare la Capitolul 10. Sancțiuni**

10.1.1. Termenul de valabilitate a garanției de bună executare a Contractului va fi egal cu termenul de valabilitate al Contractului.

10.3.1. Pentru refuzul de a vinde Bunurile în cazul situațiilor prevăzute în pct.10.2 și pct.10.3 din prezentul Contract și garanția de bună execuție este agreată de Furnizor sub formă de rețineri succesive din plata cuvenită pentru facturile înaintate sau reținerile succesive direct din plata cuvenită pentru facturile înaintate, Furnizorul suportă o penalitate în valoare de 5% din suma totală a Contractului.

### **Capitolul 13. Garanții**

14.1. Termenul de garanție a Bunurilor este specificat în Anexa nr. 1 a prezentului Contract.

14.2. Termenul de garanție a Bunurilor începe să curgă din data recepționării cantitative și calitative a Bunurilor la sediul Cumpărătorului.

14.3. În perioada de garanție stabilită pentru Bunurile livrate, instalate și montate, în conformitate cu legislația în vigoare, Furnizorul va repara/schimba Bunurile și/sau piesele/mecanismele ale Bunurilor defectate din contul său în termen de 10 zile lucrătoare din momentul înștiințării de către Cumpărător.

### **Capitolul 14. Confidențialitate**

14.1. Oricare dintre Părțile contractante se obligă în termenii și condițiile prezentului Contract să păstreze strict confidențiale toate datele și informațiile divulgate în orice manieră de către cealaltă Parte pe durata executării prezentului Contract, cu excepția cazului în care divulgarea este necesară pentru executarea Contractului și numai cu consimțământul scris prealabil al celeilalte Părți sau divulgarea este solicitată în mod legal de către autoritățile în drept a avea acces la informația prezentată în Contract.

### **RECHIZITELE JURIDICE, POȘTALE ȘI DE PLĂȚI ALE PĂRȚILOR**

<b>Furnizorul de bunuri</b>	<b>Cumpărătorul</b>
Adresa poștală:	Adresa poștală:
Telefon:	Telefon:
Cod fiscal:	Cod fiscal:
Banca:	Banca:
Cod:	Cod:
IBAN	IBAN

### **SEMNĂTURILE PĂRȚILOR**

<b>Furnizorul de bunuri</b>	<b>Cumpărătorul</b>
-----------------------------	---------------------

**Lot1. Mobilier moale**

***Pozitia 1.1*** Canapea moale

**Fila nr. 1**



**Lot1. Mobilier moale**

**Pozitia 1.1 Canapea moale**

**Fila nr. 2**

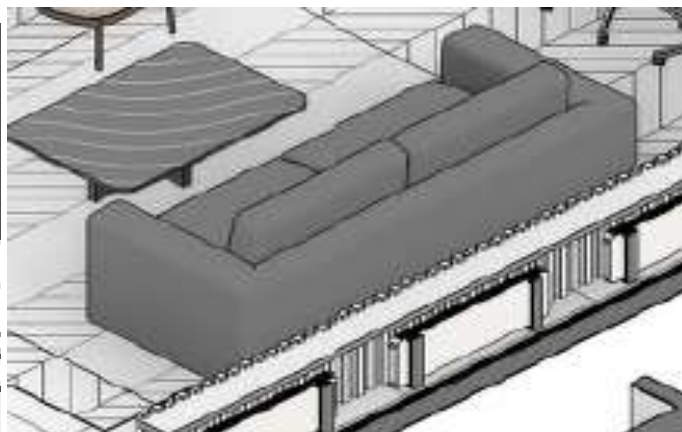
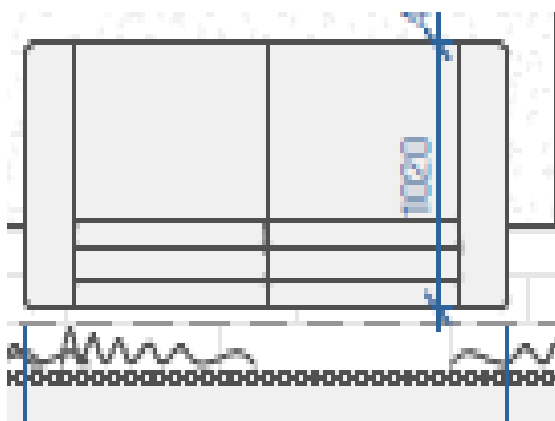

**Lot 1. Mobilier moale**

**Pozitia 1.2 Canapea moale**

**Fila nr. 1**



**Lot 1. Mobilier moale**

**Pozitia 1.2**

**Fila nr. 2**

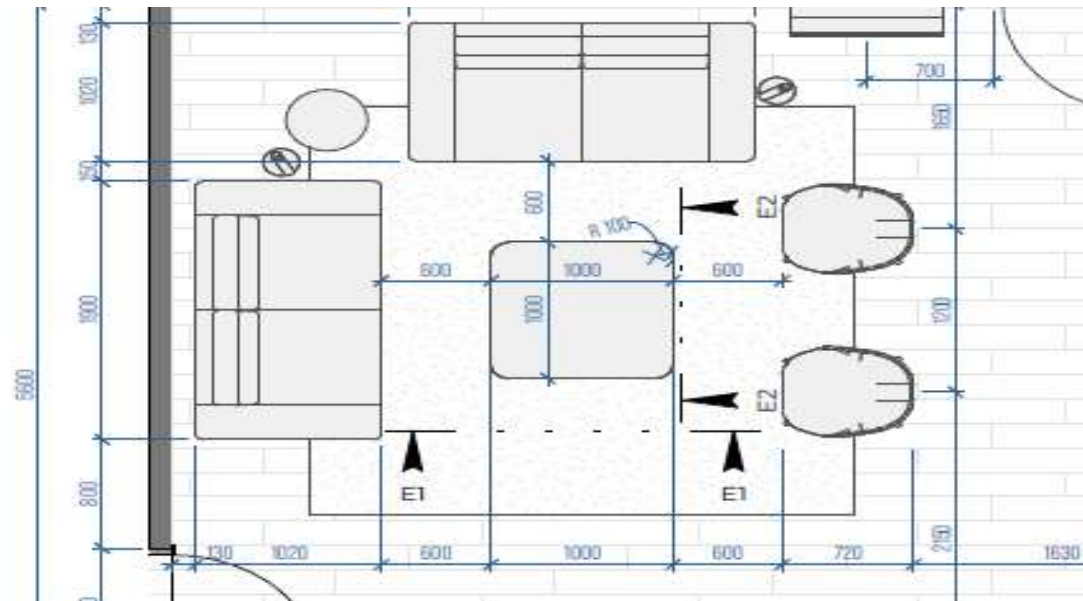

**Lot 1. Mobilier moale**

**Pozitia 1.3 Fotoliu moale**

**Fila nr. 1**



**Lot 1. Mobilier moale**

**Pozitia 1.3 Fotolii moale**

**Fila nr. 2**

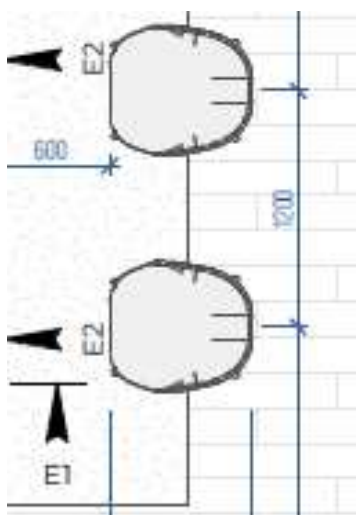

*Lot 2: Mobilier de birou*

*Poziția 2.1 Masă de conducător*

Fila nr. 1

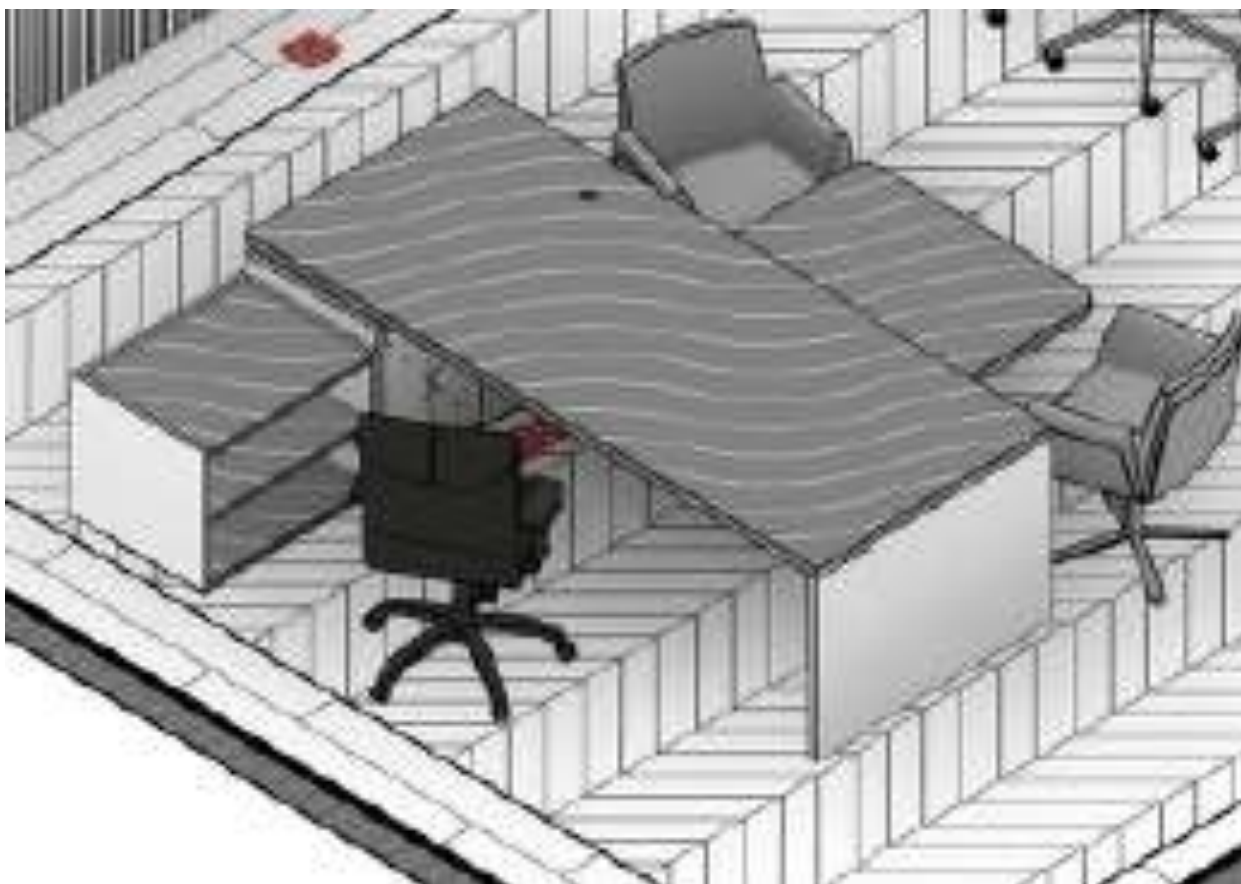

**Lot 2: Mobilier de birou**

**Poziția 2.1 Masă de conducător**

**Fila nr. 2**

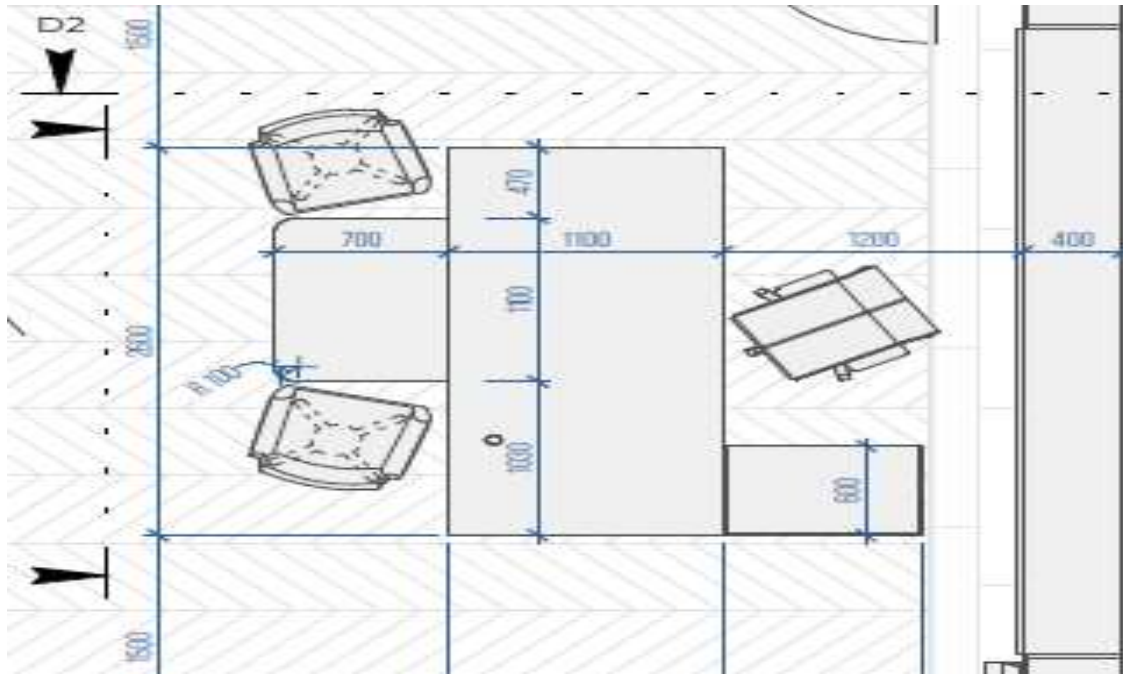

Masă de birou  
 - Se prevede gol în blat pentru ieșire de cabluri de la laptop la prize sub masă.  
 - În blitul interior de 600 mm se face un dulap cu două uși 300 mm lățime fiecare.  
 - Masa de primire este planificată a fi montată pe panoul vertical, însă alegerea finală este a companiei de mobilier.  
 - Între panoul vertical, ce ascunde picioarele, și blat este planificat un gol de 10 mm.  
 Finisaje  
 Panouri verticale - MDF, AGT 3095 Gri  
 Blat de lucru, blat de primire, panou frontal, soclu - MDF furnizit (vezi randări)

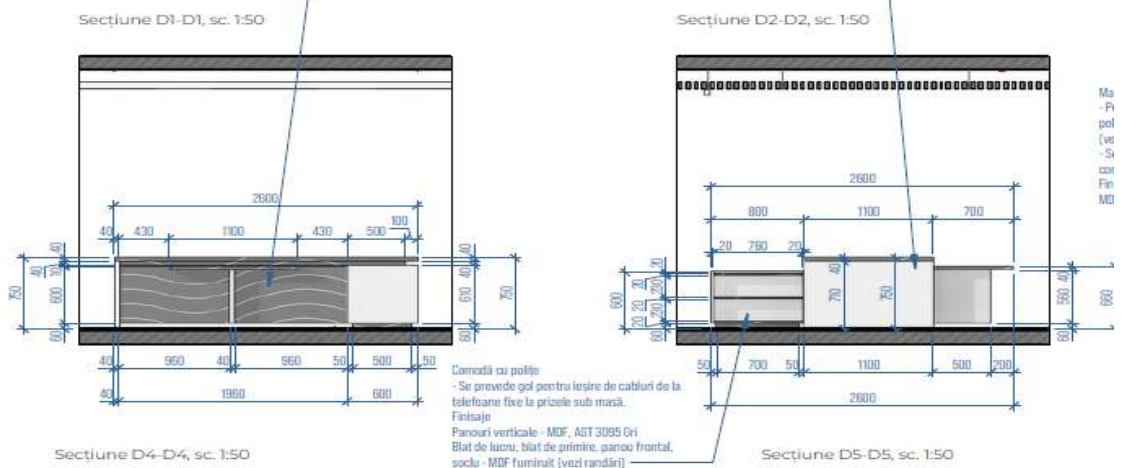

**Lot 2: Mobilier de birou**

**Poziția 2.1 Masă de conducător**

**Fila nr. 3**



*Lot 2: Mobilier de birou*

*Poziția 2.2 Masă de conducător*

**Fila nr. 1**

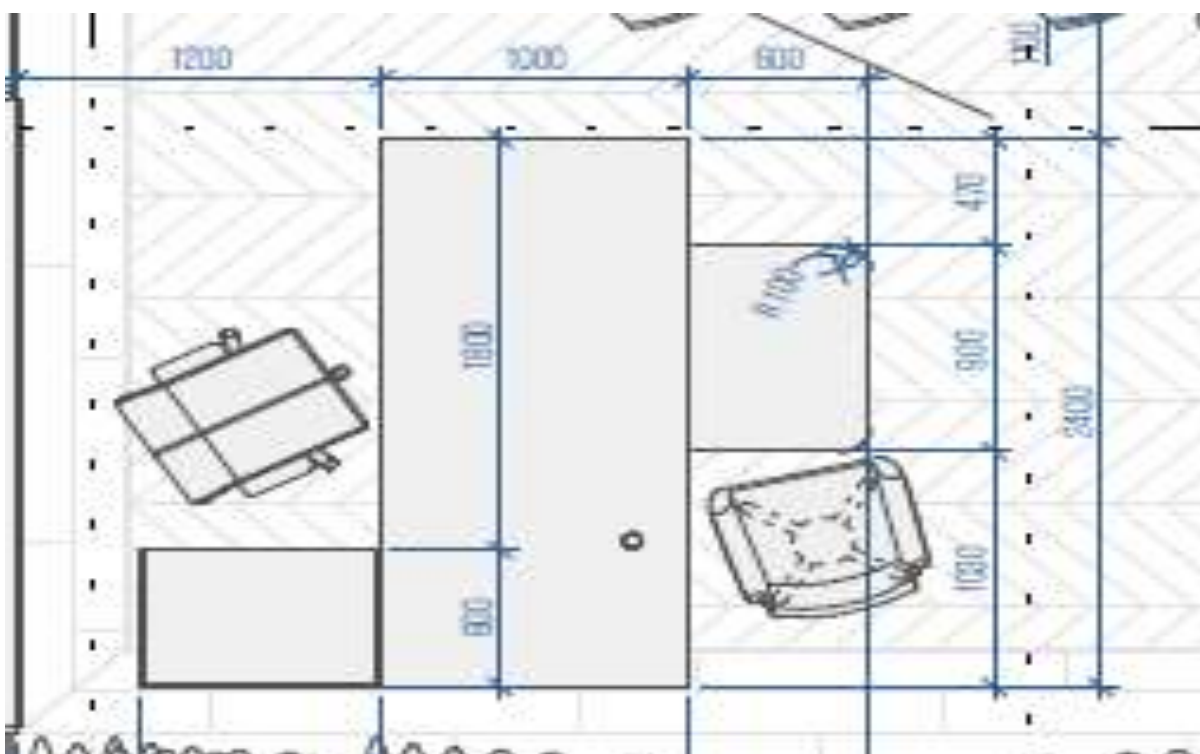
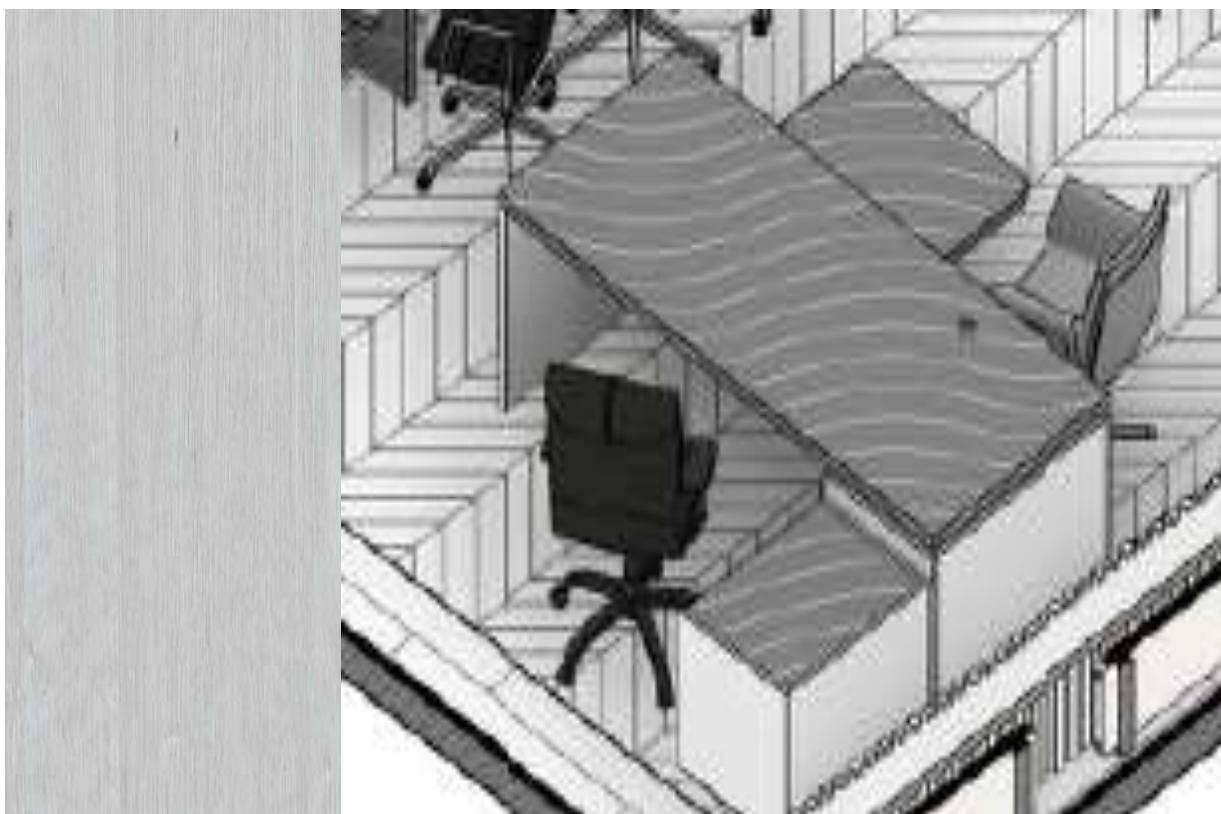

**Lot 2: Mobilier de birou**

**Poziția 2.2 Masă de conducător (bir. 312)**

**Fila nr. 2**

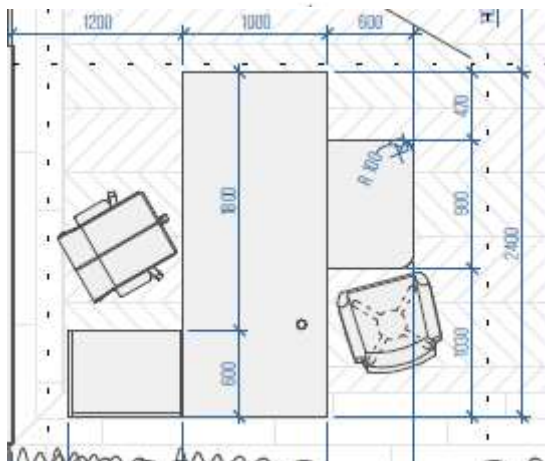
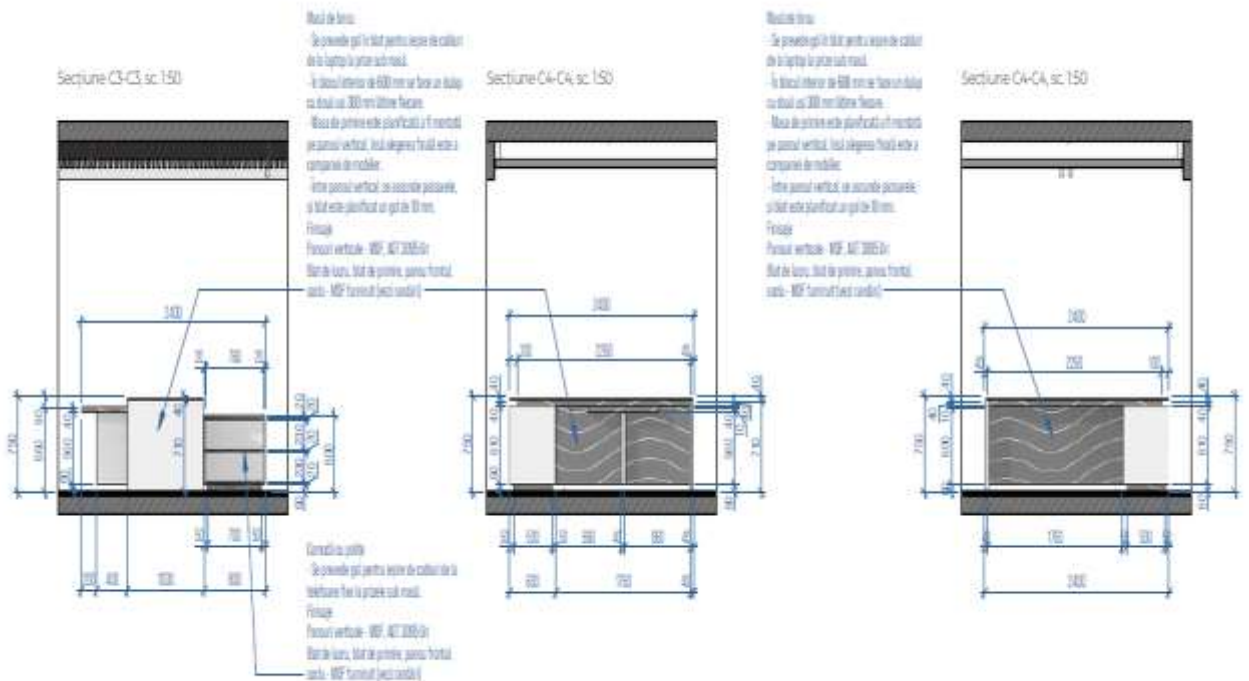

***Lot 2: Mobilier de birou***

***Poziția 2.2 Masă de conducător***

**Fila nr. 3**



**Lot 2: Mobilier de birou**

**Poziția 2.3 Masă de birou cu comodă**

**Fila nr. 1**

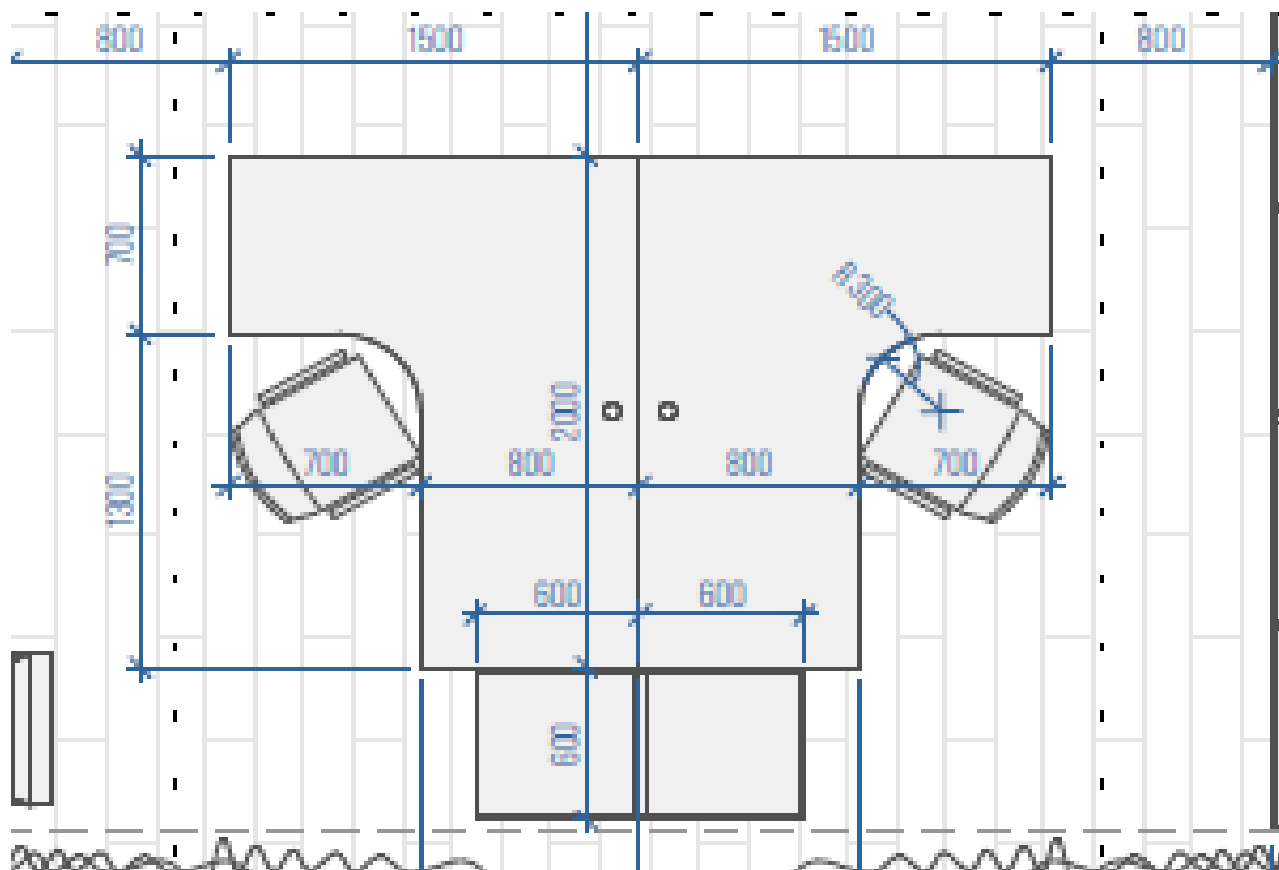

**Lot 2: Mobilier de birou**

**Poziția 2.3 Masă de birou cu comandă**

**Fila nr. 2**

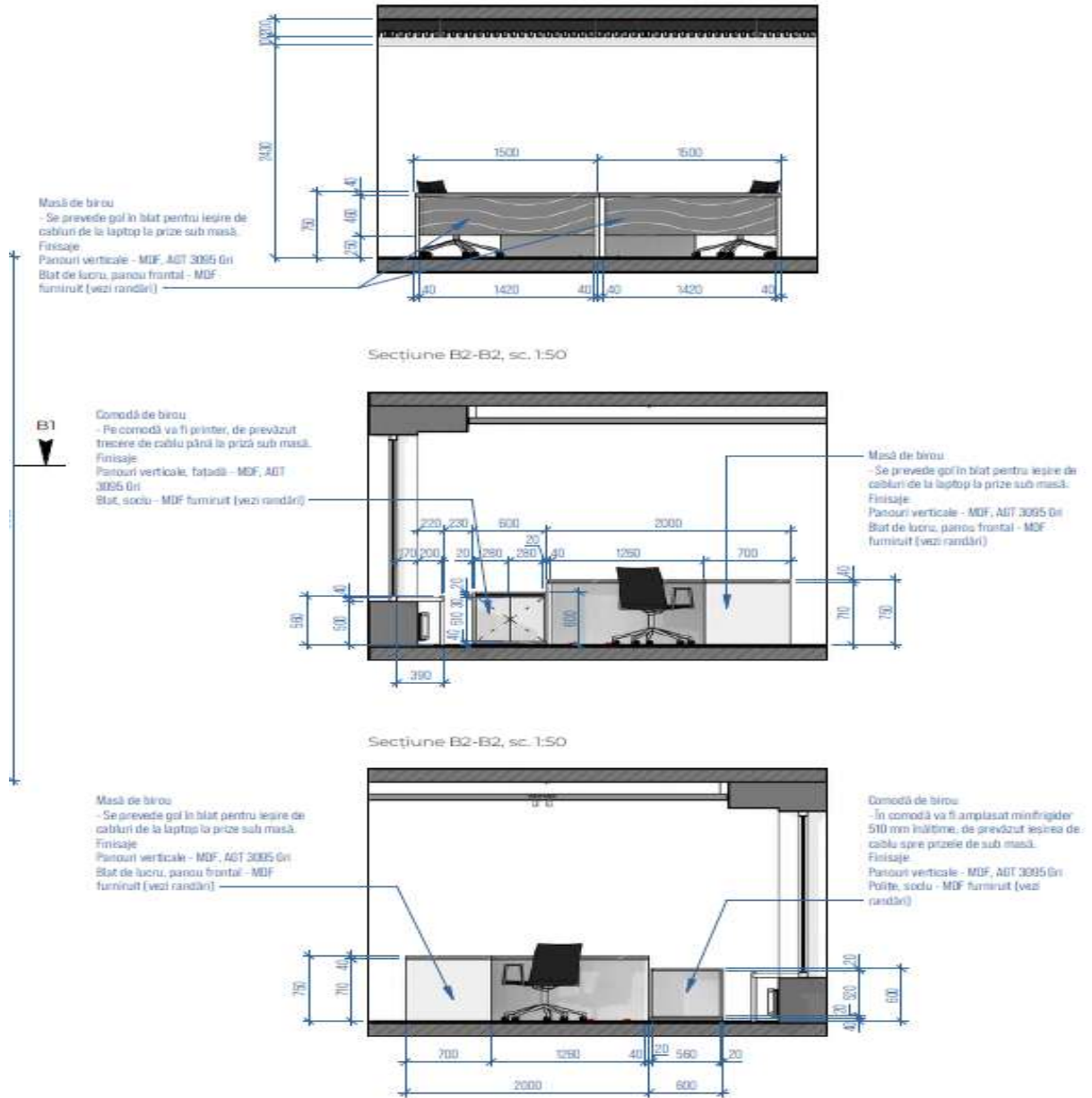

**Lot 2: Mobilier de birou**

**Poziția 2.3 Masă de birou cu comodă**

**Fila nr. 3**

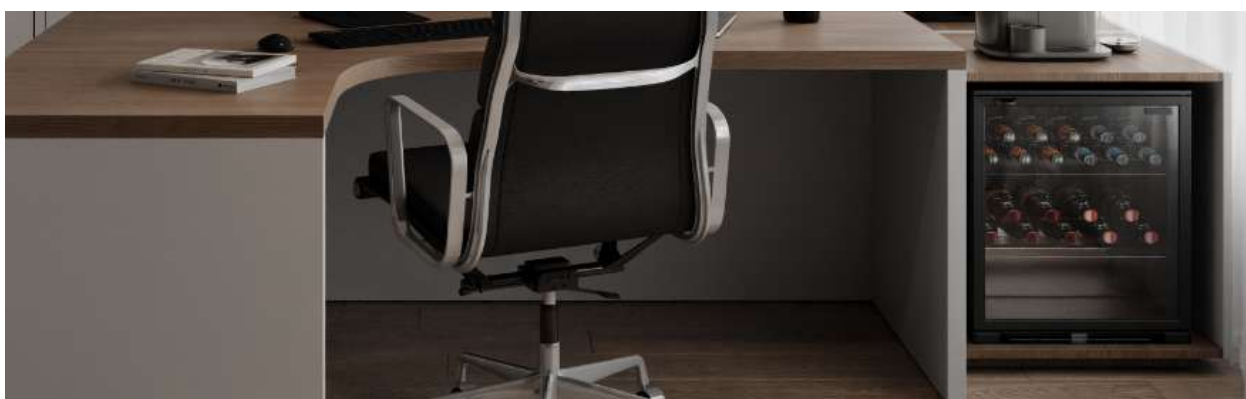

*Lot 2: Mobilier de birou*

*Poziția 2.4 Masă de conferință*

Fila nr. 1

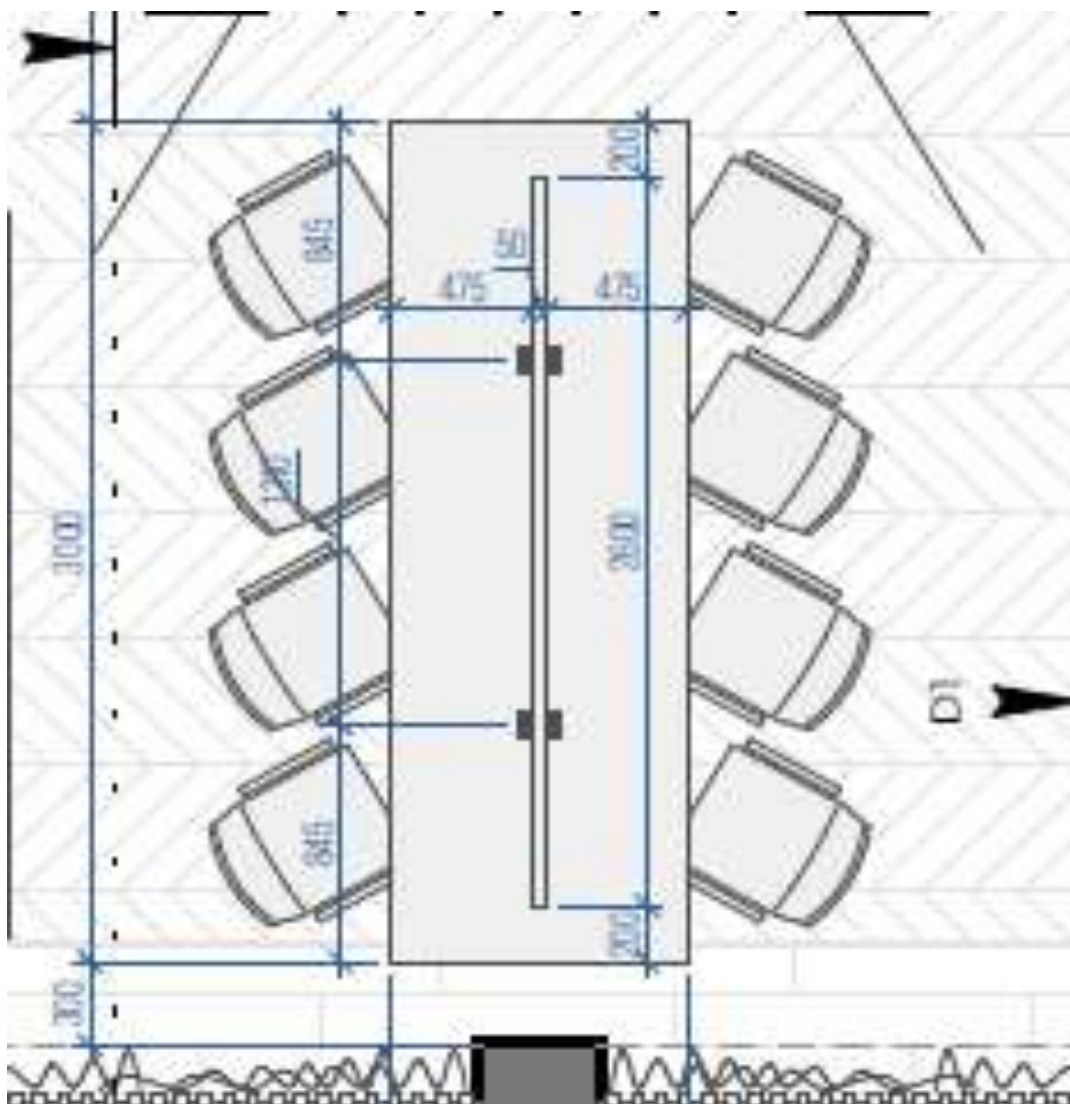

## Lot 2: Mobilier de birou

### Poziția 2.4 Masă de conferință

Fila nr. 2

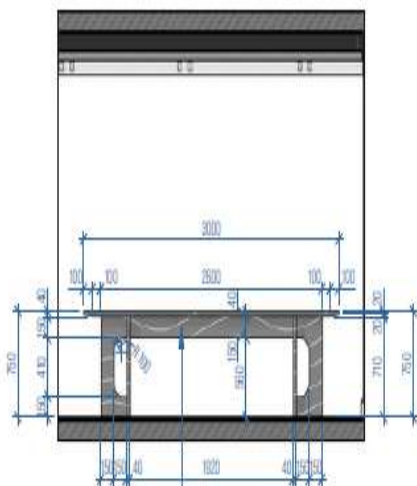

Masă de conferință pentru 8 persoane  
- Pe marginea mesei trece un profil metalic  
polisat, pe fiecare parte sunt câte 4 prize  
(vezi Planșa 026)  
- Se prevede ieșire cablu de 220V pentru  
conectare la prizele de sub masă.  
Finisaj:  
MDF furniruit (vezi randăni)

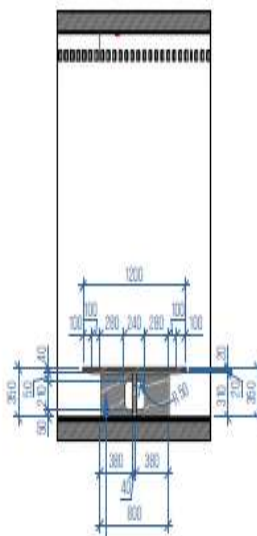

Masă de cafea 1200x800 mm  
Finisaj:  
MDF furniruit (vezi randăni)

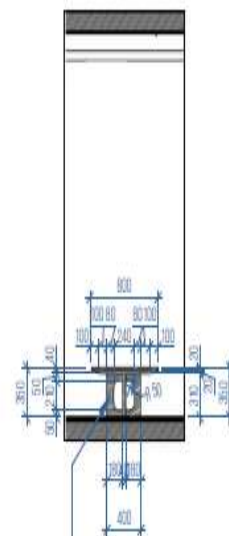

Masă de cafea 1200x800 mm  
Finisaj:  
MDF furniruit (vezi randăni)



*Lot 2: Mobilier de birou*

*Poziția 2.5 Masă de conferință )*

Fila nr. 1

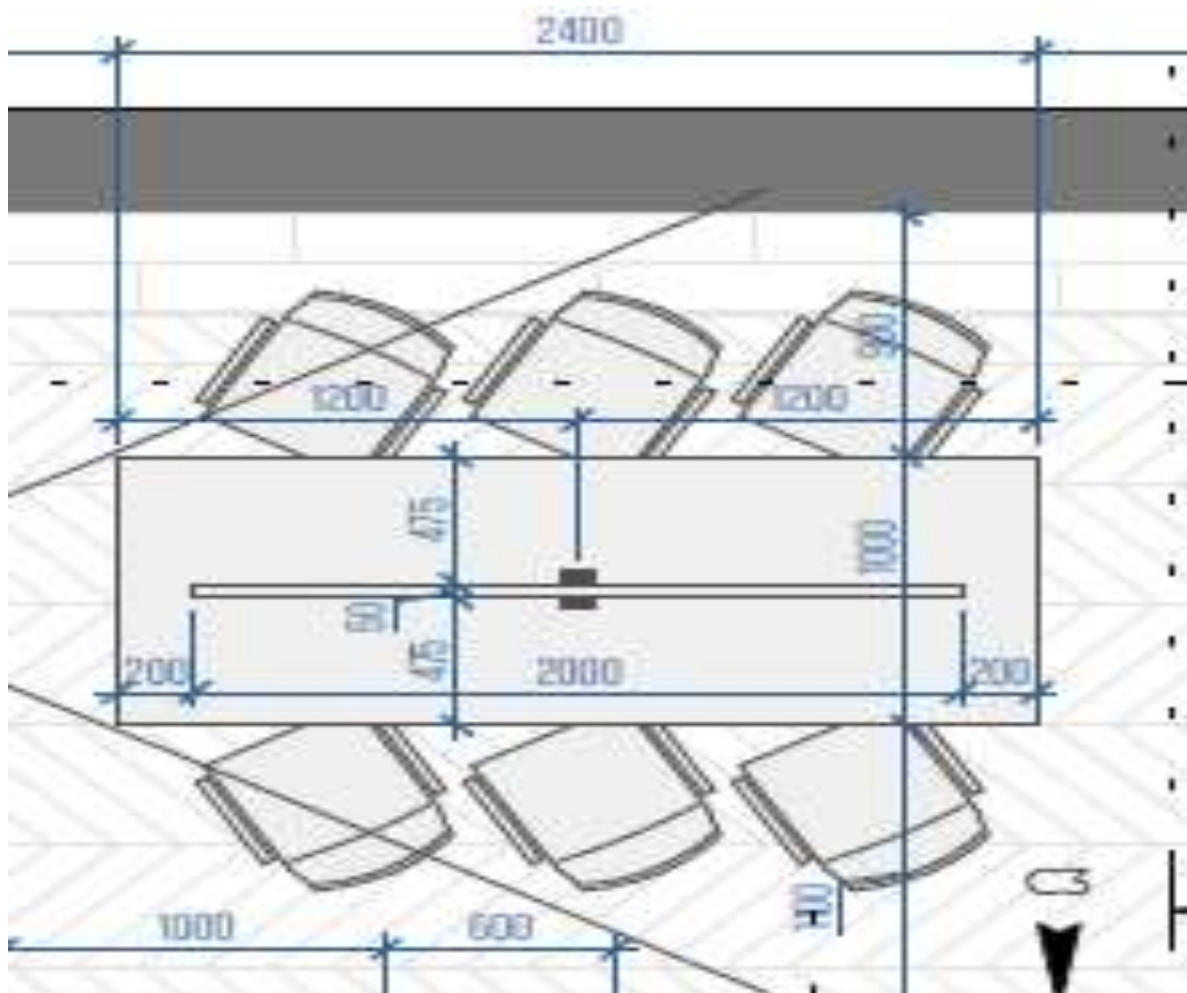

**Lot 2: Mobilier de birou**

**Poziția 2.5 Masă de conferință**

**Fila nr. 2**

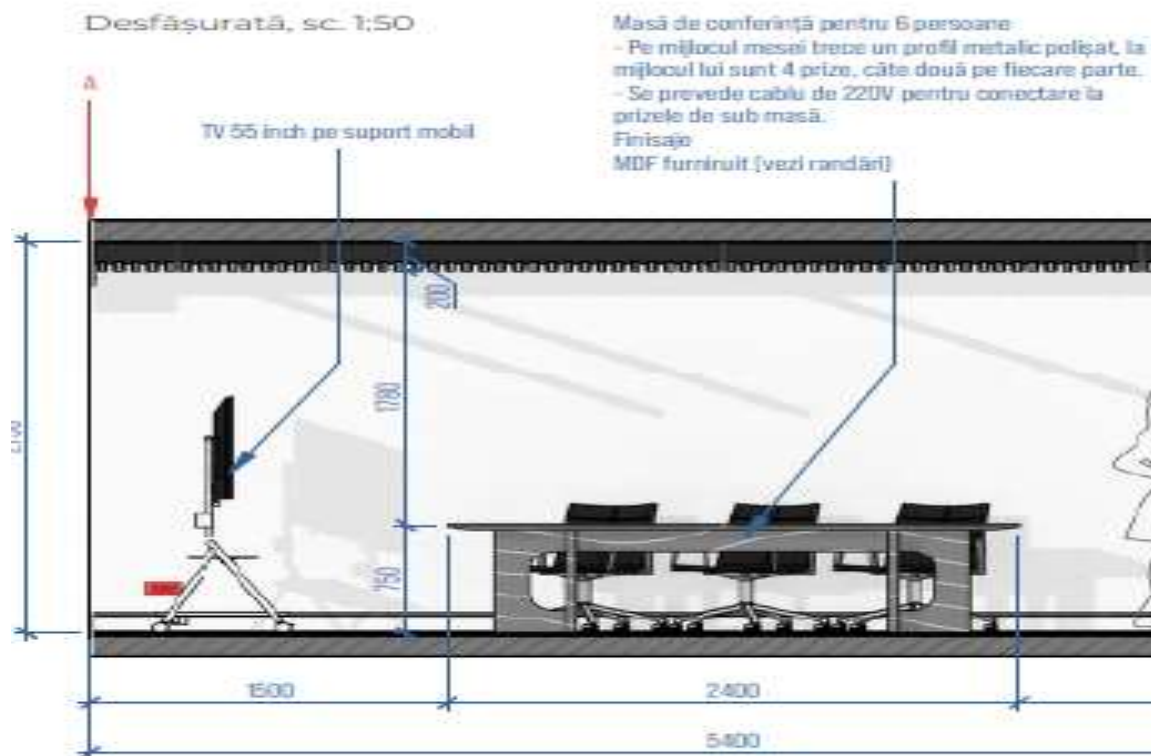

**Lot 2: Mobilier de birou**

**Poziția 2.6 Măsuță de cafea pătrată**

**Fila nr. 1**

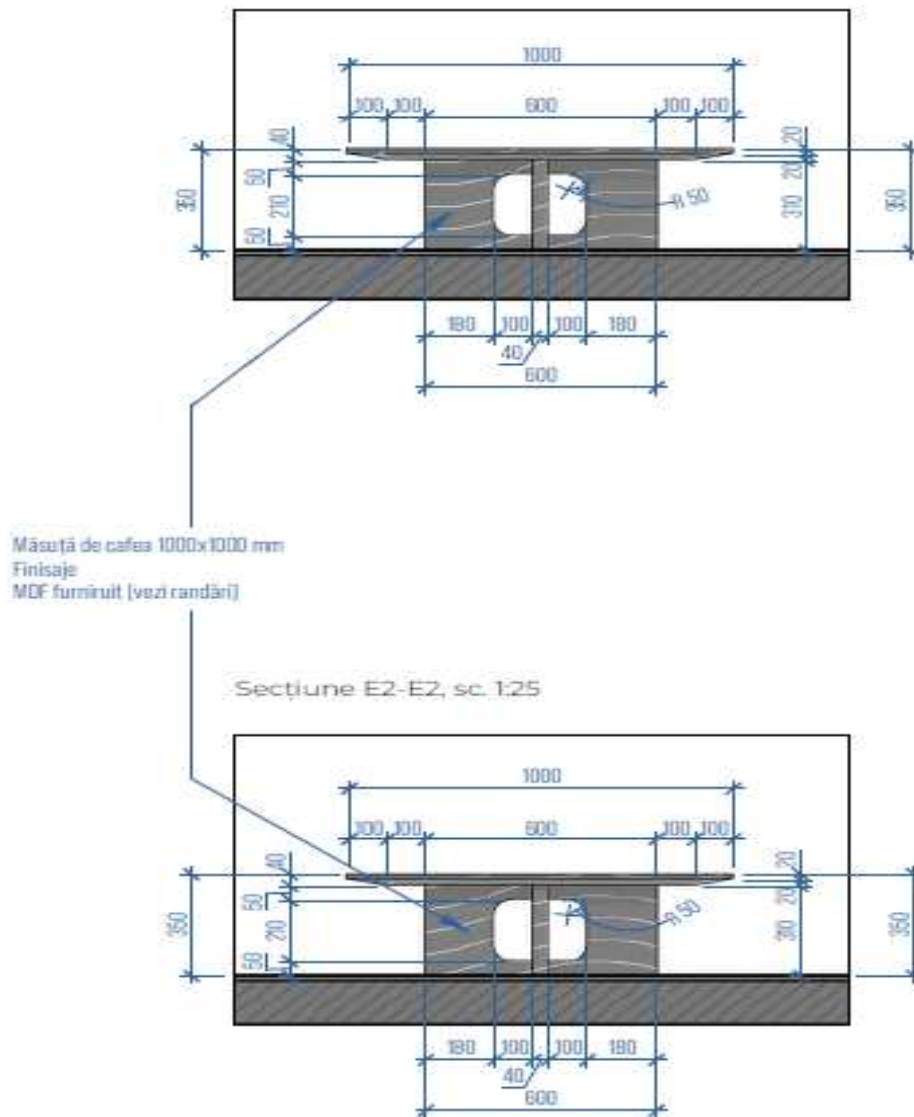
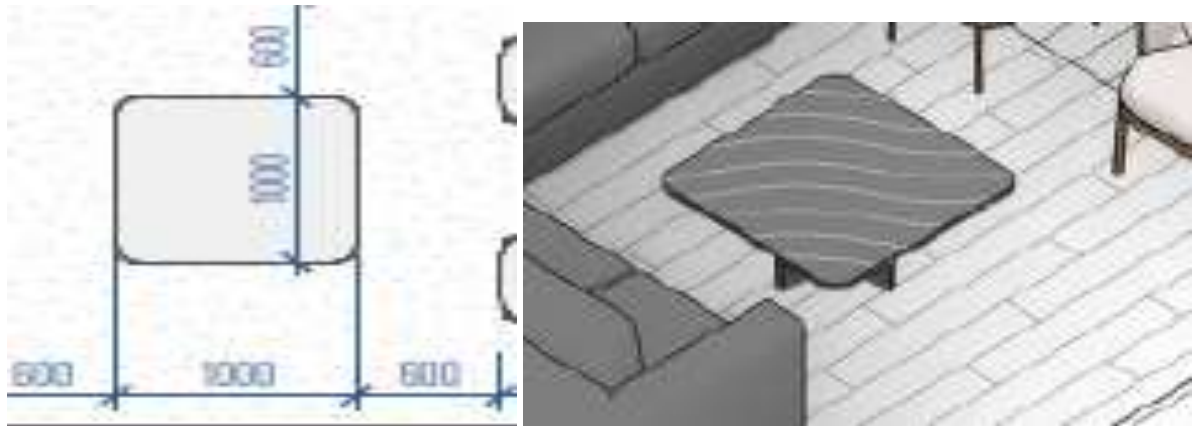

**Lot 2: Mobilier de birou**

**Poziția 2.6 Măsuță de cafea pătrată**

**Fila nr. 2**



**Lot 2: Mobilier de birou**

**Poziția 2.7 Măsuță de cafea dreptunghi**

**Fila nr. 1**

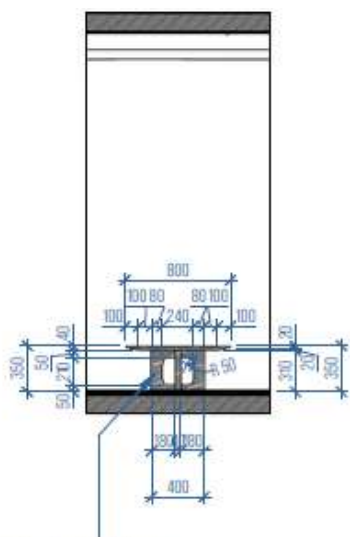
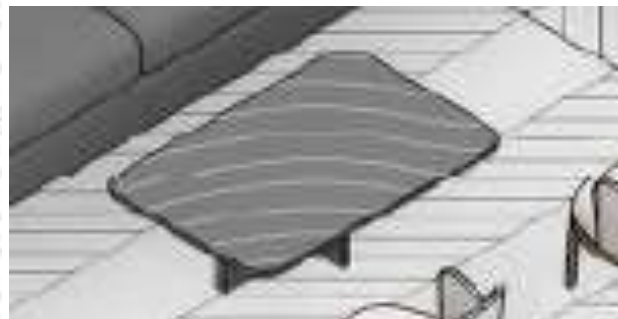
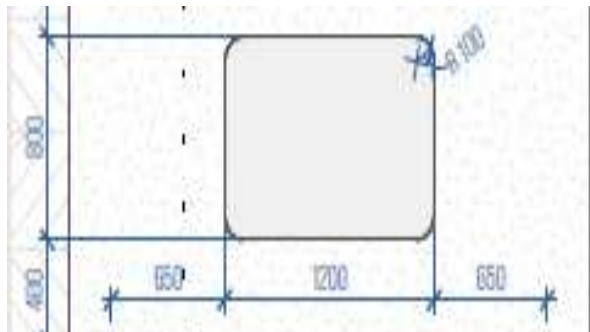

Măsuță de cafea 1200x800 mm  
Finisaje  
MDF furniruit (vezi randări)



**Lot 2: Mobilier de birou**

**Poziția 2.8 Măsuță de cafea rotundă**

**Fila nr. 1**

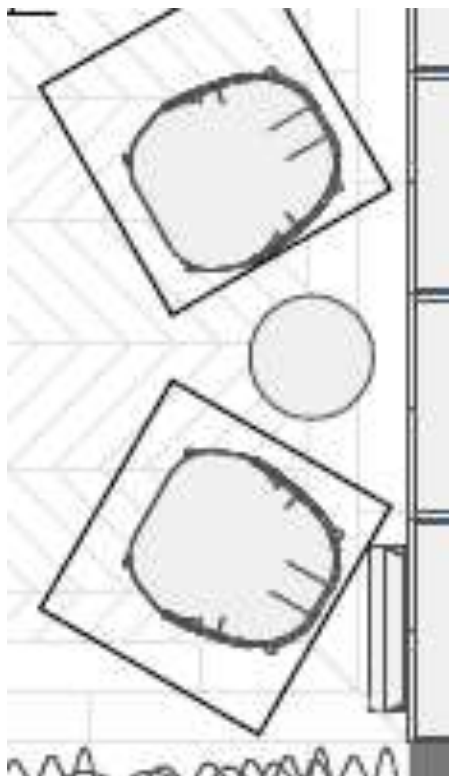

**Lot 2. Mobilier de birou**

**Pozitia 2.9 Masă de birou cu anexă și 2 tumbe**

***Fila nr.1***



## Lot 2. Mobilier de birou

**Pozitia 2.10** Perete/dulap montat

**Fila nr. 1**

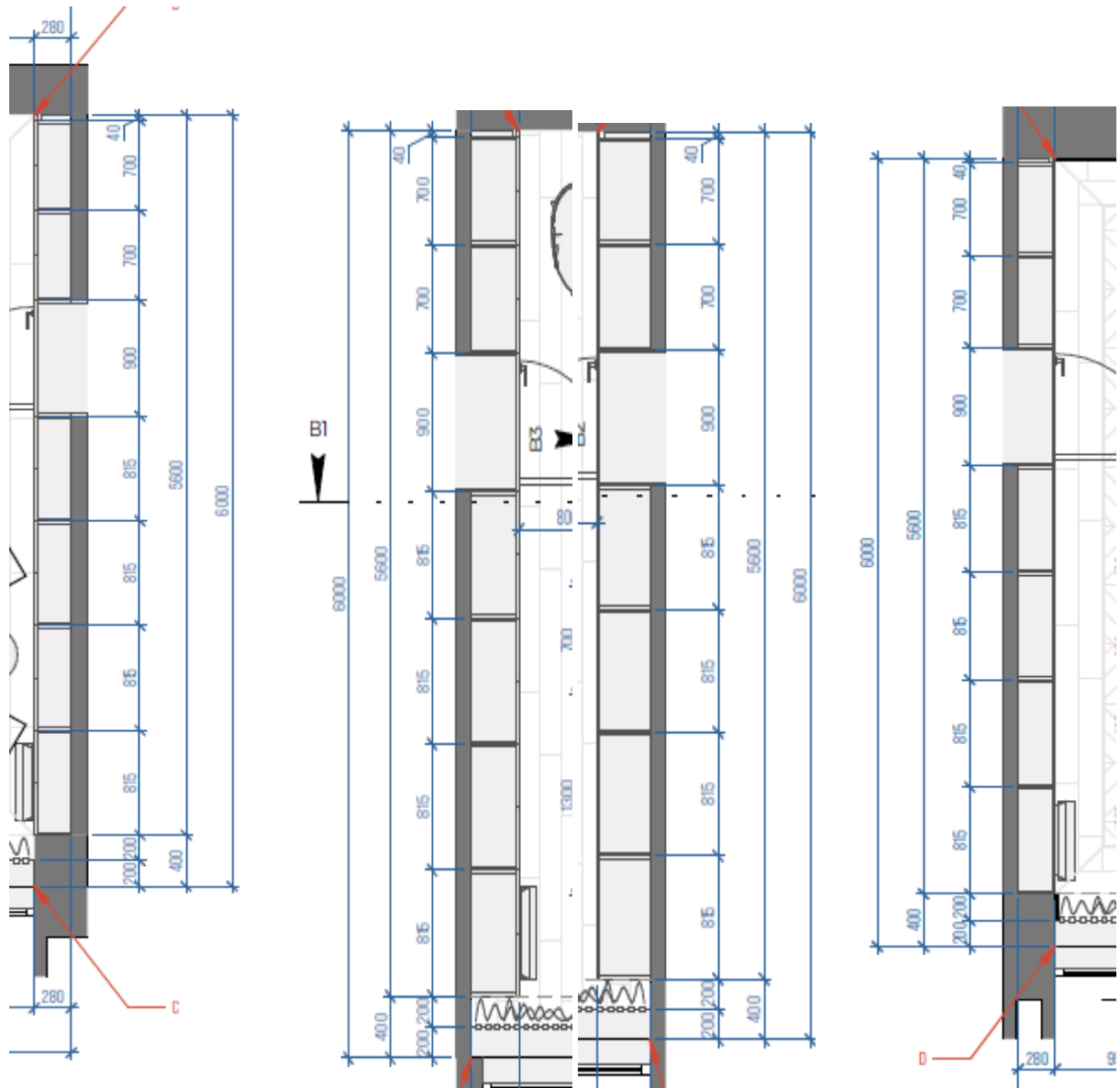

## Lot 2. Mobilier de birou

### Pozitia 2.10 Perete/dulap montat

Fila nr. 2

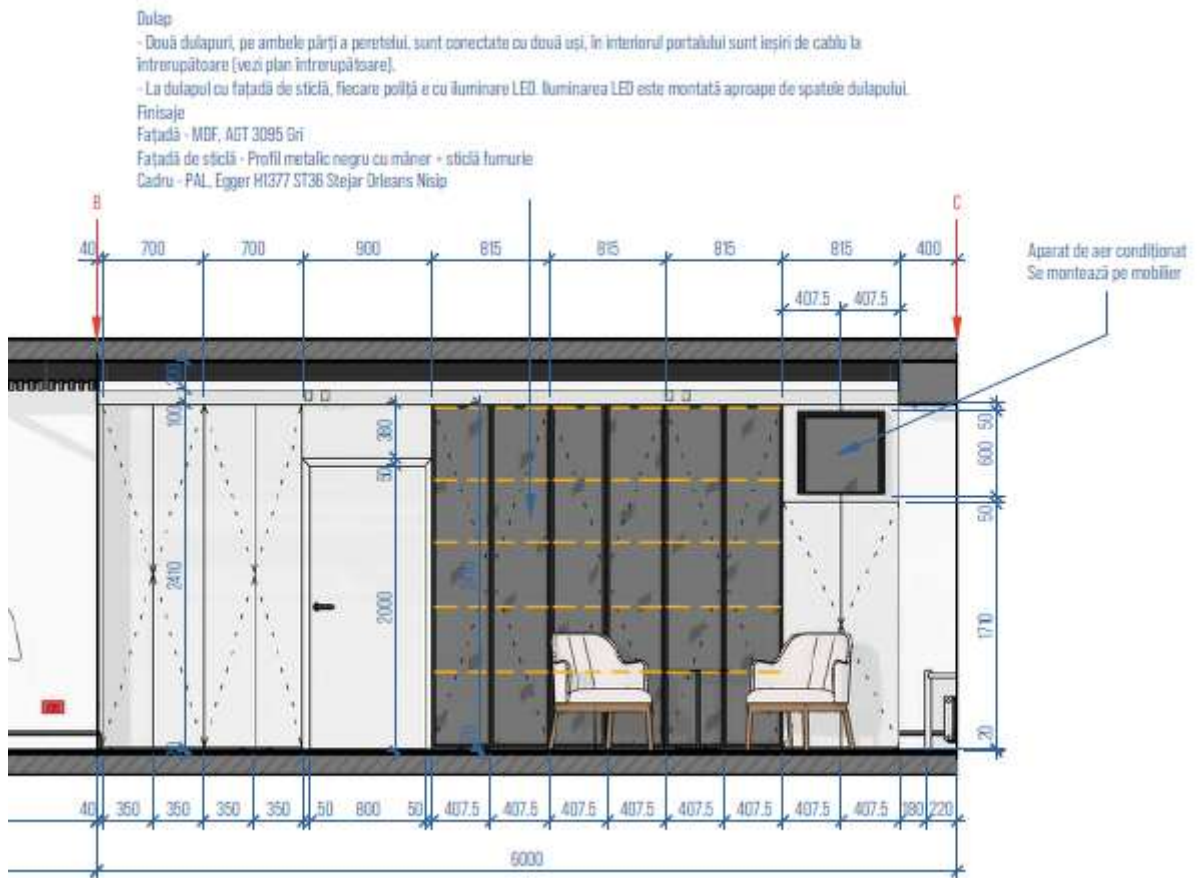

## Lot 2. Mobilier de birou

### Pozitia 2.10 Perete/dulap montat

Fila nr.3

Iluminarea este de 1300 mm.  
este compusă din 6 piese, fiecare cu grosimea  
3 mm și distanța de la panou de 30 mm.  
și are iluminare LED în spate.

AL 7047 Telegrafu 4

#### Dulap

- La panoul de sus [deasupra emblemei BNM] este iluminare  
LED cu montare aproape de panourile verticale PAL

- La dulapul cu fațadă de sticlă, fiecare poliță e cu iluminare  
LED. Iluminarea LED este montată aproape de spatele  
dulapului.

#### Finisaje

Fațadă - MDF, AGT 3095 Gri

Fațadă de sticlă - Profil metalic negru cu mâner + sticlă  
fumurie

Cadru, panoul de sus și din spate la emblema BNM - PAL  
Egger H1377 ST36 Stejar Orleans Nisip

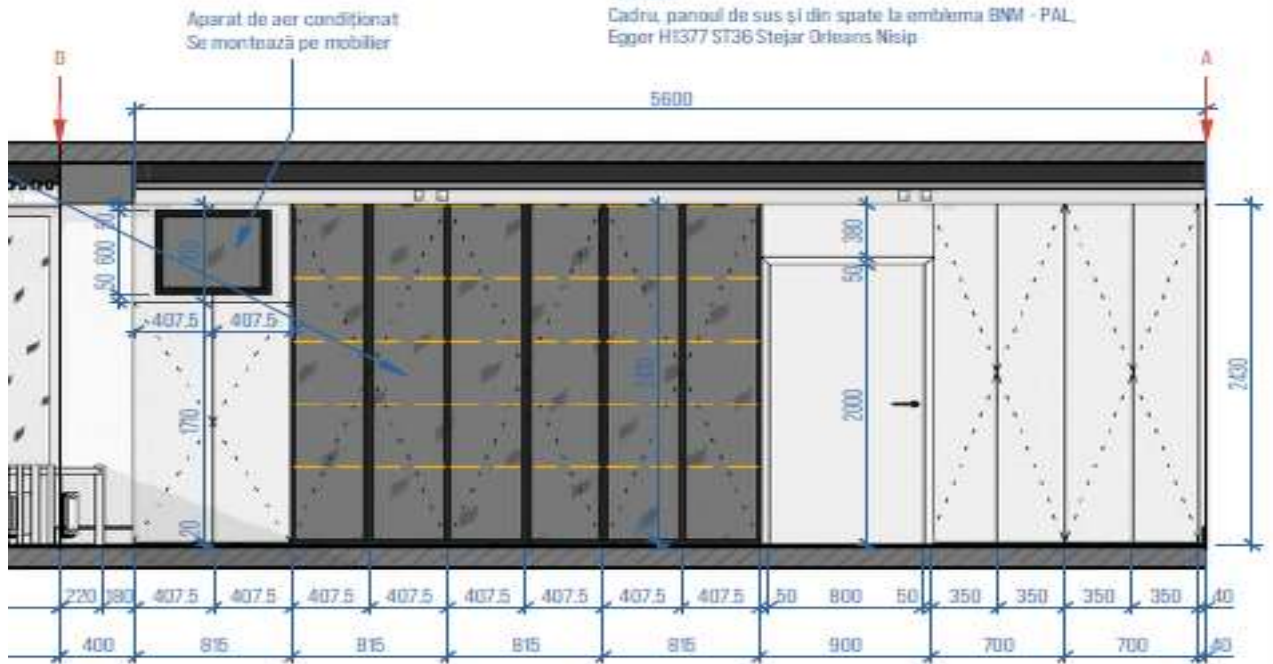

**Lot 2. Mobilier de birou**

**Pozitia 2.10 Perete/dulap montat**

*Fila nr. 4*

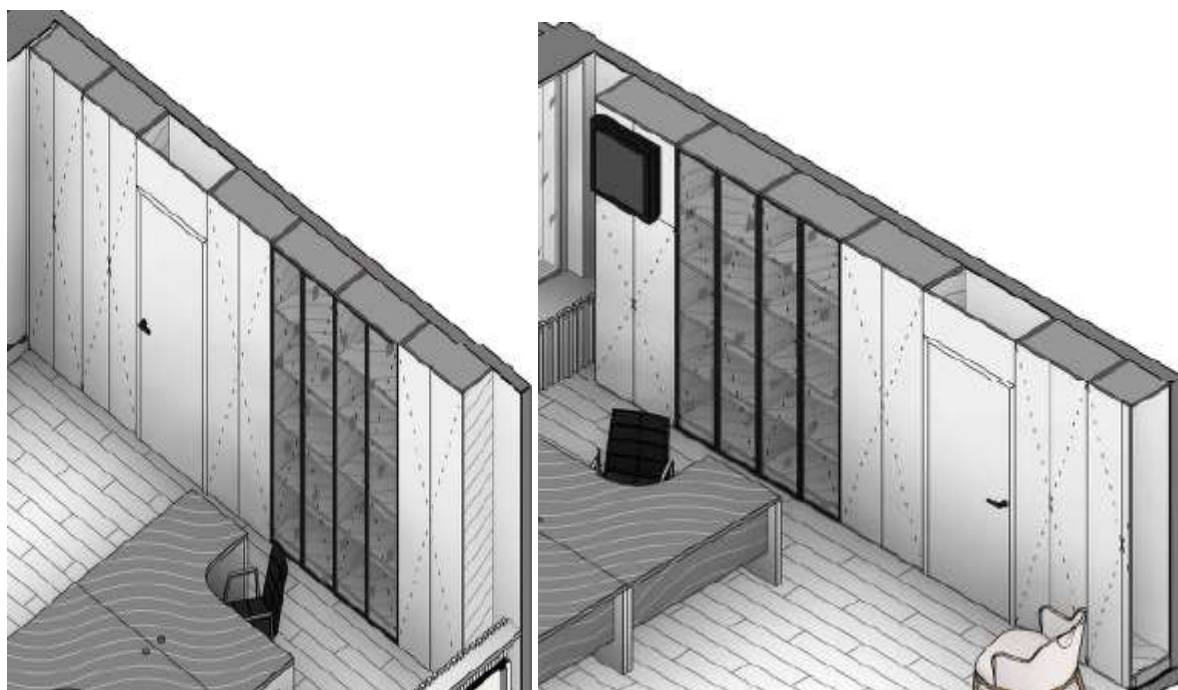

## Lot 2. Mobilier de birou

### Pozitia 2.11 Dulap de perete

Fila nr. 1

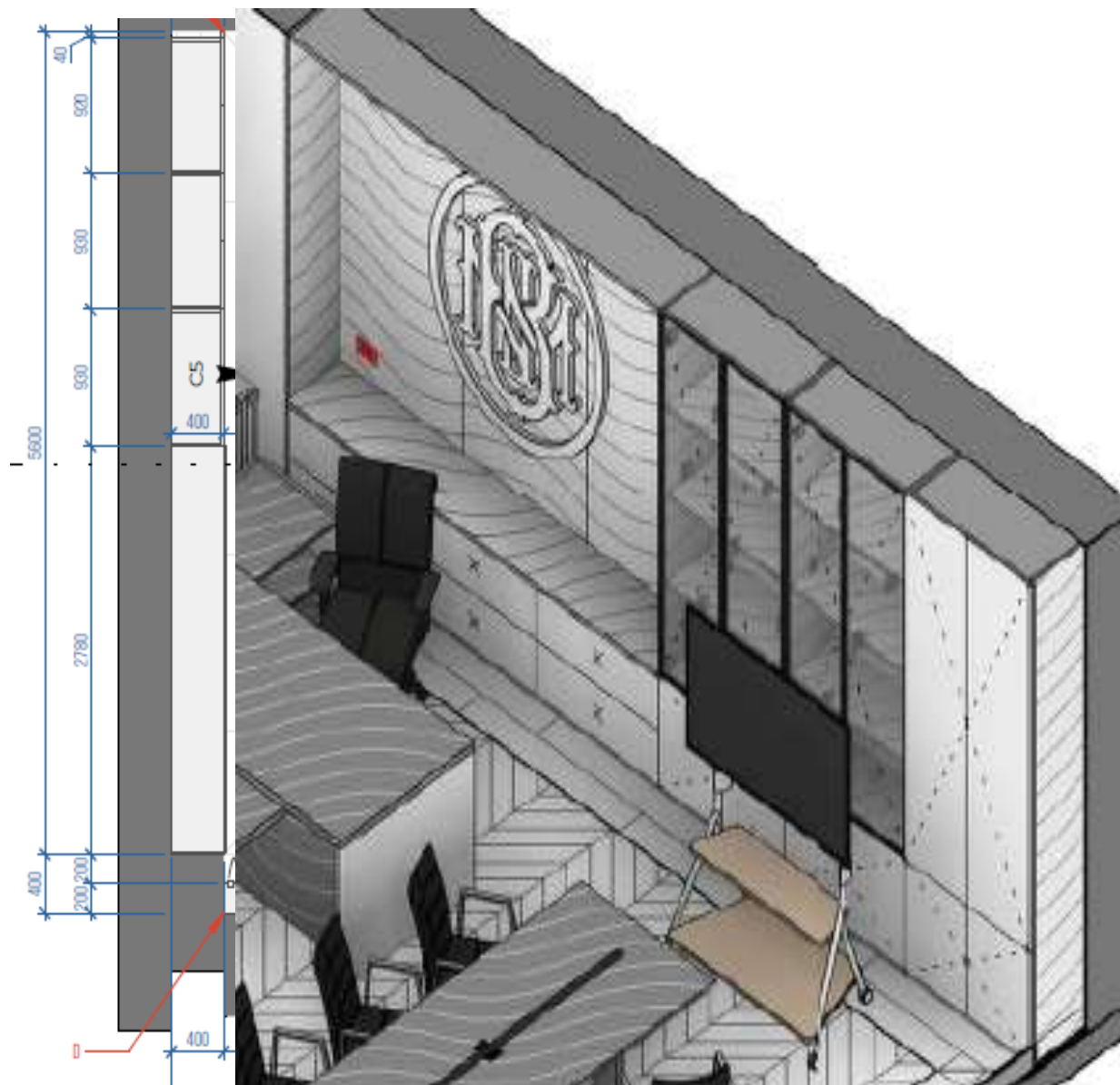

Lot 2. Mobilier de birou

Pozitia 2.11 Dulap de perete

Fila nr. 2

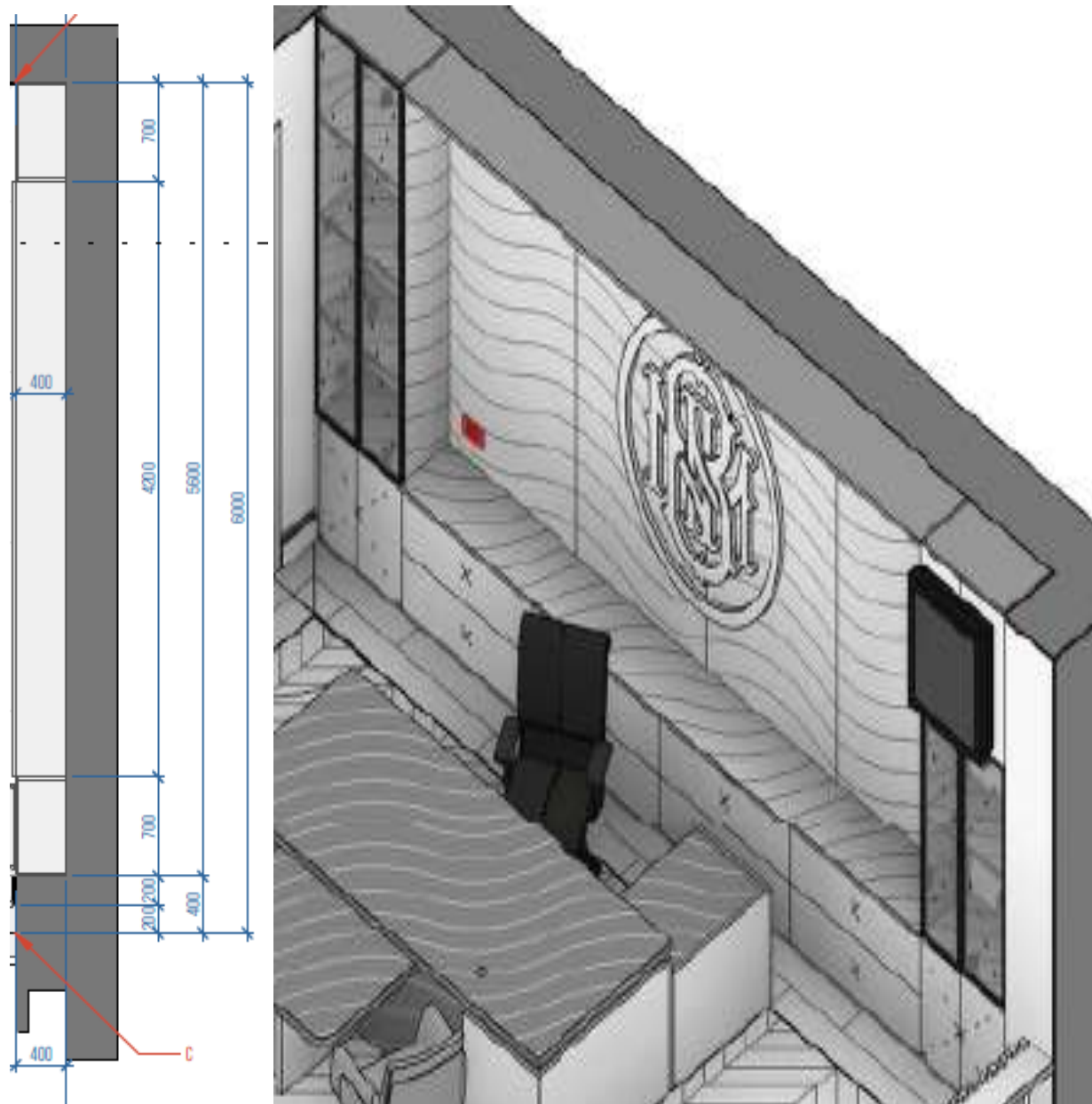

## Lot 2. Mobilier de birou

### Pozitia 2.11 Dulap de perete

### Fila nr. 3

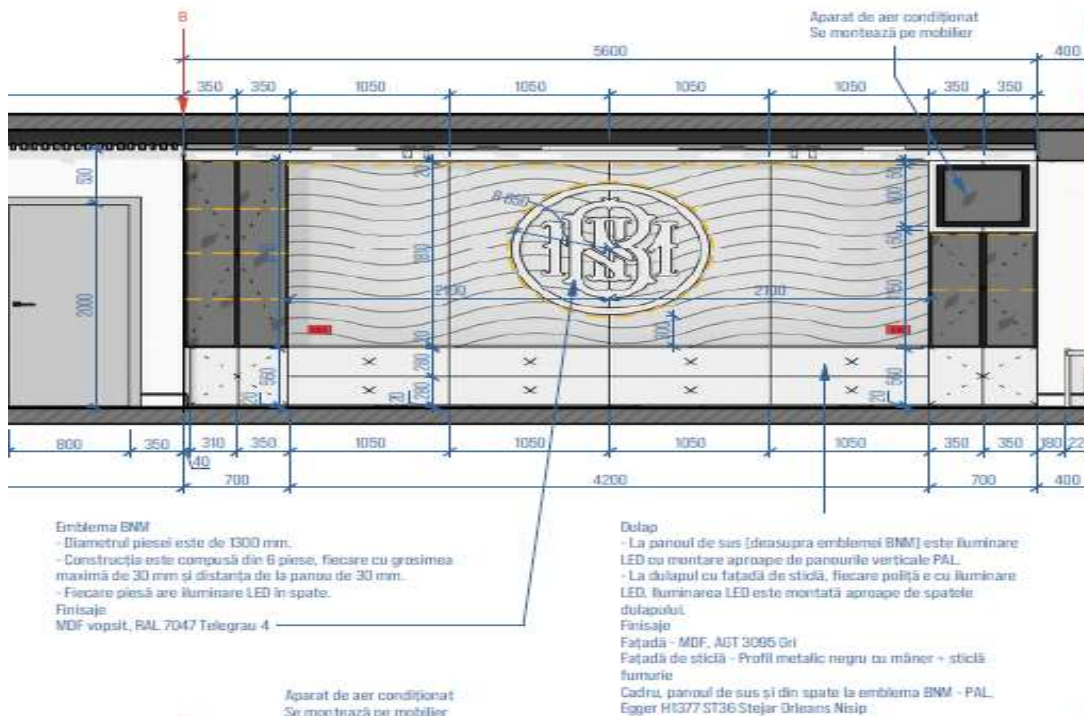
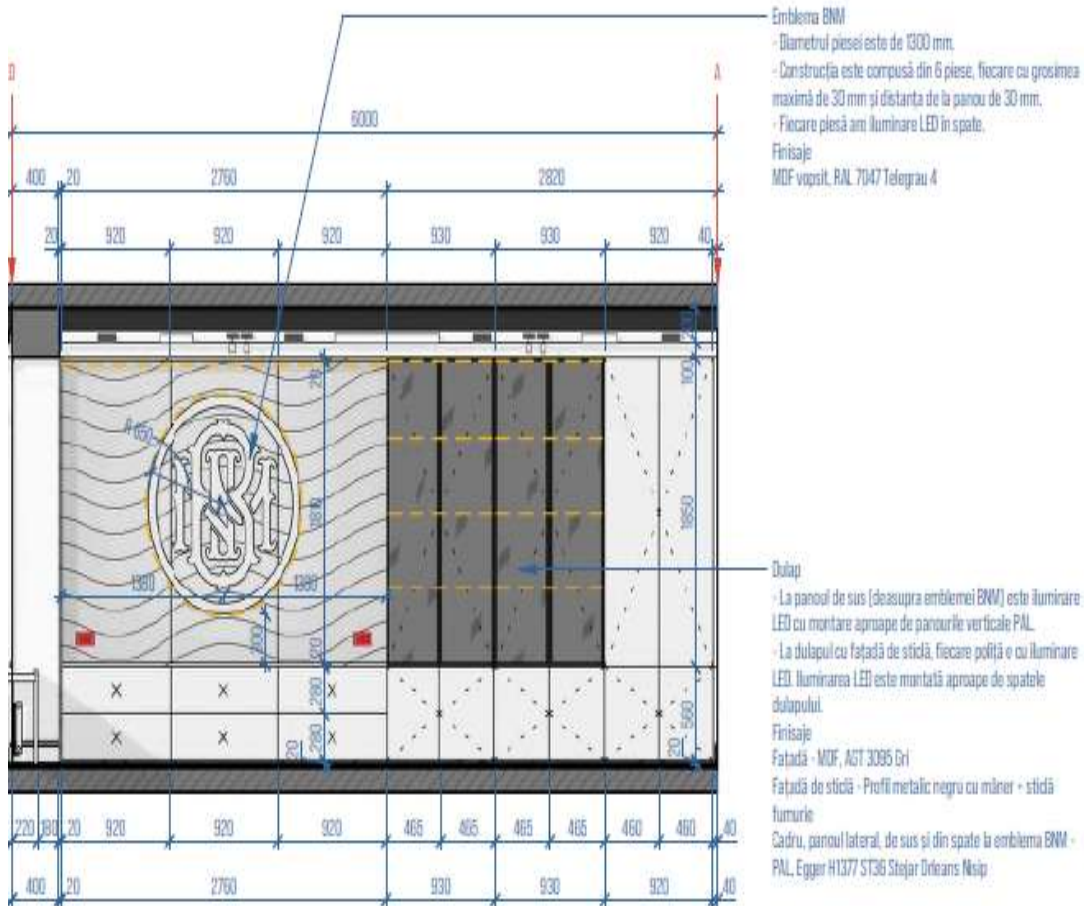

Lot 2. Mobilier de birou

Pozitia 2.12 Dulap de perete

Fila nr. 1

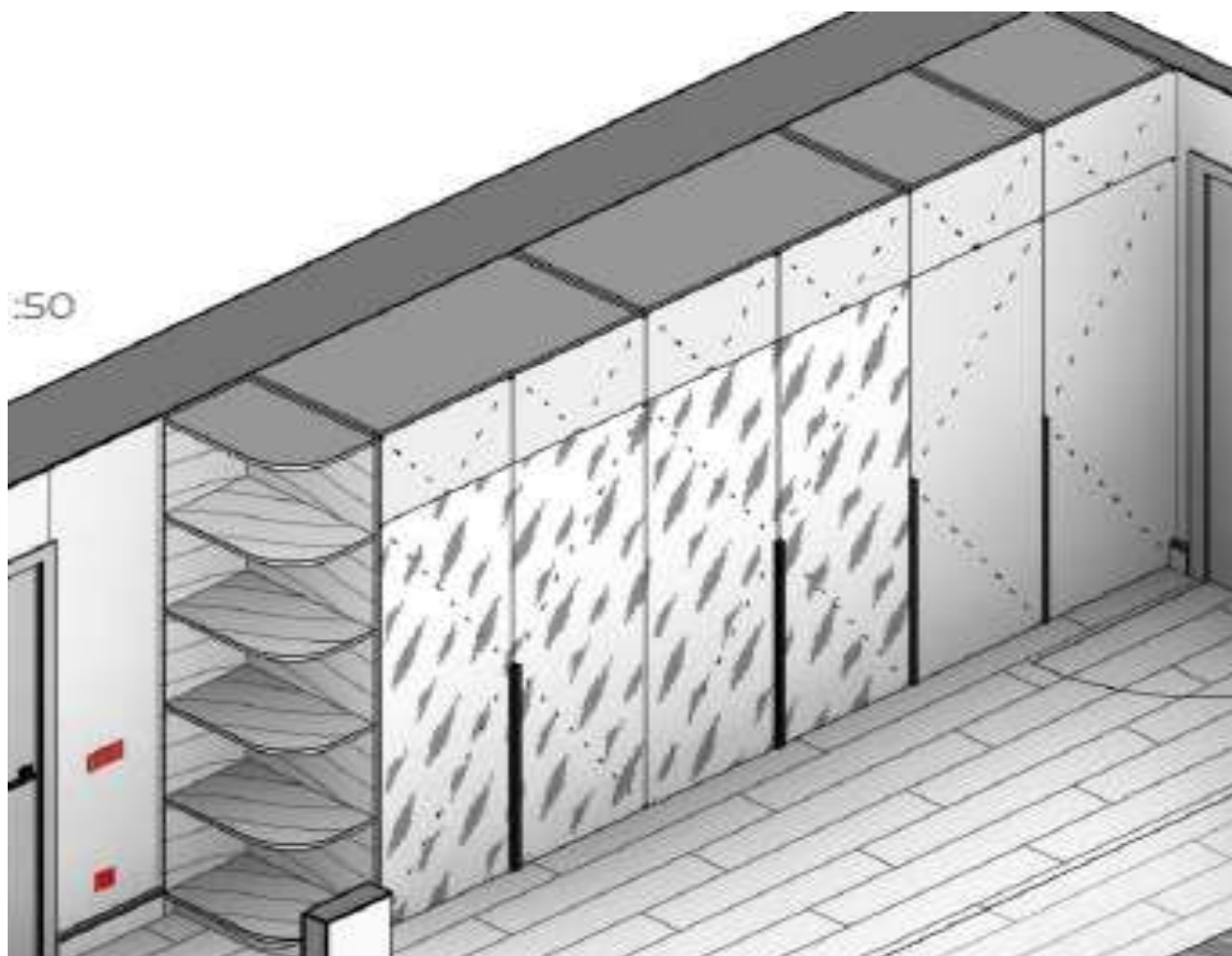
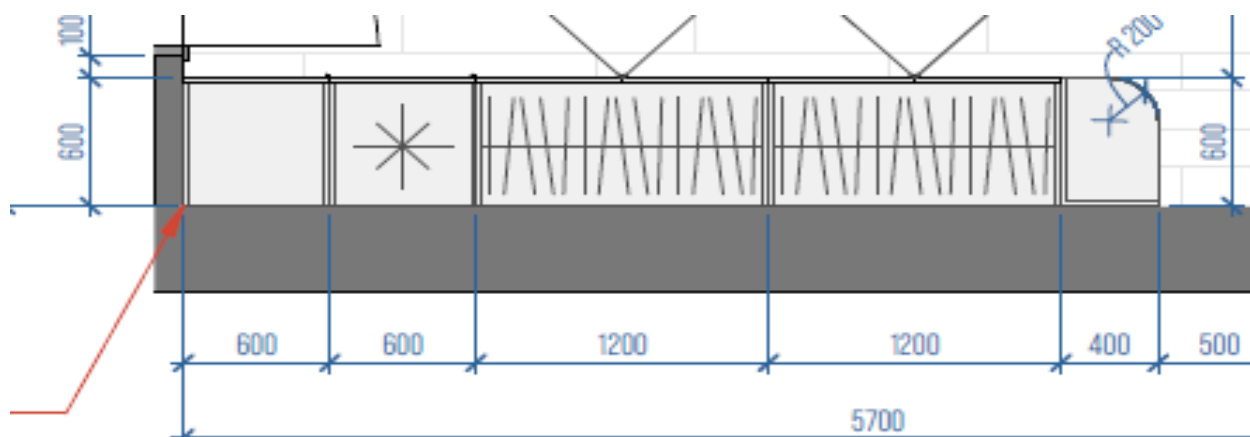

## Lot 2. Mobilier de birou

### Pozitia 2.12 Dulap de perete

Fila nr. 2

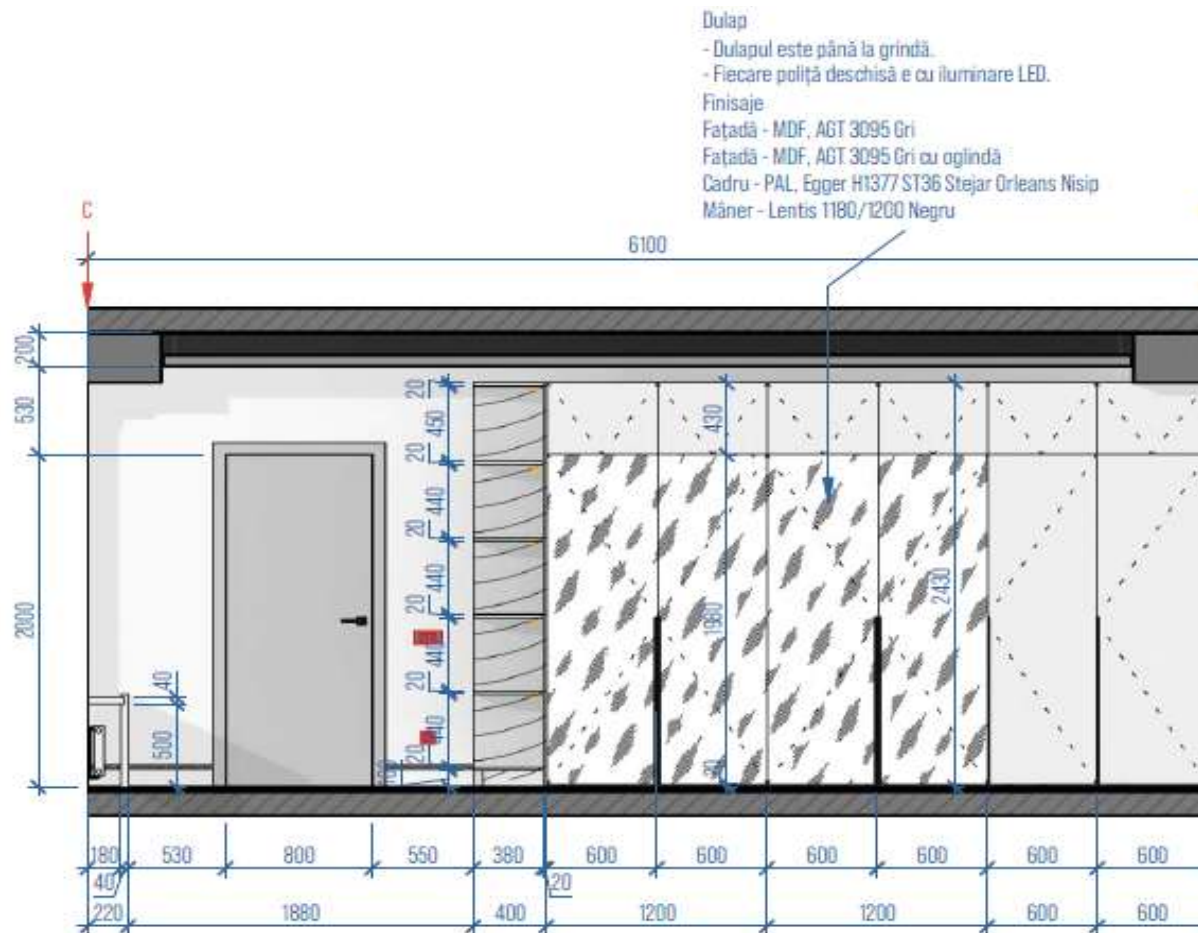

Lot 2. Mobilier de birou

Pozitia 2.13 Mască de radiator

Fila nr. 1



Lot 2. Mobilier de birou

Pozitia 2.14 Dulap suspendat

Fila nr. 1

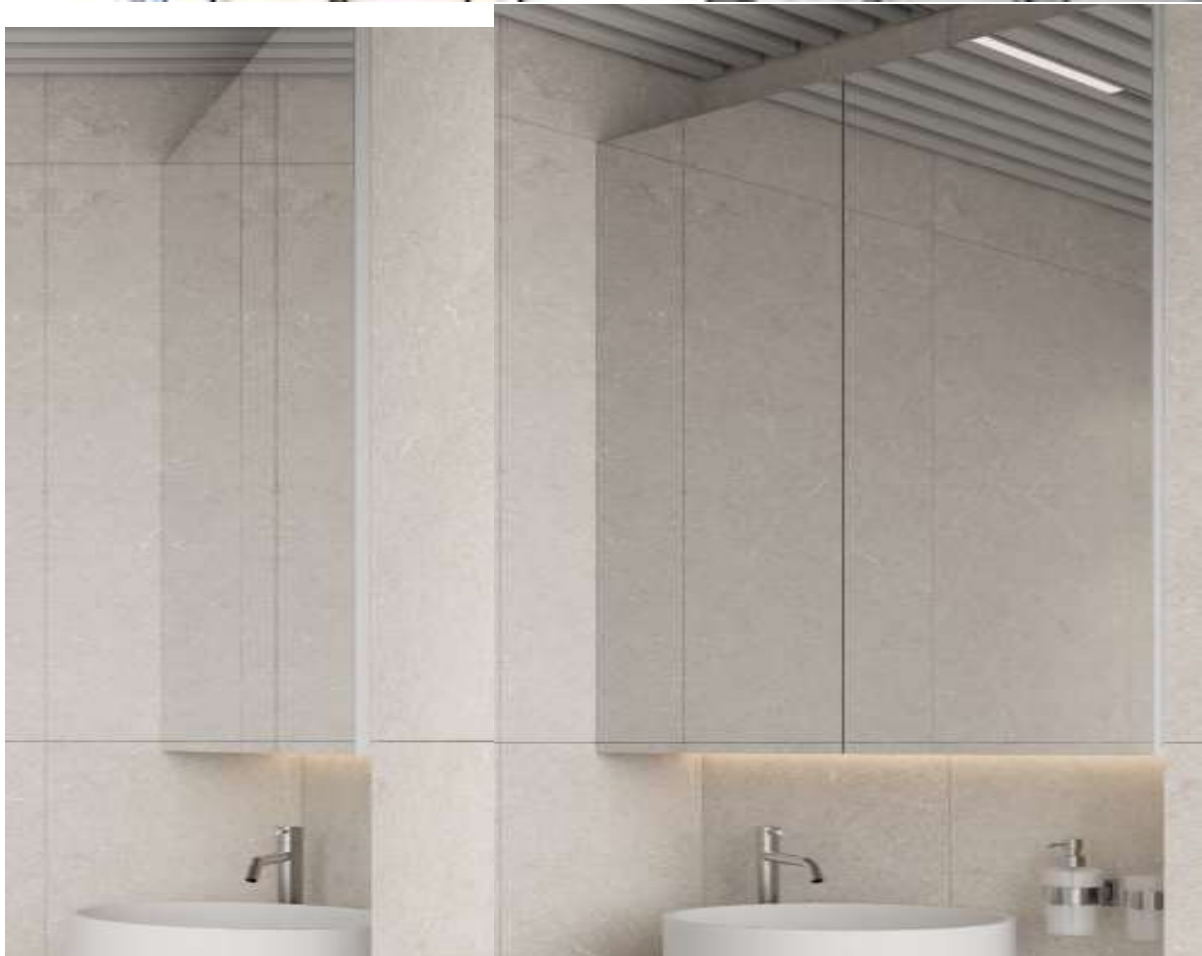
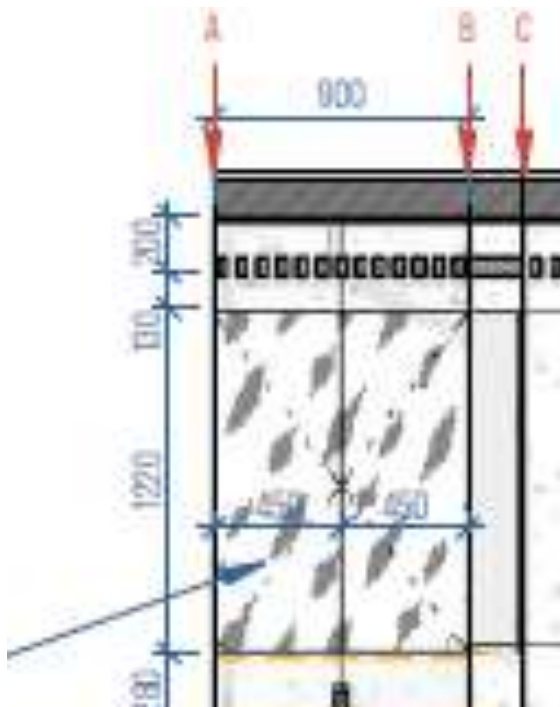

Lot 2. Mobilier de birou

Pozitia 2.15 Ușă dublă cu toc și pervaz

Fila nr. 1

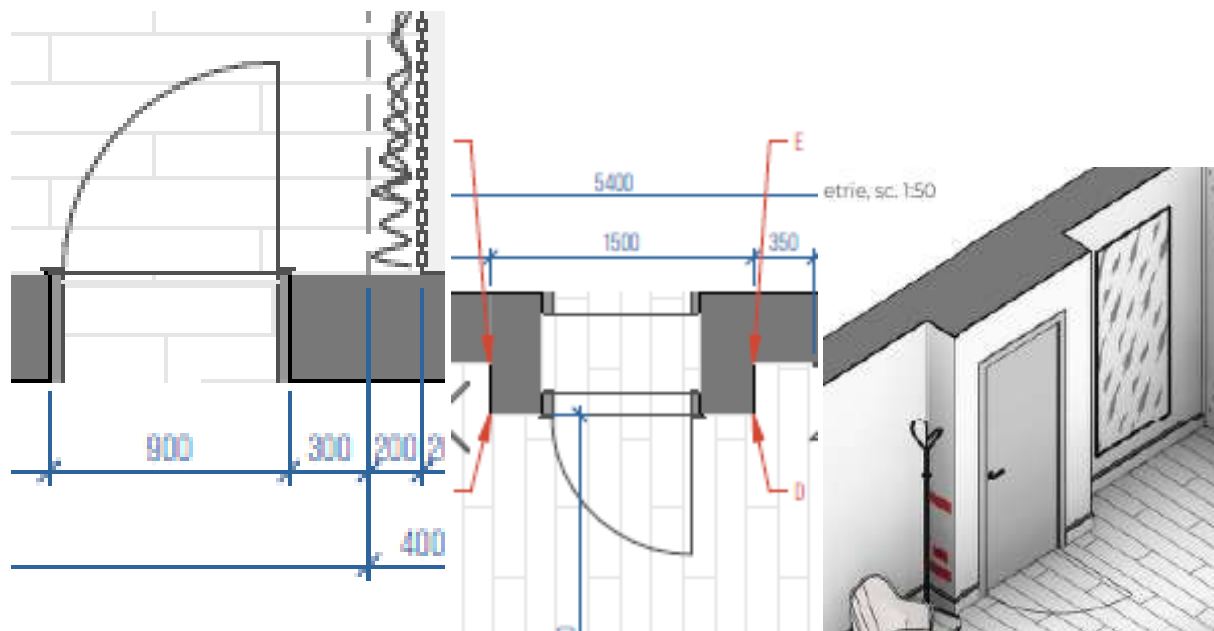

**Lot 2. Mobilier de birou**

**Pozitia 2.16 Ușă cu 2 fațete**

**Fila nr. 1**

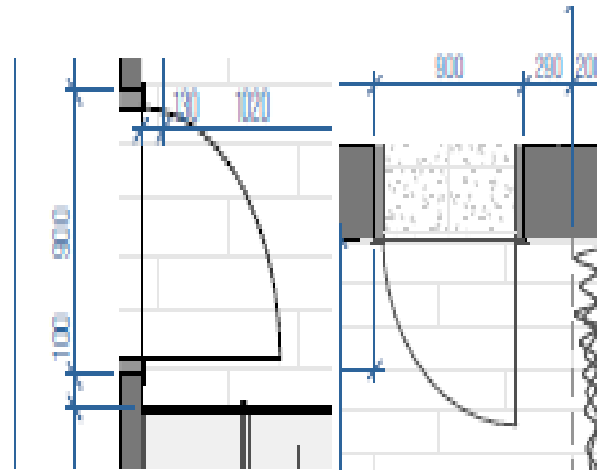
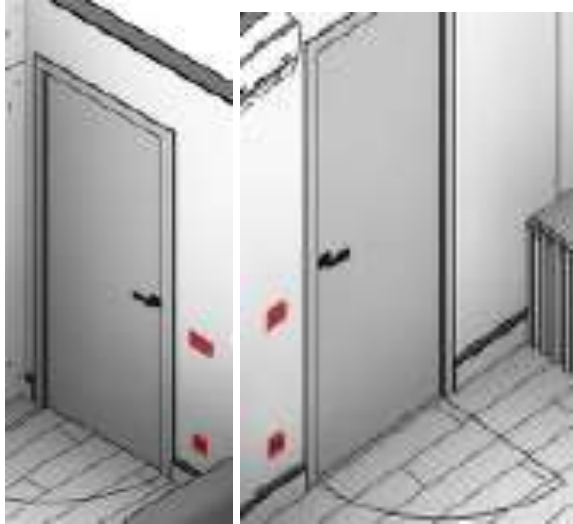

**Lot 3. Fotolii**

**Pozitia 3.1 Fotoliu ergonomic directorial**

**Fila nr. 1**



Lot 3. Fotolii

Pozitia 3.2 Fotoliu ergonomic

Fila nr. 1

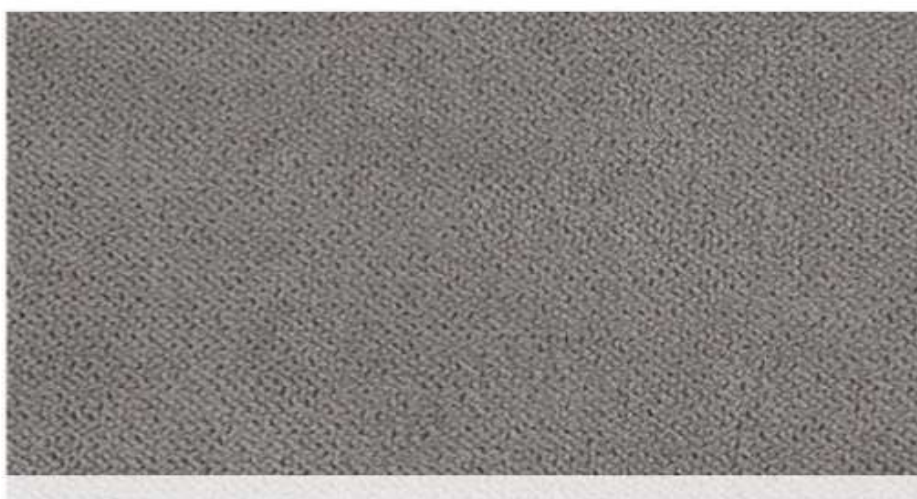

**Lot 3. Fotolii**

**Pozitia 3.3 Fotoliu pentru vizitatori**

**Fila nr. 1**

