

**Specificații tehnice**

[Acest tabel va fi completat de către ofertant în coloanele 2, 3, 4, 6, 7, iar de către autoritatea contractantă – în coloanele 1, 5,]

| <b>Numărul procedurii de achiziție:</b> Informația o găsiți în SIA RSAP <a href="#">ocds-b3wdp1-MD-1753789144601</a> din 29.07.2025 |  |                        |                                       |  |   |                               |
|---|--|------------------------|---------------------------------------|--|---|-------------------------------|
| <b>Obiectul achiziției:</b> <i>Microbuz pasageri și furgon medical</i>  |  |                        |                                       |  |   |                               |
| <b>Denumire a bunurilor/serviciilor</b>   | <b>Denumirea modelului bunului/serviciului</b> | <b>Țara de origine</b> | <b>Producătorul</b>                   | <b>Specificarea tehnică deplină solicitată de către autoritatea contractantă</b>   | <b>Specificarea tehnică deplină propusă de către ofertant</b>   | <b>Standarde de referință</b> |
| <b>1</b>  | <b>2</b>                                       | <b>3</b>               | <b>4</b>                              | <b>5</b>   | <b>6</b>  | <b>7</b>                      |
| <b>Lot. I</b>   |  |                        |                                       |  |   |                               |
| <b>Microbuz pasageri</b>  | Mercedes-Benz Sprinter 519 CDI                 | Romania, Germania      | SC MINIB US LUXURY SRL, Mercedes-Benz | Următoarele specificații sunt destinate pentru determinarea nivelului de calitate și de performanță ale microbuzului. Ofertanții care propun microbuzul trebuie să prezinte în ofertele lor o descriere comparativă detaliată cu această specificație sau să furnizeze funcții echivalente, după cum este menționat mai jos.<br><b>Dispoziții generale:</b> Vehiculul trebuie să fie un microbuz proiectat să transporte nu mai mult de 16 pasageri ai Sălii Delegațiilor Oficiale și ai Sălii EXPRESS și să fie utilizat în procesul tehnologic de deservire a aeronavelor. Intervalul temperaturilor de operare de la – 30°C până la +50°C<br><b>Fabricația:</b> Microbuzul trebuie să fie nou, de ultimul model. Marca - un producător European.<br><b>Standarde:</b> | <b>Dispoziții generale:</b> Vehiculul este un microbuz proiectat să transporte 16 pasageri ai Sălii Delegațiilor Oficiale și ai Sălii EXPRESS și să fie utilizat în procesul tehnologic de deservire a aeronavelor. Intervalul temperaturilor de operare de la – 30°C până la +50°C<br><b>Fabricația:</b> Microbuzul trebuie este nou, de ultimul model. Marca - un producător European.<br><b>Standarde:</b> Microbuzul corespunde cerințelor și standardelor UE și naționale al Republicii Moldova în acest domeniu, iar construcția acestuia este în conformitate cu cerințele documentelor normative în vigoare pentru microbuze. Construcția microbuzului corespunde cerințelor standardelor UE de proiectare, construcție și producție. |                               |

|  |  |  |   |   |  |
|--|--|--|---|---|--|
|  |  |  | <p>Microbuzul trebuie să corespundă cerințelor și standardelor UE și naționale al Republicii Moldova în acest domeniu, iar construcția acestuia trebuie să fie în conformitate cu cerințele documentelor normative în vigoare pentru microbuze.</p> <p>Construcția microbuzului trebuie să corespundă cerințelor standardelor UE de proiectare, construcție și producție.</p> <p><b>Unități de măsură:</b><br/>Toate datele și informațiile trebuie să fie prezentate în sistemul metric de măsurare.</p> <p><b>Caroserie, șasiu și gabarite:</b><br/>Tipul de caroserie - vagon, 5 uși (2 din față, din spate ușa dublă și o ușă laterală din partea dreapta)<br/>Usi spate, deschidere la 270 grade<br/>Ampatament (wheel base) nu mai puțin 4325 mm și nu mai mult de 4330 mm<br/>Dimensiuni de gabarit:<br/>Înălțime nu mai puțin de 2700 și nu mai mult de 2800 mm<br/>Lungime nu mai puțin de 7300 și nu mai mult de 7400 mm<br/>Lățimea cu oglinzi retrovizoare nu mai puțin de 2300 și nu mai mult de 2345 mm<br/>Capacitatea de pasageri (locuri de scaune) – 16<br/>Anvelope all-season<br/>Suport roata rezerva sub capatul sasiului<br/>Roata de rezerva<br/>Oglinzi exterioare incalzite, cu reglaj electric<br/>Oglinda retrovizoare interioara<br/>Lampi marsarier, pozitie joasa<br/>Lampi laterale de gabarit<br/>A treia lampa de frâna<br/>Lumina frâna adaptiva<br/>Sticla termoizolanta cu banda filtranta parbriz<br/>Set apărători de noroi (fața și spate)<br/>Masa totala maxima autorizată nu mai mult 5000 kg<br/>Geamuri termoizolante<br/>Pardoseală dreaptă la un singur nivel<br/>Podea stratificata și acoperire podea cu material antiderapant rezistent la uzura în ton cu capitonajul interior<br/>Structura de rezistenta în interiorul habitatului<br/>Trepte pe toată lungimea deschiderii ușii culisante pe partea dreaptă</p> | <p><b>Unități de măsură:</b><br/>Toate datele și informațiile sunt prezentate în sistemul metric de măsurare.</p> <p><b>Caroserie, șasiu și gabarite:</b><br/>Tipul de caroserie - vagon, 5 uși (2 din față, din spate ușa dublă și o ușă laterală din partea dreapta)<br/>Usi spate, deschidere la 270 grade<br/>Ampatament (wheel base) : 4325 mm<br/>Dimensiuni de gabarit:<br/>Înălțime : 2703 mm<br/>Lungime : 7367 mm<br/>Lățimea cu oglinzi retrovizoare : 2345 mm<br/>Capacitatea de pasageri (locuri de scaune) – 16<br/>Anvelope all-season<br/>Suport roata rezerva sub capatul sasiului<br/>Roata de rezerva<br/>Oglinzi exterioare incalzite, cu reglaj electric<br/>Oglinda retrovizoare interioara<br/>Lampi marsarier, pozitie joasa<br/>Lampi laterale de gabarit<br/>A treia lampa de frâna<br/>Lumina frâna adaptiva<br/>Sticla termoizolanta cu banda filtranta parbriz<br/>Set apărători de noroi (fața și spate)<br/>Masa totala maxima autorizată : 5000 kg<br/>Geamuri termoizolante<br/>Pardoseală dreaptă la un singur nivel<br/>Podea stratificata și acoperire podea cu material antiderapant rezistent la uzura în ton cu capitonajul interior.<br/>Structura de rezistenta în interiorul habitatului<br/>Trepte pe toată lungimea deschiderii ușii culisante pe partea dreaptă<br/>Balustradă cu bandă reflectorizantă la intrare<br/>În partea din spate a habitaculului, exista un compartiment pentru bagaje cu o adâncime de cel puțin 70 cm între ultimele scaune și ușile din spate</p> <p><b>Motor, cutia de viteză și direcție:</b><br/>Motor pe motorină, număr de cilindri - 4<br/>Puterea motorului 140 kW (190 CP)(Motor OM654)</p> |  |
|--|--|--|---|---|--|

|  |  |  |   |   |  |
|--|--|--|---|---|--|
|  |  |  | <p>Balustradă cu bandă reflectorizantă la intrare<br/>În partea din spate a habitaculului, trebuie să existe un compartiment pentru bagaje cu o adâncime de cel puțin 70 cm între ultimele scaune și ușile din spate</p> <p><b>Motor, cutia de viteză și direcție:</b><br/>Motor pe motorină, număr de cilindri - 4<br/>Puterea motorului 135-140 kW (185-190 CP)<br/>Motor versiune Euro VI<br/>Afisare nivel ulei la pornire motorului<br/>Cutie de viteză manuală sau automată<br/>Sistem anti-capcană pentru vehiculul cu transmisie automată<br/>Capacitatea rezervorului principal de combustibil nu mai puțin de 70 litri<br/>Filtru de motorina cu separator de apa<br/>Tip sistem direcție - hidraulică<br/>Pachet pentru reducerea nivelului de zgomot</p> <p><b>Echipare interioară, încălzire și climatizare:</b><br/>Scaun șofer cu reglaj cu suspensie pneumatică<br/>Cotiera scaun șofer<br/>Airbag șofer<br/>Volan reglabil pe înălțime și adâncime<br/>Raft depozitare deasupra parbrizului<br/>Protejarea interiorului – geamurile laterale și din spate întunecate<br/>Perdele parasolare pentru geamurile salonului<br/>Aer condiționat semi-automat pentru conducătorul auto<br/>Aer condiționat pentru pasageri. Capacitatea de răcire a salonului nu mai puțin de 14 kW<br/>Tubulatura de aer condiționat prevazută cu lampi individuale și boxe pentru fiecare rand de scaune și suport de bagaje usoare. Tubulatura de aer este prelungită și pentru șofer<br/>Raft depozitare deasupra locuri pentru bagaje usoare pe ambele părți cabinei<br/>Încălzitor auxiliar pentru pasageri în cabina (calorifere, dixer , pompa)<br/>Toate scaunele din cabină sunt montate pe patine/șine și pot fi deplasate și îndepărtate<br/>Parbriz încălzit<br/>Iluminare cu LED cu diferite moduri de funcționare: zi / noapte / culori variate</p> | <p>Motor versiune Euro VI<br/>Afisare nivel ulei la pornire motorului<br/>Cutie de viteză automată<br/>Sistem anti-capcană<br/>Capacitatea rezervorului principal de combustibil de 70 litri<br/>Filtru de motorina cu separator de apa<br/>Tip sistem direcție - hidraulică<br/>Pachet pentru reducerea nivelului de zgomot</p> <p><b>Echipare interioară, încălzire și climatizare:</b><br/>Scaun șofer cu reglaj cu suspensie pneumatică<br/>Cotiera scaun șofer<br/>Airbag șofer<br/>Volan reglabil pe înălțime și adâncime<br/>Raft depozitare deasupra parbrizului<br/>Protejarea interiorului – geamurile laterale și din spate întunecate<br/>Perdele parasolare pentru geamurile salonului<br/>Aer condiționat semi-automat pentru conducătorul auto<br/>Aer condiționat pentru pasageri. Capacitatea de răcire a salonului 14 kW<br/>Tubulatura de aer condiționat prevazută cu lampi individuale și boxe pentru fiecare rand de scaune și suport de bagaje usoare. Tubulatura de aer este prelungită și pentru șofer<br/>Raft depozitare deasupra locuri pentru bagaje usoare pe ambele părți cabinei<br/>Încălzitor auxiliar pentru pasageri în cabina (calorifere, dixer , pompa)<br/>Toate scaunele din cabină sunt montate pe patine/șine și pot fi deplasate și îndepărtate<br/>Parbriz încălzit<br/>Iluminare cu LED cu diferite moduri de funcționare: zi / noapte / culori variate</p> <p><b>Radio, instrumente și sistem electric:</b><br/>Computer de bord<br/>Preinstalare radio digital, secțiunea cablului nu mai puțin de 2,5 mm<br/>Preechipare radio<br/>Baterie 12V nu mai puțin 92Ah</p> |  |
|--|--|--|---|---|--|

|  |  |  |   |   |  |
|--|--|--|---|---|--|
|  |  |  | <p><b>Radio, instrumente și sistem electric:</b><br/> Computer de bord<br/> Preinstalare radio digital, secțiunea cablului nu mai puțin de 2,5 mm<br/> Preechipare radio<br/> Baterie 12V nu mai puțin 92Ah<br/> Alternator minim 14V / 280<br/> Contact pentru asistenta la pornire<br/> Priza 12V 15A in cabina lângă șoferului<br/> Vitezometru în km/h<br/> Preinstalare panou intrerupator<br/> Sistem de avertizare lampa arsă<br/> Sistem de asistență la parcare și manevră<br/> USB A+USB Type C pentru fiecare pasager utilizat la încărcarea dispozitivelor<br/> <b>Alte echipamente:</b><br/> Trusa de prim ajutor<br/> Triunghi reflectorizant<br/> Stîngător 3-5 kg – 2 buc<br/> Cric hidraulic<br/> Cala pentru fixat roata<br/> Cui/cârlig remorcare la bară din față și la bară din spate<br/> Scaunul șoferului tapițat din același material cu scaunele în habitacul<br/> Sistem multimedia cu camera spate<br/> Bare de sprijin la urcare din inox<br/> <b>Culoare și vopsire:</b><br/> Culoarea microbuzului alb<br/> Capac AC vopsite în aceeași culoare ca și caroseria<br/> Salon culoare întunecată<br/> <b>Documentele tehnice:</b><br/> Instrucțiuni de exploatare a microbuzului în limba română<br/> Manual de deservire tehnică a microbuzului în limba română<br/> Pachetul de documente necesare pentru înregistrarea de stat a microbuzului ca mijloc de transport în RM.<br/> Act predare-primire<br/> Dealer autorizat în RM<br/> <b>Servicii de întreținerea:</b></p> | <p>Alternator minim 14V / 280<br/> Contact pentru asistenta la pornire<br/> Priza 12V 15A in cabina lângă șoferului<br/> Vitezometru în km/h<br/> Preinstalare panou intrerupator<br/> Sistem de avertizare lampa arsă<br/> Sistem de asistență la parcare și manevră<br/> USB A+USB Type C pentru fiecare pasager utilizat la încărcarea dispozitivelor<br/> <b>Alte echipamente:</b><br/> Trusa de prim ajutor<br/> Triunghi reflectorizant<br/> Stîngător 3-5 kg – 2 buc<br/> Cric hidraulic<br/> Cala pentru fixat roata<br/> Cui/cârlig remorcare la bară din față și la bară din spate<br/> Scaunul șoferului tapițat din același material cu scaunele în habitacul<br/> Sistem multimedia cu camera spate<br/> Bare de sprijin la urcare din inox.<br/> <b>Culoare și vopsire:</b><br/> Culoarea microbuzului alb<br/> Capac AC vopsite în aceeași culoare ca și caroseria<br/> Salon culoare întunecată<br/> <b>Documentele tehnice:</b><br/> Instrucțiuni de exploatare a microbuzului în limba română<br/> Manual de deservire tehnică a microbuzului în limba română<br/> Pachetul de documente necesare pentru înregistrarea de stat a microbuzului ca mijloc de transport în RM.<br/> Act predare-primire<br/> Dealer autorizat în RM<br/> <b>Servicii de întreținerea:</b><br/> Deservirea tehnică și reparația a microbuzului la centre autorizate de deservirea tehnică pe teritoriul municipiului Chișinău.<br/> Prezentarea unui contract privind deservirea tehnică pentru o perioadă de 24 de luni care include, dar nu se limitează la, următoarele:</p> |  |
|--|--|--|---|---|--|

|                       |                                  |                   |   |  |   |  |
|-----------------------|----------------------------------|-------------------|---|--|---|--|
|                       |                                  |                   |   | <p>Deservirea tehnică și reparația a microbuzului la centre autorizate de deservirea tehnică pe teritoriul municipiului Chișinău.</p> <p>Prezentarea unui contract privind deservirea tehnică pentru o perioadă de 24 de luni care include, dar nu se limitează la, următoarele:</p> <ul style="list-style-type: none"> <li>• costuri de întreținere</li> <li>• costul pieselor de schimb</li> <li>• costul consumabilelor.</li> <li>• costul combustibilului, uleiului, lubrifianților.</li> </ul> <p>Pentru informare, timpul de funcționare a microbuzului pentru un an se încadrează în limitele de kilometrajul mașinii 20000 km / 800 moto/ore</p> <p><b>Garanția:</b><br/>Garanția șasiului de bază, a unităților și a ansamblurilor, nu mai puțin de 24 de luni sau 100 000 km de parcurs.<br/>În cazul defectării vehiculului în garanție, furnizorul se angajează să pună la dispoziție un microbuz similar pentru perioada de reparație.</p> <p><b>Recepționarea și testarea microbuzului:</b><br/>Recepționarea și testarea microbuzului de către personalul certificat tehnic, ingineresc al cumpărătorului după transportare pe teritoriul Î.S. "Aeroportul Internațional Chișinău".</p> | <ul style="list-style-type: none"> <li>• costuri de întreținere</li> <li>• costul pieselor de schimb</li> <li>• costul consumabilelor.</li> <li>• costul combustibilului, uleiului, lubrifianților.</li> </ul> <p>Pentru informare, timpul de funcționare a microbuzului pentru un an se încadrează în limitele de kilometrajul mașinii 20000 km / 800 moto/ore</p> <p><b>Garanția:</b><br/>Garanția șasiului de bază, a unităților și a ansamblurilor, este de 24 de luni sau 100 000 km de parcurs.<br/>În cazul defectării vehiculului în garanție, furnizorul se angajează să pună la dispoziție un microbuz similar pentru perioada de reparație.</p> <p><b>Recepționarea și testarea microbuzului:</b><br/>Recepționarea și testarea microbuzului de către personalul certificat tehnic, ingineresc al cumpărătorului după transportare pe teritoriul Î.S. "Aeroportul Internațional Chișinău".</p> |  |
| <b>Furgon medical</b> | Mercedes Benz - Sprinter 319 CDI | Romania, Germania | <p>SC MINIB US LUXURY SRL,</p> <p>Mercedes-Benz</p> | <p>Următoarele specificații sunt destinate pentru determinarea nivelului de calitate și de performanță ale furgonului.</p> <p>Ofertanții care propun furgonul trebuie să prezinte în ofertele lor o descriere comparativă detaliată cu această specificație sau să furnizeze funcții echivalente, după cum este menționat mai jos.</p> <p><b>Dispoziții generale:</b><br/>Furgonul trebuie să fie un camion proiectat să transporte mărfuri și nu mai mult de 3 pasageri și să fie utilizat în procesul tehnologic a echipei de salvare. Intervalul temperaturilor de operare de la – 300C până la +50°C</p> <p><b>Fabricația:</b><br/>Furgonul trebuie să fie nou, de ultimul model. Marca - un producător bine cunoscut.</p> <p><b>Standarde:</b></p>  | <p><b>Dispoziții generale:</b><br/>Furgonul este un camion proiectat să transporte mărfuri și de 3 pasageri și este utilizat în procesul tehnologic a echipei de salvare. Intervalul temperaturilor de operare de la – 300C până la +50°C</p> <p><b>Fabricația:</b><br/>Furgonul este nou, de ultimul model. Marca - un producător bine cunoscut.</p> <p><b>Standarde:</b><br/>Furgonul corespunde cerințelor și standardelor UE și naționale al Republicii Moldova în acest domeniu, iar construcția acestuia trebuie să fie în conformitate cu cerințele documentelor normative în vigoare pentru camioane. Construcția furgonului corespunde cerințelor standardelor UE de proiectare, construcție și producție.</p> <p><b>Unități de măsură:</b></p>  |  |

|  |  |  |   |  |  |
|--|--|--|---|--|--|
|  |  |  | <p>Furgonul trebuie să corespundă cerințelor și standardelor UE și naționale al Republicii Moldova în acest domeniu, iar construcția acestuia trebuie să fie în conformitate cu cerințele documentelor normative în vigoare pentru camioane. Construcția furgonului trebuie să corespundă cerințelor standardelor UE de proiectare, construcție și producție.</p> <p><b>Unități de măsură:</b><br/>Toate datele și informațiile trebuie să fie prezentate în sistemul metric de măsurare.</p> <p><b>Caroserie, șasiu și gabarite:</b><br/>Tipul de caroserie - furgon, 5 uși (2 din față, din spate ușa dublă și o ușă laterală din partea dreapta)<br/>Uși spate, deschidere la 270 grade<br/>Capacitatea de pasageri, nu mai puțin - 3<br/>Ampatament (middle wheel base), nu mai mult 3700 mm<br/>Șasiu al vehiculului cu două axe și tracțiune integrală (formula roților 4x4)<br/>Înălțime, nu mai mult de 2850 mm (high roof H2)<br/>Lungimea, nu mai mult 6000 mm<br/>Anvelope all-season<br/>Suport roata rezerva sub capatul sasiului<br/>Roata de rezerva<br/>Oglinzi exterioare incalzite, cu reglaj electric<br/>Lampi marsarier, pozitie joasa<br/>Lampi laterale de gabarit<br/>A treia lampa de frâna<br/>Lumina frâna adaptiva<br/>Sticla termoizolanta cu banda filtranta parbriz<br/>Set apărători de noroi (fața și spate)<br/>Masa totala maxima autorizată nu mai mult 3500 kg<br/>Vitezometru în km/h<br/>Dispozitiv de remorcare în partea din față și din spate a furgonului</p> <p><b>Motor, cutia de viteză și direcție:</b><br/>Motor pe motorină, număr de cilindri - 4<br/>Puterea motorului 135-140 kW (185-190 CP)<br/>Motor versiune Euro VI<br/>Afisare nivel ulei la pornire motorului<br/>Cutie de viteză manuală sau automată</p> | <p>Toate datele și informațiile sunt prezentate în sistemul metric de măsurare.</p> <p><b>Caroserie, șasiu și gabarite:</b><br/>Tipul de caroserie - furgon, 5 uși (2 din față, din spate ușa dublă și o ușă laterală din partea dreapta)<br/>Uși spate, deschidere la 270 grade<br/>Capacitatea de pasageri, - 3<br/>Ampatament (middle wheel base), nu mai mult 3665 mm<br/>Șasiu al vehiculului cu două axe și tracțiune integrală (formula roților 4x4)<br/>Înălțime, nu mai mult de 2785 mm (high roof H2)<br/>Lungimea, nu mai mult 5932 mm<br/>Anvelope all-season<br/>Suport roata rezerva sub capatul sasiului<br/>Roata de rezerva<br/>Oglinzi exterioare incalzite, cu reglaj electric<br/>Lampi marsarier, pozitie joasa<br/>Lampi laterale de gabarit<br/>A treia lampa de frâna<br/>Lumina frâna adaptiva<br/>Sticla termoizolanta cu banda filtranta parbriz<br/>Set apărători de noroi (fața și spate)<br/>Masa totala maxima autorizată - 3500 kg<br/>Vitezometru în km/h<br/>Dispozitiv de remorcare în partea din față și din spate a furgonului</p> <p><b>Motor, cutia de viteză și direcție:</b><br/>Motor pe motorină, număr de cilindri - 4<br/>Puterea motorului 140 kW (190 CP) (Motor OM 654)<br/>Motor versiune Euro VI<br/>Afisare nivel ulei la pornire motorului<br/>Cutie de viteză automată (9G-TRONIC)<br/>Capacitatea rezervorului principal de combustibil nu mai puțin de 70 litri<br/>Filtru de motorina cu separator de apa<br/>Tip sistem direcție - hidraulică</p> <p><b>Echipare interioară, încălzire și climatizare:</b><br/>Scaun șofer cu reglaj<br/>Cotiera scaun sofer<br/>Airbag șofer</p> |  |
|--|--|--|---|--|--|

|  |  |  |  |  |  |
|--|--|--|--|--|--|
|  |  |  | <p>Capacitatea rezervorului principal de combustibil nu mai puțin de 70 litri</p> <p>Filtru de motorina cu separator de apa</p> <p>Tip sistem direcție - hidraulică</p> <p><b>Echipare interioară, încălzire și climatizare:</b></p> <p>Scaun șofer cu reglaj</p> <p>Cotiera scaun șofer</p> <p>Airbag șofer</p> <p>Volan reglabil pe înălțime și adâncime</p> <p>Aer conditionat semi-automat pentru conducătorul auto</p> <p><b>Radio, instrumente și sistem electric:</b></p> <p>Computer de bord</p> <p>Preinstalare radio digital</p> <p>Preechipare radio</p> <p>Baterie 12V</p> <p>Contact pentru asistenta la pornire</p> <p>Priza 12V 15A in cabina lângă șoferului</p> <p>Preinstalare panou intrerupator</p> <p><b>Alte echipamente:</b></p> <p>Trusa de prim ajutor</p> <p>Triunghi reflectorizant</p> <p>Stîngător 3-5 kg – 2 buc</p> <p>Cric hidraulic</p> <p>Cala pentru fixat roata</p> <p>Cui/cârlig remorcare la bară din față și la bară din spate</p> <p>Scaunul șoferului tapițat din același material cu scaunele în habitacul</p> <p><b>Culoare și vopsire:</b></p> <p>Culoarea vehiculului galben sau orang</p> <p><b>Compartimentul cargo:</b></p> <p>Pardoseală antiderapantă, acoperire durabilă rezistentă la influențe mecanice</p> <p>Ventilație naturală a compartimentului, fără posibilitatea pătrunderii precipitațiilor</p> <p>Iluminare în compartimentul de marfă (lampi LED), minimum două surse</p> <p>Două proiectoare LED montate în partea superioară a deschiderii ușii din spate, pentru iluminarea zonei din spatele furgonului</p> <p>Mânere de sprijin în fiecare deschidere de ușă</p> | <p>Volan reglabil pe înălțime și adâncime</p> <p>Aer conditionat semi-automat pentru conducătorul auto</p> <p><b>Radio, instrumente și sistem electric:</b></p> <p>Computer de bord</p> <p>Preinstalare radio digital</p> <p>Preechipare radio</p> <p>Baterie 12V</p> <p>Contact pentru asistenta la pornire</p> <p>Priza 12V 15A in cabina lângă șoferului</p> <p>Preinstalare panou intrerupator</p> <p><b>Alte echipamente:</b></p> <p>Trusa de prim ajutor</p> <p>Triunghi reflectorizant</p> <p>Stîngător 3-5 kg – 2 buc</p> <p>Cric hidraulic</p> <p>Cala pentru fixat roata</p> <p>Cui/cârlig remorcare la bară din față și la bară din spate</p> <p>Scaunul șoferului tapițat din același material cu scaunele în habitacul</p> <p><b>Culoare și vopsire:</b></p> <p>Culoarea vehiculului galben sau orang</p> <p><b>Compartimentul cargo:</b></p> <p>Pardoseală antiderapantă, acoperire durabilă rezistentă la influențe mecanice</p> <p>Ventilație naturală a compartimentului, fără posibilitatea pătrunderii precipitațiilor</p> <p>Iluminare în compartimentul de marfă (lampi LED), minimum două surse</p> <p>Două proiectoare LED montate în partea superioară a deschiderii ușii din spate, pentru iluminarea zonei din spatele furgonului</p> <p>Mânere de sprijin în fiecare deschidere de ușă</p> <p>Compartimentul fără ferestre</p> <p>Trepte pe toată lungimea deschiderii ușii culisante pe partea dreaptă</p> <p>Trepte pe partea dreaptă deschiderii ușii din spate</p> <p>Coordonarea schițelor echipamentului compartimentului cu clientul</p> <p>Configurația compartimentului cargo</p> <p><b>Documentele tehnice:</b></p> |  |
|--|--|--|--|--|--|

|  |  |  |  |  |  |
|--|--|--|--|--|--|
|  |  |  | <p>Compartimentul fără ferestre<br/> Trepțe pe toată lungimea deschiderii ușii culisante pe partea dreaptă<br/> Trepțe pe partea dreaptă deschiderii ușii din spate<br/> Coordonarea schițelor echipamentului compartimentului cu clientul<br/> Configurația compartimentului cargo<br/> <b>Documentele tehnice:</b><br/> Instrucțiuni de exploatare a vehiculului în limba română<br/> Manual de deservire tehnică a vehiculului în limba română<br/> Pachetul de documente necesare pentru înregistrarea de stat a vehiculului la ASP a RM.<br/> <b>Servicii de întreținere:</b><br/> Deservirea tehnică și reparația a vehiculului la centre autorizate de deservirea tehnică pe teritoriul municipiului Chișinău.<br/> Prezentarea unui contract privind deservirea tehnică pentru o perioadă de 24 de luni care include, dar nu se limitează la, următoarele:</p> <ul style="list-style-type: none"> <li>• costuri de întreținere</li> <li>• costul pieselor de schimb</li> <li>• costul consumabilelor.</li> <li>• costul combustibilului, uleiului, lubrifianților.</li> </ul> <p>Pentru informare, timpul de funcționare a vehiculului pentru un an se încadrează în limitele de kilometrajul mașinii 20000 km / 800 moto/ore</p> <p><b>Garanția:</b><br/> Garanția șasiului de bază, a unităților și a ansamblurilor, nu mai puțin de 24 de luni fără limita de parcurs.</p> <p><b>Recepționarea și testarea furgonului:</b><br/> Recepționarea și testarea vehiculului de către personalul certificat tehnic, ingineresc al cumpărătorului după transportare pe teritoriul Î.S. ”Aeroportul Internațional Chișinău”.</p> | <p>Instrucțiuni de exploatare a vehiculului în limba română<br/> Manual de deservire tehnică a vehiculului în limba română<br/> Pachetul de documente necesare pentru înregistrarea de stat a vehiculului la ASP a RM.<br/> <b>Servicii de întreținere:</b><br/> Deservirea tehnică și reparația a vehiculului la centre autorizate de deservirea tehnică pe teritoriul municipiului Chișinău.<br/> Prezentarea unui contract privind deservirea tehnică pentru o perioadă de 24 de luni care include, dar nu se limitează la, următoarele:</p> <ul style="list-style-type: none"> <li>• costuri de întreținere</li> <li>• costul pieselor de schimb</li> <li>• costul consumabilelor.</li> <li>• costul combustibilului, uleiului, lubrifianților.</li> </ul> <p>Pentru informare, timpul de funcționare a vehiculului pentru un an se încadrează în limitele de kilometrajul mașinii 20000 km / 800 moto/ore</p> |  |
|--|--|--|--|--|--|





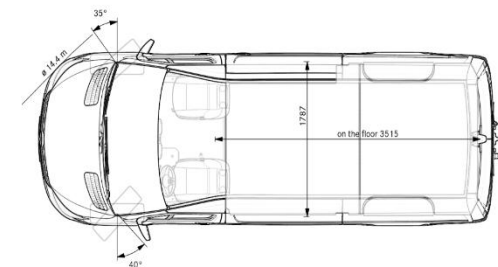
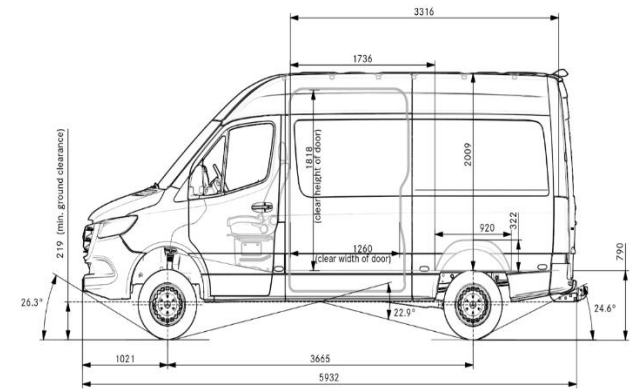

**Garanția:**  
 Garanția șasiului de bază, a unităților și a ansamblurilor,  
 nu mai puțin de 24 de luni fără limita de parcurs.  
**Recepționarea și testarea furgonului:**  
 Recepționarea și testarea vehiculului de către personalul  
 certificat tehnic, ingineresc al cumpărătorului după

|  |  |  |  |  |  |  |
|--|--|--|--|--|--|--|
|  |  |  |  |  | transportare pe teritoriul Î.S. "Aeroportul Internațional Chișinău". |  |
|--|--|--|--|--|--|--|

Semnat: \_\_\_\_\_ Numele, Prenumele: **Cernolev Andrei** În calitate de: **manager**

Ofertantul: **SRL Geoter-com** Adresa: **STR. Gh. Asachi 68/1 ap.83**