

DECIZIE

de atribuire a contractului de achiziții publice
de încheiere a acordului-cadru
de anulare a procedurii de atribuire

DECIZIE DE REVALUARE

în baza: deciziei ANSC; raportului de monitorizare; decizie autoritatii contractante

Nr. 21179836 din 20.05.2024

a) **Date cu privire la autoritatea contractantă:**

Denumirea autorității contractante	Primăria or. Telenеști
Localitate	or. Telenеști
IDNO	1007601002072
Adresa	or. Telenеști str. 31 August nr.8
Număr de telefon	025822530;025823454;025822531
Număr de fax	025823454
E-mail oficial	primaria.telenesti@apl.gov.md
Adresa de internet	
Persoana de contact (nume, prenume, telefon, e-mail)	Anghel Irina 025822531; 025823454

b) **Date cu privire la procedura de atribuire:**

Tipul procedurii de atribuire aplicate	<input type="checkbox"/> Cererea ofertelor de prețuri <input checked="" type="checkbox"/> Licitație deschisă <input type="checkbox"/> Negociere fără publicarea prealabilă a unui anunț de participare (NFP)* <input type="checkbox"/> Altele: [Indicați]
*Temei legal pentru desfășurarea NFP (Legea privind achizițiile publice nr. 131/2015)	
Expunerea motivului/temeiului privind alegerea procedurii de atribuire (în cazul aplicării altor proceduri decât licitația deschisă)	
Procedura de achiziție repetată (după caz, se va indica nr. procedurii/ procedurilor desfășurate anterior pentru aceeași achiziție, dar anulate/ anulate)	Nr:
Tipul obiectului contractului de achiziție/ acordului-cadru	Bunuri <input checked="" type="checkbox"/> Servicii <input type="checkbox"/> Lucrări <input type="checkbox"/>
Obiectul achiziției	Pubelelor (ST EU) pentru colectarea și transportarea deșeurilor pentru salubritatea și amenajarea or. Telenеști în cadrul Proiectului : „Reducerea nivelului de poluare a mediului și protejarea sănătății populației prin îmbunătățirea managementul deșeurilor în orașul Telenеști, satele Mihalășa și Mihalășa Nouă”
Cod CPV	44600000-6
Procedura de atribuire (se va indica din cadrul portalului guvernamental www.mtender.gov.md)	№ OCDS-B3WDP1-MD-1709130986532-PN-1709130986532 Link-ul: https://mtender.gov.md/tenders/ocds-b3wdp1-MD-1709130986532?tab=contract-notice Data publicării: 28/02/2024
Platforma de achiziții publice utilizată	<input checked="" type="checkbox"/> achizitii.md; <input type="checkbox"/> e-licitatie.md; <input type="checkbox"/> yptender.md
Procedura a fost inclusă în planul de achiziții publice a autorității contractante	<input checked="" type="checkbox"/> Da <input type="checkbox"/> Nu Link-ul către planul de achiziții publice publicat: https://www.primariatelenesti.md/planul-achizitiilor-publice-ale-primariei-orasului-telenesti-pentru-anul-2024/

Anunț de intenție publicat în BAP (după caz)	Data: Link-ul:
Tehnici și instrumente specifice de atribuire (după caz)	<input type="checkbox"/> Acord-cadru <input checked="" type="checkbox"/> Sistem dinamic de achiziție <input type="checkbox"/> Licitație electronică <input type="checkbox"/> Catalog electronic
Sursa de finanțare	<input checked="" type="checkbox"/> Buget de stat; <input type="checkbox"/> Buget CNAM; <input type="checkbox"/> Buget CNAS; <input type="checkbox"/> Surse externe; <input checked="" type="checkbox"/> Alte surse: buget local
Valoarea estimată (lei, fără TVA)	899 400,00

c) **Clarificări privind documentația de atribuire:**

(Se va completa în cazul în care au fost solicitate clarificări)

Data solicitării clarificărilor	
Denumirea operatorului economic	
Expunerea succintă a solicitării de clarificare	
Expunerea succintă a răspunsului	
Data transmiterii	

d) **Modificări operate în documentația de atribuire:**

(Se va completa în cazul în care au fost operate modificări)

Rezumatul modificărilor	
Publicate în BAP/alte mijloacelor de informare (după caz)	[Indicați sursa utilizată și data publicării]
Termen-limită de depunere și deschidere a ofertelor prelungit (după caz)	[Indicați numărul de zile]

e) **Până la termenul-limită (data 18.03.2024, ora 11:49), au depus oferta 4 ofertanți:**

Nr.	Denumirea operatorului economic	IDNO	Asociații/ administratorii
1.	Hydrosystems ML SRL	1006600048410	Dogot Vitalie
2.	Agrotrac Prim S.R.L.	1014600005618	Djichia Svetlana
3.	SA Eximotor	1002600034712	Socolova Natalia
4.	TORECO SRL	1013600034835	Ion Lupu, Vasile Curchi

f) **Informații privind ofertele depuse și documentele de calificare și aferente DUAE prezentate de către operatorii economici:**

Denumire document	Denumirea operatorului economic							
	Hydrosystems ML SRL	Agrotrac Prim S.R.L.	SA Eximotor	TORECO SRL				
Documentele ce constituie oferta (Se va completa prin: prezentat, neprezentat, nu corespunde)								
Documentul Unic de achiziții European (DUAE)	prezentat	prezentat	prezentat	prezentat				
Cerere de participare	prezentat	prezentat	prezentat	prezentat				
Declarație privind valabilitatea ofertei	prezentat	prezentat	prezentat	prezentat				
Garanția pentru oferta (Garanția bancară) în cuantum de 1 % din valoare ofertei fără TVA	prezentat	prezentat	prezentat	prezentat				
Propunerea tehnică	prezentat	prezentat	prezentat	prezentat				
Propunerea financiară	prezentat	prezentat	prezentat	prezentat				

Certificat de înregistrare a întreprinderii	prezentat	prezentat	prezentat	prezentat				
Certificat de atribuire a contului bancar	prezentat	prezentat	prezentat	prezentat				
Certificat de efectuare sistematică a plății impozitelor, contribuțiilor	prezentat	prezentat	prezentat	prezentat				
Ultimul raport financiar	prezentat	prezentat	prezentat	prezentat				
Certificat de calitate/conformitate a produsului	prezentat	prezentat	prezentat	prezentat				
Capacitatea tehnică și financiară	prezentat	prezentat	prezentat	prezentat				
Experiența similară	prezentat	neprezentat	prezentat	prezentat				
Documente de calificare								
Se va consmna prin: prezentat, neprezentat, nu corespunde								
Documentul Unic de achiziții European (DUAE)	prezentat	prezentat	prezentat	prezentat				
Cerere de participare	prezentat	prezentat	prezentat	prezentat				
Declarație privind valabilitatea ofertei	prezentat	prezentat	prezentat	prezentat				
Garanția pentru oferta (Garanția bancară) în cuantum de 1 % din valoare ofertei fără TVA	prezentat	prezentat	prezentat	prezentat				
Propunerea tehnică	prezentat	prezentat	prezentat	prezentat				
Propunerea financiară	prezentat	prezentat	prezentat	prezentat				
Certificat de înregistrare a întreprinderii	prezentat	prezentat	prezentat	prezentat				
Certificat de atribuire a contului bancar	prezentat	prezentat	prezentat	prezentat				
Certificat de efectuare sistematică a plății impozitelor, contribuțiilor	prezentat	prezentat	prezentat	prezentat				
Ultimul raport financiar	prezentat	prezentat	prezentat	prezentat				
Certificat de calitate/conformitate a produsului	prezentat	prezentat	prezentat	prezentat				
Capacitatea tehnică și financiară	prezentat	prezentat	prezentat	prezentat				

Experiența similară	prezentat	neprezentat	prezentat	prezentat				
---------------------	-----------	-------------	-----------	-----------	--	--	--	--

(Informația privind denumirea documentelor prezentate se va indica în conformitate cu cerințele din documentația de atribuire și se va consemna prin: **prezentat, neprezentat, nu corespunde** (în cazul când documentul a fost prezentat, dar nu corespunde cerințelor de calificare))

g) Informația privind corespunderea ofertelor cu cerințele solicitate:

Denumirea lotului	Denumirea operatorului economic	Prețul ofertei (fără TVA)*	Cantitate și unitate de măsură	Correspondența cu cerințele de calificare	Correspondența cu specificațiile tehnice
Pubele pentru gunoi cu roți EU	Hydrosystems ML SRL	725 000 lei	2000 Bucata	+	+
	Agrotrac Prim S.R.L.	750 000 lei	2000 Bucata	-	-
	SA Eximotor	798 000 lei	2000 Bucata	+	+
	TORECO SRL	899 000 lei	2000 Bucata	+	+

* În cazul utilizării licitației electronice se va indica prețul ofertei finale

(Informația privind "Correspondența cu cerințele de calificare" și "Correspondența cu specificațiile tehnice", se va consemna prin: „+” în cazul corespunderii și prin „-” în cazul necorespunderii)

h) Pentru elucidarea unor neclarități sau confirmarea unor date privind corespunderea ofertei cu cerințele stabilite în documentația de atribuire (inclusiv justificarea prețului anormal de scăzut) s-a solicitat:

Data solicitării	Operatorul economic	Informația solicitată	Rezumatul răspunsului operatorului economic
19.03.2024 Nr.210	„SC HYDROSYSTEMES ML SRL”	În temeiul alin.3 art.69,și art.70, a Legii 131 din 03.07.2015 privind achizițiile publice, grupul de lucru pentru achiziții publice a Primăriei or.Telenești solicită justificarea prețului anormal de scăzut,în raport cu ceea ce urmează a fi executat în cadrul procedurii de achiziții nr. ocds-b3wdp1-MD-1709130986532 din 18.03.2024 ,, Pubelelor (ST EU) pentru colectarea și transportarea deșeurilor pentru salubritatea și amenajarea or.Telenești în cadrul Proiectului : „Reducerea nivelului de poluare a mediului și protejarea sănătății populației prin îmbunătățirea managementul deșeurilor în orașul Telenești, satele Mihalășa și Mihalășa Nouă”.	O.E a transmis justificarea prețului anormal de scăzut, în raport cu ceea ce urmează a fi executat în cadrul procedurii de achiziții nr. ocds-b3wdp1-MD-1709130986532 „Pubelelor (ST EU) pentru colectarea și transportarea deșeurilor pentru salubritatea și amenajarea or.Telenești în cadrul Proiectului : „Reducerea nivelului de poluare a mediului și protejarea sănătății populației prin îmbunătățirea managementul deșeurilor în orașul Telenești, satele Mihalășa și Mihalășa Nouă” , Hydrosystems ML SRL vine sa confirme oferta si angajamentele asumate in cadrul procedurii de achizitii nr.ocds-b3wdp1-MD-1709130986532 din 28.02.2024, Achiziționarea Pubelelor (ST EU) pentru colectarea și transportarea deșeurilor pentru salubritatea și amenajarea or.Telenești. In confirmarea celor spuse mai sus si pentru a argumenta pretul oferit, va aducem la cunostinta ca oferta data este suficient de confortabila pentru Hydrosystems ML SRL deoarece suntem o companie cu o vasta experienta in domeniul comerțului cu ridicata. Dispunem de capacitati de stocare si conditii de livrare pentru o gama impresionanta de produse in diverse domenii inclusiv domeniul Menaj care e unul in dezvoltare pentru noi in ultimii ani, cum de altfel si pentru piata Republicii Moldova. ceea ce poate fi observat daca vizitati pagina noastra web www.hydrosystems.md . Colaborarea cu importanti si reductabili producatori in domeniu ne permite sa fim flexibili si sa dezvoltam segmentul dat de produse in gama noastra si sa imbunatim ofertele pentru clientii nostri, inclusiv prin oferirea unei game mai largi de produse la preturi mult mai atractive. Ceea ce tine de „pretul nejustificat de redus” la care faceti referinta, la o analiza a ofertelor observam ca diferenta pretului per bucata intre primele oferte ale licitatiei in cauza nu sunt foarte mari, ceea ce ne vorbeste ca pretul oferit de noi este competitiv si real. La fel, la o analiza a pietii in domeniu, dar si a

			<p>numarului de participanti la achizitiile in domeniu, putem observa un diapazon destul de larg al preturilor, diferenta fiind legata de brand, logistica, capacitatea de plata a cumparatorului in raport cu producatorul. Vrem sa atragem atentia ca preturile afisate de companiile in domeniu reflecta valoarea de raft a acestora, pentru clientii corporativi, retail si contracte en-gros se ofera preturi speciale, ceea ce puteti vedea in Contractele anexate la documentele de Licitatie dar si in copiile anexate ale unor facturi catre clientii nostri.</p> <p>Daca vorbim de produsul in cauza, o diferenta foarte mare in costuri o are culoarea, pentru aceiasi parametri de calitate, in cazul dat tomberoanele de culoare verde le gasim la producatori la oferta mult mai buna ca cele de alte culori, ceea ce putem observa si pe piata noastra, indiferent de brand. Hydrosystems ML SRL a oferat Pubele de culoarea verde cu respectarea tuturor celorlalti parametri de calitate solicitati, ce nea permis sa oferim un pret mult mai bun ca evaluarea AC. Ceea ce tine de masa produsului, mentionam ca furnizorul nostru Zeyrek Konteyner are 2 versiuni pentru acest tip de produs, oferta noastra fiind pentru Seria Premium de 9kg +/-5%. Totodata amintim ca acest producator dispune de Certificatele de conformitate a produsului oferat conform standartulu EN840, si Certificatele de management ISO9001, 14001, 45001, 50001. In argumentarea celor inserate mai sus, va expediem Pasaportul furnizorului pentru produsul dat cu toate datele si caracteristicile si Copiile certificatelor producatorului, sub care subsemnam.</p> <p>Contractele anexate si Formularul cu experienta similara demonstreaza ca nu suntem la prima licitatie castigata, ca suntem furnizori de buna credinta si am realizat toate obligatiunile contractuale in care ne-am angajat.</p> <p>Totodata amintim ca Oferta noastra contine o garantie de 24 luni pentru produsele livrate, cu respectarea conditiilor de pastrare si gestionare.</p> <p>Se anexează: Anexa 1</p>
23.03.2024 Nr.229	AGROTRAC PRIM SRL	<p>În temeiul alin.3 art.69,și art.70, a Legii 131 din 03.07.2015 privind achizițiile publice, grupul de lucru pentru achiziții publice a Primăriei or.Telenești solicită în baza DUAE punctului 4C.10 certificatul de calitate/ conformitate EN 840 și justificarea prețului anormal de scăzut în raport cu ceea ce urmează a fi executat în cadrul procedurii de achiziții nr. ocds-b3wdp1-MD-1709130986532 din 18.03.2024 „, Pubelelor (ST EU) pentru colectarea și transportarea deșeurilor pentru salubritatea și amenajarea or.Telenești în cadrul Proiectului : „Reducerea nivelului de poluare a mediului și protejarea sănătății populației prin îmbunătățirea managementul deșeurilor în orașul Telenești, satele Mihalașa și Mihalașa Nouă”.</p>	<p>O.E a transmis justificarea prețului anormal de scăzut, în raport cu ceea ce urmează a fi executat în cadrul procedurii de achiziții nr. ocds-b3wdp1-MD-1709130986532 „,Pubelelor (ST EU) pentru colectarea și transportarea deșeurilor pentru salubritatea și amenajarea or.Telenești în cadrul Proiectului : „Reducerea nivelului de poluare a mediului și protejarea sănătății populației prin îmbunătățirea managementul deșeurilor în orașul Telenești, satele Mihalașa și Mihalașa Nouă” , conform caietului de sarcini,vine cu informație suplimentară precum că pentru instituțiile publice a Republicii Moldova producătorul acordă o reducere suplimentară față de prețurile stabilite pe piața Republicii Moldova.Agrotrac Prim este dealerul producătorului,a fost implementată reducerea suplimentară către Primăria orașului Telenești.</p> <p>Se anexează: Anexa 2</p>
26.03.2024 Nr.236	„SC HYDROSYSTEMES ML SRL”	<p>Conform mostrei transmise de Dumneavoastră și actului predate-primire „Menționăm că produsul transmis reprezintă doar o mostră a unui produs standart din stocul Hydrosystems și diferă, ce nu corespunde tuturor parametrilor produsului ofertant și nu reprezintă obiectul licitației”.</p> <p>Grupul de lucru pentru achiziții publice a Primăriei</p>	<p>Prin prezenta, urmare a solicitării cu Nr. 236 din 26.03.2024, Hydrosystems ML SRL va aduce la cunostinta ca nu mai dispunem de stoc pentru modelul produsului care sa corespunda suta la suta modelului ofertat. Mostra expediată anterior vine sa confirme ca dispunem in stoc de produse calitative si in conformitate cu standartul EN840 solicitat de AC, conform pasaportului de insotire a mostrei.</p> <p>Astfel, pentru a prezenta mai larg produsul</p>

		<p>or.Telenești solicită ca monștra să coincidă cu cerințele și caracteristicile tehnice, conform DUAЕ punctului 4C.10 Mostre, descrieri, fotografii Operatorul economic este în măsură să furnizeze eșantioane (mostre), descrieri și/sau fotografii ale produselor/serviciilor și care urmează să fie furnizate/prestate, conform cerințelor stabilite în documentația de atribuire în cadrul procedurii de achiziții nr. ocđs-b3wdp1-MD-1709130986532 din 18.03.2024 Pubelelor (ST EU) pentru colectarea și transportarea deșeurilor pentru salubritatea și amenajarea or.Telenești în cadrul Proiectului: „Reducerea nivelului de poluare a mediului și protejarea sănătății populației prin îmbunătățirea managementul deșeurilor în orașul Telenești, satele Mihalașa și Mihalașa Nouă”.</p>	<p>ofertat, vedem posibilitatea în a va expediat atasat scrisorii mai multe poze și un material video de la producator cu produsul – obiectul procedurii de achiziții nr.ocđs-b3wdp1-MD-1709130986532 din 28.02.2024. O comanda cu modelul ofertat e în proces de producere, ceea ce puteți vedea din materialul video de la producator. Se anexează: Anexa 3 Anexa 4</p>
--	--	---	---

i) Ofertanții respinși/descalificați:

Denumirea operatorului economic	Motivul respingerii/descalificării

j) Modalitatea de evaluare a ofertelor:

Pentru fiecare lot

Pentru mai multe loturi cumulate

Pentru toate loturile

Alte limitări privind numărul de loturi care pot fi atribuite aceluiași ofertant: *[Indicați]*

Justificarea deciziei de a nu atribui contractul pe loturi: _____

k) Criteriul de atribuire aplicat:

Prețul cel mai scăzut

Costul cel mai scăzut

Cel mai bun raport calitate-preț

Cel mai bun raport calitate-cost

(În cazul în care în cadrul procedurii de atribuire sunt aplicate mai multe criterii de atribuire, se vor indica toate criteriile de atribuire aplicate și denumirea loturilor aferente)

l) Informația privind factorii de evaluare aplicați:

(Se va completa pentru loturile care au fost atribuite în baza criteriilor: cel mai bun raport calitate-preț sau cel mai bun raport calitate-cost)

Factorii de evaluare		Valoarea din ofertă	Punctajul calculat
Denumirea operatorului economic 1			Total
Denumire factorul 1	Ponderea		
Denumire factorul n	Ponderea		
Denumirea operatorului economic n			Total
Denumire factorul 1	Ponderea		
Denumire factorul n	Ponderea		

m) Reevaluarea ofertelor:

(Se va completa în cazul în care ofertele au fost reevaluate repetat)

Motivul reevaluării ofertelor	DECIZIE
	Nr. 03D-289-24 Data: 08.05.2024 privind soluționarea contestației formulate de către SC „HYDROSYSTEMS ML” SRL, înregistrată la Agenția Națională pentru Soluționarea Contestațiilor cu nr. 02/280/24 la data de

08.04.2024, pe marginea procedurii de achiziție publică nr. MD-1709130986532 din 18.03.2024 Agenția Națională pentru Soluționarea Contestațiilor a examinat, în procedură scrisă, contestația nr. 02/280/24 din 08.04.2024, depusă de către SC „HYDROSYSTEMS ML” SRL, adresa: r-nul, număr de identificare (IDNO):, e-mail:, pe marginea rezultatelor desfășurării procedurii de achiziție publică nr. MD1709130986532 din 18.03.2024, privind achiziția „Pubelelor (ST EU) pentru colectarea și transportarea deșeurilor pentru salubritatea și amenajarea or. Telenești în cadrul Proiectului: „Reducerea nivelului de poluare a mediului și protejarea sănătății populației prin îmbunătățirea managementului deșeurilor”, inițiată de către Primăria or. Telenești, adresa: r-nul. Telenești, str. 31 August 8, număr de identificare (IDNO): 1007601002072, tel.: 025822530, e-mail: primariatelenești@gmail.com., Linck: <file:///D:/Downloads/Decizie%2003D-289-249086288312720615443.pdf>

Aprecieri Agenției Naționale pentru Soluționarea Contestațiilor:

Potrivit art. 82 alin. (1) din Legea nr. 131/2015, orice persoană care are sau a avut un interes în obținerea unui contract de achiziție publică și care consideră că în cadrul procedurilor de achiziție publică un act al autorității contractante a vătămât un drept al său recunoscut de lege, în urma cărui fapt a suportat sau poate suporta prejudiciu, este în drept să conteste actul respectiv în modul stabilit de lege.

Analizând pretențiile formulate de către contestator, Agenția reține că SC „HYDROSYSTEMS ML” SRL își exprimă dezacordul în raport cu decizia grupului delucru pentru achiziții privind respingerea ofertei sale pe motivul necorespunderii mostrei prezentate pentru bunul oferit cu specificația tehnică solicitată de către autoritatea contractantă, precum și pe motivul nejustificării prețului anormal de scăzut.

Procedând la examinarea în fond a contestației, Agenția atestă că Primăria or. Telenești a publicat în Buletinul achizițiilor publice pe portalul guvernamental de acces online: www.mtender.gov.md, la data de 28.02.2024, anunțul de participare cu ultimele modificări din data de 07.03.2024, la procedura de achiziție publică nr. MD-1709130986532, privind achiziția „Pubelelor (ST EU) pentru colectarea și transportarea deșeurilor pentru salubritatea și amenajarea or. Telenești în cadrul Proiectului

„Reducerea nivelului de poluare a mediului și protejarea sănătății populației prin îmbunătățirea managementului deșeurilor”, cu valoarea estimată de către autoritatea contractantă în sumă de 899 400,00 lei, fără TVA.

Relevant speței, Agenția constată că, potrivit informației din SIA „RSAP”, la procedura de achiziție publică din speță, au participat următorii operatori economici:

Referitor la pretenția contestatorului SC „HYDROSYSTEMS ML” SRL, în raport cu decizia autorității contractante de respingere a ofertei acestuia, Agenția atestă că aceasta a fost adusă la cunoștință prin scrisoarea de

Hydrosystems ML SRL IDNO Codul: MD-IDNO-1006600048410	725 000.00 MDL achiziției fără TVA	MTender ESPD Declarație pe proprie răspundere		Refuzat 25.03.2024 / 10:18
AGROTRAC PRIM SRL IDNO Codul: MD-IDNO-1014600005618	750 000.00 MDL achiziției fără TVA	MTender ESPD Declarație pe proprie răspundere		Refuzat 25.03.2024 / 10:18
EXIMOTOR SA IDNO Codul: MD-IDNO-1002600034712	798 000.00 MDL achiziției fără TVA	MTender ESPD Declarație pe proprie răspundere		Câștigătorul 02.04.2024 / 17:00
TORECO SRL IDNO Codul: MD-IDNO-1013600034835	899 000.00 MDL achiziției fără TVA	MTender ESPD Declarație pe proprie răspundere		În așteptare

informare nr. 256A din 03.04.2024, conform căreia, oferta operatorului economic „a fost descalificată”, în temeiul art. 69 alin. (6) lit. a), b) din Legea nr. 131/2015 privind achizițiile publice, autoritatea contractantă invocând că „nu corespunde cerințelor tehnice solicitate [...] luând în considerare neaxarea prețului anormal de scăzut pe termeni, costuri conform art. 70 alin. (1), (2), (4) a Legii nr. 131/2015 privind achizițiile publice, oferta dumneavoastră s-a clasat pe locul secund”.

La soluționarea contestației, Agenția învederează prevederile art. 17 alin. (1) din Legea nr. 131/2015, conform cărora, pentru constatarea datelor de calificare în cadrul procedurilor de achiziție publică, operatorul economic va prezenta documentele eliberate de autoritățile competente stabilite de autoritatea contractantă în cadrul procedurilor de achiziție publică. În funcție de obiectul achiziției publice, în sensul art. 1, și de tipul procedurii alese conform art. 46 alin. (1), autoritatea contractantă are obligația de a stabili pentru fiecare procedură în parte criteriile de calificare și selecție, precum și documentele-suport, prevăzute de legislația în vigoare, necesare pentru a fi prezentate de către operatorii economici. Totodată, potrivit alin. (3) din articolul prenotat, autoritatea contractantă evaluează datele de calificare ale operatorului economic conform modului și criteriilor expuse în documentația de atribuire.

Relevante speței sunt și prevederile art. 22 alin. (1) lit. e) din Legea nr. 131/2015, care reglementează că în cazul aplicării unei proceduri pentru atribuirea unui contract de achiziții publice de bunuri, în scopul verificării capacității tehnice și/sau profesionale a ofertanților/candidaților, autoritatea contractantă are dreptul de a le solicita acestora, în funcție de specificul, de cantitatea și de complexitatea bunurilor ce urmează să fie furnizate și numai în măsura în care aceste informații sunt relevante pentru îndeplinirea contractului și nu sunt disponibile în bazele de date ale autorităților publice sau ale părților terțe, *mostre* (în măsura în care necesitatea prezentării este justificată), descrieri și/sau fotografii a căror autenticitate trebuie să poată fi demonstrată în cazul în care autoritatea contractantă solicită acest lucru.

Astfel, prevederile menționate reglementează dreptul autorității contractante de a solicita ofertanților prezentarea

mostrelor în scopul verificării capacității tehnice și/sauprofesionale a ofertanților/candidaților.
În acest context, Agenția apreciază că în scopul identificării nivelului de calificare necesar executării viitorului contract, autoritatea contractantă este în drept de a solicita ofertanților prezentarea mostrelor, totuși, o astfel de condiție necesită a fi justificată corespunzător.

Totodată, Agenția reține că în conformitate cu prevederile pct. 27 sub-pct. 3), pct.28 sub-pct. 12) și pct. 29 sub-pct. 4) din Regulamentul cu privire la activitatea grupului de lucru pentru achiziții, aprobat prin Hotărârea Guvernului nr. 10 din 20.01.2021, grupul de lucru examinează, evaluează și compară ofertele operatorilor economici prezentate în cadrul procedurilor de achiziție publică în conformitate cu cerințele stabilite, respectiv, ține de competența grupului de lucru de a examina și evalua ofertele depuse în cadrul procedurii de achiziție publică și de a stabili corespunderea sau necorespunderea acestora reieșind din cerințele prevăzute în documentația de atribuire, iar Agenția examinează legalitatea deciziei emise prin prisma pretențiilor înaintate și argumentelor prezentate în acest sens de către părți.

Examinând documentația de atribuire publicată de Primăria or. Telenești în SIA

„RSAP”, Agenția constată că autoritatea contractantă nu a stabilit o cerință de calificare privind prezentarea mostrelor, însă, în punctul de vedere la aspectul dat, a comunicat faptul că, „La solicitarea grupului de lucru cu Nr.233 din 25.03.2024 nu s-a prezentat mostra în original care să coincidă cu cerințele și caracteristicile tehnice, ca urmare a solicitării a fost prezentată doar fotografia a mostrei pubelei, dar nu și în original pentru a putea verifica calitatea și a fi supuse unei testări conform DUAE (Anexa nr.11) punctului 4C.10 Mostre, descrieri, fotografii „Operatorul economic este în măsură să furnizeze eșantioane (mostre), descrieri și/sau fotografii ale produselor/serviciilor și care urmează să fie furnizate/prestate, conform cerințelor stabilite în documentația de atribuire Notă: Operatorul economic se obligă să prezente mostre, la solicitarea autorității contractante, în termen de 3 zile. Mostrele urmează a fi supuse testării”.

În speță, SC „HYDROSYSTEMS ML” SRL susține că, „Dupa deschiderea ofertelor AC a solicitat verbal o mostra de pubela (chiar daca nu este obligatoriu conform cerintelor licitatiei), la care Hydrosystems ML SRL a expedit o mostra de Pubela conforma standardului EN840 (standart solicitat de AC in cadrul procedurii de achizitie dar cu unele deosebiri ce tine de materialul rotilor si greutatea produsului), disponibila in stocul obisnuit al Hydrosystems pentru a demonstra ca acoperim acest domeniu, ca dispunem de stoc, dar si calitatea produselor pe care le comercializam, despre care am informat AC, fapt confirmat prin Act-ul Predare-Primire (Anexa 3 se anexeaza) insotit de Pasaportul produsului mostra”.

Examinând materialele dosarului contestației, Agenția constată că, contestatorul, prin scrisoarea din data de 28.03.2024, a informat autoritatea contractantă că „nu mai dispunem de stoc pentru modelul produsului care sa corespunda suta la suta modelului oferat. Mostra expediata anterior vine sa confirme ca dispunem in stoc de produse calitative si in conformitate cu standartul EN840 solicitat de AC, conform pasaportului de insotire a mostrei. Astfel, pentru a prezenta mai larg produsul oferat, vedem posibilitatea in a va expedia atasat scrisorii mai multe poze si un material video de la producator cu produsul – obiectul procedurii de achizitii nr.ocds-b3wdp1-MD- 1709130986532 din 28.02.2024. O comanda cu modelul oferat e in proces de producere, ceea ce puteti vedea din materialul video de la producator”.

În partea ce ține de modalitatea prin care, autoritatea contractantă ar fi testat mostra de pubelă prezentată, Agenția atestă că, în punctul de vedere suplimentar, Primăria or. Telenești comunică faptul că, „Pubela prezentată a fost supusă testării cu echipament de ridicare mecanizat, unde mostra dată nu a rezistat la capacitatea de încărcare a deșeurilor menajere, densitatea plasticului fiind de 0,0675 kg/m3 (conform

$$\rho = \frac{m}{V}$$

formulei de calcul al densității) și greutatea de 8,1 kg (poza se atașat) a demonstrat că nu este rezistent, este fragilă, nu corespunde densității HDPE (normativul 0,093-0,097 kg/m3) și certificatului de calitate EN 840-1, 120 L. (Anexa nr.8)”.

La acest aspect, Agenția reține că autoritatea contractantă poate aprecia într-o anumită măsură corespunderea bunurilor oferite de operatorii economici prin prisma mostrelor prezentate de aceștia, însă aprecierea dată trebuie să fie în limita cerințelor prevăzute în documentația de atribuire, fără a fi impuse ulterior altele, care să depășească condițiile stabilite inițial în documentația de atribuire, or potrivit art. 44 alin.

n) *din Legea nr. 131/2015, ofertantul are obligația de a elabora oferta în conformitate cu prevederile din documentația de atribuire, iar conform art. 69 alin. (6) lit. b) din aceeași lege, autoritatea contractantă nu acceptă oferta în cazul în care aceasta nu corespunde cerințelor expuse în documentația de atribuire. Astfel, din aceste prevederi, în coroborare cu art. 37 alin. (1) din legea prenotată, conform căruia specificațiile tehnice ale bunurilor, lucrărilor și serviciilor solicitate de autoritatea contractantă vor reprezenta o descriere exactă și completă a obiectului achiziției, astfel încât fiecare cerință și criteriu, stabilite de autoritatea contractantă, să fie îndeplinite, respectiv, rezultă clar că autoritatea contractantă este obligată să evalueze oferta în strictă conformitate cu cerințele expuse în documentația de atribuire și nu pot exista abateri în acest sens.*

În context, Agenția apreciază că autoritatea contractantă este în drept de a solicita ofertanților prezentarea mostrelor în scopul identificării nivelului de calificare necesar executării viitorului contract, totuși, o astfel de condiție

necesită a fi justificată, cu atât mai mult, să fie identificat „un mecanism” de examinare a acestora, luând în considerare obiectul procedurii de achiziție și anume, posibilitatea determinării corespunderii/necorespunderii acestora de către grupul de lucru sau necesitatea evaluării mostrelor de către un organism abilitat în acest sens. Astfel, concluziile grupului de lucru referitor la necorespunderile mostrelor prezentate de către SC

„HYDROSYSTEMS ML” SRL, la pubelele pentru colectarea și transportarea deșeurilor pentru salubritatea și amenajarea or. Telenești, s-au bazat pe propriile testări a dispozitivelor oferite, efectuate „cu echipament de ridicare mecanizat la capacitatea de încărcare a deșeurilor menajere”. Totuși, pe de o parte, testările întreprinse de către autoritatea contractantă, la caz, nu pot fi probatorii, fără a fi documentat corespunzător rezultatul unei testări al bunului oferit de către operatorul economic contestator, de către organisme acreditate, iar pe de altă parte, contestatorul a informat autoritatea contractantă că nu are în stoc pubele de modelul oferit. În aceste circumstanțe, era evident că bunurile nu ar corespunde în totalitate, astfel nefiind necesară testarea mostrei prezentate. Tot aici, urmează a fi reținut faptul că examinarea mostrelor nu este o procedură echivalentă cu constatarea conformității/neconformității cu specificațiile tehnice sau custandardul relevant indicat în documentația de atribuire, inclusiv cu întrunirea cerințelor de calitate, în acest sens, urmând a fi analizate certificatele de conformitate/calitate și, după caz, antrenate laboratoare acreditate în vederea identificării parametrilor, prestabilți din start în documentația de atribuire, ce indică asupra calității produselor. În sensul prevederilor Legii nr. 131/2015 privind achizițiile publice, examinarea mostrelor, presupune efectuarea analizei acestora prin prisma prevederilor art. 17 și, implicit, art. 22 alin. (1) lit. e) din legea menționată, concluziile examinării mostrelor respective fiind relevante pentru identificarea capacității ofertantului de a realiza obiectivele contractului și, respectiv, ce țin de îndeplinirea nemijlocită a contractului dat.

În același context, este de remarcat că, deși este un drept al autorității contractante de a solicita mostre de la ofertanții participanți în vederea identificării capacității acestora de a realiza obiectivele contractului, totuși, la caz nu a fost stabilită o cerință de calificare privind prezentarea mostrelor, din care considerente inacțiunea ofertantului de a prezenta o mostră, anume a bunului oferit, nu-i poate fi imputată acestuia. Astfel, acțiunea autorității contractante de a respinge oferta contestatorului din motivul necorespunderii calității mostrelor prezentate, în condițiile în care aceasta n-a impus în documentația de atribuire cerința de a fi prezentate mostre, este neîntemeiată.

Subsidiar, este de menționat că operatorii economici participanți la procedura din speță sunt obligați să prezinte informațiile privind calificarea conform cerințelor specificate în anunțul de participare, or, operatorii economici, la întocmirea ofertelor, se bazează pe necesitățile autorității contractante expuse în documentația de atribuire/anunțul de participare, totodată conformându-se criteriilor minime de calificare stabilite de către ultima, o interpretare inversă, ar exceda cerințelor stabilite, ceea ce ar atesta nulitatea/lipsa necesității documentației de atribuire, în acest sens, legiuitorul a reglementat expres atribuțiile autorității contractante de elaborare a documentației de atribuire în sensul eficientizării procesului de inițiere și desfășurare a

achizițiilor publice, prin indicarea expres a necesităților sale reale, descrierea acestora și totodată includerea în documentația de atribuire a criteriilor minime de calificare care sunt considerate a fi relevante obiectului achiziției publice.

În partea ce ține de pretențiile înaintate de către SC „HYDROSYSTEMS ML” SRL privind respingerea ofertei acestuia, pe motivul nejustificării prețului anormal de scăzut, Agenția reține ca fiind relevante prevederile art. 70 alin. (1) din Legea nr. 131/2015 conform cărora oferta anormal de scăzută poate fi oferta de vânzare a bunurilor, de executare a lucrărilor sau de prestare a serviciilor la un preț semnificativ mai scăzut în comparație cu ofertele altor ofertanți sau în raport cu bunurile, lucrările sau serviciile care urmează a fi furnizate, executate sau prestate în situația în care ofertantul nu reușește să demonstreze accesul său la o tehnologie specială sau la condițiile de piață mai avantajoase care i-ar permite să ofere un asemenea preț scăzut al ofertei. Totodată, potrivit alin. (3) din articolul prenotat autoritatea contractantă este obligată să asigure operatorului economic posibilitatea de justificare a prețului anormal de scăzut. În cazul unei oferte care are un preț aparent anormal de scăzut în raport cu ceea ce urmează a fi furnizat, executat sau prestat, autoritatea contractantă are obligația de a solicita ofertantului, în scris și înainte de a lua o decizie de respingere a acelei oferte, detalii și precizări pe care le consideră semnificative cu privire la ofertă, precum și de a verifica răspunsurile care justifică prețul respectiv. În conformitate cu alin. (4) din același articol autoritatea contractantă are obligația de a lua în considerare justificările primite de la ofertant, îndeosebi cele care se referă la:

- o) fundamentarea economică a modului de formare a prețului, aferent procesului de producție, metodelor de execuție utilizate sau serviciilor prestate;*
- p) soluțiile tehnice adoptate și/sau orice condiții deosebite de favorabile de care beneficiază ofertantul pentru furnizarea bunurilor, pentru executarea lucrărilor sau prestarea serviciilor;*
- q) originalitatea ofertei din punctul de vedere al îndeplinirii tuturor cerințelor prevăzute în caietul de sarcini;*
- r) respectarea dispozițiilor privind protecția muncii și condițiile de muncă aplicabile pentru executarea lucrării, prestarea serviciului sau furnizarea bunurilor;*
- s) posibilitatea ca ofertantul să beneficieze de un ajutor de stat.*

În speță, prin scrisoarea nr. 210 din 19.03.2024, autoritatea contractantă a solicitat justificarea prețului anormal de scăzut. Drept răspuns, prin scrisoarea de justificare din data de 20.03.2024, operatorul economic contestator a

argumentat următoarele: „In confirmarea celor spuse mai sus si pentru a argumenta pretul oferit, va aducem la cunostinta ca oferta data este suficient de confortabila pentru Hydrosystems ML SRL deoarece suntem o companie cu o vasta experienta in domeniul comertului cu ridicata. Dispunem de capacitati de stocare si conditii de livrare pentru o gama impresionanta de produse in diverse domenii inclusiv domeniul Menaj care e unul in dezvoltare pentru noi in ultimii ani, cum de altfel si pentru piata Republicii Moldova. ceea ce poate fi observat daca vizitati pagina noastra web www.hydrosystems.md.

Colaborarea cu importanti si reductabili producatori in domeniu ne permite sa fim flexibili si sa dezvoltam segmentul dat de produse in gama noastra si sa imbunatim ofertele pentru clientii nostri, inclusiv prin oferirea unei game mai largi de produse la preturi mult mai atractive. Ceea ce tine de „pretul nejustificat de redus” la care faceti referinta, la o analiza a ofertelor observam ca diferenta pretului per bucata intre primele oferte ale licitatiei in cauza nu sunt foarte mari, ceea ce ne vorbeste ca pretul oferit de noi este competitiv si real. La fel, la o analiza a pietii in domeniu, dar si a numarului de participanti la achizițiile in domeniu, putem observa un diapazon destul de larg al preturilor, diferenta fiind legata de brand, logistica, capacitatea de plata a cumparatorului in raport cu producatorul. Vrem sa atragem atentia ca preturile afisate de companiile in domeniu reflecta valoarea de raft a acestora, pentru clientii corporativi, retail si contracte en-gros se ofera preturi speciale, ceea ce puteti vedea in Contractele anexate la documentele de Licitatie dar si in copiile anexate ale unor facturi catre clientii nostri. Daca vorbim de produsul in cauza, o diferenta foarte mare in costuri o are culoarea, pentru aceiasi parametri de calitate, in cazul dat tomberoanele de culoare verde le gasim la producatori la oferta mult mai buna ca cele de alte culori, ceea ce putem observa si pe piata noastra, indiferent de brand. Hydrosystems ML SRL a oferit Pubele de culoare verde cu respectarea tuturor celorlalti parametri de calitate solicitati, ce nea permis sa oferim un pret mult mai bun ca evaluarea AC”.

Totodata, contestatorul a expediat in adresa Agenției, facturi fiscale in care sunt indicate unele produse și prețul acestora cu și fără TVA, iar în textul contestației acestea comunicat, în acest sens că, „La Scrisoarea de raspuns (Anexa2) s-a anexat copii de Invoice-uri de la producatori (demonstreaza importul produselor similare); copii ale facturi catre clienti cu un pret comparabil celui oferit in cadrul licitatiei; copii Contracte de achizitii publice cu produse similar la pret comparabil etc. Unele din acestea au fost anexate si la oferta Hydrosystems ML SRL in cadrul procedurii de achizitie . Toate acestea demonstra ca Hydrosystems ML SRL poate livra produsul oferind un pret competitiv reesind din calcule comerciale si nu din contul calitatii produsului”.

Prin suplimentul din data 17.04.2024 remis in adresa Agenției, operatorul economic contestator, privind justificarea prețului aparent anormal de scăzut, susține printr-un aspect comparat cu prețul oferit de către operatorul economic desemnat câștigător că, „Diapazonul preturilor la produse similare pe piata din Republica Moldova este destul de larg, iar oferta noastra de 362,5 fara TVA se incadreaza perfect in acest diapazon. Spre exemplu, chiar Eximotor SA (declarat castigator de AC) a oferit, in cadrul altei licitatii (din 24.04.2024), pretul de 365 lei fara TVA (Anexa 1), iar la licitatie in cauza – 399 lei fara TVA - pentru exact acelasi produs”.

Prin urmare, Agenția apreciază a fi lipsite de relevanță afirmațiile autorității contractante expuse în punctul său de vedere, precum că oferta SC „HYDROSYSTEMSML” SRL, clasată pe primul loc conform prețului oferit, „este o ofertă(19,4%)

„anormal de scăzută””, în contextul în care, urmare a analizei a prețurilor oferite de către operatorii economici participanți la procedura de achiziție publică prenotată, nu se constată diferențe anormale, în special dintre valoarea ofertei operatorului economic contestator de 725 000,00 lei fără TVA în raport cu valoarea ofertei al operatorului economic desemnat câștigător de 798 000,00 lei fără TVA și valoarea estimată a achiziției de 899 400,00 lei fără TVA.

Mai mult, Agenția atestă lipsa unei justificări privind decizia grupului de lucru de respingere a unei oferte avantajoase din punct de vedere economic, în măsura în care, prețul unitar (fără TVA) din oferta de preț al operatorului economic contestator (Anexa nr. 23 „Specificația de preț”), este de 362,5 lei în raport cu prețul operatorului economic

„Eximotor” SA – de 399,00 lei.

Prin urmare, ofertarea unor prețuri avantajoase economic nu poate califica în mod automat oferta ca fiind cu prețuri aparent neobișnuit de scăzute, după cum încearcă să argumenteze autoritatea contractantă, or, acțiunile autorității contractante în cadrul procedurii de achiziție nu au fost exercitate în vederea asigurării principiului utilizării eficiente a banilor publici, eludând astfel, prevederile statuate la art. 7 lit. a) din Legea nr. 131/2015, nefiind probat caracterul neconform al ofertei.

În context, prin prisma reglementărilor înveredate supra, rezultă clar că autoritatea contractantă este obligată să evalueze oferta în strictă conformitate cu prevederile legale și reieșind din cerințele expuse în documentația de atribuire, nu pot exista abateri în acest sens, iar autoritatea contractantă a eșuat să demonstreze că prețurile indicate în oferta operatorului economic contestator ar fi neobișnuit de scăzute, astfel încât, să poată fi invocată aplicarea de către autoritatea contractantă a prevederilor art. 70 din Legea nr. 131/2015, argumentele autorității contractante având caracter declarativ.

Prin urmare, în lipsa unor argumente pertinente și concludente că într-adevăr contestatorul ar fi oferit un preț anormal de scăzut nu pot răsturna angajamentele asumate de către operatorul economic prin depunerea ofertei, considerent din care, nupot fi aplicabile implicit prevederile art. 69 alin. (6) lit. d) din Legea nr. 131/2015. În acest sens, autoritatea contractantă a tratat situația supusă examinării în mod superficial, acționând în defavoarea

contestatorului și respingând oferta acestuia fără un temei legal în acest sens, or, potrivit art. 7 lit. k) din Legea nr. 131/2015, inițierea și derularea unei proceduri de achiziție publică are loc exclusiv prin aplicarea principiului asumării răspunderii în cadrul procedurilor de achiziție publică. Acest fapt este esențial pentru asigurarea profesionalismului, legalității, tratamentului egal, imparțialității și independenței deciziilor adoptate pe parcursul derulării acestui proces. Principiul asumării răspunderii în cadrul procedurilor de achiziție publică presupune, inclusiv, obligația de a raporta și de a răspunde pentru consecințele acțiunilor și deciziilor luate. Astfel, reieșind din circumstanțele de natura celor din speță, Agenția admite pretențiile contestatorului SC „HYDROSYSTEMS ML” SRL, iar Primăria or. Telenești urmează să reevalueze oferta acestuia, în conformitate cu cerințele specificate în documentația de atribuire, cu solicitarea, în cazul existenței unor incertitudini/neclarități, a informațiilor suplimentare, pentru a stabili cu certitudine corespunderea/necorespunderea ofertei depuse în coraport cu cerințele prestabilite în anunțul de participare.

Totodată, cu referire la abaterile suplimentare admise de către SC

„HYDROSYSTEMS ML” SRL și anume că, în „Documentul Unic de achiziții European (DUAE), unde în Capitolul VII. Declarații finale, ca operator economic a prezentat către o altă companie și anume Termoelectrica SA, dar nu Primăria or. Telenești. (Anexa nr.4)”, Agenția constată că la compartimentul VII „Declarații finale” din formularul DUAE, operatorul economic a indicat „Termoelectrica” SA și nu Primăria or. Telenești, în calitate de autoritate contractantă, care a desfășurat procedurade achiziție publică din litigiu.

La aspectul dat, Agenția apreciază a fi disproporționată acțiunea autorității contractante de a considera un motiv de respingere a ofertei operatorului economic SC

„HYDROSYSTEMS ML” SRL indicarea în mod eronat a autorității contractante la compartimentul „Declarații finale”, Capitolul VII, din formularul DUAE, în condițiile în care, această eroare tehnică nu are impact asupra calificării ofertei contestatorului, orart. 69 alin. (5) din Legea nr. 131/2015, prevede că, autoritatea contractantă are dreptul să considere oferta conformă dacă aceasta conține abateri neînsemnate de la prevederile documentației de atribuire, erori sau omiteri ce pot fi înlăturate fără a afecta esența ei. Drept urmare, eroarea admisă, de către ofertantul contestator, în formularul DUAE prezentat, poate fi corectată, fără a fi afectată esența ofertei acestuia, în contextul în care, Capitolul VII, face trimitere la autoritatea contractantă „astfel cum este descrisă în capitolul I secțiunea A”, capitol ce cuprinde „Informații privind procedura de achiziție publică și autoritatea/entitatea contractantă”, și care, la caz, vizează Primăria or. Telenești. Astfel, devenind relevantă aplicabilitatea principiului proporționalității, statuat la art. 7 lit. i) din Legea nr. 131/2015.

Reieșind din cele expuse, în conformitate cu prevederile art. 80 alin. (1), art. 82 alin. (1), art. 84 alin. (1) și art. 86 alin. (2) lit. a), alin. (3), alin. (4) și alin. (9) din Legea nr. 131/15, Agenția Națională pentru Soluționarea Contestațiilor,

d e c i d e:

t) Se admite contestația nr. 02/280/24 din 08.04.2024, depusă de către SC

„HYDROSYSTEMS ML” SRL, pe marginea rezultatelor procedurii de achiziție publică nr. MD-1709130986532 din 18.03.2024, privind achiziția „Pubelelor (ST EU) pentru colectarea și transportarea deșeurilor pentru salubritatea și amenajarea or. Telenești în cadrul Proiectului „Reducerea nivelului de poluare a mediului și protejarea sănătății populației prin îmbunătățirea managementului deșeurilor”, inițiată de către Primăria or. Telenești;

u) Se anulează Decizia nr. 21179836 din 04.04.2024 de atribuire a contractului de achiziții publice, aprobată în rezultatul procedurii de achiziție publică nr. MD-

1709130986532 din 18.03.2024, în partea ce ține de evaluarea „HYDROSYSTEMS ML” SRL, inclusiv actele subsecvente acesteia;

v) Se obligă Primăria or. Telenești, în termen de până la 15 zile de la primirea prezentei decizii, să reevalueze oferta SC „HYDROSYSTEMS ML” SRL, depusă în cadrul procedurii de achiziție publică nr. MD-1709130986532, cu luarea în considerare constatările din partea motivată a prezentei decizii;

w) Se obligă Primăria or. Telenești, în termen de 3 zile din data adoptării măsurilor de remediere dispuse prin prezenta decizie, să raporteze Agenției Naționale pentru Soluționarea Contestațiilor cu privire la realizarea remediilor impuse prin prezenta decizie, cu prezentarea documentelor confirmative în acest sens.

Decizia este obligatorie pentru părți. Decizia poate fi atacată în ordinea contenciosului administrativ la Judecătoria Chișinău, sediul Râșcani (mun. Chișinău, str. Kiev 3) în termen de 30 de zile de la data comunicării

Modificările operate	<p>Solicitare Nr.323 din 10.05.2024 „SC HYDROSYSTEMES ML SRL” În baza deciziei Nr. 03D-289-24 Data: 08.05.2024 grupul de lucru pentru achiziții publice a Primăriei or. Telenești, solicită în termeni cât mai restrânși (2 zile) prezentarea mostrei care era în proces de producere cum ați confirmat prin scrisoarea din data de 28.03.2024, să coincidă cu cerințele și caracteristicile tehnice solicitat de Autoritatea Contractantă, în cadrul procedurii de achiziții nr. ocds-b3wdp1-MD-1709130986532 din 18.03.2024 Pubelelor (ST EU) pentru colectarea și transportarea deșeurilor pentru salubritatea și amenajarea or. Telenești în cadrul Proiectului: „Reducerea nivelului de poluare a mediului și protejarea sănătății populației prin îmbunătățirea managementul deșeurilor în orașul Telenești, satele Mihalășa și Mihalășa Nouă”.(Anexa nr.5) Ca raspuns la solicitare : Conform solicitării nr.323 din 10 mai 2024 La data de 14 mai 2024 un reprezentant al companiei „SC HYDROSYSTEMES ML SRL” a prezentat repetat conform actului de primire-predare două pubele mostră de culoare neagră și verde a produselor ce ar corespunde tuturor parametrilor și prezintă obiectul licitației.(Anexa nr.6, nr7) Reieșind din cele prezentate de către operatorul economic HydroSystems ML SRL mai sus, grupul de lucru a examinat pubelele (mostrele) și a ajuns la concluzia că tomberonele din plastic cu capac și roți din cauciuc corespund standardului EN-840 în original, o pubele având greutatea de 9,1kg (Anexa nr.8) și a doua 9,6kg (Anexa nr.9) , coincid cu cerințele, caracteristicile tehnice conform caietului de sarcini expus în cadrul procedurii de achiziție publică nr. MD1709130986532 din 18.03.2024, privind achiziția „Pubelelor (ST EU) pentru colectarea și transportarea deșeurilor pentru salubritatea și amenajarea or. Telenești în cadrul Proiectului: „Reducerea nivelului de poluare a mediului și protejarea sănătății populației prin îmbunătățirea managementul deșeurilor”, inițiată de către Primăria or. Telenești. Făcând comparație cu greutatea pubelei a operatorului economic „EXIMOTOR” SA și a unei mostre (repetat) a reprezentantului HydroSystems ML SRL, ce au participat la licitație ne demonstrează că mostra prezentată de operatorul economic HydroSystems ML SRL corespunde cerințelor solicitate de Autoritatea Contractantă.(Anexa nr.10)</p>
-----------------------------	--

x) În urma examinării, evaluării și comparării ofertelor depuse în cadrul procedurii de atribuire s-a decis:
 Atribuirea contractului de achiziție publică/acordului-cadru:

Denumirea lotului	Denumirea operatorului economic	Cantitate și unitate de măsură	Prețul unitar (fără TVA)	Prețul total (fără TVA)	Prețul total (inclusiv TVA)
Pubele pentru gunoi cu roți EU	HydroSystems ML SRL	2000 Bucata	362,50 lei	725 000 lei	870 000 lei

Anularea procedurii de achiziție publică:

În temeiul art. 71 alin. __ lit __.

Argumentare: _____

y) Componența grupului de lucru:

Nr.	Nume, Prenume	Funcția în cadrul grupului de lucru	Semnătura
1	Bogdan Victor	Președintele grupului de lucru	
2	Tăietu Viorica	Secretarul grupului de lucru-contabil șef	
3	Gheorghită Sabina	Membru-specialist	
4	Ilescu Maria	Membru-consilier orășenesc	
5	Pavlov Magdalena	Membru-contabil	
6	Roșca Tudor	Membru- specialist	
7	Zară Mihail	Membru-specialist	
		Membri supleanți	
8	Florea Doina	Membru-secretar dactilograf	
9	Corman Slavic	Membru – director Serviciul de Salubritate Telenești	
		Membri supleanți -Societate civilă	
10	Frunză Mihaela	or. Telenești str. 2 Decembrie nr.12	
11	Tanasî Maia	or. Telenești str.Codrilor nr. 34	
12	Nastas Mariana	or. Telenești str. Renașterii	
13	Anghel Irina	Specialist Achiziții publice	

**Sediu, depozit**

HydroSystems ML SRL
str. Orhei 100 (km17), MD-4829
s. Măgdăcești, r-nul Criuleni

Magazin de firmă

tel.: 022-84-41-20
str. Uzinelor 8/1, mun. Chișinău
pe str. Varnița, 50 m de la moară



instalații
infrastructur
irigații

info@hydrosystems.md
www.hydrosystems.md

hydrosystems.moldova

2103.

HydroSystems ML SRL

Primăria Telenesti,

801, MOLDOVA, Telenesti, or.Telenesti, str. 31 August, nr. 8

stimați domni,

HydroSystems ML SRL vine sa confirme oferta si angajamentele asumate in cadrul procedurii de achiziție nr. ocds-b3wdp1-MD-1709130986532 din 28.02.2024, Achiziționarea Pubelelor (ST EU) pentru colectarea și transportarea deșeurilor pentru salubritatea și amenajarea or. Telenesti.

În confirmarea celor spuse mai sus si pentru a argumenta pretul oferit, va aducem la cunostinta ca oferta data este suficient de confortabila pentru HydroSystems ML SRL deoarece suntem o companie cu multa experienta in domeniul comerțului cu ridicata. Dispunem de capacitati de stocare si conditii de lucru pentru o gama impresionanta de produse in diverse domenii inclusiv domeniul Menaj care e unul din cele dezvoltate pentru noi in ultimii ani, cum de altfel si pentru piata Republicii Moldova. ceea ce poate fi servat daca vizitati pagina noastra web www.hydrosystems.md.

Colaborarea cu importanti si redutabili producatori in domeniu ne permite sa fim flexibili si sa dezvoltam segmentul dat de produse in gama noastra si sa imbunatam ofertele pentru clientii nostri, inclusiv prin oferirea unei game mai largi de produse la preturi mult mai atractive.

Ceea ce tine de „pretul nejustificat de redus” la care faceti referinta, la o analiza a ofertelor observam o diferenta pretului per bucata intre primele oferte ale licitatiei in cauza nu sunt foarte mari, ceea ce ne arata ca pretul oferit de noi este competitiv si real. La fel, la o analiza a pietii in domeniu, dar si a interesului de participanti la achizițiile in domeniu, putem observa un diapazon destul de larg al preturilor, diferenta fiind legata de brand, logistica, capacitatea de plata a cumparatorului in raport cu producatorul. Vrem sa atragem atentia ca preturile afisate de companiile in domeniu reflecta valoarea de piata a acestora, pentru clientii corporativi, retail si contracte en-gros se ofera preturi speciale, ceea ce va puteti vedea in Contractele anexate la documentele de Licitatie dar si in copiile anexate ale unor facturi emise catre clientii nostri.

Daca vorbim de produsul in cauza, o diferenta foarte mare in costuri o are culoarea, pentru aceiasi parametri de calitate, in cazul dat tomberoanele de culoare verde le gasim la producatori la oferta mult mai buna ca cele de alte culori, ceea ce putem observa si pe piata noastra, indiferent de brand. HydroSystems ML SRL a oferit Pubele de culoarea verde cu respectarea tuturor celorlalti parametri de calitate solicitati, ceea ce ne-a permis sa oferim un pret mult mai bun ca evaluarea AC. Ceea ce tine de masa

ro
tems
tor național

Sediu, depozit
Hydrosystems ML SRL
str. Orhei 100 (km17), MD-4829
s. Măgdăcești, r-nul Criuleni

Magazin de firmă
tel.: 022-84-41-20
str. Uzinelor 8/1, mun. Chișinău
pe str. Varnița, 50 m de la moară



instalații
infrastructur
irigații

info@hydrosystems.md hydrosystems.moldova
www.hydrosystems.md

noastra fiind pentru Seria Premium de 9kg +/-5%. Totodata amintim ca acest producator dispune
certIFICATELE de conformitate a produsului oferat conform standartulu EN840, si Certificatelede
agement ISO9001, 14001, 45001, 500001. In argumentarea celor inserate mai sus, va expediem
oportul furnizorului pentru produsul dat cu toate datele si caracteristicile si Copiile certificatelor
lucatorului, sub care subsemnam.

Contractele anexate si Formularul cu experienta similara demonstreaza ca nu suntem la prima licitatie
igata, ca suntem furnizori de buna credinta si am realizat toate obligatiunile contractuale in care ne-
angajat.

Totodata amintim ca Oferta noastra contine o garantie de 24 luni pentru produsele livrate, cu
pectarea conditiilor de pastrare si gestionare.

- Anexam la prezenta scrisoare:
- Pasaport produs de la producator;
- Copii facturi catre clienti Hydrosystems ML SRL
- Formular garantie tomberon

ta completării: 20.03.2024
ertant/candidat
ydrosystems ML SRL
got Vitalie _____
rector General

Digitally signed by Dogot Vitalie
Date: 2024.03.20 16:18:50 EET
Reason: MoldSign Signature
Location: Moldova



lresa: MD-4829, s. Magdacesti, r-ul Criuleni, Republica Moldova



Data 25.03.2024

Agrotrac Prim SRL

Cod Fiscal 1014600005618

Mun. Chisinau sos. Muncesti 300/2

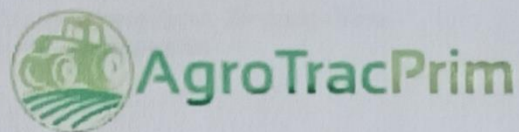

Informație

Agrotrac Prim SRL vine cu informație suplimentară precum că pentru instituțiile publice a Republicii Moldova producătorul acordă o reducere suplimentară față de prețurile stabilite de piața a Republicii Moldova.

Luînd în considerație că Agrotrac Prim este dealerul producătorului, a fost implementată reducerea suplimentară către Primăria orașului Telenești.

Date de contact:

+37378100007



Cu respect

Administrator Agrotrac Prim SRL

Ivanicenco Stanislav

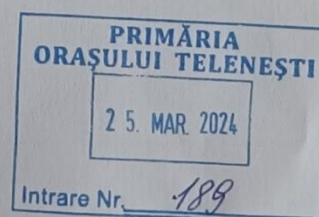

TAIZHOU BRIGHT SCIENCE AND TECHNOLOGY CO.,LTD

RM 603, unit 1, Huazhong Mansion, Taizhou Economic Development Zone, Zhejiang China
Tel: +86-576-88320231 Fax: +86-576-88320232 M.T.:(0)+86-15355683991
Email: sales5@trashcan-manufacturer.com

Date 01.03.2024

Information letter.

To public institutions of the Republic of Moldova .

TAIZHOU BRIGHT SCIENCE AND TECHNOLOGY CO.,LTD

Informes you that the **AGROTRAC PRIM SRL Company**

MD-2002, Republica of Moldova

Chişinău city, Munceşti 300/2 street

F.C. 1014600005618,

Has all the rights reserved to be our exclusive and single representative of our company on the whole territory of the Republic of Moldova.

Considering the request of the AGROTRAC PRIM SRL for the price offer to all the public institutions from the Republic of Moldova, all the goods that will be provided will be calculated with a 20% discount additionally.

TAIZHOU BRIGHT SCIENCE AND TECHNOLOGY CO.,LTD
RM 603, unit 1, Huazhong Mansion,
Taizhou Economic Development Zone, Zhejiang China

陈松





Producător național

Sediu, depozit

HydroSystems ML SRL
str. Orhei 100 (km17), MD-4829
s. Măgdăcești, r-nul Criuleni

info@hydrosystems.md
www.hydrosystems.md

Magazin de firmă

tel.: 022-84-41-20
str. Uzinelor 8/1, mun. Chișinău
pe str. Varnița, 50 m de la moară

hydrosystems.moldova



instalații
infrastructură
irigații

HydroSystems ML SRL

Către Primăria Telenesti,
MD5801, MOLDOVA,
Telenesti, or.Telenesti, str. 31 August, nr. 8

ACT PREDARE – PRIMIRE

Prin prezenta, la solicitarea D-stra, HydroSystems ML SRL transmite, iar Primăria Telenesti
recepționează produsul de mai jos în calitate de mostra.

No.	Cod	Marfa	Cantitatea
1	8001196	Tomberon din plastic cu roti si capac, 120 L, verde	1 buc

Mentionam ca produsul transmis reprezinta doar o mostra a unui produs standard din stocul
HydroSystems si difera, nu corespunde tuturor parametrilor produsului oferit si nu reprezinta obiectul
licitatiei nr. [ocds-b3wdp1-MD-1709130986532](#) din 28.02.2024.

Proprietatile produsului mostra le regasiti in Fisa de date anexata.

Mostra va fi returnata HydroSystems ML SRL dupa incheierea procedurilor licitatiei.

Data completării: 21.03.2024

semnatura

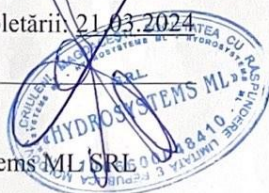

Semnatura _____

HydroSystems ML SRL

Primăria Telenesti

GENERAL



PUBELĂ DIN PLASTIC CU ROȚI ȘI CAPAC



FIȘA TEHNICĂ

DIMENSIUNI	CAPACITATE(L)	CULOARE	COD
480x550x990	120	VERDE	8001196
480x550x990	120	ANTRACIT	8001198
480x550x990	120	GALBEN	8001199
610x710x1090	240	VERDE	0432380
610x770x1090	240	ANTRACIT	8001200

SCRIERE

Pubela este destinată colectării deșeurilor menajere (bio-degradabile, mixte) sau deșeurilor reciclabile (hârtie, sticla, PET, metal). Este fabricată din polietilenă de înaltă densitate (HDPE), rezistentă la acțiunea radiațiilor ultraviolete, precum și la coroziune chimică și la acțiunea agenților biologici. Corespund normelor EN 840.
 Temperatura ambientală de lucru: -40 +80°C
 Mecanism deschidere capac: batant, manual

MATERIALE

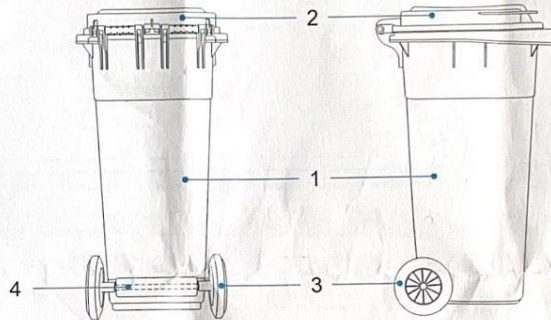

NR.	DESCRIERE	MATERIAL	CULOARE
1	CORP	HDPE	CONFORM CODULUI
2	CAPAC	HDPE	CONFORM CODULUI
3	ROATĂ	POLIESTER COMPOZIT	NEAĞRĂ
4	OSIE	OȚEL ZINCAT	METAL-ARGINTIU

DIMENSIUNI

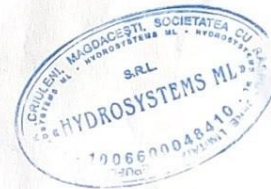
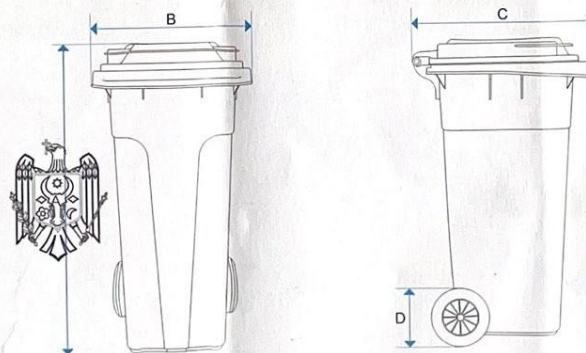

Digitally signed by Dogot Vitalie
 Date: 2024.03.15 16:02:29 EET
 Reason: MoldSign Signature
 Location: Moldova

COD	A (mm)	B (mm)	C (mm)	D (mm)	CAPACITATE (kg)	GREUTATE (gr)
8001196	990	480	550	200	60	8,1
8001198	990	480	550	200	60	8,1
8001199	990	480	550	200	60	8,1
0432380	1090	610	770	200	96	11,3
8001200	1090	610	770	200	96	11,3



Republica Moldova
Consiliul Orașenesc Telenești
Raionul Telenești
Primăria

MD 5801, or.Telenești, str.31August № 8
Tel: (258) 2-25-30, 2-20-88
Fax: (258) 2-26-41
e-mail:primariatelenesti@gmail.com



Республика Молдова
Теленештский городской совет
Теленештского Района
Примэрия

МД 5801, г Теленешть, ул. 31 Августа № 8
Тел : (258) 2-25-30, 2-20-88
Факс: (258) 2-26-41
e-mail:primariatelenesti@gmail.com



Hydrosystems ML SRL

Solicitare

Prin prezenta, grupul de lucru pentru achiziții publice a Primăriei or. Telenești, solicită în termeni cât mai restrânși (2 zile) prezentarea mostrei **care era în proces de producere ,cum ati confirmat prin scrisoarea din data de 28.03.2024,** să coincidă cu cerințele și caracteristicile tehnice solicitat de Autoritatea Contractantă, în cadrul procedurii de achiziții nr. ocds-b3wdp1-MD-1709130986532 din 18.03.2024 Pubelelor (ST EU) pentru colectarea și transportarea deșeurilor pentru salubritatea și amenajarea or.Telenești în cadrul Proiectului: „Reducerea nivelului de poluare a mediului și protejarea sănătății populației prin îmbunătățirea managementul deșeurilor în orașul Telenești, satele Mihalașa și Mihalașa Nouă”.

Președintele grupului de lucru

Tel. 068110988



Victor Bogdan



Distribuitor național

Sediu, depozit
Hydrosystems ML SRL
str. Orhei 100 (km17), MD-4829
s. Măgdăcești, r-nul Crișleni

info@hydrosystems.md
www.hydrosystems.md

Magazin de firmă
tel.: 022-84-41-20
str. Uzinelor 8/1, mun. Chișinău
pe str. Varnița, 50 m de la moară

hydrosystems.moldova



**instalații
infrastructură
irigații**

Hydrosystems ML SRL

Către Primaria Telenesti,
MD5801, MOLDOVA,
Telenesti, or.Telenesti, str. 31 August, nr. 8

ACT PREDARE – PRIMIRE

Prin prezenta, la solicitarea Dstra, Hydrosystems ML SRL transmite, iar Primaria Telenesti receptioneaza produsul de mai jos in calitate de mostra.

Nr	Cod	Marfa	Cantitatea
1	8001208	Tomberon din plastic cu capac si roti din cauciuc, 120 L, negru	1 buc

Mentionam ca produsul transmis reprezinta o mostra a unui produs din stocul Hydrosystems, apropiat parametrilor produsului oferat in cadrul licitatiei nr.[ocds-b3wdp1-MD-1709130986532](#) din 28.02.2024.

Poprietatile produsului mostra le regasiti in Fisa de date anexata.

Mostra va fi returnata Hydrosystems ML SRL dupa incheierea procedurilor licitatiei.

Data completării: 04.05.2024

Semnatura

Hydrosystems ML SRL



Semnatura

Primaria Telenesti





TOMBERON DIN PLASTIC CU CAPAC ȘI ROȚI DIN CAUCIUC



FIȘA TEHNICĂ

DIMENSIUNI	CAPACITATE(L)	CULOARE	COD
480x530x950	120	NEGRU	8001208

DESCRIERE

Tomberonul este destinat colectării deșeurilor menajere (bio-degradabile, mixte) sau deșeurilor reciclabile (hârtie, sticlă, PET, metal). Este fabricat din polietilenă de înaltă densitate (HDPE), rezistent la acțiunea radiațiilor ultraviolete, precum și la coroziune chimică și la acțiunea agenților biologici. Corespunde normelor EN 840.
 Temperatura ambientală de lucru: -20 +60°C
 Mecanism deschidere capac: batant, manual

MATERIALE

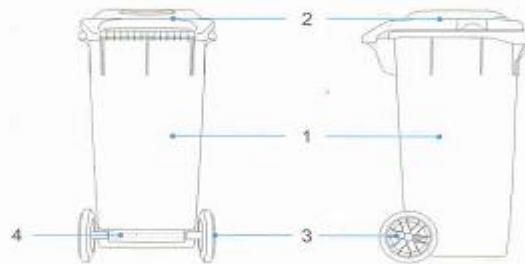

NR.	DESCRIERE	MATERIAL	CULOARE
1	CORP	HDPE	NEGRU
2	CAPAC	HDPE	NEGRU
3	ROATĂ	CAUCIUC	NEAGRĂ
4	OSIE	OTEL ZINCAT	METAL ARGINTIU

DIMENSIUNI

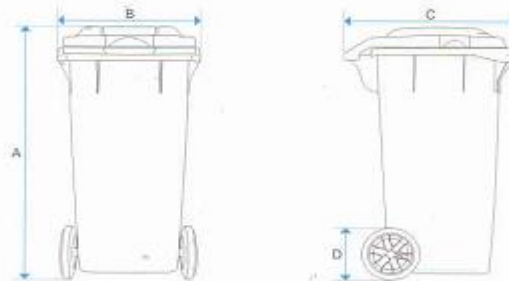

COD	A (mm)	B (mm)	C (mm)	D (mm)	CAPACITATE (kg)	GREUTATE (kg)
8001208	950	480	530	200	60	9,1 ± 3%



Distribuitor național

Sediu, depozitHydrosystems ML SRL
str. Orhei 100 (km17), MD-4829
s. Măgdocești, r-nul Criuleniinfo@hydrosystems.md
www.hydrosystems.md**Magazin de firmă**tel.: 022-94-41-20
str. Uzinelor 8/1, mun. Chișinău
pe str. Varnița, 50 m de la moară

f hydrosystems.moldova

**instalații
infrastructură
irigații**Hydrosystems ML SRLCătre Primăria Telenesti,
MD5801, MOLDOVA,

Telenesti, or. Telenesti, str. 31 August, nr. 8

ACT PREDARE – PRIMIRE

Prin prezenta, la solicitarea D-stra, Hydrosystems ML SRL transmite, iar Primăria Telenesti recepționează produsul de mai jos în calitate de mostra.

Nr	Cod	Marfa	Cantitatea
1	8001214	Tomberon din plastic cu roți din cauciuc, 120 L, verde	1 buc

Mentionăm că produsul transmis reprezintă o mostra a produsului oferit conform cerințelor licitației nr. [ocds-b3wdp1-MD-1709130986532](#) din 28.02.2024.

Proprietățile produsului mostra le regăsiți în Fișa de date anexată.

Mostra va fi returnată Hydrosystems ML SRL după încheierea procedurilor licitației.

Data completării: 14.05.2024

Semnatura

Hydrosystems ML SRL



Semnatura

Primăria Telenesti

GENERAL



TOMBERON DIN PLASTIC CU CAPAC ȘI ROȚI DIN CAUCIUC TIP "GREU"



FIȘA TEHNICĂ

DIMENSIUNI	CAPACITATE(kg)	CULOARE	COD
465x580x925	120	VERDE	8001214

DESCRIERE

Tomberonul este destinat colectării deșeurilor menajere (bio-degradabile, mixte) sau deșeurilor reciclabile (hârtie, sticla, PET, metal). Este fabricat din polietilenă de înaltă densitate (HDPE), rezistent la acțiunea radiațiilor ultraviolete, precum și la coroziune chimică și la acțiunea agenților biologici. Corespunde normelor EN 840. Temperatura ambiantală de lucru: -30 +80°C
Mecanism deschidere capac: batant, manual

MATERIALE

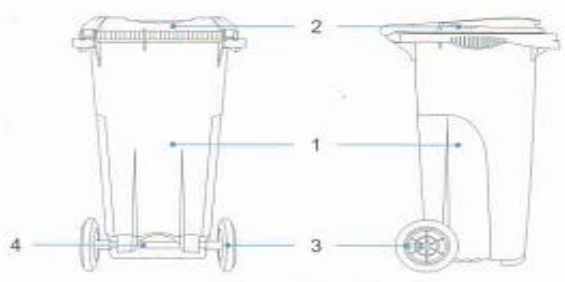

NR.	DESCRIERE	MATERIAL	CULOARE
1	CORP	HDPE	VERDE
2	CAPAC	HOPE	VERDE
3	ROATĂ	CAUCIUC	NEAGRĂ
4	OSIE	OȚEL TURNAT	METAL

DIMENSIUNI

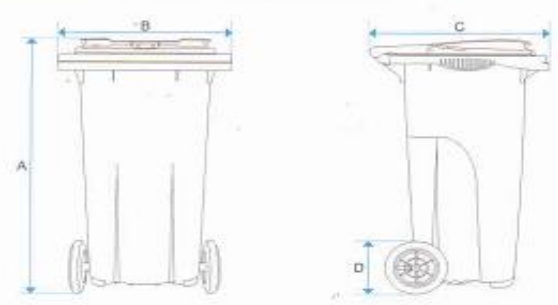

COD	A (mm)	B (mm)	C (mm)	D (mm)	CAPACITATE (kg)	GREUTATE (kg)
8001214	925	465	580	200	60	9,4 ± 3%





9.605



Hydrosystems ML SRL



„EXIMOTOR” SA

