

BR 350, 430

STIHL



2 - 24 Instrucțiuni de utilizare



Cuprins

1	Despre acest manual de utilizare.....	2
2	Instrucțiuni de siguranță și tehnica de lucru	2
3	Completarea utilajului.....	6
4	Reglarea cablului de accelerație.....	10
5	Aplicarea centurii.....	11
6	Combustibil.....	11
7	Alimentarea cu combustibil.....	12
8	Informații înainte de pornire.....	12
9	Pornirea / oprirea motorului.....	13
10	Instrucțiuni de funcționare.....	15
11	Înlocuirea filtrului de aer.....	15
12	Reglarea carburatorului.....	16
13	Bujia.....	17
14	Funcționarea motorului.....	18
15	Depozitarea utilajului.....	18
16	Instrucțiuni de întreținere și îngrijire.....	18
17	Minimizarea uzurii și evitarea pagubelor...	19
18	Componențe principale.....	20
19	Date tehnice.....	21
20	Instrucțiuni pentru reparații.....	22
21	Colectarea deșeurilor.....	22
22	Declarație de conformitate EU.....	23
23	Declarația de conformitate UKCA.....	23

1 Despre acest manual de utilizare

1.1 Simboluri

Simbolurile amplasate pe utilaj sunt explicate în acest manual de utilizare.

În funcție de utilaj și de echipament, pe aparat pot fi amplasate următoarele simboluri.



Rezervor de combustibil; amestec de combustibil din benzină și ulei de motor



Acționați pompa manuală de combustibil

1.2 Simbolizarea paragrafelor



AVERTISMENT

Avertisment cu privire la pericolul de accident și rănire, precum și pericolul unor pagube materiale semnificative.

INDICAȚIE

Avertisment cu privire la avarierea utilajului sau componentelor individuale.

1.3 Dezvoltare tehnică

STIHL se preocupă în mod constant de îmbunătățirea tuturor mașinilor și utilajelor; prin urmare ne rezervăm dreptul de a efectua modificări în programul de livrare în ceea ce privește forma, tehnologia și echiparea.

Prin urmare nu pot fi ridicate pretenții cu privire la informațiile și figurile din acest manual de utilizare.

2 Instrucțiuni de siguranță și tehnica de lucru



La utilizarea motoutilajului sunt necesare măsuri speciale de siguranță.



Manualul de utilizare se va citi în întregime cu atenție înainte de punerea în funcțiune și se va păstra în siguranță pentru a fi utilizat ulterior. Nerespectarea instrucțiunilor de utilizare prezintă pericol letal.

Se vor respecta normele de siguranță specifice țării respective, de ex. cele emise de asociațiile profesionale, casele de asigurări sociale, autoritățile însărcinate cu protecția muncii și altele.

La prima întrebuințare a utilajului: Se solicită vânzătorului sau persoanelor de specialitate explicații referitoare la funcționarea în siguranță – sau se participă la un curs de instruire.

Minorilor nu le este permisă folosirea utilajului – cu excepția tinerilor peste 16 ani care se instruiesc sub supraveghere.

Copiii, animalele și persoanele privitoare trebuie să păstreze distanța.

În cazul neutilizării, utilajul se va depozita în așa fel încât să nu pună în pericol nici o persoană. Utilajul se va asigura împotriva accesului neautorizat.

Utilizatorul este responsabil pentru accidentele sau pericolele apărute față de alte persoane sau de lucrurile aparținând acestora.

Utilajul va fi înmănat sau împrumutat numai acelor persoane care au cunoștințe despre modelul respectiv și utilizarea lui – întotdeauna se va înmâna și manualul de utilizare.

Întrebuințarea utilajelor cu emisie de zgomot poate fi limitată temporar atât prin hotărâri naționale, cât și locale.

Utilajul se pune în funcțiune numai dacă toate componentele sunt intacte.

Pentru curățarea utilajului nu întrebuințați curățător de mare presiune. Jetul puternic de apă poate avaria componentele utilajului.

2.1 Accesorii și piese de schimb

Se vor monta numai piesele sau accesoriile care sunt aprobate de STIHL și destinate acestui utilaj sau piese similare din punct de vedere tehnic. Pentru orice nelămurire adresați-vă unui serviciu de asistență tehnică. Se vor utiliza numai piese și accesorii de calitate. În caz contrar apare pericolul accidentării sau avarierii motoutilajului.

STIHL vă recomandă utilizarea pieselor de schimb și accesoriilor originale STIHL. Datorită caracteristicilor lor, acestea sunt optime pentru produs și corespund cerințelor utilizatorului.

Asupra utilajului nu se va executa nici o modificare – în caz contrar ar putea fi periclitată siguranța. STIHL își declină răspunderea pentru leziuni asupra persoanelor și daunele provocate bunurilor, cauzate de folosirea utilajelor atașabile neaprobate de STIHL.

2.2 Aptitudini corporale

Persoanele care întrebuințează utilajul trebuie să fie odihnite, sănătoase și în buna formă fizică.

În cazul când vi s-a recomandat evitarea solicitării din motive de sănătate, adresați-vă unui medic pentru a afla dacă este posibil să se utilizeze aparatul.

Nu numai purtătorii de by-pass: Sistemul de aprindere al acestui utilaj produce un câmp slab electromagnetic. Nu putem exclude complet influența asupra tipurilor individuale de stimulare cardiace. Pentru a evita riscurile din punct de vedere al sănătății, STIHL vă recomandă să vă adresați medicului personal și fabricantului stimulatorului cardiac.

După administrarea de alcool, medicamente care influențează capacitatea de reacție sau droguri nu este permisă utilizarea utilajului.

2.3 Utilizare conform destinației

Suflanta asigură înlăturarea frunzișului, ierbiilor, hârtiei și altor materiale similare, de ex. din grădini, stadioane sportive, parcuri sau străzi. Este de asemenea destinată curățării urmelor la vânătoarea în pădure.

Nu se va sufla asupra substanțelor dăunătoare sănătății.

Întrebuințarea utilajului în alte scopuri este interzisă și poate cauza accidente sau defecțiuni ale aparatului. Nu se execută modificări asupra produsului – și în acest caz pot apărea accidente sau defecțiuni ale utilajului.

2.4 Îmbrăcămintea și echipamentul

Îmbrăcămintea și echipamentul se vor purta în conformitate cu prevederile.



Îmbrăcămintea trebuie să fie adaptată scopului și să fie confortabilă. Îmbrăcămintea trebuie să fie strâmtă, salopetă, fără manta de lucru.



Nu purtați îmbrăcăminte cu cordon, șnur și benzi nefixate, nu purtați șal, cravată și bijuterii, care pot ajunge în orificiul de aspirație a aerului lateral sau de sub mașină. Părul lung se va strânge și asigura astfel încât să fie peste umeri și să nu poată fi tras în mașină.

Purtați încălțăminte rezistentă cu talpă aderentă, anti-alunecare.



AVERTISMENT



Pentru reducerea riscului de leziuni la ochi, purtați ochelari de protecție cu aplicare strânsă conform standardului EN 166. Aveți grijă la corecta așezare a ochelarilor de protecție.

Purtați o protecție "personală" la sunete – de ex. antifoane pentru protecția auzului.

STIHL oferă un program cuprinzător în privința echipamentului personal de protecție.

2.5 Transportarea utilajului

Întotdeauna se oprește motorul.

La transportul în vehicule:

- Utilajul se asigură contra răsturnării, stricării și revărsării combustibilului

2.6 Alimentarea cu combustibil



Benzina este extrem de inflamabilă – mențineți distanța față de flacără – nu vărsați combustibilul – nu fumați.

Înainte de alimentarea cu combustibil **Oprii motorul.**

Nu alimentați atâta timp cât motorul este încă fierbinte – combustibilul se poate revărsa – **pericol de incendiu!**

Înainte de alimentării, utilajul se va scoate de pe spate. Alimentați numai când se găsește pe podea.

Capacul rezervorului se deschide cu precauție pentru ca suprapresiunea să scadă încet și să nu se stropască cu combustibil.

Alimentarea se va executa numai în spații bine aerisite. Dacă s-a vărsat combustibil, curățați imediat utilajul – combustibilul nu are voie să atingă îmbrăcămintea, altfel aceasta se va schimba imediat.



Atenție la neatenșeități! Dacă se varsă combustibil, nu porniți motorul – **pericol de moarte din cauza arsurilor!**

Capacul filetat al rezervorului



După alimentare, capacul rezervorului se înșurubează cât mai strâns posibil.

Astfel se va reduce riscul defacerii capacului rezervorului din cauza vibrației motorului și a scurgerii combustibilului.

2.7 Înaintea pornirii

Se verifică starea sigură de funcționare a utilajului, conform instrucțiunilor – atenție la capitoul corespunzător din manualul de utilizare:

- Verificați sistemul de combustibil în privința etanșeității, în special piesele vizibile cum sunt, spre exemplu, capacul rezervorului, racordurile de conductă, pompa de combustibil (numai la motoutilaje cu pompă de combustibil). În cazul unor neatenșări sau avarieri, nu porniți motorul – **pericol de incendiu!** Înaintea punerii în funcțiune, utilajul va fi supus reviziei de către un serviciu de asistență tehnică
- Pârghia de accelerație trebuie să fie ușor accesibilă și să se retragă automat la poziția de mers în gol
- Pârghia de comutație trebuie să permită poziționarea rapidă pe **STOP** respectiv **0**

- Instalația suflantei se va monta conform standardelor în vigoare
- Mănerile se mențin curate și uscate, se îndepărtează uleiul și murdăria – important pentru dirijarea mai sigură a motoutilajului
- Se verifică locașul fix al fișei cablului de aprindere – în cazul când fișa nu este bine fixată pot lua naștere scânteii care aprind amestecul combustibil-aer – **pericol de incendiu!**
- Nu se modifică dispozitivele de comandă și siguranță
- Verificați starea carcasi suflantei
- Verificați starea centurii și a ramei centurii – înlocuiți centurile deteriorate sau uzată

Uzura carcasi suflantei (fisuri, rupturi) poate cauza pericol de rănire din cauza corpurilor străine care pot să apară. În cazul unor avarii apărate la carcasa suflantei adresați-vă unui serviciu de asistență tehnică – STIHL vă recomandă serviciul de asistență tehnică STIHL

Utilajul se utilizează numai când se găsește în stare sigură de funcționare – **pericol de accident!**

Pentru cazuri de urgență: Exersați deschiderea rapidă a cataramii de la centura de șold, slăbirea centurii de umăr și scoaterea utilajului de pe spate.

2.8 Pornirea motorului

Porniți la minimum 3 metri depărtare de locul alimentării și nu în spații închise.

Utilajul va fi operat numai de către o singură persoană – în zona de lucru nu au voie să se găsească alte persoane – nici la pornire.

Motorul nu se demarează manual – pornirea se va face după cum este descris în manualul de utilizare.

Numai pe suprafață plană, adoptați o poziție stabilă și sigură, apucați ferm utilajul.

După demararea motorului, obiectele (deex. pietrele) pot fi antrenate în mișcare centrifugă prin curentul de aer produs.

2.9 În timpul lucrului

Oprii imediat motorul în cazul unui pericol, respectiv în situații de urgență – așezați pârghia de poziție pe **STOP** respectiv **0**.



Pe o rază de 15 m nu au voie să se găsească alte persoane – din cauza obiectelor antrenate în mișcare centrifugă **Pericol de rănire!**

Această distanță se va păstra și față de obiecte (vehicule, ferestre) – **pericol de avariere a obiectelor!**



Nu suflați în direcția altor persoane sau animalelor – utilajul poate antrena mici obiecte în mișcare centrifugă cu o viteză foarte mare – **pericol de rănire!**

Atenție la animalele mici în timpul procedurii de suflare (pe terenuri și în grădini), pentru a nu le pune în pericol.

Utilajul nu se lasă să funcționeze nesupraveheat.

Atenție la polei, umezeală, zăpadă, gheață, la remorci, teren denivelat – **pericol de alunecare!**

Atenție la obstacole: gunoaie, cioturi de copaci, rădăcini, șanțuri – **pericol de împiedicare!**

În timpul lucrului nu vă poziționați pe o scară sau în locuri instabile.

Este necesară o atenție sporită și precauție la purtarea căștii de protecție auditivă – percepția pericolului prin zgomote (țipete, tonuri de semnalizare etc) este limitată.

Lucrați calm și precaut – numai în condiții de bună vizibilitate și cu lumină suficientă. Lucrați cu atenție astfel încât să nu-i puneți pe ceilalți în pericol.

Pauzele de lucru trebuie luate la momentele corespunzătoare pentru a evita oboseala și epuizarea – **pericol de accident!**



Motoutilajul produce **gaze nocive**, de îndată ce motorul este în stare de funcționare. Aceste gaze sunt inodore și invizibile și conțin hidrocarburi nearse și benzol. Nu lucrați niciodată cu utilajul în spații închise sau slab aerisite – chiar și în cazul mașinilor cu catalizator.

La lucrări în canale, tranșee sau în spații strâmte schimbul de aer trebuie să se facă în condiții optime – **Pericol mortal prin intoxicare!**

Opriiți de îndată lucrul dacă prezentați stări de greață, dureri de cap, tulburări de vedere (de ex. câmpul vizual se micșorează), tulburări de auz, amețea, scăderea capacității de concentrare – aceste simptome pot fi provocate printre altele de concentrații prea mari de gaze de ardere – **pericol de accident!**

Nu fumați în timpul utilizării sau în apropierea utilajului – **pericol de incendiu!** Din sistemul de

combustibil pot să apară vapori de benzină inflamabili.

În cazul emisiei puternice de praf purtați mască de protecție.

Nu solicitați motoutilajul astfel încât să producă zgomot și gaze de ardere – nu lăsați motorul să funcționeze inutil, accelerați numai în timpul lucrului.

Utilajul se așează după utilizare pe teren plan, la distanță de surse de incendiu. Nu-l așezați în apropierea materialelor ușor inflamabile (de ex. șpan de lemn, coajă de copaci, iarbă uscată, combustibil) – **pericol de incendiu!**

În cazul în care utilajul a fost supus unei solicitări necorespunzătoare (de ex. prin lovire sau prăbușire), înainte de a fi folosit în continuare se va verifica obligatoriu starea sigură de funcționare – vezi și capitolul "Înainte de porniri". Verificați în special etanșeitatea sistemului de combustibil și funcționarea dispozitivelor de siguranță. Dacă utilajul nu funcționează în condiții de siguranță, se va înceta imediat utilizarea acestuia. În caz de nesiguranță se va solicita serviciul de asistență tehnică.

2.10 Utilizarea suflantei

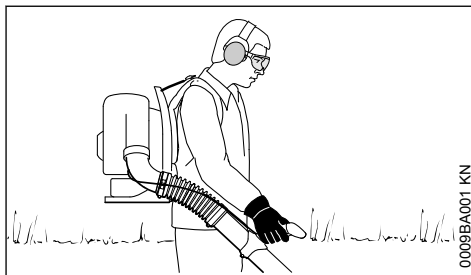

Utilajul se va purta pe spate. Mâna dreaptă conduce tubul suflantei cu ajutorul mânerului.

Lucrați deplasându-vă încet, numai frontal – țineți permanent sub observație zona de acțiune a tubului suflantei – nu vă deplasați cu spatele – **pericol de împiedicare!**

Opriiți motorul înainte de a vă scoate utilajul de pe spate.

2.11 Tehnica de lucru

În vederea minimalizării timpului de suflare, folosiți greble și mătură pentru desprinderea particulelor de impurități înainte de a proceda la operațiunea de suflare.

- Dacă este necesar, umeziți suprafețele de suflat, pentru a evita formarea unei perdele de praf considerabile.
- Nu suflați impuritățile pe oameni, mai cu seamă nu pe copii, pe animale domestice, în direcția ferestrelor deschise sau a autovehiculelor proaspăt spălate. Eliminați impuritățile prin suflare luând măsurile de precauție necesare
- Îndepărtați murdăria adunată prin suflare, nu o suflați pe terenurile învecinate
- Folosiți motoutilajul doar la ore rezonabile – dimineața nu prea devreme, noaptea nu prea târziu și nu pe durata repausului de prânz, când s-ar putea ca oamenii să fie deranjați. Respectați perioadele local specificate
- Folosiți motoutilajul la turația minimă posibilă absolut necesară pentru ducerea la îndeplinire a operațiunii de suflare de efectuat.
- Înainte de utilizare, verificați echiparea, în special amortizorul, orificiile de admisie a aerului și filtrul de aer

2.12 Vibrații

O perioadă mai îndelungată de utilizare a motoutilajului poate duce la afecțiuni ale circulației periferice a mâinilor induse de vibrații („boala degetelor albe”).

Nu se poate stabili o durată general valabilă de utilizare deoarece aceasta depinde de mai mulți factori de influență.

Durata de utilizare este prelungită prin:

- păstrarea căldurii mâinilor
- Pauze

Durata de utilizare este scurtată prin:

- tendință specială spre afecțiuni circulatorii (caracteristici: adeseori degete reci, tremurături)
- temperaturi exterioare scăzute
- intensitatea forței cu care se prinde utilajul (o forță prea mare împiedică circulația periferică)

În cazul unei utilizări periodice, de lungă durată a motoutilajului și la apariția repetată a semnelor caracteristice (de ex. tremurături ale degetelor) se recomandă un consult medical.

2.13 Întreținere și reparații

Executați întreținerea motoutilajului la intervale periodice. Se vor efectua numai lucrările de întreținere și reparații descrise în manualul de utilizare. Toate celelalte lucrări vor fi executate de către serviciul de asistență tehnică.

Pentru executarea lucrărilor de întreținere și reparații, STIHL vă recomandăm să vă adresați serviciului de asistență tehnică STIHL. Serviciile de asistență tehnică STIHL sunt instruite la intervale periodice de timp și vă pot pune la dispoziție documentația tehnică necesară.

Utilizați numai piese de schimb de înaltă calitate. În caz contrar apare pericolul accidentării sau avarierii motoutilajului. Pentru orice nelămurire adresați-vă unui serviciu de asistență tehnică.

STIHL vă recomandă utilizarea pieselor de schimb originale STIHL. Datorită caracteristicilor lor acestea sunt optime pentru produs și corespund cerințelor utilizatorului.

Pentru reparare, întreținere și curățare întotdeauna **motorul se oprește – pericol de rănire!** – Excepție: reglarea carburatorului și regimului de mers în gol.

Nu puneți motorul în funcțiune cu demarorul când fișa cablului de aprindere este scoasă sau când bujia este deșurubată – **pericol de incendiu** din cauza scânteilor din exteriorul cilindrului!

Întreținerea și depozitarea motoutilajului nu se vor face în apropierea flăcării neprotejate.

Verificați la intervale periodice etanșeitatea capacului de rezervor.

Utilizați numai bujii noi, aprobate de STIHL – vezi "Date Tehnice".

Verificați cablul de aprindere (izolație ireproșabilă, conexiune stabilă).

Verificați starea ireproșabilă a tobei de eșapament.

Nu lucrați cu toba de eșapament defectă sau fără toba de eșapament – **pericol de incendiu!** – **Perturbarea auzului!**

Nu atingeți toba de eșapament fierbinte – **pericol de ardere!**

Starea elementelor antivibrații influențează comportamentul la vibrații – controlați elementele antivibrații la intervale periodice.

La îndepărtarea avariilor opriți motorul.

3 Completarea utilajului

Cheia combinată și șurubelnița se găsesc în punga alăturată pentru accesorii.

3.1 Instalația suflantei la utilajul BR 350

Montarea furtunului ondulat la cot

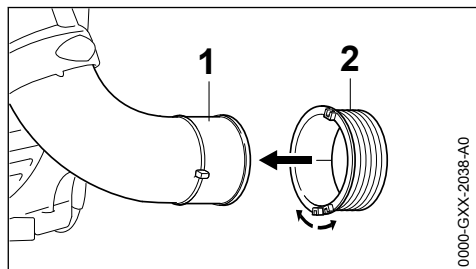

- ▶ desfaceți inelul glisant (2) și împingeți-l peste cot (1)

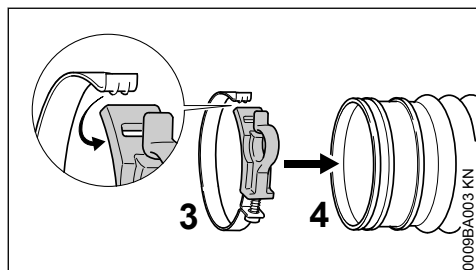

- ▶ desfaceți brățara furtunului (3) și așezați-o în jurul furtunului ondulat (4)
- ▶ închideți brățara furtunului (3) – introduceți eclisa în degajare

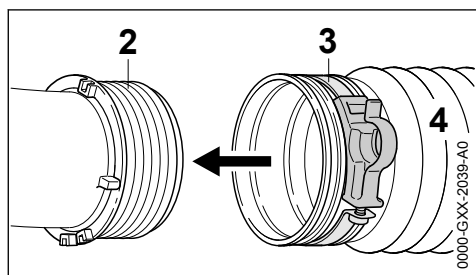

- ▶ împingeți furtunul ondulat (4) până la limită pe inelul glisant (2)
- ▶ centrați brățara furtunului (3) – ca în figură

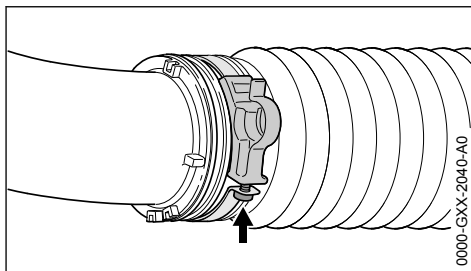

- ▶ strângeți șurubul (săgeată)

Montarea tuburilor suflantei și duzei

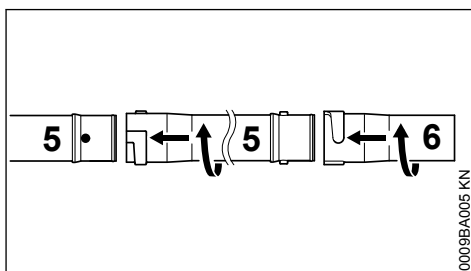

- ▶ îmbinați tubul suflantei (5) cu duza (6)

Montarea mânerului de comandă

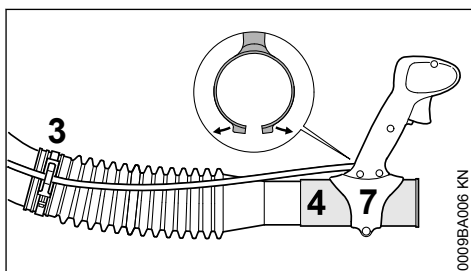

- ▶ desfaceți mânerul de comandă (7) și împingeți-l pe deasupra reazemului furtunului ondulat (4)
- ▶ introduceți cablul de accelerație în suportul brățării furtunului (3)

Reglarea mânerului de comandă

- ▶ așezați utilajul pe spate și reglați centura – vezi "Aplicarea centurii"

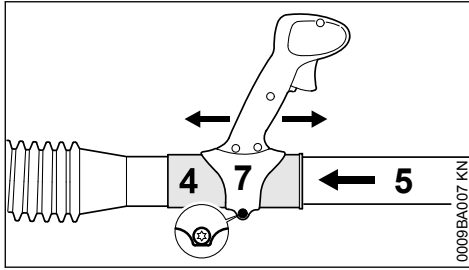

- ▶ împingeți tubul suflantei (5) până la limită în reazemul furtunului ondulat (4)
- ▶ împingeți mânerul de operare (7) se împinge pe direcție longitudinală și reglați la lungimea brațului
- ▶ strângeți șurubul mânerului de comandă (7)

3.2 Instalarea suflantei la utilaj BR 430

Montarea mânerului de comandă

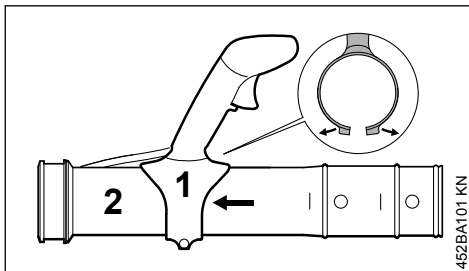

- ▶ separați semi-brățelele tubului
- ▶ împingeți mânerul de comandă (1) pe tubul suflantei (2)

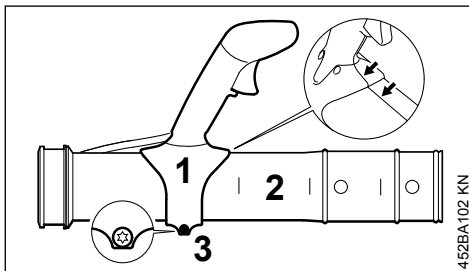

- ▶ centrați mânerul de comandă (1) în dreptul liniei de sudură a tubului – ca în figură
- ▶ fixați mânerul de comandă (1) cu șurubul (3) în așa fel încât să permită încă deplasarea pe tubul suflantei (2)

Montarea tuburilor suflantei

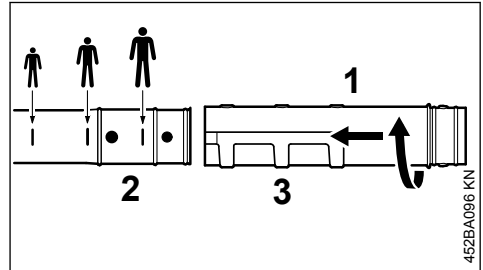

- ▶ În funcție de mărimea corpului: împingeți tubul suflantei (1) până la marcajul corespunzător de pe tubul (2)
- ▶ rotiți tubul suflantei (1) în direcția săgeții și fixați-l în canelura corespunzătoare (3)

Montarea brățărilor tubului și furtunului ondulat

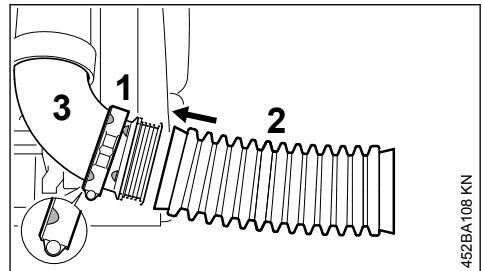

- ▶ împingeți brățara furtunului (1) (cu canelură de reținere pentru cablul de accelerație) având marcasele de poziționare îndreptate spre stânga, pe cotul (3)
- ▶ împingeți furtunul ondulat (2) peste cot (3)

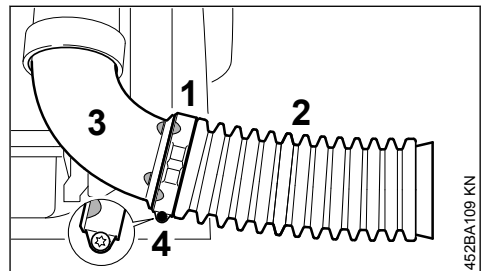

- ▶ împingeți brățara furtunului (1) pe furtunul ondulat (2)
- ▶ aduceți în dreptul capacului marcasele de poziționare de pe brățara furtunului (1) și cot (3) – țesitura șurubului trebuie să fie îndreptată în jos
- ▶ fixați brățara furtunului (1) cu șurubul (4)

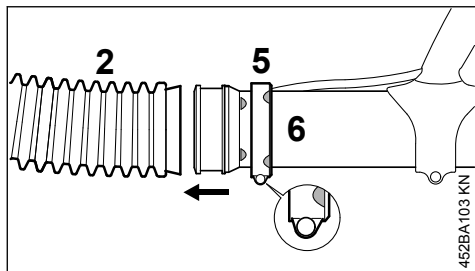

- ▶ împingeți brățara furtunului (5) (fără canelură de reținere pentru cablul de accelerație) având marcajele de poziționare îndreptate spre dreapta, pe tubul suflantei (6)
- ▶ împingeți tubul suflantei (6) în furtunul ondulat (2)

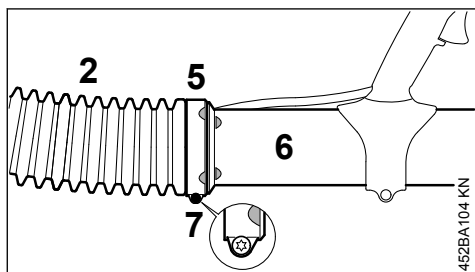

- ▶ împingeți brățara furtunului (5) pe furtunul ondulat (2)
- ▶ centrați brățara furtunului (5) și tubul suflantei (6) – ca în figură
- ▶ fixați brățara furtunului (5) cu șurubul (7)

Montarea duzei

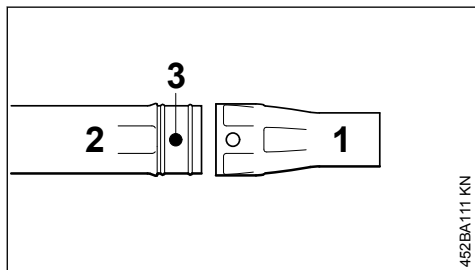

- ▶ împingeți duza (1) peste tubul suflantei (2) și fixați-l pe fus (3)

Demontarea duzei

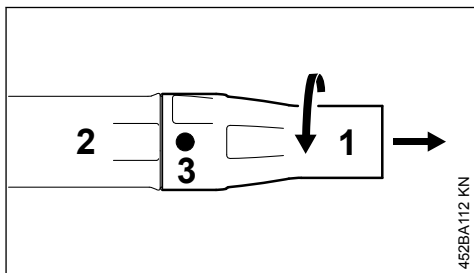

- ▶ rotiți duza (1) în direcția săgeții până când fusurile (3) sunt acoperite
- ▶ extrageți duza (1) de pe tubul suflantei (2)

Reglarea mânerului de comandă

- ▶ așezați utilajul pe spate și reglați centura – vezi "Aplicarea centurii"

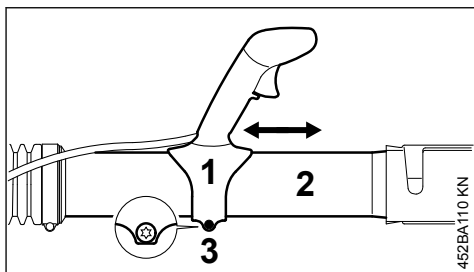

- ▶ poziționați mânerul de comandă (1) în direcție longitudinală pe tubul suflantei (2) și reglați-l la lungimea unui braț
- ▶ fixați mânerul de operare (1) cu șurubul (3)

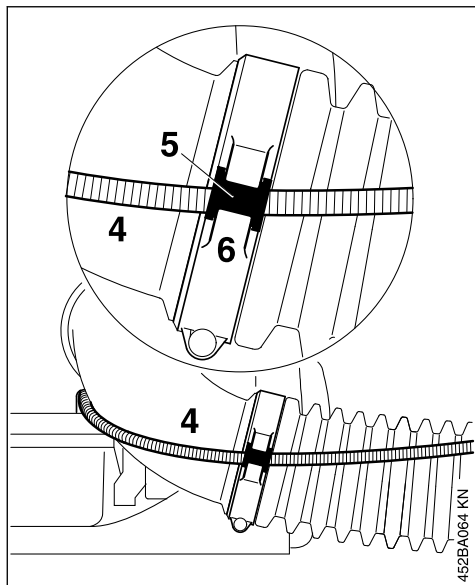

- fixați cablul de accelerație (4) cu manșonul (5) în nasul de reținere (6)

Marcajul de uzură al duzei

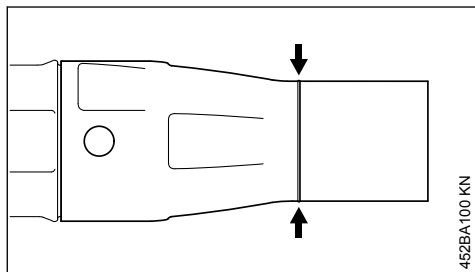

În timpul utilizării partea frontală a duzei se uzează prin frecarea cu baza. Duza este o piesă supusă uzurii și se va înlocui la atingerea marcajului de uzură.

Montarea sistemului de transport

Pentru păstrare și transport

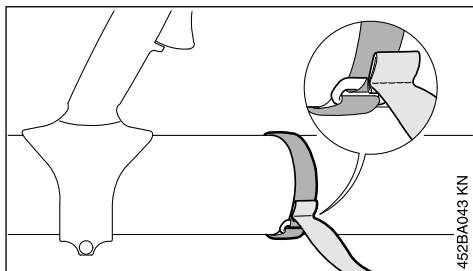

- fixați banda de prindere la tubul suflantei – trageți cusătura prin inel

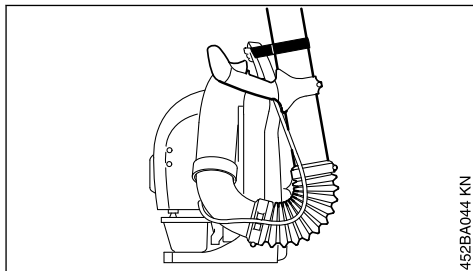

- fixați tubul suflantei la deschiderea plăcii din spate

4 Reglarea cablului de accelerație

După montarea utilajului sau după o perioadă mai îndelungată de funcționare poate fi necesară o corecție a reglajului cablului de accelerație.

Cablul de accelerație se reglează numai dacă utilajul este montat complet.

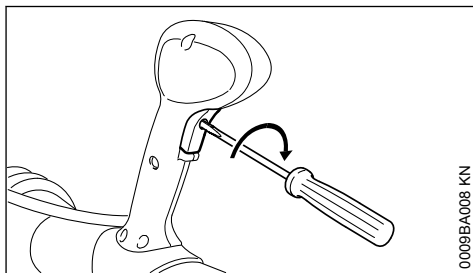

- aduceți pârghia de accelerație în poziția de accelerație maximă – până la limită
- rotiți ușor sesizabil șurubul în pârghia de accelerație până la prima treaptă, în direcția săgeții. Apoi rotiți încă o dată cu o rotație în același sens

5 Aplicarea centurii

5.1 Reglarea centurii

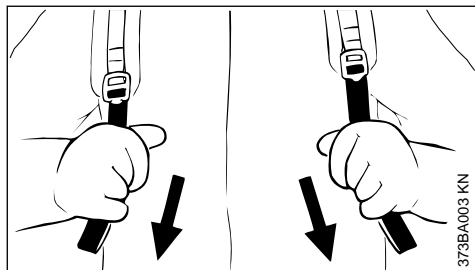

- ▶ Trageți în jos cureaua pentru a strânge centura

5.2 Desfacerea centurii

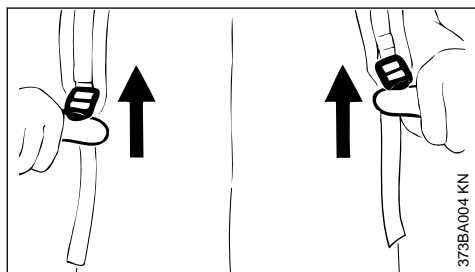

- ▶ Ridicarea cataramei
- ▶ Reglați centura astfel încât placa din spate să fie bine poziționată pe spatetele utilizatorului

6 Combustibil

Motorul va funcționa cu un amestec de carburant format din benzină și ulei de motor.



AVERTISMENT

Evitați contactul direct al pielii cu combustibilul și inhalarea vaporilor de combustibil.

6.1 STIHL MotoMix

STIHL vă recomandă utilizarea MotoMix STIHL. Acest carburant mixt nu conține benzol, plumb, se caracterizează printr-o cifră octanică ridicată și oferă întotdeauna raportul de amestec corect.

MotoMix STIHL este un amestec destinat duratei maxime de viață a motorului și conține ulei STIHL de motor în doi timpi HP Ultra.

MotoMix nu este disponibil pe toate piețele.

6.2 Amestecarea combustibilului

INDICAȚIE

Substanțele combustibile necorespunzătoare sau un raport de amestec care se abate de la norme pot duce la avarii serioase ale grupului motor. Benzina sau uleiul de motor de calitate inferioară pot avaria motorul, garniturile, conductele și rezervorul de combustibil.

6.2.1 Benzină

Întrebuințați numai **benzină** de calitate cu o cifră octanică de minimum 90 ROZ – cu sau fără plumb.

Benzina cu o proporție de alcool mai mare de 10% poate cauza avarieri în funcționare la motoarele cu carburatoare reglabile manual și, prin urmare, nu se va utiliza la aceste motoare.

Motoarele cu M-Tronic furnizează putere completă cu o benzină cu până la 27% proporția de alcool (E27).

6.2.2 Ulei de motor

Pentru amestecarea pe cont propriu a combustibilului, se poate folosi numai un ulei STIHL de motor în doi timpi sau un alt ulei de motor pentru înaltă performanță din clasele JASO FB, JASO FC, JASO FD, ISO-L-EGB, ISO-L-EGC sau ISO-L-EGD.

STIHL recomandă utilizarea unui ulei STIHL de motor în doi timpi HP Ultra sau a unui ulei de motor pentru înaltă performanță pentru a putea asigura valorile-limită privind emisiile pentru întreaga durată de utilizare a mașinii.

6.2.3 Raport de amestec

la ulei STIHL de motor în doi timpi 1:50;
1:50 = 1 parte ulei + 50 părți benzină

6.2.4 Exemple

Cantitatea de ben- Ulei pentru motor în doi
zină timp STIHL 1:50

Litru	Litru	(ml)
1	0,02	(20)
5	0,10	(100)
10	0,20	(200)
15	0,30	(300)
20	0,40	(400)
25	0,50	(500)

- ▶ Într-o canistră specială de combustibil mai întâi se introduce uleiul de motor, apoi se adaugă benzina și se amestecă temeinic

6.3 Depozitarea amestecului de combustibil

Depozitați numai în recipiente permise pentru păstrarea combustibilului, la loc sigur, uscat și răcoros, protejat de razele de lumină și de soare.

Amestecul de combustibil se alterează – mixați numai necesarul pentru câteva săptămâni. Nu depozitați amestecul de combustibil mai mult de 30 zile. Dacă este expus la lumină, soare, temperaturi scăzute sau ridicate amestecul de combustibil poate deveni mai rapid inutilizabil.

STIHL MotoMix poate fi însă depozitat fără probleme până la cel mult 5 ani.

- ▶ Înaintea alimentării scuturați bine canistra cu amestecul de combustibil



AVERTISMENT

În canistră se poate crea presiune – deschideți cu atenție.

- ▶ Rezervorul de combustibil și canistra se vor curăța la intervale periodice

Deversați restul de combustibil și lichidul folosit la curățare conform normelor și condițiilor ecologice!

7 Alimentarea cu combustibil



7.1 Pregătirea utilajului

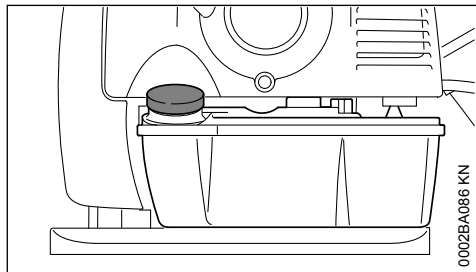

0002BA086 KN

- ▶ Curățați capacul rezervorului și zona adiacentă înaintea alimentării, pentru ca în rezervor să nu pătrundă murdărie.
- ▶ Poziționați utilajul în așa fel încât capacul rezervorului să fie îndreptat în sus.

7.2 Deschiderea capacului rezervorului

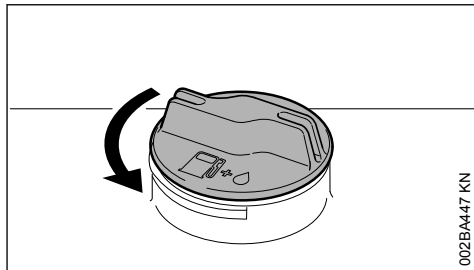

002BA447 KN

- ▶ rotiți capacul în sens contrar sensului orar până când poate fi scos de la orificiul rezervorului
- ▶ scoateți capacul rezervorului

7.3 Alimentarea cu combustibil

La alimentarea combustibilului nu trebuie să se reverse iar rezervorul nu se va umple până la refuz. STIHL vă recomandă sistemul de alimentare STIHL (accesorii speciale).

7.4 Închiderea capacului rezervorului

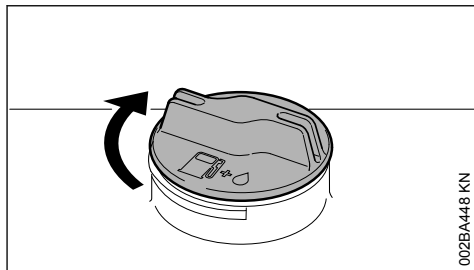

002BA448 KN

- ▶ poziționați capacul
- ▶ rotiți capacul până la limită în sens orar și strângeți-l manual cât de mult posibil

8 Informații înainte de pornire

INDICAȚIE

Înaintea pornirii controlați cu motorul oprit grilajul de protecție pentru aspirația aerului suflantei dintre placa de spate și unitatea motorului și dacă este necesar, curățați-l.

8.1 Funcțiile pârghiei de poziție

Utilajele pot fi echipate cu diverse mânere de comandă.

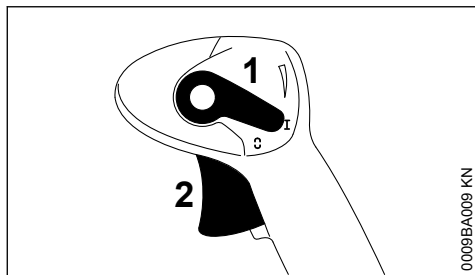

0009BA009 KN

Poziția de funcționare I

Motorul funcționează sau este pregătit de lucru. Este posibilă acționarea fără trepte a pârghiei de accelerație (2).

Motor Stop 0

Sistemul de contact se întrerupe, motorul se oprește. Pârghia de poziție (1) nu se fixează în această poziție, ci se retrage sub acțiunea arcului în poziția de lucru I. Contactul este repornit automat.

Poziția de blocare

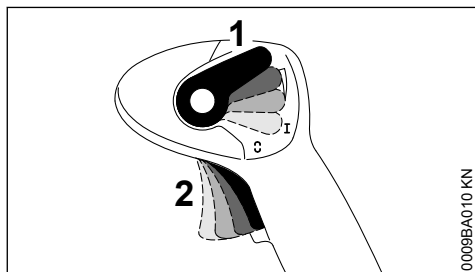

0009BA010 KN

Pârghia de accelerație (2) poate fi blocată fără trepte:

Pentru eliberarea blocării:

- ▶ Așezați pârghia de poziție (1) la loc în poziția de funcționare I.

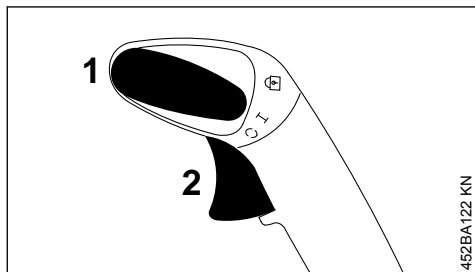

452BA122 KN

Poziția de funcționare I

Motorul funcționează sau este pregătit de lucru. Este posibilă acționarea fără trepte a pârghiei de accelerație (2).

Motor Stop 0

Sistemul de contact se întrerupe, motorul se oprește. Pârghia de poziție (1) nu se fixează în această poziție, ci se retrage sub acțiunea arcului în poziția de lucru I. Contactul este repornit automat.

Poziția de fixare 1

Pârghia de accelerație (2) poate fi setată în trei trepte: 1/3-accelerație, 2/3-accelerație și poziția de accelerație maximă. Pentru eliberarea din poziția de fixare, pârghia de poziție (1) este trecută din nou în poziția de funcționare I.

9 Pornirea / oprirea motorului

9.1 Pornirea motorului

- ▶ Respectați instrucțiunile de siguranță

INDICAȚIE

Porniți utilajul numai când e poziționat pe o suprafață curată și fără praf astfel încât utilajul să nu aspire praful.

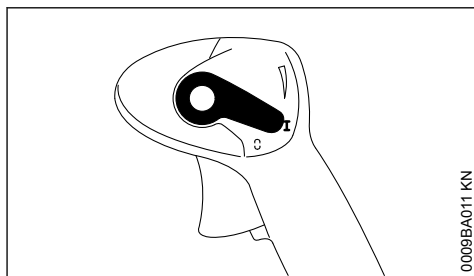

0009BA011 KN

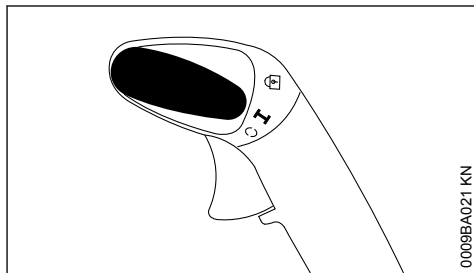

0009BA021 KN

- ▶ Maneta de operare trebuie să fie pe I

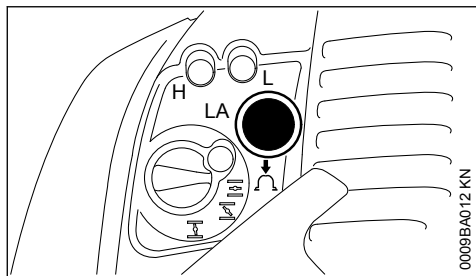

- ▶ apăsați burduful pompei manuale de combustibil de minimum 8 ori – chiar dacă burduful este plin cu combustibil

9.1.1 Motor rece (pornire la rece)

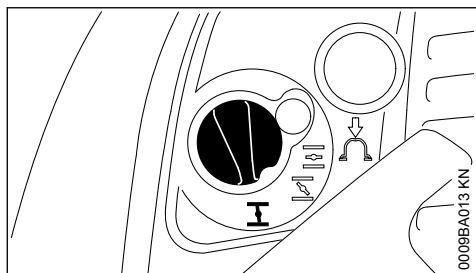

- ▶ Apăsați butonul rotativ al clapetei de șoc și poziționați pe **I**

9.1.2 Motor cald (pornire la cald)

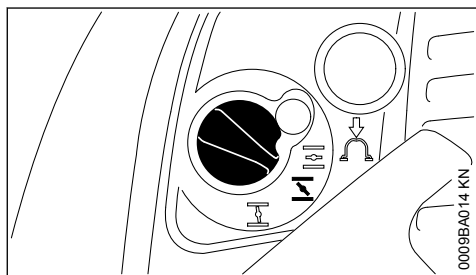

- ▶ Apăsați butonul rotativ al clapetei de șoc și poziționați pe **II**

Se va utiliza această poziție chiar dacă motorul deja funcționează, dar încă este rece.

9.1.3 Demararea

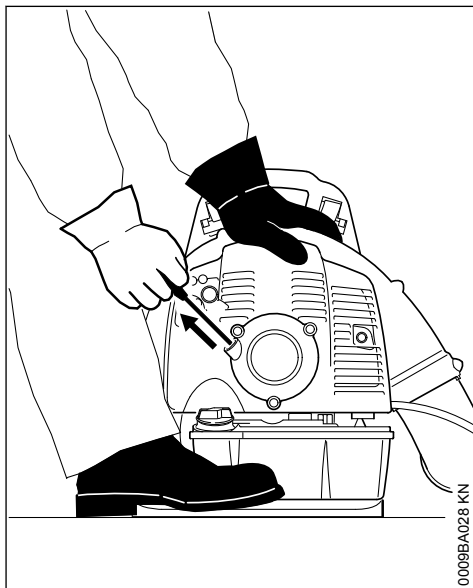

- ▶ Utilajul se va așeza în siguranță pe sol – atenție ca în zona orificiului de evacuare să nu se găsească alte persoane
- ▶ adoptați o poziție stabilă: prindeți utilajul cu mâna stânga de carcasă și asigurați-l cu un picior împotriva alunecării
- ▶ Cu mâna dreaptă trageți încet mânerul demaror până sesizați prima treaptă – și apoi trageți rapid și puternic – șnurul nu trebuie tras până la capăt – **pericol de rupere!**
- ▶ Nu permiteți revenirea de la sine a mânerului demaror – conduceți-l în sens contrar direcției de tragere astfel încât șnurul demaror să se înfășoare corect
- ▶ demarați până când motorul funcționează

9.2 De îndată ce motorul a pornit

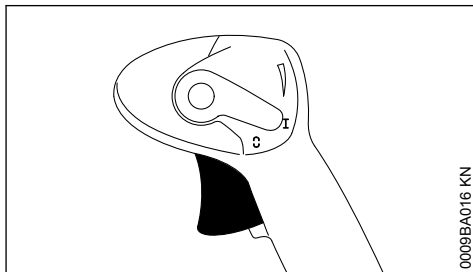

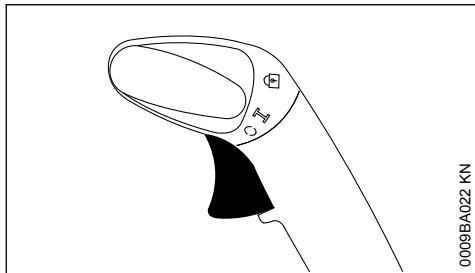

0009BA022 KN

- ▶ Acționați pârghia de accelerație

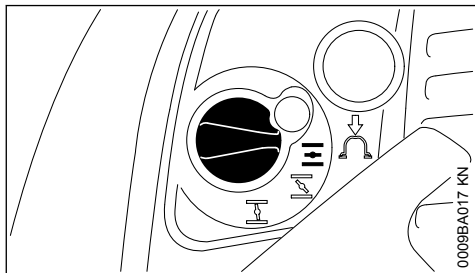

0009BA017 KN

- ▶ La acționarea pârghiei de accelerație, butonul rotativ al clapetei de șoc sare automat în poziția de lucru **I**

9.2.1 În cazul temperaturilor foarte scăzute

- ▶ se accelerează puțin – motorul se lasă puțin timp să se încălzească în funcționare

9.3 Opriți motorul

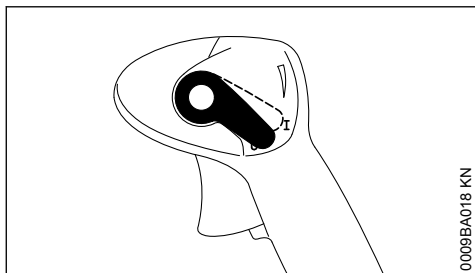

0009BA018 KN

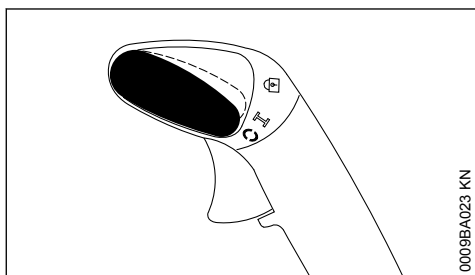

0009BA023 KN

- ▶ acționați pârghia de poziție pe direcția **0** – motorul se oprește – pârghia de poziție se retrage înapoi sub acțiunea arcului

9.4 Alte indicații pentru pornire

Motorul trece în poziția de pornire la rece **I sau se oprește la accelerare.**

- ▶ rotiți butonul rotativ al clapetei de șoc pe **I** – demarați în continuare până când motorul funcționează

Motorul nu pornește în poziția de pornire la cald **I**

- ▶ rotiți butonul rotativ al clapetei de șoc pe **I** – demarați în continuare până când motorul funcționează

Motorul nu demarează

- ▶ verificați dacă toate elementele de comandă sunt corect poziționate
- ▶ verificați dacă există combustibil în rezervor, în caz că este necesar se suplimentează
- ▶ verificați dacă fișa bujiei este bine fixată
- ▶ repetați procedeul de pornire

Rezervorul s-a golit complet

- ▶ după alimentare, apăsați pe burduful pompei de combustibil manuale de cel puțin 8 ori – chiar dacă burduful este plin cu combustibil
- ▶ butonul rotativ al clapetei de șoc se reglează în funcție de temperatura motorului
- ▶ Porniți din nou motorul

10 Instrucțiuni de funcționare

10.1 În timpul lucrului

După o funcționare îndelungată la sarcină maximă motorul se lasă scurt timp să mai tureze în gol, până când căldura intensă este condusă de către curentul de aer rece, astfel componentele grupului motor (sistemul de aprindere, carburator) nu sunt solicitate la maximum de un blocaj de căldură.

10.2 După lucru

La opriri de scurtă durată: motorul se lasă să se răcească. Utilajul se păstrează având rezervorul de combustibil plin, într-un loc uscat, la distanță de surse de foc, până la următoarea utilizare. La opriri îndelungate – vezi "Depozitarea utilajului".

11 Înlocuirea filtrului de aer

Filtrele de aer murdare reduc puterea motorului, măresc consumul de combustibil și îngreunează demararea.

11.1 Dacă randamentul motorului scade sensibil

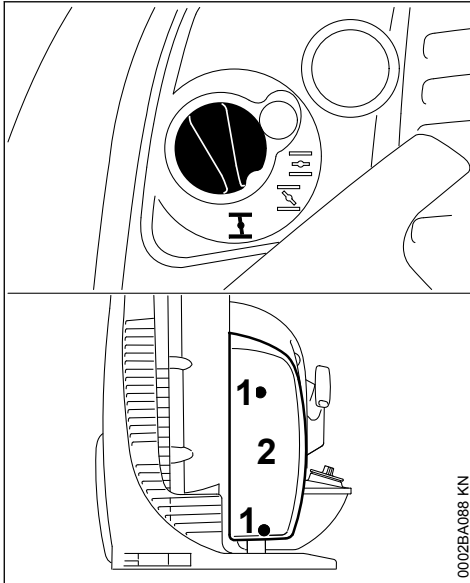

- ▶ butonul rotativ al clapetei de șoc se rotește pe **I**
- ▶ Slăbiți (1) șuruburile.
- ▶ scoateți capacul filtrului (2)

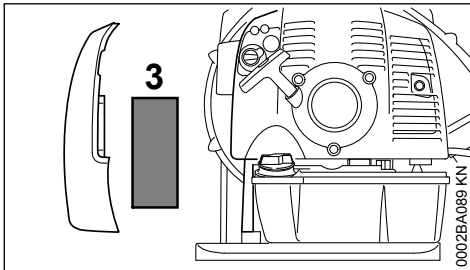

- ▶ Scoateți (3) filtrul.
- ▶ înlocuiți filtrul murdar sau deteriorat
- ▶ montați noul filtru în carcasa filtrului
- ▶ poziționați capacul filtrului
- ▶ introduceți și strângeți șuruburile

12 Reglarea carburatorului

12.1 Informații de bază

Carburatorul este prevăzut din fabricație cu un reglaj standard.

Reglajul carburatorului este executat în așa fel încât în toate stările de funcționare la motor să fie dirijat un amestec optim combustibil-aer.

12.2 Pregătirea utilajului

- ▶ Opriți motorul
- ▶ Controlați filtrul de aer – dacă este necesar, se curăță sau se înlocuiește
- ▶ se verifică reglajul cablului de accelerație – dacă este necesar se reglează – vezi "Reglarea cablului de accelerație"
- ▶ Verificați apărătoarea de scânteii (existență numai în funcție de țară) la amortizor – curățați sau înlocuiți după cum este necesar.

12.3 Reglajul standard

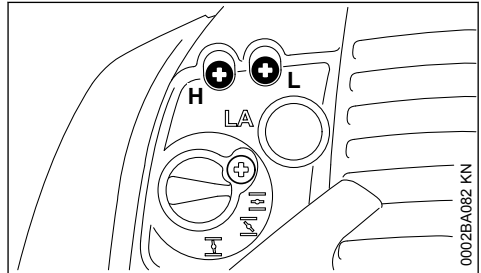

- ▶ Șurubul de reglaj principal (H) se rotește în sens contrar sensului orar până la limită – max. 3/4 rotații
- ▶ Rotiți șurubul de reglare a mersului în gol (L) în sens orar la maxim – apoi rotiți în sens antiorar 3/4 rotații

12.4 Reglarea mersului în gol

- ▶ se execută reglajul standard
- ▶ Porniți motorul și lăsați-l să se încălzească în funcționare

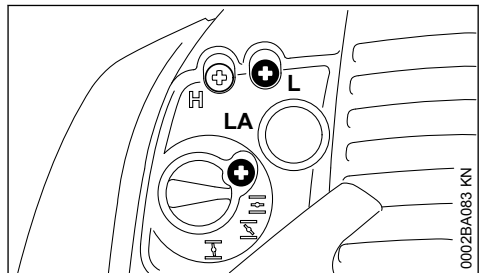

12.4.1 Motorul se oprește în regim de mers în gol

- ▶ Șurubul limitator al mersului în gol (LA) se rotește încet în sens orar până când motorul turează uniform

12.4.2 În regim de mers în gol turația este neuniformă, în ciuda corecției reglajului LA motorul se oprește, accelerație nesatisfăcătoare

Mersul în gol este reglat pe un amestec prea îmbogățit.

- ▶ șurubul de reglaj al mersului în gol (L) se rotește în sens contrar sensului orar până când motorul funcționează uniform și accelerează bine – maxim până la limită

12.4.3 Turație neregulată la mers în gol

Mersul în gol este reglat pe un amestec prea îmbogățit.

- ▶ șurubul de reglaj al mersului în gol (L) se rotește în sens contrar sensului orar până când motorul funcționează uniform și accelerează bine – maxim până la limită

După fiecare corecție a șurubului de reglaj al mersului în gol (L) este necesară și o modificare a șurubului limitator al mersului în gol (LA).

12.5 Corecția reglării carburatorului la utilizarea la mare altitudine

Dacă motorul nu funcționează satisfăcător, poate fi necesară o corecție mică:

- ▶ se execută reglajul standard
- ▶ se lasă motorul să se încălzească în funcționare
- ▶ șurubul de reglaj principal (H) se rotește ușor în sens orar (amestec mai sărăcit) – max. până la limită

INDICAȚIE

După revenirea de la o valoare mare a reglajului carburatorului se va efectua resetarea la reglajul standard.

La reglajul la un amestec prea sărăcit există pericolul avarierii mecanismului prin lipsa materialului lubrifianț și supraîncălzire.

13 Bujia

- ▶ În cazul unei puteri insuficiente a motorului, pornirii necorespunzătoare sau disfuncționalităților la mersul în gol în primul rând verificați bujia.
- ▶ după cca. 100 ore de funcționare înlocuiți bujia – chiar mai devreme în cazul electrozilor foarte arși – utilizați numai bujii ecranate, aprobate de STIHL – vezi "Date tehnice"

13.1 Demontarea bujiei

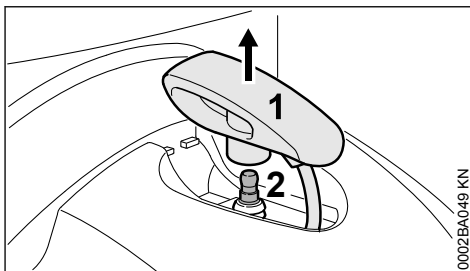

- ▶ extrageți fișa bujiei (1) vertical prin partea superioară
- ▶ desfaceți bujia (2)

13.2 Verificarea bujiei

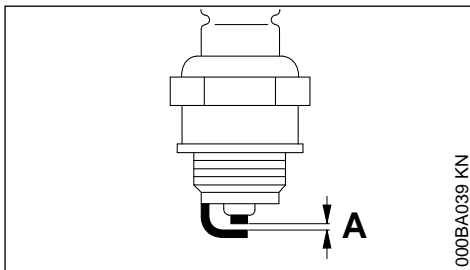

- ▶ curățați bujia murdărită
- ▶ Verificați distanța dintre electrozi (A) și dacă este necesar, ajustați valoarea pentru distanță – vezi "Date tehnice"
- ▶ înlăturați cauzele care au dus la murdărirea bujiei

Cauzele posibile sunt:

- prea mult ulei de motor în carburant
- filtru de aer murdar
- condiții de funcționare nefavorabile

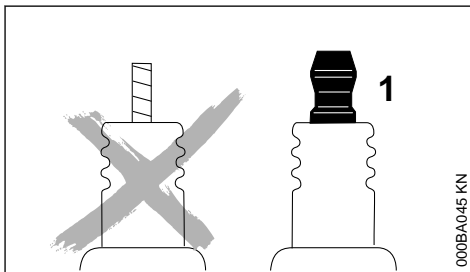

**AVERTISMENT**

Piulițele de racordare (1) care nu sunt bine strânse, respectiv sunt lipsă, pot produce scântei. Lucrul în mediu ușor inflamabil sau exploziv comportă riscul incendiului, respectiv al exploziilor. Se pot produce leziuni corporale sau daune materiale.

- ▶ folosiți cu piuliță de racordare bujiile cu rezistor de deparazitare

13.3 Montarea bujiei

- ▶ introduceți bujia și apăsați ferm fișa bujiei

14 Funcționarea motorului

Dacă funcționarea motorului este nesatisfăcătoare deși filtrul de aer a fost curățat iar reglajul carburatorului a fost corect executat, cauza o poate reprezenta toba de eşapament.

La Serviciul de asistență tehnică se va verifica starea de murdărie (calaminare) a tobei de eşapament!

16 Instrucțiuni de întreținere și îngrijire

Datele se referă la condiții de lucru normale. În cazul unor condiții grele de lucru (căderi masive de praf etc.) și timpi zilnici de lucru mai îndelungați, intervalele date se reduc corespunzător.		înainte de utilizare	după utilizare, respectiv zilnic	după fiecare alimentare a rezervorului săptămânal	lunar	anual	la avarie	la deteriorare	dacă este necesar
Utilajul complet	Control vizual (stare, etanșeitate)	X		X					
	Curățare		X						
Mâner de comandă	Verificare funcțională	X		X					
Filtrul de aer	Curățare						X		
	Înlocuire							X	
Pompă manuală de combustibil	Verificare	X							
	Punere în stare prin Serviciul de asistență tehnică ¹⁾							X	
Sorul din rezervorul de combustibil	verificare prin serviciul de asistență tehnică ¹⁾						X		
	Înlocuire prin serviciul de asistență tehnică ¹⁾					X			X

Pentru executarea lucrărilor de întreținere și reparații, STIHL vă recomandăm să vă adresați serviciului de asistență tehnică STIHL.

15 Depozitarea utilajului

La pauze de funcționare începând cu aprox. 30 de zile

- ▶ Rezervorul de combustibil se golește într-un spațiu bine ventilat și se curăță
- ▶ Deversați combustibilul conform normelor și conform condițiilor de mediu
- ▶ Dacă există o pompă manuală de combustibil: Pompa manuală de combustibil se apasă de cel puțin 5 ori, înaintea pornirii motorului
- ▶ Porniți motorul și lăsați motocoasa să funcționeze la ralanti până la oprirea acestuia
- ▶ Motoutilajul se curăță temeinic, în special nervurile cilindrului și filtrul de aer
- ▶ Utilajul se depozitează într-un loc uscat și sigur. Protejați utilajul împotriva utilizării neautorizate (de ex. de către copii)

Datele se referă la condiții de lucru normale. În cazul unor condiții grele de lucru (căderi masive de praf etc.) și timpi zilnici de lucru mai îndelungați, intervalele date se reduc corespunzător.		înainte de utilizare	după utilizare, respectiv zilnic	după fiecare alimentare a rezervorului	săptămănal	lunar	anual	la avarie	la deteriorare	dacă este necesar
Rezervor de combustibil	Curățare					X				
Carburator	Verificarea mersului în gol	X	X							
	Reglare regim de mers în gol									X
Buja	Reglarea distanței dintre electrozi							X		
	Înlocuire la câte 100 ore de funcționare									
Orificiul de aspirație pentru aerul de răcire	Control vizual		X							
	Curățare									X
Șuruburi și piulițe accesibile (cu excepția șuruburilor de reglaj)	Strângere ulterioară									X
Elemente antivibrații	Verificare	X						X		X
	Înlocuire prin Serviciul de asistență tehnică ¹⁾								X	
Grilaj de protecție pentru aspirația aerului suflat	Verificare	X	X							
	Curățare									X
Reglarea cablului de	acelerație									X
Autocolant de siguranță	Înlocuire							X		

¹⁾STIHL vă recomandă serviciul de asistență tehnică STIHL

17 Minimizarea uzurii și evitarea pagubelor

Respectarea datelor acestui manual de utilizare duce la evitarea uzurii considerabile și avarierii aparatului.

Exploatarea, întreținerea și depozitarea utilajului trebuie să se facă așa cum este descris în acest manual.

Utilizatorul este responsabil pentru toate pagubele apărute ca urmare a nerespectării instrucțiunilor de siguranță, utilizare și întreținere. Acest lucru este valabil în special pentru:

- modificări ale produsului care nu sunt aprobate de către STIHL

- utilizarea uneltelor și accesoriilor care nu sunt aprobate, corespunzătoare sau sunt calitativ inferioare
- utilizarea necorespunzătoare a utilajului
- utilizarea utilajului la evenimente sportive sau concursuri
- pagube provocate de continuarea utilizării utilajului cu piese defecte

17.1 Lucrări de întreținere

Toate lucrările prezentate în capitolul „Instrucțiuni de întreținere și îngrijire” trebuie executate la intervale periodice. Atunci când aceste lucrări nu pot fi executate de către utilizator, se va solicita un serviciu de asistență tehnică.

Pentru executarea lucrărilor de întreținere și reparații, STIHL vă recomandă să vă adresați serviciului de asistență tehnică STIHL. Serviciile de asistență tehnică STIHL sunt instruite la intervale periodice de timp și au la dispoziție documentația tehnică necesară.

În cazul omiterii acestor lucrări sau executării necorespunzătoare, pot apărea pagube pentru care este răspunzător utilizatorul. Printre acestea se numără:

- avarii ale grupului motor ca urmare a întreținerii neexecutate la timp sau întreținerii necorespunzătoare (de ex. la filtrul de aer și combustibil), reglajului incorect al carburatorului sau curățării insuficiente a conductei de aer rece (fante de aspirație, nervurile cilindrului)
- coroziune și alte avarieri ca urmare a depozitării necorespunzătoare
- pagube ale utilajului ca urmare a utilizării unei piese de schimb calitativ inferioare

17.2 Piese supuse uzurii

Unele componente ale motoutilajului sunt supuse unei uzuri normale, chiar dacă utilizarea lor s-a făcut în conformitate cu instrucțiunile iar în funcție de tipul și durata utilizării acestea trebuie înlocuite la timp. Printre acestea se numără:

- Filtrul (pentru aer, combustibil)
- Demarorul
- Bujia
- Elementele de amortizare ale sistemului anti-vibrații

18 Componente principale

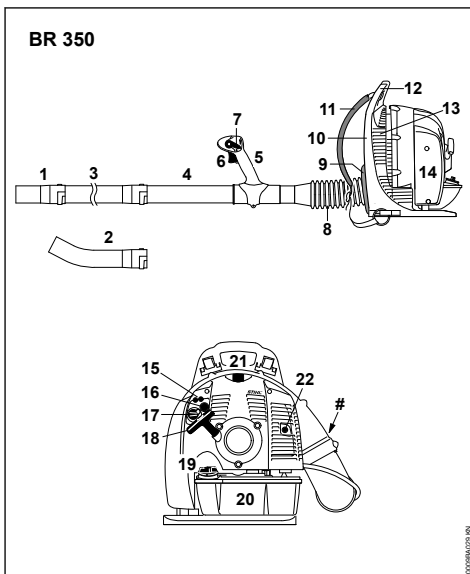

- 1 Duză dreaptă¹⁾
- 2 Duză cotită¹⁾
- 3 Tubul suflantei
- 4 Tubul suflantei
- 5 Mâner de comandă
- 6 Pârghia de accelerație
- 7 Pârghie de poziție
- 8 Furtun ondulat
- 9 Perna de spate
- 10 Placă de spate
- 11 Centură
- 12 Mâner
- 13 Grilajul de protecție
- 14 capacul filtrului
- 15 Șuruburi de reglaj carburator
- 16 Pompă manuală de combustibil
- 17 Butonul rotativ al clapetei de șoc
- 18 Mânerul demaror
- 19 Capacul rezervorului
- 20 Rezervor de combustibil
- 21 Fișa cablului de aprindere

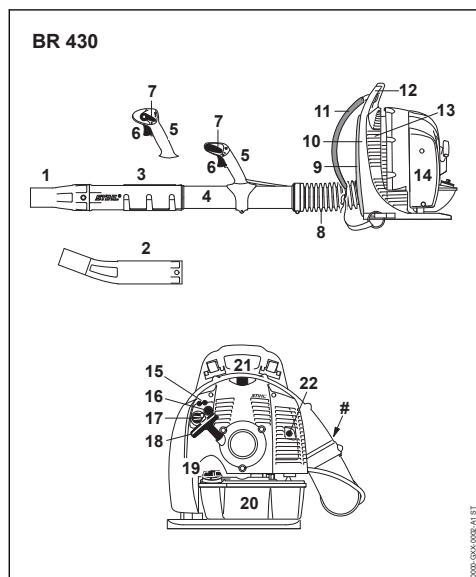
22 Toba de echipament**# Seria mașinii**

- 1 Duză dreaptă¹⁾
- 2 Duză cotită¹⁾
- 3 Tubul suflantei
- 4 Tubul suflantei
- 5 Mâner de comandă
- 6 Pârghia de accelerație
- 7 Pârghie de poziție
- 8 Furtun ondulat
- 9 Perna de spate
- 10 Placă de spate
- 11 Centură
- 12 Mâner
- 13 Grilajul de protecție
- 14 capacul filtrului
- 15 Șuruburi de reglaj carburator
- 16 Pompă manuală de combustibil
- 17 Butonul rotativ al clapetei de șoc
- 18 Mânerul demaror
- 19 Capacul rezervorului

20 Rezervor de combustibil**21 Fișa cablului de aprindere****22 Toba de echipament****# Seria mașinii****19 Date tehnice****19.1 Grupul motor**

Motor monocilindric în doi timpi

Cilindree:	63,3 cm ³
Alezajul cilindrului:	48 mm
Cursa cilindrului:	35 mm
Turație la mers în gol:	3000 1/min
Putere conform ISO 7293:	
BR 350:	2,1 kW (2,8 CP)
BR 430:	2,9 kW (3,9 CP)

19.2 Sistemul de aprindere

Magnetou cu comandă electronică

Bujie (deparazitată):	NGK BPMR 7 A, BOSCH WSR 6 F
Distanța dintre electrozi:	0,5 mm

19.3 Sistem de combustibil

Carburator cu membrană, insensibil la poziție, cu pompă integrată de combustibil

Capacitatea rezervorului de combustibil: 1700 cm³ (1,7 l)

19.4 Puterea suflantei**19.4.1 BR 350**

Forța de suflare:	17 N
Viteza aerului:	75 m/s
Debit de aer:	740 m ³ /h
Viteza maximă a aerului:	90 m/s
Debitul maxim de aer (fără instalația suflantei):	1150 m ³ /h

19.4.2 BR 430

Forța de suflare:	26 N
Viteza aerului:	82 m/s
Debit de aer:	850 m ³ /h
Viteza maximă a aerului:	98 m/s
Debitul maxim de aer (fără instalația suflantei):	1300 m ³ /h

19.5 Greutate

nealimentat:	
BR 350:	10,1 kg
BR 430:	10,3 kg

¹⁾ disponibil doar în funcție de piața locală

19.6 Valori ale nivelului de zgomot și vibrațiilor

Pentru obținerea valorilor sunetelor și vibrațiilor au fost luate în considerare mersul în gol și turația maximă nominală în raport de 1:6.

Pentru alte date referitor la îndeplinirea Directivei privind vibrațiile 2002/44/CE vezi

www.stihl.com/vib

19.7 Nivelul presiunii sonore L_{peq} conform DIN EN 15503:2010

BR 350:	98 dB(A)
BR 430:	101 dB(A)

19.8 Nivelul puterii sonore L_{weq} conform DIN EN 15503:2010

BR 350:	106 dB(A)
BR 430:	108 dB(A)

19.9 Valoarea $h_{v,eq}$ a vibrațiilor conform DIN EN 15503:2010

19.9.1 Varianta standard

Mâner dreapta

BR 350:	3,9 m/s ²
BR 430:	2,5 m/s ²

19.9.2 Variantă cu mâner bimanual

Mâner stânga Mâner dreapta

BR 350:	2,5 m/s ²	2,5 m/s ²
BR 430:	2,5 m/s ²	2,5 m/s ²

Pentru nivelul presiunii sonore și nivelul puterii sonore valoarea K- conform RL 2006/42/EG = 2,0 dB(A); pentru nivelul vibrației, valoarea K- conform RL 2006/42/EG = 2,0 m/s².

19.10 REACH

REACH reprezintă un normativ CE pentru înregistrarea, evaluarea și aprobarea substanțelor chimice.

Pentru informații cu privire la îndeplinirea normativului REACH (CE) Nr. 1907/2006, vezi

www.stihl.com/reach

19.11 Valoarea de emisie a gazelor reziduale

Valoarea CO₂ măsurată în procesul de certificare a tipului UE este indicată pe site-ul

www.stihl.com/co2

în datele tehnice specifice produsului.

Valoarea CO₂ măsurată a fost determinată pe un motor reprezentativ, conform unui procedeu de verificare normat, și nu reprezintă o garanție expresă sau implicită a puterii unui anumit motor.

Prin utilizarea conform destinației și întreținerea descrise în aceste instrucțiuni de utilizare sunt îndeplinite cerințele în vigoare privind emisiile de gaze reziduale. În caz de modificări asupra motorului se pierde permisul de funcționare.

20 Instrucțiuni pentru reparații

Utilizatorii acestui aparat vor executa numai lucrările de întreținere și îngrijire descrise în acest manual de utilizare. Celelalte tipuri de reparații vor fi executate de serviciile de asistență tehnică.

Pentru executarea lucrărilor de întreținere și reparații, STIHL vă recomandă să vă adresați serviciului de asistență tehnică STIHL. Serviciile de asistență tehnică STIHL sunt instruite la intervale periodice de timp și vă pot pune la dispoziție documentația tehnică necesară.

La reparații se vor utiliza numai piesele de schimb aprobate de STIHL și destinate acestui motoutilaj sau piese similare din punct de vedere tehnic. Utilizați numai piese de schimb de înaltă calitate. În caz contrar apare pericolul accidentării sau avarierii motoutilajului.

STIHL vă recomandă utilizarea pieselor de schimb originale STIHL.

Piesele de schimb originale STIHL se recunosc după seria piesei de schimb STIHL, după textul **STIHL** și dacă e cazul, după simbolul piesei de schimb STIHL  (pe piesele mici se poate găsi doar simbolul respectiv).

21 Colectarea deșeurilor

Informațiile referitoare la eliminare pot fi obținute din partea administrației locale sau din partea unui distribuitor de specialitate STIHL.

O eliminare necorespunzătoare poate dăuna sănătății și mediului.

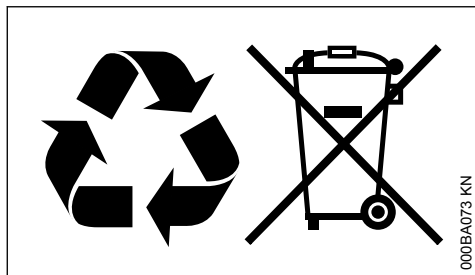

- ▶ Produsele STIHL și ambalajul acestora trebuie livrate pentru reciclare la un centru de colectare adecvat, conform prevederilor locale.
- ▶ Nu eliminați împreună cu gunoiul menajer.

22 Declarație de conformitate EU

ANDREAS STIHL AG & Co. KG
Badstr. 115
D-71336 Waiblingen

Germania

declară cu propria răspundere, că

Model constructiv:	Suflantă
Marca de fabricație:	STIHL
Tip:	BR 350
	BR 430
Identificator de serie:	4244
Cilindree:	63,3 cm ³

este conform cu cerințele Directivelor relevante 2011/65/UE, 2006/42/CE, 2014/30/UE și 2000/14/CE și a fost creat și produs în conformitate cu versiunile diverselor standarde aplicabile la respectivele date de producție:

EN ISO 12100, EN 15503, EN 55012,
EN 61000-6-1

Pentru determinarea nivelului de putere acustică măsurat și garantat s-a procedat conform directivei 2000/14/CE, Anexa V, cu aplicarea normei ISO 11094.

Nivelul de putere sonoră măsurat

BR 350:	105 dB(A)
BR 430:	107 dB(A)

Nivelul de putere sonoră garantat

BR 350:	107 dB(A)
BR 430:	109 dB(A)

Păstrarea documentelor tehnice:

ANDREAS STIHL AG & Co. KG
Produktzulassung

Anul de fabricație și seria mașinii sunt menționate pe utilaj.

Waiblingen, 15.07.2021

ANDREAS STIHL AG & Co. KG
reprezentat de

Dr. Jürgen Hoffmann

Șef de departament pentru aprobarea produselor, regulamentele privind produsele



23 Declarația de conformitate UKCA

ANDREAS STIHL AG & Co. KG
Badstr. 115
D-71336 Waiblingen

Germania

declară cu propria răspundere, că

Model constructiv:	Suflantă
Marca de fabricație:	STIHL
Tip:	BR 350
	BR 430
Identificator de serie:	4244
Cilindree:	63,3 cm ³

corespunde prevederilor directivelor din Regatul Unit The Restriction of the Use of Certain Hazardous Substances in Electrical and Electronic Equipment Regulations 2012, Supply of Machinery (Safety) Regulations 2008, Electromagnetic Compatibility Regulations 2016 și Noise Emission in the Environment by Equipment for use Outdoors Regulations 2001 și a fost conceput și fabricat în conformitate cu versiunile valabile la data fabricației ale următoarelor norme:

EN ISO 12100, EN 15503, EN 55012,
EN 61000-6-1

Pentru determinarea nivelului de putere sonoră măsurat și garantat s-a procedat conform directivei din Regatul Unit Noise Emission in the Environment by Equipment for use Outdoors Regulations 2001, Schedule 8, cu aplicarea normei ISO 11094.

Nivelul de putere sonoră măsurat

BR 350:	105 dB(A)
---------	-----------

BR 430: 107 dB(A)

Nivelul de putere sonoră garantat

BR 350: 107 dB(A)

BR 430: 109 dB(A)

Păstrarea documentelor tehnice:

ANDREAS STIHL AG & Co. KG

Anul de fabricație și seria mașinii sunt menționate pe utilaj.

Waiblingen, 15.07.2021

ANDREAS STIHL AG & Co. KG

reprezentat de



Dr. Jürgen Hoffmann

Șef de departament pentru aprobarea produselor, regulamentele privind produsele



www.stihl.com



0458-456-5521-E



0458-456-5521-E