

Formularul ofertei (F3.1)

[Ofertantul va completa acest formular în conformitate cu instrucțiunile de mai jos. Nu se vor permite modificări în formatul formularului, precum și nu se vor accepta înlocuiri în textul acestuia.]

Data depunerii ofertei: **"01" noiembrie 2020**

Procedura de achiziție Nr.: **21029927**

Anunț de participare Nr.: [ocds-b3wdp1-MD-1603808682928](#)

Către: **USMF "Nicolae Testițanu"**

S.C. „Energoplat” S.R.L. declară că:

[denumirea ofertantului]

- a) Au fost examinate și nu există rezervări față de documentele de atribuire, inclusiv modificările nr. _____ **nu sunt** _____
[introduceți numărul și data fiecărei modificări, dacă au avut loc]
- b) **S.C. „Energoplat” S.R.L.** se angajează să
[denumirea ofertantului]
furnizeze în conformitate cu documentele de atribuire și condițiile stipulate în specificațiile tehnice și preț, următoarele bunuri **Containere pentru deșeuri**
[introduceți o descriere succintă a bunurilor]
- c) Suma totală a ofertei fără TVA constituie:
160 425 lei (o sută șaiszeci de mii patru sute douăzeci și cinci lei ,00 bani)
[introduceți prețul pe loturi (unde e cazul) și totalul ofertei în cuvinte și cifre, indicând toate sumele și valutele respective]
- d) Suma totală a ofertei cu TVA constituie:
192 510 lei (o sută nouă zeci și doi de mii cinci sute zece lei, 00 bani).
[introduceți prețul pe loturi (unde e cazul) și totalul ofertei în cuvinte și cifre, indicând toate sumele și valutele respective]
- e) Prezenta ofertă va rămâne valabilă pentru perioada de timp specificată în **FDA3.8.**, începând cu data-limită pentru depunerea ofertei, în conformitate cu **FDA4.2.**, va rămâne obligatorie și va putea fi acceptată în orice moment pînă la expirarea acestei perioade;
- f) În cazul acceptării prezentei oferte, **S.C. „Energoplat” S.R.L.**
[denumirea ofertantului]

se angajează să obțină o Garanție de bună execuție în conformitate cu **FDA6**, pentru executarea corespunzătoare a contractului de achiziție publică.

g) Nu sîntem în nici un conflict de interese, în conformitate cu punctul **IPO5.4.**

h) Compania semnatară, afiliații sau sucursalele sale, inclusiv fiecare partener sau subcontractor ce face parte din contract, nu au fost declarate neeligibile în baza prevederilor legislației în vigoare sau a regulamentelor cu incidență în domeniul achizițiilor publice, în conformitate cu punctul

IPO5.5. Semnat: _____

[semnătura persoanei autorizate pentru semnarea ofertei]

Nume: **Rudenciuc Mihail**

În calitate de: **administrator**

Ofertantul: **S.C. „Energoplat” S.R.L.**

Adresa: **mun. Chișinău str. Ștefancel Mare 196/3**

Data: **"01" noiembrie 2020**



Specificații de preț (F4.2)

[Acest tabel va fi completat de către ofertant în coloanele 5,6,7,8, iar de către autoritatea contractantă – în coloanele 1,2,3,4,9,10]

Numărul procedurii de achiziție [ocds-b3wdp1-MD-1603808682928](#) din 27.10.20

Denumirea procedurii de achiziție: Cererea ofertelor de prețuri

Cod CPV	Denumirea bunurilor/serviciilor	Unitatea de măsură	Cantitatea	Preț unitar (fără TVA)	Preț unitar (cu TVA)	Suma fără TVA	Suma cu TVA	Termenul de Livrare/prestare	Clasificație bugetară (IBAN)
1	2	3	4	5	6	7	8	9	10
	Bunuri/servicii								
	Lotul								
3490000 0-6	Containere pentru deșeuri	Un.	31	5175	6210	160425	192510	24 de zile de la semnarea contractului	
	Total lot	Un.	31			160425	192510		
	TOTAL					160425	192510		

Semnat: _____ Numele, Prenumele **Rudenciuc Mihail**: În calitate de: **administrator**

Ofertantul: **S.C., „Energoplat” S.R.L.** Adresa: **mun. Chișinău bul Ștefan cel Mare**



Specificații tehnice (F4.1)

[Acest tabel va fi completat de către ofertant în coloanele 2, 3, 4, 6, iar de către autoritatea contractantă – în coloanele 1, 5, 7]

Numărul procedurii de achiziție [ocds-b3wdp1-MD-1603808682928](#) din 27.10.20

Denumirea procedurii de achiziție: Licitație deschisă

Cod CPV	Denumirea bunurilor și/sau a serviciilor	Modelul articolului	Țara de origine	Producătorul	Specificarea tehnică deplină solicitată de către autoritatea contractantă	Specificarea tehnică deplină propusă de către ofertant	Standarde de referință
1	2	3	4	5	6	7	8
	Bunuri/Servicii:						
	Lotul 1						
34900000-6	<i>[adăugați numărul de rînduri și detalii conform numărului de articole individuale solicitate în cadrul lotului]</i> Containere pentru deșeuri menajere solide	Containere pentru deșeuri menajere solide 1,1m ³ . БИРЮ 01.407.00.000	Republica Belarus	З-д «Спецавтоматика»	<ul style="list-style-type: none"> - Lungimea – 1360 ÷ 1370 mm; - Lățimea max. – 1115 mm; - Înălțimea max. – 1470 mm; - Grosimea metalului de minim – 1,4 ÷ 1,5 mm; - Grosimea stratului de acoperire cu zinc de min. – 50 μm (GOST 9.307-89); - Greutatea nominală de încărcare max. – 440 kg; - Masa < 105 kg; - Volumul nominal de 1,1 m³ (conform SM EN 840 – 3 : 2016) cu pivot lateral de primire; - Corpul confecționat din oțel zincat (procesul tehnologic de zincare trebuie să corespundă SM SR EN ISO 1461 : 2012), ștanțat cu nervuri, îmbinările realizate prin sudură continuă, să dispună de suport lateral întărit prin fișii metalice pentru a preveni deformarea în procesul tehnologic de golire; - Consola roților cu grosimea de min. – 3 mm; - Să fie înzestrat cu 9 mînere tubulare pentru manipulare (<ul style="list-style-type: none"> - Lungimea – 1360 ÷ 1370 mm; - Lățimea max. – 1115 mm; - Înălțimea max. – 1470 mm; - Grosimea metalului de minim – 1,4 mm. - Grosimea stratului de acoperire cu zinc de min. – 65 μm (GOST 9.307-89); - Greutatea nominală de încărcare max. – 440 kg; - Masa < 110 kg; - Volumul nominal de 1,1 m³ (conform SM EN 840 – 3 : 2016) cu pivot lateral de primire; - Corpul confecționat din oțel zincat (procesul tehnologic de zincare trebuie să corespundă SM SR EN ISO 1461 : 2012), ștanțat cu nervuri, îmbinările realizate prin sudură continuă, să dispună de suport lateral întărit prin fișii metalice pentru a preveni deformarea în procesul tehnologic de golire; - Consola roților cu grosimea de min. – 3 mm; 	EN 840-3

					<p>conform SN EN 840 – 6 +A1 : 2012), pentru a oferi o golire cât mai eficientă, fundul va avea formă bombată, integru cu laturi ale containerului, cu orificiu de golire ermetic;</p> <ul style="list-style-type: none"> - Capacul bombat, zincat, etanșat cu banda de cauciuc; - Închiderea cu ajutor brațelor ștanțate cu nervuri de rezistență prin puterea unui mecanism cu arc în corp închis, tipul arcului – plat spiralat, prevăzut cu sistem de blocare în poziția deschisă – închisă; - În partea de jos a carcasei containerului se află o gaură cu capac pentru evacuare umezelei și substanțelor dezinfectante; - Roțile – 4 buc. cu diametrul de 220 mm (două din ele să fie cu sistem de frînare); - Fiecare roată să fie cu rezistență de min. – 200 kg, și unghi de rotire de 360 grade; 	<ul style="list-style-type: none"> - Să fie înzestrat cu 9 mînere tubulare pentru manipulare (conform SN EN 840 – 6 +A1 : 2012), pentru a oferi o golire cât mai eficientă, fundul va avea formă bombată, integru cu laturi ale containerului, cu orificiu de golire ermetic; - Capacul bombat, zincat, etanșat cu banda de cauciuc; - Închiderea cu ajutor brațelor ștanțate cu nervuri de rezistență prin puterea unui mecanism cu arc în corp închis, tipul arcului – plat spiralat, prevăzut cu sistem de blocare în poziția deschisă – închisă; - În partea de jos a carcasei containerului se află o gaură cu capac pentru evacuare umezelei și substanțelor dezinfectante; - Roțile – 4 buc. cu diametrul de 220 mm (două din ele să fie cu sistem de frînare); - Fiecare roată să fie cu rezistență de min. – 200 kg, și unghi de rotire de 360 grade; 	
	Total lot 1						
	TOTAL						

Semnat: _____ Numele, Prenumele: **Rudencic Mihail** În calitate de: **administrator**.

Ofertantul: **S.C., „Energoplat” S.R.L.** Adresa: **mun. Chișinău bul Ștefan cel Mare 196/3**



S.C.«ENERGOPLAT»SRL

MD-2004, Moldova ,Chișinău, bd. Ștefan cel Mare și Sfint,196/3
c/f 1007600054199; c/TVA 0505227
tel./fax (+37322) 234073; tel.(+37322)234163; mobil (+37369)120550
E-mail: energoplat@mail.ru

FORMULAR INFORMATIV DESPRE OFERTANT (F3.3)

[Ofertantul va completa acest formular în conformitate cu instrucțiunile de mai jos. Nu se vor permite modificări în formatul formularului, precum și nu se vor accepta înlocuiri în textul acestuia.]

Data: 01/11/2020

A. Ofertanți individuali

I. Informații generale		
1.1.	Numele juridic al ofertantului	S.C."Energoplat"S.R.L.
1.2.	Adresa juridică a ofertantului în țara înregistrării	mun. Chișinău ,bul Ștefan cel Mare și Sfint 196/3
1.3.	Statutul juridic al ofertantului	Societate cu răspundere limitată
	Proprietate	privata
	Formă de organizare juridică	S.R.L.
	Altele	
1.4.	Anul înregistrării ofertantului	18/09/2007
1.5.	Statutul de afaceri al ofertantului	Comerț ,lucrări de construcție
	Producător	
	Agent local/Distribuitor al producătorului străin	Distribuitor al producătorului străin
	Intermediar	
	Companie de antrepozit	
	Altele	



REPUBLICA



MOLDOVA

CERTIFICAT DE ÎNREGISTRARE

Societatea Comercială

"ENERGOPLAT" S.R.L.

ESTE ÎNREGISTRATĂ LA CAMERA ÎNREGISTRĂRII DE STAT

Numărul de identificare de stat - codul fiscal

1007600054199

Data înregistrării

18.09.2007

Data eliberării

18.09.2007

Jimbei Mihai, registратор de stat

*Funcția, numele, prenumele persoanei
care a eliberat certificatul*

semnătura

MD 0073595





I.P. "AGENȚIA SERVICIILOR PUBLICE"

Departamentul înregistrare și licențiere a unităților de drept

EXTRAS din Registrul de stat al persoanelor juridice

nr. 5769 din 03.04.2019

Denumirea completă: **Societatea Comercială «ENERGOPLAT» S.R.L.**

Denumirea prescurtată: **S.C. «ENERGOPLAT» S.R.L.**

Forma juridică de organizare: **Societate cu Răspundere Limitată.**

Numărul de identificare de stat și codul fiscal: **1007600054199.**

Data înregistrării de stat: **18.09.2007.**

Sediul: **MD-2004, bd. Ștefan cel Mare și Sfânt, 196/3, mun. Chișinău, Republica Moldova.**

Modul de constituire: **non creată.**

Obiectul principal de activitate:

- 1 Construcțiile de clădiri și (sau) construcții ingineresti, instalații și rețele tehnico-edilitare, reconstrucțiile, consolidările, restaurările;**
- 2 Comerțul cu ridicata al articolelor de fierărie, utilajului de apeduct și de încălzire;**
- 3 Comerțul cu ridicata al altor mașini și echipamente utilizate în industrie, comerț și transporturi;**
- 4 Instalarea, repararea și întreținerea pompelor și compresoarelor;**
- 5 Instalarea, repararea și întreținerea mașinilor de utilizare generală;**
- 6 Alte tipuri de comerț cu ridicata.**

Capitalul social: **5400 lei.**

Administrator: **RUDENCIUC MIHAIL, IDNP 0971001014144,**

Asociați:

- 1. RUDENCIUC MIHAIL, IDNP 0971001014144
cota 5400.00 lei, ce constituie 100 %.**

Prezentul extras este eliberat în temeiul art. 34 al Legii nr. 220-XVI din 19 octombrie 2007 privind înregistrarea de stat a persoanelor juridice și a întreprinzătorilor individuali și confirmă datele din Registrul de stat la data de: 03.04.2019.

Specialist coordonator
tel. 022-207-840

Lazari Aliona



EB 0269048



BC "MOLDINDCONBANK" S.A. FILIALA "REMIZ"

Republica Moldova, MD 2004
mun. Chișinău, bd. Ștefan cel Mare, 123 "A"
Tel.: (373 22) 23-56-67; 23-56-82
Fax: (373 22) 23-56-67

Data 19.02.2016
Nr. 296

Республика Молдова, MD 2004
мун. Кишинэу, бул. Штефан чел Марэ, 123 "А"
Тел. (373 22) 23-56-67; 23-56-82
Факс: (373 22) 23-56-67

LOCUL SOLICITANT

C E R T I F I C A T

Se confirma faptul, că S.C.ENERGOPLAT SRL c.f.1007600054199
se deservește în Filiala Remiz BC Moldindconbank S.A. cod bancar
MOLDMD2X317, și deține cont curent în lei moldovenești, EURO, dolari
SUA și ruble ruse nr.MD89ML000000002251517136/498/978/840/643.

DIRECTOR Adjunct

CONTABIL SEF



V. Melentiev

S. CORNOVAN

Ex. N. Sinegab
Tel: 022-23-56-83

АДКРЫТАЕ АКЦЫЯНЕРНАЕ ТАВАРЫСТВА
«ЗАВОД СПЕЦАЎТАМАТЫКА»



ОТКРЫТОЕ АКЦИОНЕРНОЕ ОБЩЕСТВО
«ЗАВОД СПЕЦАВТОМАТИКА»

Республика Беларусь
220024, г. Минск, вул. Цецяняёва, 12
Тэл: +375(17) 365 61 49, 365 61 11
Факс: +375(17) 365 73 15, 365 64 15
р/с ВУ05ВР5В30121088540159330000,
Дадатковы офіс № 701 на Чкалова
Рэгіянальнай дырэжцыі № 700
па г. Мінску і Мінскай вобласці
ААТ «БПС-Сбербанк»
г. Мінск, вул. Чкалова, 18, к.1, БИК ВР5ВВУ2Х
УНП 100016872
E-mail: omsik@spetsavtomatika.by
www: spetsavtomatika.by

Республика Беларусь
220024, г. Минск, ул. Стебеньёва, 12
Тел: +375(17) 365 61 49, 365 61 11
Факс: +375(17) 365 73 15, 365 64 15
р/с ВУ05ВР5В30121088540159330000,
Дополнительный офіс № 701 на Чкалова
Региональной дирекции № 700 по г. Минску
и Минской области
ОАО «БПС-Сбербанк»
г. Минск, ул. Чкалова, 18, к.1, БИК ВР5ВВУ2Х
УНП 100016872
E-mail: omsik@spetsavtomatika.by
www: spetsavtomatika.by

По месту требования



СЕРТИФИКАТ ОФИЦИАЛЬНОГО ПРЕДСТАВИТЕЛЯ №2

Настоящим удостоверяем, что **ООО «ЕНЕРГОРЛАТ»**, Молдова, МД-2004, г. Кишинев,
Ул. Штефан чел Маре, 196/3 является **ОФИЦИАЛЬНЫМ ПРЕДСТАВИТЕЛЕМ** ОАО
«Завод Спецавтоматика», Республика Беларусь, г. Минск, ул. Стебенева, 12.

Данный сертификат предоставляет право на реализацию всей продукции производимой
ОАО «Завод Спецавтоматика», в частности евроконтейнеров металлургических
оцинкованных объемом 1100 литров, на всей территории Республики Молдова;
подтверждает гарантийные обязательства на продукцию, реализуемую настоящим
официальным представителем.

ООО «ЕНЕРГОРЛАТ» имеет право, как официальный представитель, представлять и
продавать всю выпускаемую производителем продукцию от своего имени.

Дата выдачи 01 сентября 2017 года
Действительно до 31 декабря 2020 года

Директор
ОАО «Завод Спецавтоматика»



Д.П. Карачун

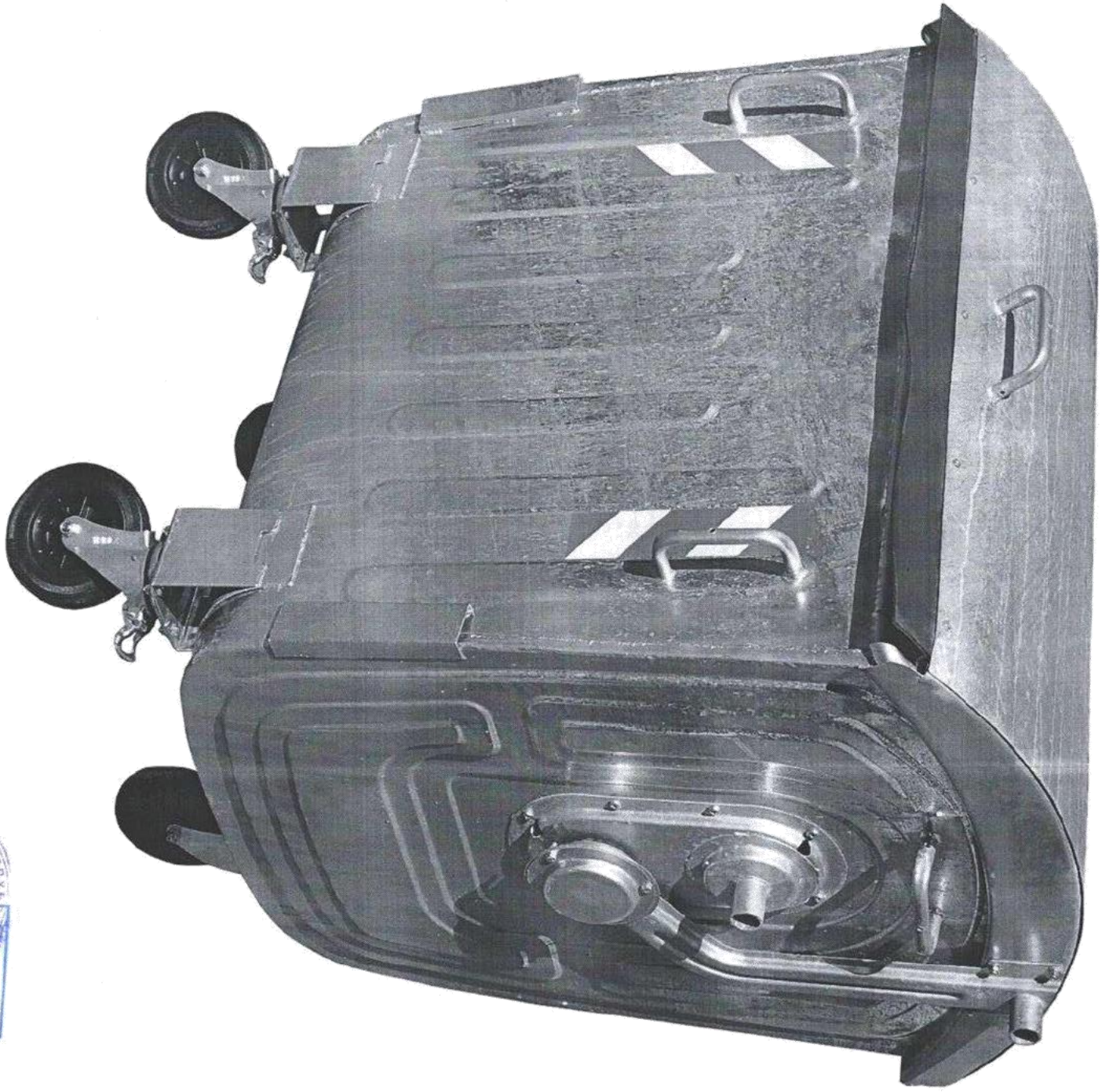

Копия



Копия

ГАРАНТИИ ИЗГОТОВИТЕЛЯ

Изготовитель гарантирует соответствие изделий требованиям технических условий и нормам EN840-3 при соблюдении потребителем условий транспортирования, хранения, и эксплуатации.

При наличии трещин изделие подлежит выбраковке.

Гарантийный срок эксплуатации контейнеров 12 месяцев, но не более 18 месяцев со дня изготовления.

Гарантии не распространяются на изделия, у которых есть следы механического воздействия на него.

Срок службы контейнера - до 10 лет.

СВИДЕТЕЛЬСТВО О ПРИЕМКЕ

Контейнер для ТБО БИРЮ 01.410.00.000. соответствует техническим требованиям конструкторской документации изготовителя и признан годным для эксплуатации.

Изделие проверил:

Начальник ОТК _____ В.М. Садовский
МП (фамилия, дата)

ОАО «ЗАВОД СПЕЦАВТОМАТИКА»

Юридический адрес: Республика Беларусь, 220024 г.Минск,
ул.Стебенева, дом 12

УНП 100016872

Телефоны : +375 17 365-89-25, +375 (44) 535-88-80

ГАРАНТИЙНОЕ ОБСЛУЖИВАНИЕ:

+375 17 365-89-25

+375 44 535-88-80



ПАСПОРТ БИРЮ 01.410.00.000 ПС Контейнер для твердых бытовых отходов объемом 1,1 м³ БИРЮ 01.410.00.000-XX

Контейнер для ТБО	-	БИРЮ 01.410.00.000
Контейнер для ТБО	стекло	БИРЮ01.410.00.000-01
Контейнер для ТБО	пластик	БИРЮ01.410.00.000-02
Контейнер для ТБО	бумага	БИРЮ01.410.00.000-03

ОПИСАНИЕ И ВНЕШНИЙ ВИД ИЗДЕЛИЯ

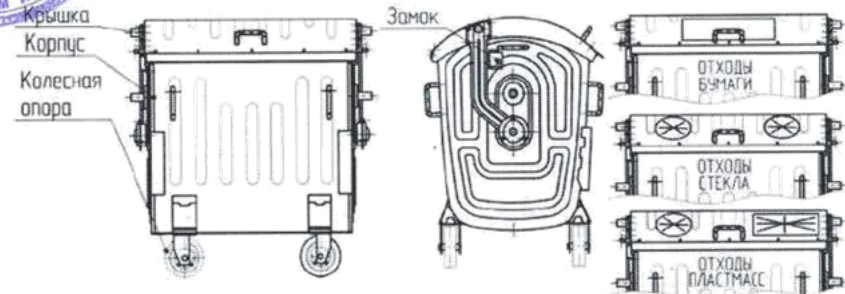

ОПИСАНИЕ И ВНЕШНИЙ ВИД ИЗДЕЛИЯ

Контейнер предназначен для сбора твердых бытовых отходов.

Контейнер представляет собой корпус, состоящий из подвижной крышки и жесткого корпуса, и оборудован четырьмя полноповоротными колесами. Крышка оснащена механизмом открывания с двумя натяжными пружинами, открывается и закрывается вручную и механически (при осуществлении погрузки/разгрузки в мусоровоз с задней загрузкой). В основании корпуса расположено сливное отверстие с заглушкой для удаления влаги и дезинфицирующих растворов.

Для предотвращения произвольного перемещения контейнера предусмотрены стояночные тормоза на двух колесах. Полное закрытие крышки обеспечивается наличием резинового уплотнителя.

В контейнерах для раздельного сбора ТБО (бумага, пластик, стекло) предусмотрен замок для блокировки открытия крышки. В этом случае загрузка отходов возможна только через отверстия в крышке.

ОСНОВНЫЕ ПАРАМЕТРЫ И ХАРАКТЕРИСТИКИ

- Контейнер соответствует требованиям ТУ ВУ 100016872.096-2015 и нормам стандарта EN840-3
- Материал корпуса – холоднокатаная сталь толщиной от 1,2-1,5 мм
- Габаритные размеры изделия L= 1360 ± 10 мм, В=1010 ± 10 мм, Н = 1420 ± 10 мм
- Грузоподъемность 440 кг
- Собственная масса не более 105 кг
- Объем 1100 л
- Цинковое покрытие не менее 40 мкм, ГОСТ 9.307-89
- Крепление боковых цапф - болтовое

По требованию заказчика возможна поставка контейнера с крышками для сбора отходов:

- стекла «БИРЮ 01.410.00.000-01»
- пластика «БИРЮ 01.410.00.000-02»
- бумаги «БИРЮ 01.410.00.000-03»

КОМПЛЕКТНОСТЬ

Контейнер может поставляться в разобранном состоянии в виде стопки (до 5-ти шт.) вложенных друг в друга корпусов контейнера с демонтированными и вложенными во внутрь снятыми узлами и деталями. Комплектность согласно упаковочному листу БИРЮ 01.410.00.001. Сборку произвести на месте согласно руководства по сборке БИРЮ 01.410.00.000РС, прилагается по требованию заказчика.

- Контейнер для ТБО БИРЮ 01.410.00.000-XX - 1 шт.
- Паспорт контейнера - 1 шт.

УСЛОВИЯ ЭКСПЛУАТАЦИИ И УХОДА ЗА ТОВАРОМ

Контейнер должен стоять в специально оборудованном для этого месте на ровной и твердой поверхности. К контейнеру должен быть комфортный доступ для складирования отходов и должен иметься свободный подъезд для мусоровоза.

Не реже одного раза в месяц следует производить техническое обслуживание, которое включает: очистку контейнера от остатков отходов, мойку.

Проверку всех крепежных элементов; в случае ослабления крепежных элементов следует их затянуть стандартным ключом с усилием не более 30 кг.

Общий вес загружаемых отходов не должен превышать 440 кг.
Температура загружаемых отходов не должна превышать 70°C.

Ударные нагрузки при загрузке-разгрузке не допускаются во избежание деформации контейнера, а также колёсных опор.

При погрузке и разгрузке в мусоровоз необходимо следить за тем, чтобы захваты плотно прилегали к цапфовым втулкам контейнера.

Загрузка-разгрузка контейнера должна осуществляться только специальной техникой согласно ГОСТ 27478-87 и ГОСТ 27415-87.

ТРАНСПОРТИРОВАНИЕ И ХРАНЕНИЕ

Изделия должны транспортироваться железнодорожным или автомобильным транспортом в соответствии с правилами перевозки грузов, действующими на данном виде транспорта.

Во время погрузочно-разгрузочных работ и транспортирования изделия не должны подвергаться резким ударам.

Способ крепления изделий на транспортном средстве должен исключать их перемещение.

Условия транспортировки и хранения контейнеров должны исключать возможность механических повреждений, загрязнения поверхности.



БИРД 014.10.00.000 СБ

1360±7

Копия

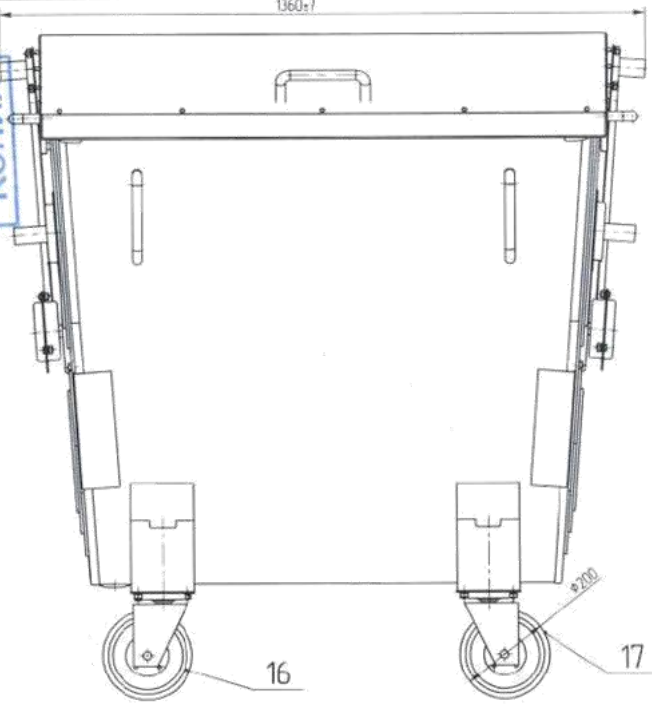

16

17

10

11

12

13

2

1

5

3

9

11

12

13

6

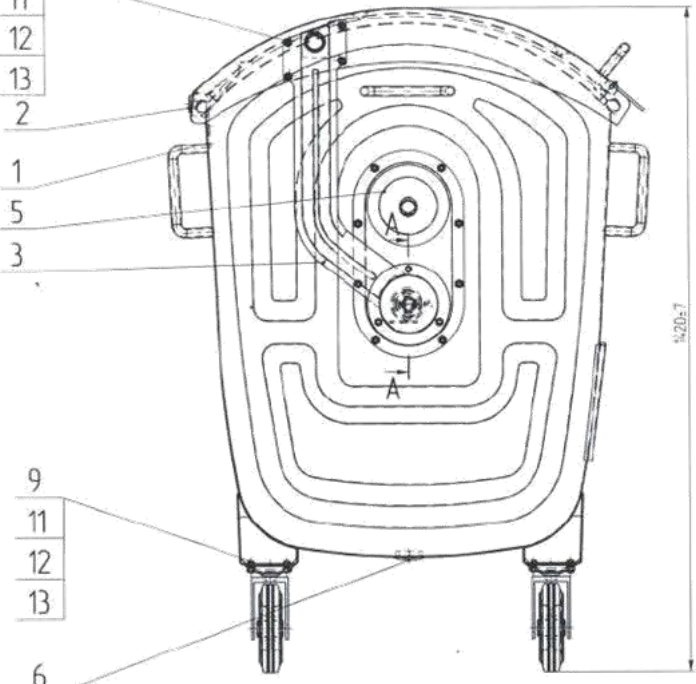

Копия

120±7

8

11

12

13

15

14

4

7

A - A(1:2)

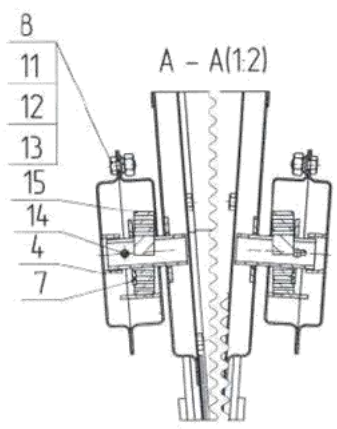

1. Проект: 1000 и 1000
 2. Проект: 1000 и 1000
 3. Проект: 1000 и 1000
 4. Проект: 1000 и 1000
 5. Проект: 1000 и 1000
 6. Проект: 1000 и 1000
 7. Проект: 1000 и 1000
 8. Проект: 1000 и 1000
 9. Проект: 1000 и 1000
 10. Проект: 1000 и 1000
 11. Проект: 1000 и 1000
 12. Проект: 1000 и 1000
 13. Проект: 1000 и 1000
 14. Проект: 1000 и 1000
 15. Проект: 1000 и 1000
 16. Проект: 1000 и 1000
 17. Проект: 1000 и 1000
 18. Проект: 1000 и 1000
 19. Проект: 1000 и 1000
 20. Проект: 1000 и 1000
 21. Проект: 1000 и 1000
 22. Проект: 1000 и 1000
 23. Проект: 1000 и 1000
 24. Проект: 1000 и 1000
 25. Проект: 1000 и 1000
 26. Проект: 1000 и 1000
 27. Проект: 1000 и 1000
 28. Проект: 1000 и 1000
 29. Проект: 1000 и 1000
 30. Проект: 1000 и 1000
 31. Проект: 1000 и 1000
 32. Проект: 1000 и 1000
 33. Проект: 1000 и 1000
 34. Проект: 1000 и 1000
 35. Проект: 1000 и 1000
 36. Проект: 1000 и 1000
 37. Проект: 1000 и 1000
 38. Проект: 1000 и 1000
 39. Проект: 1000 и 1000
 40. Проект: 1000 и 1000
 41. Проект: 1000 и 1000
 42. Проект: 1000 и 1000
 43. Проект: 1000 и 1000
 44. Проект: 1000 и 1000
 45. Проект: 1000 и 1000
 46. Проект: 1000 и 1000
 47. Проект: 1000 и 1000
 48. Проект: 1000 и 1000
 49. Проект: 1000 и 1000
 50. Проект: 1000 и 1000
 51. Проект: 1000 и 1000
 52. Проект: 1000 и 1000
 53. Проект: 1000 и 1000
 54. Проект: 1000 и 1000
 55. Проект: 1000 и 1000
 56. Проект: 1000 и 1000
 57. Проект: 1000 и 1000
 58. Проект: 1000 и 1000
 59. Проект: 1000 и 1000
 60. Проект: 1000 и 1000
 61. Проект: 1000 и 1000
 62. Проект: 1000 и 1000
 63. Проект: 1000 и 1000
 64. Проект: 1000 и 1000
 65. Проект: 1000 и 1000
 66. Проект: 1000 и 1000
 67. Проект: 1000 и 1000
 68. Проект: 1000 и 1000
 69. Проект: 1000 и 1000
 70. Проект: 1000 и 1000
 71. Проект: 1000 и 1000
 72. Проект: 1000 и 1000
 73. Проект: 1000 и 1000
 74. Проект: 1000 и 1000
 75. Проект: 1000 и 1000
 76. Проект: 1000 и 1000
 77. Проект: 1000 и 1000
 78. Проект: 1000 и 1000
 79. Проект: 1000 и 1000
 80. Проект: 1000 и 1000
 81. Проект: 1000 и 1000
 82. Проект: 1000 и 1000
 83. Проект: 1000 и 1000
 84. Проект: 1000 и 1000
 85. Проект: 1000 и 1000
 86. Проект: 1000 и 1000
 87. Проект: 1000 и 1000
 88. Проект: 1000 и 1000
 89. Проект: 1000 и 1000
 90. Проект: 1000 и 1000
 91. Проект: 1000 и 1000
 92. Проект: 1000 и 1000
 93. Проект: 1000 и 1000
 94. Проект: 1000 и 1000
 95. Проект: 1000 и 1000
 96. Проект: 1000 и 1000
 97. Проект: 1000 и 1000
 98. Проект: 1000 и 1000
 99. Проект: 1000 и 1000
 100. Проект: 1000 и 1000

1010±7

- 1. Общие допуски по ГОСТ 2834-82 (ГОСТ 2834-82)
- 2. Размеры для справок
- 3. Остальные технические требования по ГОСТ 1022-96.



БИРД 014.10.00.000 СБ			
Исполнитель	Исполн. №	Исполн. №	Исполн. №
Контрагент	Контрагент	Контрагент	Контрагент
Спецификация	Спецификация	Спецификация	Спецификация
Лист	Лист	Лист	Лист
1	1	1	1
Фирма: АТ			

S.C.«ENERGOPLAT»SRL

MD-2004, Moldova ,Chişinău, bd. Ştefan cel Mare şi Sfint,196/3
c/f 1007600054199; c/TVA 0505227
tel./fax (+37322) 234073; tel.(+37322)234163; mobil (+37369)120550
E-mail: energoplat@mail.ru

USMF „Nicolae Testemiţanu”

01 noiembrie 2020

Declaraţie

Prin prezenţa, S.C „ENERGOPLAT” SRL garantează livrarea a 31(treizeci şi unu) containere din oţel acoperite cu zinc, capacitatea $1,1m^3$ destinate pentru colectarea deşeurilor menajere solide, cu capac rotabil, la depozitul de pe adresa – mun.Chişinău, bd.Ştefan cel Mare 165.

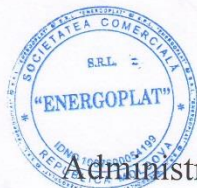

Administrator _____

_____ M.Rudenciuc

S.C „ENERGOPLAT”SRL

