

A.S.L.
Aprob:

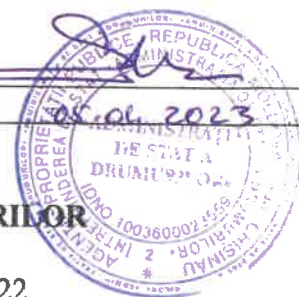

**PROCES - VERBAL
DE RECEPȚIE LA TERMINAREA LUCRĂRIILOR**

Nr. 66 din 30 decembrie 2022

Privind „, Reabilitarea drumului M2, drum de ocolire a or. Chișinău, km 0+000 – km 6+550”, executat în cadrul contractului: Nr. RSP/W11/03 din 04.04.2019, încheiate între Î.S., „Administrația de Stat a Drumurilor” beneficiar și Rutador S.R.L., (Moldova), antreprenor.

1. Lucrările au fost executate în baza autorizației nr. 25 din 11.06.2019 eliberată de Consiliul Raional Ialoveni și autorizației nr. 52/19 din 17.06.2019 eliberată de primăria or. Durlești.
2. Comisia de recepție și-a desfășurat activitatea astăzi 30 decembrie 2022 fiind formată din:

Președinte:	Iulian Mornealo	- director adjunct, Î.S. „ASD”
Membri:	Mircea Dobîndă	- șef direcție investiții externe, Î.S. „ASD”
	Radu Rogovei	- șef direcție infrastructura de transport, MIDR
	Petru Triboi	- șef direcția siguranța și întreținerea construcției rutiere, Î.S. “ASD”
	Roman Gavriluța	- șef serviciu management ingineresc Î.S. „ASD”
	Victor Ungureanu	- consultant serviciu management ingineresc Î.S. „ASD”
	Victor Serdiuc	- șef serviciu poduri Î.S. „ASD”
	Ion Meșină	- șef secție Construcție, Gospodărie Comunală și Drumuri, Consiliul Raional Ialoveni
	Mihail Enachi	- viceprimar al or. Durlești
	Vadim Negru	- inspector superior al SSCR a DPP a INSP
	Richard	- șef de echipă supervizarea execuției lucrărilor “ Joint Venture between TECNIC and EGNATIA ODOS S.A.”
	Andrew Bell	
	Maxim Moțpan	- proiectant S.R.L. „Universinj”
	Victor Zelevschi	- responsabil tehnic “ Joint Venture between TECNIC and EGNATIA ODOS S.A.”

3. La recepție au participat în calitate de invitați:

Nicolae Maliu	- executant, ” Rutador S.R.L.”
Gheorghe Duplavă	- director, S.A. „, Drumuri – Ialoveni ”

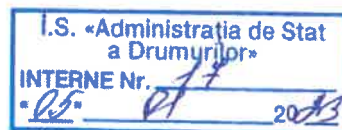

4. Constatările comisiei de recepție:

- 1) din documentația scrisă și desenată, care trebuia prezentată, au lipsit sau sunt incomplete piesele cuprinse în lista-anexă nr. 1;
- 2) lucrările cuprinse în lista-anexă nr. 2 nu au fost executate;
- 3) în lucrările, cuprinse în lista-anexă nr.3, nu s-au respectat prevederile proiectului.

5. Comisia de recepție, în urma constatărilor făcute, propune:

de a enainta spre recepție lucrarea executată

6. Comisia de recepție motivează propunerea făcută prin:

corespunderea lucrărilor cu proiectul și documentația tehnică

7. Comisia de recepție recomandă următoarele:

recepția lucrărilor

7¹. Reabilitarea drumului M2, drum de ocolire a or. Chișinău, km 0+000 – km 6+550 are următorii indici de bază:

- a) Lungimea drumului : 6.550 km
- b) Lățimea platformei drumului: 21 m
- c) Lățimea părții carosabile: B-16,0 m (4*3.5m+2m)
- d) Lățimea acostamentelor : 2,50m (0,5m asfalt și 1,5 m piatră spartă +0,5 consolidare cu iarbă).

Accese secundare: Pc325 L = 224 m.l., Pc350 L = 420 m.l., Pc400 L = 163 m.l., Pc 450 L = 120 m.l.

Sensuri giratorii: Sens giratoriu km 0+000, km 5+804.

Terasament – 83.000 m³.

Construcția sistemului rutier: Tip 1 (km: 0+220 - 1+200; km: 1+800 - 5+753; km: 5+823 - 6+320).

- Strat de uzură din Beton asfaltic pe baza de mastic SMSc-I/2.2, h-50 mm – 88.008 m²
- Strat de legătură (Binder) din Beton asfaltic dens SKBg -II/2.3, h-80 mm – 95.634 m²
- Strat de bază din beton asfaltic reciclat la rece, ciment 3 %, h-180 mm - 17214 m³
- Strat de fundație din piatra sparta M400 h- 150 mm – 14.345 m³
- Strat drenant din Balast, h-200 mm – 19.127 m³

Construcția sistemului rutier: Tip 2 (km 1+200 – km 1+800)

- Strat de uzură din Beton asfaltic pe baza de mastic SMSc-I/2.2 -50 mm – 9.600 m²
- Strat de legătură (Binder) din Beton asfaltic dens SKBg -II/2.3 - 80 mm – 10.800 m²
- Strat de baza din beton asfaltic reciclat la rece, ciment 3 %, h-180 mm – 1944 m³
- Sistem rutier existent

Construcția sistemului rutier: Tip 3 (km 5+753 ÷ km 5+823)

- Strat de uzură din Beton asfaltic pe baza de mastic SMSc-I/2.2, h-50 mm – 2.248 m²
- Strat de legătură (Binder) din Beton asfaltic dens SKBg - II/2.3, h-60 mm – 2.248 m²
- Strat de legătură (Binder) din Beton asfaltic dens SKBg - II/2.3, h-80 mm – 2.248 m²
- Agregate naturale (Piatră spartă M400) stabilizate cu ciment (6%), h-250 mm, - 562 m³
- Strat drenant din Balast, h-200 mm - 611 m³.

Podete: km 0+229-D -1,5 m; km 0+432-D- 1,0 m; km 2+910-D- 1,0 m; km 6+024 -D-1,0 m; km 6+247 – D – 1,0m.

Podete cadru: km 5+700 - 2 x (2,5x2,0)m.

Canale pentru evacuarea apelor: 2.455 ml

Bordura Tip 1 (100x30x18): 150 m.l.

Barieră din beton tip New Jersey: 6055 m.l

Parapet metalic deformabil de siguranța – 14.054 m.l.

Indicatoare pe portal de semnalizare, RMG-3M - 9 buc

Instalarea indicatoarelor rutiere - 125 buc

Borne kilometrice : 12 buc

Marcaj rutier :

Liniar – 3.947 m²

Săgeți , inscripții etc. - 352 m²

8. Prezentul proces-verbal, conținând 3 file și 3 anexe numerotate, cu un total de 8 file, a fost încheiat astăzi 30 decembrie 2022 la 10:00 în 7 exemplare.

9. Concluzia Agenției pentru Supraveghere Tehnică:

Comisia de recepție:

Președinte  Iulian Mornealo

Membri:  Radu Rogovei

 Mircea Dobîndă

 Petru Triboi

 Roman Gavriluța

 Victor Ungureanu

 Victor Serdiuc

 Ion Meșină

 Mihail Enachi

 Vadim Negru

 Richard
Andrew Bell

 Maxim Moțpan

 Victor Zelevschi

invitați:  Nicolae Maliu

 Gheorghè Duplavă

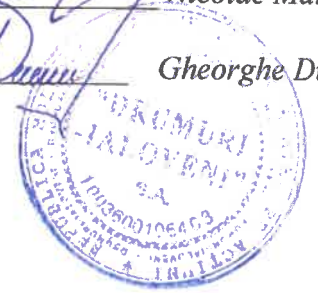

10. Lucrarea " Reabilitarea drumului M2, drum de ocolire a or. Chișinău, km 0+000 – km 6+550" este recepționată.

TRANSMISĂ:

Executantul: "Rutador S.R.L"

" " 2022

Nume/Prenume Maliu Nicolae

L.Ș. 

(semnătura)



PRIMITĂ:

Investitorul: Î.S. "Administrația de Stat a Drumurilor"

" 30 " decembrie 2022

Nume/Prenume Teșbaș Petru

L.Ș. 

(semnătura)

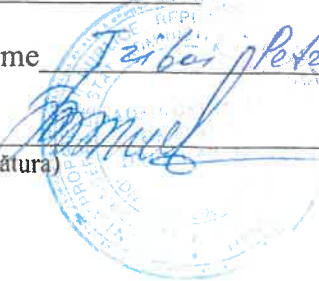

Din documentația scrisă și desenată lipsește

Nr. d/o	Denumirea obiectelor și adresa (km și PC)

- Președinte  Iulian Mornealo
- Membri:  Radu Rogovei
-  Mircea Dobînda
-  Petru Triboi
-  Roman Gavriluța
-  Victor Ungureanu
-  Victor Serdiuc
-  Ion Meșină
-  Mihail Enachi
-  Vadim Negru
-  Richard Andrew Bell
-  Maxim Mălpan
-  Victor Zelevschi
- invitați:  Nicolae Maliu
-  Gheorghe Duplavă



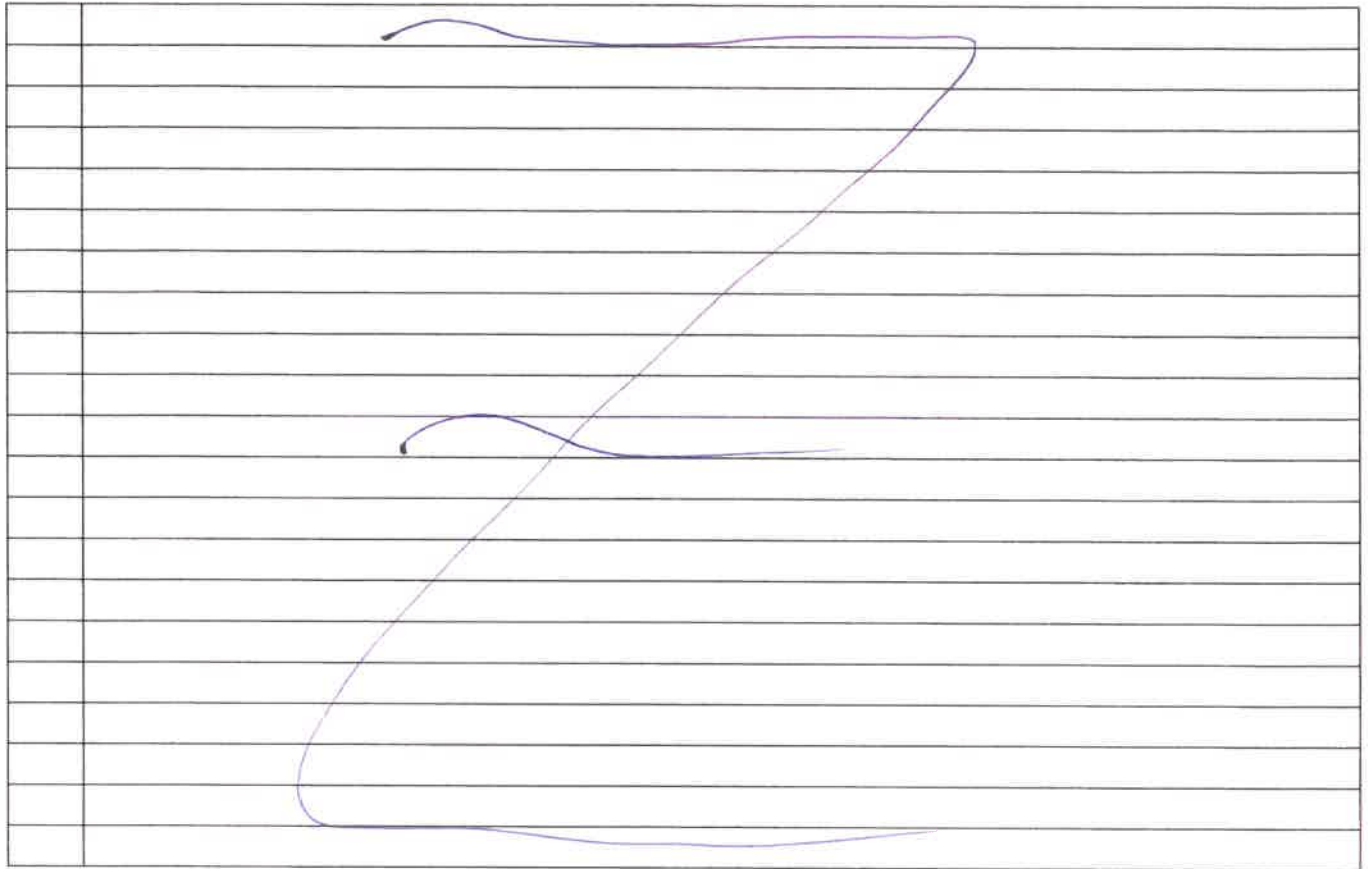

Președinte  *Iulian Mornealo*

Membri:  *Radu Rogovei*

 *Mircea Dobîndă*

 *Petru Triboi*

 *Roman Gavriluța*

 *Victor Ungureanu*

 *Victor Serdiuc*

 *Ion Meșină*

 *Mihail Enachi*

 *Vadim Negru*

 *Richard*

 *Andrew Bell*

 *Maxim Moșpan*

 *Victor Zelevschi*

invitați:

 *Nicolae Maliu*

 *Gheorghe Duplavă*



Lista lucrărilor neconforme

Nr d/o	Denumirea obiectiilor și adresa (km și PC)
1.	Identificarea problemelor apărute la aprobarea parapetului metalic instalat, in caz de demonstrare ca parapetul instalat este neconform, acest parapet se va înlocui cu unul care va satisface cerințele normelor in vigoare si specificațiilor tehnice.
2.	Profilarea cu compactare ușoară a acostamentului consolidat cu iarbă, L=0,5 m.
3.	Înlăturarea defectelor apărute la marcajul rutier (goluri).
4.	De înlocuit parapetul de protecție accidentat de la km ++200, deasupra
5.	De astupat gropile rămase în urma extragerii carotelor
6.	De ajustat aliniamentul (corectarea nivelului) parapetului de protecție.
7.	Curățarea parapetului de tip New Jersey și a părții
8.	carosabile de murdărie
9.	De remediat denivelarea de la km ≈ 3+990, partea stângă.
10.	De strămutat indicatorul 4.1.5. de la km 0+000 cu
11.	100-300 m conform normativului.
12.	De executat șoseți 1.19 din marcaj rutier pe banda
13.	de virare la stînga direcție spre drumul ul.1-Leucești
14.	
15.	
16.	
17.	
18.	
19.	
20.	
21.	
22.	
23.	
24.	
25.	
26.	
27.	
28.	
29.	
30.	
31.	
32.	
33.	
34.	
35.	
36.	
37.	
38.	
39.	
40.	
41.	
42.	
43.	
44.	
45.	
46.	
47.	
48.	
49.	
50.	

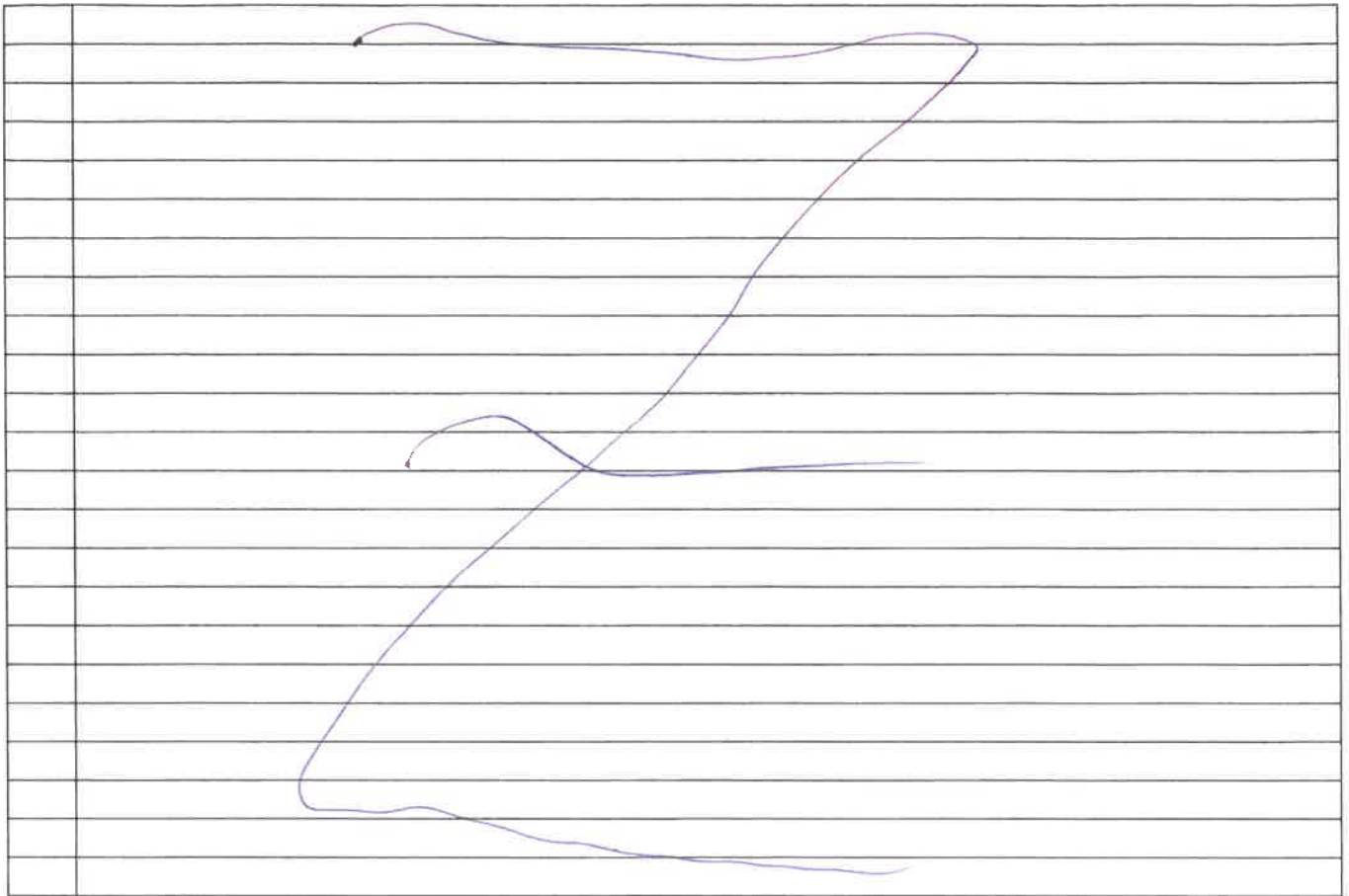

Președinte  Iulian Mornealo

Membri:  Radu Rogovei

 Mircea Dobîndă

 Petru Triboi

 Roman Gavriluța

 Victor Ungureanu

 Victor Serdiuc

 Ion Meșină

 Mihail Enachi

 Vadim Negru

 Richard
Andrew Bell

 Maxim Motpan

 Victor Zelevschi

invitați:

 Nicolae Maliu
 Gheorghe Duplavă

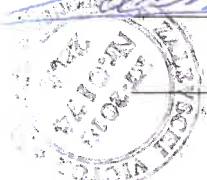
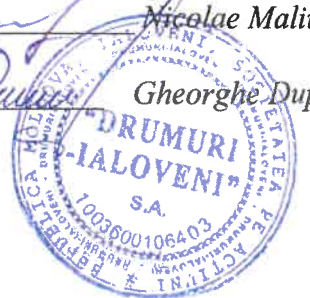



A C H I Z I Ţ I I P U B L I C E

Cod CPV: 45200000-9

CONTRACT DE ANTREPRIZĂ Nr. 10/01-05/2022
privind achiziția prin licitație publică

"24" ieulie 2022

mun. Chişinău

I. PARTEA GENERALĂ

PĂRŢILE CONTRACTANTE

Prezentul contract este încheiat în urma procedurii de achiziție nr. **ocds-b3wdp1-MD-1655894375518** din **14.07.2022**, între **Î.S.,Administrația de Stat a Drumurilor**, cu sediul în or. Chişinău, str. Bucureiei, 12a, MD-2004, telefon 022 740570, fax 022 222280, IDNO 1003600023559, reprezentată de directorul general interimar dl.Sergiu Bejan în calitate de Beneficiar, pe de o parte și **S.R.L.,Rutador** cu sediul în mun. Chişinău, str. Florilor 32/1, tel/fax. 022310451, IDNO 1004600021987, reprezentată de directorul, dl Nicolae Maliu în calitate de Antreprenor general, pe de altă parte.

1. OBIECTUL CONTRACTULUI

1.1. Antreprenorul se obligă să execute **lucrari de asigurare a securității circulației rutiere (marcaj rutier) pe drumurile publice naționale amplasate în zona de centru (Lotul I)** în conformitate cu prevederile caietului de sarcini, precum și cu normativele, standardele și prescripțiile tehnice.

2. PERIOADA DE EXECUȚIE

2.1. Durata de execuție a lucrărilor contractate până la **30 noiembrie 2022**, lucrările vor începe după primirea ordinului de începere a execuției.

2.2. Graficul de execuție a lucrărilor se va efectua conform specificației din anexa la prezentul contract.

2.3. Perioada de execuție poate fi prelungită sau suspendată dacă constrângerea activității se datorează următoarelor cauze:

- generate de Beneficiar;
- datorită impedimentului care justifică neexecutarea obligației sau altei situații extreme neimputabile și imprevizibile pentru Antreprenor;
- influenței factorilor climatici, care duc la imposibilitatea executării lucrărilor stabilite conform caietului de sarcini, or executarea lor în asemenea condiții climaterice se va răsfrânge asupra calității lucrărilor;
- calamităților naturale recunoscute de autoritatea legală.

2.4. Conform dispoziției scrise a Beneficiarului, Antreprenorul va sista execuția lucrărilor sau a unor părți ale acestora pe o durată și în modul în care Beneficiarul consideră necesar. Pe timpul suspendării, Antreprenorul va proteja și conserva lucrările în mod corespunzător, așa cum va dispune

Dogon

[Signature]



Beneficiarul. Cheltuielile suplimentare generate în urma sistării lucrărilor suportate de Antreprenor vor fi plătite de către Beneficiar. În cazul sistării lucrărilor sau a unor părți din ele, din inițiativa Antreprenorului, acesta suportă pe timpul suspendării toate cheltuielile, privind protejarea și conservarea lucrărilor cu bună diligență.

2.5. La finalizarea lucrărilor, Antreprenorul va notifica Beneficiarul că sunt îndeplinite condițiile de recepție, solicitând convocarea comisiei. În baza acestei notificări, Beneficiarul va convoca comisia de recepție la terminarea lucrărilor.

2.6. În baza documentelor de confirmare a execuției și a constatărilor efectuate pe teren, Beneficiarul va aprecia dacă sunt întrunite condițiile pentru anunțarea comisiei de recepție. În cazul în care se constată că sunt lipsuri și deficiențe, acestea vor fi aduse la cunoștință și remediate din contul Antreprenorului, stabilindu-se termenele necesare pentru finalizare sau remediere. După constatarea lichidării tuturor lipsurilor și deficiențelor, la o nouă solicitare a Antreprenorului, Beneficiarul va convoca comisia de recepție. Comisia de recepție va constata realizarea lucrărilor în conformitate cu documentația de execuție, cu reglementările în vigoare și cu clauzele din contract. În funcție de constatările făcute, Beneficiarul va aproba sau va respinge recepția.

2.7. Se indică termenul de garanție a lucrărilor – 8 luni.

3. VALOAREA LUCRĂRILOR ȘI MODALITĂȚILE DE PLATĂ

3.1. Valoarea lucrărilor, ce reprezintă obiectul prezentului contract, este de **11 204 943,60** (unsprezece milioane două sute patru mii nouă sute patruzeci și trei lei, 60 bani) lei MD, inclusiv **1 867 490,60** (un milion opt sute șaiszeci și șapte mii patru sute nouăzeci lei, 60 bani) TVA lei MD.

3.2. Achitățile vor fi efectuate prin transfer bancar în baza facturilor fiscale, după primirea proceselor-verbale de recepție a lucrărilor executate, semnate și acceptate de către Beneficiar.

3.3. Beneficiarul va verifica procesele-verbale de recepție a lucrărilor executate în termen de 20 zile calendaristice de la primirea acestora de la Antreprenor.

3.4. Plata facturii finale se va face imediat după verificarea și acceptarea situației de plată definitive de către Beneficiar. Dacă verificarea se prelungește din diferite motive, dar în special datorită unor eventuale litigii, contravaloarea lucrărilor care nu sunt în litigiu va fi plătită imediat.

3.5. Lucrările nu vor fi considerate finalizate până când procesul-verbal de recepție la terminarea lucrărilor nu va fi semnat de comisia de recepție, care confirmă că lucrările au fost executate conform contractului.

3.6. Garanția de bună execuție se va restitui Antreprenorului în baza notificării Beneficiarului. Notificarea se va face după momentul executării integrale a contractului.

4. DREPTURILE ȘI OBLIGAȚIUNILE ANTREPRENORULUI ȘI ALE BENEFICIARULUI

4.1. Întreaga documentație necesară pentru executarea lucrărilor contractate se pune de către Beneficiar la dispoziția Antreprenorului în două exemplare.

4.2. Antreprenorul are obligația să execute, să finalizeze lucrarea în termenele stabilite în contract, pe proprie răspundere. Pentru aceasta el este obligat să respecte graficul de execuție, documentația de execuție și prevederile actelor normative din domeniul construcțiilor.

4.3. Antreprenorul are obligația de a supraveghea lucrările, de a asigura forța de muncă, materialele, instalațiile, echipamentele și toate celelalte obiecte fie de natură provizorie, fie definitive cerute de și pentru contract, în măsura în care necesitatea asigurării acestora este prevăzută în contract sau se poate deduce în mod rezonabil din contract.

- 4.4. Oferta adjudecată face parte integrantă din contract. Ea trebuie să fie corectă și completă. Prețurile stabilite vor acoperi toate obligațiunile din contract și toate operațiunile pentru terminarea și întreținerea corespunzătoare a lucrărilor.
- 4.5. Dacă Beneficiarul nu emite în timp util dispoziții suplimentare care să conțină instrucțiuni sau aprobări, ordine, directive, sau detalii, Antreprenorul va notifica Beneficiarul prin scrisori, de câte ori este posibil, că acestea pot să provoace întârzieri sau întreruperi în desfășurarea lucrărilor. Notificarea va conține detaliile sau dispozițiile ce se cer și va specifica data la care acestea au fost necesare, precum și întârzierile sau întreruperile ce survin datorită lipsei acestor documente.
- 4.6. Întreaga documentație necesară pentru executarea lucrărilor de subantrepriză va fi pusă la dispoziția subantreprenorilor de către Antreprenor, fără plată, în termenele din subcontracte (contracte de subantrepriză), stabilite prin graficul de execuție.
- 4.7. Antreprenorul va executa și va întreține toate lucrările, va asigura forța de muncă, materialele, utilajele de construcții și obiectele cu caracter provizoriu pentru executarea lucrărilor. Acesta își asumă întreaga responsabilitate pentru toate operațiunile executate pe șantier și pentru procedeele de execuție utilizate.
- 4.8. Antreprenorul, prin atribuirea ofertei în favoarea sa, se angajează să prezinte garanția de bună execuție a contractului, în cuantum de 5% din valoarea contractului atribuit.
- 4.9. Autoritatea contractantă eliberează/restituie garanția de bună execuție a contractului Antreprenorului după executarea integrală a contractului.
- 4.10. Antreprenorul trebuie să constituie garanția de bună execuție a contractului după primirea scrisorii de acceptare, dar nu mai târziu de data încheierii contractului. Atât timp cât el nu și-a îndeplinit această obligațiune, Beneficiarul poate să rețină garanția Antreprenorului pentru ofertă.
- 4.11. Antreprenorul garantează că, la data recepției, lucrarea executată are calitățile stipulate în contract, corespunde reglementărilor tehnice și nu este afectată de vicii care ar diminua sau chiar anula valoarea sau posibilitatea de utilizare, conform condițiilor normale de folosire sau a celor explicate în contract.
- 4.12. La lucrările la care se fac încercări, se consideră calitatea probei îndeplinită atâta timp cât rezultatele se înscriu în limitele admise prin reglementările tehnice.
- 4.13. Beneficiarul are dreptul de a supraveghea desfășurarea lucrărilor în conformitate cu prevederile contractului, prin responsabili tehnici atestați. Acestora li se va asigura accesul la locul de muncă, în ateliere, depozite și oriunde se desfășoară activități legate de realizarea obligațiilor contractuale. La cerere, trebuie să i se pună la dispoziție desenele și documentația de execuție pentru examinare și să i se dea toate lămuririle, condiția fiind ca prin aceasta să nu se dezvăluie informația și să nu fie utilizată în scopuri proprii, indiferent dacă contractul a fost sau nu încheiat.
- 4.14. Beneficiarul este autorizat să emită dispozițiile pe care le consideră necesare executării lucrărilor, cu respectarea drepturilor Antreprenorului. Dispozițiile se adresează în principiu numai Antreprenorului și dirigintelui de șantier, cu excepția cazurilor în care trebuie de intervenit împotriva unui pericol iminent sau declarat. Beneficiarului trebuie să i se comunice numele dirigintelui de șantier atestat tehnico-profesional, care va dirija execuția lucrărilor și va verifica calitatea lor din partea Antreprenorului.
- 4.15. Dacă Antreprenorul consideră că dispozițiile Beneficiarului sunt nejustificate sau inoportune, el poate înainta obiecții, dar acestea nu îl scutește de obligația de a executa dispozițiile primite, în afara cazului în care ele contravin prevederilor legale. Dacă prin executarea dispozițiilor Beneficiarului se creează dificultăți în execuție, care generează cheltuieli suplimentare, acestea vor fi suportate de către Beneficiar.

4.16. Trasarea axelor principale, bornelor de referință, căilor de circulație și limitelor terenului pus la dispoziția Antreprenorului, precum și materializarea cotelor de nivel în imediata apropiere a terenului, sunt obligațiuni ale Antreprenorului.

4.17. Antreprenorul are obligația să stabilească toate relațiile care reglementează raporturile cu subantreprenorii și este răspunzător față de Beneficiar pentru respectarea de către subantreprenorii a prevederilor legale și obligațiilor contractuale și profesionale.

4.18. Pe parcursul executării lucrărilor, Beneficiarul are dreptul să dispună în scris:

- a) îndepărtarea de pe șantier a oricăror materiale care sunt calitativ necorespunzătoare;
- b) înlocuirea materialelor necorespunzătoare calitativ cu altele corespunzătoare;
- c) îndepărtarea sau refacerea oricărei lucrări sau părți de lucrare necorespunzătoare din punct de vedere calitativ.

4.19. În cazul neexecutării de către Antreprenor a dispozițiilor din punctul 2.1., Beneficiarul poate opri lucrările, prin rezoluțiunea contractului, în condițiile legii, totodată Antreprenorul compensează cheltuielile aferente suportate de Beneficiar în legătură cu faptul neexecutării.

4.20. În cazul în care în timpul executării lucrărilor, pe amplasamente se descoperă valori istorice, artistice sau științifice, Antreprenorul este obligat să oprească execuția lucrărilor în zona respectivă și să comunice Beneficiarului, organelor de poliție sau organelor competente acest fapt.

4.21. În timpul desfășurării lucrărilor, Antreprenorul are obligația să mențină căile de acces libere, să retragă utilajele, să îndepărteze surplusurile de materiale, deșeuri și lucrări provizorii de orice fel, care nu sunt necesare, iar la terminarea lucrărilor, Antreprenorul va evacua de pe șantier toate utilajele de construcție, surplusurile de materiale, deșeurile și lucrările provizorii.

4.22. Beneficiarul trebuie să obțină, pe propria cheltuială, toate avizele, autorizațiile și aprobările, să plătească toate taxele necesare legate de execuția lucrărilor, precum și pentru bunuri sau drepturi afectate sau care pot fi afectate de execuția lucrărilor.

5. AJUSTAREA VALORII CONTRACTULUI

5.1. Pentru cazurile când urmează să fie făcute modificări la valoarea contractului privind majorarea sau reducerea acesteia, părțile se vor conforma prevederilor actelor normative cu incidență în domeniul achizițiilor publice ce reglementează modalitățile de ajustare a valorii contractelor de achiziții publice.

6. ANTREPRENORUL ȘI SUBANTREPRENORII

6.1. Antreprenorul este obligat să execute toate lucrările, prevăzute în contract, în termenele stabilite prin graficul general de realizare a lucrărilor și graficul de execuție și de o calitate corespunzătoare prevederilor actelor normative și prezentului contract.

6.2. În cazul în care părțile din lucrarea ce se contractează se execută în subantrepriză, Antreprenorul trebuie să prezinte, cu ocazia ofertării, lista subantreprenorilor și lucrările pe care aceștia le vor executa.

6.3. Pe parcursul execuției lucrărilor, Antreprenorul este obligat să comunice datele de identificare ale subantreprenorilor.

6.4. Angajarea forței de muncă pe bază de acord nu este considerată obiectul unei subcontractări.

7. FORȚA DE MUNCĂ

7.1. Antreprenorul și subantreprenorii vor îndeplini toate formalitățile necesare angajării întregii forțe de muncă pentru executarea lucrărilor contractate în conformitate cu prevederile legislației.

8. MATERIALELE ȘI EXECUȚIA LUCRĂRILOR PROPRIU-ZISE

8.1. Materialele vor fi de calitate prevăzută în documentația de executare, urmând a fi supuse periodic la diverse testări pe care Beneficiarul le va solicita. Antreprenorul va asigura, la cerere, forța de muncă, instrumentele, utilajul și materialele necesare pentru examinarea, măsurarea și testarea lucrărilor.

8.2. Costul probelor și încercărilor va fi suportat de Antreprenor, dacă acesta este prevăzut în documentație, în caz contrar cheltuielile vor fi suportate de Beneficiar.

8.3. Costul probelor neprevăzute și comandate de Beneficiar pentru verificarea unor lucrări sau materiale puse în operă vor fi suportate de Antreprenor, dacă se dovedește că materialele nu sunt corespunzător calitative sau manopera nu este în conformitate cu prevederile contractului. În caz contrar, Beneficiarul va suporta aceste cheltuieli.

8.4. Beneficiarul sau orice altă persoană autorizată de acesta au acces tot timpul la lucrări pe șantier și în locurile unde se pregătește lucrarea, în depozite de materiale prefabricate etc.

8.5. Lucrările care devin ascunse nu vor fi acoperite fără aprobarea responsabilului tehnic atestat, Antreprenorul asigurând posibilitatea acestora să examineze și să urmărească orice lucrare care urmează să fie ascunsă. Antreprenorul va anunța responsabilul tehnic atestat ori de câte ori astfel de lucrări, sunt gata pentru a fi examinate. Responsabilul tehnic atestat va participa la examinarea și măsurarea lucrărilor.

8.6. Antreprenorul va dezveli orice parte sau părți de lucrare la dispoziția Beneficiarului și va reface această parte sau părți de lucrare, dacă este cazul. Dacă se constată că lucrările au fost de calitate corespunzătoare și realizate conform documentației de execuție, dezvelirea, refacerea și/sau repararea vor fi suportate de Beneficiar, în caz contrar, de Antreprenor.

8.7. Costurile pentru consumul de utilități, precum și cel al contoarelor sau al altor aparate de măsurat se suportă de către Antreprenor. În cazul mai multor antreprenori, costurile se suportă proporțional de către aceștia.

8.8. Lucrările executate de Antreprenor în afara celor prevăzute în contract sau fără dispoziția Beneficiarului, precum și cele care nu respectă prevederile contractului, fără a exista în acest sens o dispoziție expresă a Beneficiarului, nu vor fi plătite Antreprenorului. Antreprenorul trebuie să înlăture aceste lucrări, în termenul stabilit cu Beneficiarul. De asemenea, el răspunde în fața Beneficiarului de toate pagubele pe care le-a provocat acestuia. Lucrările respective vor fi plătite Antreprenorului numai dacă se dovedesc a fi necesare și se presupune că ele corespund voinței Beneficiarului, în care caz vor fi notificate imediat.

8.9. Lucrările încep după semnarea contractului și primirea ordinului de execuție.

9. PERIOADA DE GARANȚIE ȘI REMEDIERI ÎN PERIOADA DE GARANȚIE

9.1. Perioada de garanție pentru lucrări este de 8 (opt) luni.

9.2. Perioada de garanție începe de la terminarea lucrărilor și până la expirarea termenului prevăzut la punctul 9.1. din prezentul capitol.

9.3. Antreprenorul are obligația ca în perioada de garanție să înlăture toate defecțiunile ce țin de nerespectarea clauzelor contractului din cont propriu, în urma unei notificări transmise de către Beneficiar.

10. RĂSPUNDEREA PĂRȚILOR

10.1. Părțile poartă răspundere pentru neexecutarea sau executarea necorespunzătoare a obligațiilor prevăzute de prezentul contract în conformitate cu legislația Republicii Moldova.

10.2. Dacă în legătură cu executarea lucrărilor rutiere se produce o daună unui terț, părțile contractante răspund solidar, conform prevederilor legale. Pentru stabilirea între părți a cuantumului

Ogor

răspunderii pentru dauna provocată se va ține seama de gradul de vinovăție a fiecărui partener în producerea acesteia, dacă în clauzele contractuale nu s-a prevăzut altfel.

10.3. Membrii asocierii își păstrează individualitatea ca subiecți de drept, însă sunt obligați să răspundă solidar față de autoritatea contractantă pentru modul de îndeplinire a obligațiilor contractuale.

10.4. Dacă prejudiciul cauzat terței persoane este urmare a unei măsuri dispuse de beneficiar în forma în care a fost aplicată, atunci acesta poartă singur răspunderea, numai dacă Antreprenorul l-a înștiințat în prealabil de pericolul legat de executarea dispoziției.

10.5. Antreprenorul este obligat, conform prevederilor legale, la plata daunelor pentru încălcarea sau deteriorarea drumurilor de acces sau a rețelelor de utilități, a terenurilor limitrofe prin depozitarea de pământ, materiale sau alte obiecte, precum și ca urmare a unor îngrădiri sau limitări din proprie vină.

10.6. Antreprenorul trebuie să asigure lucrările executate și dotările pe care le are la dispoziție împotriva degradării și furturilor până la predarea lucrărilor către Beneficiar. El trebuie să ia măsuri de protecție contra degradării lucrării datorită acțiunilor atmosferice și a apei și să îndepărteze zăpada și gheața.

10.7. Dacă nerespectarea de către Antreprenorul a prevederilor oricărui regulament sau hotărâri ale autorităților administrației publice locale sau ale altor organe locale, legal constituite, și care au caracter obligatoriu la executarea lucrărilor, provoacă pagube pentru Beneficiar, acesta va fi despăgubit de Antreprenor în mărimea sumei prejudiciului.

10.8. Dacă motivele constrângerii sau ale întreruperii sunt imputabile uneia dintre părțile contractante, atunci cealaltă parte poate emite pretenții privind despăgubirea pentru daunele intervenite și care pot fi dovedite.

10.9. Dacă întârzierea în execuția lucrărilor este din culpa uneia dintre părțile contractante, partea culpabilă va plăti celeilalte părți penalizări și/sau despăgubiri în cuantum de 0,1% din valoarea lucrărilor rămase de executat/neonorate pentru fiecare zi de întârziere. Penalizarea devine operantă în momentul în care partea inculpă a intrat în întârziere.

10.10. Beneficiarul nu va fi responsabil pentru nici un fel de daune-interese, compensații plătibile conform prevederilor legale, în privința sau ca urmare a unui accident sau prejudiciu adus unui muncitor sau altei persoane angajate de Antreprenor, cu excepția unui accident sau prejudiciu rezultând din vina Beneficiarului, a agenților sau a angajaților acestora.

10.11. Antreprenorul și subantreprenorii răspund solidar pentru neexecutarea obligațiilor contractuale.

11. SOLUȚIONAREA LITIGIILOR

11.1. În cazul litigiilor privind calitatea și proprietățile materialelor de construcție, procedurile de verificare, corectitudinea efectuării probelor, a utilajelor de construcție folosite, fiecare parte poate, după o înștiințare prealabilă a celeilalte părți, să ceară efectuarea unor cercetări de către o instituție publică de cercetare. Costurile cercetărilor efectuate le suportă partea a cărei culpă a fost dovedită.

12. REZOLUȚIUNEA CONTRACTULUI

12.1. Antreprenorul poate cere rezoluțiunea contractului, dacă:

- a) Beneficiarul nu-și îndeplinește o obligație care este în sarcina sa și prin aceasta pune Antreprenorul în situația de a nu putea executa lucrarea;
- b) Beneficiarul nu onorează o plată scadentă mai mult de 3 luni;

c) Beneficiarul notifică antreprenorul că din motive neprevăzute și datorită unor conjuncturi economice este în imposibilitate de a continua îndeplinirea obligațiilor contractuale.

12.2. Beneficiarul poate cere rezoluțiunea contractului, dacă:

a) Antreprenorul se află în incapacitate de plată, lichidare sau bunurile acestuia sunt sub sechestru;

b) Antreprenorul nu începe lucrările fără să aibă un motiv justificat sau nu reia lucrările suspendate în termen rezonabil de la primirea dispoziției scrise de reîncepere a lucrărilor;

c) Antreprenorul nu a îndepărtat materialele necorespunzătoare de pe șantier sau nu a refăcut o lucrare în termenul stabilit de către beneficiar;

d) Beneficiarul notifică antreprenorul că din motive neprevăzute și datorită unor conjuncturi economice este în imposibilitate de a continua îndeplinirea obligațiilor contractuale;

12.3. Contractul se consideră rezolvit, dacă partea contractantă va comunica în scris celeilalte părți contractante în termen de 15 zile motivele indicate la punctele 12.1 și 12.2 din prezentul contract.

12.4. Beneficiarul, în caz de rezoluțiune a contractului, va convoca comisia de recepție care va efectua recepția cantitativă și calitativă a lucrărilor executate, în maximum 15 zile de la data rezoluțiunii contractului.

12.5. În cazul rezoluțiunii contractului, Beneficiarul va întocmi situația lucrărilor efectiv executate, inventarul materialelor, utilajelor și lucrărilor provizorii, după care se vor stabili sumele care urmează să le plătească în conformitate cu prevederile contractului, precum și daunele pe care trebuie să le suporte Antreprenorul din vina căruia s-a rezolvit contractul.

12.6. După rezoluțiunea contractului, Beneficiarul poate continua execuția lucrărilor cu respectarea prevederilor legale.

12.7. Cazuri specifice de încetare a contractului de achiziții publice:

Beneficiarul are dreptul de a rezolvi unilateral un contract de achiziții publice în perioada de valabilitate a acestuia în una dintre următoarele situații:

a) contractantul se afla, la momentul atribuirii lui, în una dintre situațiile care ar fi determinat excluderea sa din procedura de atribuire potrivit art. 19 al Legii nr. 131/2015 privind achizițiile publice;

b) contractul a făcut obiectul unei modificări substanțiale care necesita o nouă procedură de achiziție publică în conformitate cu art. 76 al Legii nr. 131/2015 privind achizițiile publice;

c) contractul nu ar fi trebuit să fie atribuit contractantului respectiv, având în vedere o încălcare gravă a obligațiilor ce rezultă din Legea nr. 131/2015 privind achizițiile publice și/sau tratatele internaționale la care Republica Moldova este parte, care a fost constatată printr-o decizie a unei instanțe judecătorești naționale sau, după caz, internaționale.

13. DISPOZIȚII FINALE

13.1. Următoarele documente vor fi citite și vor fi interpretate ca fiind parte integrantă a prezentului contract:

a) Caietul de sarcini;

b) Propunerea tehnică;

c) Propunerea financiară;

d) Graficul de executare a lucrărilor ;

e) Garanția de bună execuție.

13.2. Documentele contractului vor fi întocmite în limba română.

13.3. Prezentul Contract reprezintă acordul de voință al părților și se consideră semnat la data aplicării ultimei semnături de către una dintre părți.

D. 2002

13.4. Pentru confirmarea celor menționate, părțile au semnat prezentul Contract în conformitate cu legislația Republicii Moldova, la data și anul indicate, fiind valabil până la recepția finală a lucrărilor.

II. PARTEA CE ȚINE DE CONDIȚIILE SPECIALE ALE CONTRACTULUI

3. VALOAREA LUCRĂRILOR ȘI MODALITĂȚILE DE PLATĂ

3.2.1. Achitățile vor fi efectuate prin transfer bancar în limitele alocărilor bugetare anuale, eșalonat în termen de 30 de zile bancare, după primirea facturilor fiscale și proceselor - verbale de recepție a lucrărilor executate, semnate și acceptate de către Beneficiar.

3.6.1. Notificarea se va face după momentul executării integrale a contractului și semnarea procesului-verbal de recepția lucrărilor finalizate, care va fi convocată de Beneficiar în cel mult 15 zile după expirarea perioadei de garanție.

3.6.2. Executarea integrală a contractului presupune expirarea perioadei de garanție stipulate la pct.9.1, din Contract în interiorul căreia antreprenorul are obligația de a înlătura toate defecțiunile ce țin de nerespectarea clauzelor contractului din cont propriu.

4. DREPTURILE ȘI OBLIGAȚIUNILE ANTREPRENORULUI ȘI ALE BENEFICIARULUI

4.10.1. Antreprenorul general, prin atribuirea ofertei în favoarea sa, se angajează să depună garanția de bună execuție a contractului, în cuantum de 5% din valoarea contractului atribuit prin garanție bancară / transfer pe contul autorității contractante.

4.10.2. În cazul modificării sumei contractului, garanția de bună execuție se va completa/actualiza conform proceselor verbale a lucrărilor executate în cuantumul stabilit în p. 4.10.1., cu notificarea Antreprenorului general.

4.23. Antreprenorul este obligat în corespundere cu reglementările tehnice și cu standardele de stat în vigoare, să semnalizeze lucrările prin aplicarea de marcaje, instalarea de indicatoare sau de alte dispozitive speciale, pe care le va menține în permanentă stare de funcționare.

4.24. Antreprenorul este obligat să semnalizeze corespunzător, cât mai urgent orice obstacol, aflat pe partea carosabilă sau pe acostament, care stânjenește sau pune în pericol siguranța traficului și să ia toate măsurile de înlăturare a acestui obstacol.

6. ANTREPRENORUL ȘI SUBANTREPRENORII

6.3.1. Antreprenorul general este obligat să notifice autoritatea contractantă despre orice modificări ale informațiilor prevăzute la p. 6.2. pe durata contractului, precum și să prezinte informațiile privind eventualii noi subcontractanți care vor fi implicați ulterior în lucrările sau serviciile respective.

6.3.2. Beneficiarul este în drept să verifice existența motivelor de excludere a subcontractanților în temeiul art. 19 din Legea 131/2015 privind achizițiile publice. În astfel de cazuri, Beneficiarul va solicita ca Antreprenorul general să înlocuiască subcontractantul în legătură cu care a rezultat, în urma verificării, că există motive obligatorii de excludere.

8. MATERIALELE ȘI EXECUȚIA LUCRĂRILOR PROPRIU-ZISE

8.10. Procesele-verbale de recepție lunară a lucrărilor vor fi însoțite de probe de laborator, executate de Antreprenor, ce atestă calitatea lucrărilor executate, stipulate în contract.

D. I. I.

8.11. Materialele și/sau elementele drumului obținute în cursul execuției lucrărilor și care nu sunt necesare utilizării conform caietului de sarcini, urmează a fi predate, prin Act de predare – primire, Beneficiarului.

10. RĂSPUNDEREA PĂRȚILOR

10.2.1. Părțile răspund solidar, conform prevederilor legale, doar în cazul în care se constată vinovăția ambelor părți, iar în caz contrar răspunde partea care se face a fi vinovată.

10.6.1. În perioada execuției lucrărilor Antreprenorul se obligă să organizeze circulația rutieră, cu excepția lucrărilor de întreținere specifice pe perioada de iarnă, în conformitate cu cerințele Normelor metodologice privind condițiile de închidere a circulației și instituire a restricțiilor de circulație în vederea executării lucrărilor în zona drumului public și/sau protejării drumului, aprobate prin ordinul comun al Ministerului Afacerilor Interne și Ministerului Transporturilor și Gospodăriilor Drumurilor nr. 194/108 din 25 mai 2004.

10.6.2. Antreprenorul poartă răspundere, în corespundere cu legislația în vigoare, în cazul accidentelor rutiere cauzate de nerespectarea prevederilor contractuale și cerințelor de organizare a traficului rutier pe parcursul perioadei de execuției lucrărilor, prin regie proprie și prin subantrepriză.

10.9.1. Pentru prestarea cu întârziere a Lucrărilor, Antreprenorul suportă plata despăgubirii în valoare de 0,1% din suma Lucrărilor neexecutate, pentru fiecare zi de întârziere, dar nu mai mult de 10% din suma totală a prezentului Contract.

10.9.2. Pentru achitarea cu întârziere, Beneficiarul suportă plata despăgubirii în valoare de 0,1% din suma Lucrărilor neachitate pentru fiecare zi de întârziere, dar nu mai mult de 10% din valoarea totală a prezentului contract.

10.9.3. Penalizarea devine operantă din momentul în care Antreprenorul a intrat în întârziere potrivit graficului de executare a lucrărilor.

10.9.4. Plata despăgubirii pentru prestarea cu întârziere a lucrărilor va fi reținută de către Beneficiar din următoarea plată înaintată de Antreprenor.

10.9.5. În cazul în care întârzierea depășește 50 zile, se consideră refuz de a executa lucrările prevăzute în prezentul Contract și Antreprenorul i se va reține garanția de bună execuție a contractului.

10.9.6. În cazul în care Antreprenorul refuză, din motive independente de Beneficiar, să execute Contractul, Beneficiarul va reține garanția de bună execuție a contractului.

10.11. În cazul în care Antreprenorul va executa lucrările cu abateri de la caietul de sarcini, contractului, și/sau documentelor normative în vigoare lucrările vor fi remediate, pe propria cheltuială, defectele calitative apărute din vina lor, atât pe perioada de execuție, cât și pe perioada de garanție a contractului.

11. SOLUȚIONAREA LITIGIILOR

11.2. Litigiile ce ar putea rezulta din prezentul Contract vor fi soluționate de către Părți pe cale amiabilă. În caz contrar, ele vor fi transmise spre examinare în instanța de judecată competentă la sediul Beneficiarului.

12. REZOLUȚIUNEA CONTRACTULUI

12.2. e) Antreprenorul a încălcat regimul de incompatibilități prevăzut la art. 16 alin. (6) din Legea nr. 131/2015 privind achizițiile publice, după încheierea contractului.

Dteon

f) Antreprenorul a întârziat execuția lucrărilor cu depășirea a 50 zile, potrivit pct. 10.9.5. al Condițiilor Speciale ale Contractului.

13. DISPOZIȚII FINALE

13.2.1. În cazurile în care apar ambiguități sau discrepanțe în clauzele prezentului contract, acestea vor fi clarificate de Beneficiar, care va emite instrucțiuni în acest sens pentru Antreprenorul general.

13.2.2. Părțile contractante au dreptul, pe durata îndeplinirii contractului, să convină asupra modificării clauzelor contractului, în condițiile legale, prin acord adițional, perfectat în scris și semnat de ambele părți.

RECHIZITELE JURIDICE, POȘTALE ȘI DE PLĂȚI ALE PĂRȚILOR

„Beneficiar”

Î.S. „Administrația de Stat a Drumurilor”

MD 2004 or. Chișinău, str. Bucuriei, 12 a
c/f 1003600023559

c/IBAN MD67TRPCCC518430A00891AA

Ministerul Finanțelor – Trezoreria de Stat
MF-TR Chișinău-bugetul de stat
c/TVA 0503301

Director general interimar
Sergiu BEJAN



„Antreprenor general” S.R.L. „Rutador”

MD 2068 mun. Chișinău, str. Florilor 32/1
c/f 1004600021987

c/ IBAN MD42AG000002251804015947

B.C. „Moldova Agroindbank” S.A, filiala Mir
Costin c/b AGRNMD2X710
c/TVA 0604032

Director
Nicolae MALIU



GRAFIC DE EXECUTARE A LUCRĂRILOR

Lucrări de instalare și montare a parapetelor metalice de protecție deformabile de tip semigreu cu stâlpi și accesorii pe drumurile publice naționale

Nr. d/o	Grupa de obiecte/denumirea obiectului	Cantitatea (m.p.)	2022		2022	
			Luna			
			8	9	10	11
1	1. M1 Frontiera cu Romania - Leuseni - Chisinau - Dubasari - frontiera cu Ucraina, km 0+000-129+800	46500				
2	2. M5 Frontiera cu Ucraina- Criva-Balti-Chisinau- Tiraspol-frontiera cu Ucraina km 135+000-km 320+650	20050				
3	3. R3-Chisinau-Hincesti- Cimislia-Basarabeasca- frontiera cu Ucraina, km 7+820-11+000	2100				
4	4. R3-Chisinau-Hincesti- Cimislia-Basarabeasca- frontiera cu Ucraina, km 31+400-69+200	12890				
5	5. R3.1-Drumul de acces spre or.Hincesti, km 0+000-2+940	310				
6	6. R6-Chisinau-Orhei-Balti, km 11+150-34+500	19690				
7	7. R6-Chisinau-Orhei-Balti, km 70+850-77+200	3670				

Semnat:

Nume: Maliu Nicolai

Funcția în cadrul întreprinderii: Director

Denumirea întreprinderii: SRL Rutador

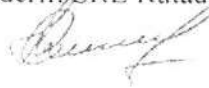



Volumul
de lucrări privind executarea marcajului orizontal pe drumurile publice în anul 2022
ZONA CENTRU

Nr. d/o	Nr. drum.	Denumirea drumului	Planificat				Suprafața marcajului, (m ²)	Executarea marcajului rutier	Coeficientul de reflexie		Notă
			începutul (km)	sfârșitul (km)	lungimea (km)	Q _d = Q4=160 Q3=130			R _L = R4=200 R2=100		
1	2	3	4	5	6	7	8	9	10	11	
Lot I											
1	M1	Fr. cu România - Leușeni - Chișinău - Dubăsari - frontiera cu Ucraina	0+000	129+800	129,80	46500,00	Complex	160	200	km 90,50-104,80(0,70)* selectiv	
2	M5	Fr. cu Ucraina - Criva - Bălți - Chișinău - Tiraspol - frontiera cu Ucraina	135+000	320+650	185,65	20050,00	Axa	160	200	km 218,00-222,30(0,75)*selectiv; km 237,86-238,00(0,14)*;243,30-243,60(0,3)*;277,30-277,60(0,3)*	
3	R3	Chișinău - Hîncești - Cimișlia - Basarabeasca - frontiera cu Ucraina	7+820	11+000	3,18	2100,00	Complex	160	200		
4	R3.1	Drum de acces la or. Hîncești	31+400	69+200	37,80	12890,00	Complex	160	200		
5	R6	Chișinău - Orhei - Bălți	0+000	2+940	2,94	310,00	Axa	160	200		
			11+150	34+500	23,35	19690,00	Complex	160	200		
			70+850	77+200	6,35	3670,00	Complex	160	200		
Total					389,07	105210,00					

Notă: Complex (Axa; marginea carosabilului; separarea sensurilor de circulație; trecerile pietonale; alte marcaje conform actelor normative).
Axa (inclusiv benzile suplimentare la pantă și rampă, cu benzile de accelerare și decelerare).

Lucrările se vor executa în conformitate cu: Indicator de Norme de Deviz - DF 17A și standardul SM SR 1848 - 7 : 2017.

* Reparația periodică a îmbrăcămintei rutiere din beton asfaltic (straturi de uzură).

Pe tronsoanele de drum cu lucrări de reparație periodică/marcajul se va efectua după finalizarea lucrărilor.



Director adjunct

Ion Druceș

PROCES VERBAL
de constatare a lucrarilor finalizate
Nr. 30/07 din 30 iulie 2020

1. Denumirea și obiectul contractului: **Reabilitarea drumului R1 Chisinau-Ungheni-Sculeni, KM 50+315 - KM 68+250**
2. Numărul și data contractului: **Nr. 776 din 11.04.2016**
3. Denumirea/numele beneficiarului: **I.S "Administratia de Stat a Drumurilor"**
4. Adresa beneficiarului: **str. Bucuriei 12A, mun. Chișinău.**
5. Denumirea/numele antreprenorului: **SRL "OHL ZS MO"**
6. Adresa antreprenorului: **B-dul 65 Ștefan cel Mare, al. 806, Chișinău.**
7. Denumirea/numele subantreprenorului: **SRL "RUTADOR"**
8. Adresa subantreprenorului: **str. Florilor 32/1, mun. Chisinau**
9. Țara: **REPUBLICA MOLDOVA**

10. Valoarea contractul exprimată în moneda în care s-a încheiat contractul
 - a) inițială **7 097 050,78 euro** (la data semnării contractului)
 - b) finală **10 638 060,44 euro** (la data finalizării contractului)
11. Dacă au fost litigii privind îndeplinirea contractului, natura acestora și modul lor de soluționare:
12. Durata de execuție a lucrării (luni)
efectiv realizată **începutul lucrărilor aprilie 2016 , sfârșitul – iulie 2020**
- b) motivul de decalare a termenului contractat (dacă este cazul), care va fi susținut pe bază de ac adiționale încheiate cu beneficiarul:
13. Numărul și data procesului-verbal de recepție la terminarea lucrărilor: lipseste
14. Principalele remedieri și completări înscrise în procesul-verbal de recepție: -
15. Alte aspecte relevante prin care candidatul/ofertantul își susține experiența similară, cu referire în mod special la suprafețe sau volume fizice ale principalelor capacități și categorii de lucrări prevăzute în contracte:

Pina in prezent au fost executate lucrari in volum de:

Amenajarea stratului de uzura = 398 740 m²
Amenajarea stratului de baza din beton asfaltic = 202 400 m²
Amenajarea stratului de macadam anrobat cu bitum: 54 000 m²
Amenajarea stratului de baza din material stabilizat cu ciment: 13 800 m³
Amenajarea stratului din material reciclat la rece: 33 500 m³
Consolidarea acostamentelor cu piatra sparta = 44 255 m²
Reparatia podurilor: 3 buc
Constructia podetelor: 43 buc
Instalarea bordurelor mari/ mici: 4 900 m/ 7400 m
Constructia rigolelor de tip „U”: 1 343 m
Lucrari de terasament: 103 344 m³

Subantreprenor: SRL Rutador

Semnat: _____

Nume: Maliu Nicolae.
Funcția în cadrul firmei: Director



Antreprenor general: SRL OHL ZS MO

Semnat: _____

Nume: Dancuta Catalin.
Funcția în cadrul firmei: Reprezentant legal



PROCES VERBAL

de constatare a lucrarilor finalizate

Nr. 10/18 din 30 octombrie 2018

1. Denumirea și obiectul contractului: **Constructia drumului de ocolire a or. Ungheni, km 96+200 – km 103+913.**
2. Numărul și data contractului: **Nr. 1681-2017 din 14.06.2017**
3. Denumirea/numele beneficiarului: **I.S "Administratia de Stat a Drumurilor"**
4. Adresa beneficiarului: **str. Bucuriei 12A, mun. Chișinău.**
5. Denumirea/numele antreprenorului: **SRL "OHL ZS MO"**
6. Adresa antreprenorului: **B-dul 65 Ștefan cel Mare, al. 806, Chișinău.**
7. Denumirea/numele subantreprenorului: **SRL "RUTADOR"**
8. Adresa subantreprenorului: **str. Florilor 32/1, mun. Chisinau**
9. Țara: **REPUBLICA MOLDOVA**

10. Valoarea contractul exprimată în moneda în care s-a încheiat contractul
 - a) inițială **1 243 322,89 euro** (la data semnării contractului)
 - b) finală **3 528 841,27 euro** (la data finalizării contractului)
11. Dacă au fost litigii privind îndeplinirea contractului, natura acestora și modul lor de soluționare:
12. Durata de execuție a lucrării (luni)
efectiv realizată **începutul lucrărilor iunie 2017 , sfârșitul – octombrie 2018**
- a) motivul de decalare a termenului contractat (dacă este cazul), care va fi susținut pe bază de ac adiționale încheiate cu beneficiarul:
13. Numărul și data procesului-verbal de recepție la terminarea lucrărilor: lipseste
14. Principalele remedieri și completări înscrise în procesul-verbal de recepție:
15. Alte aspecte relevante prin care candidatul/ofertantul își susține experiența similară, cu referire în mod special la suprafețe sau volume fizice ale principalelor capacități și categorii de lucrări prevăzute în contracte:

Amenajarea stratului de uzura = 76 325 m² = 7 175 tone

Amenajarea stratului de baza din beton asfaltic = 77 109 m² = 10 873 tone

Amenajarea stratului de macadam anrobat cu bitum: 75 522 m² = 12 083 tone

Amenajarea stratului de baza din material stabilizat cu ciment: 15 166 m³

Constructia rigolelor carosabile B1-18-50: 5 447 m

Consolidarea acostamentelor cu piatra sparta = 13 700 m²

Instalarea parapetului metalic: 4711 m

Subantreprenor: SRL Rutador

Semnat: _____

Nume: Maliu Nicolae.

Funcția în cadrul firmei: Director



Antreprenor general: SRL/OHL ZS MO

Semnat: _____

Nume: Dancuta Catalin

Funcția în cadrul firmei: Reprezentant legal



Aprob:



**PROCES - VERBAL
DE RECEPȚIE LA TERMINAREA LUCRĂRILOR**

Nr. 112 din 22 octombrie 2021

Privind „*Lucrări de îmbunătățire a Coridorului 13 "Drumul L390 Pirlita-Nisporeni, km 10+900 - km 23+400"*”, executat în cadrul contractului: nr. LRIP/W4/02 din 09.07.2019, încheiate între *Î.S. Administrația de Stat a Drumurilor*” beneficiar și *Rutador S.R.L., (Moldova)*, antreprenor.

1. Lucrările au fost executate în baza autorizației nr. 01 din 24.07.2019 eliberată de Consiliul Raional Nisporeni și autorizației nr. 01 din 25.07.2019 eliberată de Consiliul Raional Ungheni.
2. Comisia de recepție desemnată de *Î.S. „Administrația de Stat a Drumurilor”* prin ordinul nr. 139 din 18 octombrie 2021 și-a desfășurat activitatea astăzi 22 octombrie 2021 fiind formată din:

- a) Președinte: I. Mornealo - director adjunct, *Î.S. „ASD”*
- b) membri
- | | |
|--------------|--|
| Iu. Pașa | - director adjunct, <i>Î.S. „ASD”</i> |
| R. Rogovei | - șef direcție infrastructura de transport, MIDR |
| P. Triboi | - șef direcție întreținere drumuri și poduri, <i>Î.S. „ASD”</i> |
| M. Dobîndă | - șef direcție Investiții Străine, <i>Î.S. „ASD”</i> |
| A. Rogai | - șef secție management ingineresc, <i>Î.S. „ASD”</i> |
| V. Ivanov | - șef Secție logistică, transport și gospodărie din cadrul Consiliului Raionului Nisporeni |
| V. Bondari | - ofițer sistematizarea circulației rutiere al SST și AR al IP Ungheni |
| V. Lupu | - vicepreședintele raionului Ungheni |
| T. Vasilache | - șef, district Nisporeni S.A. „Drumuri – Ialoveni” |
| V. Bodrug | - șef, district Ungheni S.A. „Drumuri – Strășeni” |

3. La recepție au participat în calitate de invitați:

- | | |
|-----------|---|
| A. Luța | - șef de echipă supervizarea execuției lucrărilor
”Tecnic Hill Sweroad ” |
| N. Maliu | - executant, ” Rutador S.R.L.” |
| A. Efros | - proiectant S.R.L. ”Universinț” |
| C. Ibriuc | - responsabil tehnic, ” Tecnic Hill Sweroad” |

4. Constatările comisiei de recepție:

- 1) din documentația scrisă și desenată, care trebuia prezentată, au lipsit sau sînt incomplete piesele cuprinse în lista-anexă nr. 1;
- 2) lucrările cuprinse în lista-anexă nr. 2 nu au fost executate;
- 3) în lucrările, cuprinse în lista-anexă nr.3, nu s-au respectat prevederile proiectului.

5. Comisia de recepție, în urma constatărilor făcute, propune:

înaintarea spre recepție la terminarea lucrărilor

6. Comisia de recepție motivează propunerea făcută prin:

corespunderea lucrărilor cu proiectul și documentația tehnică

7. Comisia de recepție recomandă următoarele:

recepția la terminarea a lucrărilor

7¹. Descrierea obiectului recomandat spre recepție:

- a) Lungimea drumului: 12.500 km;
- b) Lățimea platformei drumului: 9,0 m;
- c) Lățimea părții carosabile: B – 6,0 m (2x3,0m);
- d) Lățimea acostamentelor: B – 2x1,5 m (0,5m piatră spartă + 1,0m consolidare cu iarbă);

Construcția sistemului rutier:

- strat de uzura din beton asfaltic SMBg-II, h = 40 mm; 80383 m²
- strat de binder din beton asfaltic poros SKPg-II h = 60 mm; 80383 m²
- reciclat la rece tip A = 80 mm; 22820 m²
- strat de fundație de piatra sparta h = 120 mm; 28989 m²
- strat de fundație de piatra sparta h = 160 mm; 13577 m²
- strat de fundație de piatra sparta h = 240 mm; 18088 m²
- strat de fundație de piatra sparta h = 290 mm; 16408 m²
- strat inferior de fundație din balast h = 150 mm; 5302 m³

Podete accese laterale – Ø 800 mm – km 15+925 dr. și st.; km 18+686 st.; km 19+080 st.; km 19+292 st.; km 19+343 st.; km 19+600 dr.; km 19+702 dr.; km 19+779 dr.; km 19+890 dr.

Podete tubulare: km 10+950 – Ø 0,8m; km 11+862 – Ø 1,0m; km 12+751 – Ø 1,0m; km 14+200 – Ø 1,0m; km 14+815 – Ø 0,9m ex.; km 15+466 – Ø 0,9m ex.; km 16+535 – Ø 1,0m ex.; km 17+013 – Ø 1,0m ex.; km 17+324 – 2,5x2,0 m; km 17+879 – Ø 1,0m ex.; km 18+183 – Ø 1,5m ex.; km 18+383 – Ø 1,5m ex.; km 18+731 – Ø 1,0m ex.; km 18+855 – Ø 1,0m ex.; km 19+406 – 2,0x2,0m; km 20+701 – Ø 1,5m ex.; km 21+198 – Ø 1,0m ex.; km 21+456 – Ø 1,5m ex.; km 22+782 – Ø 1,0m ex.; km 22+874 – Ø 1,0m ex.; km 23+325 – Ø 2x1,2m ex.;

Rigole: 2282 ml.

Securitatea circulației rutiere: Indicatoare rutiere 334 buc, stâlpi de dirijare 646 buc, parapet de protecție – 645 m.l.

Marcaje rutiere – 4500 m. p.

Construcția trotuarelor: 6756 m.p.

8. Prezentul proces-verbal, conținând 3 file și 3 anexe numerotate, cu un total de 6 file, a fost încheiat astăzi 22.10.2021 la 13:30 în 6 exemplare.

9. Concluzia Agenției pentru Supraveghere Tehnică:



**PROCES - VERBAL
DE RECEPȚIE LA TERMINAREA LUCRĂRILOR**

Nr. 44 din 11 noiembrie 2022

Privind *Lucrări de îmbunătățire a Coridorului 13.1 "Drumul L390 Pârlița – Nisporeni, km 0+000 – km 10+900"*, executat în cadrul contractului: nr. Nr. LRIP/W5/04 din 03 Septembrie 2020, încheiat între *Î.S. Administrația de Stat a Drumurilor* în calitate de beneficiar și *„Rutador” SRL* în calitate de antreprenor.

1. Lucrările au fost executate în baza autorizației nr. 2 din 07.10.2020 eliberată de Consiliul raional Ungheni.
2. Comisia de recepție și-a desfășurat activitatea astăzi 11 noiembrie 2022 fiind formată din:

- | | | |
|----------------|-----------------|---|
| a) Președinte: | Iulian Mornealo | - director adjunct, Î.S. „ASD” |
| b) Membri: | Sergiu Galușca | - director adjunct, Î.S. „ASD” |
| | Radu Rogovei | - șef direcție infrastructura de transport, MIDR |
| | Mircea Dobîndă | - șef direcție investiții externe, Î.S. „ASD” |
| | Petru Triboi | - șef direcție întreținere drumuri și poduri, Î.S. „ASD” |
| | Roman Gavriluța | - șef serviciu management ingineresc Î.S. „ASD” |
| | Liuba Țurcan | - specialist principal management ingineresc Î.S. „ASD” |
| | Victor Serdiuc | - șef serviciu poduri Î.S. „ASD” |
| | Diana Rogovschi | - Șef al Secției construcții, gospodărie comunală și drumuri, Consiliul raional Ungheni |
| | Ion Delinschi | - Șef secție Sistematizare Circulație Rutiere al IGP |

3. La recepție au participat în calitate de invitați:

- | | |
|-------------|---|
| A. Luța | - șef de echipă supervizarea execuției lucrărilor „Tecnic Hill Sweroad” |
| Iu. Costăș | - diriginte de șantier, „Rutador” A.S. |
| I. Gonța | - administrator interimar „Drumuri-Strășeni” S.A. |
| V. Bodrug | - șef sector „Drumuri-Strășeni” S.A. |
| A. Efros | - proiectant S.R.L. „Universinij” |
| C. Ibriciuc | - responsabil tehnic, „Tecnic Hill Sweroad” |

4. Constatările comisiei de recepție:

- 1) din documentația scrisă și desenată, care trebuia prezentată, au lipsit sau sunt incomplete piesele cuprinse în lista-anexă nr. 1;
 - 2) lucrările cuprinse în lista-anexă nr. 2 nu au fost executate;
 - 3) în lucrările, cuprinse în lista-anexă nr.3, nu s-au respectat prevederile proiectului.
5. Comisia de recepție, în urma constatărilor făcute, propune:

De a înainta spre recepție lucrările executate

6. Comisia de recepție motivează propunerea făcută prin:

Corespondența lucrărilor cu proiectul și documentația tehnică

7. Comisia de recepție recomandă următoarele:

Recepția lucrărilor

7¹. Construcția drumului L390 Pârlița – Nisporeni, km 0+000 – km 10+900 are următorii indici de bază:

- a) Lungimea drumului: 10,90 km;
- b) Lățimea platformei drumului: 9,0 m;
- c) Lățimea părții carosabile: B – 6,0 m (2x3,0m);
- d) Lățimea acostamentelor: B – 2x1,5 m (0,5m piatră spartă + 1,0m consolidare cu iarbă);

Construcția sistemului rutier:

- strat de uzura din beton asfaltic SMBg-II/2.00, h = 40 mm; 67 355 m²
- strat de uzura din beton asfaltic SMVg-III/2.00, h = 40 mm; 1 159 m²
- strat de uzura din beton asfaltic SMVg-III/2.00, h = 30 mm; 4 587 m²
- strat de binder din beton asfaltic poros SKBg-II, h = 60 mm; 57 530 m²
- strat de fundație de piatră spartă M300 h = 120 mm; 11 931 m²
- substrat de fundație din piatră spartă M300 h = 240 mm; 1 235 m³
- substrat de fundație din piatră spartă M300 h = 290 mm; 7 269 m³
- substrat de fundație din piatră spartă M300 (acostamente) h = 150 mm; 9 440 m³

Pod: km 0+602 (8,66+3x5,96+8,66), lungime – 40,5 m, categoria IV

Podete – Ø 0,8x1,0m : km 0+074

Podete – Ø 1.0 m: km 0+154, km 1+172, km 1+ 930, km 3+050, km 5+702, km 6+149, km 7+049, km 9+492

Podete – Ø 1.2 m: km 7+480

Podete – Ø 1.5 m: km 10+276

Podete – Ø 2,0 m: km 7+226

Podete cadru: (2.0*1,5) – km 1+279

Indicatoare rutiere – 184 buc

Marcaj rutier :

Liniar – 23 556 m

Suprafată – 3533,47 m²

Construcția trotuarelor – 4587 m

8. Prezentul proces-verbal, conținând 3 file și 3 anexe numerotate, cu un total de 8 file, a fost încheiat astăzi 11 noiembrie 2022 la 11.30 în 7 exemplare.

9. Concluzia Agenției pentru Supraveghere Tehnică:

Comisia de recepție:

Președinte I. Mornealo

Membri: S. Galușca

R. Rogovei

P. Triboi

M. Dobîndă

R. Gavriluța

L. Țurcan

V. Serdiuc

D. Rogovschi

I. Delinschi

invitați:

A. Luța

Iu. Costas

A. Efros

I. Gonța

V. Bodrug

R. C. Ibric



10. Lucrarea *Lucrări de îmbunătățire a Coridorului 13.1 "Drumul L390 Pârlița – Nisporeni, km 0+000 – km 10+900"* este recepționat.

TRANSMISĂ:

EXECUTANTUL:

"11" noiembrie 2022

L.Ș. [semnătura]
(semnătura)



PRIMITĂ:

INVESTITORUL:

"11" noiembrie 2022

L.Ș. [semnătura]
(semnătura)



Din documentația scrisă și desenată lipsește

Nr. d/o	Denumirea obiectelor și adresa (km și PC)

Președinte I. Mornealo

Membri: S. Galușca

R. Rogovei

P. Triboi

M. Dobîndă

R. Gavriluța

L. Țurcan

V. Serdiuc

D. Rogovschi

I. Delinschi

invitați: A. Luța

Iu. Costăș

A. Efros

I. Gonța

V. Bochiug

C. Iriciuc



Președinte  I. Mornealo

Membri:  S. Galușca

 R. Rogovei

 P. Triboi

 M. Dobîndă

 R. Gavriluța

 L. Țurcan

 V. Serdiuc

 D. Rogovschi

 I. Delinschi

invitați:

 A. Luța

 Iu. Costas

 A. Efros

 I. Gonța

 V. Boțrug

 G. Ibrăjuc



Lista lucrărilor neconforme

Nr d/o	Denumirea obiecțiilor și adresa (km și PC)
1	Pod km 0+602: - Continuitatea rostului de deformație este întreruptă în zona bordurii de trotuar. Are loc scurgerea apelor pluviale pe bancheta cuzineților prin golurile între rostul de deformație pe partea carosabilă și rost de deformație pe trotuar - Amenajarea taluzurilor și acostamentelor în zona rampelor de acces - Hidrofobizarea și vopsirea suprafețelor vizibile din beton a suprastructurii și infrastructurii - Cămășuirea piloților la pilele podului nu este adâncită suficient în terasamentul albiei râului (amenajarea albiei râului)
2	km 2+200 (st), km 4+140 (st), km 4+155 (dr), km 10+480 (st): defecțiuni ale îmbrăcăminteii asfaltice sub formă de fisuri longitudinale
3	km 4+100 – km 4+500: taluzurile existente - se observă denivelări, eroziuni și rupturi pe marginea rambleului, astfel declivitatea taluzelor nu este respectată. Nu au fost executate lucrări de întreținere (defrișări și curățare).
4	Podețe (obiecții generale): - Risberma în aval de podețe nu este umplută suficient cu piatră brută - De amenajat racordarea terasamentului cu consolidările albiei în amonte și aval - De colmatat (unde e lipsă) rosturile dintre elementele tubulare - De curățat podețele înnămolite
5	<i>Vopsirea parapetului pietonal</i>
6	<i>Vopsirea, cu executarea protecției anticorozive, la elementele podului</i>
7	<i>Lipsa plăcuțelor reflectorizante la parapet</i>
8	<i>Capetele parapetului de protecție sunt neconforme</i>
9	<i>Marcajul rutier nu corespunde cu indicatoarele (ex. km. 1+100). De revizuit</i>
10	<i>Taluzul are eroziune la km. 4+300 (st)</i>
11	<i>Tasare km 4+300 (dr)</i>
12	<i>Fisuri, tasări km 10+500 - km 10+800, fisuri longitudinale</i>
13	<i>Marcajul nu corespunde cu proiectul km 8+800 - km 10+230</i>

Președinte  I. Mornealo

Membri:  S. Galușca

 R. Rogovei

 P. Triboi

 M. Dobîndă

 R. Gavrilușa

 L. Țurcan

 V. Serdiuc

 D. Rogovschi

 I. Delinschi

invitați:  A. Luța

 Iu. Costas

 A. Efros

 I. Gonța

 V. Bodrug

 C. Abriciuc





**PROCES - VERBAL
DE RECEPȚIE LA TERMINAREA LUCRĂRILOR**

Nr. 57 din 16 decembrie 2022

Privind *Lucrări de îmbunătățire a Coridorului 16.1 "Drumul G105 R3 – Costești – Țipala – G106, km 0+000 – km 8+450"*, executat în cadrul contractului: Nr. LRIP/W6/01 din 05 Noiembrie 2020, încheiat între *Î.S. Administrația de Stat a Drumurilor* în calitate de beneficiar și *„Rutador” SRL* în calitate de antreprenor.

1. Lucrările au fost executate în baza autorizației nr. 01 din 17.12.2020 eliberată de Consiliul raional Ialoveni.
2. Comisia de recepție și-a desfășurat activitatea astăzi 16 decembrie 2022 fiind formată din:

- | | | |
|----------------|---------------------|--|
| a) Președinte: | Iulian Mornealo | - director adjunct, Î.S. „ASD” |
| b) Membri: | Serghei Galușca | - director adjunct, Î.S. „ASD” |
| | Radu Rogovei | - șef direcție infrastructura de transport, MIDR |
| | Mircea Dobîndă | - șef direcție investiții externe, Î.S. „ASD” |
| | Petru Triboi | - șef direcție siguranța și întreținerea construcției rutiere, Î.S. „ASD” |
| | Roman Gavriluța | - șef serviciu management ingineresc Î.S. „ASD” |
| | Liuba Țurcan | - specialist principal, serviciul management ingineresc Î.S. „ASD” |
| | Victor Serdiuc | - șef serviciu poduri Î.S. „ASD” |
| | Ion Meșina | - șef Secția construcții, gospodărie comunală și drumuri, consiliul raional Ialoveni |
| | Valentin Soltan | - ofițer Sistematizare Circulație Rutieră, secția supraveghere tehnică și accidente rutiere a IP Ialoveni |
| | Alexandru Luța | - șef de echipă supervizarea execuției lucrărilor „Tecnic Hill Sweroad” |
| | Constantin Ibriciuc | - responsabil tehnic, “Tecnic Hill Sweroad” |
| | Dmitrii Vilcinski | -reprezentant autorizat al proiectantului JV between OBERMEYER Hellas Ltd. (Greece), OBERMEYER Planen + Beraten GmbH (Germany) and ADT – OMEGA S.A. (Greece) |

3. La recepție au participat în calitate de invitați:

- | | |
|------------------|------------------------------------|
| Serghei Guțul | - executant, „Rutador” SRL |
| Gheorghe Duplava | - director „Drumuri-Ialoveni” S.A. |

4. Constatările comisiei de recepție:

- 1) din documentația scrisă și desenată, care trebuia prezentată, au lipsit sau sunt incomplete piesele cuprinse în lista-anexă nr. 1;
 - 2) lucrările cuprinse în lista-anexă nr. 2 nu au fost executate;
 - 3) în lucrările, cuprinse în lista-anexă nr.3, nu s-au respectat prevederile proiectului.
5. Comisia de recepție, în urma constatărilor făcute, propune:

Se a înainta spre recepție lucrările executate

6. Comisia de recepție motivează propunerea făcută prin:

Corespunderea lucrărilor cu proiectul și documentația tehnică.

7. Comisia de recepție recomandă următoarele:

Recepția lucrărilor.

7¹. Construcția drumului G105 R3 – Costești – Țipala – G106, km 0+000 – km 8+450 are următorii indici de bază:

- a) Lungimea drumului: 8,45 km;
- b) Lățimea platformei drumului: 9,0 m;
- c) Lățimea părții carosabile: B – 6,0 m (2x3,0m);
- d) Lățimea acostamentelor: B – 2x1,5 m (1,5 m consolidare cu iarbă);

Lucrări de terasament – 15 087 m³

Construcția sistemului rutier:

- Strat de uzură din beton asfaltic SMVg-III/2,00 BND 60/90 (trotuare), h=30 mm, 3 782 m²
- strat de uzura din beton asfaltic macrogranular dens SMVg-II/2.3 (intrari in curși), h = 40 mm; 2 506 m²
- strat de bază din beton asfaltic macrogranular poros SKPg-II, h =60 mm; 63 593 m²
- strat de egalizare din beton asfaltic SMBg-III/2,00 BND 60-90, h-variabil, 34 m³
- Strat din beton asfaltic reciclat la rece h = 100 mm; 17 974 m²
- substrat de fundație din piatră spartă M400 (fr. 20/40) h = 13 cm; 7 269 m³
- substrat de fundație din piatră spartă M400 (fr. 40/70) h = 13 cm; 7 269 m³
- strat de egalizare cu agregate neânrobate – 4 862 m³

Podet tubular – Ø 1,6m : 2 buc

Podete – Ø 1.0 m: 7 buc

Podet triplu Ø 1.4 m – 1 buc

Podet triplu Ø 1.6 m – 1 buc

Podet dreptunghiular 3x2,5m x 2,0 – 1 buc

Podete – Ø 1.2 m: 1 buc

Podete tubulare la drumuri laterale Ø 400 mm – 33 m

Podete tubulare la drhuri laterale Ø 600 mm – 167,5 m

Indicatoare rutiere – 312 buc

Marcaj rutier :

Suprafată – 4 517,94 m²

Parapet de protecție – 1 990 m

Borduri de tip 1 100x30x18cm – 5 229 m.

Borduri de tip 2 100x20x8cm – 3 351 m

Pavilion pentru sația de așteptare– 6 buc

Trotuar – 1998 m

Șanț consolidat prin însămânțare cu iarbă – 4366 m

Șanț consolidat cu piatră spartă – 747 m

Șanț trapezoidat din beton monolit – 1431 m.

8. Presentul proces-verbal, conținând 3 file și 3 anexe numerotate, cu un total de 8 file, a fost încheiat astăzi 16 decembrie 2022 la 12.00 în 7 exemplare.

9. Concluzia Agenției pentru Supraveghere Tehnică:

Comisia de recepție:

Președinte  I. Mornealo

Membri:  S. Galușca

 R. Rogovei

 P. Triboi

C. M. M. Dobîndă

 R. Gavriluța

 L. Turcan

 V. Serdiuc

 I. Meșina

 V. Soltan

 A. Luca

 C. Ibriciuc

 D. Vilcinski

Invitați:  S. Guțul

 Gh. Duplava



10. Lucrarea *Lucrări de îmbunătățire a Coridorului 16.1 "G105 R3 – Costești – Țipala – G106, km 0+000 – km 8+450"* este recepționată.

TRANSMISĂ:

EXECUTANTUL: "Rutador" SRL

"16" decembrie 2022



L.Ș.

(semnătura)

PRIMITĂ:

INVESTITORUL: Î.S. "Administrația de Stat a Drumurilor"

"16" decembrie 2022



L.Ș.

(semnătura)

Din documentația scrisă și desenată lipsește

Nr. d/o	Denumirea obiectiilor și adresa (km și PC)

Președinte  I. Mornealo

Membri:  S. Galușca

 R. Rogovei

 P. Triboi

C.M. M. Dobîndă

 R. Gavrilușa

 L. Țurcan

 V. Serdiuc



 I. Meșina

 V. Soltan

 A. Luta

 C. Ibriciuc

 D. Vilcinschi

Invitați:  S. Gițul
 Gh. Duplava



Președinte  I. Mornealo

Membri:  S. Galușca

 R. Rogovei

 P. Triboi

C.M. M. Dobîndă

 R. Gavriluța

 L. Țurcan

 V. Serdiuc

 I. Meșina

 V. Soltan

 A. Luta

 C. Ibariciu

 D. Vilcinschi

Invitați:  S. Gațul

 Gh. Duplava



Președinte  I. Mornealo

Membri:  S. Galușca

 R. Rogovei

 P. Triboi

C.M. M. Dobîndă

 R. Gavriluța

 L. Țurcan

 V. Serdiuc

 I. Meșina

 V. Soltan

 A. Iuga

 C. Ibric

 D. Vilănoșchi

Invitați:  S. Guțul
 Gh. Duplava



Comisia de recepție:

Președinte  I. Mornealo

membri: _____ Iu. Pașa

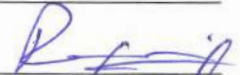
 R. Rogovei

 P. Triboi

 M. Dobîndă

 A. Rogai

 V. Ivanov

 V. Bondari

 V. Lupu

 T. Vasilache

 V. Bodrug

invitați:

 A.. Luța

 N. Maliu

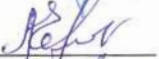
 A. Efras

 C. Ibriciuc

10. Lucrarea privind lucrări de îmbunătățire a Coridorului 13 "Drumul L390 Pirlita-Nisporeni, km 10+900 - km 23 +400" este recepționată.

TRANSMISĂ:
EXECUTANTUL:

" " _____ 2021

L.Ș. _____

(semnătura)



PRIMITĂ:
INVESTITORUL:

" " _____ 2021

L.Ș. _____

(semnătura)



Aprob.



PROCES - VERBAL
de recepție a lucrărilor finalizate

Nr. 10 din 10 iunie 2019

La executarea lucrărilor de întreținere periodică și reparații curente a drumurilor publice naționale (în limitele localităților) locale, comunale și a străzilor amplasate teritorial în r-ul Ungheni, conform Programului anului 2018

Privind lucrările de întreținere periodică și reparații curente a drumurilor publice naționale, amplasate teritorial în raionul Ungheni, executate în cadrul contractului nr.11-18/202 din 17.05.2018 și acordurilor adiționale nr.1 din 29.05.2018, nr.2 din 27.09.2018, nr.3 din 17.12.2018, încheiate între Î.S. „Administrația de Stat a Drumurilor” beneficiar și SRL „Rutador” antreprenor or. Chișinău.

1. Comisia desemnată de Î.S. „Administrația de Stat a Drumurilor” prin ordinul nr. 95 din 30 octombrie 2018 și-a desfășurat activitatea în perioada 6-10 iunie 2019 fiind formată din:

- a.) Președinte *V.Cotruță* - șef, direcția construcții și reparații capitale Î.S. „ASD”
- b.) membri: *Gh.Tonu* - consultant, serviciu supraveghere, Î.S. „ASD”
G.Parvan - specialist principal, serviciu siguranța rutieră, Î.S. „ASD”
C.Fuior - șef, secție construcții, gospodărie comunală și drumuri al Consiliului Raional Ungheni
V.Croitor - director S.A. „Drumuri Strășeni”
V.Bodrug - S.A. „Drumuri Strășeni” sector Ungheni
N.Maliu - director S.R.L. „Rutador”
A.Budeanu - responsabil tehnic, Î.S. „ASD”
Primar - localitatea respectivă

2. În urma examinării vizuale pe teren a lucrărilor executate, documentației prezentate și a certificatelor privind calitatea materialelor utilizate la reparația periodică a drumurilor, comisia a constatat că lucrarea este îndeplinită complet, conform cerințelor caietului de sarcini și a normativelor în vigoare. Reparația dată a contribuit la îmbunătățirea condițiilor de circulație la trafic și asigurarea siguranței circulației rutiere.

3. Comisia a constatat - că lucrarea este definitivată cu/fără rezerve și poate fi dată în folosință.

a.) lucrările de reparație au fost realizate de către S.R.L. „Rutador”

b.) devizul a fost elaborat de Î.S. „ASD”

c.) lucrările au fost executate în termenii:

începutul lucrărilor mai 2018 sfârșitul lucrărilor mai 2019

4. Drumurile supuse recepției au următoarele tipuri de lucrări:

1:

- Amenajarea mecanizată a îmbrăcămintei rutiere din piatră spartă prin metoda împanării într-un strat cu grosimea $H=15$ cm.

2:

- Strat de fundație din piatră spartă, cu așternere mecanică, cu împanare, grosimea $H=12$ cm

- Aplicarea unui strat din beton asfaltic cu agregat mare, executat la cald SKPg-II, cu grosimea $H=5,0$ cm.

- Aplicarea unui strat din beton asfaltic cu agregate mărunte, executat la cald SMBg-II/2.3 cu grosimea $H=4,0$ cm.

3:

- Aplicarea unui strat din beton asfaltic cu agregate mărunte SMBg-II, executat la cald, cu grosimea $H=4,0$ cm.

4:

- Strat de fundație din piatră spartă, cu așternere mecanică, cu împanare, grosimea $H=18$ cm

- Aplicarea unui strat din beton asfaltic cu agregat mare, executat la cald SKPg-II, cu grosimea $H=5,0$ cm.

- Aplicarea unui strat din beton asfaltic cu agregate mărunte, executat la cald SMBg-II/2.3, cu grosimea $H=4,0$ cm.

5. Costul lucrărilor conform devizului - cu alte cheltuieli aferente (lucrări de întocmire a devizelor, întreținerea beneficiarului) constituie - **88,64 mln. lei, inclusiv LCM - 86,05 mln. lei.**

6. Costul lucrărilor recepționate (conform anexei) constituie - **89470489,98 lei, inclusiv LCM - 87968723,24 lei, care vor fi direcționate la majorarea costului drumurilor respective.**

7. Prezentul proces - verbal, conținând 4 file și 2 anexe a fost încheiat astăzi **Yuni 10 iunie** 2014 în 6 exemplare.

Anexe : 1. Costul lucrărilor executate conform Programului și alte cheltuieli aferente (lucrări de întocmire a devizelor, întreținerea beneficiarului)

2. Situația neconformităților în localitățile raionului respectiv, după caz

Comisia:

Președinte **V. Cotruță**

Membri: **Gh. Tonu**

G. Parvan

C. Fuior

V. Croitor

V. Bodrug

N. Maliu

A. Budeanu



Proces verbal de recepție a lucrărilor finalizate nr. 10 din 10 iunie 2019,
r-ul Ungheni

Primar or. Ungheni – A.Ambros

Primar s.Florițoaia Veche inclusiv
s.Florițoaia Nouă,
s.Grozasca – S.Mărgărint

Primar or. Corenști inclusiv
s.Romanovca – V.Buga

Primar s.Hîrcești inclusiv
s.Mînzătești,
s.Drujba,
s.Veverița – V.Bodrug

Primar s.Agronomovca inclusiv
s.Zăzulenii Noi,
s.Negurenii Noi – V.Garbuz

Primar s.Măcărești inclusiv
s.Frăsinești – I.Pîntea

Primar s.Alexeevca inclusiv
s.Licovca – V.Bujor

Primar s.Măgurele – S.Bodrug

Primar s.Boghenii Noi inclusiv
s.Boghenii Vechi,
s.Mircești,
s.Poiana – Gh.Filipovici

Primar s.Mănoilești inclusiv
s.Vulpești,
s.Rezina,
s.Novaia Nicolaevca – V.Grosu

Primar s.Buciumeni – F.Petriciuc

Primar s.Movrenii Noi inclusiv
s.Scovă – V.Lincovscaia

Primar s.Bumbata – D.Paladi

Primar s.Năpădeni – M.Artiomov

Primar s.Bușila – V.Todirică

Primar s.Negurenii Vechi inclusiv
s.Zăzulenii Vechi,
s.Țigăna,
s.Coșeni – I.Rabacu

Primar s.Cetireni – A.Dicusar

Primar s.Petrești inclusiv
s.Medeleni – S.Gorea

Primar s.Chirileni – I.Stoica

Primar s.Pîrlița inclusiv
s.Hristoforovca – S.Babuțac

Primar s.Cioropcani inclusiv
s.Stolniceni,
s.Bulhac – V.Robuleț

Primar s.Rădenii Vechi – V.Golan

Primar s.Condrătești inclusiv
s.Cutoaia – Ș.Zgureanu

Primar s.Sculeni inclusiv
s.Sherman,
s.Floreni,
s.Blindești – V.Casian

Proces verbal de receptie a lucrărilor finalizate nr. 10 din 10 iunie 2019,
r-ul Ungheni

Primar s. Cornești – V. Vierari

Primar s. Sinești – I. Țaruș

Primar s. Cornova – S. Roșca

Primar s. Teșcureni – Gh. Colțișor

Primar s. Costuleni – S. Gârău

Primar s. Todirești inclusiv
s. Grăseni – V. Baltag

Primar s. Unțești – N. Sorotinschi

Primar s. Valea Mare inclusiv
s. Buzduganii de Jos,
s. Morenii Vechi,
s. Buzduganii de Sus – G. Varvariuc

Primar s. Zagarancea – M. Burlacu

Lista cheltuielilor

Lucrările de întreținere periodică și reparație curentă a drumurilor publice amplasate teritorial
în raionul Ungheni

a.2019

mun. Chișinău

№	Denumirea cheltuielilor	Costul lucrărilor, lei
1	2	3
1	Lucrări de antrepriză LCM S.R.L. "Rutador" Contract nr.11-18/202 din 17.05.18 2018	87 968 723,24 87 968 723,24
2	Întreținerea beneficiarului 1,53%	1 290 106,74 1 290 106,74
3	Întocmirea devizului ASD, martie 2018	211 660,00 211 660,00
	TOTAL:	89 470 489,98

Deviz: 88,61 mln.lei
incl. LCM 86,05 mln.lei

Începutul lucrărilor
Finalizarea lucrărilor

mai 2018
mai 2019

Șef serviciu



S. Petrușanco



la procesul verbal de recepție a lucrărilor finalizate

Nr. 10 din 10 iunie 2019

SITUAȚIA

constatărilor comisiei de recepție a lucrărilor finalizate în z-e Unghevi

Nr. d/o	Denumirea obiecțiilor și adresa (km și PC)
	<i>Fară Obiecții</i>

Președinte V. Cotruță



Membri: Gh. Tonu



G. Parvan



C. Fuior



V. Croitor



V. Bodrug



N. Maliu



A. Budeanu



Aprob.

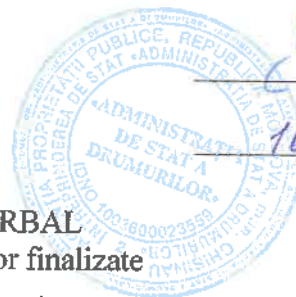

PROCES - VERBAL
de recepție a lucrărilor finalizate

Nr. 31 din 27 Decembrie 2018

La executarea lucrărilor de întreținere periodică și reparații curente a drumurilor publice naționale (în limitele localităților) locale, comunale și a străzilor amplasate teritorial în r-ul Anenii Noi, conform Programului anului 2018

Privind lucrările de întreținere periodică și reparații curente a drumurilor publice naționale, amplasate teritorial în raionul Anenii Noi, executate în cadrul contractului nr.11-18/201 din 17.05.2018 și acordurilor adiționale nr.1 din 29.05.2018, nr.2 din 17.05.2018, nr.3 din 27.09.2018, nr.4 din 09.11.2018, încheiate între Î.S. „Administrația de Stat a Drumurilor” beneficiar și SRL „Rutador” antreprenor or. Chișinău.

1. Comisia desemnată de Î.S. „Administrația de Stat a Drumurilor” prin ordinul nr. 95 din 30 octombrie 2018 și-a desfășurat activitatea în perioada 27-28 Decembrie 2018 fiind formată din:

- a.) Președinte *V. Cotruță* - șef, direcția construcții și reparații capitale Î.S. „ASD”
- b.) membri: *Gh. Tonu* - consultant, serviciu supraveghere, Î.S. „ASD”
G. Parvan - specialist principal, serviciu siguranța rutieră, Î.S. „ASD”
I. Lungu - șef, direcția construcții, gospodărie comunală și arhitectură al Consiliului Raional Anenii Noi
T. Macari - director S.A. „Drumuri Criuleni”
M. Nistreamu - S.A. „Drumuri Criuleni” sector Anenii Noi
N. Maliu - director S.R.L. „Rutador”
A. Rusnac - responsabil tehnic, Î.S. „ASD”
Primar - localitatea respectivă

2. În urma examinării vizuale pe teren a lucrărilor executate, documentației prezentate și a certificatelor privind calitatea materialelor utilizate la reparația periodică a drumurilor, comisia a constatat că lucrarea este îndeplinită complet, conform cerințelor caietului de sarcini și a normativelor în vigoare. Reparația dată a contribuit la îmbunătățirea condițiilor de circulație la trafic și asigurarea siguranței circulației rutiere.

3. Comisia a constatat - că lucrarea este definitivată cu/fără rezerve și poate fi dată în folosință.

- a.) lucrările de reparație au fost realizate de către S.R.L. „Rutador”
- b.) devizul a fost elaborat de Î.S. „ASD”
- c.) lucrările au fost executate în termenii:
începutul lucrărilor *mai 2018* sfârșitul lucrărilor *Decembrie 2018*

4. Drumurile supuse recepției au următoarele tipuri de lucrări:

1:

- Amenajarea mecanizată a îmbrăcămintei rutiere din piatră spartă prin metoda împanării într-un strat cu grosimea $H=15$ cm.

2:

- Strat de fundație din piatră spartă, cu așternere mecanică, cu împanare, grosimea $H=12$ cm

- Aplicarea unui strat din beton asfaltic cu agregat mare, executat la cald SKPg-II, cu grosimea $H=5,0$ cm.

- Aplicarea unui strat din beton asfaltic cu agregate mărunte, executat la cald SMBg-II/2.3 cu grosimea $H=4,0$ cm.

3:

- Aplicarea unui strat din beton asfaltic cu agregate mărunte SMBg-II, executat la cald, cu grosimea $H=4,0$ cm.

4:

- Strat de fundație din piatră spartă, cu așternere mecanică, cu împanare, grosimea $H=18$ cm

- Aplicarea unui strat din beton asfaltic cu agregat mare, executat la cald SKPg-II, cu grosimea $H=5,0$ cm.

- Aplicarea unui strat din beton asfaltic cu agregate mărunte, executat la cald SMBg-II/2.3, cu grosimea $H=4,0$ cm.

5. Costul lucrărilor conform devizului - cu alte cheltuieli aferente (lucrări de întocmire a devizelor, întreținerea beneficiarului) constituie - **82,53 mln. lei, inclusiv LCM - 80,27 mln. lei.**

6. Costul lucrărilor recepționate (conform anexei) constituie - **78082610,33 lei, inclusiv LCM - 76879760,86 lei, care vor fi direcționate la majorarea costului drumurilor respective.**

7. Prezentul proces - verbal, conținând 3 file și 2 anexe a fost încheiat astăzi **Vineri 28 Decembrie 2018** în 6 exemplare.

Anexe : 1. Costul lucrărilor executate conform Programului și alte cheltuieli aferente (lucrări de întocmire a devizelor, întreținerea beneficiarului)
2. Situația neconformităților în localitățile raionului respectiv, după caz

Comisia:

Președinte V. Cotrușă

Membri: Gh. Tonu

G. Parvan

I. Lungu

T. Macari

M. Nisteanu

N. Maliu

A. Rusnac



Primar or. Aneni Noi – V. Bondari

Primar s. Hirbovat – I. Ghețan

Primar s. Botnărești – V. Gori

Primar s. Maximovca – V. Roșca

Primar s. Bulboacă – V. Jereghi

Primar s. Mereni – L. Colesnic

Primar s. Calfa – L. Ceaglic

Primar s. Merenii Noi – O. Rusu

Primar s. Chetrosu – L. Zalevski

Primar s. Ochiul Roș – M. Ostapenco

Primar s. Chirca – M. Ganea

Primar s. Puhăceni – D. Plămădeală

Primar s. Ciobanovca – C. Peșin

Primar s. Roșcani – N. Lungu

Primar s. Cobusca Nouă – A. Drăgutan

Primar s. Speia – V. Coteț

Primar s. Cobusca Veche – E. Perju

Primar s. Șerpeni – E. Nicolăev

Primar s. Dofăcău – Gh. Reabov

Primar s. Telița – R. Russu

Primar s. Floreni – A. David

Primar s. Țintăreni – I. Pașcan

Primar s. Geamăna – E. Sturza

Primar s. Văcăria – A. Nichitenco

Primar s. Gura Bicului – L. Brehova

Primar s. Zolotieyca – I. Harcenco

la procesul verbal de recepție a lucrărilor finalizate
 Nr. 32 din 27 Decembrie 2018

SITUAȚIA

neconformităților dipistate de comisia de recepție a lucrărilor finalizate în Raionul Anenii Noi
 s. Botnaresti.

Nr. d/o	Denumirea obiecțiilor și adresa (km și PC)
1	Amenajarea acostamentelor la cotele și declivitatea respectiva.

Președinte V.Cotruță

Membri: Gh.Tonu

G.Parvan

I.Lungu

T.Macari



M.Nisteanu

N.Maliu

A.Rusnac



Lista cheltuielilor

Lucrările de întreținere periodică și reparație curentă a drumurilor publice amplasate teritorial
în raionul Anenii Noi

a.2018

TOTAL

mun. Chișinău

Nr	Denumirea cheltuielilor	Costul lucrărilor, lei
1	2	3
1	Lucrări de antrepriză LCM S.R.L. "Rutador" Contract nr.11-18/201 din 17.05.18 2018	76 879 760,86 76 879 760,86
2	Întreținerea beneficiarului 1,53%	1 117 529,47 1 117 529,47
3	Întocmirea devizului ASD, martie 2018	85 320,00 85 320,00
	TOTAL:	78 082 610,33

Deviz: 82,53 mln.lei
incl. LCM 80,27 mln.lei

Începutul lucrărilor
Finalizarea lucrărilor

mai 2018
decembrie 2018

Șef serviciul



S. Petrușanco



REPUBLICA (MD) MOLDOVA

CERTIFICAT TEHNIC DE INMATRICULARE
ТЕХНИЧЕСКИЙ ПАСПОРТ

cod. 100 460 002 1987
SPECIFICARI
Дополнительные сведения

Seria AB Nr. 088216

Walef

Categoria Nr. Ruloc Walef
Наименование машины

Marca Anul RUMMAX R.V. 150CHN 2000
Марка Год выпуска

Motor F.Nr. 0911401026688
Двигатель

Sasiu
Шасси

Culoarea
Цвет

Posezor RUTADOR "SRL"
Владелец

Adresa, localitatea Rucistenii 2211
Адрес, место жительства

Certificatul eliberat in baza
Паспорт выдан на основании

0710971 din 07/12/2009

Marcantul Seria 071 CG
Идентификационный знак Серия

Seful inspectoratului «INTEHAGRO»
Начальник инспекции

V. Zole
12/1 2010

Data eliberării
Дата выдачи

12/1 2010

1006601000956

1006601000956

1006601000956

1006601000956

1006601000956

1006601000956

1006601000956

1006601000956

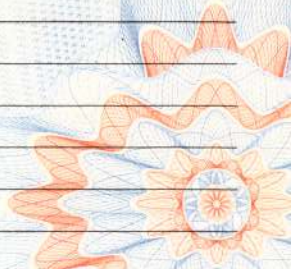

REPUBLICA (MD) MOLDOVA

CERTIFICAT TEHNIC DE INMATRICULARE
ТЕХНИЧЕСКИЙ ПАСПОРТ

Seria AB Nr. 075469

Excavator —

Categoria Nr. —
Наименование машины

Marca FANEM 1015 1987
Марка Год выпуска

Motor F.Nr. WFNZFM6F
Двигатель Саси

Culoarea -142002974
Цвет

Posesor "Rudoz" SRL
Владелец

Adresa localitatea Rencasterii 22/1 of 6
Адрес, местонахождение

Perioada de valabilitate din 14.05.07
Период действия на территории

170 Seria CE
Номинал, ток Серия

Setul Inspectoratului «INTEHAGRO»
Начальник инспекции

V. Zakharov

Data eliberarii, data validarii 05.06.2007

SPECIFICARI

Дополнительные сведения

с/г. 100 460 002 1987



REPUBLICA (MD) MOLDOVA

CERTIFICAT TEHNIC DE INMATRICULARE
ТЕХНИЧЕСКИЙ ПАСПОРТ

Seria AB Nr. 075440

Autoturajidez

Categoria Nr. —
Наименование машины

Marca Anul
Марка Год выпуска

GS-14.0d 2007

Motor Sasiu
Двигатель Шасси

70214954 070056

Culoarea
Цвет

oranj

Posesor
Владелец

Rufador SRL

Adresa, localitatea
Адрес, место жительства

Str. S. K. M. Reconstituti 24, of. 6

Certificatul eliberat in baza
Паспорт выдан на основании

cert. teh. nr. 070726 din 18.04.07.

Numarul Seria
Номер знака Серия

232 CE

L.S.

Setul inspectoratului «INTEHAGRO»
Начальник инспекции

V. Jachisov

Data eliberarii, data validarii
Дата выдачи

23.05.2007

SPECIFICARI

Дополнительные сведения

cod. 190 460 2021987
Caj ruc ca 30.09.09
V. Feb 2003.09
Caj 1744 20.03.18

REPUBLICA (MD) MOLDOVA

CERTIFICAT TEHNIC DE INMATRICULARE
ТЕХНИЧЕСКИЙ ПАСПОРТ

SPECIFICARI
Дополнительные сведения

Seria AB Nr. 078562

Categoria Nr.
Наименование машины

Marca Anul
Марка Год выпуска

Motor Sasiu
Двигатель Шасси

Culoarea
Цвет

Posesor
Владелец

Adresa, localitatea
Адрес, место жительства

Certificatul de inmatriculare
Паспорт, выдан на основании

Numarul Seria
Номер инспекции Серия

Seful Inspectoratului «INTEHAGRO»
Начальник инспекции

Data eliberarii, Data validarii
Дата выдачи

Buldozer -

DZ-42G Anul 1985

F. Nr. Sasiu

ozaie

«Rutador» SRL

Str. S. R. R. 22/1 of 2
2200057285 din 06.12.06.

316 Seria 08

Seful Inspectoratului «INTEHAGRO»
V. Jochimov

29.03.2007



CERTIFICAT TEHNIC DE INMATRICULARE
ТЕХНИЧЕСКИЙ ПАСПОРТ

SPECIFICARI

Дополнительные сведения

motor 02187 V. Lactisor

Seria AB Nr. 083671

Compozitor de gaze pe
Categorii motor cu gaz

Наименование машины

Marca 21F-PV-6/07 Anul 2008
Марка Год выпуска

Motor Sasiu 02187
Двигатель Шасси

Culoarea oranj
Цвет

Posezor Autofox SCL
Владелец

Adresa, localitatea Renastere
Адрес, место жительства

Certificatul eliberat in baza T/0238064 din 12.11.08
Паспорт выдан на основании

Numarul 062 Seria CTR
Номерной знак Серия

Setul Inspectoratului «INTEHAGRO»
Начальник инспекции

V. Lactisor

Data eliberarii, data emitii

1/XII 2008

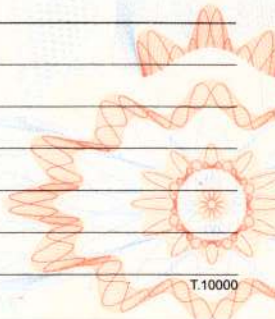

REPUBLICA (MD) MOLDOVA

CERTIFICAT TEHNIC DE INMATRICULARE
ТЕХНИЧЕСКИЙ ПАСПОРТ

cf 100 460 002 1987

SPECIFICARI
Дополнительные сведения

Seria AB Nr. 079201
Rulou Valof

Categoria Nr.
Наименование машины

Marca Anul
Марка Год выпуска

Motor Sasiu
Двигатель Шасси

Culoarea
Цвет

Posezitor
Владелец

Adresa, localitatea
Адрес, место жительства

Certificatul eliberat in baza
Паспорт выдан на основании

02006405 din 15.09.07

053 Seria CD

Seful inspectoratului «INTEHAGRO»
Начальник инспекции

V. Lebinov

Data eliberarii, data validarii
Дата выдачи

2/XI 2007



REPUBLICA (MD) MOLDOVA

CERTIFICAT TEHNIC DE INMATRICULARE
ТЕХНИЧЕСКИЙ ПАСПОРТ

Seria AB Nr. 093179

Categoria Nr.

WIRGEN SF 500C Nr. 1987

Marca Anul

Motor 7386373 Sasi 2050044
Двигатель Шасси

Culoarea ALB 1004600021987
Цвет

Posesor Rutador SRL

Adresa, localitatea Rehasterii noi, of. 2

Adresa, locul de domiciliu

Certificat eliberat

404 seria CG

Seful inspectoratului «INTEHAGRO»
Начальник инспекции

K. Zote

14/VII 2000

Data eliberarii

SPECIFICARI
Дополнительные сведения

Blank lines for additional specifications.



REPUBLICA (MD) MOLDOVA
CERTIFICAT TEHNIC DE INMATRICULARE
ТЕХНИЧЕСКИЙ ПАСПОРТ

cf. 1004620021987
SPECIFICARI
Дополнительные сведения

Seria AB Nr. 089756

Categoria Excavator Nr. -
Наименование машины

Marca CAT 302.5C Anul 2006
Марка Год выпуска

Motor 012 9283 Sasiu / BB -
Двигатель Шасси

Culoarea 0204 / 01148
Цвет

Posesor Rufford 02 SAR
Владелец

Adresa, localitatea Penasesti 12/1
Адрес, место жительства

Certificat de inmatriculare baza 0170969 din 09/12/2009
Паспорт

710 Seria CE
Идентификационный знак Серия

Șeful Inspectoratului «INTEHAGRO»
Руководитель инспекции

V. Zek
14/XII 2009

Data eliberării Data expirării
Дата выдачи Дата окончания



REPUBLICA (MD) MOLDOVA

CERTIFICAT TEHNIC DE INMATRICULARE
ТЕХНИЧЕСКИЙ ПАСПОРТ

SPECIFICARI
Дополнительные сведения

Handwritten signature

Seria AB Nr. 077109

Categoria *Buldozer* Nr. *1*

Наименование машины

Marca *D-110* Anul *1998*

Марка Год выпуска

Motor *194718* Sasiu *42401*

Двигатель Шасси

Culoarea *galben*

Цвет

Posesor *Rutador GAL*

Владелец

Adresa, localitatea *Renestrei 24, ofa*

Адрес, место жительства

Certificatul eliberat in baza *serii AB 074519 din 02.01.07*

Паспорт выдан на основании

Numarul *466* Seria *CC*

Номерной знак Серия

Seful inspectoratului «INTEHAGRO»
Начальник инспекции

V. Lehtikov

Data eliberarii, data validarii *04.04.2008*

Дата выдачи Дата вступления в силу



REPUBLICA (MD) MOLDOVA

CERTIFICAT TEHNIC DE INMATRICULARE
ТЕХНИЧЕСКИЙ ПАСПОРТ

SPECIFICARI

Дополнительные сведения

Seria AB Nr. 112935

Releau cu Valcat

Categoria Nr.
Наименование машины

Marca Anul
Марка Год выпуска

Motor F.N.
Двигатель

Culoarea Sasiu
Цвет Шасси

Posesor
Владелец

Adresa, localitatea
Адрес, место жительства

Certificatul eliberat in baza
Паспорт выдан на основании

Numarul Seria
Номерной знак Серия

Seful inspectoratului «INTEHAGRO»
Начальник инспекции

Data eliberarii
Дата выдачи

100460001987

101520091360

100460001987

101520091360 din 29/11/2013

74/21

V. Jucan

16/ XII 2013



REPUBLICA (MD) MOLDOVA

CERTIFICAT TEHNIC DE INMATRICULARE
ТЕХНИЧЕСКИЙ ПАСПОРТ

SPECIFICARI
Дополнительные сведения

Seria AB Nr. 112936

Categoria / Именованние машины: Tractor
Nr. / WA-3805
Marca / Марка: 2006
Anul / Год выпуска: 2006

Motor / Двигатель: 21677542
Sasiu / Цилиндр: KMTWA032V75H51356

Culoarea / Цвет: gri
Posesor / Владелец: Rufador SRL

Adresa, localitatea / Адрес, место жительства: 1004600021987
Florica 341

Certificatul eliberat in baza / Паспорт выдан на основании: № 0355256 din 20/11/2013

Numarul / Номерной знак: 701
Seria / Серия

Seful Inspectoratului «INTEHAGRO»
начальник инспекции

V. Zolotar

16/XII 2013

Data eliberarii / Дата выдачи: 10.12.2013



REPUBLICA (MD) MOLDOVA

CERTIFICAT TEHNIC DE INMATRICULARE
ТЕХНИЧЕСКИЙ ПАСПОРТ

SPECIFICARI
Дополнительные сведения

Seria AB Nr. 086447

Excavator

Categoria Nr. -
Наименование машины

Marca CAT M 320 Anul 1998
Марка Год выпуска

Motor F.Nr. Sasi 6WL00138
Двигатель Шасси

Culoarea galben
Цвет

Posesor Rutador 4 SRL
Владелец

Adresa, localitatea Rehasferi 24/1 of. 2
Адрес, место жительства

Certificat de inmatriculare 24/1V-08
Паспорт выдан на основании

516 Seria CE
Номерной знак Серия

Seful inspectoratului «INTEHAGRO»
начальник инспекции

V. Zak

1/11 2009

Data elaborarii Date de baza



REPUBLICA (MD) MOLDOVA
CERTIFICAT TEHNIC DE INMATRICULARE
ТЕХНИЧЕСКИЙ ПАСПОРТ

SPECIFICARI
Дополнительные сведения

Seria AB Nr. 113182

Greider

Categoria Категория Nr. -
Вид машины МРН 122-2 2005

Marca Марка Anul Год выпуска 2005
91 47 453 101350031015

Motor Двигатель Sasiu Шасси

Culoarea Цвет "Rufador" SRL

Posesor Владелец 100 460 002 1987

Adresa, localitatea Адрес, место жительства Floreia 32/1

Certificatul eliberat in baza Паспорт выдан на основании nr. 25A 0324887 din 18.04.2013

Numarul Номерной знак 710 Seria Серия CF

Seful inspectoratului «INTEHAGRO»
Начальник инспекции

V. Zakharov

Data eliberarii, Дата выдачи 26/IV 2013

REPUBLICA (MD) MOLDOVA

CERTIFICAT TEHNIC DE INMATRICULARE
ТЕХНИЧЕСКИЙ ПАСПОРТ

cf. 100 460 002 1987
SPECIFICARI
Дополнительные сведения

Seria AB Nr. 072923

Categoria Incarcatoare Nr. _____
Наименование машины

Marca Накомаг 442 Anul 1985
Марка Год выпуска

Motor F.N. 372 Saslu 625339
Двигатель Шасси

Culoarea galben
Цвет

Posesor "Rufador" SRL
Владелец

Adresa, localitatea Penesteni 22/1
Адрес, место жительства
Cod 22-025682 din 19.06.07

Certificatul eliberat in baza _____
Паспорт выдан на основании



Numarul 502 CF CE
Номерной знак Серия

Seful Inspectoratului «INTEHAGRO»
Начальник инспекции
V. Zochikov

Data eliberarii, Data 25/11 2007 7
Дата выдачи

REPUBLICA (MD) MOLDOVA

cf. 100 460 002 1987

CERTIFICAT TEHNIC DE INMATRICULARE
ТЕХНИЧЕСКИЙ ПАСПОРТ

SPECIFICARI
Дополнительные сведения

Seria AB Nr. 080505

Buildozer

Categoria Nr. 1992

55-110(113046)

Marca Anul 206790

Motor 212101 Sasiu 206790

Culoarea 4allan

Posesor "Reactor" SRL

Chiginau Renastere 2011

Adresa, localitatea Chisinau, str. 584815 din 4/2008

Certificatul eliberat in baza

591 CF

Numarul Seria

Seful inspectoratului "INTEHAGRO"

V. Iacobson

Data eliberarii 4/2008

2008

T.10000

REPUBLICA (MD) MOLDOVA

CERTIFICAT TEHNIC DE INMATRICULARE
ТЕХНИЧЕСКИЙ ПАСПОРТ

SPECIFICARI

Дополнительные сведения

no 02 02190 V. Luchianov

Seria AB Nr. 083672

Compresor de aer pe
scara cu roti

Categoria Nr.

Наименование машины

Marca Anul 2008

Марка Год выпуска

Motor Sasiu 02190

Двигатель Шасси

Culoarea

Цвет

Posesor Autodor S.A.

Владелец

Adresa, localitatea Renastere!

Адрес, место жительства

Certificatul eliberat in baza 7/02.06.04 din 12.12.06

Паспорт выдан на основании

Numarul 063 Seria CTR

Номерной знак Серия

Seful inspectoratului «INTEHAGRO»
Начальник инспекции

V. Luchianov

Data eliberarii, Data vanii

IX 2008

REPUBLICA (MD) MOLDOVA
CERTIFICAT TEHNIC DE INMATRICULARE
ТЕХНИЧЕСКИЙ ПАСПОРТ

cf. 100 YGO 002 1987
SPECIFICARI
Дополнительные сведения

Seria AB Nr. 088215 ✓

Compozitor pe ramona ✓

Categoria Nr.

Наименование машины Atlas-corpo XAS-6700

Marca Anul 2007

Марка Год выпуска YA30623366053698

Motor Sasiu

Двигатель Шасси

Culoarea galben cu rosi

Цвет

Posesor Putador "SRL"

Владелец

Adresa, localitatea Renastreli 22/1

Адрес, место жительства

F.F. XX3790480 din 11.05.07

Certificatul este in baza

Паспорта

Numarul 170 Seria CTR

Идентификационный знак

Штамп инспекторатулу «INTEHAGRO»

Руководитель инспекции

V. Gole

Data eliberarii 12/1 2010.

Дата выдачи

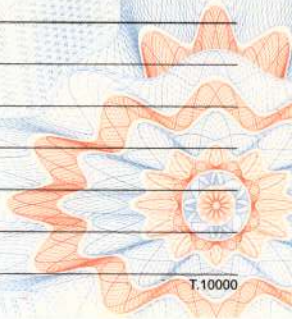

CERTIFICAT TEHNIC DE INMATRICULARE
ТЕХНИЧЕСКИЙ ПАСПОРТ

SPECIFICARI
Дополнительные сведения

Seria AB Nr. 093178

Genezator pe remorca
Categorie _____ Nr. _____
Наименование машины _____

CAT GEP-135-1 2004
Marca _____ Anul _____
Марка _____ Год выпуска _____

— 600015946
Motor _____
Двигатель _____

galben 1004600021987
Culoarea _____
Цвет _____

Rufador "SAL"
Posesor _____
Владелец _____

Chisinau, Pct. Asterei 24/1 of. 2
Adresa, localitatea _____
Адрес, местность _____

745 02.03856
Seria/Cat. eliberat _____
Паспорт серия _____

33 CTR
Numarul _____ Seria _____
Номер инспекции _____ Серия _____

Steful inspectoratului "INTEHAGRO"
Inaltator _____
Начальник инспекции _____

V. Ioh

14/VII 2010
Data eliberarii _____
Дата выдачи _____



REPUBLICA (MD) MOLDOVA

CERTIFICAT TEHNIC DE INMATRICULARE
ТЕХНИЧЕСКИЙ ПАСПОРТ

SPECIFICARI

Дополнительные сведения

cf. 100 460 002 1987

Seria AB Nr. 073326

Excavator -

Categoria Nr. 1986

Marca Anul 1986

Motor F.Nr. 3210160

Culoarea ozaie

Posesor "Retardor" SRL

Adresa, localitatea Recheteni 24/4.6

Certificatul eliberat in baza 5720040 21.06.07

Numarul Seta 589CE

Seful inspectoratului «INTEHAGRO»
K. Lealikov

Data eliberarii Data validarii 27.06.2007

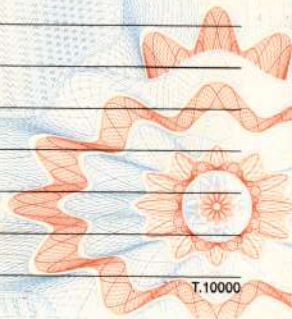

REPUBLICA **MD** MOLDOVA

CERTIFICAT TEHNIC DE INMATRICULARE
ТЕХНИЧЕСКИЙ ПАСПОРТ **W**

SPECIFICARI

Дополнительные сведения

c.f. 100 460 002 1987

Seria AB Nr. **073253**

Mașina pe motor bitum

Categoria Nr.

Марка **S-d2-1400** Anul 1998

Motor F.Nr. Sasiu 1815

Culoarea **oranj**
Posedat' **Putredor SRL**

Adresa, localitatea **Renasteri 02/46**

Серия и номер знака **246** Серия **C-E**

Seful inspectoratului «INTEHAGRO»
V. Iacob

Date obtinerii **06.06.2007**

REPUBLICA (MD) MOLDOVA
CERTIFICAT TEHNIC DE INMATRICULARE
ТЕХНИЧЕСКИЙ ПАСПОРТ

cf. 100 460 002 1987
SPECIFICARI
Дополнительные сведения

1 Seria AB Nr. 087934
1 исагсăтоз

Categoria _____ Nr. _____
Наименование машины _____
Marca CAT-3504 Anul 2001
Марка _____ Год выпуска _____
Motor F/Nr. KJ501622
Двигатель _____ Шасси _____
Culoarea galben
Цвет _____
Posesor Rutador SRL
Владелец _____
Adresa, localitatea ca. Renasterii 22/1
Адрес, место жительства _____
Certificatul eliberat in baza TVAS 0166944 din 30.06.09
Паспорт выдан на основании _____



011 Seria CG
№ _____
Знак _____ Серия _____
Șeful Inspectoratului «INTEHAGRO»
Начальник инспекции
V. Zah

29/VII 2009

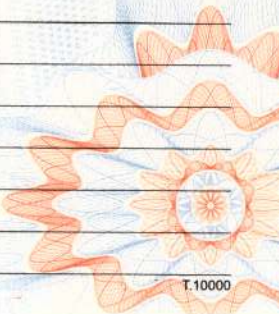

REPUBLICA (MD) MOLDOVA

CERTIFICAT TEHNIC DE INMATRICULARE
ТЕХНИЧЕСКИЙ ПАСПОРТ

Seria AB Nr. 086448

Excavator Nr. —
Categoria Наименование машины
Dezspillax 424a Anul 2005
Marca Марка Anul Год выпуска
Motor CR533239K14.02398 Sasiu Шасси
Двигатель

Culoarea galben
Цвет

Posesor Rutador SRL
Владелец

Adresa, localitatea Rohastari 22/1 of 6
Адрес, место жительства

Certificat eliberat in baza 17450/160238 din 27.03.09
Паспорт выдан на основании



710 Seria CS
Номерной знак Серия

Seful inspectoratului «INTEHAGRO»
Начальник инспекции

V. Lak

Data eliberarii 26/III 2009
Дата выдачи

cf. 100460002 1987
SPECIFICARI
Дополнительные сведения

Blank lined area for additional information.

REPUBLICA (MD) MOLDOVA

cod. 100 460 002 1987

SPECIFICARI

Дополнительные сведения

CERTIFICAT TEHNIC DE INMATRICULARE
ТЕХНИЧЕСКИЙ ПАСПОРТ

Seria AB Nr. 087090

Categoria Nr. -
Наименование машины

Marca Anul 2000
Марка Год выпуска

Motor F.Nr. 9165148
Двигатель Шасси

Culoarea verde
Цвет

Posesor "Ruzador" SRL
Владелец

Adresa, localitatea Rekasteri 22/1 of 2
Адрес, место жительства

Certificatul emisa in baza
Паспорт выдан на основании

1005-066572 din 29/05/2009

Marca 898 CF
Символический знак Серия

Seful inspectoratului «INTEHAGRO»
Начальник инспекции

V. Lelik

3/VI 2009

Data eliberarii
Дата выдачи

10056010000

10056010000

10056010000

10056010000

10056010000

10056010000

10056010000

10056010000

10056010000



T.10000

REPUBLICA (MD) MOLDOVA

CERTIFICAT TEHNIC DE INMATRICULARE
ТЕХНИЧЕСКИЙ ПАСПОРТ

SPECIFICARI

Дополнительные сведения

c.f. 100 460 002 1987

Seria AB Nr. 073586

Mașina de cățut sticlă!

Categoria Nr.

Наименование машины

Marca SMART-600 Anul 2007

Марка Год выпуска

Motor F.Nr. Sasiu 27204

Двигатель Шасси

Culoarea Ruba dor "SAL"

Цвет

Posesor Ruba dor "SAL"

Владелец

Adresa, localitatea Ed. Renasterea, 24114 6

Адрес, место жительства

Certificatul eliberat in baza AN 01926902

Паспорт выдан на основании

377 Seria CD

Номерной знак Серия

Seful Inspectoratului «INTEHAGRO»

Начальник инспекции

V. Luchin

23.07 2007

Дата выдачи

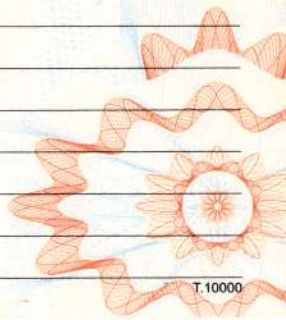

REPUBLICA (MD) MOLDOVA

cf. 100 460 002 1987

CERTIFICAT TEHNIC DE INMATRICULARE
ТЕХНИЧЕСКИЙ ПАСПОРТ

SPECIFICARI
Дополнительные сведения

Seria AB Nr. 087954

Freeza pentru drumuri

Categoria Nr. 2009

Wietgen W100 Anul 2009

Motor 10686906 Sasiu 09100260

Culoarea alb

Posezor "Rutador" SRL

Adresa, localitatea Roboasteni 27/1 of. 2

Certificat eliberat in baza 0166914 din 12/06/2006

009 CG

Seful inspectoratului "INTEHAGRO"

18/06 2009



REPUBLICA (MD) MOLDOVA

CERTIFICAT TEHNIC DE INMATRICULARE
ТЕХНИЧЕСКИЙ ПАСПОРТ

Seria AB Nr. 073519

Distribuitor de asfalt
Categorie Nr.

Denominarea masinii
Marca Anul
Copele Super 1800-1 2003

Motor Sasia
Двигатель Шасси
E. Nr. 07826005

Culoarea
Цвет
verde

Posesor
Владелец
Rutador SRL

Adresa, localitatea
Адрес, место жительства
Pencesterii 22/106

Certificatul eliberat in baza
Паспорт выдан на основании
Decretului nr. 4701856366

Numarul Seria
Номерной знак Серия
644CE

Seful Inspectoratului «NTEHAGRO»
Начальник инспекции

V. Lechivici

Data eliberarii, Data validitatii
Дата выдачи 03.09.2007

cf. 400 460 0021987
SPECIFICARI

Дополнительные сведения

seria p/ma la 30.09.09
K. L. 30209

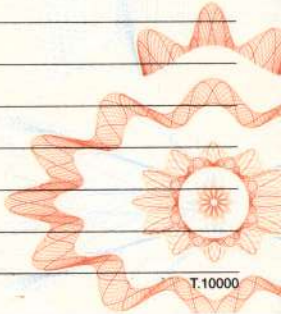

REPUBLICA (MD) MOLDOVA

CERTIFICAT TEHNIC DE INMATRICULARE
ТЕХНИЧЕСКИЙ ПАСПОРТ

cf. 100 460 002 1987
SPECIFICARI
Дополнительные сведения

Seria AB Nr. 089110

Categoria Nr.
Наименование машины

Marca Anul
Марка Год выпуска

Motor Sasiu
Двигатель Шасси

Culoarea
Цвет

Posesor
Владелец

Adresa, localitatea
Адрес, место жительства

Certificatul eliberat in baza
Паспорт выдан на основании

Modelul Seria
Тип модели Серия

Seful inspectoratului «INTEHAGRO»
Имя инспекции

V. Jole

Data eliberarii
Дата выдачи



23/X 2003

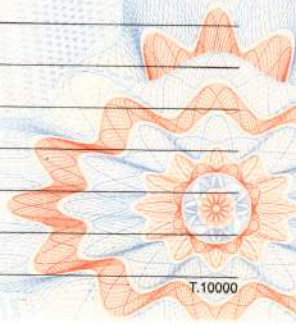

REPUBLICA (MD) MOLDOVA

CERTIFICAT TEHNIC DE INMATRICULARE
ТЕХНИЧЕСКИЙ ПАСПОРТ

SPECIFICARI
Дополнительные сведения

Seria AB Nr. 093180

Categoria Rulou Nr. W

Marca HAMM SV 40W Anul 2005

Motor 1231307 H 1640036

Culoarea ozenj 1004600021987

Posesor Rectorul SRL

Adresa, localitatea Str. no. Paroszeii 241 of. 2

Certificat eliberat la data 17.08.2003 8.55 din 03/02/2010

Seria 702 CF

Șeful inspectoratului «INTEHAGRO»
Начальник инспекции

K. Luk

Data eliberării 14/VII 2010



REPUBLICA (MD) MOLDOVA

CERTIFICAT TEHNIC DE INMATRICULARE
ТЕХНИЧЕСКИЙ ПАСПОРТ

of. 100 460 002 1987

SPECIFICARI

Дополнительные сведения

Seria AB Nr. 085314

Ru 604

Categoria Nr. -
Наименование машины

Marca F. Nr. 2007
Марка Год выпуска

Motor Sasiu 1800368
Двигатель Шасси

Culoarea 2034
Цвет

Posesor "Rufador" SRL
Владелец

Adresa, localitatea
Адрес, место жительства

Serialesul eliberat la baza
Серия и место выпуска

008 CG
Numarul
Серия

Setul inspectoratului «INTEHAGRO»
Начальник инспекции

V. Lek

del/Vii 200 9

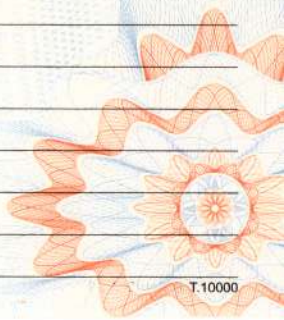

REPUBLICA (MD) MOLDOVA
CERTIFICAT TEHNIC DE INMATRICULARE
ТЕХНИЧЕСКИЙ ПАСПОРТ

SPECIFICARI
Дополнительные сведения

Seria AB Nr. 088521

Ruley

Categoria Nr.

MAIM 2V-90-V0 Anul 2005

Marca Anul

09556652 An 1660066

Motor Sasiu

0200/1004600021587

Culoarea

0200

Posesor

Reactor

Adresa, localitatea

Reactorii 22/1 of 2

16170 din 02/03/2010

Seria

210

Seria CG

210

Șeful Inspectoratului «INTEHAGRO»

V. Iuh

10/III 2010

Date emigranti

10/III 2010

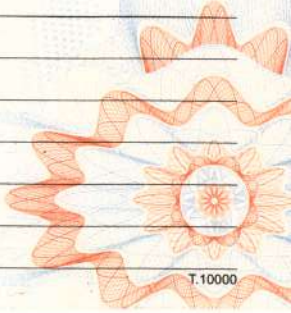

CERTIFICAT TEHNIC DE INMATRICULARE
ТЕХНИЧЕСКИЙ ПАСПОРТ

SPECIFICARI
Дополнительные сведения

Seria AB Nr. 088520

Auto

Categoria Nr.

Наименование машины
HAMM SK-90-V0 Anul 2005

Marca Anul
Марка Год выпуска

Motor Anul
Двигатель Год выпуска

Culoarea Anul
Цвет Год выпуска

Posesor Anul
Владелец Год выпуска

Adresa, localitatea Anul
Адрес, место жительства Год выпуска

Certificat eliberat la data
Представлен выдан по состоянию

220 Seria CG

Numarul Seria
Компьютерный знак Серия

Seful inspectoratului «INTEHAGRO»
Начальник инспекции

V. Juk

10/11 200

Data eliberării Data validării

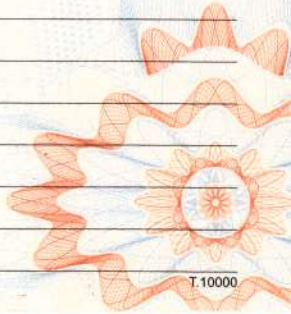

REPUBLICA (MD) MOLDOVA

CERTIFICAT TEHNIC DE INMATRICULARE
ТЕХНИЧЕСКИЙ ПАСПОРТ

SPECIFICARI

Дополнительные сведения

08

Seria AB Nr. 093743

Excavator

S-

Categoria Nr.

Liebherr

2005

Наименование машины

Marca Anul

Марка Год выпуска

R-524B

201/1493

Motor Sasiu

Двигатель Шасси

032165

Culoarea

Цвет

galben

Posed

Владелец

Audodor SRL

Adresa, localitatea

Адрес, место жительства

Chisinau, Florestei 32/1

Certificatul eliberat in baza

Паспорт выдан на основании

0203949 din 14/09/2010

557 eG

Numarul Seria

Номерной знак Серия

Seful inspectoratului «INTEHAGRO»
Начальник инспекции

V. Zek

24/IX 2010

Data eliberarii Data validarii

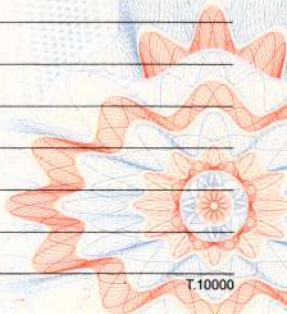

REPUBLICA (MD) MOLDOVA

CERTIFICAT TEHNIC DE INMATRICULARE
ТЕХНИЧЕСКИЙ ПАСПОРТ

cf. 100 460 002 1987
SPECIFICARI
Дополнительные сведения

2/1

Seria AB Nr. 085318

Repartizator micstari asfalt

Categoria Nr.
Наименование машины

Mașina Anul 2008
Марка Год выпуска

Motor 10652567 Sasiș 07190682
Двигатель Шасси

Culoarea 0201
Цвет

Posesor "Autodor" SRL
Владелец

Adresa, localitatea
Адрес, место жительства

Str. Rucostezii 241 of. 6
No. 25 of. 503 tin 22.07.09

Certificat eliberat la baza
Паспорт выдан на основании



014 CG
Seria CG
Сери́я

Șeful inspectoratului INTEHAGRO
Заведующий инспекции

V. Lale

Data eliberării 27/11/09
Дата выданья 27/11/09

REPUBLICA (MD) MOLDOVA

CERTIFICAT TEHNIC DE INMATRICULARE
ТЕХНИЧЕСКИЙ ПАСПОРТ

SPECIFICARI

Дополнительные сведения

cod. 100 460 002 1387

Seria AB Nr. 075439
Distributor de asfalt

Categoria Nr.
Наименование модели
Марка Anul
Марка Год выпуска
Motor Sasiu
Двигатель Шасси

Culoarea verde
Цвет

Posesor
Владелец
Reparator 9 SAL
Miglena Ranczelski din 4 of. 6

Adresa, localitatea
Адрес, место жительства
Bucuresti nr. 68 06506399 din 24.07.07

Certificat eliberat in baza
Паспорт выдан на основании

Numarul Seria
Номер знака Серия
159 CE

Setul inspectoratului «INTEHAGRO»
Начальник инспекции

V. Loachisov

Data eliberarii Data de emitere
23.05.2007



REPUBLICA (MD) MOLDOVA

CERTIFICAT TEHNIC DE INMATRICULARE
ТЕХНИЧЕСКИЙ ПАСПОРТ

Seria AB Nr. 078560

Rulou

Categoria Nr.

Наименование машины

Marcă ANUL 2001

Марка Год выпуска

Motor 00833932 Sasiu 47554

Двигатель Шасси

Culoarea 0204j

Цвет

Posezori Rulador SAR

Владелец

Adresa, localitatea

Адрес, место жительства

Documente eliberate in baza 565 Seria C-2

Документы выданы на основании

№ 565 Seria C-2

№ 565 Seria C-2

№ 565 Seria C-2

№ 565 Seria C-2

№ 565 Seria C-2

№ 565 Seria C-2

№ 565 Seria C-2

№ 565 Seria C-2

№ 565 Seria C-2

№ 565 Seria C-2

№ 565 Seria C-2

№ 565 Seria C-2

SPECIFICARI
Дополнительные сведения

Ущербика на 30.09.09
V. Feb 31.03.05



№ 565 Seria C-2

№ 565 Seria C-2

№ 565 Seria C-2

№ 565 Seria C-2

№ 565 Seria C-2



REPUBLICA (MD) MOLDOVA

CERTIFICAT TEHNIC DE INMATRICULARE
ТЕХНИЧЕСКИЙ ПАСПОРТ

SPECIFICARI

Дополнительные сведения

cod. taro 460 002 1987
Cetaj pna la 20.09.09
V. Jak 2.03.09

Seria AB Nr. 075438
Revol, Walezi

Categoria Nr.
Наименование Тип

Marca Anul
Марка Год выпуска

Motor Anul
Двигатель Шасси

Culoarea
Цвет

Posesor
Владелец

Adresa, localitatea
Адрес, место жительства

Certificatul eliberat in baza
Паспорт выдан на основании

Numarul Seria
Номер инспекции Серия

Data eliberarii
Дата выдачи

Delul inspectoratului «INTEHAGRO»
Инспекция

589 Seria CB

V. Loekson

23.05. 2007



REPUBLICA (MD) MOLDOVA

CERTIFICAT TEHNIC DE INMATRICULARE
ТЕХНИЧЕСКИЙ ПАСПОРТ

Seria AB Nr. 075437
"Wolff" "Wolff"

Categoria / Наименование: Autoturism tip Nr. _____

Marca / Марка: GRW-15 Anul / Год выпуска: 2007

Motor / Двигатель: 10316983 Sasiu / Шасси: 11142464

Culoarea / Цвет: Oranj

Posezori / Владелец: Ruzdador SAL

Adresa, localitatea / Адрес, место жительства: Chisinau, Rezaskei, 24/07/07

Certificatul este valabil in baza / Паспорт выдан на основании: 401506387 din 16/11-07



224 / Номер знака
Seria / Серия: CB

Seful inspectoratului 'INTEHAGRO' / Начальник инспекции

V. Zakharov

Data eliberarii / Дата выдачи: 23.05.2007

SPECIFICARI
Дополнительные сведения

cod. 100460 cod. 1987

Horizontal lines for additional specifications.

REPUBLICA (MD) MOLDOVA

CERTIFICAT TEHNIC DE INMATRICULARE
ТЕХНИЧЕСКИЙ ПАСПОРТ

Seria AB Nr. 075452
Rulou Valea

Categoria Nr.
Наименование машины
HAMM 42-130
Marca Anul 2007
Марка Год выпуска
Motor Sasiu 1820005
Двигатель Шасси
10373428

Culoarea
Цвет
oranj
Posesor Rutador SRL
Владелец

Adresa, localitatea Rekesteri 24 of 6
Адрес, место жительства
Sasiu 01506308 din 24.05.07

Certificat eliberat in baza
Паспорт выдан на основании
233 Seria CE
Номер документа Серия

Seul Inspectoratului «INTEHAGRO»
Менеджер инспекции
K. Luchinov

Data eliberarii Data validitatii
Дата выдачи Срок действия
25.05.2007

SPECIFICARI

Дополнительные сведения

cod. 1004600021987
Caj. p. r. ca 30.09.2005
V. Luk 31.03.09



REPUBLICA (MD) MOLDOVA

CERTIFICAT TEHNIC DE INMATRICULARE
ТЕХНИЧЕСКИЙ ПАСПОРТ

Seria AB Nr. 071316

Autogreider -

Categoria Nr.

Marca 75-18.07 Anul 2008

Motor 10379675 Sasiu 080001(28)

Culoarea Ozoniu cu kerzi

Posesor u R. Izidor SRL

Adresa, localitatea Bd. Renasterea 24/1, et. 6.

Certificatul eliberat in baza 2008 din 01.02.2008.

Numarul 907 Seria C-E

Setul inspectoratului «INTEHAGRO»

U. Leachinov

Data eliberarii, Data validitatii 04.02.2008

cf. 100 460 002 19 87
SPECIFICARI

Дополнительные сведения

Чай рѣска ca 30.09.09
u. Izidor 8.02.09



REPUBLICA (MD) MOLDOVA
CERTIFICAT TEHNIC DE INMATRICULARÉ
ТЕХНИЧЕСКИЙ ПАСПОРТ

SPECIFICARI
Дополнительные сведения

Seria AB Nr. 092349

Autozeider
Categoría Nr. —
Наименование машины

Marca Anul 2008
Марка Год выпуска
SHIM 5NB

Motor Sasiu 4101150807
Двигатель Шасси
21852427

Culoarea Posesor "Autodol" SRL
Цвет Владелец
gallen

Adresa, localitatea Renastereii 22/02
Адрес, место жительства
0201645 din 13.04.2010

Marca 400 CG
Марка Серия
SHIM

Seful inspectoratului «INTEHAGRO»
Начальник инспекции
V. Jale

Data 13/V 2010
Дата выдачи документа



Blank lines for additional information.

REPUBLICA (MD) MOLDOVA
CERTIFICAT TEHNIC DE INMATRICULARE
ТЕХНИЧЕСКИЙ ПАСПОРТ

cod. 100 460 cod 1987
SPECIFICARI
Дополнительные сведения

Seria AB Nr. 087089

Excavator

Categoria Nr. —
Наименование машины

Marca CAT 428B Anul 2003
Марка Год выпуска

Moto 2045372 Sasiu BNS 01627
Двигатель Шасси

Culoarea galben
Цвет

Posesor Putator SRL
Владелец

Adresa, localitatea Rakozesti 27/1 of 2
Адрес, место жительства

Scut anti eliberati la 66578 din 09.05.09
Кодордванадесетеск

949 Seria CF
Категория знака Серия

Seful inspectoratului «INTEHAGRO»
Начальник инспекции

V. Zeb

Data eliberarii 3/VI 2009
Дата выдачи



REPUBLICA (MD) MOLDOVA

с. 100 460 002 1987
SPECIFICARI
Дополнительные сведения

CERTIFICAT TEHNIC DE INMATRICULARE
ТЕХНИЧЕСКИЙ ПАСПОРТ

Seria AB Nr. 086376

Excavator

Categoria Nr. 1999

Marca Anul 1999

Motor 0118-3599

Sasi 6WZ 00288

Culoarea galben

Posesor "Rezador" SRL

Adresa, localitatea Rehasteri 24101

Certificatul eliberat in baza W-25 0136996 din 09.03.2009

Numarul 190 Seria CE

Seful inspectoratului "INTEHAGRO"
Начальник инспекции

V. Lk

10/III 2009

Data eliberarii 10/III 2009



REPUBLICA (MD) MOLDOVA

CERTIFICAT TEHNIC DE INMATRICULARE
ТЕХНИЧЕСКИЙ ПАСПОРТ

cf. 100 460 002 1982
SPECIFICARI
Дополнительные сведения

Seria AB Nr. 089123

Excavator

Categoria Nr. —
Наименование машины

Marca M-318 2002
Марка Год выпуска

Motor 13026785 Sasiu CATOM 318j
Двигатель Шасси

Culoarea 2008 842 03362
Цвет

Posesor Rutador SRL
Владелец

Adresa, localitatea ei. Renasteri 22/1
Адрес, место жительства

Certificat eliberat in baza
Паспорт выдан на основании

Numarul 111 Seria CG
Номер знака Серия

Seful inspectoratului «INTEHAGRO»
Начальник инспекции

V. Loh

20/X 2009

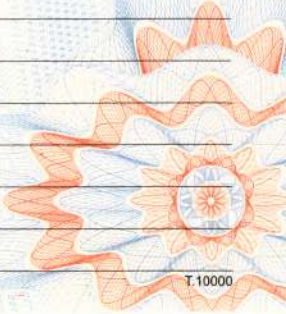

REPUBLICA (MD) MOLDOVA

CERTIFICAT TEHNIC DE INMATRICULARE
ТЕХНИЧЕСКИЙ ПАСПОРТ

Seria AB Nr. 082986

Categoria *Rulou*

Наименование машины

Marca *Hamm Walze* Anul *2008*

Марка *Hamm Walze* Год выпуска

Motor *10677277* Sasiu *41811012*

Двигатель *10677277* Шасси

Culoarea *Oranj*

Цвет *Oranj*

Posesor *S.R.L. "Rutador"*

Владелец *S.R.L. "Rutador"*

Adresa localitatea *Chisinau, Bdul Renasterii 22/1-af 2*

Адрес места жительства *Chisinau, Bdul Renasterii 22/1-af 2*

Certificatul eliberat in baza

Паспорт выдан на основании

Numarul *388* Seria *C-F*

Номерной знак *388* Серия *C-F*

Seful inspectoratului "INTEHAGRO"

Начальник инспекции

Chisinau *A. Savca*

Chisinau *A. Savca*

Data eliberarii, Data vydachi *13 august 2008*

Дата выдачи *13 august 2008*

SPECIFICARI

Дополнительные сведения

ce/oj p/ma la 30.09.2009
u. Feb 31.03.09



CERTIFICAT TEHNIC DE INMATRICULARE
ТЕХНИЧЕСКИЙ ПАСПОРТ

SPECIFICARI

Дополнительные сведения

*Carj prima la 30.09.2009
V. Zak 3103.0*

Seria AB Nr. 082988

Categoria *RUCU* Nr. _____
Наименование машины

Marca *Hammer* Anul *2008*
Марка Год выпуска

Motor *10686859* Sasiu *H1811026*
Двигатель Шасси

Culoarea *Ocranj*
Цвет

Posesor *S.R.L. Rutador*
Владелец

Adresa, localitatea *Chisinau, Bd Republicii 22/1-0f. 2*
Адрес, место жительства

Certificatul eliberat in baza _____
Паспорт выдан на основании

Numarul _____ Seria *C-F*
Идентификационный знак Серия

Setul inspectoratului *ANTEHAGRO*
Владельческий инспекция

Chisinau
Дата выдачи

13 august 2008

2008

2008

2008

2008

2008

2008

2008

2008

REPUBLICA (MD) MOLDOVA

CERTIFICAT TEHNIC DE INMATRICULARE
ТЕХНИЧЕСКИЙ ПАСПОРТ

Seria **AB** Nr. **134930**

Categoria EXCAVATOR

Наименование машины

Marca CATERPILLAR M3115 D

Марка

Nr. _____ **Anul** 2008

Год выпуска

Motor F/Nr

Двигатель

Sasiu CATM315DCW5M00441

Шасси

Culoarea GALBENA

Цвет

Posesor RUTADOR SRL

Владелец

Adresa, localitatea Chisinau str.Florilor,32/1

Адрес, местожительство

Certificatul eliberat in baza TV 25 0438060

Паспорт выдан на основании

993 TAF

Numarul

Номинальный

Seria

Серия

Seful inspectoratului «INTEHAGRO»

Начальник инспекции

Popescu Dorel

Data eliberarii 18 august 2016

Дата выдачи

SPECIFICARI

Дополнительные сведения

IDNO / IDNP 1004600021987

18

august 2016

REPUBLICA (MD) MOLDOVA

CERTIFICAT TEHNIC DE INMATRICULARE
ТЕХНИЧЕСКИЙ ПАСПОРТ

SPECIFICARI
Дополнительные сведения

IDNO / IDNP 1004600021987

Seria **AB** Nr. **134931**

Categoria **FREZA P/U ASFALT pe sinile**

Наименование машины

Marca **WIRTGEN W1200F**

Марка

Nr. _____ Anul **2006**

Год выпуска

Motor **F/Nr**

Двигатель

Sasiu **07.10.0930**

Шасси

Culoarea **ALBA**

Цвет

Posesor **RUTADOR SRL**

Владелец

Adresa locantului **Chisinau str.Florilor,32/1**

Адрес места жительства

Certificatul eliberat in baza **TV 25 0432430**

Паспорт выдан на основании

994 TAF

Numarul

Номерной знак

Seria

Серия

Seful inspectoratului «INTEHAGRO»

Начальник инспекции

Popescu Dorel

Data eliberarii, Data выдачи **18 august 2016**

REPUBLICA (MD) MOLDOVA

CERTIFICAT TEHNIC DE INMATRICULARE
ТЕХНИЧЕСКИЙ ПАСПОРТ

SPECIFICARI

Дополнительные сведения

Seria AB Nr. 134929

IDNO / IDNP 1004600021987

Categoria INCARCATOR

Наименование машины

Marca GEHL 4640

Марка

Nr. Anul 2008

Год выпуска

Motor F/Nr

Двигатель

Sasiu GHL04640J00310830

Шасси

Culoarea GALBENA

Цвет

Posezor RUTADOR SRL

Владелец

Adresa locuintei Chisinau str. Florilor, 32/1

Адрес места жительства

Certificatul eliberat in baza TV 25 0438063

Паспорт выдан на основании

992 TAF

Numarul

номера знака

Seria

серия

Seful Inspectoratului «INTEHAGRO»

Начальник инспекции

Popescu Dorel

Data eliberarii 18 august 2016

Дата выдачи

REPUBLICA (MD) MOLDOVA

CERTIFICAT TEHNIC DE INMATRICULARE
ТЕХНИЧЕСКИЙ ПАСПОРТ

SPECIFICARI
Дополнительные сведения

Seria **AB** Nr. **134924**

IDNO / IDNP 1004600021987

Categoria INCARCATOR
Наименование машины

Marca LOADER ZL-50H
Марка

Nr. **Anul 2008**
Год выпуска

Motor C307006192
Двигатель

Sasiu 5071199
Шасси

Culoarea GALBENA
Цвет

Posesor RUTADOR SRL
Владелец

Adresa localitatea Com. sinau str. Florilor, 32/1
Адрес, место жительства

Certificatul eliberat in baza AB 082957
Паспорт выдан на основании

Numarul 990 **Seria** TAF
Номерный знак Серия

Seful inspectoratului «INTEHAGRO»
Начальник инспекции

Popescu Dorel

Data eliberarii 17 august 2016
Дата выдачи



REPUBLICA (MD) MOLDOVA

CERTIFICAT TEHNIC DE INMATRICULARE
ТЕХНИЧЕСКИЙ ПАСПОРТ

SPECIFICARI
Дополнительные сведения

Seria AB Nr. 134925

IDNO / IDNP 1004600021987

Categoria INCARCATOR
Наименование машины

Marca LOADER ZL-50H
Марка

Nr. Anul 2008
Год выпуска

Motor C307006195
Двигатель

Sasiu 5071200
Шасси

Culoarea GALBENA
Цвет

Posesor RUTADOR SRL
Владелец

Adresa localitatea Chisinau str.Florilor,32/1
Адрес, место жительства

Certificatul eliberat in baza AB 082958
Сертификат выдан на основании

Numarul 991 Seria TAF
номерной знак Серия

Seul inspectoratului «INTEHAGRO»
Начальник инспекции

Popescu Dorel

Data eliberarii 17 august 2016
Дата выдачи

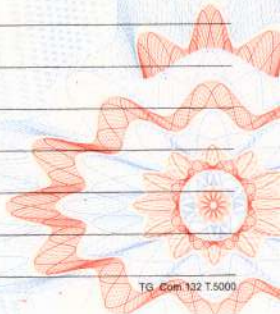

CERTIFICAT TEHNIC DE INMATRICULARE
ТЕХНИЧЕСКИЙ ПАСПОРТ

IDNO / IDNP 1004600021987

Seria AB Nr. 140863

Categoria COMPACTOR
Наименование машины

Marca HAMM HD90VV
Марка

Nr. Anul 2017
Год выпуска

Motor 12055253
Двигатель

Sasiu H1851269
Шасси

Culoarea ORANJ
Цвет

Posesor RUTADOR SRL
Владелец

Adresa, localitatea Chisinau str. Florilor, 32/1
Адрес, место жительства

Certificatul eliberat la baza TV 25 0508560
Паспорт выдан на основании

Numarul 385 Seria TAK
Номерной знак Серия

Seful Inspectoratului «INTEHAGRO»
Начальник инспекции

Popescu Dorel

Data eliberarii 15 septembrie 2017

REPUBLICA



MOLDOVA

**MINISTERUL ECONOMIEI
ȘI INFRASTRUCTURII**

CERTIFICAT

de atestare tehnico-profesională

Seria 2020-DȘ

Numărul 0723

Eliberat domnului (doamnei): **Mihalachi Anatolie**

Pentru a activa în calitate de: **Diriginte de șantier**

Domeniile:

2. Construcții rutiere:

a) drumuri și piste de aviație;

b) poduri.

Exigențele esențiale:

A - rezistență și stabilitate;

B - siguranță în exploatare;

C - siguranță la foc;

D - igienă, sănătatea oamenilor, refacerea și protecția mediului înconjurător;

E - izolație termică, hidrofușă și economie de energie;

F - protecție împotriva zgomotului.

Data eliberării **30 ianuarie 2020**

Valabil pînă la **30 ianuarie 2025**



Mihail LUPASCU

Secretar de Stat

REPUBLICA



MOLDOVA

**MINISTERUL ECONOMIEI
ȘI INFRASTRUCTURII**

CERTIFICAT

de atestare tehnico-profesională

Seria 2020-DȘ

Numărul 0739

Eliberat domnului (doamnei): **Selemet Petru**

Pentru a activa în calitate de: **Diriginte de șantier**

Domeniile:

2. Construcții rutiere:

a) drumuri și piste de aviație;

Exigențele esențiale:

A - rezistență și stabilitate;

B - siguranță în exploatare;

C - siguranță la foc;

D - igienă, sănătatea oamenilor, refacerea și protecția mediului înconjurător;

E - izolație termică, hidrofugă și economie de energie;

F - protecție împotriva zgomotului.

Data eliberării **30 ianuarie 2020**

Valabil pînă la **30 ianuarie 2025**



Mihail LUPAȘCU

Mihail Lupașcu
Secretar de Stat

REPUBLICA



MOLDOVA

MINISTERUL INFRASTRUCTURII
ȘI DEZVOLTĂRII REGIONALE

CERTIFICAT

de atestare tehnico-profesională

Seria 2024-DȘ

Numărul 2060

Eliberat domnului (doamnei): **Mihalachi Vitali**

Pentru a activa în calitate de: **Diriginte de șantier**

Domeniile:

Conform anexei:

Exigențele esențiale:

A - rezistență și stabilitate;

B - siguranță în exploatare;

C - siguranță la foc;

D - igienă, sănătatea oamenilor, refacerea și protecția mediului înconjurător;

E - izolație termică, hidrofugă și economie de energie;

F - protecție împotriva zgomotului.

G - utilizare sustenabilă a resurselor naturale.

Notă: Diriginții de șantier atestați până la data de 29.01.2025 din data de 30.01.2025 vor îndeplini atribuțiile Responsabililor tehnici, până la expirarea termenului de valabilitate a certificatului de atestare (conform art.387 alin.(6) CUC nr.434/2023).

Data eliberării **17 mai 2024**

Valabil pînă la **17 mai 2029**



Veaceslav SIPITCA

Secretar de stat

REPUBLICA



MOLDOVA

CERTIFICAT DE ÎNREGISTRARE

PRIN PREZENTUL SE CERTIFICĂ , CĂ SOCIETATEA CU
RĂSPUNDERE LIMITATĂ "RUTADOR" ESTE ÎNREGISTRATĂ LA
CAMERA ÎNREGISTRĂRII DE STAT

Numărul de indentificare de stat - codul fiscal

1004600021987

Data înregistrării

13.08.2001

Data eliberării

24.12.2004

Jimbei Mihai, registrator de stat

*Funcția, numele, prenumele persoanei
care a eliberat certificatul*

semnătura

MD 0008345





I.P. "AGENȚIA SERVICII PUBLICE"

Departamentul înregistrare și licențiere a unităților de drept

EXTRAS din Registrul de stat al persoanelor juridice

nr. 975 din 21.02.2023

Denumirea completă: **Societatea cu Răspundere Limitată «RUTADOR» .**

Denumirea prescurtată: «RUTADOR» S.R.L. .

Forma juridică de organizare: **Societate cu Răspundere Limitată.**

Numărul de identificare de stat și codul fiscal: **1004600021987.**

Data înregistrării de stat: **13.08.2001.**

Sediul: **MD-2068, str. Florilor, 32/1, mun.Chișinău, Republica Moldova.**

Obiectul principal de activitate:

- 1 Alte activități de servicii prestate întreprinderilor, neincluse în alte categorii;
- 2 Activități de cercetare a pieței și de sondaj al opiniei publice;
- 3 Activități ale altor instituții care efectuează activități de testare și analize tehnice;
- 4 Activități de testări și analize tehnice;
- 5 Construcții complete și parțiale de clădiri și construcții ingineresti;
- 6 construcții civile;
- 6 Fabricarea elementelor din beton pentru utilizare în construcții;
- 7 Fabricarea betonului pentru asfalt;
- 8 Fabricarea altor eleente din beton, ciment și ipsos;
- 9 Construcții ingineresti civile;
- 10 Construcții de autostrăzi, drumuri, aeroporturi și construcții destinate sportului;
- 11 Comerțul cu ridicata al mașinilor, echipamentelor și furniturilor;
- 12 Comerțul cu ridicata al mașinilor și echipamentelor pentru industria minieră și construcții;
- 13 Comerțul cu ridicata al altor mașini și echipamente utilizate în industrie, comerț și transporturi;
- 14 Comerțul cu ridicata al mașinilor agricole, echipamentului și furniturilor, inclusiv tractoare;
- 15 Alte tipuri de comerț cu ridicata;
- 16 Activități de consultare pentru afaceri și management;
- 17 Repararea tractoarelor agricole;
- 18 Alte tipuri de comerț cu amănuntul neefectuat prin magazine;
- 19 Comerțul cu amănuntul prin corespondență.

Capitalul social: **60944408 lei.**

Administrator: **MALIU NICOLAI,**

Asociați

1. **MALIU ECATERINA 25 %**

2. **KARTASHOVA MARINA 25 %**

3. **MALIU NICOLAI 50 %.**

Beneficiar efectiv: **MALIU NICOLAI**

Prezentul extras este eliberat în temeiul art. 34 al Legii nr. 220-XVI din 19 octombrie 2007 privind înregistrarea de stat a persoanelor juridice și a întreprinzătorilor individuali și confirmă datele din Registrul de stat la data de: 21.02.2023.

Specialist coordonator
tel. 022-20-7832



Clichici Elena



EB 0435761

Societatea este "ÎNREGISTRATĂ" la

APROBAT

Camera Înregistrării de Stat

prin decizia asociatului unic

Nr. 1004600021987

03.03.2014

din 28.02.2014

din _____

Registrator



A. Bolboceanu
A. BOLBOCEANU



STATUTUL Societatea cu Răspundere Limitată "RUTADOR"

(în redacție nouă)

Înregistrată la Camera Înregistrării de Stat
cu Nr. 103120664 la 13.08.2001

I. PRINCIPIILE GENERALE

- 1.1. Presentul statut este elaborat în conformitate cu prevederile Codului Civil al Republicii Moldova nr. 1107-XV din 06 iunie 2002, Legii Republicii Moldova Nr.135-XVI din 14 iunie 2007 privind Societățile cu răspundere limitată, Legii Republicii Moldova Nr.845-XII din 03.01.1992 cu privire la antreprenoriat și întreprinderi.
- 1.2. Asociatul Societății:
 - **MALIU NICOLAE**, anul nașterii 03.01.1960, locul nașterii Odesa, Ucraina, buletin de identitate al cetățeanului RM A 02124504 eliberat la data de 26.01.2005, codul de identitate 0951808896358, domiciliu: str. Chișinău, 104, ap. 22, or. Cricova, mun. Chișinău, Republica Moldova
numit în continuare "asociat" a decis următoarele:
- 1.3. A constitui Societatea cu Răspundere Limitată "RUTADOR" (denumită în continuare "Societate").
Denumirea completă a Societății: **Societatea cu Răspundere Limitată "RUTADOR"**.
Denumirea prescurtată: **"RUTADOR" S.R.L..**
- 1.4. Sediul Societății: **MD-2068, str. Florilor, 32/1, mun. Chișinău, Republica Moldova.**
- 1.5. Societatea are statut de persoană juridică de drept privat, cu scop lucrativ (comercial). Societatea are un patrimoniu distinct și răspunde pentru obligațiile sale cu acest patrimoniu, poate să dobândească și să execute în nume propriu drepturi patrimoniale și personale nepatrimoniale, să-și asume obligații, poate fi reclamant și pârât în instanța de judecată.
- 1.6. După forma sa organizatorico-juridică Societatea este Societate cu răspundere limitată. Societatea se consideră constituită și dobândește personalitate juridică de la data înregistrării de stat în modul stabilit. Societatea dispune de bilanț autonom și conturi bancare, are ștampilă cu denumirea sa și imaginea emblemei.
- 1.7. Societatea se constituie pentru o durată nelimitată.
- 1.8. Societatea este în drept să înființeze filiale și reprezentanțe în Republica Moldova în conformitate cu actele legislative în vigoare, iar în străinătate - și în conformitate cu legislația statului străin, dacă tratatul internațional la care Republica Moldova este parte nu prevede altfel.

II. SCOPUL ȘI GENURILE DE ACTIVITATE

- 2.1. Societatea se constituie în scopul exercitării oricărei activități lucrative neinterzise de lege ce prevede fabricarea producției, executarea lucrărilor și prestarea serviciilor, desfășurată în mod independent, din propria inițiativă, din numele Societății, pe riscul propriu și sub răspunderea sa patrimonială de către organele ei, cu scopul de a asigura o sursă permanentă de venituri.
Pentru a-și realiza sarcinile asumate Societatea va desfășura următoarele genuri de activitate:
 - **Alte activități de servicii prestate întreprinderilor, neincluse în alte categorii**
 - **Activități de cercetare a pieței și de sondaj al opiniei publice**
 - **Activități ale altor instituții care efectuează activități de testare și analize tehnice**
 - **Activități de testări și analize tehnice**
 - **Construcții complete și parțiale de clădiri și construcții ingineresti; construcții civile**
 - **Fabricarea elementelor din beton pentru utilizare în construcții**
 - **Fabricarea betonului pentru asfalt**
 - **Fabricarea altor elemente din beton, ciment și ipsos**
 - **Construcții ingineresti civile**
 - **Construcții de autostrăzi, drumuri, aeroporturi și construcții destinate sportului**
 - **Comerțul cu ridicata al mașinilor, echipamentelor și furniturilor**
 - **Comerțul cu ridicata al mașinilor și echipamentelor pentru industria minieră și construcții**
 - **Comerțul cu ridicata al altor mașini și echipamente utilizate în industrie, comerț și transporturi**
 - **Comerțul cu ridicata al mașinilor agricole, echipamentului și furniturilor, inclusiv tractoare**

- **Alte tipuri de comerț cu ridicata**
- **Activități de consultare pentru afaceri și management**
- **Repararea tractoarelor agricole**
- **Alte tipuri de comerț cu amănuntul neefectuat prin magazine**
- **Comerțul cu amănuntul prin corespondență**

III. CAPITALUL SOCIAL. PĂRȚILE SOCIALE.

- 3.1. Capitalul social al Societății se constituie din aporturile asociaților și reprezintă valoarea minimă a activelor, exprimată în lei, pe care trebuie să le dețină Societatea.
- 3.2. La data constituirii Societății, capitalul social este de **19457560 lei**.
 - **MALIU NICOLAE - 19457560 lei, 100%**
- 3.3. Aportul în numerar al asociatul se varsă integral până la înregistrarea de stat a Societății.
- 3.4. În calitate de aport la capitalul social pot fi bunuri, inclusiv drepturi patrimoniale, și bani. Prestațiile în muncă și serviciile depuse la înființarea Societății și pe parcursul existenței ei nu pot constitui aport la formarea sau majorarea capitalului social.
- 3.5. Suma totală a aportului nu poate fi mai mică decât quantumul capitalului social.
- 3.6. Aportul în natură la capitalul social al Societății are ca obiect orice bunuri aflate în circuitul civil. Bunurile se consideră a fi transmise cu titlu de proprietate. Nu pot constitui aport la formarea sau la majorarea capitalului social al Societății creanțele și drepturile nepatrimoniale, precum și bunurile consumabile.
- 3.7. Aportul în natură al asociatului va fi vărsat în cel mult 30 de zile de la înregistrarea de stat a Societății. Asociatul este obligat, în termen de 10 zile de la vărsarea aportului în natură, să prezinte dovada vărsării organului înregistrării de stat. Aportul în natură al asociatului va fi evaluat de un evaluator independent.
- 3.8. În perioada de activitate a Societății, asociatul nu poate cere restituirea aportului vărsat în capitalul social.
- 3.9. Societatea eliberează asociatului un certificat prin care se atestă deținerea părții sociale și quantumul acesteia. Valoarea certificatului părții sociale echivalează cu mărimea aportului la capitalul social al Societății depus de asociat.
- 3.10. Aporturile persoanelor, care devin asociați, după crearea Societății, se depun în modul stabilit de lege.
- 3.11. Capitalul social poate fi majorat prin:
 - a) mărirea proporțională a părților sociale din contul beneficiului net al Societății sau din mijloacele capitalului de rezervă;
 - b) vărsarea aporturilor suplimentare de către asociat și/sau de către terții care au devenit asociați.
- 3.12. Capitalul social poate fi micșorat prin reducerea valorii nominale a părții sociale.
- 3.13. Societatea este obligată să-și reducă capitalul social la expirarea celui de-al doilea an și a fiecărui an financiar următor dacă valoarea activelor nete ale Societății este mai mică decât capitalul social și asociatul nu acoperă pierderile survenite. În cazul menționat asociatul este obligat să decidă reducerea capitalului social pînă la valoarea activelor nete determinată în conformitate cu prevederile legale.
- 3.14. Societatea nu poate reduce capitalul social sub minimul stabilit de prezenta lege.
- 3.15. Asupra părții sociale a soților în Societate, dobândite în timpul căsătoriei, se aplică regimul juridic al proprietății comune în devălmășie. Soțul asociatului nu poate cere divizarea părții sociale și nici primirea sa în Societate.
- 3.16. Partea socială este divizibilă.

IV. CAPITALUL DE REZERVĂ. APORTURI SUPLIMENTARE.

- 4.1. Societatea este obligată să creeze un capital de rezervă de cel puțin 10% din cuantumul capitalului social. Capitalul de rezervă al Societății se formează prin vărsăminte anuale din beneficiul ei, în proporție de cel puțin 5% din beneficiul net, pînă la atingerea mărimii stabilite. Dacă valoarea activelor nete ale Societății se reduce sub nivelul capitalului social și al capitalului de rezervă, vărsămintele în capitalul de rezervă reîncep.
- 4.2. Capitalul de rezervă al Societății poate fi folosit doar la acoperirea pierderilor sau la majorarea capitalului ei social.
- 4.3. Asociatul poate depune cote suplimentare la aport pentru acoperirea pierderilor suportate de Societate sau în cazul în care temporar sînt necesare asemenea cote.

V. ORGANELE SOCIETĂȚII.

- 5.1. Societatea are o structură internă ce presupune existența unui organ suprem de deliberare și decizie, a unui organ executiv și a unui organ de control, după cum urmează:
 - **Adunarea generală (Decizia asociatului unic);**
 - **Administratorul (*organ executiv*);**
 - **Cenzorul (*organ de control*).**

VI. ADUNAREA GENERALĂ (DECIZIA ASOCIATULUI UNIC).

- 6.1. De competența exclusivă a asociatului ține:
 - a) modificarea și completarea actului de constituire, inclusiv adoptarea lui într-o nouă redacție;
 - b) modificarea cuantumului capitalului social;
 - c) desemnarea cenzorului, eliberarea înainte de termen a acestuia;
 - d) urmărirea pe cale judiciară a cenzorului pentru prejudiciile cauzate Societății;
 - e) aprobarea rapoartelor cenzorului sau a avizelor auditorului independent;
 - f) aprobarea bilanțului contabil anual;
 - g) adoptarea hotărîrii privind repartizarea beneficiului;
 - h) adoptarea hotărîrii privind reorganizarea Societății și aprobarea planului de reorganizare;
 - i) adoptarea hotărîrii de lichidare a Societății, numirea lichidatorului și aprobarea bilanțului de lichidare;
 - j) aprobarea mărimii și modului de formare a fondurilor Societății;
 - k) aprobarea mărimii și a modului de achitare a remunerației cenzorului;
 - l) aprobarea în prealabil a încheierii contractelor prin care Societatea transmite proprietatea sau cedează, cu titlu gratuit, drepturi unor terți;
 - m) înființarea filialelor și reprezentanțelor Societății;
 - n) aprobarea fondării altor persoane juridice;
 - o) aprobarea participării în calitate de cofondator al altor persoane juridice;
 - p) desemnarea și eliberarea înainte de termen a administratorului;
 - q) aprobarea dării de seamă anuale și evaluarea activității administratorului;
 - r) urmărirea pe cale judiciară a administratorului pentru prejudiciile cauzate Societății;
 - s) aprobarea mărimii și modului de achitare a remunerației administratorului;
 - t) aprobarea planului de afaceri al Societății;
 - u) aprobarea regulamentelor interne ale Societății.
- 6.2. Deciziile asociatului se întocmesc în scris, după caz.

VII. ADMINISTRATORUL.

- 7.1. Activitatea curentă a Societății este condusă de Administrator.

- 7.2. Administrator poate fi numai o persoană fizică majoră, cu capacitate deplină de exercițiu. Administrator nu pot fi persoane cărora, prin lege sau hotărîre judecătorească, le este interzisă deținerea funcției de administrator sau a unei alte funcții care acordă dreptul de dispoziție asupra bunurilor materiale, precum și persoane cu antecedente penale nestinse pentru infracțiuni contra patrimoniului, infracțiuni economice, infracțiuni săvîrșite de persoane cu funcție de răspundere sau de persoane care gestionează organizații comerciale.
- 7.3. Administratorul este în drept:
- să efectueze actele de gestiune a Societății, necesare atingerii scopurilor prevăzute în prezentul statut și în deciziile asociatului;
 - să reprezinte fără procură Societatea în raporturile cu organele statului, cu terții și în instanțele de judecată;
 - să elibereze altor persoane mandat pentru săvîrșirea unor anumite acte juridice;
 - să exercite alte împuterniciri atribuite de asociat.
- 7.4. Administratorul este obligat:
- să gestioneze Societatea astfel încît scopurile, pentru care aceasta a fost constituită, să fie realizate cît mai eficient;
 - să execute deciziile asociatului;
 - să asigure ținerea contabilității Societății, precum și a registrelor Societății și să informeze asociatul cu privire la starea de lucruri și la gestiunea Societății;
 - să dea dovadă de diligență și loialitate în exercitarea atribuțiilor sale;
 - în cazul apariției indiciilor de insolvabilitate, să depună imediat, dar nu mai tîrziu decît la expirarea unei luni, cerere introductivă de intentare a procesului de insolvabilitate dacă asociatul nu va acoperi pierderile;
 - să respecte limitele împuternicirilor stabilite de către asociat.
- 7.5. Administratorul întocmește anual un raport privind activitatea Societății, actul de inventariere a bunurilor Societății și alte documente, care urmează a fi prezentate asociatului. Administratorul poate fi obligat să prezinte dări de seamă periodice.
- 7.6. Administratorul Societății poartă răspundere materială deplină pentru prejudiciile cauzate de el Societății, inclusiv prin plăți ilegale făcute asociatului.

VIII. CENZORUL.

- 8.1. Pentru exercitarea controlului asupra gestiunii Societății și acțiunilor administratorului se desemnează _____ cenzor(i) pentru o perioadă de 3 ani.
- 8.2. Nu pot fi cenzori:
- administratorul;
 - rudele sau afinii pînă la gradul al IV-lea inclusiv ori soțul administratorului;
 - persoanele care primesc de la societate sau de la administrator salariu sau o altă remunerație pentru o altă funcție decît funcția de cenzor;
 - persoanele indicate la p.7.2.
- 8.3. Cenzorul exercită periodic controlul gestiunii Societății din proprie inițiativă sau la cererea asociatului. Cenzorul este obligat să controleze activitatea economico-financiară a Societății după încheierea exercițiului financiar, verificînd rapoartele financiare și efectuînd inventarierea bunurilor Societății, exercitînd totodată alte acțiuni necesare evaluării obiective a gestiunii Societății.
- 8.4. Cenzorul întocmește raport asupra fiecărui control efectuat. Rapoartul cenzorilor se prezintă asociatului.
- 8.5. Cenzorul este obligat să comunice asociatului fapte care contravin legii sau prezentului statut și care au cauzat sau pot cauza prejudicii Societății.
- 8.6. Administratorul este obligat să pună la dispoziția cenzorului toate documentele necesare efectuării controlului.

- 8.7. Cenzorul răspunde pentru prejudiciile cauzate Societății sau asociatului prin neexecutarea sau executarea inadecvată a obligațiilor ce îi revin. Cenzorul răspunde în decurs de 3 ani de la data întocmirii actului de control prin care Societății i-au fost cauzate prejudicii.

IX. DREPTURILE ȘI OBLIGAȚIILE ASOCIATULUI.

- 9.1 Asociatul Societății are dreptul:
- de a participa la conducerea Societății în conformitate cu prevederile legii și ale actului de constituire;
 - de a fi informat despre activitatea Societății;
 - de a exercita controlul asupra modului de gestionare a Societății;
 - de a înstrăina și a dobândi, în condițiile legii, partea socială;
 - de a cere dizolvarea Societății;
 - de a participa la repartizarea beneficiilor;
 - de a obține, în caz de lichidare a Societății, valoarea unei părți a patrimoniului acesteia rămas după achitarea cu creditorii și cu salariații săi;
 - de a primi informații privind activitatea Societății și să ia cunoștință dispozițiile registrelor contabile și alte documente ale Societății;
 - de a primi o copie a bilanțului anual și de a examina bilanțul anual, luând cunoștință de registrele contabile și de alte documente ale Societății de sine stătător sau cu ajutorul unui expert, de a cere explicații de la organele Societății după prezentarea bilanțului anual.
- 9.2 Asociatul este obligat:
- să verse aportul la capitalul social în mărimea, în modul și în termenele stabilite în actul de constituire;
 - să nu divulge informația confidențială a Societății;
 - să comunice imediat Societății despre schimbarea domiciliului sau a sediului, a numelui sau a denumirii, altă informație necesară exercitării drepturilor și îndeplinirii obligațiilor de către Societate.

X. MODUL DE DOBÂNDIRE ȘI ÎNSTRĂINARE A PĂRȚII SOCIALE.

- 10.1. Asociatul nu poate înstrăina partea socială până la vărsarea integrală a aportului subscris, cu excepția cazului de succesiune.
- 10.2. În caz de reorganizare a asociatului - persoană juridică, sau de deces a asociatului - persoană fizică, drepturile și obligațiile lui în cadrul Societății trec la succesorii de drept (moștenitori). Dacă succesorii de drept (moștenitorii) renunță la participarea în calitate de asociați ai Societății, partea socială trebuie să fie înstrăinată, în modul stabilit de lege.
- 10.3. În caz de lichidare a asociatului - persoană juridică, ceilalți asociați sînt în drept să procure partea socială a asociatului lichidat conform prețului coordonat cu comisia de lichidare.
- 10.4. Alte raporturi ale asociatului privind capitalul social și modul de înstrăinare a părții sociale se reglementează conform legislației în vigoare.

XI. MODUL DE REPARTIZARE ȘI DE INVESTIRE A BENEFICIULUI.

- 11.1. Societatea distribuie anual beneficiul rămas după achitarea impozitelor și altor plăți obligatorii. Hotărîrea privind determinarea părții beneficiului care urmează a fi distribuită se adoptă de asociat.
- 11.2. Beneficiul se plătește asociatului în formă bănească, în decurs de 30 de zile de la data adoptării deciziei privind distribuirea beneficiului, dacă asociatul nu a stabilit un alt termen.
- 11.3. Societatea nu este în drept să adopte hotărîre privind distribuirea beneficiului dacă, în urma distribuirii beneficiului, valoarea activelor nete ale Societății va deveni mai mică decît suma capitalului social și capitalului de rezervă.

- 11.4. Societatea nu este în drept să plătească asociatului beneficiul a cărui distribuire s-a hotărât dacă, la momentul achitării, Societatea este în stare de insolvabilitate sau poate ajunge în această stare în urma distribuirii beneficiului.
- 11.5. În cazul încetării circumstanțelor menționate la p.11.3 și 11.4, Societatea este obligată să plătească asociaților beneficiul a cărui distribuire s-a hotărât de către asociat.
- 11.6. Beneficiul plătit contrar reglementărilor stabilite la p.11.3 și 11.4 se restituie Societății.
- 11.7. Societatea nu poate acorda împrumuturi asociatului sau terților pentru procurarea părților sociale.

XII. REORGANIZAREA SOCIETĂȚII.

- 12.1. Reorganizarea Societății se efectuează prin fuziune (contopire și absorbție), dezmembrare (divizare și separare) sau transformare în condițiile prevăzute de Codul civil, Legea privind societățile cu răspundere limitată. La reorganizarea Societății drepturile și obligațiile acesteia sînt preluate de succesorul de drept.

XIII. SUSPENDAREA ACTIVITĂȚII SOCIETĂȚII.

- 13.1. Societatea, prin decizia asociatului, poate să își suspende temporar activitatea, pe o perioadă, care să nu depășească trei ani, în cazul în care nu are datorii față de bugetul public național, precum și față de alți creditori. Pe perioada suspendării activității societății este interzisă desfășurarea oricăror activități de întreprinzător.

XIV. DIZOLVAREA ȘI LICHIDAREA SOCIETĂȚII.

- 14.1. Societatea se dizolvă și se lichidează în temeiurile stabilite de Legea privind societățile cu răspundere limitată, de Codul civil și de alte legi.

Litigiile apărute în legătură cu încheierea, executarea, modificarea și încetarea sau alte pretenții ce decurg din prezentul statut vor fi supuse în prealabil unei proceduri amiabile de soluționare.

Litigiile nesoluționate pe cale amiabilă țin de competența instanțelor judecătorești abilitate conform legislației în vigoare. Dacă înregistrarea Societății nu a avut loc în termen de 3 luni de la data autentificării statutului, fondatorul Societății se eliberează de obligațiile ce decurg din partea lui socială.

Prezentul statut se încheie în 2 exemplare care au aceeași putere juridică de la data semnării lui.

Asociat:

MALIU NICOLAE

Semnătura:



“ÎNREGISTRAT”

Agenția Servicii Publice

Departamentul înregistrare și
licențiere a unităților de drept

27. OCT. 2020

din _____

Registrator _____



Diana RUSU

ACT ADIȚIONAL

privire la modificările și completările înscrise în
Registrul de stat al persoanelor juridice și operate în Statut
Societatea cu Răspundere Limitată "RUTADOR"
Nr. 100-4600021987 din 13.08.2001

Subsemnații :

- **MALIU NICOLAE**, anul nașterii 03.01.1960, buletin de identitate al cetățeanului RM A 02124504 eliberat la data de 26.01.2005, codul de identitate 0951808896358, domiciliu: str. Chișinău, 104, ap. 22, or. Cricova, mun. Chișinău, Republica Moldova,
- **MALIU ECATERINA**, anul nașterii 19.06.1993, buletin de identitate al cetățeanului RM B 02072347 eliberat la data de 06.11.2018, codul de identitate 2004088023526, domiciliu: str. Miorița, 67, or. Cricova, mun. Chișinău, Republica Moldova,
- **MALIU IRINA**, anul nașterii 12.06.1965, buletin de identitate al cetățeanului RM A 02186898 eliberat la data de 28.07.2010, codul de identitate 0972801486388, domiciliu: str. Miorița, 67, or. Cricova, mun. Chișinău, Republica Moldova, care acționează în *numele asociatului KARTASHOVA MARINA*, anul nașterii 18.09.1988, buletin de identitate al cetățeanului RM B 02008869 eliberat la data de 04.12.2013, codul de identitate 2004088023490, domiciliu: str. Miorița, 67, or. Cricova, mun. Chișinău, Republica Moldova, *în baza procurii 2-121 din 21.10.2020*,

asociați, care dețin împreună partea socială în mărime de 100 % a persoanei juridice "RUTADOR" S.R.L., conform contractelor de donație din 21.10.2020, înregistrate cu nr.1-53, 1-54 și autentificate la biroul notarului Bazaochi Andrei, în baza hotărârii adunării generale a asociaților (Pr.verbal din 21.10.2020) au convenit să încheie prezentul Act privind următoarele:

1. **Punctul 1.2. al Statutului** se modifică și va avea, respectiv, următorul cuprins:
Societatea are ca asociați pe numiții:

- **MALIU NICOLAE**, anul nașterii 03.01.1960, buletin de identitate al cetățeanului RM A 02124504 eliberat la data de 26.01.2005, codul de identitate 0951808896358, domiciliu: str. Chișinău, 104, ap. 22, or. Cricova, mun. Chișinău, Republica Moldova
- **MALIU ECATERINA**, anul nașterii 19.06.1993, buletin de identitate al cetățeanului RM B 02072347 eliberat la data de 06.11.2018, codul de identitate 2004088023526, domiciliu: str. Miorița, 67, or. Cricova, mun. Chișinău, Republica Moldova,
- **KARTASHOVA MARINA**, anul nașterii 18.09.1988, buletin de identitate al cetățeanului RM B 02008869 eliberat la data de 04.12.2013, codul de identitate 2004088023490, domiciliu: str. Miorița, 67, or. Cricova, mun. Chișinău, Republica Moldova,

2. **Punctul 3.2.alin.2 al Statutului** se modifică și va avea, respectiv, următorul cuprins:
Capitalul social al societății se divizează în 3 părți sociale:

- 1) MALIU NICOLAE - 25423549,5 lei, 50%

- 2) MALIU ECATERINA - 12711774.75 lei, 25%
- 3) KARTASHOVA MARINA - 12711774.75 lei, 25%

Prezentul Act adițional a fost întocmit în 2 exemplare care au aceeași putere juridică, dintre care un exemplar se păstrează la I.P. „Agenția Servicii Publice” în dosarul de evidență, iar celălalt se eliberează solicitantului.

Au semnat:

MALIU NICOLAE

MALIU ECATERINA

MALIU IRINA

**AGENȚIA SERVICII PUBLICE
A REPUBLICII MOLDOVA**

**Departamentul înregistrare și
licențiere a unităților de drept**

Serviciul înregistrare a unităților de drept mun. Chișinău
Sediul: MD-2005, str. Alexandr Pușkin, 47, mun. Chișinău

Semnătura:



27. OCT. 2020

Prezentul Act Adițional cu privire la modificările și completările înscrise în Registrul de stat al persoanelor juridice și operate în Statut, este autentificat de mine, Rusu Diana, registrator în Serviciul înregistrare a unităților de drept mun. Chișinău a I.P. „Agenția Servicii Publice”. Pentru semnarea prezentului Act s-au prezentat:

- **MALIU NICOLAE**, anul nașterii 03.01.1960, buletin de identitate al cetățeanului RM A 02124504 eliberat la data de 26.01.2005, codul de identitate 0951808896358, domiciliu: str. Chișinău, 104, ap. 22, or. Cricova, mun. Chișinău, Republica Moldova,
- **MALIU ECATERINA**, anul nașterii 19.06.1993, buletin de identitate al cetățeanului RM B 02072347 eliberat la data de 06.11.2018, codul de identitate 2004088023526, domiciliu: str. Miorița, 67, or. Cricova, mun. Chișinău, Republica Moldova,
- **MALIU IRINA**, anul nașterii 12.06.1965, buletin de identitate al cetățeanului RM A 02186898 eliberat la data de 28.07.2010, codul de identitate 0972801486388, domiciliu: str. Miorița, 67, or. Cricova, mun. Chișinău, Republica Moldova, care acționează în *numele asociatului KARTASHOVA MARINA*, anul nașterii 18.09.1988, buletin de identitate al cetățeanului RM B 02008869 eliberat la data de 04.12.2013, codul de identitate 2004088023490, domiciliu: str. Miorița, 67, or. Cricova, mun. Chișinău, Republica Moldova, în baza procurii 2-121 din 21.10.2020, care după ce li s-a citit Actul l-au semnat, confirmând astfel întocmirea acestui act.

În baza art.36 alin.(2) lit.c) din Legea nr.220-XVI din 19.10.2007 privind înregistrarea de stat a persoanelor juridice și a întreprinzătorilor individuali autentific prezentul Act.

S-a înregistrat în Registrul de Stat
S-a încasat taxa de stat 10 (zece) lei.
S-a perceput taxa pentru serviciile notariale 197 (una sută nouăzeci și șapte) lei.
Registrator



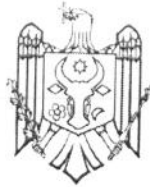

AGENȚIA SERVICII PUBLICE A REPUBLICII MOLDOVA

Departamentul înregistrare și licențiere a unităților de drept

DECIZIE

privind înregistrarea modificărilor

27.10.2020

Dosar Nr. 1004600021987

Serviciul înregistrare a unităților
de drept mun. Chișinău

Prin cererea depusă la 22.10.2020 s-a solicitat înregistrarea modificărilor în actele de constituire ale Societății cu Răspundere Limitată "RUTADOR" și în datele înscrise în Registrul de stat al persoanelor juridice.

Examinând actele prezentate:

1. Cerere de înregistrare a modificărilor din 22.10.2020
2. Act adițional
3. Proces verbal din 21.10.2020
4. Contractele de donație a părții sociale din 21.10.2020
5. Ordin de plată din 22.10.2020
6. Procură nr.2-121 din 21.10.2020
7. Declarația beneficiarului efectiv

și constatând, că sînt respectate cerințele legale ce țin de înregistrarea modificărilor, în temeiul art. 11 și 16 al Legii nr. 220-XVI din 19.10.2007 privind înregistrarea de stat a persoanelor juridice și a întreprinzătorilor individuali, registratorul

DECIDE:

1. A admite cererea de înregistrare a modificărilor.

2. A înregistra și a consemna în Registrul de stat al persoanelor juridice modificările în actele de constituire ale persoanei juridice Societatea cu Răspundere Limitată "RUTADOR", înscrise în Registrul de stat al persoanelor juridice cu Nr. 1004600021987 din 13.08.2001 după cum urmează:

A include în componența asociaților:

1. MALIU ECATERINA, anul nașterii 19.06.1993, buletin de identitate al cetățeanului RM B 02072347 eliberat la data de 06.11.2018, codul de identitate 2004088023526, domiciliu: MD-2084, str. Miorița, 67, or. Cricova, mun. Chișinău, Republica Moldova, parte socială în valoare de 12711774,75 lei (25.00%)
2. KARTASHOVA MARINA, anul nașterii 18.09.1988, buletin de identitate al cetățeanului RM B 02008869 eliberat la data de 04.12.2013, codul de identitate 2004088023490, domiciliu: MD-2084, str. Miorița, 67, or. Cricova, mun. Chișinău, Republica Moldova, parte socială în valoare de 12711774,75 lei (25.00%)

Lista asociaților după modificări

1. MALIU NICOLAE, anul nașterii 03.01.1960, buletin de identitate al cetățeanului RM A 02124504 eliberat la data de 26.01.2005, codul de identitate 0951808896358, domiciliu: MD-2084, str. Chișinău, 104, ap. 22, or. Cricova, mun. Chișinău, Republica Moldova, parte socială în valoare de 25423549,5 lei (50.00%)

Beneficiar efectiv:

1.1. MALIU NICOLAE, anul nașterii 03.01.1960, buletin de identitate al cetățeanului RM A 02124504 eliberat la data de 26.01.2005, codul de identitate 0951808896358, domiciliu: MD-2084, str. Chișinău, 104, ap. 22, or. Cricova, mun. Chișinău, Republica Moldova, cota - 100%

2. MALIU ECATERINA, anul nașterii 19.06.1993, buletin de identitate al cetățeanului RM B 02072347 eliberat la data de 06.11.2018, codul de identitate 2004088023526, domiciliu: MD-2084, str. Miorița, 67, or. Cricova, mun. Chișinău, Republica Moldova, parte socială în valoare de 12711774.75 lei (25.00%)

3. KARTASHOVA MARINA, anul nașterii 18.09.1988, buletin de identitate al cetățeanului RM B 02008869 eliberat la data de 04.12.2013, codul de identitate 2004088023490, domiciliu: MD-2084, str. Miorița, 67, or. Cricova, mun. Chișinău, Republica Moldova, parte socială în valoare de 12711774.75 lei (25.00%)

3. Prezenta Decizie este întocmită în două exemplare, care au aceeași valoare juridică, dintre care un exemplar se păstrează la I.P. „Agenția Servicii Publice” în dosarul de evidență al persoanei juridice, iar celălalt se eliberează solicitantului.

4. Prezenta decizie poate fi contestată prin înaintarea unei acțiuni în contencios administrativ la Judecătoria Chișinău sediul Rîșcani pe adresa mun. Chișinău, str. Kiev 3, în termen de 30 de zile de la data comunicării sau notificării acesteia.

Registrator



Diana RUSU

SITUAȚIILE FINANCIAREpentru perioada 01.01.2021 - 31.12.2021**Entitatea:** RUTADOR S.R.L.**Cod CUIŢO:** 2938804**Cod IDNO:** 1004600021987

Sediul:

MD: 2068**Raionul(municipiul):** 106, DDF RISCANI**Cod CUATM:** 0150, SEC.RISCANI**Strada:** SECTORUL RISCANI STR.Florilor nr.32 bl.1**Activitatea principală:** F4211, Lucrari de constructii a drumurilor si autostrazilor**Forma de proprietate:** 15, Proprietatea privată**Forma organizatorico-juridică:** 530, Societăți cu răspundere limitată

Date de contact:

Telefon: +37322310451**WEB:****E-mail:** visarionovna@yandex.ru**Numele și coordonatele al contabilului-șef:** DI (dna) MATVEENCO NATALIA Tel.**Numărul mediu al salariaților în perioada de gestiune:** 276 persoane.**Persoanele responsabile de semnarea situațiilor financiare*:** MALIU NICOLAI

Unitatea de măsură: leu

BILANȚULla 31.12.2021

Anexa 1

Nr. cpt.	Indicatori	Cod rd.	Sold la	
			Începutul perioadei de gestiune	Sfârșitul perioadei de gestiune
1	2	3	4	5
	A C T I V			
	ACTIVE IMOBILIZATE			
	I. Imobilizări necorporale			
	1. Imobilizări necorporale în curs de execuție	010		
	2. Imobilizări necorporale în exploatare, total	020	4778	4778
	din care:			
	2.1. concesiuni, licențe și mărci	021	728	728
	2.2. drepturi de autor și titluri de protecție	022		
	2.3. programe informatice	023	4050	4050
	2.4. alte imobilizări necorporale	024		
	3. Fond comercial	030		
	4. Avansuri acordate pentru imobilizări necorporale	040		
	Total imobilizări necorporale (rd.010 + rd.020 + rd.030 + rd.040)	050	4778	4778
	II. Imobilizări corporale			
	1. Imobilizări corporale în curs de execuție	060	1090552	1683413
	2. Terenuri	070	4995407	5255525
	3. Mijloace fixe, total	080	92443429	99461786
	din care:			
	3.1. clădiri	081	4578106	4083699
	3.2. construcții speciale	082	35098603	33663539
	3.3. mașini, utilaje și instalații tehnice	083	36774560	50043324
	3.4. mijloace de transport	084	6183243	3694538

A.

3.5. inventar și mobilier	085		
3.6. alte mijloace fixe	086	9808917	7976686
4. Resurse minerale	090		
5. Active biologice imobilizate	100		
6. Investiții imobiliare	110		
7. Avansuri acordate pentru imobilizări corporale	120		
Total imobilizări corporale (rd.060 + rd.070 + rd.080 + rd.090 + rd.100 + rd.110 + rd.120)	130	98529388	106400724
III. Investiții financiare pe termen lung			
1. Investiții financiare pe termen lung în părți neafiliate	140	13038	13038
2. Investiții financiare pe termen lung în părți afiliate, total	150		
din care:			
2.1. acțiuni și cote de participație deținute în părțile afiliate	151		
2.2 împrumuturi acordate părților afiliate	152		
2.3 împrumuturi acordate aferente intereselor de participare	153		
2.4 alte investiții financiare	154		
Total investiții financiare pe termen lung (rd.140 + rd.150)	160	13038	13038
IV. Creanțe pe termen lung și alte active imobilizate			
1. Creanțe comerciale pe termen lung	170		
2. Creanțe ale părților afiliate pe termen lung	180		
inclusiv: creanțe aferente intereselor de participare	181		
3. Alte creanțe pe termen lung	190		
4. Cheltuieli anticipate pe termen lung	200		
5. Alte active imobilizate	210		
Total creanțe pe termen lung și alte active imobilizate (rd.170 + rd.180 + rd.190 + rd.200 + rd.210)	220		
TOTAL ACTIVE IMOBILIZATE (rd.050 + rd.130 + rd.160 + rd.220)	230	98547204	106418540

B.

ACTIVE CIRCULANTE			
I. Stocuri			
1. Materiale și obiecte de mică valoare și scurtă durată	240	47333087	61179718
2. Active biologice circulante	250		
3. Producția în curs de execuție	260	150972	150972
4. Produse și mărfuri	270	7129390	14126947
5. Avansuri acordate pentru stocuri	280	4862064	3170103
Total stocuri (rd.240 + rd.250 + rd.260 + rd.270 + rd.280)	290	59475513	78627740
II. Creanțe curente și alte active circulante			
1. Creanțe comerciale curente	300	59624778	40508091
2. Creanțe ale părților afiliate curente	310		
inclusiv: creanțe aferente intereselor de participare	311		
3. Creanțe ale bugetului	320	17529456	8204450
4. Creanțele ale personalului	330	329611	0
5. Alte creanțe curente	340	472122	237771
6. Cheltuieli anticipate curente	350	34267936	47277868
7. Alte active circulante	360	1109527	1112611
Total creanțe curente și alte active circulante (rd.300 + rd.310 + rd.320 + rd.330 + rd.340 + rd.350 + rd.360)	370	113333430	97340791
III. Investiții financiare curente			
1. Investiții financiare curente în părți neafiliate	380		
2. Investiții financiare curente în părți afiliate, total	390		
din care:			
2.1. acțiuni și cote de participație deținute în părțile afiliate	391		
2.2. împrumuturi acordate părților afiliate	392		
2.3. împrumuturi acordate aferente intereselor de participare	393		

	2.4. alte investiții financiare în părți afiliate	394		
	Total investiții financiare curente (rd.380 + rd.390)	400		
	IV. Numerar și documente bănești	410	803693	226771
	TOTAL ACTIVE CIRCULANTE (rd.290 + rd.370 + rd.400 + rd.410)	420	173612636	176195302
	TOTAL ACTIVE (rd.230 + rd.420)	430	272159840	282613842
	P A S I V			
C.	CAPITAL PROPRIU			
	I. Capital social și neînregistrat			
	1. Capital social	440	50845925	60944408
	2. Capital nevărsat	450	()	()
	3. Capital neînregistrat	460		
	4. Capital retras	470	()	()
	5. Patrimoniul primit de la stat cu drept de proprietate	480		
	Total capital social și neînregistrat (rd.440 + rd.450 + rd.460 + rd.470 + rd.480)	490	50845925	60944408
	II. Prime de capital	500		
	III. Rezerve			
	1. Capital de rezervă	510		
	2. Rezerve statutare	520		
	3. Alte rezerve	530		
	Total rezerve (rd.510 + rd.520 + rd.530)	540		
	IV. Profit (pierdere)			
	1. Corecții ale rezultatelor anilor precedenți	550	X	
	2. Profit nerepartizat (pierdere neacoperită) al anilor precedenți	560	63151993	53054684
	3. Profit net (pierdere netă) al perioadei de gestiune	570	X	6473613
	4. Profit utilizat al perioadei de gestiune	580	X	()
	Total profit (pierdere) (rd.550 + rd.560 + rd.570 + rd.580)	590	63151993	59528297
V. Rezerve din reevaluare	600			
VI. Alte elemente de capital propriu	610			
TOTAL CAPITAL PROPRIU (rd.490 + rd.500 + rd.540 + rd.590 + rd.600 + rd.610)	620	113997918	120472705	
D.	DATORII PE TERMEN LUNG			
	1. Credite bancare pe termen lung	630	56897301	61654405
	2. Împrumuturi pe termen lung	640	500000	1000000
	din care:	641		
	2.1. împrumuturi din emisiunea de obligațiuni			
	inclusiv: împrumuturi din emisiunea de obligațiuni convertibile	642		
	2.2. alte împrumuturi pe termen lung	643	500000	1000000
	3. Datorii comerciale pe termen lung	650		
	4. Datorii față de părțile afiliate pe termen lung	660		
	inclusiv: datorii aferente intereselor de participare	661		
	5. Avansuri primite pe termen lung	670		
	6. Venituri anticipate pe termen lung	680		
	7. Alte datorii pe termen lung	690		
	TOTAL DATORII PE TERMEN LUNG (rd.630 + rd.640 + rd.650 + rd.660 + rd.670 + rd.680 + rd.690)	700	57397301	62654405
DATORII CURENTE				
1. Credite bancare pe termen scurt	710			
2. Împrumuturi pe termen scurt, total	720			

E.	din care:	721		
	2.1. împrumuturi din emisiunea de obligațiuni			
	inclusiv: împrumuturi din emisiunea de obligațiuni convertibile	722		
	2.2. alte împrumuturi pe termen scurt	723		
	3. Datorii comerciale curente	730	57451442	58441060
	4. Datorii față de părțile afiliate curente	740		
	inclusiv: datorii aferente intereselor de participare	741		
	5. Avansuri primite curente	750	34517814	33488482
	6. Datorii față de personal	760	5616225	5914599
	7. Datorii privind asigurările sociale și medicale	770		
	8. Datorii față de buget	780	119859	59628
	9. Datorii față de proprietari	790	1764600	212600
10. Venituri anticipate curente	800			
11. Alte datorii curente	810	60512	177814	
	TOTAL DATORII CURENTE (rd.710 + rd.720 + rd.730 + rd.740 + rd.750 + rd.760 + rd.770 + rd.780 + rd.790 + rd.800 + rd.810)	820	99530452	98294183
F.	PROVIZIOANE			
	1. Provizioane pentru beneficiile angajaților	830		
	2. Provizioane pentru garanții acordate cumpărătorilor/clientilor	840		
	3. Provizioane pentru impozite	850		
	4. Alte provizioane	860	1234169	1192549
		TOTAL PROVIZIOANE (rd.830 + rd.840 + rd.850 + rd.860)	870	1234169
	TOTAL PASIVE (rd.620 + rd.700 + rd.820 + rd.870)	880	272159840	282613842

SITUAȚIA DE PROFIT ȘI PIERDERE

de la 01.01.2021 pînă la 31.12.2021

Anexa 2

Indicatori	Cod rd.	Perioada de gestiune	
		precedenta	curenta
1	2	3	4
Venituri din vânzări, total	010	286403099	194038945
din care:			
venituri din vânzarea produselor și mărfurilor	011	59533925	13211910
venituri din prestarea serviciilor și executarea lucrărilor	012	226869174	180827035
venituri din contracte de construcție	013		
venituri din contracte de leasing	014		
venituri din contracte de microfinanțare	015		
alte venituri din vânzări	016		
Costul vânzărilor, total	020	258472015	167953460
din care:			
valoarea contabilă a produselor și mărfurilor vândute	021	42014104	11893208
costul serviciilor prestate și lucrărilor executate terților	022	216457911	156060252
costuri aferente contractelor de construcție	023		
costuri aferente contractelor de leasing	024		
costuri aferente contractelor de microfinanțare	025		
alte costuri aferente vânzărilor	026		
Profit brut (pierdere brută) (rd.010 - rd.020)	030	27931084	26085485
Alte venituri din activitatea operațională	040	31839	398862
Cheltuieli de distribuire	050	8790	747
Cheltuieli administrative	060	17094325	17797092
Alte cheltuieli din activitatea operațională	070	3614906	4379904
Rezultatul din activitatea operațională: profit (pierdere) (rd.030 + rd.040 - rd.050 - rd.060 - rd.070)	080	7244902	4306604

Venituri financiare, total	090	10330111	9923130
din care:	091		
venituri din interese de participare			
inclusiv: veniturile obținute de la părțile afiliate	092		
venituri din dobânzi	093		
inclusiv: veniturile obținute de la părțile afiliate	094		
venituri din alte investiții financiare pe termen lung	095		2848135
inclusiv: veniturile obținute de la părțile afiliate	096		
venituri aferente ajustărilor de valoare privind investițiile financiare pe termen lung și curente	097		
venituri din ieșirea investițiilor financiare	098		
venituri aferente diferențelor de curs valutar și de sumă	099	10330111	7074995
Cheltuieli financiare, total	100	11725189	7021652
din care:	101		
cheltuieli privind dobânzile			
inclusiv: cheltuielile aferente părților afiliate	102		
cheltuieli aferente ajustărilor de valoare privind investițiile financiare pe termen lung și curente	103		
cheltuieli aferente ieșirii investițiilor financiare	104		
cheltuieli aferente diferențelor de curs valutar și de sumă	105	11725189	7021652
Rezultatul: profit (pierdere) financiar(ă) (rd.090 - rd.100)	110	-1395078	2901478
Venituri cu active imobilizate și excepționale	120	856421	2120093
Cheltuieli cu active imobilizate și excepționale	130	25803	1590236
Rezultatul din operațiuni cu active imobilizate și excepționale: profit (pierdere) (rd.120 - rd.130)	140	830618	529857
Rezultatul din alte activități: profit (pierdere) (rd.110 + rd.140)	150	-564460	3431335
Profit (pierdere) pînă la impozitare (rd.080 + rd.150)	160	6680442	7737939
Cheltuieli privind impozitul pe venit	170	249319	1264326
Profit net (pierdere netă) al perioadei de gestiune (rd.160 - rd.170)	180	6431123	6473613

SITUAȚIA MODIFICĂRILOR CAPITALULUI PROPRIU

de la 01.01.2021 pînă la 31.12.2021

Anexa 3

Nr. d/o	Indicatori	Cod rd	Sold la începutul perioadei de gestiune	Majorări	Diminuări	Sold la sfîrșitul perioadei de gestiune
1	2	3	4	5	6	7
I.	Capital social și neînregistrat					
	1. Capital social	010	50845925	10098483		60944408
	2. Capital nevărsat	020	()	()	()	()
	3. Capital neînregistrat	030				
	4. Capital retras	040	()	()	()	()
	5. Patrimoniul primit de la stat cu drept de proprietate	050				
	Total capital social și neînregistrat (rd.010 + rd.020 + rd.030 + rd.040 + rd.050)	060	50845925	10098483		60944408
II.	Prime de capital	070				
III.	Rezerve					
	1. Capital de rezervă	080				
	2. Rezerve statutare	090				
	3. Alte rezerve	100				
	Total rezerve (rd.080 + rd.090 + rd.100)	110				
	Profit (pierdere)					
	1. Corecții ale rezultatelor anilor precedenți	120	X			

IV.	2. Profit nerepartizat (pierdere neacoperită) al anilor precedenți	130	63151993		10097309	53054684
	3. Profit net (pierdere netă) al perioadei de gestiune	140	X	6473613		6473613
	4. Profit utilizat al perioadei de gestiune	150	X	()	()	()
	Total profit (pierdere) (rd.120 + rd.130 + rd.140 + rd.150)	160	63151993	6473613	10097309	59528297
V.	Rezerve din reevaluare	170				
VI.	Alte elemente de capital propriu	180				
	Total capital propriu (rd.060 + rd.070 + rd.110 + rd.160 + rd.170 + rd.180)	190	113997918	16572096	10097309	120472705

SITUAȚIA FLUXURILOR DE NUMERAR

de la 01.01.2021 până la 31.12.2021

Anexa 4

Indicatori	Cod rd	Perioada de gestiune	
		precedentă	curentă
1	2	3	4
Fluxuri de numerar din activitatea operațională			
Încasări din vânzări	010	243966188	214861679
Plăți pentru stocuri și servicii procurate	020	192043467	166754887
Plăți către angajați și organe de asigurare socială și medicală	030	36091780	36893610
Dobânzi plătite	040	814122	4214950
Plata impozitului pe venit	050	449509	340128
Alte încasări	060	200	21848135
Alte plăți	070	16922043	12582454
Fluxul net de numerar din activitatea operațională (rd.010 - rd.020 - rd.030 - rd.040 - rd.050 + rd.060 - rd.070)	080	-2354533	15923785
Fluxuri de numerar din activitatea de investiții			
Încasări din vânzarea activelor imobilizate	090		
Plăți aferente intrărilor de active imobilizate	100	15537057	20359302
Dobânzi încasate	110		
Dividende încasate	120		
inclusiv: dividende încasate din străinătate	121		
Alte încasări (plăți)	130		
Fluxul net de numerar din activitatea de investiții (rd.090 - rd.100 + rd.110 + rd.120 ± rd.130)	140	-15537057	-20359302
Fluxuri de numerar din activitatea financiară			
Încasări sub formă de credite și împrumuturi	150	34600000	62164343
Plăți aferente rambursării creditelor și împrumuturilor	160	23534391	56744246
Dividende plătite	170	1905380	1458880
inclusiv: dividende plătite nerezidenților	171		
Încasări din operațiuni de capital	180		
Alte încasări (plăți)	190		
Fluxul net de numerar din activitatea financiară (rd.150 - rd.160 - rd.170 + rd.180 ± rd.190)	200	9160229	3961217
Fluxul net de numerar total (± rd.080 ± rd.140 ± rd.200)	210	-8731361	-474300
Diferențe de curs valutar favorabile (nefavorabile)	220	-203872	-102622
Sold de numerar la începutul perioadei de gestiune	230	9738926	803693
Sold de numerar la sfârșitul perioadei de gestiune (± rd.210 ± rd.220 + rd.230)	240	803693	226771

SITUAȚIILE FINANCIARE

pentru perioada 01.01.2022 - 31.12.2022

Entitatea: RUTADOR S.R.L.

Cod CUIFO: 2938804

Cod IDNO: 1004600021987

Sediul:

MD: 2068

Raionul(municipiul): 106, DDF RISCANI

Cod CUATM: 0150, SEC.RISCANI

Strada: SECTORUL RISCANI STR.Florilor nr.32 bl.1

Activitatea principală: F4211, Lucrari de constructii a drumurilor si autostrazilor

Forma de proprietate: 15, Proprietatea privată

Forma organizatorico-juridică: 530, Societăți cu răspundere limitată

Date de contact:

Telefon: +37322310451

WEB:

E-mail: visarionovna@yandex.ru

Numele și coordonatele al contabilului-șef: DI (dna) MATVEENCO NATALIA Tel.

Numărul mediu al salariaților în perioada de gestiune: 276 persoane.

Persoanele responsabile de semnarea situațiilor financiare* MALIU NICOLAI

Unitatea de măsură: leu

BILANȚUL

la 31.12.2022

Anexa 1

Nr. cpt.	Indicatori	Cod rd.	Sold la	
			Începutul perioadei de gestiune	Sfârșitul perioadei de gestiune
1	2	3	4	5
	A C T I V			
A.	ACTIVE IMOBILIZATE			
	I. Imobilizări necorporale			
	1. Imobilizări necorporale în curs de execuție	010		
	2. Imobilizări necorporale în exploatare, total	020	4778	12021
	din care:			
	2.1. concesiuni, licențe și mărci	021	728	0
	2.2. drepturi de autor și titluri de protecție	022		
	2.3. programe informatice	023	4050	12021
	2.4. alte imobilizări necorporale	024		
	3. Fond comercial	030		
	4. Avansuri acordate pentru imobilizări necorporale	040		
	Total imobilizări necorporale (rd.010 + rd.020 + rd.030 + rd.040)	050	4778	12021
	II. Imobilizări corporale			
	1. Imobilizări corporale în curs de execuție	060	1683413	2005115

2. Terenuri	070	5255525	5255525
3. Mijloace fixe, total	080	99461786	91306408
din care:			
3.1. clădiri	081	4083699	3685775
3.2. construcții speciale	082	33663539	31982010
3.3. mașini, utilaje și instalații tehnice	083	50043324	41651922
3.4. mijloace de transport	084	3694538	6118835
3.5. inventar și mobilier	085		
3.6. alte mijloace fixe	086	7976686	7867866
4. Resurse minerale	090		
5. Active biologice imobilizate	100		
6. Investiții imobiliare	110		
7. Avansuri acordate pentru imobilizări corporale	120		
Total imobilizări corporale (rd.060 + rd.070 + rd.080 + rd.090 + rd.100 + rd.110 + rd.120)	130	106400724	98567048
III. Investiții financiare pe termen lung			
1. Investiții financiare pe termen lung în părți neafiliate	140	13038	13038
2. Investiții financiare pe termen lung în părți afiliate, total	150		
din care:			
2.1. acțiuni și cote de participație deținute în părțile afiliate	151		
2.2 împrumuturi acordate părților afiliate	152		
2.3 împrumuturi acordate aferente intereselor de participare	153		
2.4 alte investiții financiare	154		
Total investiții financiare pe termen lung (rd.140 + rd.150)	160	13038	13038
IV. Creanțe pe termen lung și alte active imobilizate			
1. Creanțe comerciale pe termen lung	170		
2. Creanțe ale părților afiliate pe termen lung	180		
inclusiv: creanțe aferente intereselor de participare	181		
3. Alte creanțe pe termen lung	190		
4. Cheltuieli anticipate pe termen lung	200		
5. Alte active imobilizate	210		
Total creanțe pe termen lung și alte active imobilizate (rd.170 + rd.180 + rd.190 + rd.200 + rd.210)	220		
TOTAL ACTIVE IMOBILIZATE (rd.050 + rd.130 + rd.160 + rd.220)	230	106418540	98592107
B. ACTIVE CIRCULANTE			
I. Stocuri			
1. Materiale și obiecte de mică valoare și scurtă durată	240	61179718	42646084
2. Active biologice circulante	250		
3. Producția în curs de execuție	260	150972	150972
4. Produse și mărfuri	270	14126947	21146284
5. Avansuri acordate pentru stocuri	280	3170103	4268663
Total stocuri (rd.240 + rd.250 + rd.260 + rd.270 + rd.280)	290	78627740	68212003

II. Creanțe curente și alte active circulante			
1. Creanțe comerciale curente	300	40508091	94646727
2. Creanțe ale părților afiliate curente	310		
inclusiv: creanțe aferente intereselor de participare	311		
3. Creanțe ale bugetului	320	8204450	9212478
4. Creanțele ale personalului	330	0	0
5. Alte creanțe curente	340	237771	100237
6. Cheltuieli anticipate curente	350	47277868	27279668
7. Alte active circulante	360	1112611	1200961
Total creanțe curente și alte active circulante (rd.300 + rd.310 + rd.320 + rd.330 + rd.340 + rd.350 + rd.360)	370	97340791	132440071
III. Investiții financiare curente			
1. Investiții financiare curente în părți neafiliate	380		
2. Investiții financiare curente în părți afiliate, total	390		
din care:			
2.1. acțiuni și cote de participație deținute în părțile afiliate	391		
2.2. împrumuturi acordate părților afiliate	392		
2.3. împrumuturi acordate aferente intereselor de participare	393		
2.4. alte investiții financiare în părți afiliate	394		
Total investiții financiare curente (rd.380 + rd.390)	400		
IV. Numerar și documente bănești	410	226771	18340
TOTAL ACTIVE CIRCULANTE (rd.290 + rd.370 + rd.400 + rd.410)	420	176195302	200670414
TOTAL ACTIVE (rd.230 + rd.420)	430	282613842	299262521
P A S I V			
C.	CAPITAL PROPRIU		
	I. Capital social și neînregistrat		
1. Capital social	440	60944408	60944408
2. Capital nevărsat	450	()	()
3. Capital neînregistrat	460		
4. Capital retras	470	()	()
5. Patrimoniul primit de la stat cu drept de proprietate	480		
Total capital social și neînregistrat (rd.440 + rd.450 + rd.460 + rd.470 + rd.480)	490	60944408	60944408
II. Prime de capital	500		
III. Rezerve			
1. Capital de rezervă	510		
2. Rezerve statutare	520		
3. Alte rezerve	530		
Total rezerve (rd.510 + rd.520 + rd.530)	540		
IV. Profit (pierdere)			
1. Corecții ale rezultatelor anilor precedenți	550	X	
2. Profit nerepartizat (pierdere neacoperită) al anilor	560	59528297	55857323

	precedenți			
	3. Profit net (pierdere netă) al perioadei de gestiune	570	X	16226875
	4. Profit utilizat al perioadei de gestiune	580	X	()
	Total profit (pierdere) (rd.550 + rd.560 + rd.570 + rd.580)	590	59528297	72084198
	V. Rezerve din reevaluare	600		
	VI. Alte elemente de capital propriu	610		
	TOTAL CAPITAL PROPRIU (rd.490 + rd.500 + rd.540 + rd.590 + rd.600 + rd.610)	620	120472705	133028606
	DATORII PE TERMEN LUNG			
	1. Credite bancare pe termen lung	630	61654405	76367798
	2. Împrumuturi pe termen lung	640	1000000	
	din care:			
	2.1. Împrumuturi din emisiunea de obligațiuni	641		
	inclusiv: împrumuturi din emisiunea de obligațiuni convertibile	642		
	2.2. alte împrumuturi pe termen lung	643	1000000	
D.	3. Datorii comerciale pe termen lung	650		
	4. Datorii față de părțile afiliate pe termen lung	660		
	inclusiv: datorii aferente intereselor de participare	661		
	5. Avansuri primite pe termen lung	670		
	6. Venituri anticipate pe termen lung	680		
	7. Alte datorii pe termen lung	690		
	TOTAL DATORII PE TERMEN LUNG (rd.630 + rd.640 + rd.650 + rd.660 + rd.670 + rd.680 + rd.690)	700	62654405	76367798
	DATORII CURENTE			
	1. Credite bancare pe termen scurt	710		
	2. Împrumuturi pe termen scurt, total	720		
	din care:			
	2.1. Împrumuturi din emisiunea de obligațiuni	721		
	inclusiv: împrumuturi din emisiunea de obligațiuni convertibile	722		
	2.2. alte împrumuturi pe termen scurt	723		
	3. Datorii comerciale curente	730	58441060	72278232
	4. Datorii față de părțile afiliate curente	740		
E.	inclusiv: datorii aferente intereselor de participare	741		
	5. Avansuri primite curente	750	33488482	8065199
	6. Datorii față de personal	760	5914599	5456577
	7. Datorii privind asigurările sociale și medicale	770		231578
	8. Datorii față de buget	780	59628	1285409
	9. Datorii față de proprietari	790	212600	466000
	10. Venituri anticipate curente	800		
	11. Alte datorii curente	810	177814	73250
	TOTAL DATORII CURENTE (rd.710 + rd.720 + rd.730 + rd.740 + rd.750 + rd.760 + rd.770 + rd.780 + rd.790 + rd.800 + rd.810)	820	98294183	87856245
F.	PROVIZIOANE			
	1. Provizioane pentru beneficiile angajaților	830		

2. Provizioane pentru garanții acordate cumpărătorilor/clientilor	840		
3. Provizioane pentru impozite	850		
4. Alte provizioane	860	1192549	2009872
TOTAL PROVIZIOANE (rd.830 + rd.840 + rd.850 + rd.860)	870	1192549	2009872
TOTAL PASIVE (rd.620 + rd.700 + rd.820 + rd.870)	880	282613842	299262521

SITUAȚIA DE PROFIT ȘI PIERDERE

de la 01.01.2022 pînă la 31.12.2022

Anexa 2

Indicatori	Cod rd.	Perioada de gestiune	
		precedenta	curenta
1	2	3	4
Venituri din vânzări, total	010	194038945	304055578
din care:			
venituri din vânzarea produselor și mărfurilor	011	13211910	10866026
venituri din prestarea serviciilor și executarea lucrărilor	012	180827035	293189552
venituri din contracte de construcție	013		
venituri din contracte de leasing	014		
venituri din contracte de microfinanțare	015		
alte venituri din vânzări	016		
Costul vânzărilor, total	020	167953460	243120886
din care:			
valoarea contabilă a produselor și mărfurilor vândute	021	11893208	9956279
costul serviciilor prestate și lucrărilor executate terților	022	156060252	233164607
costuri aferente contractelor de construcție	023		
costuri aferente contractelor de leasing	024		
costuri aferente contractelor de microfinanțare	025		
alte costuri aferente vânzărilor	026		
Profit brut (pierdere brută) (rd.010 - rd.020)	030	26085485	60934692
Alte venituri din activitatea operațională	040	398862	70543
Cheltuieli de distribuie	050	747	182200
Cheltuieli administrative	060	17797092	29223248
Alte cheltuieli din activitatea operațională	070	4379904	8500249
Rezultatul din activitatea operațională: profit (pierdere) (rd.030 + rd.040 - rd.050 - rd.060 - rd.070)	080	4306604	23099538
Venituri financiare, total	090	9923130	6327908
din care:			
venituri din interese de participare	091		
inclusiv: veniturile obținute de la părțile afiliate	092		
venituri din dobânzi	093		
inclusiv: veniturile obținute de la părțile afiliate	094		
venituri din alte investiții financiare pe termen lung	095	2848135	
inclusiv: veniturile obținute de la părțile afiliate	096		
venituri aferente ajustărilor de valoare privind investițiile financiare pe termen lung și curente	097		

venituri din ieșirea investițiilor financiare	098		
venituri aferente diferențelor de curs valutar și de sumă	099	7074995	6327908
Cheltuieli financiare, total	100	7021652	10761854
din care:			
cheltuieli privind dobânzile	101		
inclusiv: cheltuielile aferente părților afiliate	102		
cheltuieli aferente ajustărilor de valoare privind investițiile financiare pe termen lung și curente	103		
cheltuieli aferente ieșirii investițiilor financiare	104		
cheltuieli aferente diferențelor de curs valutar și de sumă	105	7021652	10761854
Rezultatul: profit (pierdere) financiar(ă) (rd.090 - rd.100)	110	2901478	-4433946
Venituri cu active imobilizate și excepționale	120	2120093	292172
Cheltuieli cu active imobilizate și excepționale	130	1590236	141654
Rezultatul din operațiuni cu active imobilizate și excepționale: profit (pierdere) (rd.120 - rd.130)	140	529857	150518
Rezultatul din alte activități: profit (pierdere) (rd.110 + rd.140)	150	3431335	-4283428
Profit (pierdere) pînă la impozitare (rd.080 + rd.150)	160	7737939	18816110
Cheltuieli privind impozitul pe venit	170	1264326	2589235
Profit net (pierdere netă) al perioadei de gestiune (rd.160 - rd.170)	180	6473613	16226875

SITUAȚIA MODIFICĂRILOR CAPITALULUI PROPRIU

de la 01.01.2022 pînă la 31.12.2022

Anexa 3

Nr. d/o	Indicatori	Cod rd	Sold la începutul perioadei de gestiune	Majorări	Diminuări	Sold la sfîrșitul perioadei de gestiune
1	2	3	4	5	6	7
	Capital social și neînregistrat					
	1. Capital social	010	60944408			60944408
	2. Capital nevărsat	020	()	()	()	()
	3. Capital neînregistrat	030				
I.	4. Capital retras	040	()	()	()	()
	5. Patrimoniul primit de la stat cu drept de proprietate	050				
	Total capital social și neînregistrat (rd.010 + rd.020 + rd.030 + rd.040 + rd.050)	060	60944408			60944408
II.	Prime de capital	070				
	Rezerve					
	1. Capital de rezervă	080				
III.	2. Rezerve statutare	090				
	3. Alte rezerve	100				
	Total rezerve (rd.080 + rd.090 + rd.100)	110				
IV.	Profit (pierdere)					
	1. Corecții ale rezultatelor anilor precedenți	120	X			
	2. Profit nerepartizat (pierdere	130	59528297		3670974	55857323

	neacoperită) al anilor precedenți					
	3. Profit net (pierdere netă) al perioadei de gestiune	140	X	16226875		16226875
	4. Profit utilizat al perioadei de gestiune	150	X	()	()	()
	Total profit (pierdere) (rd.120 + rd.130 + rd.140 + rd.150)	160	59528297	16226875	3670974	72084198
V.	Rezerve din reevaluare	170				
VI.	Alte elemente de capital propriu	180				
	Total capital propriu (rd.060 + rd.070 + rd.110 + rd.160 + rd.170 + rd.180)	190	120472705	16226875	3670974	133028606

SITUAȚIA FLUXURILOR DE NUMERAR

de la 01.01.2022 pînă la 31.12.2022

Anexa 4

Indicatori	Cod rd	Perioada de gestiune	
		precedentă	curentă
1	2	3	4
Fluxuri de numerar din activitatea operațională			
Încasări din vânzări	010	214861679	224420194
Plăți pentru stocuri și servicii procurate	020	166754887	189351538
Plăți către angajați și organe de asigurare socială și medicală	030	36893610	34176249
Dobînzi plătite	040	4214950	7859298
Plata impozitului pe venit	050	340128	886885
Alte încasări	060	21848135	10015009
Alte plăți	070	12582454	13821817
Fluxul net de numerar din activitatea operațională (rd.010 - rd.020 - rd.030 - rd.040 - rd.050 + rd.060 - rd.070)	080	15923785	-11660584
Fluxuri de numerar din activitatea de investiții			
Încasări din vânzarea activelor imobilizate	090		
Plăți aferente intrărilor de active imobilizate	100	20359302	67667
Dobînzi încasate	110		
Dividende încasate	120		
inclusiv: dividende încasate din străinătate	121		
Alte încasări (plăți)	130		
Fluxul net de numerar din activitatea de investiții (rd.090 - rd.100 + rd.110 + rd.120 ± rd.130)	140	-20359302	-67667
Fluxuri de numerar din activitatea financiară			
Încasări sub formă de credite și împrumuturi	150	62164343	61164077
Plăți aferente rambursării creditelor și împrumuturilor	160	56744246	47522128
Dividende plătite	170	1458880	1635600
inclusiv: dividende plătite nerezidenților	171		
Încasări din operațiuni de capital	180		
Alte încasări (plăți)	190		
Fluxul net de numerar din activitatea financiară (rd.150 - rd.160 - rd.170 + rd.180 ± rd.190)	200	3961217	12006349
Fluxul net de numerar total (± rd.080 ± rd.140 ± rd.200)	210	-474300	278098
Diferențe de curs valutar favorabile (nefavorabile)	220	-102622	-486529

Sold de numerar la începutul perioadei de gestiune	230	803693	226771
Sold de numerar la sfârșitul perioadei de gestiune (± rd.210 ± rd.220 + rd.230)	240	226771	18340

Documente atașate - Notă explicativă (fișierul pdf)

Data prezentării 16.04.2024 15:20:13

Anexe la SNC
"Prezentarea situatiilor financiare"
Aprobat de Ministerul Finantelor
al Republicii Moldova

SITUAȚIILE FINANCIARE

pentru perioada 01.01.2023 - 31.12.2023

Entitatea: RUTADOR S.R.L.

Cod CUIÎO: 2938804

Cod IDNO: 1004600021987

Sediul:

MD: 2068

Raionul(municipiul): 106, DDF RASCANI

Cod CUATM: 0150, SEC.RISCANI

Strada: SECTORUL RISCANI STR.Florilor nr.32 bl.1

Activitatea principală: F4211, Lucrari de constructii a drumurilor si autostrazilor

Forma de proprietate: 15, Proprietatea privată

Forma organizatorico-juridică: 530, Societăți cu răspundere limitată

Date de contact:

Telefon: +37322310451

WEB:

E-mail: visarionovna@yandex.ru

Numele și coordonatele al contabilului-șef: DI (dna) MATVEENCO NATALIA Tel. 069076700

Numărul mediu al salariaților în perioada de gestiune: 227 persoane.

Persoanele responsabile de semnarea situațiilor financiare* MALIU NICOLAI

Unitatea de măsură: leu

BILANȚUL

la 31.12.2022

Anexa 1

Nr. cpt.	Indicatori	Cod rd.	Sold la	
			Începutul perioadei de gestiune	Sfârșitul perioadei de gestiune

1	2	3	4	5
	ACTIV			
A.	ACTIVE IMOBILIZATE			
	I. Imobilizări necorporale			
	1. Imobilizări necorporale în curs de execuție	010		
	2. Imobilizări necorporale în exploatare, total	020	12021	7421
	din care:			
	2.1. concesiuni, licențe și mărci	021	0	0
	2.2. drepturi de autor și titluri de protecție	022		
	2.3. programe informatice	023	12021	7421
	2.4. alte imobilizări necorporale	024		
	3. Fond comercial	030		
	4. Avansuri acordate pentru imobilizări necorporale	040		
	Total imobilizări necorporale (rd.010 + rd.020 + rd.030 + rd.040)	050	12021	7421
	II. Imobilizări corporale			
	1. Imobilizări corporale în curs de execuție	060	2005115	3242719
	2. Terenuri	070	5255525	5255525
	3. Mijloace fixe, total	080	91306408	86557820
	din care:			
	3.1. clădiri	081	3685775	3186847
	3.2. construcții speciale	082	31982010	30364429
	3.3. mașini, utilaje și instalații tehnice	083	41651922	36057688
	3.4. mijloace de transport	084	6118835	9615170
	3.5. inventar și mobilier	085		
	3.6. alte mijloace fixe	086	7867866	7333686
	4. Resurse minerale	090		
	5. Active biologice imobilizate	100		
	6. Investiții imobiliare	110		
	7. Avansuri acordate pentru imobilizări corporale	120		

	Total imobilizări corporale (rd.060 + rd.070 + rd.080 + rd.090 + rd.100 + rd.110 + rd.120)	130	98567048	95056064
	III. Investiții financiare pe termen lung			
	1. Investiții financiare pe termen lung în părți neafiliate	140	13038	13038
	2. Investiții financiare pe termen lung în părți afiliate, total	150		
	din care:			
	2.1. acțiuni și cote de participație deținute în părțile afiliate	151		
	2.2 împrumuturi acordate părților afiliate	152		
	2.3 împrumuturi acordate aferente intereselor de participare	153		
	2.4 alte investiții financiare	154		
	Total investiții financiare pe termen lung (rd.140 + rd.150)	160	13038	13038
	IV. Creanțe pe termen lung și alte active imobilizate			
	1. Creanțe comerciale pe termen lung	170		
	2. Creanțe ale părților afiliate pe termen lung	180		
	inclusiv: creanțe aferente intereselor de participare	181		
	3. Alte creanțe pe termen lung	190		
	4. Cheltuieli anticipate pe termen lung	200		
	5. Alte active imobilizate	210		
	Total creanțe pe termen lung și alte active imobilizate (rd.170 + rd.180 + rd.190 + rd.200 + rd.210)	220		
	TOTAL ACTIVE IMOBILIZATE (rd.050 + rd.130 + rd.160 + rd.220)	230	98592107	95076523
B.	ACTIVE CIRCULANTE			
	I. Stocuri			
	1. Materiale și obiecte de mică valoare și scurtă durată	240	42649132	36353750
	2. Active biologice circulante	250		
	3. Producția în curs de execuție	260	150972	150972
	4. Produse și mărfuri	270	21146284	8587968
	5. Avansuri acordate pentru stocuri	280	4268663	6367487
	Total stocuri	290	68215051	51460177

	(rd.240 + rd.250 + rd.260 + rd.270 + rd.280)			
	II. Creanțe curente și alte active circulante			
	1. Creanțe comerciale curente	300	94646727	55184747
	2. Creanțe ale părților afiliate curente	310		
	inclusiv: creanțe aferente intereselor de participare	311		
	3. Creanțe ale bugetului	320	9301312	4384166
	4. Creanțele ale personalului	330	0	0
	5. Alte creanțe curente	340	100237	8085
	6. Cheltuieli anticipate curente	350	27279668	17455304
	7. Alte active circulante	360	1200961	1105191
	Total creanțe curente și alte active circulante (rd.300 + rd.310 + rd.320 + rd.330 + rd.340 + rd.350 + rd.360)	370	132528905	78137493
	III. Investiții financiare curente			
	1. Investiții financiare curente în părți neafiliate	380		
	2. Investiții financiare curente în părți afiliate, total	390		
	din care:			
	2.1. acțiuni și cote de participație deținute în părțile afiliate	391		
	2.2. împrumuturi acordate părților afiliate	392		
	2.3. împrumuturi acordate aferente intereselor de participare	393		
	2.4. alte investiții financiare în părți afiliate	394		
	Total investiții financiare curente (rd.380 + rd.390)	400		
	IV. Numerar și documente bănești	410	18340	1099099
	TOTAL ACTIVE CIRCULANTE (rd.290 + rd.370 + rd.400 + rd.410)	420	200762296	130696769
	TOTAL ACTIVE (rd.230 + rd.420)	430	299354403	225773292
	P A S I V			
C.	CAPITAL PROPRIU			
	I. Capital social și neînregistrat			
	1. Capital social	440	60944408	60944408

2. Capital nevărsat	450	((
3. Capital neînregistrat	460		
4. Capital retras	470	((
5. Patrimoniul primit de la stat cu drept de proprietate	480		
Total capital social și neînregistrat (rd.440 + rd.450 + rd.460 + rd.470 + rd.480)	490	60944408	60944408
II. Prime de capital	500		
III. Rezerve			
1. Capital de rezervă	510		
2. Rezerve statutare	520		
3. Alte rezerve	530		
Total rezerve (rd.510 + rd.520 + rd.530)	540		
IV. Profit (pierdere)			
1. Corecții ale rezultatelor anilor precedenți	550	X	
2. Profit nerepartizat (pierdere neacoperită) al anilor precedenți	560	68197809	68197809
3. Profit net (pierdere netă) al perioadei de gestiune	570	X	16271763
4. Profit utilizat al perioadei de gestiune	580	X	(
Total profit (pierdere) (rd.550 + rd.560 + rd.570 + rd.580)	590	68197809	84469572
V. Rezerve din reevaluare	600		
VI. Alte elemente de capital propriu	610		
TOTAL CAPITAL PROPRIU (rd.490 + rd.500 + rd.540 + rd.590 + rd.600 + rd.610)	620	129142217	145413980
D. DATORII PE TERMEN LUNG			
1. Credite bancare pe termen lung	630	76367798	18326730
2. Împrumuturi pe termen lung	640		800000
din care:			
2.1. Împrumuturi din emisiunea de obligațiuni	641		
inclusiv: împrumuturi din emisiunea de obligațiuni convertibile	642		

	2.2. alte împrumuturi pe termen lung	643		800000
	3. Datorii comerciale pe termen lung	650		
	4. Datorii față de părțile afiliate pe termen lung	660		
	inclusiv: datorii aferente intereselor de participare	661		
	5. Avansuri primite pe termen lung	670		
	6. Venituri anticipate pe termen lung	680		
	7. Alte datorii pe termen lung	690		
	TOTAL DATORII PE TERMEN LUNG (rd.630 + rd.640 + rd.650 + rd.660 + rd.670 + rd.680 + rd.690)	700	76367798	19126730
	DATORII CURENTE			
	1. Credite bancare pe termen scurt	710		
	2. Împrumuturi pe termen scurt, total	720		
	din care:			
	2.1. împrumuturi din emisiunea de obligațiuni	721		
	inclusiv: împrumuturi din emisiunea de obligațiuni convertibile	722		
	2.2. alte împrumuturi pe termen scurt	723		
	3. Datorii comerciale curente	730	72281280	33929899
	4. Datorii față de părțile afiliate curente	740		
	inclusiv: datorii aferente intereselor de participare	741		
	5. Avansuri primite curente	750	8065199	19237229
	6. Datorii față de personal	760	5456577	3067330
	7. Datorii privind asigurările sociale și medicale	770	231578	564296
	8. Datorii față de buget	780	1260632	864502
	9. Datorii față de proprietari	790	4466000	1983234
	10. Venituri anticipate curente	800		
	11. Alte datorii curente	810	73250	67010
	TOTAL DATORII CURENTE (rd.710 + rd.720 + rd.730 + rd.740 + rd.750 + rd.760 + rd.770 + rd.780 + rd.790 + rd.800 + rd.810)	820	91834516	59713500
F.	PROVIZIOANE			
	1. Provizioane pentru beneficiile angajaților	830		

2. Provizioane pentru garanții acordate cumpărătorilor/clienților	840		
3. Provizioane pentru impozite	850		
4. Alte provizioane	860	2009872	1519082
TOTAL PROVIZIOANE (rd.830 + rd.840 + rd.850 + rd.860)	870	2009872	1519082
TOTAL PASIVE (rd.620 + rd.700 + rd.820 + rd.870)	880	299354403	225773292

SITUAȚIA DE PROFIT ȘI PIERDERE

de la 01.01.2023 pînă la 31.12.2023

Anexa 2

Indicatori	Cod rd.	Perioada de gestiune	
		precedenta	curenta
1	2	3	4
Venituri din vânzări, total	010	304055578	279358414
din care:			
venituri din vânzarea produselor și mărfurilor	011	10866026	21539747
venituri din prestarea serviciilor și executarea lucrărilor	012	293189552	257818667
venituri din contracte de construcție	013		
venituri din contracte de leasing	014		
venituri din contracte de microfinanțare	015		
alte venituri din vânzări	016		
Costul vânzărilor, total	020	243120886	223367129
din care:			
valoarea contabilă a produselor și mărfurilor vândute	021	9956279	17430733
costul serviciilor prestate și lucrărilor executate terților	022	233164607	205936396
costuri aferente contractelor de construcție	023		
costuri aferente contractelor de leasing	024		
costuri aferente contractelor de microfinanțare	025		
alte costuri aferente vânzărilor	026		
Profit brut (pierdere brută) (rd.010 - rd.020)	030	60934692	55991285
Alte venituri din activitatea operațională	040	70543	147284

Cheltuieli de distribuire	050	182200	951
Cheltuieli administrative	060	29094154	33735024
Alte cheltuieli din activitatea operațională	070	8500249	5423834
Rezultatul din activitatea operațională: profit (pierdere) (rd.030 + rd.040 - rd.050 - rd.060 - rd.070)	080	23228632	16978760
Venituri financiare, total	090	6327908	5958592
din care:	091		
venituri din interese de participare			
inclusiv: veniturile obținute de la părțile afiliate	092		
venituri din dobânzi	093		
inclusiv: veniturile obținute de la părțile afiliate	094		
venituri din alte investiții financiare pe termen lung	095		
inclusiv: veniturile obținute de la părțile afiliate	096		
venituri aferente ajustărilor de valoare privind investițiile financiare pe termen lung și curente	097		
venituri din ieșirea investițiilor financiare	098		
venituri aferente diferențelor de curs valutar și de sumă	099	6327908	5958592
Cheltuieli financiare, total	100	10761854	4352612
din care:	101		
cheltuieli privind dobânzile			
inclusiv: cheltuielile aferente părților afiliate	102		
cheltuieli aferente ajustărilor de valoare privind investițiile financiare pe termen lung și curente	103		
cheltuieli aferente ieșirii investițiilor financiare	104		
cheltuieli aferente diferențelor de curs valutar și de sumă	105	10761854	4352612
Rezultatul: profit (pierdere) financiar(ă) (rd.090 - rd.100)	110	-4433946	1605980
Venituri cu active imobilizate și excepționale	120	292172	350000
Cheltuieli cu active imobilizate și excepționale	130	141654	362221
Rezultatul din operațiuni cu active imobilizate și excepționale: profit (pierdere) (rd.120 - rd.130)	140	150518	-12221

Rezultatul din alte activități: profit (pierdere) (rd.110 + rd.140)	150	-4283428	1593759
Profit (pierdere) pînă la impozitare (rd.080 + rd.150)	160	18945204	18572519
Cheltuieli privind impozitul pe venit	170	2604718	2300756
Profit net (pierdere netă) al perioadei de gestiune (rd.160 - rd.170)	180	16340486	16271763

SITUAȚIA MODIFICĂRILOR CAPITALULUI PROPRIU

de la 01.01.2023 pînă la 31.12.2023

Anexa 3

Nr. d/o	Indicatori	Cod rd	Sold la începutul perioadei de gestiune	Majorări	Diminuări	Sold la sfîrșitul perioadei de gestiune
1	2	3	4	5	6	7
	Capital social și neînregistrat					
	1. Capital social	010	60944408			60944408
	2. Capital nevărsat	020	()	()	()	()
	3. Capital neînregistrat	030				
I.	4. Capital retras	040	()	()	()	()
	5. Patrimoniul primit de la stat cu drept de proprietate	050				
	Total capital social și neînregistrat (rd.010 + rd.020 + rd.030 + rd.040 + rd.050)	060	60944408			60944408
II.	Prime de capital	070				
	Rezerve					
	1. Capital de rezervă	080				
III.	2. Rezerve statutare	090				
	3. Alte rezerve	100				
	Total rezerve (rd.080 + rd.090 + rd.100)	110				
IV.	Profit (pierdere)					
	1. Corecții ale rezultatelor anilor precedenți	120	X			
	2. Profit nerepartizat (pierdere neacoperită) al anilor precedenți	130	68197809			68197809

	3. Profit net (pierdere netă) al perioadei de gestiune	140	X	16271763	16271763
	4. Profit utilizat al perioadei de gestiune	150	X	()	()
	Total profit (pierdere) (rd.120 + rd.130 + rd.140 + rd.150)	160	68197809	16271763	84469572
V.	Rezerve din reevaluare	170			
VI.	Alte elemente de capital propriu	180			
	Total capital propriu (rd.060 + rd.070 + rd.110 + rd.160 + rd.170 + rd.180)	190	129142217	16271763	145413980

SITUAȚIA FLUXURILOR DE NUMERAR

de la 01.01.2023 pînă la 31.12.2023

Anexa 4

Indicatori	Cod rd	Perioada de gestiune	
		precedentă	curentă
1	2	3	4
Fluxuri de numerar din activitatea operațională			
Încasări din vânzări	010	224420194	363794267
Plăți pentru stocuri și servicii procurate	020	189351538	233085808
Plăți către angajați și organe de asigurare socială și medicală	030	34176249	41534904
Dobânzi plătite	040	7859298	5279895
Plata impozitului pe venit	050	886885	2733329
Alte încasări	060	10015009	146408
Alte plăți	070	13821817	13232612
Fluxul net de numerar din activitatea operațională (rd.010 - rd.020 - rd.030 - rd.040 - rd.050 + rd.060 - rd.070)	080	-11660584	68074127
Fluxuri de numerar din activitatea de investiții			
Încasări din vânzarea activelor imobilizate	090		
Plăți aferente intrărilor de active imobilizate	100	67667	7607833
Dobânzi încasate	110		
Dividende încasate	120		
inclusiv: dividende încasate din străinătate	121		

Alte încasări (plăți)	130		
Fluxul net de numerar din activitatea de investiții (rd.090 - rd.100 + rd.110 + rd.120 ± rd.130)	140	-67667	-7607833
Fluxuri de numerar din activitatea financiară			
Încasări sub formă de credite și împrumuturi	150	61164077	19306730
Plăți aferente rambursării creditelor și împrumuturilor	160	47522128	76194032
Dividende plătite	170	1635600	2333800
inclusiv: dividende plătite nerezidenților	171		
Încasări din operațiuni de capital	180		
Alte încasări (plăți)	190		
Fluxul net de numerar din activitatea financiară (rd.150 - rd.160 - rd.170 + rd.180 ± rd.190)	200	12006349	-59221102
Fluxul net de numerar total (± rd.080 ± rd.140 ± rd.200)	210	278098	1245192
Diferențe de curs valutar favorabile (nefavorabile)	220	-486529	-164433
Sold de numerar la începutul perioadei de gestiune	230	226771	18340
Sold de numerar la sfârșitul perioadei de gestiune (± rd.210 ± rd.220 + rd.230)	240	18340	1099099

Documente atașate - Notă explicativă (fișierul pdf)



Raport audit RUTADOR SRL 2023.semnat.pdf



Raportul conducerii 2023a..pdf



NOTA RUTADOR 2023.signed.pdf



GUVERNUL
REPUBLICII
MOLDOVA



SERVICIUL FISCAL DE STAT



CERTIFICAT

privind lipsa sau existența restanțelor față de bugetul public național

Nr.
№ 1125987

Din
От 06.09.2024 11:25

DATE DESPRE CONTRIBUABIL / ИНФОРМАЦИЯ О НАЛОГОПЛАТЕЛЬЩИКЕ

Codul fiscal / Numărul de identificare

Фискальный код / Идентификационный номер

1004600021987

Denumirea

Наименование

Societatea cu Răspundere Limitată RUTADOR

ATESTAREA LIPSEI SAU EXISTENȚEI RESTANȚELOR CONFORM DATELOR SISTEMULUI

INFORMAȚIONAL AUTOMATIZAT / ПОДТВЕРЖДЕНИЕ ОТСУТСТВИЯ ИЛИ НАЛИЧИЯ
ЗАДОЛЖНОСТЕЙ СОГЛАСНО ДАННЫМ ИНФОРМАЦИОННОЙ АВТОМАТИЗИРОВАННОЙ
СИСТЕМЫ

La data emiterii prezentului certificat restanța față de bugetul public național constituie

На дату выдачи данной справки задолженность перед национальным публичным бюджетом составляет

0 MDL

VALABIL PÂNĂ LA / ДЕЙСТВИТЕЛЕН ДО

21.09.2024 11:25



Prezentul document este eliberat în temeiul Art. 29, alin. (3) din Legea cu privire la registre nr. 71/2007 și în baza datelor furnizate de Serviciul Fiscal de Stat în Portalul Guvernamental al Cetățeanului și al Unităților de Drept / Справка выдана в соответствии со ст. 29 п. (3) Закона о реестрах № 71/2007 на основании данных, предоставленных Государственной налоговой службой на Портале Правительства Гражданина и Юридических Лиц.

Generat și semnat de Portalul Guvernamental al Cetățeanului și al Unităților de Drept la 06.09.2024 11:25

Prezentul certificat este semnat electronic în conformitate cu Legea nr.124 din 19.05.2022

Сертификат подписан электронной подписью в соответствии с Законом № 124 от 19.05.2022



Certificatul este descărcat din Portalul Guvernamental al Cetățeanului și al Unităților de Drept (mcabinet.gov.md) și este semnat electronic de către posesorul acestui portal și are aceeași valoare juridică ca și documentele eliberate pe suport de hârtie de către organele cu atribuții de administrare fiscală. Verificarea autenticității semnăturii electronice poate fi realizată cu ajutorul Serviciului Guvernamental de Semnătură Electronică (msign.gov.md)

Сертификат скачен с Правительственного Портала Гражданина и Юридических Лиц (mcabinet.gov.md) и подписан электронной подписью владельца портала и имеет такую же юридическую силу, как и документы выдаваемые на бумаге органами налоговой администрации. Проверку подлинности электронной подписи можно осуществить с помощью Государственной Службой Электронной Подписью (msign.gov.md)



Ministerul Infrastructurii și
Dezvoltării Regionale
al Republicii Moldova

Inspectoratul Național
pentru Supraveghere
Tehnică

nr. 42/8/24 din 12.08.2024

A V I Z

pentru participare la licitațiile publice de lucrări din domeniul construcțiilor și instalațiilor

Eliberat întreprinderii "RUTADOR" S.R.L., IDNO 1004600021987 conform cererii cu nr. de intrare 8756/24 din 07.08.2024. În urma verificării actelor prezentate și informației rezultate din actele de control în ultimii 3 (trei) ani, potrivit Ordinului nr. 48-A din 01.07.2021, Inspectoratul Național pentru Supraveghere Tehnică constată următoarele:

Nr. d/o	Informații	Noțiuni	DA	NU	Notă
I	Încălcări constatate prin procese - verbale de control, emise în temeiul Legii nr.131/2012 și/sau H.G. nr. 360/1996, intrate în vigoare, necontestate, sau contestate dar confirmate prin hotărâri judecătorești executorii definitive:	Încălcări foarte grave (art. 5 ¹ Legea 131/2012)		NU	
		Sanțiuni economice (cu exagerări ale costului mari de 15% din valoarea lucrărilor executate, inclusiv)		NU	
II	Au fost înregistrate cazuri de accidente:	Accidente tehnice grave		NU	
III	Întreprinderea dispune de necesarul de personal propriu calificat (specialiști și muncitori specializați cu certificate de atestare tehnico-profesională.), tehnică specializată (mecanisme, utilaje), încăperi separate corespunzătoare genului de activitate (sector de producere, depozit, oficiu) pentru executarea următoarelor tipuri de lucrări:	Construcții civile, industrial și agrozootehnice A. Terasamente, lucrări la structura clădirilor; B. structuri metalice; C. finisare, amenajare, protecție.		NU	
		Construcții rutiere: A. drumuri și piste de aviație; B. poduri; C. căi ferate.	DA		A,B
		Construcții speciale: A. hidrotehnice și pentru îmbunătățiri funciare; B. fântâni arteziene; C. porturi și debarcadere; D. mine, cariere; E. tuneluri.		NU	
		Instalații și rețele tehnico-edilitare: A. de alimentare cu apă și canalizare; B. de încălzire; C. ventilație, climatizare; D. electrice; E. de automatizare; F. telecomunicație; G. semnalizare; H. frigorifice, compresoare; I. tehnologice.		NU	
		Instalații industrial periculoase: A. sub presiune, mecanisme de ridicat, cazane; B. chimico-tehnologice; C. gazoducte magistrale; D. sisteme de alimentare cu gaze.		NU	

Prezentul Aviz este cu titlu informativ și se eliberează la cererea solicitantului.
Este valabil 12 luni de la data eliberării.

Șef adjunct interimar

Sergiu Grecu
Tel: 022 22-62-59

Digitally signed by Chircu Sergiu
Date: 2024.08.09 15:09:33 EEST
Reason: MoldSign Signature
Location: Moldova



Sergiu CHIRCU

str. Alexandr Pușkin, 22 mun. Chișinău, MD-2012, tel. +373-22-23-80-24, fax +373-22-24-25-84

CERTIFICAT DE CONFORMITATE

Numărul: CPF-322-2023

Prin prezentul certificat de conformitate se atestă că produsul

BETON

Clase de rezistență: C8/10; C12/15; C16/20; C20/25; C25/30; C30/37



Fabricat în conform cerințelor SM EN 206+A1:2017 și SM 324:2017

Produs de:

RUTADOR SRL,

Republica Moldova, mun. Chișinău, sec. Rîșcani, str. Florilor, 32/1.

Loc de fabricare: str. Feroviarilor, 20, s. Ghidighici, mun. Chișinău

este supus de către producător unui control al procesului de producție care cuprinde toate măsurile necesare pentru îndeplinirea și menținerea cerințelor specificate în documentul de referință.

CERTMATCON a efectuat inspecția inițială a procesului de producție și a controlului producției în fabrică (CPF), a evaluat rapoartele de încercări și va efectua supravegherea continuă a procesului de producție, a CPF și a produsului prin încercări pe eșantioane prelevate de la locul de producție.

Schemă de certificare aplicabilă: 3, conform SM SR EN ISO/CEI 17067:2014.

Acest certificat va rămâne valabil atât timp cât standardul armonizat, produsul pentru construcții, metodele de evaluare a constanței performanței și condițiile de producție în fabrică nu sunt modificate esențial. Certificatul a fost emis în mod voluntar și la cererea producătorului și poate fi suspendat sau retras dacă se constată că nu se mențin condițiile inițiale.

Certificare inițială	06.07.2023
Modificare	04.07.2024
Expirare	05.07.2028

Director General

Ion PUHA



de vizat
până în
IULIE
2025

de vizat
până în
IULIE
2026

de vizat
până în
IULIE
2027

Certificat valabil doar cu condiția vizării anuale.



EUROLASTIC Primer U12G

approved 2-component primer
epoxy resin-based

Product description	EUROLASTIC Primer U12G is a 2-component primer for absorbent substrates
Area of application	<ul style="list-style-type: none">- for indoor and outdoor use- bonding primer for all EUROLASTIC TC/TK and series polysulphide sealants on absorbent substrates (see primer matrix)
Product characteristics	<ul style="list-style-type: none">- low viscosity, sprayable- good penetration characteristics- strong adhesion on absorbent substrates
Colour	Yellowish/clear
Substrate preparation	The substrate must be dust-free, solid, dry with good key and sound, free of loose and friable material and oil, grease, paint residue, bitumen, tar or similar substances that could interfere with adhesion. In all cases, old coating systems of unknown composition must be completely removed. As a rule, the substrate must be prepared by grinding or re-cutting the substrate with a diamond cutting disc.
Backing	Backing material must be installed prior to primer application.
Processing conditions	Substrate temperature between +5°C and +35°C. Ambient temperature between +5°C and +40°C. The dew point must be taken into account! (+3°C above dew point)
Processing	EUROLASTIC Primer U12 G is supplied with the correct ratio of components A and B. Mix both components with a suitable mixing tool until they form a homogeneous, streak-free mixture.



Mix for at least 1 min.

Apply a full coat of primer with brush or spray equipment. To ensure complete curing, the material and substrate temperatures must not fall below the minimum limit anywhere at any time during the curing phase.

Cleaning	Fresh material can be removed from the tools with EUROLASTIC Cleaner G. Fully cured material requires mechanical cleaning.
Consumption	for 15 mm wide bonding surfaces: approx. 6 ml/m or 200ml/m ² These are approximate values. They may be significantly higher with uneven substrates and varying substrate absorbency.
Packaging	EUROLASTIC Primer U12G is supplied in 0.5 l, 1 l and 4 l containers.
Storage and shelf life	Store in a cool, dry place (+10°C to +25 °C). Under these conditions, the shelf life of unopened and undamaged original containers is 12 months.
Tests/ Approvals/Standards	EUROLASTIC U12 G complies with the European technical approvals granted by DIBt (German Institute of Building Technology): <ul style="list-style-type: none">- Z-74.5-126- Z-74.6-127- Z-74.6-128- Z-74.6-132- Z-74.6-133 And the tests of: <ul style="list-style-type: none">- DIN EN 14188-2- TL Fug StB 01- DIN EN 14188-4



Special instructions/protective measures

EUROLASTIC U12G may only be processed in well-ventilated areas. Waste and containers must be disposed of in a safe manner. Avoid release into the environment.

The instructions in the corresponding safety data sheet must be strictly adhered to. Avoid contact with eyes and skin. Wear impermeable protective gloves and safety glasses. During processing, do not eat or smoke and keep away from open flames. Do not inhale vapours! In enclosed spaces, wear a respirator fitted with an organic solvent filter. Completely empty containers can be returned to the KBS/Interseroh circulatory system. Instructions concerning special dangers and safety advice can be found in the safety data sheets.

GISCODE

Germany: Hazardous material information system (GIS) of employer's liability insurance associations in the building industry: GISCODE RE 2.5

Technical data*		
Technical properties	Unit	Value
Material basis		Epoxy resin
Number of components		2-component
Mixing ratio		100 : 66
Density at +23°C	g/cm ³	approx. 0.9
Solid volume at +20°C	%	40
Viscosity at +23°C	mPas	approx. 25
Open time	min	30 to 240
Object and processing temperature	°C	from + 5 to + 40

* These are approximate values. The values are not intended for the preparation of specifications.

When processing the sealant with a heated 2-component mixing and dosing system (max. + 60 °C), divide the curing times by two.

The data was calculated at +23°C and 50% relative humidity. Higher temperatures and/or higher relative humidity may shorten or extend these times. All technical data, measurements and information in this data sheet are based on laboratory tests. Actual measured data may deviate in practice.



October 2016/We reserve the right to make technical changes and refinements. No liability assumed for advertising documents. Consultation of any kind, also due to any industrial property rights of third parties, shall be considered non-binding. The customer is solely responsible for the suitability of the goods for the particular intended use. All orders are subject to the seller's/manufacturer's terms and conditions for the sale and/or manufacture of the goods.
Reproduction not permitted.







EUROLASTIC TC 30 G grey

Approved 2-component polysulphide sealant for increased installation depths up to 1.6 times the joint width



-  Joint sealant: EUROLASTIC TC 30 G
-  Primer: EUROLASTIC Primer U 12 G or EUROLASTIC Primer S2
-  Backing material: round PE cord (closed-cell)

Product description

EUROLASTIC TC 30 G is a pourable, highly chemical-resistant, resilient, polysulphide-based (approx. 35 %) 2-component joint sealant suitable for processing with 2-component equipment.

Area of application

- for indoor and outdoor use
- for storage, filling and handling facilities for water-polluting substances, filling stations, air and road traffic areas, production and storage areas

Product characteristics

- cold elasticity to -40°C
- highly chemical resistant, e.g. to fuels, oils, aircraft fuels, de-icing agents and numerous other media in accordance with the chemical resistance list
- very high UV, weathering and ageing resistance
- excellent resistance to notching and wear
- approved total deformation 25 % , recovery capability > 90 %
- the sealant can be installed in thicknesses from 0.8 to 1.6 times the joint width

Colour

Grey



Substrate preparation	The substrate temperature must be between +5°C and +35°C, and the temperature of the bonding surfaces must be at least 3°C above the prevailing dew point temperature. At the time of jointing, the bonding surfaces must be clean, free of oil and grease, dry and free of substances that could prevent adhesion.
Backing	The joint space must be tightly and firmly backed with closed-cell polyethylene backer rod. The rod must not be damaged during application.
Primer	Basically, EUROLASTIC TC 30 G may only be applied to primed bonding surfaces. Absorbent substrates: EUROLASTIC Primer U12G Non-absorbent substrates: EUROLASTIC Primer S2 Bare steel and galvanised surfaces: EUROLASTIC Primer ZM after curing EUROLASTIC Primer S2 must be applied. See primer matrix for further information
Application conditions	Material temperature for manual processing: min. +10°C, max. +25°C Material temperature for mechanical processing: min. +10°C, max. +60°C
Handling	EUROLASTIC TC 30 G is supplied with the correct ratio of components A and B. Add all of component B to component A and mix thoroughly with a slow stirrer at approx. 300 rpm. The mixing process must be carried out until a homogeneous, streak-free mixture forms. Do not mix for less than 3-5 minutes. Place the mixture in a hand-held caulking gun or insert the container into a pressure tank with a hose and nozzle. The joint chamfer must not serve as a bonding surface when sealing the joint. Air bubbles that form on the surface following installation can be removed during the sealant processing time by gentle brushing with a dry, soft brush. The joint sealant installation must be carried out in accordance with CUAP (Common Understanding of Assessment Procedure) "Joint Sealant Systems" – see DIBt European technical approval.



trafficable joint assembly

non-trafficable joint assembly

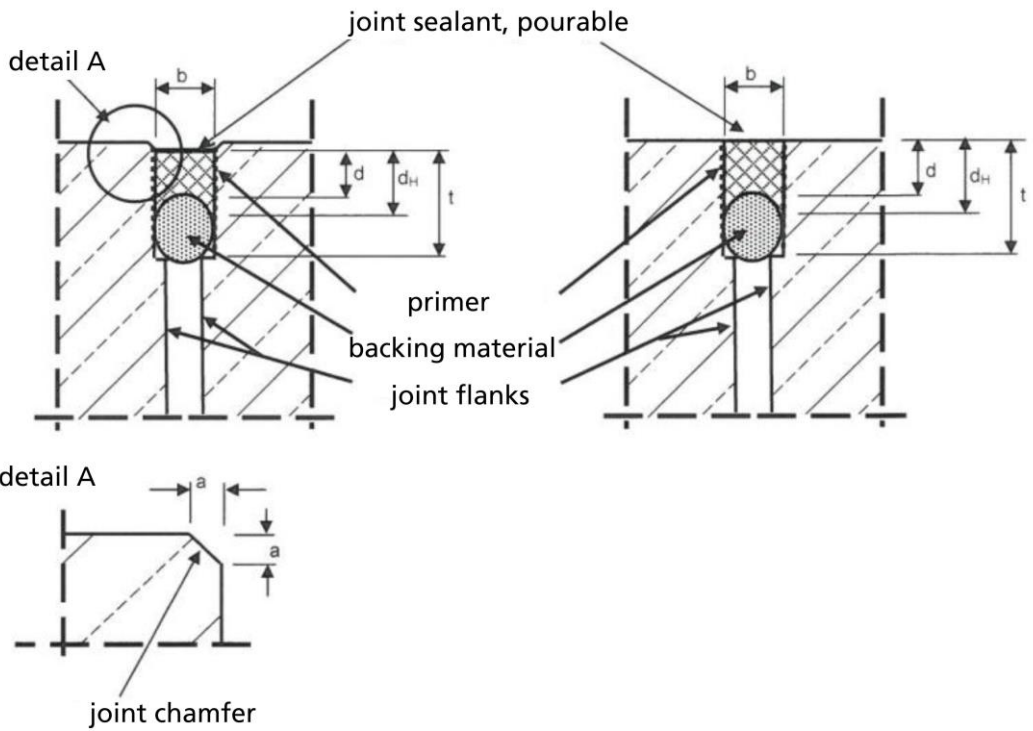

- a = chamfer face (3 to 10 mm)
- b = joint width (10 to 20 mm trafficable, non-trafficable up to 40 mm)
- d = joint sealant thickness
- d_H = joint sealant adhesion or contact surface on the joint flank; $d_H = d + 0.5 b$
- t = depth of joint slot

Joint Design Dimensions

Trafficable with pneumatic tyre vehicles			
	b	d	d _H
min.	10	10	15
max.	20	20	30

Non-trafficable			
	b	d	d _H
min.	10	10	15
max.	40	40	60

Cleaning

Fresh material can be removed from the tools with EUROLASTIC Cleaner G. Fully cured material requires mechanical cleaning.



Consumption	Joint width in mm	Joint depth in mm	Consumption in ml/m
	10	10	approx. 100
	15	12 - 15	approx. 180 - 225
	20	16 - 20	approx. 320 - 400
	25	20 - 25	approx. 500 - 625
	30	24 - 30	approx. 720 - 900
	35	28 - 35	approx. 980 - 1,225
	40	32 - 40	approx. 1,280 - 1,600

Packaging **EUROLASTIC TC 30 G** is delivered in 4 l, 10 l, 20 l and 200 l containers.

Storage and shelf life Store in a cool, dry place (+10°C to +25 °C). Under these conditions, the shelf life of unopened and undamaged original containers is 12 months.

Tests/ Approvals/Standards **EUROLASTIC TC 30 G** complies with the European technical approval granted by DIBt (German Institute of Building Technology):

- Z-74.6-128

And the tests of:

- TL-Fug StB 01/ ZTV-Fug StB 01
- DIN EN 14188-2

Special instructions/protective measures **EUROLASTIC TC 30 G** may only be processed in well-ventilated areas. Suitable protective clothing must be worn when working. Waste and containers must be disposed of in a safe manner. Avoid release into the environment. Completely empty containers can be returned to the KBS/Interseroh circulatory system. The instructions in the corresponding safety data sheet must be strictly adhered to.



Technical data*		
Technical properties	Unit	Value
Material basis		Polysulphide/manganese dioxide
Mixture ratio A : B	Parts by	100 : 20
Number of components		2-component
Density at +23°C	g/cm ³	1.50 - 1.55
Solid volume at +23°C	%	100
Viscosity at +23°C		Pourable
Processing time at +23°C/50% relative humidity	hrs	1 - 2
Curing time at +23°C/50% relative humidity	hrs	24 - 48
Object and processing temperature	°C	from +5 to +35
Temperature resistance	°C	from -40 to +120
Mechanical properties	Unit	Value
Shore hardness		approx. 20
Approved total deformation	%	25
Tensile stress at +23°C	N/mm ²	approx. 0.20
Tensile stress at -20°C	N/mm ²	approx. 0.34
Recovery capability	%	> 90
Chemical resistance		
		see chemical resistance list or technical approval

* These are approximate values. The values are not intended for the preparation of specifications.

The data was calculated at +23°C and 50% relative humidity. Higher temperatures and/or higher relative humidity may shorten or extend these times. All technical data, measurements and information in this data sheet are based on laboratory tests. Actual measured data may deviate in practice.

February 2017/We reserve the right to make technical changes and refinements. No liability assumed for advertising documents. Consultation of any kind, also due to any industrial property rights of third parties, shall be considered non-binding. The customer is solely responsible for the suitability of the goods for the particular intended use. All orders are subject to the seller's/manufacture's terms and conditions for the sale and/or manufacture of the goods.



Reproduction not permitted.