



ROMÂNIA

MINISTERUL DEZVOLTĂRII, LUCRĂRILOR PUBLICE ȘI ADMINISTRAȚIEI

CONSILIUL TEHNIC PERMANENT PENTRU CONSTRUCȚII

AVIZ TEHNIC

În baza procesului verbal nr. 20-152328 din data de 24 noiembrie 2021 al Comisiei tehnice de specialitate nr. 2 pentru avizarea agrementelor tehnice în construcții:

CONSILIUL TEHNIC PERMANENT PENTRU CONSTRUCȚII

AVIZEAZĂ FAVORABIL :

agrementul tehnic nr. 017-05/3512-2021, elaborat de INSTITUTUL EUROPEAN PENTRU ȘTIINȚE TERMICE, pentru RAME CU CAPAC PENTRU CĂMINE DE VIZITARE SI GRĂȚAR PENTRU CANALIZARE DIN FONTĂ DUCTILĂ, al cărui producător este AYONSE DÖKÜM SANAYI, TURCIA.

Prezentul AVIZ TEHNIC este valabil până la data de 24 noiembrie 2023 și se poate prelungi în situația în care titularul face dovada menținerii aptitudinii de utilizare a obiectului agrementului tehnic, potrivit prevederilor referitoare la „condiții” din agrementul tehnic.

Agrementul tehnic este valabil până la data de 24 noiembrie 2024, pentru titular, producător și distribuitorii din anexa la agrementul tehnic.

PREȘEDINTE AL CONSILIULUI TEHNIC PERMANENT PENTRU CONSTRUCȚII

SECRETAR DE STAT

Marin ȚOLE



Agreement Tehnic

017-05/3512-2021

*RAME CU CAPAC PENTRU CĂMINE DE VIZITARE ȘI GRĂTAR
PENTRU CĂNALIZARE DIN FONTĂ DUCTILĂ
CAST IRON DUCTILE COVER AND FRAMES FOR MANHOLES AND
GRILL FOR SEWERAGE
COUVERTURE DUCTILE EN FONTE ET CADRES POUR TROUS
D'HABITACES ET GRIL POUR LES EAUX USÉES
DUKTILE ABDECKUNG AUS GUSSEISEN UND RAHMEN FÜR
SCHACHTLÖCHER UND GRILL FÜR ABWASSER
Cod categorie - 28*

PRODUCĂTOR: AYONSE DÖKÜM SANAYI
Kucuk Sanayi Sitesi A Blok 13 No'lu Cad. No: 30
Sehitkamil-Gaziantep
Tel/fax: 0090 342 23 544 80, TURCIA

**TITULAR
AGREMENT
TEHNIC:** SC META EXPORT IMPORT SRL
Str. Interioară nr. 3, Incinta AGROSTAR, biroul 4, Constanța
tel: 0722569955, ROMÂNIA

ELABORATOR AGREMENT TEHNIC:
INSTITUTUL EUROPEAN PENTRU ȘTIINȚE TERMICE BUCUREȘTI
Str. Pache Protopopescu, nr. 66, sect. 2, București; tel/fax: 0212521157.

**Grupa specializata nr.5 - Produse, procedee și echipamente pentru instalații aferente
construcțiilor**

Prezentul agreement tehnic este valabil până la data de 24.11.2024 numai însoțit de
AVIZUL TEHNIC al Consiliului Tehnic Permanent pentru Construcții și nu
loc de certificat de calitate.



CONSILIUL TEHNIC PERMANENT PENTRU CONSTRUCȚII

„Produse, procedee și echipamente pentru instalații aferente construcțiilor” din cadrul Institutului European pentru Științe Termice din București, analizând documentația de solicitare de agrement tehnic, prezentată de SC META EXPORT IMPORT SRL din România și înregistrată cu nr. 210610 din data de 22.06.2021, referitoare la produsele „**Rame cu capac pentru cămine de vizitare și grătare pentru canalizare din fontă ductilă**” realizate de firma **AYONSE DÖKÜM SANAYI** din Turcia, elaborează prezentul **Agrement Tehnic nr. 017-05/3512-2021**, în conformitate cu documentele tehnice românești aferente domeniului de referință **I 9-2015** „Normativ privind proiectarea și execuția instalațiilor sanitare”, **I.13-2015** Normativ privind proiectarea, executarea și exploatarea instalațiilor de încălzire central, **NP 133/2013** „Normativ privind proiectarea, executarea și exploatarea sistemelor de alimentare cu apă și canalizare a localităților”, **AC-1998** „Ghid de proiectare și execuție a rețelelor și instalațiilor exterioare de alimentare cu apă și canalizare”, **C 300-1994** „Normativ de prevenire a incendiilor pe durata executării lucrărilor de construcții și instalații aferente acestora” și rapoartele de încercări emise de laboratorul **INSIST - Universitatea Tehnica de Construcții București, România**, toate valabile la data elaborării prezentului agrement tehnic.

1. Definierea succintă.

1.1 Descrierea succintă

Ramele cu capac pentru cămine de vizitare și grătarele pentru canalizare din fontă ductilă fabricate de **AYONSE DÖKÜM SANAYI** din Turcia, sunt realizate printr-un procedeu de prelucrare a materiei prime în matrițe cu forma produsului finit, supus la temperatură de peste 150°C și presiuni de peste 100 bar.

Locurile de amplasare a ramelor cu capac și a grătarelor din fontă ductilă se face conform SR EN 124:

Grupa 2. Capacele cu ramă tip B125 sunt utilizate pentru permiterea accesului în căminele de inspecție și în căminelor de racord din zonele de trafic ușor,

Grupa 3. Capacele tip C250 (250kN) sunt utilizate pentru permiterea accesului în căminele de inspecție, de vizitare și în căminele pentru canalizare din zonele căilor de circulație pe străzi, acostamente, parcări pentru vehicule până la 25 de tone.

Grupa 4. Capacele tip D400 (400kN) sunt utilizate pentru permiterea accesului în căminele de inspecție, de vizitare și în căminele pentru canalizare din zonele căilor de circulație pentru vehicule grele, autostrăzi, zone de staționare pentru toate tipurile de autovehicule.

Ramele cu capac pentru căminele de vizitare și grătarele pentru canalizare din fontă ductilă se vor utiliza pentru susținerea țevelor în instalațiile de alimentare cu apă, de încălzire și de ventilație, în instalațiile de stingere a incendiilor, a cablurilor electrice, a echipamentelor.

Dispozitivele de acoperire, capacele, sunt realizate din fontă ductilă și se prezintă sub forma unui ansamblu realizat din ramă + capac. Utilizând

acest material ca materie primă se pot executa piese cu următoarele caracteristici:

- elasticitate;
- proprietăți mecanice, termice și chimice excelente;
- rezistența mare la rupere;
- coeficient mare de siguranță, permite deformări mari la aplicarea unor sarcini și revine la forma inițială după dispariția solicitării;
- rezistența la coroziune, cu un grad redus de propagare a fisurilor;
- prin utilizarea procedurii automatizate de producție calitatea produsului se păstrează constantă, nu rezultă deșeuri tehnologice; suprafața produsului finit fiind foarte bine finisată se pot obține piese rezistente cu dimensiuni mari și structură omogenă.

Dispozitivele de acoperire se fabrică uzual în culorile gri/negru. Colorarea este realizată în masa materiei prime, nu printr-o vopsire ulterioară. La cerere se pot executa dispozitive de acoperire și în alte culori.

A) Capace cu ramă din fontă ductilă pentru canalizare clasa B125, pentru acoperirea căminelor de inspecție și a căminelor de racord în zonele de trafic ușor (zone pietonale, parcări sau parcări etajate) cu încărcare de până la **12,5 tone**. În conformitate cu clasa de rezistență B125 echipamentele fac parte din grupa 2 conform SR EN 124. Se produc în gama:

1) capac rotund pentru canalizare exterioară cu ramă rotundă și închizător, având caracteristicile:



Dimensiunea ramei	Dimensiunea capacului	Înălțimea	Pasul liber
Dr [mm]	ØC [mm]	H [mm]	ØP [mm]
700	580	45	550
795	630	35	600

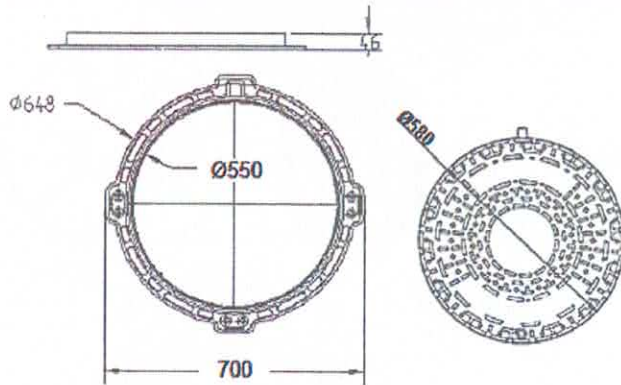

Vedere generală capac cu ramă rotund pas 550mm

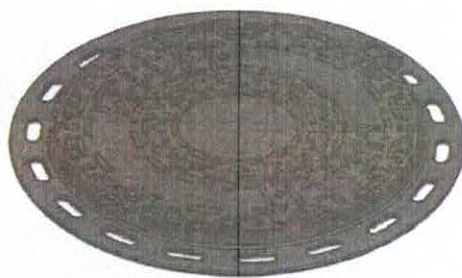
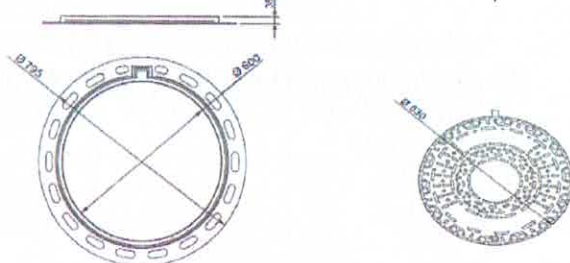

Vedere generală capac rotund pas 600mm

2) capac pătrat negru/alb pentru canalizare exterioară cu ramă pătrată, cu închizător, având caracteristicile:

Dimensiunea ramei		Dimensiunea capacului		Înălțimea	Pasul liber
A [mm]	B [mm]	C [mm]	D [mm]	H [mm]	P [mm]
300	300	240	240	22	220
400	400	350	350	27	310
500	500	450	450	30	405

600	600	550	550	30	500
700	700	650	650	40	600
800	800	700	700	40	700
800	800	700	700	40	800x800
900	900	800	800	40	900x900

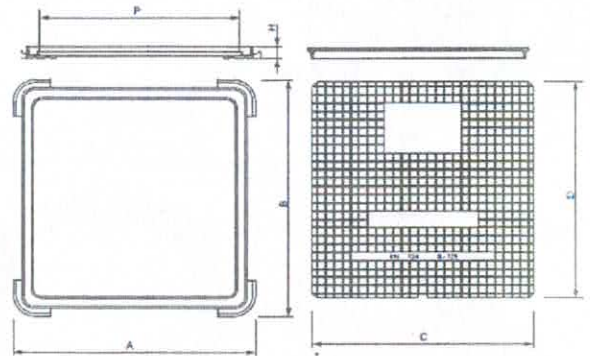

Vedere generală capac pătrat cu ramă

Grătar sistem canalizare B125 dreptunghiular

Dimensiunea gratar		Înălțimea
A [mm]	B [mm]	H [mm]
125	500	15
125	500	35
150	500	30
250	500	35
300	500	35
350	500	45
400	500	45
450	500	45

Dispozitivele de acoperire sunt prevăzute cu 2 șuruburi din INOX cu cap imbus pentru fixarea fermă pe ramă. Fixarea se face prin înșurubarea în inserturile prevăzute în ramă din faza de producție. Pentru ușurarea desfacerii dispozitivelor de acoperire capacul acestuia este prevăzut cu un locaș special pentru introducerea unui levier.

B) Capace cu ramă din fontă ductilă pentru canalizare clasa C250 se produc în gama cu capac rotund/dreptunghiular negru uzual, dar poate avea și alte culori la cerere. Rama este cu/fără balama extractibilă, cu 2/3 șuruburi de inox pentru fixare, cu/fără găuri pentru ventilare din faza de producție și cu/fără ancoră de manipulare levier.

Ramă rotundă-capac rotund

Dimensiunea ramei	Dimensiunea capacului	Înălțimea
Dr	ØC	H



[mm]	[mm]	[mm]	[mm]
745	570	60	550
805	625	100	600

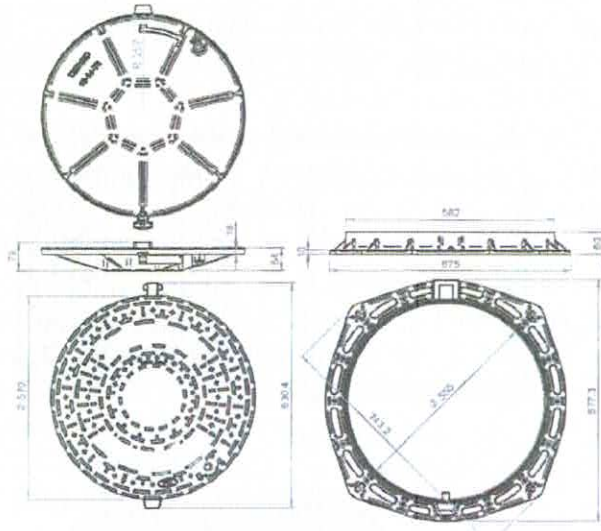

Vedere generală capac rotund pas 550mm

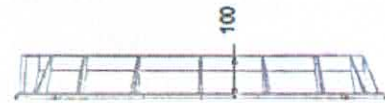
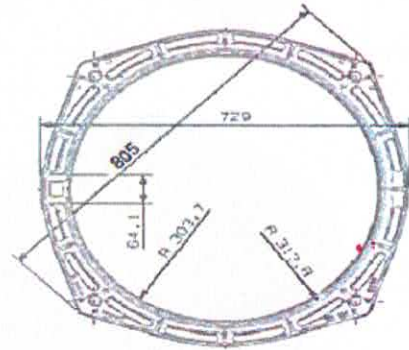
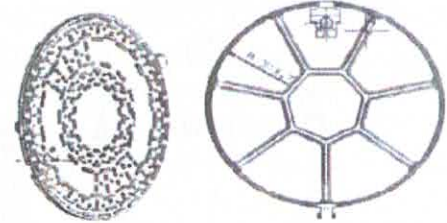
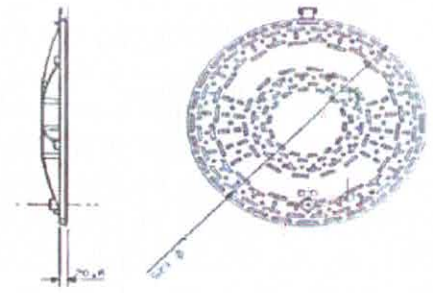

Vedere generală capac rotund pas liber 600mm
Ramă+capac formă dreptunghiulară

Dimensiunea ramei		Înălțimea	Pasul liber
[mm]	[mm]	H [mm]	P [mm]
530	355	100	379x310

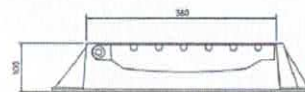
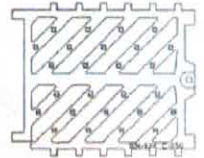
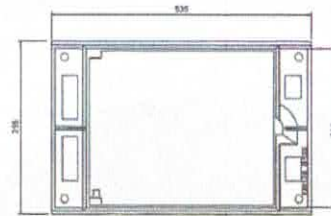

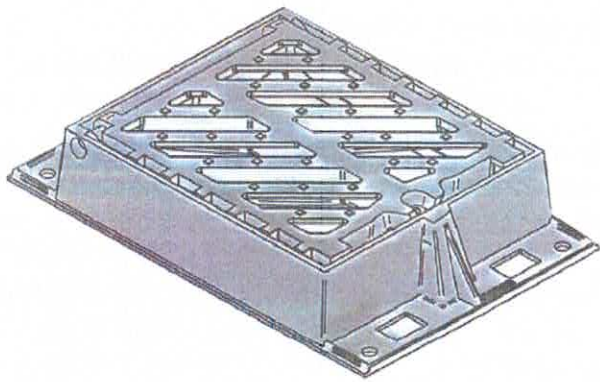

Vedere generală capac dreptunghiular pas 550mm

Grătar sistem canalizare C250 dreptunghiular cu următoarele caracteristici:

Dimensiunea grătar		Înălțimea
A [mm]	B [mm]	H [mm]
480	500	45
500	500	50

C) Capace cu ramă din fontă ductilă pentru canalizare clasa D400, pentru acoperirea căminelor de inspecție și a căminelor de branșament în zone cu trafic pietonal, cu biciclete sau în cazul căminelor montate în spațiul verde cu încărcare de până la **40 tone**. Se produc în gama cu capac rotund/dreptunghiular negru uzual, dar poate avea și alte culori la cerere. Rama este rotundă/dreptunghiulară, cu/fără balama extractibilă, cu 2/3/4 șuruburi de inox pentru fixare, cu/fără găuri pentru ventilare din faza de producție și cu/fără ancoră de manipulare levier.

Dimensiunea ramei	Dimensiunea capacului	Înălțimea	Pasul liber
Dr [mm]	ØC [mm]	H [mm]	ØP [mm]
Rama rotundă – capac rotund			
710	575	70	550
811	620	100	600
850	650	100	600
1000x1000	850	100	810
Rama dreptunghiulară-capac dreptunghiular			
585x572	450x450	75	445x445

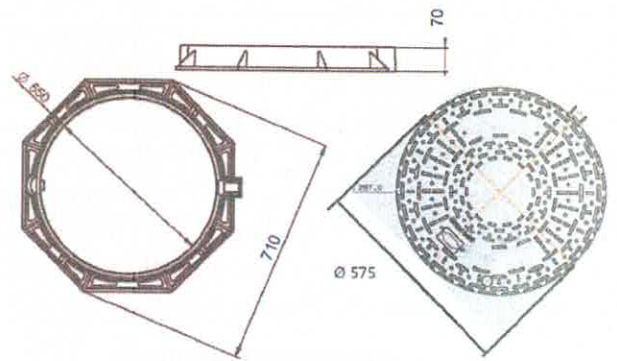

Vedere generală capac rotund pas 550mm

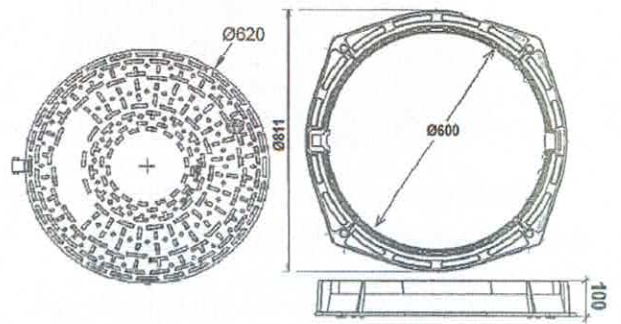

Vedere generală capac rotund pas liber 600mm

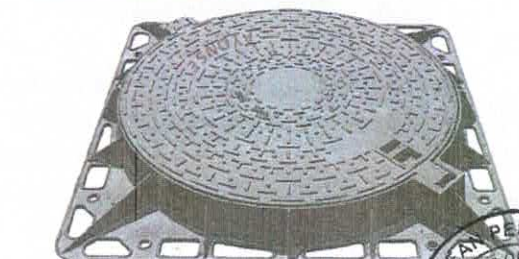
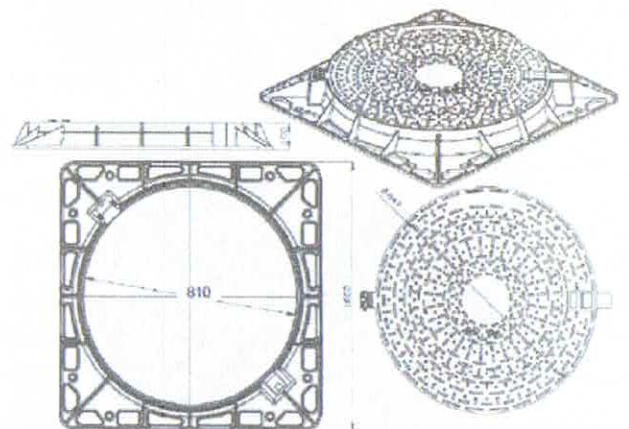

Vedere generală capac rotund pas liber 600mm



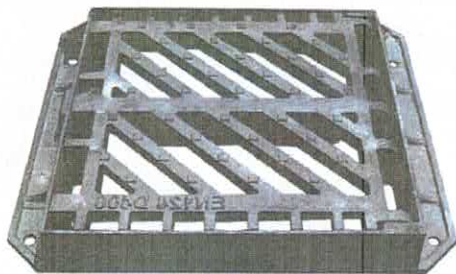
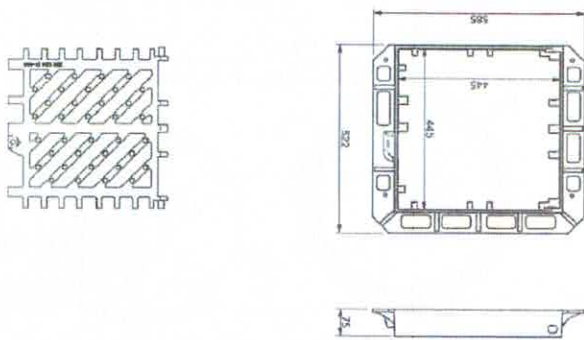

Vedere generală capac dreptunghiular pas 445x455mm

Grătar sistem canalizare D400 dreptunghiular cu următoarele caracteristici:

Dimensiunea grătar		Inaltimea
A [mm]	B [mm]	H [mm]
615	745	65

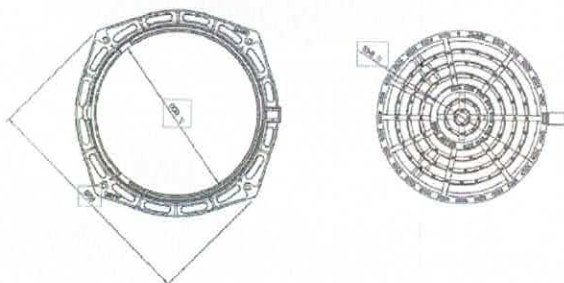

Vedere generală grătar pas 600mm

D) Grătar protecție pentru copaci realizat din fontă ductilă, servește la protejarea acestora în conjurații de asfalt sau de pavaj decorativ (evitând rădăcinilor să se dezvolte fără a le afecta semnificativ) și sunt amplasate în spații publice. Acestea pot fi de formă:

- pătratică (latura 1000mm și diametrul interior de 450mm);
- dreptunghiulară (Lxl = 1500x1200mm);
- circulară (diamteru exterior 1000mm, interior 460mm);
- hexagonală (diamteru interior 450mm, latura 1000mm).

Aceste grilaje sunt realizate pentru capacitatea de 125kN, 250kN și 400kN și grosime de cuprinsă între 15...65mm. Fixarea se face prin încadrarea în beton a ramei din cornier sau cu ajutorul ramei de susținere.

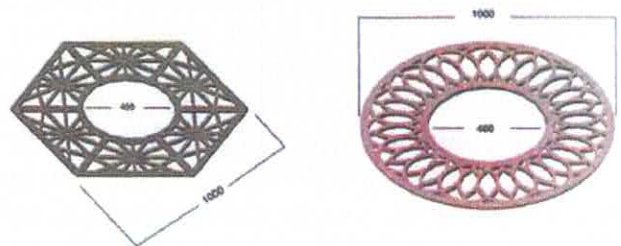
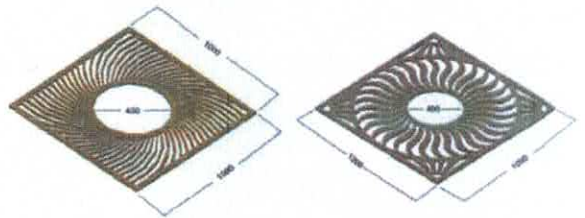

Vedere generală grătar protecție copaci
1.2 Identificarea produselor

Ramele cu capc și grătarele din fontă ductilă pentru canalizare produse de firma AYONSE DÖKÜM SANAYI din Turcia sunt marcate la fabricație, pe marcaje indicându-se:

- sigla firmei producătoare;
- standardul de fabricație; **SR EN 124**
- data de fabricație și lotul de producție;
- clasa de rezistență ; **B125** (12,5 tone), **C250** (25 tone), **D400** (40 tone)
- marca înregistrată a producătorului.



2. Acordul Tehnic.

2.1. Domenii de utilizare acceptate în construcții

Rame cu capac pentru cămine de vizitare și grătare pentru canalizare din fontă ductilă, produse de către firma AYONSE DÖKÜM SANAYI din Turcia, se vor utiliza pentru acoperirea căminelor de vizitare ale rețelelor în instalațiile de alimentare cu apă, de încălzire și de ventilație, în instalațiile de stingere a incendiilor a patului de cabluri electrice.

Locul de montaj al ramelor cu capac și a grătarelor din fontă ductilă este stabilit în conformitate cu clasa de rezistență a fiecărui produs în parte.

2.2. Precizări asupra produsului

2.2.1. Aptitudinea de exploatare în construcții

Caracteristicile fizico - mecanice ale capacelor cu ramă și grătarelor din fontă ductilă au fost verificate prin încercări efectuate în laboratorul INSIST - Universitatea Tehnică de Construcții București din România și corespund domeniului de utilizare, prescripțiilor tehnice românești precum și cerințelor esențiale ale Legii nr. 10/95, privind calitatea în construcții cu modificările și completările ulterioare.

**Rezistență mecanică și stabilitate*

Produsele se realizează pe instalații și mașini performante și își păstrează caracteristicile dimensionale și funcționale la acțiunea solului și a șocurilor exterioare (conform clasei de rezistență la sarcini verticale) asigurând instalațiilor de alimentare cu apă, încălzire și de ventilație, instalațiilor de stingere a incendiilor, a paturilor de cabluri electrice, a echipamentelor în care sunt montate o bună funcționare pe întreaga durată de utilizare.

Materia primă din care sunt realizate produsele conferă rezistență mecanică, rezistență la uzură și stabilitate la final.

Materialele din care sunt făcute produsele sunt rezistente la coroziune, la acțiunea factorilor de mediu și a soluțiilor saline folosite la topirea zăpezii.

Șocurile și vibrațiile datorate traficului sunt suportate bine de fontă, material cu coeficient de amortizare ridicat.

Exploatarea în condițiile precizate de producător conferă siguranță în exploatare prin menținerea caracteristicilor funcționale declarate pe durata de viață estimată a produsului.

Produsele nu implică riscul de accidente la utilizarea lor normală. Dacă se respectă condițiile de montaj impuse de producător și normativele în vigoare se apreciază o bună siguranță în funcționare. Produsele prezintă o bună planitate a suprafețelor superioare ale ramelor și capacelor/grătarelor.

Suprafața de contact este special concepută împotriva alunecării, chiar și în condiții atmosferice extreme.

**Siguranța la incendiu*

Pentru ramele cu capac și grătarele din fontă ductilă nu au fost efectuate verificări pentru determinarea comportării la foc.

**Igienă, sănătate și mediu înconjurător*

Produsele nu conțin substanțe dăunătoare sănătății oamenilor sau integrității mediului înconjurător, ele corespund integral condițiilor impuse prin Legea nr. 319/2006 privind securitatea și sănătatea în muncă, OUG 195/2005 cu completările și modificările Legii nr. 265 din 2006 privind protecția mediului, OUG 92/2021 privind abrogarea Legii nr. 211/2011 privind regimul deșeurilor, Ordonanța 2/11.08.2021 privind depozitarea deșeurilor și Ordinul nr. 119/2014 privind Normele de igienă și sănătate publică privind mediul de viață al populației, cu modificările și completările ulterioare.

Întrucât materialele nu sunt biodegradabile, ele vor fi reciclate după terminarea duratei de utilizare.

**Siguranța și accesibilitatea în exploatare*

Produsele prezintă siguranță în condiții normale de exploatare (temperaturi, încărcări statice și dinamice). Ramele cu capac și grătarele din fontă ductilă sunt montate în beton, au sisteme de închidere antifurt astfel realizându-se siguranța în exploatare și sunt echipate cu garnituri pentru preluarea șocurilor și vibrațiilor. Structura suprafeței capacului este concepută pentru a oferi o rezistență la alunecare.

Ramele cu capac și grătarele din fontă ductilă sunt rezistente la acțiunea agresivă a diferitelor substanțe.

Dacă se respectă îndeplinirea condițiilor de montaj impuse de producător și normativele românești în vigoare se asigură o bună siguranță în funcționare.



***Protecția împotriva zgomotului**

Produsele nu fac obiectul unor cerințe la zgomot, nu favorizează propagarea zgomotului în instalații.

***Economie de energie și izolare termică**

Ramele cu capac și grătarele din fontă ductilă nu fac obiectul unor cerințe speciale de izolație în procesul de montare a produselor, nu necesită un consum mare de energie.

***Utilizare sustenabilă a resurselor naturale**

Se va aplica conform legii 10/1995 privind calitatea în construcții, cu modificările și completările ulterioare.

2.2.2. Durabilitatea și întreținerea produsului

Materialele precum și tehnologiile utilizate permit realizarea unor produse cu o durabilitate ridicată (peste **50 ani**), fără măsuri speciale de întreținere dacă sunt respectate condițiile impuse de producător privind alegerea, punerea în operă, exploatarea și întreținerea.

Producătorul acordă o garanție de **5 ani** de la data punerii în operă pentru elementele de acoperire.

2.2.3. Fabricația și controlul

Fabricarea ramelor cu capac și a grătarelor din fontă ductilă se realizează de către firma AYONSE DÖKÜM SANAYI din Turcia pe mașini și instalații automatizate.

Asigurarea constanței calității produselor este realizată prin executarea unui control intern în conformitate cu Sistemul de Management al Calității, respectându-se prevederile normei SR EN ISO 9001:2015.

Periodic se efectuează un control extern prin intermediul unui laborator neutru autorizat, ceea ce garantează constanța calității produselor.

2.2.4. Punerea în operă

Punerea în operă a ramelor cu capac și a grătarelor din fontă ductilă pentru canalizare exterioară se realizează conform instrucțiunilor de montaj și exploatare ale producătorului și normativele și ghidurile de proiectare, execuție și exploatare în vigoare.

La punerea în operă se va alege locul de montaj ținând cont de clasa de rezistență pentru care a fost realizat fiecare produs (marcată pe

Punerea în operă a produselor se efectuează de personal calificat, autorizat.

2.3. Caietul de prescripții tehnice

2.3.1. Condiții de concepție

La elaborarea tehnologiei de fabricație s-a avut în vedere obținerea și păstrarea constantă a proprietăților și caracteristicilor produselor.

Pentru aceasta se vor respecta regulile de verificare a calității declarate în Sistemul de Management al Calității, în Manualul de Asigurare a Calității și în politica de calitate propriei producătorului.

Produsele sunt astfel concepute încât respectă exigențele legislației în domeniu, precum și cerințele esențiale ale Legii nr. 10/1995 privind calitatea în construcții, acestea fiind prezentate în subcapitolul 2.2.1. al agrementului tehnic.

2.3.2. Condiții de fabricare

Fabricarea ramelor cu capace pentru cămine de vizitare și a grătarelor pentru canalizare din fontă ductilă se realizează la firma AYONSE DÖKÜM SANAYI cu respectarea prevederilor din Sistemul de Management al Calității întocmit în conformitate cu recomandările din standardul ISO 9001/2015.

2.3.3. Condiții de livrare

Ramele cu capac pentru căminele de vizitare și grătarele pentru canalizare din fontă ductilă se livrează la cerere în gama și cantitățile necesare solicitate de clienți pentru proiectele respective. La solicitare se vor specifica condițiile de montaj.

La livrare produsele trebuie să fie însoțite de Agrementul Tehnic, de Declarația de Conformitate cu acesta (dată de producător), de Certificate de calitate pentru materiile prime și materialele utilizate și de instrucțiuni de utilizare și exploatare editate în limba română de producător.

Pentru transport și depozitare de lungă durată producătorul va furniza date privind condițiile de transport și depozitare. În cazul dispozitivelor de acoperire trebuie să se evite lovirea directă a produsului care poate duce la deteriorări ale elementelor componente.

2.3.4. Condiții de punere în operă

Punerea în operă se efectuează conform instrucțiunilor elaborate de producător și prevederilor normativelor în vigoare:



- **I.13-2015** Normativ privind proiectarea, executarea și exploatarea instalațiilor de încălzire centrală
- **I.9 - 2015** Normativ privind proiectarea, executarea și exploatarea instalațiilor sanitare aferente clădirilor
- **NP 133/2013** Normativ privind proiectarea, execuția și exploatarea sistemelor de alimentare cu apă și canalizare a localităților
- **AC - 1998** Ghid de proiectare și execuție a rețelelor și instalațiilor exterioare de alimentare cu apă și canalizare
- **P 118 - 1999** Normativ de siguranța la foc a construcțiilor
- **C 300 - 1994** Normativ de prevenire a incendiilor pe durata executării lucrărilor de construcții și instalații aferente acestora

Concluzii

Aprecierea globală

● *Utilizarea ramelor cu capac pentru căminele de vizitare și a grătarelor pentru canalizare din fontă ductilă în domeniile de utilizare acceptate este apreciată favorabil în condițiile speci-fice din România, dacă se respectă prevederile prezentului acord.*

Condiții

- Calitatea produselor și metodele de fabricare, au fost examinate și găsite corespunzătoare de către Laboratorul de încercări INSIST – Universitatea Tehnică de Construcții București, și de beneficiarii din România și trebuie menținute la acest nivel pe toată durata de valabilitate a acestui acord.
- Oriunde se face referire în acest acord la acte legislative sau reglementări tehnice trebuie avut în vedere că acestea erau în vigoare la data elaborării acestui acord.
- Acordând acest acord, Consiliul Tehnic Permanent pentru Construcții, nu se implică în prezența și/sau absența drepturilor legale ale firmei de a comercializa, monta sau întreține produsele.
- Orice recomandare relativ la folosirea în condiții de siguranță a acestui produs, care este conținută sau se referă la acest acord tehnic, reprezintă cerințe minime necesare la punerea sa în operă.
- Institutul European pentru Științe Termice din București răspunde de exactitatea datelor înscrise în Acordul Tehnic și de încercările sau testele care au stat la baza acestor date. Acordurile tehnice nu îi absolvă pe furnizori

și/sau utilizatori de responsabilitățile ce le revin conform reglementărilor tehnice legale în vigoare.

- Oportunitatea elaborării acordului tehnic este stabilită de Institutul European pentru Științe Termice din București.

Verificarea menținerii aptitudinii de utilizare a produselor va fi realizată de către producător, conform programului stabilit de Institutul European pentru Științe Termice din București, program care constă în:

- verificarea aspectului;
- verificarea rezistenței la etanșeitate.

Verificările se vor efectua la un interval de **24 luni** și vor fi consemnate prin buletine de încercări. Totodată se va întocmi un proces verbal semnat de titular, laboratorul care a efectuat verificările și elaboratorul de acord tehnic.

De asemenea se va verifica valabilitatea Sistemului de Management al Calității la producător.

- Acțiunile cuprinse în program și modul lor de realizare vor respecta actele normative și reglementările tehnice în vigoare.

● Institutul European pentru Științe Termice din București va informa Consiliul Tehnic Permanent pentru Construcții despre rezultatul verificărilor, iar dacă acestea nu dovedesc menținerea aptitudinii de utilizare, va solicita va solicita MDLPA anularea acordului tehnic din baza de date.

● Anularea acordului tehnic se va face și în cazul constatării prin controale, efectuate de către organismele de supraveghere a pieței, a nerespectării menținerii constante a condițiilor de fabricație și utilizare ale produsului.

● În cazul în care titularul de acord tehnic nu se conformează prevederilor din acordul tehnic, organismul elaborator solicită retragerea acordului tehnic și anularea din baza de date a MDLPA.



Valabilitatea agrementului tehnic este:

24.11.2024

Valabilitatea avizului tehnic este: 24.11.2023

Prelungirea valabilității avizului tehnic trebuie solicitată cu cel puțin trei luni înainte de data expirării. În cazul neprelungirii valabilității, agrementul tehnic se anulează de la sine.

Modificarea/Extinderea agrementului tehnic se va face cu respectarea termenului de valabilitate initial.

Institutul European pentru Științe Termice

DIRECTOR EXECUTIV



ca Ilie

Președinte grupă specializată nr. 5
Dr. ing. Daniela TEODORESCU

3. Remarci complementare ale grupei specializate.

La baza întocmirii prezentului agrement tehnic a stat documentația pusă la dispoziție de către solicitant.

S-a constatat că firma producătoare are certificat Sistemul de Management al Calității conform cu standardul ISO 9001/2015 (Nr. Q020.095.TR.Rev.01) valabil la data elaborării agrementului tehnic.

Produsele își vor menține constante caracteristicile funcționale în timpul exploatării, cu condiția respectării indicațiilor de utilizare și cu normele tehnice cu completările și modificările ulterioare.

Solicitantul agrementului tehnic se va îngriji ca la punerea în funcțiune și recepția la beneficiar a capacelor cu ramă pentru cămine de vizitare și a grătarelor pentru canalizare din fontă ductilă să aibă elaborate instrucțiuni de exploatare și întreținere care să cuprindă și norme de tehnica securității muncii. Solicitantul se va îngriji de urmărirea în exploatare a funcționării la parametri a acestor produse.

Orice modificare a tehnologiei de fabricare, de introducere a noi componente sau materiale, se vor aduce la cunoștința elaboratorului de agrement tehnic.

Pentru verificarea comportării în exploatare se va urmări, observa și analiza, pe întreaga durată de valabilitate a agrementului tehnic, modul de funcționare a produselor.

Agrementul tehnic este un document neutru, elaborat de un organism neutru față de producător.



AT-017-05/3512-2021

SINTEZA RAPOARTELOR DE ÎNCERCARE

Centralizator cu testele de laborator efectuate de **INSIST** - Universitatea Tehnica de Construcții București pe un capac cu ramă din clasa **B125**, forma patratică, cu latura de 25 cm.

<i>VERIFICARE</i>	<i>Verificator</i>	<i>Metoda de verificare</i>	<i>CERINTE</i>	<i>REZULTATE</i>
Verificarea aspectului și marcajului	INSIST-UTCB	EN 124:1-2015	Ramele cu capac nu trebuie să prezinte defecțiuni ale suprafețelor, adâncituri, goluri sau lipsă de material din turnare. Pe ramă și capac (sau grătar) trebuie să existe minim marcajele prezentate la punctul 1.2.	Fără defecte Cu toate marcajele Corespunde
Verificarea dimensiunilor	INSIST-UTCB	EN 124:1-2015	Dimensiunile nominale și grosimile pereților trebuie să corespundă catalogului de fabricație.	Corespunde
Verificarea săgeții remanente	INSIST-UTCB	EN 124:1-2015	Se montează rama cu capac în dispozitivul de încercare. Se aplică efortul de 2/3 din rezistența pentru care a fost construit produsul. După efectuarea verificării săgeata remanentă trebuie să fie sub valoarea prevăzută de normă în cazul respectiv (2,00 mm).	F = 83 kN Δh = 1.1 mm Corespunde
Verificarea la încărcarea maximă	INSIST-UTCB	EN 124:1-2015	Verificarea se efectuează după verificarea săgeții remanente. Se aplică efortul de încărcare pentru care a fost construit produsul. În timpul verificării nu trebuie să apară fisuri sau alte defecte în epruveta supusă încercării.	F = 125 kN Dupa incarcarea maxima exista usoare deformari permanente, dar nu fisuri sau delaminari Corespunde

Grupa specializată nr. 05 din cadrul Institutului European pentru Științe Termice din București își însușește rezultatele încercărilor emise de **Laboratorul de Încercări INSIST certificat de acreditare RENAR LI 205**, care sunt conform Raportului de încercări nr. **00773/29.10.2021**.

4. Anexe.

• **Extrase din procesul verbal 2111028 din data de 25.10.2021 al ședinței de deliberare a grupei specializate nr. 5, a Institutului European pentru Științe Termice din București.**

În ședința de deliberare a Grupei Specializate nr. 5, din cadrul Institutului European pentru Științe Termice din București, alcătuită din: dr. ing. Daniela Teodorescu, dr.ing. Anica Girip, dr.ing. Anica Ilie, dr.ing. Mădălina Nichita, s-a analizat Dosarul agrementului 017-05/3512-2021 referitor la:

• **Ramele cu capac pentru cămine de vizitare și grătarele pentru canalizare din fontă ductilă**, realizate de firma **AYONSE DÖKÜM SANAYI** din Turcia.

În cadrul ședinței s-au evidențiat următoarele aspecte:

• Dosarul de agrement tehnic este complet și la elaborarea lui au fost respectate Instrucțiunile Instrucțiunile din HG 750/2017 și OM 435/2021.

• **Ramele cu capac pentru cămine de vizitare și grătarele pentru canalizare din fontă ductilă** corespund cerințelor fundamentale stabilite în Legea Calității în Construcții – Legea nr.10/1995, cu completările și modificările ulterioare.

Constatând cele de mai sus, comisia interna de avizare propune către CTPC aprobarea prezentului Agrement tehnic, cu termen de valabilitate trei ani, până la data de 24.11.2024.

Pe durata de valabilitate a Agrementului Tehnic titularul acestuia va prezenta către CTPC rezultatele verificărilor privind urmărirea comportării în exploatare a produsului pus în urmând a fi anexate Dosarului de solicitare a prelungirii valabilității Avizului Tehnic.



Dosarul tehnic al agrementului tehnic nr. 017-05/3512-2021 conținând 46 file face parte integrantă din prezentul agrement tehnic.

Titulari agrement tehnic:

S.C. VALROM INDUSTRIE S.R.L.

B-dul Preciziei nr. 28, sector 6, Bucuresti

tel: 0040/21-3173800, fax: 0372-899.445

AYTAS GUVENLIK SIST. DOK TEKS METAL SAN VE PAZ. LTD.STI.

La Sanayi Bahallesi 60013 Nolu Cadde no. 30, Sehitkamil, Gaziantep, Turcia

tel.: ++342 2354489,

Raportorul grupei specializate nr. 5

dr. ing. Alina GIRIP

Membrii grupei specializate:

dr. ing. Daniela TEODORESCU

președinte

dr. ing. Alina GIRIP

raportor

dr. ing. Anica ILIE

dr. ing. Mădălina NICHITA

