

Biroul arhitectură și sistematizare  
întreprindere municipală  
Муниципальное предприятие  
« Архитектурно-планировочное Бюро»

## Рабочий проект

Объект: Teren universal de sport str. Conev în mun.Bălți

№ обьекта 19 - 14 - О - PG; 19 - 14 -1- AC; 19 - 14 - 2 - AC.

Заказчик: Primăria mun.Bălți Direcția Gospodărie Comunală

mun. Bălți - 2019 г.



**Raport de verificare nr.1414/19**  
la proiectul de execuție  
**„Teren universal de sport din str.Conev, mun.Bălți”.**

1. **Beneficiar:** Primăria mun.Bălți.

2. **Proiectant:** ÎM Biroul arhitectură și sistematizare Bălți (licența s.A MMII nr.023955 din 02.03.2007);  
Autori: AȘP – G.Postolachi (cert.nr.1219), IȘP – O.Panteleiciuc (cert.nr.1221);  
Devizier: E.Rusnac.

3. **Baza de proiectare:**

- tema de proiectare;
- certificat de urbanism pentru proiectare nr.45 din 08.02.2019, eliberat de Primăria mun.Bălți;
- avize de racordare;
- Lista volumelor de lucrări necesare spre executare confirmate de către ÎM Biroul arhitectură și sistematizare Bălți.

4. **Date privind verificarea documentației de proiect.**

Verificarea documentației de proiect s-a efectuat de verificatori atestați în următoarea componență:

A.Corghencea (cert.nr.098) – Arhitectură și sistematizare;  
E.Gavrilin (cert.nr.153) – Rezistență și stabilitate;  
V.Evtodiev (cert.nr.146) – Devize.

5. **Date generale.**

5.1. *Condiții de amplasament.*

Amplasamentul proiectat este situat în intravilanul mun.Bălți, str.E.Conev.  
Seismicitatea de calcul a amplasamentului – 7 grade.

### 5.2. Soluții de arhitectură și rezistență.

Proiectul prevede amenajarea terenului universal de sport care este divizat în următoarele zone de joc:

- zonă de baschet – 26x14 m, inclusiv cursele și zona de securitate – 28x16 m;
- zona de volei – 18x9 m, inclusiv cursele și zona de securitate – 28x16 m;
- zona de minifotbal – 26x14 m, inclusiv cursele și zona de securitate – 28x16m.

Stratul de acoperire a terenului – îmbrăcăminte cu cauciuc fărîmat EPDM.

Carcasa îngrădirii – din elemente metalice.

Fundația sub stîlpii îngrădirii – din beton armat cl.B15.

### 5.3. Devize.

Devizul de cheltuieli este elaborat conform cerințelor CP L.01-01-2012 „Instrucțiuni privind întocmirea devizelor pentru lucrări de construcție-montaj prin metoda de resurse” și Hotărîrii Guvernului Republicii Moldova nr.1570 din 09 decembrie 2002 „Cu privire la măsurile urgente de trecere la baza nouă de deviz în construcții”.

Verificării s-a supus devizul de cheltuieli în sumă de **1364,94 mii lei**.

La obiectul menționat se prevede de executat următoarele lucrări de bază: nisip 44,8m<sup>3</sup>, piatră spartă 60,76 m<sup>3</sup>, îmbrăcăminte din b/asfaltic 448,0 m<sup>2</sup>, învelitoare cauciuc fărîmat 448,0 m<sup>2</sup>, borduri 135,0 m, pavaje 70,0 m<sup>2</sup>, beton 18,5 m<sup>3</sup>, armături oțel-beton 419,97 kg, confecții metalice 1270,9 kg, gard metalic 246,3 kg, porți de fotbal 2,0 buc, stîlpi de baschet 6,0 buc, panou de baschet 6,0 buc, bănci 4,0 buc, urne 4,0 buc, săpături mecanice 274,5 m<sup>3</sup>, etc.

Verificării s-a supus corectitudinea aplicării prețurilor la materiale și mecanisme, comparativ cu cele la nivelul trimestrului II, 2019 (prețuri de piață), normelor la elaborarea devizului de cheltuieli, cotelor cheltuieli asigurări sociale, transport, regie, beneficiul de deviz și TVA, incluse în devizele locale.

### 6. Date privind rezultatele verificării documentației de proiect.

În urma verificării documentației de proiect obiecțiile și propunerile făcute de verificatori au fost transmise proiectantului, care a operat în proiect modificările necesare.

La faza finală documentația de proiect s-a ștampilat de verificatori atestați în ordinea stabilită.

**7. Concluzii.**

Ca urmare, proiectul de execuție „**Teren universal de sport din str.Conev, mun.Bălți**” (plan general, arhitectură-rezistență, devize) se recomandă pentru aprobare cu costul orientativ de deviz inclusiv TVA 20% în valoare de **1364,94 mii lei**, inclusiv **1298,82 mii lei** – lucrări construcții-montaj.

Verificator

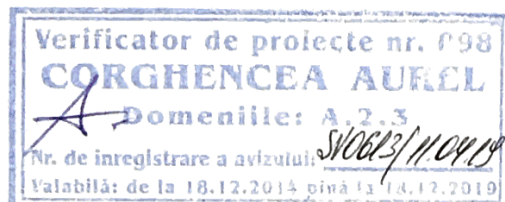

Aurel Corghencea

Verificator

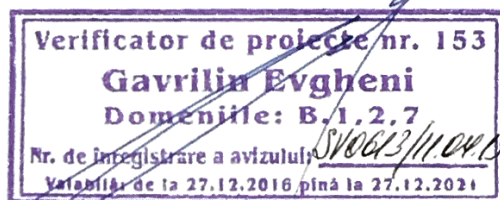

Evgheni Gavrilin

Verificator

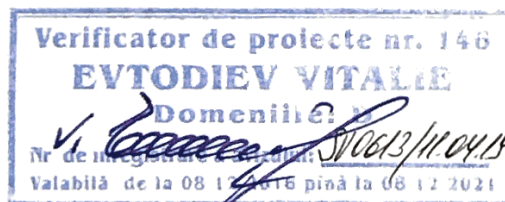

Vitalie Evtodiev

REPUBLICA MOLDOVA  
PRIMĂRIA BĂLȚI  
CERTIFICAT DE URBANISM PENTRU PROIECTARE  
ГРАДОСТРОИТЕЛЬНЫЙ СЕРТИФИКАТ ДЛЯ ПРОЕКТИРОВАНИЯ

Nr. 45 din 08.02. 2019

Ca urmare a cererii adresate de Primăria mun. Bălți Direcția Gospod. ărie Comunală

Рассмотрев обращение

cu domiciliul în mun. Bălți piața Independenței nr.1

место нахождения

telefon /fax

0 231-54645

e-mail

înregistrată cu nr.

C- 84

din

31.01.2019

, în conformitate cu prevederile

Зарегистрированное

за №

в соответствии с положениями Закона о

Legii privind autorizarea executării lucrărilor de construcție nr. 163 din 09.07.2010 și Planului Urbanistic General  
разрешении выполнения строительных работ № 163 от 09.07.2010 и генеральным градостроительным планом муниципия, утвержденный решением  
al municipiului, aprobat prin decizia Consiliului municipal Bălți nr.8/1 din 27.10.2005 se

Совета муниципия Бэлць № 8/1 от 27.10.2005 г.:

**CERTIFICĂ :**  
УДОСТОВЕРЯЕТСЯ:

**Elaborarea documentației de proiect pentru:**  
Разработка проектной документации для

Proiectarea terenului universal de sport .

Situat în mun. Bălți

Расположенного по ул.

str. Conev

**1. REGIMUL JURIDIC**

Правовой режим недвижимости

Terenul se află în intravilanul municipiului Bălți. Teren proprietate municipală.

**2. REGIMUL ECONOMIC:**

Экономические условия:

Teren liber. Reglementările fiscale - conform legislației în vigoare a Republicii  
Moldova.

**3. REGIMUL TEHNIC :**

Технический режим недвижимости :

Rețelele inginerești conform condițiilor tehnice. De asigurat respectarea normelor  
sanitare și antiincendiare. În proiect de prezentat piese scrise și descrise care cuprind  
soluții tehnice și economice de realizare a obiectului de investiții în volumul stabilit de  
documentele normative.

**4. REGIMUL ARHITECTURAL-URBANISTIC:**

Архитектурно-градостроительный режим:

Conform Planului Urbanistic General terenul este amplasat în (UTR- C- 8)  
terenuri de utilitate publică și alte funcții complementare.

Documentația de proiect se va efectua numai în baza unui proiect de  
specialitate elaborat de institutul de proiectări sau de specialist cu licență.

Terenul aferent de amenajat și păstrat în condiții sanitare. Acces pe teren  
din str. Conev.

Acces pentru invalizi: După caz.

Доступность для инвалидов:

**Prezentul certificat de urbanism nu permite executarea lucrărilor de construcție.**

**Настоящий сертификат не дает право на выполнение строительных работ.**

Documentația de proiect, în baza căruia se va solicita eliberarea autorizației de construire, va fi însoțită de următoarele avize și studii:

К проектной документации, на основании которой запрашивается разрешение на строительство, должны быть приложены следующие заключения и исследования:

a) Studii de specialitate:

Специализированные исследования:

Certificatul de urbanism pentru proiectare.

b) Avize și acorduri:

Визы и согласования:

Exstrasul din documentația de proiect în volumu de: memoriu explicativ, plan general (plan de situație, plan trasare soluții cromatice, proiect de organizare a lucrărilor de construcție.

Avizele de verificare a documentației de proiect: (compartimentele: plan general, rezistența) sau raportul unic de verificare a documentației de proiect.

Contractul privind supravegherea de autor, semnat de către solicitant (beneficiar) și proiectant.

Documentația de proiect de elaborat în corespundere cu normativele și standardele naționale.

Respectarea normativelor se pune în sarcina proiectantului.

c) Expertize:

Экспертизы

Verificarea proiectului.

Prezentul certificat de urbanism are valabilitate de 12 luni de la data emiterii.

Настоящий градсертификат имеет срок действия \_\_\_\_\_ месяцев

PRIMAR

/ Nicolai GRIGORIȘIN /

L.Ș.



SECRETAR \_\_\_\_\_ /

ARHITECT-ȘEF \_\_\_\_\_ /Veaceslav COADA/

Specialist principal DAC \_\_\_\_\_ /Zinaida GUZGAN/

Achitată plata de 50,00 lei, conform chitanței nr. \_\_\_\_\_ din \_\_\_\_\_

Уплачено \_\_\_\_\_ лея, согласно квитанции № \_\_\_\_\_ от \_\_\_\_\_

Transmis solicitantului direct sau prin poștă la data de : 08.02, 2019\_

Передан заявителю (заказчику) лично /по почте:

PRELUNGITĂ VALABILITATEA CU \_\_\_\_\_ LUNI  
ПРОДЛЕН СРОК НА \_\_\_\_\_ МЕСЯЦЕВ

PRIMAR \_\_\_\_\_

SECRETAR \_\_\_\_\_

L.Ș.

ARHITECT- ȘEF \_\_\_\_\_

Data prelungirii valabilității \_\_\_\_\_ 20 \_\_\_\_.

Дата продления срока действия:



# SCEMA DE IDENTIFICARE A TERENULUI/IMOBILULUI

ANEXA Nr.1  
la Certificatul de Urbanism  
Nr. \_\_\_\_\_  
din " \_\_\_\_\_ " \_\_\_\_\_ 2019

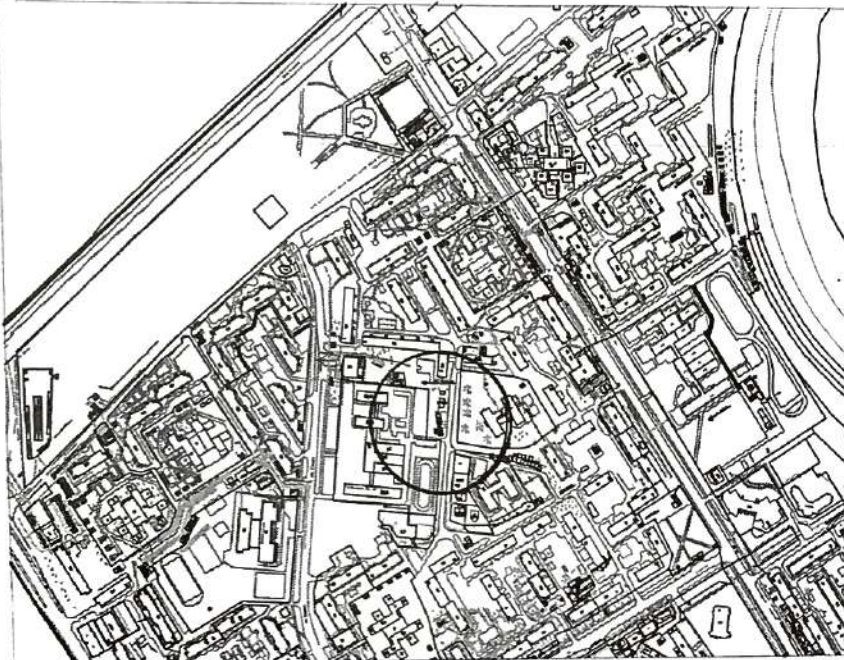

**Proiectarea - terenului universal de sport.**

**str. Conev**

**Solicitant: Primaria mun. Balti**

Scara 1:10000

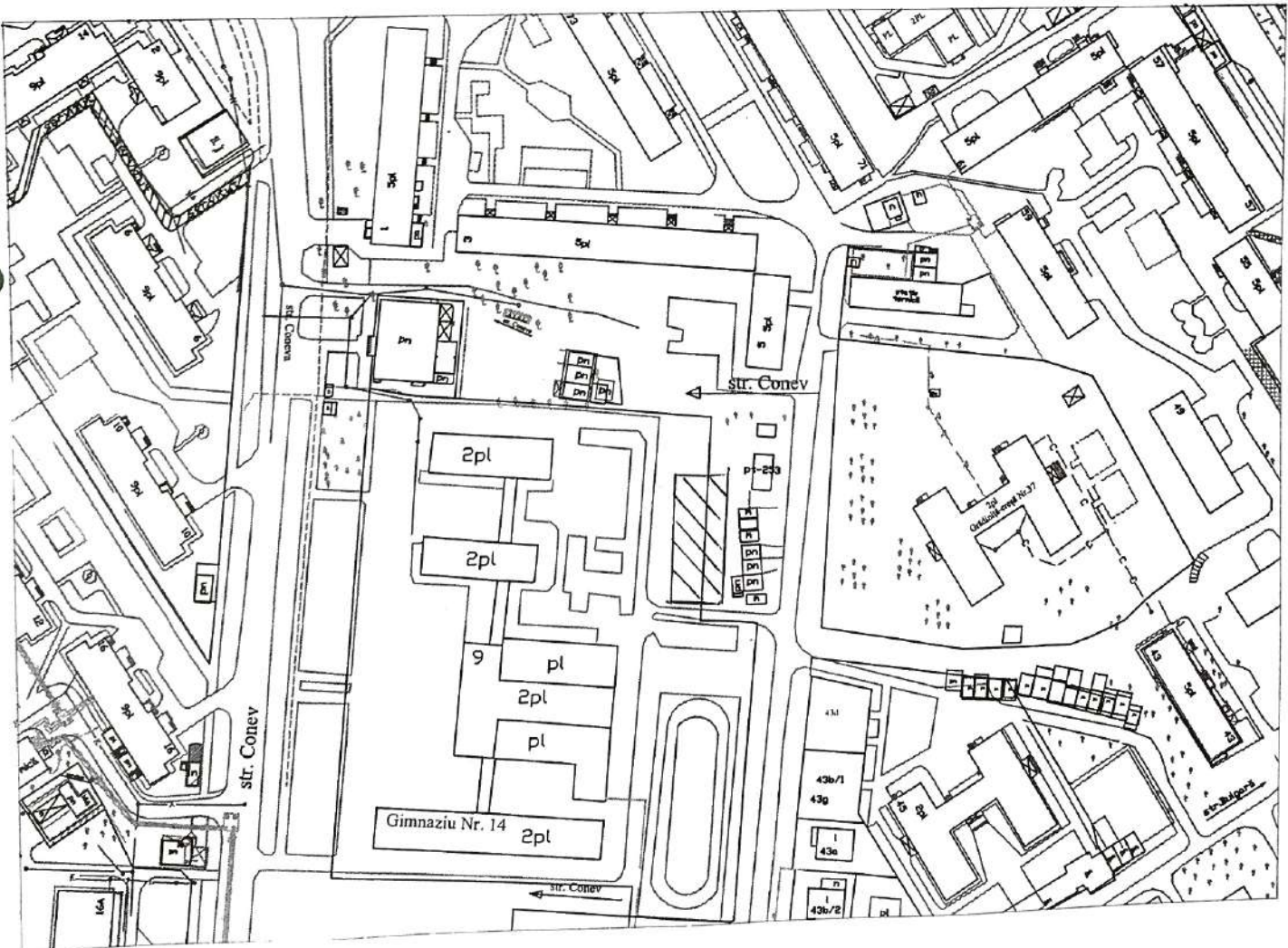

Scara 1:1000







Генеральный план. Разбивочный план М 1:500

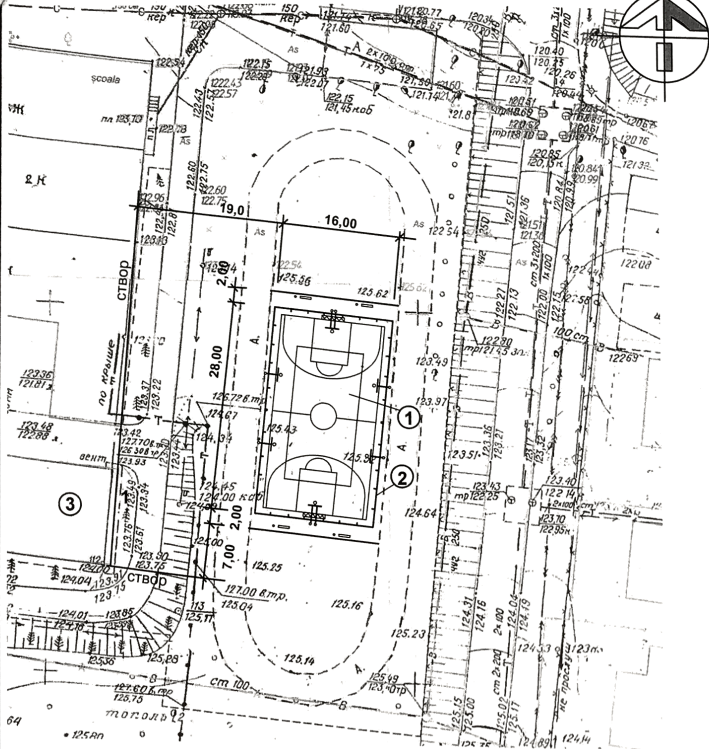

Показатели по генплану

Наименование	Количество	
	м2	%
Площадь участка	516,0	100
Площадь покрытия	516,0	
Площадь озеленения	-	

Экспликация зданий и сооружений

Номер по плану	Наименование	Площадь застройки м2	Примечание
1	Универсальная площадка для игры в волейбол, баскетбол и минифутбол	448,0	Проектир.
2	Ограждение площадки	-	Проектир.
3	Здание школы	-	Существ.

Coordonat de "REGIA CONEL-BALTI" S.R.L.  
 Regia - A.P. Postolachi  
 Sef S.T. V. 08.2019.  
 Sef S.T. V. 08.2019.

1. Проект разработан на основании градостроительного сертификата № 45 от 08. 02. 19г.
2. Ведомость рабочих чертежей основного комплекта см. лист PG - 1.
3. Горизонтальную привязку проектируемого объекта выполнить от створа здания школы поз. 3 по генплану.

Coordonat: SRL, Balta-Gaz  
 Sef SPT - A. Antonovici  
 Sef SPT - A. Antonovici  
 Sectia productie tehnica

Coordonat de "CET-NORD" S.A.  
 1. La interconectarea retelelor de comunicatii subterane, de traversare a unui terim in burca sub unghi de 90°  
 2. Instalarea retelelor de comunicatii de electruat sau canalizate de reparații este necesar de a chema re. orientantului S.A. "CET-NORD" tel 0231) 2-20-33 Sef SERNIC S. S. 03.2019

Согласовано с **Glorn Engineering SRL**  
 Тех. Директор  
 29.05.19

19 - - O - PG

Схемб	№ sect	Plansa	№ Doc	Semnatura	Data	Терен universal de sport str. Conev, în m. Bălți	Faza	Plansa	Plansa
A.Ş.P.		Postolachi			03.19				
I.Ş.P.		Panteleiciuc			03.19				
Elaborat.		Mironova			03.19	Генеральный план. Разбивочный план М 1:500	În «Biroul Arhitectură și Sistematzare» mun. Bălți МП АП Бюро м. Балць		

Имя, № подл. Подпись и дата Взам. Инв. №

Ведомость рабочих чертежей основного комплекта

ИСТ	Наименование	Примечание
1	Общие данные	
2	Генеральный план. Разбивочный план.	
3	План организации рельефа.	
4	План земляных масс.	
5	План расположения малых форм архитектуры и спортивного оборудования	
6	План и конструкции дорожных одежд	

Ведомость ссылочных и прилагаемых документов

Обозначение	Наименование	Примечание
	<u>Ссылочные документы</u>	
ГОСТ 21 - 508 - 85	Генеральные планы предприятий, сооружений и жилищно - гражданских объектов	
	<u>Прилагаемые документы</u>	
19 -14 - 1 -AC	Универсальная спортивная площадка	
19 -14 - 2 -AC	Ограждение площадки	

Ведомость основных комплектов рабочих чертежей

Обозначение	Наименование	Примечание
19 - 14 - O - PG	Plan general	

Proiectul este elaborare in conformitate cu normativile și standartele in vigoare și asigură criteriile de calitate cu următoarele exigențe esențiale:

- A - rezistență și stabilitate;
- B - siguranță în exploatare;
- C - siguranță la foc;
- D - igienă, sănătatea oamenilor, refacerea și protecția mediului înconjurător;
- E - izolație termică, hidrofugă și economie de energie;
- F - protecție împotriva zgomotului.

Inginer șef al proiectului

Panteleiciuc O.

Plan de situație Ситуационный план

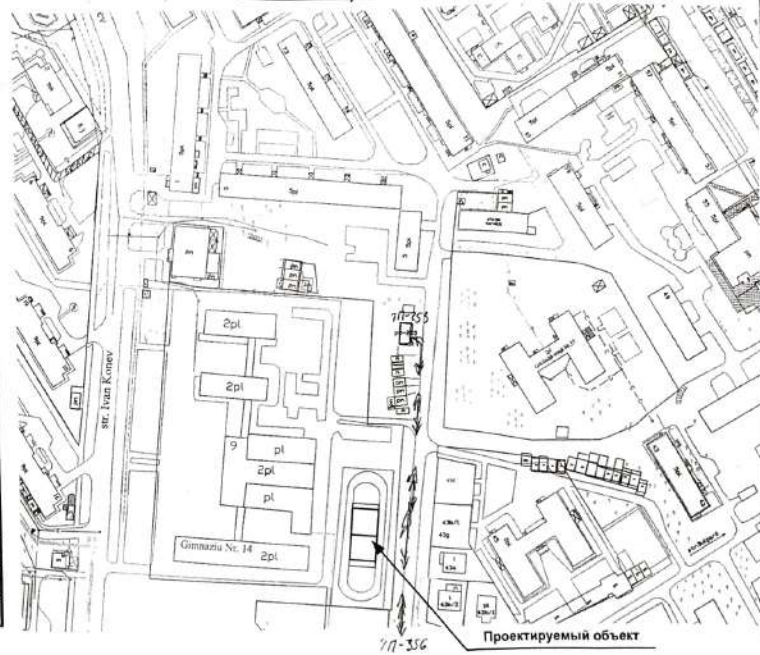

1. Проект разработан на основании градостроительного сертификата № 45 от 08.02.19 г.
2. Чертежи марки ГП разработаны на основании топогеодезической съёмки выполненной ИМ «Biroul Arhitectură și Sistemizare» м. Бэлць в марте 2019 г.

A Ș.P. Certificat № 1219 от 07.11.14		Licența : Ser. A MMII Nr. 023955 din 02.03.07 valabilă până la 02.03.22	
I.Ș.P. Certificat № 1221 от 07.11.14		19 - 14 - O - PG	
Schimb. № 001, Etapa Nr. Doc. Semnătura Data		Teren universal de sport str. Conev, în m. Bălți	
Director:	Graff 4	03.19	Общеплощадочные материалы
A.Ș.P.	Postolachi	03.19	
I.Ș.P.	Panteleiciuc	03.19	
Elaborat.	Mironova	03.19	Общие данные

Имя, № подл. Подпись и дата. Взам. Инв. №. Имя, Инв. №.

Oficiul municipal Bălți «RED Nord» S.A.  
Se permite montarea lucrărilor de pământ  
doar îndeplinind următoarele condiții:

1. În zona de montare există/Nu există linii electrice cu tensiune 10-0,4kV, care sunt marcate pe schema locurilor de muncă.
2. Înainte de efectuare a lucrărilor să fie chemat la fața locului reprezentantul organizației pe telefonul 532-34.
3. Lucrările în zona protejată a liniilor de cabluri electrice (un centru din ambele părți) să se efectueze manual, fără efectuarea manevrelor de lovitură cu hîrlețul, tîmăcopul și alte instrumente ascuțite.



Halupneac S.S.  
Gorbani A.P.

Oficiul mun. Bălți «RED Nord» S.A.

Se permite efectuarea lucrărilor doar  
îndeplinind următoarele condiții:

1. În zona de montare există linii electrice aeriene al filialei Bălți
2. Respectind zona de protecție LEA 0,4kV (2m de la conductor)
3. Înainte de efectuarea lucrărilor să fie chemat la fața locului reprezentantul organizației la tel. 5-32-38



2019  
Ivasin R.  
Gorbani A.P.

Ведомость рабочих чертежей основного комплекта		
Лист	Наименование	Примечание
1	Общие данные	
2	Генеральный план. Разбивочный план.	
3	План организации рельефа.	
4	План земляных масс.	
5	План расположения малых форм архитектуры и спортивного оборудования	
6	План и конструкции дорожных одежд .	

Ведомость ссылочных и прилагаемых документов		
Обозначение	Наименование	Примечание
	<u>Ссылочные документы</u>	
ГОСТ 21 - 508 - 85	Генеральные планы предприятий, сооружений и жилищно - гражданских объектов	
	<u>Прилагаемые документы</u>	
19 -14 - 1 -AC	Универсальная спортивная площадка	
19 -14 - 2 -AC	Ограждение площадки	

Ведомость основных комплектов рабочих чертежей		
Обозначение	Наименование	Примечание
19 - 14 - O - PG	Plan general	

Proiectul este elaborare în conformitate cu normativile și standardele în vigoare și asigură criteriile de calitate cu următoarele exigențe esențiale:

- A - rezistență și stabilitate;
- B - siguranță în exploatare;
- C - siguranță la foc;
- D - igienă, sănătatea oamenilor, refacerea și protecția mediului înconjurător;
- E - izolație termică, hidrofugă și economie de energie;
- F - protecție împotriva zgomotului.

Inginer șef al proiectului  Panteleiciuc O.

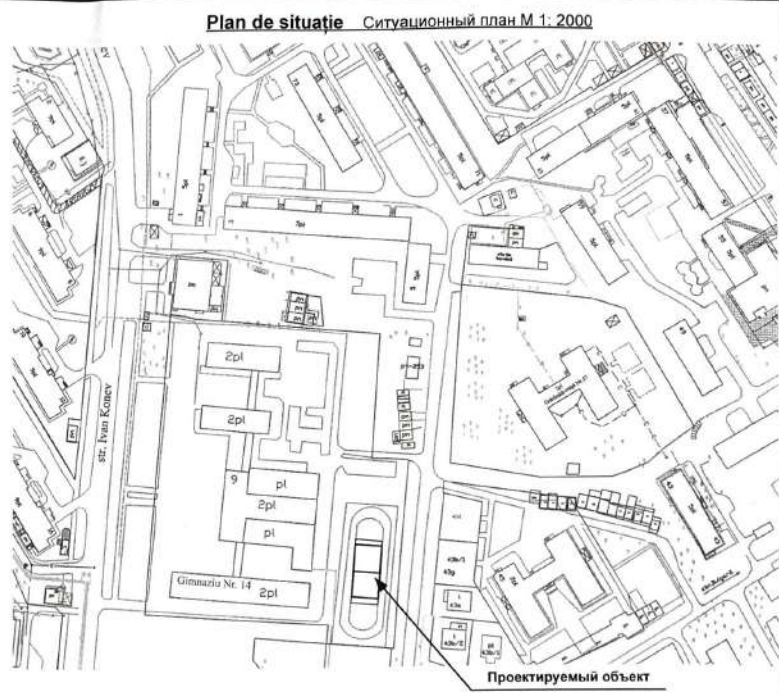

1. Проект разработан на основании градостроительного сертификата № 45 от 08.02.19 г.
2. Чертежи марки ГП разработаны на основании топогеодезической съемки выполненной ИМ «Бирoul Arhitectură și Șistemizare» м. Бэлць в марте 2019 г.

A.Ș.P. Certificat № 1219 от 07.11.14		Licența : Ser. A MMII Nr. 023955 din 02.03.07	
I.Ș.P. Certificat № 1221 от 07.11.14		valabilă pînă la 02.03.22	
19 - 14 - O - PG			
Teren universal de sport str. Conev, în m. Bălți			
Director	Grati	03.19	Общеплощадочные материалы
A.Ș.P.	Postolachi	03.19	
I.Ș.P.	Panteleiciuc	03.19	Общие данные
Elaborat.	Mironova	03.19	
			Faza
			Planșa
			Planșe
			PE
			1
			6
			IM «Бирoul Arhitectură și Șistemizare» mun. Bălți
			МП АП Бюро м. Бэлць

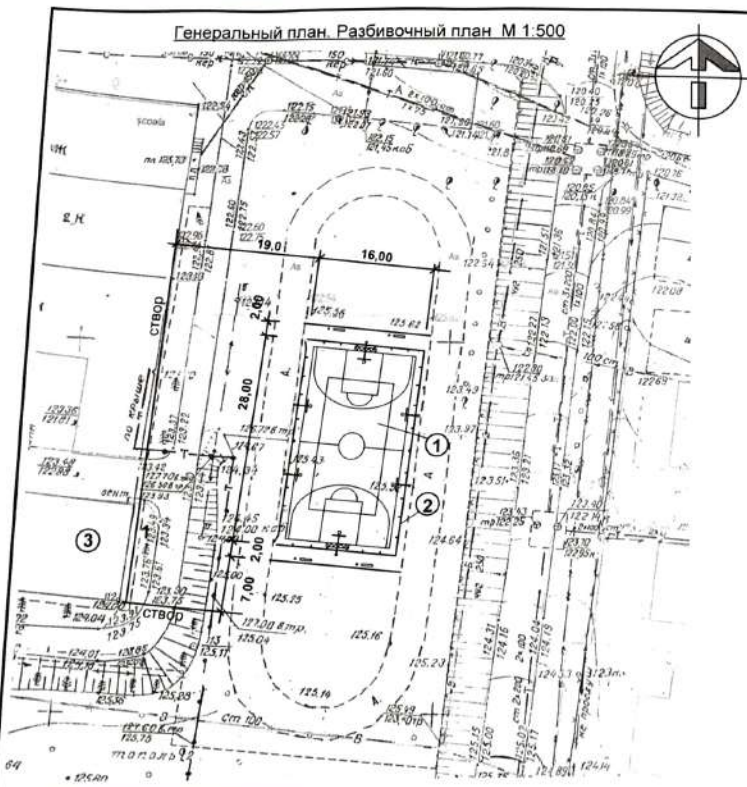

Показатели по генплану		
Наименование	Количество	
	м2	%
Площадь участка	516,0	100
Площадь покрытия	516,0	
Площадь озеленения	-	

Экспликация зданий и сооружений			
Номер по плану	Наименование	Площадь застройки м2	Примечание
1	Универсальная площадка для игры в волейбол, баскетбол и минифутбол	448,0	Проектир.
2	Ограждение площадки	-	Проектир.
3	Здание школы	-	Сущест.

**COORDONAT  
СОГЛАСОВАНО**

Architect-șef al mun. Bălți V. COADA  
«26» 09 2019

1. Проект разработан на основании градостроительного сертификата № 45 от 08.02.19г.
2. Ведомость рабочих чертежей основного комплекта см. лист PG - 1.
3. Горизонтальную привязку проектируемого объекта выполнить от створа здания школы поз. 3 по генплану.

Verificator de proiecte nr. 098  
**CORGHENCEA AUREL**  
Domeniul: A.2.3  
Nu. de înregistrare a activității  
15.10.2014 de la 18.11.2014 până la 18.11.2019



19 - 14 - O - PG	
Teren universal de sport str. Cenev, în m. Bălți	
Общеплощадочные материалы	Faza PE, Planșa 2, Planșe
Генеральный план, Разбивочный план М 1:500	În «Biroul Arhitectură și Sistemizare» mun. Bălți МП АП Бюро м. Бэлць

Сл.	№	Взнос	№	Семнатура	Дата
A.Ş.P.					03.19
I.Ş.P.					03.19
Elaborat.					03.19

Имя, № подл. Подпись и дата Взам. Инв. №





План земляных масс М 1:500

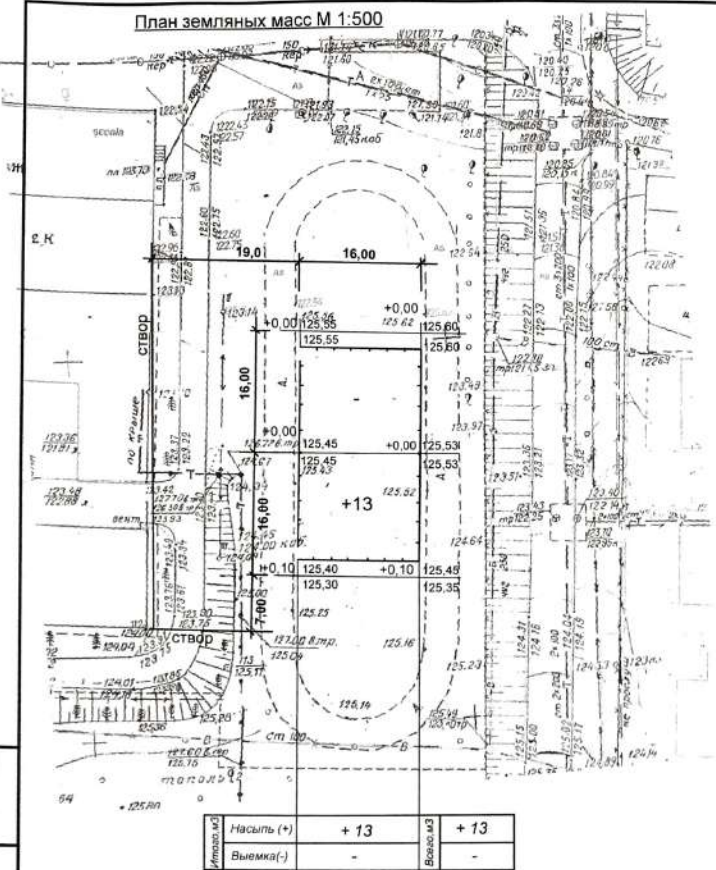

БАЛАНС ЗЕМЛЯНЫХ МАСС

Наименование работ и объемов грунта	Количество, м <sup>3</sup>	
	Насыпь (+)	Выемка (-)
1. Планировка территории	13	-
в т. ч. снятие плодородного слоя почвы	-	-
2. Замена плодородного слоя на участках насыпи	-	-
3. Избыточный грунт от устройства:		
- фундаментов и подвалов зданий и сооружений	(см. сметы)	
- корыта под одежду дорог и площадок с дорожным покрытием		135
- открытых водоотводных сооружений	-	-
4. Замена грунта плодородной почвой на участках озеленения	-	-
5. Подсыпка под высокие поля	-	-
6. Поправка на уплотнение (остаточное разрыхление) грунта	1	-
Итого:	14	135
в т. ч. непригодного для насыпи грунта	-	-
7. Избыток непригодного для насыпи грунта	-	-
8. Избыток грунта		121
Баланс	135	135

Имя, № подл. Подпись и дата. Бланк, Имя, №

Verificator de proiecte nr. 098  
**CARGHENCEA AUREL**  
 Domeniul nr. A.2.3  
 Nr. de inregistrare a activitatii: 1093/10/04  
 Valabil din 16.12.2018 pana la 16.12.2019



19 - 14 - O - PG			
Teren universal de sport str. Conev, în m. Bălți			
Общеплощадочные материалы		Faza	Planşa
		PE	4
План земляных масс. М 1:500		IM «Biroul Arhitectură și Sistemizare» mun. Bălți; МП АП Бюро м. Бэлць	
№	№	№	№
03.19	03.19	03.19	03.19
Postolachi	Panteleiciuc	Mironova	

План расположения малых форм архитектуры и спортивного оборудования М 1:500

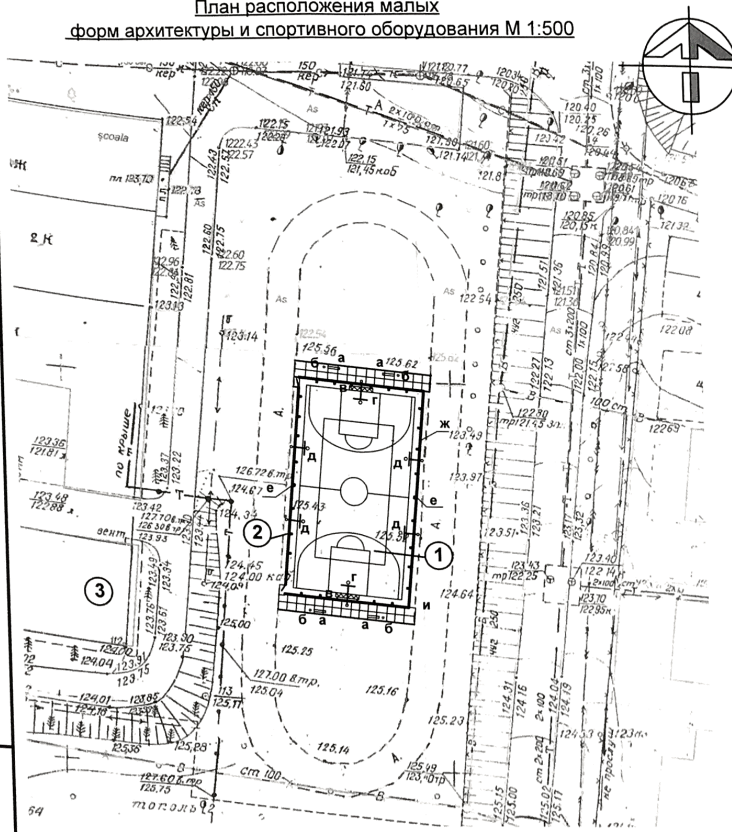

Экспликация зданий и сооружений

Номер по плану	Наименование	Площадь застройки м2	Примечание
1	Универсальная площадка для игры в волейбол, баскетбол и мини-футбол	448,0	Проектир.
2	Ограждение площадки	-	Проектир.
3	Здание школы	-	Существ.

Ведомость малых форм архитектуры и спортивного оборудования площадки\*

НОМЕР по плану	Условное изображение	Наименование	Ед. измер.	Кол.	Примечание
а	—	Скамья (1,50x0,40м)	шт.	4	Поставка заказчика
б	o	Урна металлическая	шт.	4	Поставка заказчика
в	xxxx	Ворота для мини-футбола	шт.	2	Поставка заказчика
г	+	Стойка баскетбольная, тип 1	шт.	2	Поставка заказчика
д	+	Стойка баскетбольная, тип 2	шт.	4	Поставка заказчика
е	■	Стойка волейбольная	шт.	2	Проектир. см. чертежи об. № 19-14-2-АС
ж	—	Мет. оград. из сетч. панелей	п.м	87	тоже
и	—	Мет.калитка из сетчатой панели	шт.	2	тоже

\* Данные малые формы архитектуры и спортивное оборудование представлены в виде аналога. Фирма поставщик определяется заказчиком на основе тендера.

1. Проект разработан на основании градостроительного сертификата № 45 от 08. 02. 19г.
2. Данный чертёж смотри совместно с чертежами АС (об. № 19-14-1-АС, № 19-14-2-АС).
3. Ведомость рабочих чертежей основного комплекта см. лист PG - 1.

Verificator de proiecte nr. P98  
**CORGHENCEA AUREL**  
 Domeniile: A.2.3  
 Nr. de inregistrare a avizului: **VOG13/NOV19**  
 Valabilită: de la 18.12.2019 până la 18.12.2019



19 - 14 - O - PG

Schimb. Nr. înscr. Planşa. Nr. Doc. Semnătura. Data.				Teren universal de sport str. Conev, în m. Bălți				
				Общеплощадочные материалы		Faza	Planşa	Planşe
A.S.P.	Postolachi	<i>[Signature]</i>	03.19			PE	5	
I.S.P.	Panteleiciuc	<i>[Signature]</i>	03.19					
Elaborat.	Mironova	<i>[Signature]</i>	03.19	План расположения малых форм архитектуры и спортивного оборудования М 1:500		IM «Biroul Arhitectură și Sistemizare» mun. Bălți МП АП Бюро м. Бальць		

**План и конструкции дорожных покрытий.  
М 1:500**

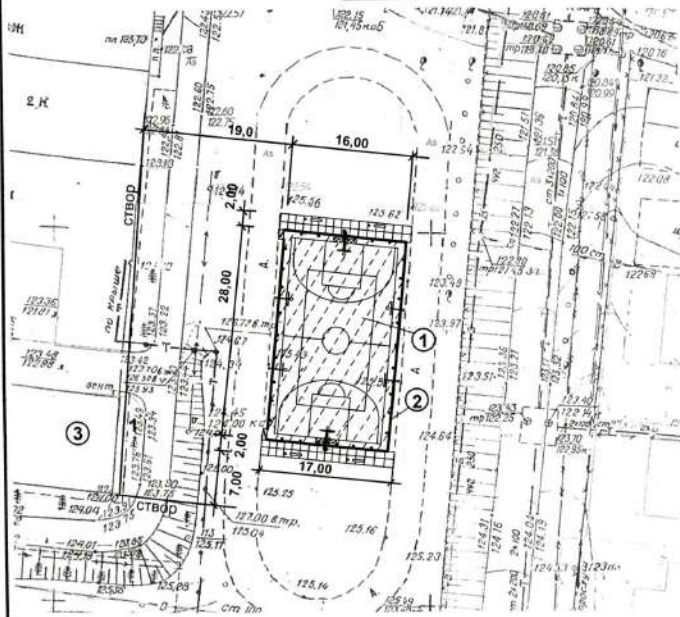

**Конструкция бесшовного резинового покрытия спортплощадки**

- EPDM гранулы, резиновая СБР крошка (фракции 2-4мм) h=0,013м
- Мелкозернистый асфальтобетон по ГОСТ 9128-97 h=0,04м
- Щебень марки 300/фракции 20-40 / по ГОСТ 8267-93 h=0,12м
- Песок (песчано-гравийная смесь) по ГОСТ 8736-93 h=0,10 м
- Уплотненный грунт

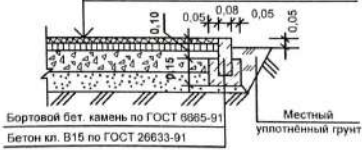

**Конструкция покрытия тротуара бетонной плиткой**

- Бетонная плитка h=0,04м
- Цементно-песчаная сухая смесь В3,5(М50) h=0,05м
- Щебень марки 300(фракции 20-40 по ГОСТ 8267-93, h=0,10м
- Уплотненный грунт



**Экспликация зданий и сооружений**

Номер по плану	Наименование	Площадь застройки м2	Примечание
1	Универсальная площадка для игры в волейбол, баскетбол и мини-футбол	448,0	Проектир.
2	Ограждение площадки	-	Проектир.
3	Здание школы	-	Сущест.

**Ведомость проездов, тротуаров, дорожек и площадок**

Условное изображение	Наименование	Длина, м	Ширина, м	Площадь покрытия, м2	Бордюр из бортового камня	
					Тип	Кол.м
	Площадка (бесшовное резиновое покрытие)	28,0	16,0	448,0	БР 100 20 08	88,0
	Тротуар (бетонная плитка)	35,0	2,0	70,0	БР 100 20 08	47,0



1. Проект разработан на основании градостроительного сертификата № 45 от 08.02.19 г.
2. Ведомость рабочих чертежей основного комплекта см. лист ГП - 1.

19 - 14 - 0 - PG			
Teren universal de sport str. Conev, în m. Bălți			
Общеплощадочные материалы		Стадия	Лист
РП		6	Листов
А.Ş.Р.	Postolachi	03.19	ІМ «Biroul Arhitectură și Sistemabzare» mun. Bălți МП АП Бюро м. Бальц
І.Ş.Р.	Panteleciuc	03.19	
Elaborat.	Mironova	03.19	

Взам. Инв. № \_\_\_\_\_  
Подпись и дата \_\_\_\_\_  
Инв. № подл. \_\_\_\_\_

**Разбивочный план. Технологический план. М 1:200**

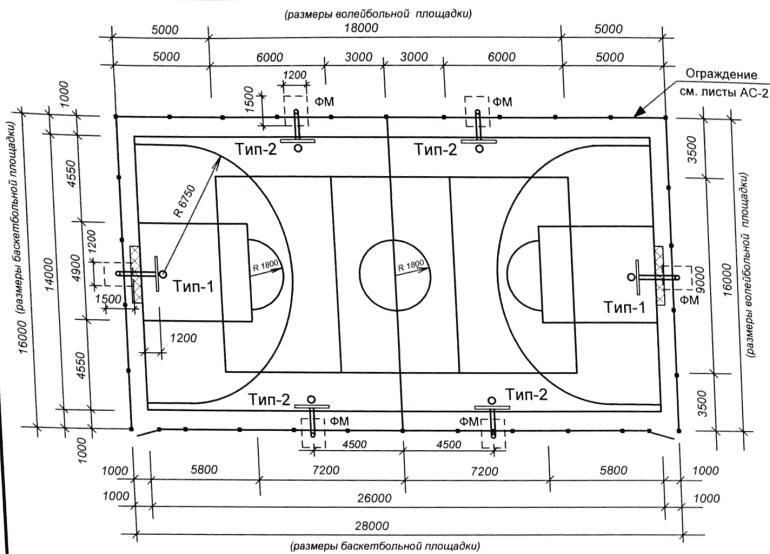

**Примечание**

1. Универсальная спортивная площадка имеет общий размер 28x16м (448м<sup>2</sup>) в ней:  
 - зона для игр в баскетбол (игровое поле) – 26,0x16,0м; размер в чистоте, включая забеги и зону безопасности – 28,0x16,0м;  
 - зона для игр в волейбол (игровое поле) – 18,0x9,0м; размер в чистоте, включая забеги и зону безопасности 28,0x16,0м;  
 - зона игры в мини-футбол (игровое поле) 26,0x14,0; размер в чистоте, включая забеги и зону безопасности – 28,0x16,0м.
2. Спортивная разметка наносится разметочной краской белого цвета.  
 - ширина линии разметки баскетбольной площадки – 5,0 см, длина – 455 м;  
 - ширина линии разметки волейбольной площадки – 5,0 см, длина – 81 м.
3. Покрытие игрового поля универсальной спортивной площадки включая забеги и зону безопасности предусмотрено из резиновой ЕПДМ крошки.  
 Конструкцию данного покрытия см. лист PG – 6.
4. Ограждение универсальной спортивной площадки см. чертежи марки АС

**Спортивное оборудование**

1. Баскетбольные стойки тип-1 и тип-2 устанавливаются за пределами ограждения площадки.  
 Баскетбольная стойка тип - 1 имеет вынос к центру поля на 2,20 м. и выполнена из профильной трубы 140x140x4мм, покрытой порошковой эмалью. Баскетбольный щит изготовлен из композитного материала размером 1800x1050 мм. толщиной 21мм с нанесением разметки. Проектом предусмотрено амортизационное баскетбольное кольцо с сеткой.  
 Баскетбольная стойка тип-2 имеет вынос к центру поля на 1,70 м и выполнена из профильной трубы 140x140x4 мм, покрытой порошковой эмалью. Баскетбольный щит изготовлен из цельного листа влагостойкой фанеры размером 1800x1050 мм и толщиной 21 мм с нанесением разметки. Баскетбольное кольцо жесткое с сеткой.
2. Ворота для игры в мини-футбол размером 3,0x2,0x0,5 м изготовлены из профильной трубы 80x40x3 мм (рама) и 40x20x2-3 мм (задняя часть). Вся конструкция покрыта порошковой эмалью белого цвета. На раму ворот наносится черная разметка. Сетка белого цвета, толщина нити 2,2 мм.
3. Сетка для игры в волейбол белого цвета крепится на стойку предусмотренную в проекте ограждения (см. листы марки АС). Толщина нити не менее 2мм.

**Данное оборудование представлено в виде аналога. Фирма поставщик определяется заказчиком на основе тендера.**

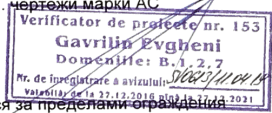

**Ведомость рабочих чертежей основного комплекта**

Лист	Наименование	Примечание
1	Общие данные. Разбивочный план. Технологический план.	
2	Фундамент под баскетбольную стойку ФМ	

**Ведомость основных комплектов рабочих чертежей**

Обозначение	Наименование	Примечание
19 - 14 - 1 - АС	Универсальная спортивная площадка	

Проект разработан в соответствии с действующими нормами и правилами и обеспечивает основные критерии, регламентируемые законом о качестве в строительстве.  
 Гл. инженер проекта *Пантелейчук О.*



19 - 14 - 1 - АС			
Teren universal de sport str. Conev, în m. Bălți			
Универсальная спортивная площадка		Стадия	Лист
А.Ş.Р.	Postolachi	03.19	1
Т.Ş.Р.	Panteleiciuc	03.19	2
Elaborat	Mironova	03.19	
Общие данные. Разбивочный план. Технологический план.		ИМ «Biroul Arhitectură și Sistemizare» mun. Bălți МП АП Бюро м.Бэлць	

• Фундамент ФМ •

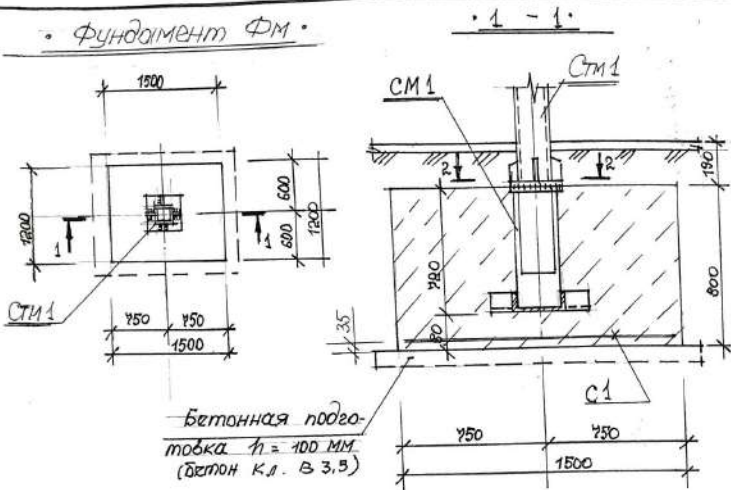

Спецификация на фундамент под баскетбольную стойку

Марка, поз.	Обозначение	Наименование	Кол.	Масса, кг	Примен.
Сборочные единицы					
СТМ 1					
1	19-1-1-АС-2	С22 ГОСТ 8240-89 $\rho = 500$	1	10,50	10,50 кг
2	То же	С22 ГОСТ 8240-89 $\rho = 140$	2	2,94	5,88 кг
3	"	кв. труба 160x4 $\rho = 700$	1	13,37	13,37 кг
4	"	-350x25 $\rho = 350$	1	22,67	22,67 кг
С1	"	А-III - 12 - 150 А-III - 12 - 150	1	23,76	23,76 кг
Материалы					
		Бетон кл. В 15	1,50		м <sup>3</sup>
		Бетон кл. В 3,5	0,25		Подбет.

• Изделие СТМ 1 •

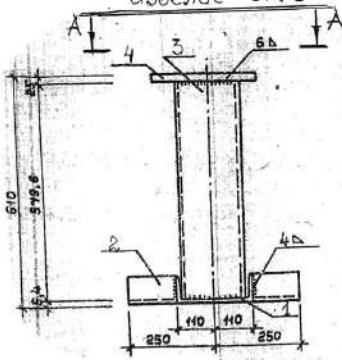

• А - А •

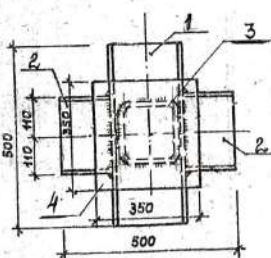

• 2 - 2 •

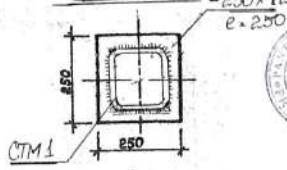

Verificator de proiecte nr. 153  
Gavrilin Evgheni  
Domeniile: B.1, 2, 7  
Nr. de inregistrare a proiectantului: 1998/10/11  
Data: 05.11.2015, ora: 17.12.2021

1. Данный лист см. совместно.
2. Разработку грунта под фундамент ФМ выполнить вручную, выслать необходимое уплотнение и бетонную подготовку.
3. После монтажа и выверки стойки СТМ 1 приварить к СТМ 1.
4. После монтажа стойку окрасить масляной краской за 2 раза.
5. Стойка СТМ 1 поставка заказчика.

Имя, № подл., Подпись и дата  
Взам. инв. №

19-14-1- AC		Тeren universal de sport str. Conev în m. Bălți	
ГАП Досталяк	03.19	Универсальная спортивная площадка	Стadia
ГИП Пантелейчук	03.19		Лист
Разраб. Пантелейчук	03.19	Фундамент под баскетбольную стойку ФМ.	Листов
		МП АПБюро М. Bălți	

Формат А3

Ведомость чертежей основного комплекта

Лист	Наименование	Примечание
1/2	Общие данные/Схема огаждения. Фрагмент №1. План фундаменов.	
2.	Фрагмент №2. фундамены :Фм-1 и Фм-2. Сечения.Узлы.	
4.	Сетчатые панели ПС 1...ПС3. КС 1.	
5...7.	Спецификация конструкций.	последний

Ведомость ссылочных и прилагаемых документов

Обозначение	Наименование	Примечание
	Ссылочные документы	
СНиП II-23-81*	Стальные конструкции	
СР Е.04.03-2005	"Protecția anticorozivă a construcțiilor și instalațiilor"	
СНИП II-23-81*	"Стальные конструкции"	

Определяющие этапы работ, подлежащие приемке с составлением актов с участием представителей авторского надзора и ГОСАРХСТРОЙКОНТРОЛЯ:

- проектировщики - пл. Индепенденцей, 1 тел. 231-2-94-78;
- ГОСАРХСТРОЙКОНТРОЛЬ - пр-т Победы, 2 тел. 0231-2-30-58.
- конструкции нулевого цикла;
- уложенная в ж/бетонные конструкции арматура;
- сварочные работы.

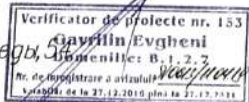

Ориентировочная стоимость строительства - тыс. л.

Проект разработан в соответствии с действующими нормами и правилами и обеспечивает основные критерии, регламентируемые законом о качестве в строительстве:

- А - прочность и устойчивость;
- Б - безопасность при эксплуатации;
- С - пожарную безопасность;
- Д - гигиену, безопасность для здоровья людей;
- Е - тепло-, гидроизоляция, энергосбережение;
- Ф - защиту от шума.

Главный инженер проекта / Пантелейчук /



Общие указания

Проект разработан на основании исходных данных:

1. Градостроительный сертификат № 45 от 08.02.19г.

Основные характеристики

- Климатический подрайон - III В;
  - Расчетная сейсмичность - 76;
  - Нормативная ветровая нагрузка - 35 кг/м²;
  - Нормативная снеговая нагрузка - 50 кг/м²;
  - Сезонная глубина промерзания грунтов 0.80 м;
1. Фундамент - монолитный из бетона кл В 15.
  2. Стойки и уголки принять из стали С245 по ГОСТ 27772-88.
  3. Решетку выполнить из сетки "рабица"
  4. Производство работ по устройству фундаментов выполнить в соответствии с требованиями СНиП 3.02.01-85. разработку грунта выполнить вручную. Подготовку под фундамены выполнить из бетона кл В 3,5 h=100мм.
  5. Все стальные конструкции подлежат защите лакокрасочными материалами группы I по СНиП 2.03.11.-85.
  6. Сварку производить по ГОСТ 5264-80\* электродами Э-42А по ГОСТ 9467-75\*.
  7. Сварные швы принять толщиной h=4,6 мм.

ГАП сертификат № 1219 от 07.11.14г.		Лицензия № 023955 серия АММ II	
ГИП сертификат № 1221 от 07.11.14г.		от 02.03.2007 г.	
		19-14-2-AG	
Директор	Грати Е.	03.19	Teren universal de sport str. Conev în m. Bălți
Проектировщик	Пантелейчук	03.19	
Разработчик	Пантелейчук	03.19	
Teren universal de sport			Стадия Лист Листов рп 1. 7.
Общие данные:			МП АЛБуро м. Бэлць

формат А3

• Схема ограждения спортивной площадки •

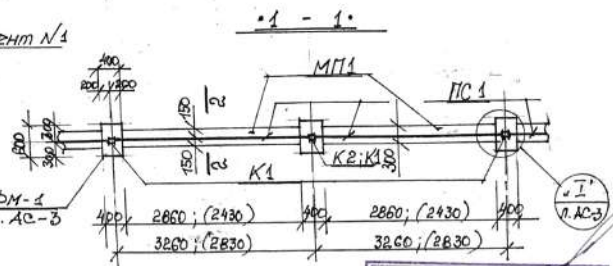
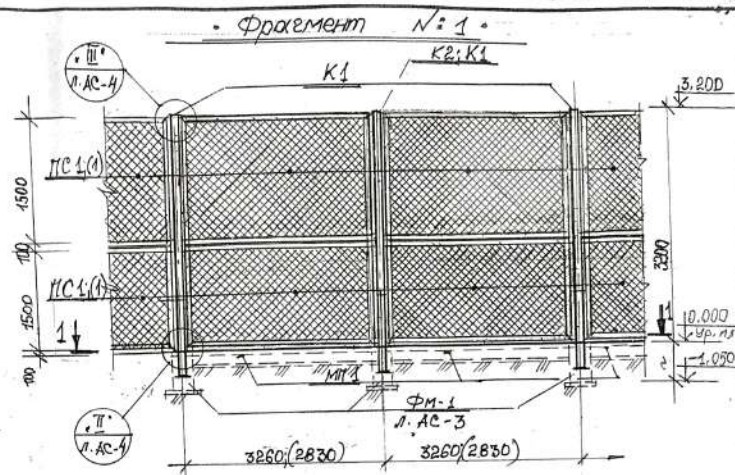
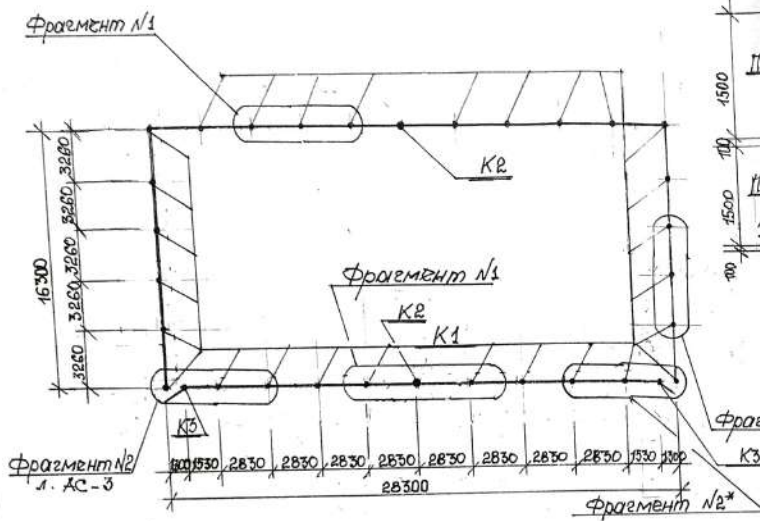

1. Данный лист см. совместно с л.л. АС-3...7.
2. Спецификацию на ограждение см. на л. АС-5
3. Разработку грунта под фундаменты выполнить вручную. Разработку грунта выполнить до твердого грунта. Отметку заложения фундаментов корректировать по месту.
4. Фундаменты ФМ-1,2; сечение 2-2 см. на л. АС-3
5. Узлы: I ... III см. на л.л. АС-3,4
6. Указания по устройству и монтажу металлических конструкций и с см. на л. АС-6
7. Фрагмент со знаком \* см. зеркально.
8. На стойки К2 приварить крючки Кр(6 шт) для боковой сетки на отм. 2.45 м и 2.35 м (верх), изв. по месту \* 1.0 м

Verificator de proiecte nr. 153  
Gavrilija Evgheni  
Domeniile: B.1.2.7  
Nr. de participare a asistului: 0002/1900/1  
Sesiunea de la 27.12.2016 ora 14.27.12.2011

19-14-2- AC

Teren universal de sport str. Conav in m. Balti				Стадия	Лист	Листов
ГАП	Постолани	23.19		РП	2	МП АПБюро М. Balti
ГИП	Пантелейчу	23.19				
Разраб.	Пантелейчу	23.19				
Схема ограждения спорт площадки. Фрагмент №1. Сечение 1-1.				МП АПБюро М. Balti		

Формат А3

Изм. № лист: Подпись и дата





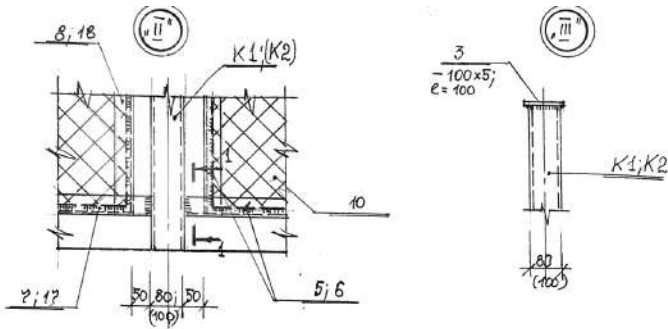

• Калитка сетчатая КС1.

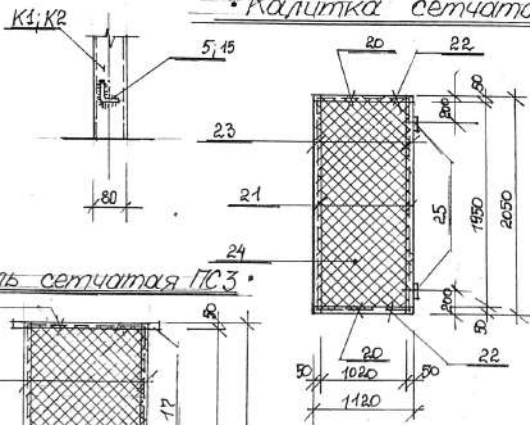

• Панель сетчатая ПС3.

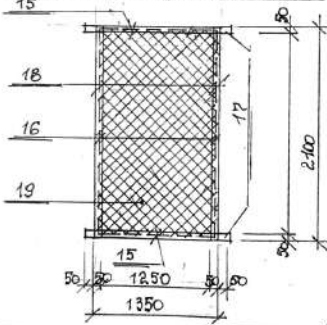

• Панель сетчатая ПС1; (ПС 1).

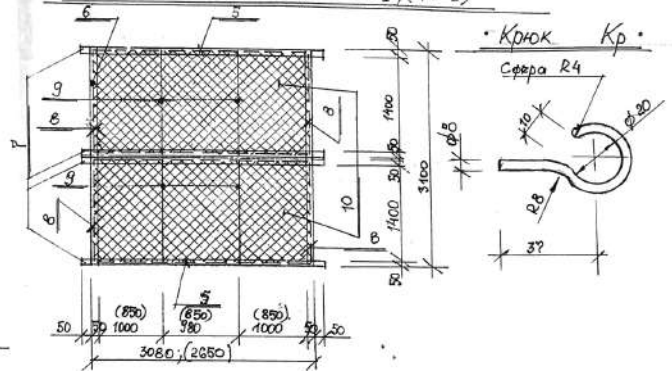

• Панель сетчатая ПС2.

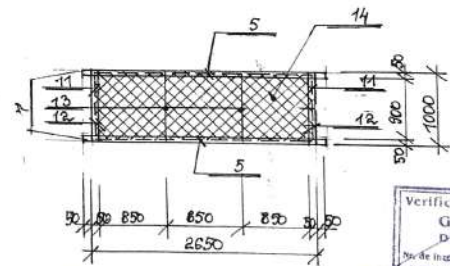

Verificator de proiect nr. 153  
Gavrilin Evgheni  
Domeniul: 0.1.2.7  
No. de înregistrare a arhitectului: 0001/10/01/01  
Valabilitate de la 27.12.2015 până la 27.12.2021

1. Данный лист см. совместно с л. л. АС-2;3;5...
2. Спецификация металлических конструкций см. на л. АС-5.
3. Указания по устройству и монтажу металлических конструкций см. на л. АС-5.

Постолоаки	03.19
Лычеллейчук	03.19
Розово, Людмила	03.19

19-14-2- AC		
Teren universal de sport str. Conțv în m. Bălți		
Teren universal de sport	Стая	Лист
	РП	4
Сетчатые панели: ПС 1... ПС 3. Калитка КС 1.	МП ЛПБюро М. Balti	

Формат А3

Имя, № листа, Подпись и дата, Взам. инв. №

Марка, поз.	Обозначение	Наименование	Кол.	Масса, кг	Примеч.
<u>Металлические конструкции</u>					
K1	19-11-2-АС-2;3	Стойка K1	2В		
K2	То же -2;3	То же K2	2		
K3	" -2;3	" K3	2		
ПС1	" -2;4	Панель сетчатая ПС1	10		
ПС(1)	" -2;4	То же ПС(1)	18		
ПС2	" -3;4	" ПС2	2		
ПС3	" -3;4	" ПС3	2		
КС1	" -3;4	Калитка сетчатая КС1	2		
<u>Монолитные конструкции</u>					
ФМ-1	19-11-2-АС-2;3	Фундамент ФМ-1	30		
ФМ-2	То же -2;3	То же ФМ-2	2		
МП1	" -2;3	Монолитный пояс МП1	89,0		н.м.

Возм. поз.	Обозначение	Наименование	Материалы	Примеч.
	19-11-2-АС-3	Фундамент ФМ-1 (30 шт)		
		Материалы		
		Бетон кл. В15	0,22	м <sup>3</sup>
	19-11-2-АС-3	Фундамент ФМ-2		
		Материалы		
		Бетон кл. В15	0,15	м <sup>3</sup>
		Монолитный пояс МП1 (89,0 м.м.)		
		Детали		
1	19-11-2-АС-3	A-II-12 ГОСТ 5781-82* l-н.м.	500,0	320,40 кг
2	То же -3	A-I-6 ГОСТ 5781-82* l=1150	390	39,58 кг
		Материалы		
		Бетон кл. В15	7,0	м <sup>3</sup>
		Бетон кл. В3,5	4,6	Подготов.

Verificator de proiectie nr. 53  
 Gavrilă Eugheni  
 Domeniul B.1.2.7  
 Nr. de înscriștare a asfăzului: 0303/10/11  
 Valabil de la 27.12.2010 până la 27.12.2011

Ведомость деталей.

Поз.	Эскиз
2	

1. Данный лист см. совместно с л. л. АС-2...4
2. Указания по устройству и бетонированию монолитных конструкций см. на л. АС-3
3. Спецификацию металлических конструкций см. на л. АС-5.

Имя, № заказа, Подпись и дата, Взам. инв. №

19-14-2-АС		Тeren universal de sport str. Conav in m. Bălți	
Т.П. Постолоки	03.19	Тeren universal de sport	Стадия
Г.И.П. Пантелейчук	03.19		Лист
Резвоб. Пантелейчук	03.19	То же Спецификация.	Листов
			РП
		МП АПБюро М. Bălți	

1. Данный лист см совместно с л.л. АС-2... 4.
2. Марки стали всех конструкций приняты по СНиП 11-23-81 для климатического района IIIВ "Стальные конструкции".
3. Антикоррозионную защиту конструкций выполнить в соответствии со СР Е.04.03-2005 "Protecția anticorozivă construcțiilor și instalațiilor".
4. Все стальные конструкции подлежат защите лакокрасочными материалами группы I по СНиП 2.03.11-85.
5. Конструкции должны быть огрунтованы одним слоем грунтовки ГФ-021 (ГОСТ 25125-82) с последующей окраской эмалью ПФ-133 (ГОСТ 926-82) толщиной покрытия 100 мкм.
6. В соответствии с указаниями главы NCM Е.03.02-2014 "Protecția împotriva incendiilor a construcțiilor și instalațiilor" для обеспечения предела огнестойкости 0.75 часа все металлические поверхности обрабатываются огнезащитным вспучивающимся покрытием марки ВПМ-2 (ГОСТ 25131-82) наносим на очищенные, обезжиренные и загрунтованные поверхности в 2-3 слоя с тем, чтобы общая толщина высохшего покрытия была не менее 4 мм. Через 5-6 суток производится декоративно-защитная окраска эмалью.
7. Все неоговоренные швы принять толщиной  $h=4$ , 6 мм.

Спецификация металлических конструкций

Марка, поз	Наименование	Обозначение	Кол	Масса ед. кв	Примеч.
K1	19-11-2-АС-2	кв. труба 80x4 $\rho=4150$	26	39.39	1046,92 кг
K2	То же	-23 кв. труба 100x4 $\rho=4150$	2	49.73	95,46 кг
K3	---	-3 кв. труба 80x4 $\rho=2950$	2	26,58	53,16 кг
3	---	-8 -100x5 ГОСТ 103-76* $\rho=400$	32	0,393	12,58 кг
4	---	-3 -120x10 ГОСТ 103-76* $\rho=200$	32	1,962	62,78 кг
	19-11-2-АС-2;3	Панель сетчатая ПС1 (10 см)			
5	19-11-2-АС-	4 А-Г ГОСТ 5781-82* $\rho=3660$	4	0,68	2,72 кг
6	То же	-4 А-Г ГОСТ 5781-82* $\rho=4480$	4	0,33	1,32 кг
7	---	-4 L50x5 ГОСТ 8509-86* $\rho=3180$	4	11,99	47,96 кг
8	---	-4 L50x5 ГОСТ 8509-86* $\rho=4490$	4	5,62	22,48 кг
9	---	-4 А-Ш-10 ГОСТ 5781-82* $\rho=490$	4	0,92	3,68 кг
10	---	-4 сетка рабица d=2,5 ячейки 50x50	806		м <sup>2</sup>
	19-11-2-АС-2;3	Панель сетчатая ПС1 (10 см)			
5	19-11-2-АС-4	А-Г ГОСТ 5781-82* $\rho=2630$	4	0,58	2,32 кг
6	То же	-4 А-Г ГОСТ 5781-82* $\rho=4480$	4	0,33	1,32 кг
7	---	-4 L50x5 ГОСТ 8509-86* $\rho=2750$	4	10,39	41,46 кг
8	---	-4 L50x5 ГОСТ 8509-86* $\rho=4490$	4	5,62	22,48 кг
9	---	-4 А-Ш-10 ГОСТ 5781-82* $\rho=490$	4	0,92	3,68 кг
10	---	-4 сетка рабица d=2,5 ячейки 50x50	828		м <sup>2</sup>

см. Продолжение л. АС-?

Verificator de proiecte nr. 133  
Gavrilin Evgheni  
Domeniul B. 1. 2. 7  
Nr. de inregistrare a activitatii 0045110418  
Potential de la 27.12.2016 până la 27.12.2021



19-14-2- AC		Teren universal de sport str. Cenev in m. Balti		
ГАП	Паштолэку	02.03.19	Студия	Лист
МП	Паштолэку	02.03.19	РП	6
Разраб.	Паштолэку	02.03.19	МП АПБюро М. Balti	
То же Спецификация. (начало)			Формат А3	

Имя, № записи, Подпись и дата, Выход №

Спецификация металлических конструкций (Продолжение) -

Марка, поз.	Обозначение	Наименование	Кол.	Масса, кг	Прим.
	19-11-2-АС-3	Панель сетчатая ПС2 (2шт)			
5	19-11-2-АС-4	A-I-ГОСТ5781-82* $\ell=2630$	2	0,58	1,16к2
11	То же	A-I-ГОСТ5781-82* $\ell=980$	2	0,22	0,44к2
12	"	L50x5 ГОСТ8509-86* $\ell=990$	2	3,73	7,46к2
13	"	A-II-ГОСТ5781-82* $\ell=990$	2	0,61	1,22к2
14	"	сетка, раб. штырь $d=2,5$ ячейки 50x50	2,5B		М2
7	"	L50x5 ГОСТ8509-86* $\ell=2750$	2		
	19-11-2-АС-3	Панель сетчатая ПС3 (2шт)			
15	19-11-2-АС-4	A-I-ГОСТ5781-82* $\ell=1450$	2	0,32	0,64к2
16	То же	A-I-ГОСТ5781-82* $\ell=2080$	2	0,46	0,92к2
17	"	L50x5 ГОСТ8509-86* $\ell=1450$	2	5,47	10,94к2
18	"	L50x5 ГОСТ8509-86* $\ell=2080$	2	7,88	15,76к2
19	"	сетка, раб. штырь $d=2,5$ ячейки 50x50	3,02		М2
	19-11-2-АС-3	Калитка сетчатая КС1 (2шт)			
20	19-11-2-АС-4	A-I-ГОСТ5781-82* $\ell=1100$	2	0,24	0,48к2
21	То же	A-I-ГОСТ5781-82* $\ell=2030$	2	0,45	0,90к2
22	"	L50x5 ГОСТ8509-86* $\ell=1120$	2	4,22	8,44к2
23	"	L50x5 ГОСТ8509-86* $\ell=2040$	2	7,69	15,38к2
		см. продолжение			

Продолжение

Марка, поз.	Обозначение	Наименование	Кол.	Масса, кг	Прим.
24	19-11-2-АС-4	сетка, раб. штырь $d=2,5$ ячейки 50x50	2,23		М2
25	То же	Ленты $\phi 20$ $\ell=100$	2		

Verificator de proiecte nr. 153  
Gavrilin Evgheni  
Domeniile: B, I, 2, 7  
Nr. de înregistrare a atelierului: 11005/1104/19  
Valabilitate de la 27.12.2016 până la 27.12.2021

1. Данный лист см. соответственно с л. л. АС-3;4
2. Указания по устройству и монтажу металлических конструкций см. на л. АС-5.

Имя, № подл., Подпись и дата, Взам. инв. №



19-14-2- AC			
ГАП	Постолани	08.19	Teren universal de sport str. Conav în m. Băiți
ГИП	Пантелейчук	08.19	
Разраб.	Пантелейчук	08.19	
			Teren universal de sport
			То же. Спецификация (окончание).
			МП АПБюро М. Băiți

Biroul arhitectură și sistematizare  
întreprindere municipală  
Муниципальное предприятие  
« Архитектурно-планировочное Бюро»

## Рабочий проект

Объект: Reparația capitală a terenului sportiv str. Calea leșilor, 27/E în m. Bălți

№ обьекта 19 - 20 - О - PG; 19 - 20 -1- AC; 19 - 20 - 2 - AC.

Заказчик: Primăria mun.Bălți Direcția Gospodărie Comunală

mun. Bălți - 2019 г.



Nr.1417/19  
din // aprilie 2019

Primăria mun.Bălți

Vă prezentăm Raportul de Verificare nr.1417/19 la proiectul de execuție, la obiectul nr. 19-20-2 – PG, SAC, D  
**„Reparația capitală a terenului sportiv din str.Calea Ieșilor, nr.27/E, mun.Bălți”.**

Anexă: Raportul de verificare – 3 file.

Administrator



EVTODIEVA Irina

**Raport de verificare nr.1417/19**  
la proiectul de execuție  
**„Reparația capitală a terenului sportiv din str.Calea leșilor, nr.27/E,  
mun.Bălți”.**

1. **Beneficiar:** Primăria mun.Bălți.

2. **Proiectant:** ÎM Biroul arhitectură și sistematizare Bălți (licența s.A MMII nr.023955 din 02.03.2007);

Autori: AȘP – G.Postolachi (cert.nr.1219), IȘP – O.Panteleiciuc (cert.nr.1221);

Devizier: E.Rusnac.

3. **Baza de proiectare:**

- tema de proiectare;
- certificat de urbanism pentru proiectare nr.113 din 06.03.2019, eliberat de Primăria mun.Bălți;
- avize de racordare;
- Lista volumelor de lucrări necesare spre executare confirmate de către ÎM Biroul arhitectură și sistematizare Bălți.

4. **Date privind verificarea documentației de proiect.**

Verificarea documentației de proiect s-a efectuat de verificatori atestați în următoarea componență:

A.Corghencea (cert.nr.098) – Arhitectură și sistematizare;

E.Gavrilin (cert.nr.153) – Rezistență și stabilitate;

V.Evtodiev (cert.nr.146) – Devize.

5. **Date generale.**

5.1. *Condiții de amplasament.*

Amplasamentul proiectat este situat în intravilanul mun.Bălți, str.Calea leșilor, nr.27/E.

Seismicitatea de calcul a amplasamentului – 7 grade.

## 5.2. Soluții de arhitectură și rezistență.

Proiectul prevede amenajarea terenului universal de sport care este divizat în următoarele zone de joc:

- zonă de baschet – 26x12 m, inclusiv cursele și zona de securitate – 30x13,1m;
- zona de volei – 18x9 m, inclusiv cursele și zona de securitate – 26x12 m;
- zona de minifotbal – 26x12 m, inclusiv cursele și zona de securitate – 30x13,1 m.

Stratul de acoperire a terenului – îmbrăcăminte cu cauciuc fărîmat EPDM.

Carcasa îngrădirii – din elemente metalice.

Fundația sub stîlpii îngrădirii – din beton armat cl.B15.

## 5.3. Devize.

Devizul de cheltuieli este elaborat conform cerințelor CP L.01-01-2012 „Instrucțiuni privind întocmirea devizelor pentru lucrări de construcție-montaj prin metoda de resurse” și Hotărîrii Guvernului Republicii Moldova nr.1570 din 09 decembrie 2002 „Cu privire la măsurile urgente de trecere la baza nouă de deviz în construcții”.

Verificării s-a supus devizul de cheltuieli în sumă de **1111,18 mii lei**.

La obiectul menționat se prevede de executat următoarele lucrări de bază: nisip 39,3m<sup>3</sup>, piatră spartă 49,16 m<sup>3</sup>, îmbrăcăminte din b/asfaltic 393,0 m<sup>2</sup>, învelitoare cauciuc fărîmat 393,0 m<sup>2</sup>, borduri 26,2 m, pavaje 20,0 m<sup>2</sup>, beton 7,7 m<sup>3</sup>, armături oțel-beton 146,54kg, confecții metalice 452,1 kg, gard metalic 261,9 kg, porți de fotbal 2,0 buc, stîlpi de baschet 4,0 buc, panou de baschet 4,0 buc, bănci 2,0 buc, urne 2,0 buc, săpături mecanice 286,9 m<sup>3</sup>, etc.

Verificării s-a supus corectitudinea aplicării prețurilor la materiale și mecanisme, comparativ cu cele la nivelul trimestrului II, 2019 (prețuri de piață), normelor la elaborarea devizului de cheltuieli, cotelor cheltuieli asigurări sociale, transport, regie, beneficiul de deviz și TVA, incluse în devizele locale.

## 6. Date privind rezultatele verificării documentației de proiect.

În urma verificării documentației de proiect obiecțiile și propunerile făcute de verificatori au fost transmise proiectantului, care a operat în proiect modificările necesare.

La faza finală documentația de proiect s-a ștampilat de verificatori atestați în ordinea stabilită.



**7. Concluzii.**

Ca urmare, proiectul de execuție „Reparația capitală a terenului sportiv din str.Calea leșilor, nr.27/E, mun.Bălți” (plan general, arhitectură-rezistență, devize) se recomandă pentru aprobare cu costul orientativ de deviz inclusiv TVA 20% în valoare de 1111,18 mii lei, inclusiv 1053,23 mii lei – lucrări construcții-montaj.

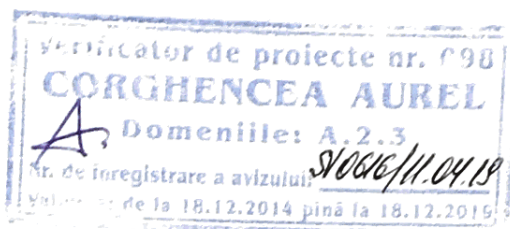
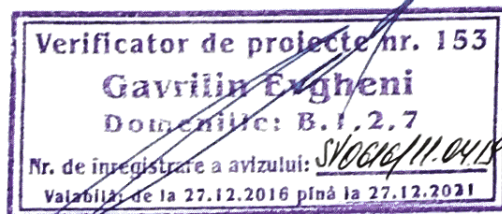
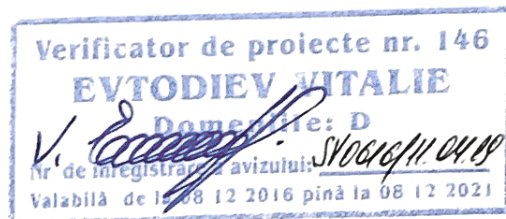
**Verificator****Aurel Corghencea****Verificator****Evgheni Gavrilin****Verificator****Vitalie Evtodiev**

REPUBLICA MOLDOVA  
PRIMĂRIA BĂLȚI  
CERTIFICAT DE URBANISM PENTRU PROIECTARE  
ГРАДОСТРОИТЕЛЬНЫЙ СЕРТИФИКАТ ДЛЯ ПРОЕКТИРОВАНИЯ

Nr. 113 din 06.03. 2019

Ca urmare a cererii adresate de  
Рассмотрев обращение

Direcția Gospodărie Comunală a Primăriei m. Bălți

cu domiciliul /sediul în  
с местом нахождения

mun. Bălți, piața Independenței, 1

telefon /fax

023154645

e-mail

c/г 1007601003161

înregistrată cu nr.

C-162

din

21.02.2019

în conformitate cu prevederile

зарегистрированное за

№

в соответствии с положениями Закона о

Legii privind autorizarea executării lucrărilor de construcție nr. 163 din 09.07.2010 și Planului Urbanistic General  
разрешения выполнения строительных работ № 163 от 09.07.2010 и Генеральным градостроительным планом муниципалитета, утвержденным решением  
al municipiului, aprobat prin decizia Consiliului municipal Bălți nr.8/1 din 27.10.2005 se

Совета муниципалитета Бэлць № 8/1 от 27.10.2005 г.:

**CERTIFICĂ:**

УДОСТОВЕРЯЕТСЯ:

Elaborarea documentației de proiect pentru:

Разработка проектной документации для:

**Proiectarea reparației capitale a terenului sportiv**

Situat în mun. Bălți  
Расположенного по ул.

str. Calea Ieșilor, 27/G

**1. REGIMUL JURIDIC:**

Правовой режим

Intravilanul orașului Bălți. Teren - proprietate municipală.

**2. REGIMUL ECONOMIC:**

Экономический режим

Teren nevalorificat. Reglementări fiscale - conform legislației în vigoare a RM.

**3. REGIMUL TEHNIC:**

Технический режим

Rețele ingineresti după condiții tehnice. De asigurat respectarea normelor sanitare, ecologice și antiincendiar. Acces existent din str. Calea Ieșilor.

**4. REGIMUL ARHITECTURAL-URBANISTIC:**

Архитектурно-градостроительный режим

Conform Planului Urbanistic General terenul se află în subzona de blocuri locative multietajate cu apartamente colective (UTR-12, L<sub>2</sub>-12). Regimul de înălțime - nu e cazul. Aliniament str. Calea Ieșilor = 45,00 m. Aspectul arhitectural-urbanistic contemporan cu utilizarea materialelor de construcții de calitate. Amenajarea complexă a teritoriului. POT, CUT - nu e cazul. Răspunderea pentru calitatea documentației de proiect și respectarea normativelor în construcții le revine în mod solidar proiectanților atestați și verficatorilor de proiect.

Acces pentru persoane cu  
disabilități locomotorii:

De asigurat.

Доступность для лиц с ограниченными  
возможностями движения:

**Prezentul certificat nu permite executarea lucrărilor de construcție.**  
**Настоящий сертификат не дает право на выполнение строительных работ.**

Documentația de proiect "Reparație capitală a terenului sportiv", în baza căreia se va solicita eliberarea autorizației de construire, va fi însoțită de următoarele avize și studii:

К проектной документации, на основании которой запрашивается разрешение на строительство, должны быть приложены следующие заключения и исследования:

a) Studii de specialitate: Certificat de urbanism pentru proiectare  
*Специализированные исследования* Plan topografic

b) Avize și acorduri: Direcția Arhitectură și Construcții  
*Визы и согласования* Extras din documentația de proiect (memoriu explicativ, plan general (plan de situație, plan trasare), fațade, soluții cromatice, proiect de organizare a execuției lucrărilor de construcție).  
Contract de supraveghere de autor.  
Necesitatea desființării sau reamplasării a rețelelor, acordării proiectului cu deținătorii acestor rețele se determină de către proiectant.

c) Expertize: *Экспертизы* Aviz de verificare a compartimentelor documentației de proiect

Prezentul certificat de urbanism are valabilitate de  
Настоящий градостроительный сертификат имеет срок действия

12 luni de la data emiterii. C-162 21.02.2019  
месяцев

PRIMAR Nicolai GRIGORIȘIN

SECRETAR Irina SERDIUC

L.Ș.



ȘEF DAC Veaceslav COADA  
ARHITECT ȘEF

Specialist principal DAC Iana Leșc

Achitată plata de \_\_\_\_\_ lei, conform chitanței nr. \_\_\_\_\_  
Уплачено \_\_\_\_\_ лей, согласно квитанции № \_\_\_\_\_  
Transmis solicitantului direct sau prin poștă la data de :  
Передан заявителю (показчику) лично по почте:

\_\_\_\_\_ din \_\_\_\_\_  
от \_\_\_\_\_  
15.03.19 \_\_\_\_\_

PRELUNGITĂ VALABILITATEA CU \_\_\_\_\_ LUNI  
ПРОДЛЕН СРОК НА \_\_\_\_\_ МЕСЯЦЕВ

PRIMAR \_\_\_\_\_

SECRETAR \_\_\_\_\_

L.Ș.

ȘEF DIRECȚIE \_\_\_\_\_

ARHITECT ȘEF \_\_\_\_\_

Data prelungirii valabilității \_\_\_\_\_ 201\_\_  
Дата продления срока действия:







Генеральный план. Разбивочный план М 1:500

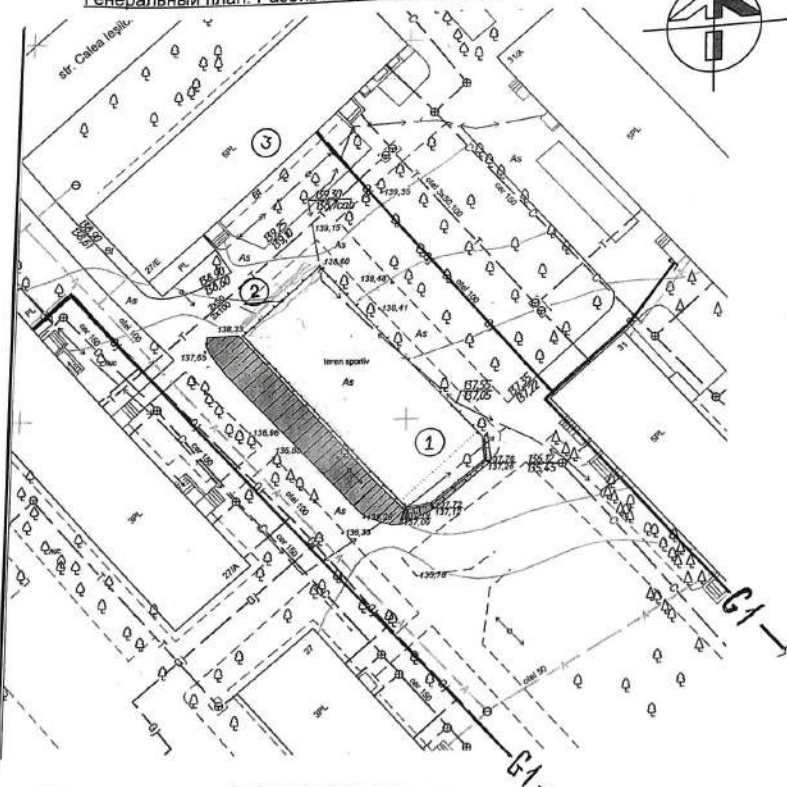

Показатели по генплану

Наименование	Количество	
	м2	%
Площадь участка		100
Площадь покрытия		
Площадь озеленения		

Экспликация зданий и сооружений

Номер по плану	Наименование	Площадь застройки м2	Примечание
1	Универсальная площадка для игры в волейбол, баскетбол и минифутбол		
2	Ограждение спортивной площадки		
3	5 - этажный жилой дом		

*Регистрация в Бюро МП АП Бюро м. Бэлць*  
 29.03.2019

1. Проект разработан на основании градостроительного сертификата № 113 от 06.03.19г.
2. Ведомость рабочих чертежей основного комплекта см. лист PG - 1.

Coordonate de «CET-NORD» S.A.  
 1. La intersecția rețelelor de comunicații subterane de tranșat la nivelul terenului în buclă sub unghi de 50°  
 2. Instalarea rețelelor de comunicații de înaltă tensiune sub canalele rețelelor termice.  
 3. Înainte de începerea lucrărilor de restaurare este necesar de a chema reprezentantul S.A. «CET-NORD» la nr. (0231) 2-20-33  
 Șef SERIA: *[Signature]*  
 29.03.2019

ООО «Бэлць-газ»

- 1) Перед началом производства земляных работ вызвать наших представителей СПС по тел.: 52-202, и ЭХЗ по тел.: 52-206.
- 2) Работы в охранной зоне газопровода и устройств ЭХЗ выполнять вручную в присутствии нашего представителя.
- 3) Выдержать расстояние от подземного газопровода ЭХЗ, согласно СП G.05.01-2014.

*[Signature]*  
 Начальник

А. Антонович  
 01.04.2019

19 - 20 - O - PG

Teren universal de sport str. Calea Iesilor, 27E în m. Bălți

Общеплощадочные материалы

Faza	Planșa	Planșe
PE	2	

Генеральный план. Разбивочный план М 1:500

IM «Biroul Arhitectură și Sistemizare» mun. Bălți  
 МП АП Бюро м. Бэлць

Согласовано: *[Signature]*

Тех. Директор: Коркодел С.

29.03.2019



№ сект.	Planșă	Nr. Doc.	Семестр	Дата
	Postolachi			03.19
	Parteleciuc			03.19
	Mironova			03.19

Oficiu Municipal Bălți SA «RED Nord» S.A.  
Se permite fabricarea lucrărilor de pământ  
doar îndeplinind următoarele condiții:

1. În zona de lucru există, ~~.....~~ linii de cabluri electrice 10-0,4kV, care sunt incluse în schema locului de lucru.
2. Înainte de efectuare a lucrărilor să fie chemat la fața locului reprezentatorul organizației pe telefonul 532-34
3. Montarea comunicațiilor inginerice (conductă de apă, canalizare, conductă de gaz, priza la pământ spații verzi, suporturi) să fie efectuată paralel liniilor de cabluri electrice și să se instaleze în afara ariei protejate la distanța de un metru.
4. În caz de intersecție cu liniile de cabluri electrice, montarea comunicațiilor inginerice să fie efectuată cu 0,5m. mai jos.
5. Lucrările în zona protejată a liniilor de cabluri electrice (un metru din ambele părți) să se efectueze manual, fără efectuarea manevrelor de lovituri cu hârtețul, tirnăcopul și alte instrumente ascuțite

S.A. «RED Nord» S.A. 2019  
OFICIUL MUNICIPAL BĂLȚI  
PENTRU COORDONAREA ȘI  
PROTEJAREA DOCUMENTELOR  
Șef oficiu tehnic Halupneac S.S.  
Gorbani A.P.

Oficiul mun. Bălți «RED Nord» S.A.

Se permite efectuarea lucrărilor doar  
îndeplinind următoarele condiții:

1. În zona de montare există linii electrice aeriene al filialei Bălți
2. Respectind zona de protecție LEA 0,4kV (2m de la conductor)
3. Înainte de efectuarea lucrărilor să fie chemat la fața locului reprezentantul organizației la tel. 5-32-38

S.A. «RED Nord» S.A. 2019  
OFICIUL MUNICIPAL BĂLȚI  
PENTRU COORDONAREA ȘI  
PROTEJAREA DOCUMENTELOR  
Șef Oficiu tehnic Ivasin R.  
Gorbani A.P.



Ведомость рабочих чертежей основного комплекта		
Лист	Наименование	Примечание
1	Общие данные	
2	Генеральный план. Разбивочный план.	
3	План организации рельефа.	
4	План земляных масс.	
5	План расположения малых форм архитектуры и спортивного оборудования	
6	План и конструкции дорожных одежд. План озеленения.	

Ведомость ссылочных и прилагаемых документов		
Обозначение	Наименование	Примечание
	<u>Ссылочные документы</u>	
ГОСТ 21 - 508 - 85	Генеральные планы предприятий, сооружений и жилищно - гражданских объектов	
	<u>Прилагаемые документы</u>	
19 -20 - 1 -AC	Универсальная спортивная площадка	
19 -20 - 2 -AC	Ограждение площадки	

Ведомость основных комплектов рабочих чертежей		
Обозначение	Наименование	Примечание
19 - 20 - O - PG	Plan general	

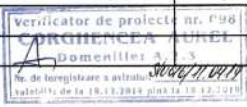

Proiectul este elaborare în conformitate cu normative și standartele în vigoare și asigură criteriile de calitate cu următoarele exigențe esențiale:

- A - rezistență și stabilitate;
- B - siguranță în exploatare;
- C - siguranță la foc;
- D - igienă, sănătatea oamenilor, refacerea și protecția mediului înconjurător;
- E - izolație termică, hidrofugă și economie de energie;
- F - protecție împotriva zgomotului.

Inginer șef al proiectului *[Signature]* Panteleiciuc O.

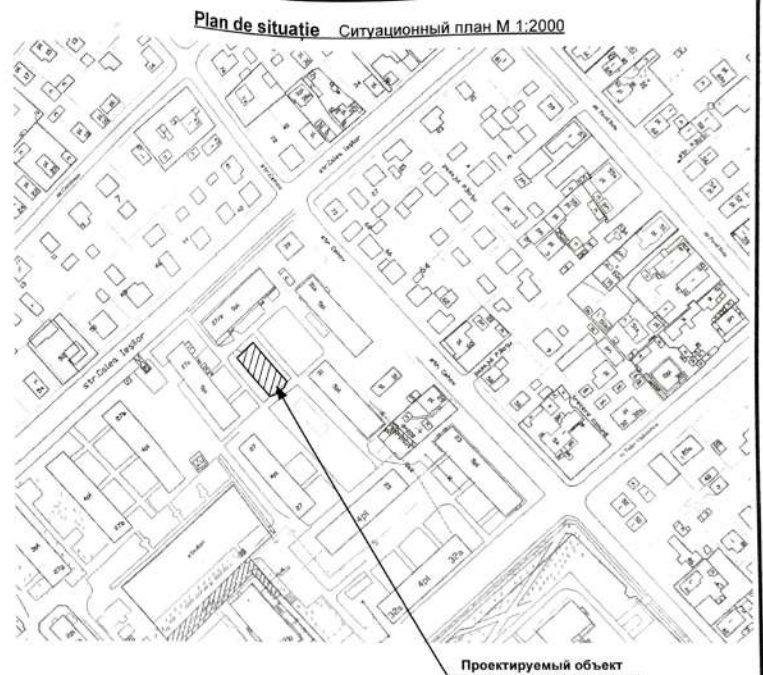

1. Проект разработан на основании градостроительного сертификата № 113 от 06.03.19 г.
2. Чертежи марки ГП разработаны на основании топогеодезической съемки выполненной ИМ «Biroul Arhitectură și Sistemizare» м. Бэлць в марте 2019 г.

A.Ș.P. Certificat № 1219 от 07.11.14		Licența : Ser. A MMII Nr. 023955 din 02.03.07 valabilă până la 02.03.22	
I.Ș.P. Certificat № 1221 от 07.11.14		19 - 20 - O - PG	
Reparația capitală a terenului sportiv str. Calea leșilor, 27/E în m. Bălți		Faza	Planșa
Общеплощадочные материалы		PE	1
Общие данные		IM «Biroul Arhitectură și Sistemizare» mun. Bălți МП АП Бюро м. Бэлць	

Формат А3



План организации рельефа М 1:500

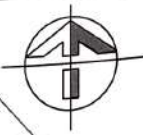
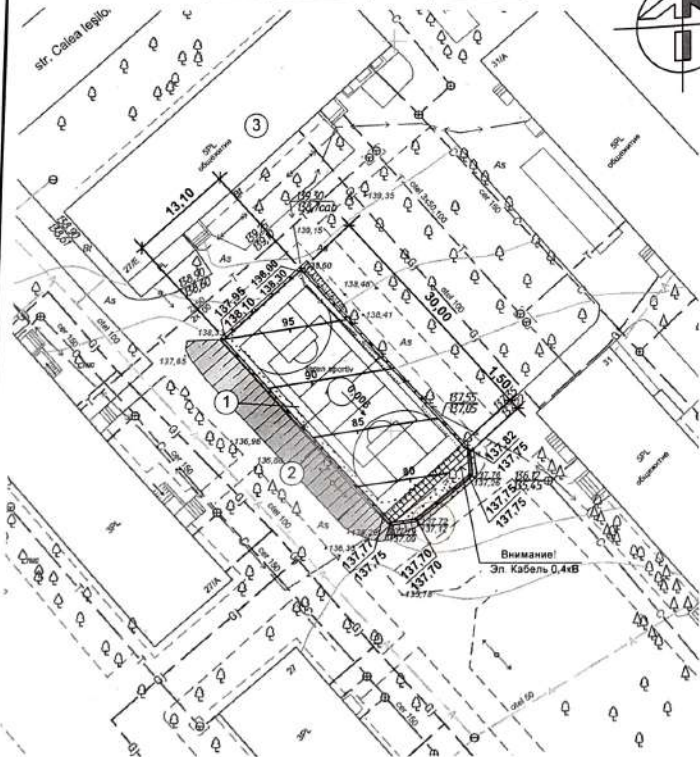

Экспликация зданий и сооружений

Номер по плану	Наименование	Площадь застройки м2	Примечание
1	Универсальная площадка для игры в волейбол, баскетбол и мини-футбол	393,0	Капремонт
2	Ограждение площадки	-	Капремонт см. л. 19-20-2-АС
3	5-этажный жилой дом	-	Существ.

1. План организации рельефа разработан на основании генплана, методом проектных горизонталей, с сечением рельефа через 0,05м.
2. Высотную привязку выполнить от отметки 137,72 (верх существующей подпорной стенки) см. план.
3. Существующая спортивная площадка имеет спокойный сложившийся рельеф с продольным уклоном от 1,2% до 1,8%, поперечный уклон 1,5%. Вертикальная планировка предусматривает планировку в отметках обеспечивающих естественный сток поверхностных вод с территории площадки и создание нормативного уклона. Проектируемый продольный уклон площадки - 0,6%.
4. Избыточный минеральный грунт в объеме 107,0 м3 вывезти на расстоянии 3 км.

Verificator de proiect nr. 198  
**CORGHENŢEA AUREL**  
 Domeniile: A, 2, 3  
 Nr. de înregistrare a activităţii: SV06810/11  
 Valabilitate: de la 18.11.2013 până la 18.12.2015

19 - 20 - O - PG

Reparația capitală a terenului sportiv str. Calea Leșilor, 27/E în m. Bălți

Schimbu	Nr. sec	Planşa	Nr. Doc	Semnătura	Data	Общеплощадочные материалы		
						Faza	Planşa	Planşe
						PE	3	
A.Ş.P.		Postolachi			03.19	ИМ «Бирои Архитектурă şi Sistemăzare» mun. Bălţi МП АП Бюро м. Бэлць		
I.Ş.P.		Pauleticu			03.19			
Elaborat		Murlova			03.19			

План организации рельефа. М 1:500

ФОРМАТ А3



План расположения малых форм архитектуры и спортивного оборудования М 1:500

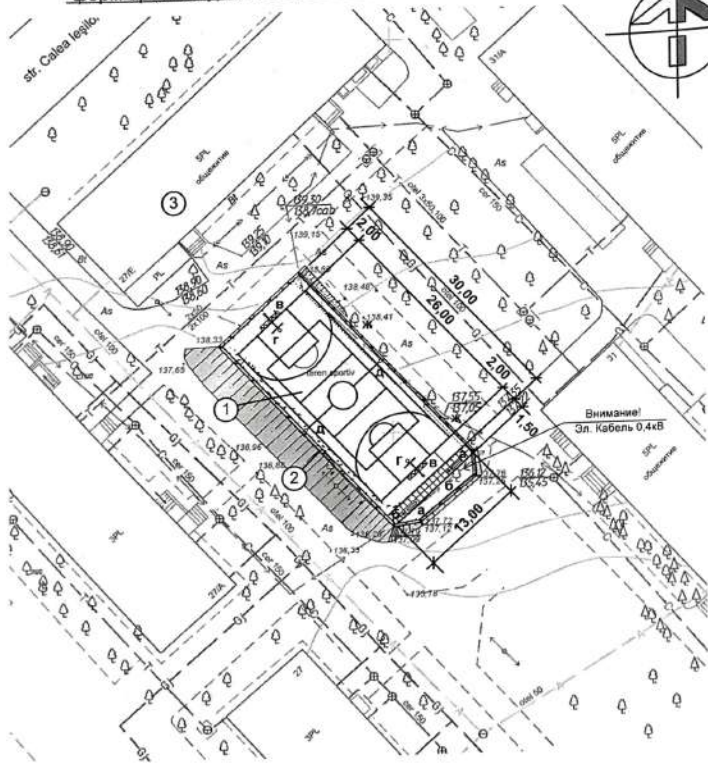

Экспликация зданий и сооружений

Номер по плану	Наименование	Площадь застройки м2	Примечание
1	Универсальная площадка для игры в волейбол, баскетбол и мини-футбол	393,0	Капремонт
2	Ограждение площадки	-	Капремонт см. л. 19-20-2-А
3	5 - этажный жилой дом	-	Существ.

Ведомость малых форм архитектуры и спортивного оборудования площадки\*

НОМЕР по плану	Условное изображение	Наименование	Ед. измер.	Кол.	Примечание
а	—	Скамья	шт.	2	Поставка заказчика
б	→	Урна металлическая	шт.	2	Поставка заказчика
в	⊘	Ворота для мини-футбола	шт.	2	Поставка заказчика
г	+	Стойка баскетбольная,	шт.	2	Поставка заказчика
д	•	Стойка волейбольная	шт.	2	Поставка заказчика
е	—	Мет. оград. из сетч. панелей	п.м	91	капремонт, см. чертежи об. № 19-20-2-АС
ж	—	Мет. калитка из сетчатой панели	шт.	2	тоже

\* Данные малые формы архитектуры и спортивное оборудование представлено в виде аналога. Фирма поставщик определяется заказчиком на основе тендера.

1. Проект разработан на основании градостроительного сертификата № 113 от 06. 03. 19г.
2. Данный чертёж смотри совместно с чертежами марки АС ( об. № 19-20-1-АС, № 19-20-2-А).
3. Ведомость рабочих чертежей основного комплекта см. лист PG – 1.

Имя, № позит., Подпись и дата, Власт. Инст. №

Verificator de proiecte nr. P98  
**GORGHENCEA AUREL**  
 Domeniile: A, 2, 3  
 №. de înregistrare a activității: 1106/11/01/11  
 valabilitate de la 19.12.2014 până la 19.12.2016

					19 - 20 - O - PG		
Schimb № sect.	Planşa № Dec.	Semnătura	Data		Reparația capitală a terenului sportiv str. Calea Ieșilor, 27/E în m. Bălți		
					Общеплощадочные материалы	Faza PE	Planşa 5
A.S.P.	Proiectant		03.19		План расположения малых форм архитектуры и спортивного оборудования М 1:500	IM «Broul» Arhitectură & Sistemizare» mun. Bălți	
I.S.P.	Proiectecluc		03.19			МП АП Бюро м. Бэлъ	
Elaborat.	Miroşova		03.19			ФОРМАТ А	

**План и конструкции дорожных покрытий, План озеленения М 1:500**

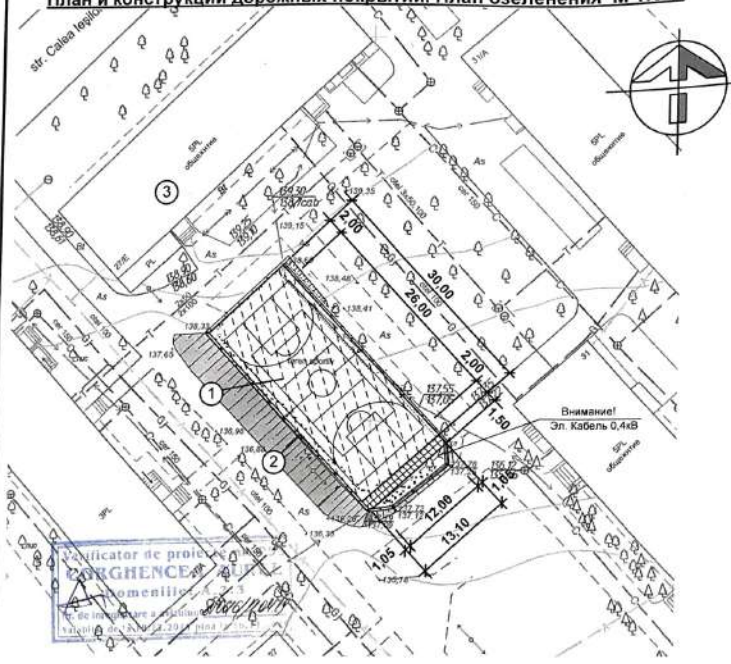

**Конструкция бесшовного резинового покрытия спортплощадки**

**Конструкция покрытия тротуара бетонной плиткой**

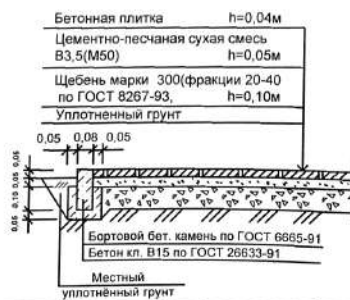
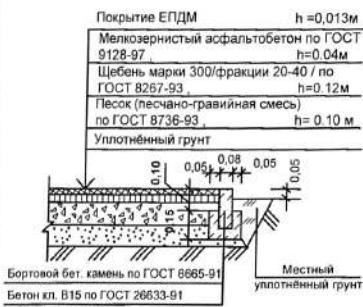

**Экспликация зданий и сооружений**

Номер по плану	Наименование	Площадь застройки м <sup>2</sup>	Примечание
1	Универсальная площадка для игры в волейбол, баскетбол и мини-футбол	393,0	Капремонт
2	Ограждение площадки	-	Капремонт см. л. 19-20-
3	5-эт. жилой дом	-	Существ.

**Ведомость проездов, тротуаров, дорожек и площадок**

Условное изображение	Наименование	Длина, м	Ширина, м	Площадь покрытия, м <sup>2</sup>	Бордюр из бортового камня	
					Тип	Кол.
	Площадка (бесшовное резиновое покрытие)	30,0	13,10	393,0	БР 100-20-08	13
	Тротуар (бетонная плитка)	13,1	1,50	20,0	БР 100-20-08	13
	Разборка асфальтобетонного покрытия (мелкозерн. асфальтобетон $h = 0,04\text{м}$ , щебень $h = 0,08\text{м}$ )			368,0	БР 100-20-08	10

**Ведомость элементов озеленения**

Номер по плану	Условное изображение	Наименование породы и вида насаждений	Возраст, лет	Кол.	Примечание
		Газон обыкновенный, м <sup>2</sup>	-	21,0	

1. Проект разработан на основании градостроительного сертификата № 113 от 06.03.19 г.
2. Ведомость рабочих чертежей основного комплекта см. лист PG - 1.

19 - 20 - 0 - PG		
Reparația capitală a terenului sportiv str. Calea Ieșilor, 27/1 în m. Bălți		
Общеплощадочные материалы	Стация	Лист
	РП	6
План и конструкции дорожных покрытий. План озеленения М 1:500	ИМ «Biroul Arhitectură și Sistemizare» mun. Bălți МП АП Бюро м. Бэлць	

Формат А3

Исч. № подл. Подпись и дата. Власт. Инв. №

**Разбивочный план. Технологический план.**

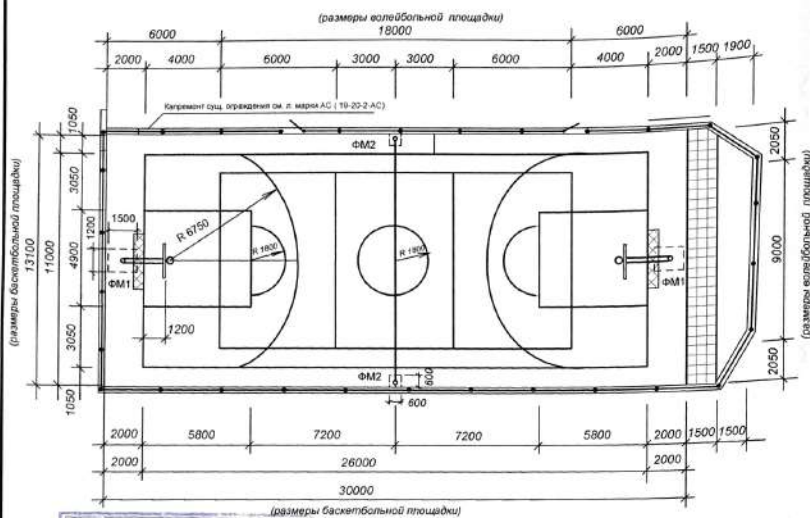

**Примечание**

1. Универсальная спортивная площадка имеет общий размер 30x13.1 м (393м<sup>2</sup>) в ней:
  - зона для игр в баскетбол (игровое поле) – 26,0x12,0 м; размер в чистоте, включая забеги и зону безопасности – 30,0x13,1м;
  - зона для игр в волейбол (игровое поле) - 18,0x9,0м; размер в чистоте, включая забеги и зону безопасности 26,0x12,0м;
  - зона игры в мини-футбол (игровое поле) 26,0x12,0; размер в чистоте, включая забеги и зону безопасности – 30,0x13.1м.
2. Спортивная разметка наносится разметочной краской белого цвета.
  - ширина линии разметки баскетбольной площадки - 5,0 см, длина - м;
  - ширина линии разметки волейбольной площадки – 5,0 см, длина - 81 м.
3. Покрытие игрового поля универсальной спортивной площадки включая забеги и зону безопасности предусмотрено из резиновой ЕПДМ крошки. Конструкцию данного покрытия см. лист PG – 6. Существующее асфальтобетонное покрытие разрушено и подлежит разборке.
4. Проектом предусмотрен ремонт существующего ограждения универсальной спортивной площадки см. чертежи марки АС (19-20-2-АС).



**Спортивное оборудование**

1. Баскетбольная стойка имеет вынос к центру поля на 2.20 м. и выполнена из профильной трубы 140x140x4мм, покрытой порошковой эмалью. Баскетбольный щит изготовлен из композитного материала размером 1800x1050 мм. толщиной 21мм с нанесением разметки. Проектом предусмотрено амортизационное баскетбольное кольцо с сеткой.
2. Ворота для игры в мини-футбол размером 3.0x2,0x0.5 м изготовлены из профильной трубы 80x40x3 мм (рама) и 40x20x2-3 мм (задняя часть). Вся конструкция покрыта порошковой эмалью белого цвета. На раму ворот наносится чёрная разметка. Сетка белого цвета, толщина нити 2,2 мм.
3. Волейбольная стойка выполнена из круглой трубы 80x4 мм с крючками, покрытой порошковой эмалью в контрастирующие с ограждением и площадкой тона. Высота стойки от поверхности площадки – 2,55м. Сетка для игры в волейбол белого цвета крепится на стойку. Толщина нити не менее 2мм.

**Данное оборудование представлено в виде аналога. Фирма поставщик определяется заказчиком на основе тендера.**



**Ведомость рабочих чертежей основного комплекта**

Лист	Наименование	Примечание
1	Общие данные. Разбивочный план. Технологический план.	
2	Фундаменты под баскетбольную и волейбольную стойки ФМ1, ФМ2	

**Ведомость основных комплектов рабочих чертежей**

Обозначение	Наименование	Примечание
19 - 20 - 1 - АС	Универсальная спортивная площадка	

Проект разработан в соответствии с действующими нормами и правилами и обеспечивает основные критерии, регламентируемые законом о качестве в строительстве.

Гл. инженер проекта Пантелейчук О.

19 - 20 - О - PG		
Reparația capitală a terenului sportiv str. Calea Țeșilor, 27/R în m. Bălți		
Универсальная спортивная площадка	Стадия	Лист
	РЕ	1
Общие данные. Разбивочный план. Технологический план.	Лист	2
	ИМ «Biroul Arhitectură și Sistemizare» mun. Bălți	МП АП Бюро м. Бэлць

Формат А3

• Фундамент ФМ1.

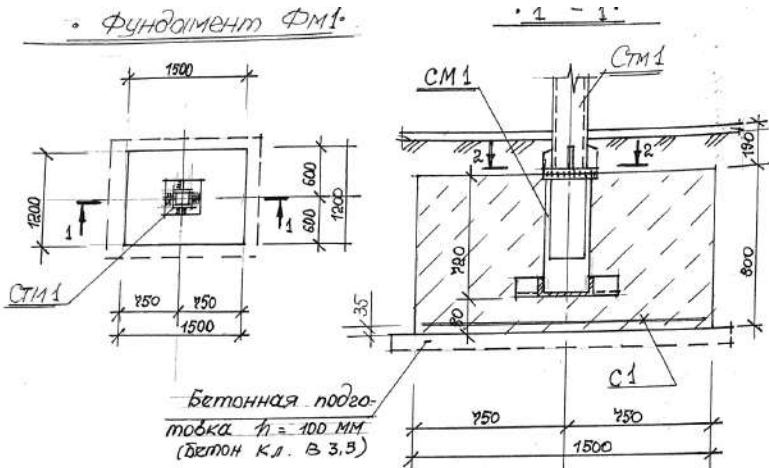

Бетонная подготовка  $h = 100$  мм  
(бетон кл. В 3,5)

• Изделие СТМ1.

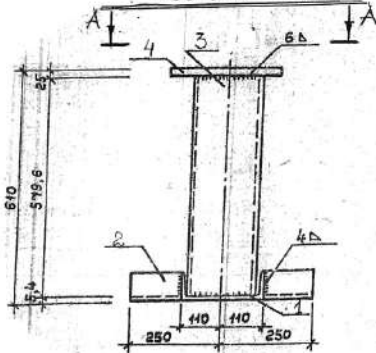

• А - А.

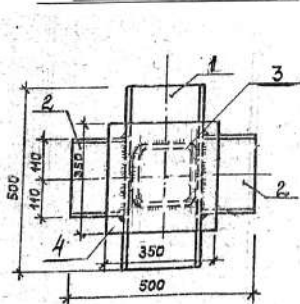

• 2 - 2.

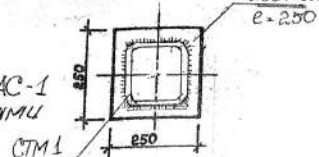

б. Фундамент ФМ-2 под  
баскетбольную стойку см. л. АС-1  
выполнить по месту размерами  
 $0,6 \times 0,6$  м  $h = 0,9$  м из бетона  
кл. В 15 ( $0,35 \text{ м}^3$ )  $\times 2$  шт

Спецификация на фундамент под баскетбольную стойку

Марка, поз.	Обозначение	Наименование	Кол.	Масса, кг	Прим.
СБОРОЧНЫЕ ЕДИНИЦЫ					
СТМ 1					
1	19-20-1-АС-2	С22 ГОСТ 8240-89 $\ell = 500$	1	10,50	10,50
2	То же	С22 ГОСТ 8240-89 $\ell = 140$	2	2,94	5,88
3	"	Кв. труба 180x4 $\ell = 700$	1	13,37	13,37
4	"	-350x25 $\ell = 350$	1	22,67	22,67
С1	"	А-III - 12 - 150 А-III - 12 - 150	1	23,98	23,98
Материалы					
		Бетон кл. В 15	1,50		м <sup>3</sup>
		Бетон кл. В 3,5	0,25		Подве

Verificator de proiecte nr. 153  
Gavriila Avgheni  
Degetele: B. 1.2.2  
Nr. de înregistrare a avizului: 1000/11.01.19  
Metodă de la 27.12.2016 până la 27.12.2021

1. Данный лист см. совместно с л. л. ГП
2. Разработку грунта под фундамент ФМ выполнить вручную, выполнить необходимое уплотнение и бетонную подготовку.
3. После монтажа и выверки стойки СТМ 1 приварить к СТМ 1.
4. После монтажа стойку окрасить масляной краской за 2 раза.
5. Стойка СТМ 1 поставка заказчика.

19-20-1- AC			Reparația capitală terenului sportiv str. Calea leșilor, 27/G în m. Bălti			
ГАП	Постолани	03.19	Универсальная спортивная площадка	Стадия	Лист	Листов
ГИП	Пактелейчук	03.19		РП	2	
Разраб.	Пактелейчук	03.19		Фундамент под баскетбольную и баскетбольные стойки ФМ-1 и ФМ-2		



Ведомость чертежей основного комплекта

Лист	Наименование	Примечание
1/2	Общие данные/Схема ограждения. План фундамента ФМ-1 и ФМ-1*	
3.	Фрагменты : №1 и №2 (№2*)	
4.	Сетчатые панели ПС 1...ПС3. КС 1.	
5...7.	Спецификация конструкций.	последний

Ведомость ссылочных и прилагаемых документов

Обозначение	Наименование	Примечание
	<u>Ссылочные документы</u>	
СНиП II-23-81*	"Стальные конструкции"	
СР Е.04.03-2005	"Protecția anticorozivă a construcțiilor și instalațiilor"	
СНИП II-23-81*	"Стальные конструкции"	

Определяющие этапы работ, подлежащие приемке с составлением актов с участием представителей авторского надзора и ГОСАРХСТРОЙКОНТРОЛЯ:

- проектировщики - пл. Индепенденцей, 1 тел. 231-2-94-78;
- ГОСАРХСТРОЙКОНТРОЛЬ - пр-т Победы, 54 тел. 0231-2-30-58.
- конструкции нулевого цикла;
- уложенная в ж/бетонные конструкции арматура;
- сварочные работы.

Ориентировочная стоимость строительства - \_\_\_\_\_ тыс. л.

Проект разработан в соответствии с действующими нормами и правилами и обеспечивает основные критерии, регламентируемые законом о качестве в строительстве:

- А - прочность и устойчивость;
- Б - безопасность при эксплуатации;
- С - пожарную безопасность;
- Д - гигиену, безопасность для здоровья людей;
- Е - тепло-, гидроизоляцию, энергосбережение;
- F - защиту от шума.

Главный инженер проекта / Пантелейчук / \_\_\_\_\_

Общие указания

Проект разработан на основании исходных данных:  
1. Градостроительный сертификат № 113 от 06.03.19г.

Основные характеристики

- Климатический подрайон - IIIВ;
  - Расчетная сейсмичность - 7б;
  - Нормативная ветровая нагрузка - 35 кг/м<sup>2</sup>;
  - Нормативная снеговая нагрузка - 50 кг/м<sup>2</sup>;
  - Сезонная глубина промерзания грунтов - 0,8м.
2. Проект капремонта спортплощадки включает в себя:
- а) демонтаж существующей подпорной стенки по оси 1 и устройство новой подпорной высотой 0,6м с устройством фундаментов для стоек ограждения, монтаж стоек и сетчатого ограждения по осц 1.
  - б) устройство недостающей части подпорной с фундаментами, стоек и сетчатого ограждения по оси Б.
  - в) устройство сетчатого ограждения по существующим стойкам. Все стойки подлежат окраске лакокрасочными материалами. Все работы вести согласно проекта.
3. Устройство новых фундаментов из бетона кл. В15.  
4. Все новые металлоконструкции принять из стали С245 по ГОСТу 27772-88.  
5. Сетчатые панели выполнить из сетки "рабица".  
6. разработку грунта производить вручную с соблюдением требований СНиП 3.02.01-85. Подготовку под фундаментами выполнить из бетона кл. В3.5.  
7. Все стальные конструкции подлежат защите лакокрасочными материалами группы I по СНиП 2.03.011-85.  
8. Сварку производить по ГОСТ 5264-80\* электродами Э-42А по ГОСТ 9467-75\*. Сварные швы принять толщиной h=4;6 мм.



ГАП сертификат № 1219 от 07.11.14г.	Лицензия № 023955 серия АММ II от 02.03.2007г.
ГИП сертификат № 1221 от 07.11.14г.	
19 - 20 - 2 - АС	
Директор - Трапи Е. [Signature] 03.19 ГАП - Постолоки [Signature] 03.19 ГИП - Пантелейчук [Signature] 03.19 Разраб. - Пантелейчук [Signature] 03.19	Reparația capitală terenului sportiv str. Calea Ieșilor, 27/G în m. Bălți Reparația capitală terenului sportiv (Ограждение площадки) Стадия Лист Листов рп 1. 7.
Общие данные.	МП АПБюро м. Бэлць

Инв. № листа, Подпись и дата, Визы №

Ведомость чертежей основного комплекта

Лист	Наименование	Примечание
1/2	Общие данные/Схема ограждения. План фундаментов Фм-1 и Фм-1*.	
3.	Фрагменты : №1 и №2 (№2*)	
4.	Сетчатые панели ПС 1...ПС3. КС 1.	
5...7.	Спецификация конструкций	последний

Ведомость ссылочных и прилагаемых документов

Обозначение	Наименование	Примечание
	Ссылочные документы	
СНиП II-23-81*	"Стальные конструкции"	
СР Е.04.03-2005	"Protecția anticorozivă a construcțiilor și instalațiilor"	
СНИП II-23-81*	"Стальные конструкции"	

Определяющие этапы работ, подлежащие приемке с составлением актов с участием представителей авторского надзора и ГОСАРХСТРОЙКОНТРОЛЯ:

- проектировщики - пл. Индепенденцей, 1 тел. 231-2-94-78;
- ГОСАРХСТРОЙКОНТРОЛЬ - пр-т Юбешу, 4 тел. 0231-2-30-58.
- конструкции нулевого цикла,
- уложенная в ж/бетонные конструкции арматура,
- сварочные работы.



Ориентировочная стоимость строительства - тыс. л.

Проект разработан в соответствии с действующими нормами и правилами и обеспечивает основные критерии, регламентируемые законом о качестве в строительстве:

- А - прочность и устойчивость;
- Б - безопасность при эксплуатации;
- С - пожарную безопасность;
- Д - гигиену, безопасность для здоровья людей;
- Е - тепло-, гидроизоляцию, энергосбережение;
- F - защиту от шума.

Главный инженер проекта / Пантелеачук / *[Signature]*

Общие указания

Проект разработан на основании исходных данных:  
1. Градостроительный сертификат № 113 от 06.03.19г.

Основные характеристики

- Климатический подрайон - IIIВ;
  - Расчетная сейсмичность - 7б;
  - Нормативная ветровая нагрузка - 35кг/см<sup>2</sup>;
  - Нормативная снеговая нагрузка - 50кг/см<sup>2</sup>;
  - Сезонная глубина промерзания грунтов - 0,8м.
2. Проект капитального ремонта спортплощадки включает в себя:
- а) демонтаж существующей подпорной стенки по оси 1 и устройство новой подпорной высотой 0,6м с устройством фундаментов для стоек ограждения, монтаж стоек и сетчатого ограждения по оси 1.
  - б) устройство недостающей части подпорной с фундаментами, стоек и сетчатого ограждения по оси Б.
  - в) устройство сетчатого ограждения по существующим стойкам. Все стойки подлежат окраске лакокрасочными материалами. Все работы вести согласно проекта.
3. Устройство новых фундаментов из бетона кл. В15.  
4. Все новые металлоконструкции принять из стали С245 по ГОСТу 27772-88.  
5. Сетчатые панели выполнить из сетки "рабиту".  
6. разработку грунта производить вручную с соблюдением требований СНиП 3.02.01-85. Подготовку под фундаменты выполнить из бетона кл. В3.5.  
7. Все стальные конструкции подлежат защите лакокрасочными материалами группы 1 по СНиП 2.03.011-85.  
8. Сварку производить по ГОСТ 5264-80\* электродами Э-42А по ГОСТ 9467-75\*. Сварные швы принять толщиной h=4;6 мм.

ГАП сертификат № 1219 от 07.11.14г.	Лицензия № 023955 серия АММ II
ГИП сертификат № 1221 от 07.11.14г.	от 02.03.2007г.
19 - 20 - 2 - АС	
Директор / <i>[Signature]</i> / 03.19	Reparația capitală terenului sportiv str. Calea leșilor 27 G în m. BĂI.
ГАП / <i>[Signature]</i> / 03.19	Reparația capitală terenului sportiv (Ogrădzenie platformei)
ГИП / <i>[Signature]</i> / 03.19	
Разработчик / <i>[Signature]</i> / 03.19	Общие данные:



Фрагмент №1.

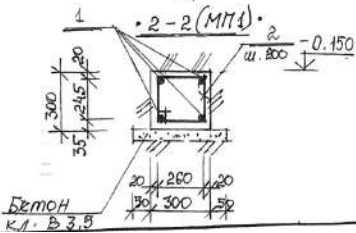
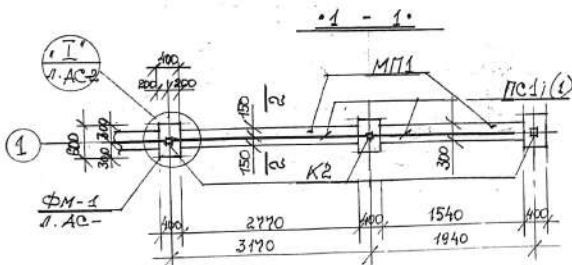
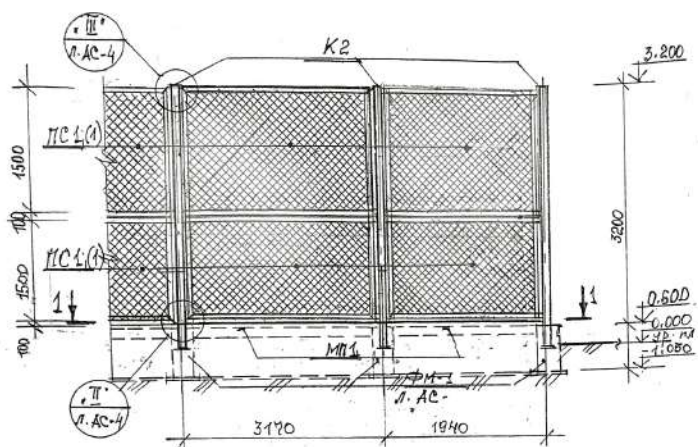

Бетон  
Кл. В 3.5

4. Фрагмент со знаком \* см. зеркально.
5. На стойку К3 приварить навесы для петель калитки см. л. АС-4.

Фрагмент №2 (2\*).

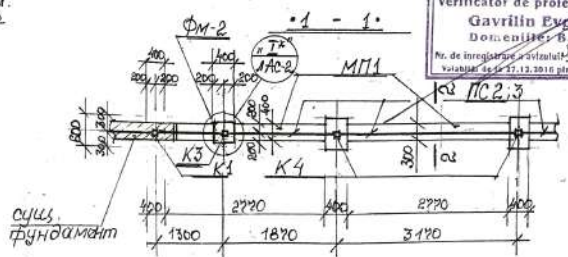
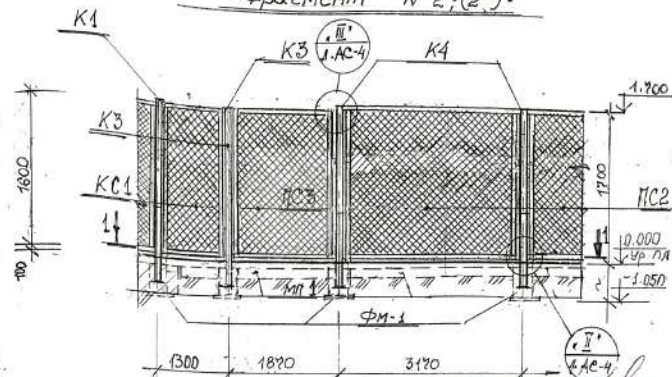

Verificator de proiecte nr. 153  
Gavrilin Evgheni  
Domeniile: B, I, Z, 3  
Nr. de înregistrare a proiectului: 1004/2011  
Valabil la 27.12.2016 până la 27.12.2021

1. Данный лист см. совместно с л. л. АС-2;4
2. Указания по устройству фундаментов см. на л. АС-2.
3. Узлы: I... III см. на л. АС-2;4.
- 3'. Спецификацию на ограждение см. на л. АС-5.

19-20-2-AC									
Reparația capitală terenului sportiv str. Calea Ieșilor, 27/G in m. Băiți									
ГАП	Постолани	23.09	<table border="1"> <tr> <td>Статус</td> <td>Лист</td> <td>Листов</td> </tr> <tr> <td>РП</td> <td>3</td> <td></td> </tr> </table>	Статус	Лист	Листов	РП	3	
Статус	Лист	Листов							
РП	3								
ТИП	Пантелейчук	23.09							
Разраб.	Пантелейчук	23.09							
Reparația capitală terenului sportiv (Ogrădzenie площадки)									
Фрагменты: №1 и №2 (2*).									
МП АПЕкуро М. Băiți									

Формат А3



Спецификация к схеме ограждения спортплощадки

Марка, поз.	Обозначение	Наименование	Кол.	Масса, кг	Примеч.
<u>Металлические конструкции</u>					
K1	19-20-2-АС-2;3	Стойка K1	K1	20	(суш.)
K2	То же -2;3	То же K2	K2	6	
K 3/4	" -2;3	" K 3/4	3/4		
ПС1	" -2;4	Панель сетчатая ПС1	ПС1	6	
ПС(1)	" -2;4	То же ПС(1)	ПС(1)	4	
ПС2	" -3;4	" ПС2	ПС2	46	
ПС3	" -3;4	" ПС3	ПС3	2	
КС1	" -3;4	Калитка сетчатая КС1	КС1	2	
<u>Монолитные конструкции</u>					
ФМ-1/1*	19-2-АС-2;3	Фундамент ФМ-1/1*	ФМ-1/1*	2	
ФМ-2	То же -2;3	То же ФМ-2	ФМ-2	2	
МП1	" -2;3	Монолитный пояс МП1	МП1	29.0	н.м.

Ведомость деталей

Поз.	Эскиз
2	

1. Данный лист см. совместно с л. л. АС-2;3.
2. Указания по устройству и демонтажу монолитных конструкций см. на л. АС-2.
3. Спецификацию металлических конструкций см. на л. АС-6.

Спецификация монолитных конструкций

Форм. Зона	Поз.	Обозначение	Наименование	Кол.	Примеч.
		19-20-2-АС-3	Фундамент ФМ-1/1* (3/4 шт)		
			Материалы		
			Бетон кл. В15	0,25*	м <sup>3</sup>
		19-20-2-АС-3	Фундамент ФМ-2 (2 шт)		
			Материалы		
			Бетон кл. В15	0,15	м <sup>3</sup>
			Монолитный пояс МП1 (29.0 м.м.)		
			Детали		
1		19-20-2-АС-3	А-II-12 ГОСТ 5781-82* L-н.м.	120,0	108,80 кг
2		То же -3	А-II-6 ГОСТ 5781-82* L-1150	140	35,74 кг
			Материалы		
			Бетон кл. В15	2,5	м <sup>3</sup>
			Бетон кл. В3,5	1,5	Подготов.

Verificator de proiecte nr. 153  
Gavrilă Evgheni  
Diploma: B.1.2.7  
No. de însușire a avizului: 08/04/1911  
Valabil de la 27.12.2016 până la 27.12.2021

19-20-2- АС			
Reparația capitală terenului sportiv str. Calea leșilor, 27/G în m. Bălți			
ГАП: Постолоку	03.19	Reparația capitală terenului sportiv (Ограждение площадки)	Стандия
ГИП: Лангелейчук	03.19		Лист
Разраб: Лангелейчук	03.19		Листов
То же. Спецификация.			МП АПБюро M. Balti

Имя, № подл., Подпись и дата, Взам. инв. №

Спецификация металлических конструкций

1. Данный лист см. совместно с л.л. АС-2...4.
2. Марки стали всех конструкций приняты по СНиП II-23-81 для климатического района IIIВ "Стальные конструкции".
3. Антикоррозионную защиту конструкций выполнить в соответствии со СР Е.04.03-2005 "Protecția anticorozivă construcțiilor și instalațiilor".
4. Все стальные конструкции подлежат защите лакокрасочными материалами группы I по СНиП 2.03.11-85.
5. Конструкции должны быть огрунтованы одним слоем грунтовки ГФ-021(ГОСТ 25125-82) с последующей окраской эмалью ПФ-133 (ГОСТ 926-82) толщиной покрытия 100мкм.
6. В соответствии с указаниями главы NCM Е.03.02-2014 "Protecția împotriva incendiilor a construcțiilor și instalațiilor" для обеспечения предела огнестойкости 0.75 часа все металлические поверхности обрабатываются огнезащитным вспучивающимся покрытием марки ВПМ-2 (ГОСТ 25131-82) наносим на очищенные, обезжиренные и загрунтованные поверхности в 2-3 слоя с тем, чтобы общая толщина высохшего покрытия была не менее 4 мм. Через 5-6 суток производится декоративно-защитная окраска эмалью.
7. Все неоговоренные швы принять толщиной h=4, 6мм.

Марка, поз	Наименование	Обозначение	Кол	Масса ед. кт	Примеч.
K1	19-20-2-АС-2	О 102x4 C=1900	20	---	сущ.
K2	То же	К8 труба 80x4 C=4850	6	43,70	282,25кг
K3; K4	---	О 102x4 C=2650	6	25,63	153,78кг
3	---	100x5 ГОСТ 103-76* C=100	32	0,393	12,56кг
4	---	120x10 ГОСТ 103-76* C=200	12	1,982	23,54кг
---	19-20-2-АС-3;4	Панель сетчатая ГС1 (3 см)	---	---	---
5	19-20-2-АС-4	A-II-6 ГОСТ 5781-82* C=2970	4	0,68	2,64кг
6	То же	A-II-6 ГОСТ 5781-82* C=1480	4	0,33	1,32кг
7	---	L 40x5 ГОСТ 8509-86* C=3090	4	9,18	36,72кг
8	---	L 40x5 ГОСТ 8509-86* C=1490	4	4,43	17,72кг
9	---	A-III-10 ГОСТ 5781-82* C=1490	4	0,92	3,68кг
10	---	сетка рабица d=2,5 ячейки 50x50	8,8	---	м <sup>2</sup>
---	19-20-2-АС-3;4	Панель сетчатая ГС1 (2 см)	---	---	---
5	19-20-2-АС-4	A-II-6 ГОСТ 5781-82* C=1740	4	0,39	1,56кг
6	То же	A-II-6 ГОСТ 5781-82* C=1480	4	0,33	1,32кг
7	---	L 40x5 ГОСТ 8509-86* C=1860	4	5,58	22,32кг
8	---	L 40x5 ГОСТ 8509-86* C=1490	4	4,43	17,72кг
9	---	A-III-10 ГОСТ 5781-82* C=1490	4	0,92	3,68кг
10	---	сетка рабица d=2,5 ячейки 50x50	5,2	---	м <sup>2</sup>
					см. Продолжение л. АС-7

Verificator de proiecte nr. 153  
 Gavrilin Evgheni  
 Data: 08.11.2017  
 Nr. de înregistrare a actului: 1008/11/17  
 Valabilitate până la: 27.12.2016 până la 27.12.2018

19-20-2- AC			
Reparația capitală terenului sportiv str. Calea leșilor, 27/G in m. Balti			
ГАП	Построено	03.19	РП
ГИП	Дантеделейчук	03.19	
Разработано	Дантеделейчук	03.19	
То же. Спецификация (начало).			М/П Альбюро М. Balti

Рис. № лист Постройка и дата Выпуск №

