



**TEHNO FOOD SRL, or.Chisinau, str. Ion Neculce nr.1 bl.1 of.47**

**Telefon: 069099980/079613999, [tehnofood.tender@gmail.com](mailto:tehnofood.tender@gmail.com)**

**[www.evotek.md](http://www.evotek.md)**

### **Informații generale despre ofertant**

<b>Denumirea operatorul economic</b>	<b>SRL TEHNO FOOD</b>
<b>Țara</b>	<b>RM</b>
<b>Cod poștal</b>	<b>MD-2069</b>
<b>Oraș/Localitate</b>	<b>Chisinau</b>
<b>Adresa juridică</b>	<b>Str.Ion Neculce 1/1 ap.47</b>
<b>Pagina web</b>	<b>evotek.md</b>
<b>Persoana sau persoanele de contact</b>	<b>Eugeniu Volontir</b>
<b>Telefon</b>	<b>068301939</b>
<b>Adresa de e-mail</b>	<b><i>tehnofood.tender@gmail.com</i></b>
<b>Număr unic de identificare (IDNO/IDNP)</b>	<b>1017600003659</b>
<b>Numărul cod TVA</b>	<b>0507864</b>
<b>Forma organizatorico-juridică a activității de antreprenoriat</b>	<b>SRL</b>
<b>IBAN</b>	<b>MD78ML000000002251603373</b>
<b>Banca</b>	<b>SA MOLDINDCONBANK</b>
<b>Codul băncii</b>	<b>MOLDMD2X</b>

**Compania SRL TEHNO FOOD comercializează soluții complete de echipamente și utilaje pentru sectorul HoReCa în Republica Moldova.**

**Punem la dispoziția clienților noștri serviciile de consultanță, proiectare și service pentru: Restaurante, hoteluri, catering, fast-food, pizzerii, covrigarii, bar, cafenea, supermarket, magazine alimentare, depozitare frigorifică, benzinării, cantine și alte unități de alimentație publică.**

**DIRECTOR SRL TEHNO FOOD  
EUGENIU VOLONTIR**

**TEHNO FOOD SRL, or.Chisinau, str. Ion Neculce nr.1 bl.1 of.47**

**Telefon: 069099980/079613999, [tehnofood.tender@gmail.com](mailto:tehnofood.tender@gmail.com)**

**[www.evotek.md](http://www.evotek.md)**

Specificații de preț

Acest tabel va fi completat de către ofertant în coloanele 5,6,7,8, iar de către autoritatea contractantă – în coloanele 1,2,3,4,9]

Numărul procedurii de achiziție <a href="#">ocds-b3wdp1-MD-1738161459192</a> din 04.02.2025								
Obiectul achiziției: echipament electric pentru bucătărie								
Cod CPV	Denumirea bunurilor/serviciilor	Unitatea de măsură	Cantitatea	Preț unitar (fără TVA)	Preț unitar (cu TVA)	Suma fără TVA	Suma cu TVA	Termenul de livrare/prestare
1	2	3	4	5	6	7	8	9
	Bunuri							
Lot 1 Mixer de mână								
39314000-6	Lot 1 Mixer de mână	buc	1	8412,50	10095,00	8412,50	10095,00	în termen de 30 zile de la solicitare
Lot 2. Mașină de pasat cu accesorii								
39314000-6	Lot 2.1. Mașină de pasat	buc	1	25650,00	30780,00	25650,00	30780,00	în termen de 30 zile de la solicitare
39314000-6	Lot 2.2 Accesorii pentru mașina de pasat compatibile cu lotul 2.1	set	1	12416,67	14900,00	12416,67	14900,00	în termen de 30 zile de la solicitare
Total lot 2						38066,67	45680,00	
<b>TOTAL OFERTA, lei</b>						<b>46 679,17</b>	<b>55 775,00</b>	

Semnat: \_\_\_\_\_ Numele, Prenumele: **Volontir Eugeniu** În calitate de: **Administrator**

Ofertantul: **SRL TEHNO FOOD** Adresa: **Mun. Chișinău, str. Ion Neculce 1/1**

**TEHNO FOOD SRL, or.Chisinau, str. Ion Neculce nr.1 bl.1 of.47**





**Telefon: 069099980/079613999, [tehnofood.tender@gmail.com](mailto:tehnofood.tender@gmail.com)**

**[www.evotek.md](http://www.evotek.md)**

Specificații tehnice

*[Acest tabel va fi completat de către ofertant în coloanele 2, 3, 4, 6, 7, iar de către autoritatea contractantă – în coloanele 1, 5,]*

Numărul procedurii de achiziție <u><a href="#">ocds-b3wdp1-MD-1738161459192</a></u> din <u>04.02.2025</u>						
Obiectul achiziției: echipament electric pentru bucătărie						
Denumirea bunurilor/serviciilor	Denumirea modelului bunului	Țara de origine	Producătorul	Specificarea tehnică deplină solicitată de către autoritatea contractantă	Specificarea tehnică deplină propusă de către ofertant	Standarde de referință
1	2	3	4	5	6	7
Lot 1 Mixer de mână	CICLONE 36 / VT 	Italia	Sirman	Mixer din oțel inoxidabil.Viteza variabilă(mai multe regimuri de lucru minim 2 regimuri) de la minim 2000-maxim 15000 turații pe minut. Mâner ergonomic. Puterea de la 300-400W, tensiunea 220V,parametri de eficiență(capacitate) de la 60 litri.	Mixer din oțel inoxidabil.Viteza variabilă(mai multe regimuri de lucru minim 2 regimuri) de la 2300 - 16000 turații pe minut. Mâner ergonomic. Puterea de la 360W, tensiunea 220V,parametri de eficiență(capacitate) 70 litri.	

Lot 2.Mașină de pasat cu accesorii						
Lot 2.1.Mașină de pasat	<p>Sirman TM TG 40755003P</p> 	Italia	Sirman	Volumul încărcăturii:2-3 litri, productivitatea teoretică de la 300 kg/h,bol și capac din materiale rezistente. Tensiunea 380V, puterea motorului de la 500 Wt.	Volumul încărcăturii:2-3 litri, productivitatea teoretică de la 300 kg/h,bol și capac din materiale rezistente. Tensiunea 380V, puterea motorului 515 Wt.	
Lot 2.2 Accesorii pentru mașina de pasat compatibile cu lotul 2.1	<p>DF10</p>  <p>PS10G</p>  <p>PS14G</p> 	Italia	Sirman	Disc rozător cu lamă pentru pasare Cutit pentru taiat cuburi cu mărimea 10x10x10 mm Cuțin pentru tăiat cuburi cu mărimea 12x12x12mm compatibile cu lotul 2.1	Disc rozător cu lamă pentru pasare Cutit pentru taiat cuburi cu mărimea 10x10x10 mm Cuțin pentru tăiat cuburi cu mărimea 14x14x14mm compatibile cu lotul 2.1	

Semnat: \_\_\_\_\_ Numele, Prenumele: **Volontir Eugeniu** În calitate de: **Administrator**  
Ofertantul: **SRL TEHNO FOOD** Adresa: **Mun. Chișinău, str. Ion Neculce 1/1**



**TEHNO FOOD SRL, or.Chisinau, str. Ion Neculce nr.1 bl.1 of.47**  
**Telefon: 069099980/079613999, [tehnofood.tender@gmail.com](mailto:tehnofood.tender@gmail.com)**  
**[www.evotek.md](http://www.evotek.md)**

Anexa nr. 8  
la Documentația standard nr. \_\_\_\_\_  
din “ \_\_\_\_\_ ” \_\_\_\_\_ 20\_\_\_\_

**DECLARAȚIE  
privind valabilitatea ofertei**

Către

**IMSP Spitalul Clinic Republican, „Timofei Moșneaga”**

**MD-2025, MOLDOVA, mun.Chișinău, mun.Chișinău, str. N. Testemiteanu 29**

*(denumirea autorității contractante și adresa completă)*

**Stimați domni,**

Ne angajăm să menținem oferta valabilă, **privind achiziționarea echipament electric de bucătărie**

(se indică obiectul achiziției)

**prin procedura de achiziție**      **Achiziție de mică valoare,**

(tipul procedurii de achiziție)

pentru o durată de **60 (șaizeci) zile**, (durata în litere și cifre), respectiv până la data de **04.04.2025 inclusiv** (ziua/luna/anul), și ea va rămâne obligatorie pentru noi și poate fi acceptată oricând înainte de expirarea perioadei de valabilitate.

Data completării **03.02.2025**

Cu stimă,

Ofertant/candidat

Semnat: \_\_\_\_\_

Numele, Prenumele: Volontir Eugeniu

În calitate de: Administrator

Ofertantul: SRL TEHNO FOOD

Adresa: Mun. Chișinău, str. Ion Neculce 1/1 (semnătura autorizată)



**TEHNO FOOD SRL, or.Chisinau, str. Ion Neculce nr.1 bl.1 of.47**  
**Telefon: 069099980/079613999, [tehnofood.tender@gmail.com](mailto:tehnofood.tender@gmail.com)**  
**[www.evotek.md](http://www.evotek.md)**

Anexa nr. 2  
la Regulamentul cu privire la achizițiile  
publice de valoare mică

### **DECLARAȚIE DE ELIGIBILITATE**

Către IMSP SCR „Timofei Moșneaga”

**Stimați domni,**

Subsemnatul, reprezentant împuternicit al

**SRL TEHNO FOOD,**

(denumirea operatorului economic)

în calitate de ofertant, declar pe propria răspundere, sub sancțiunea excluderii din procedură și sub sancțiunile aplicate faptei de fals în acte publice, că nu mă aflu în una dintre situațiile prevăzute la art. 19 din Legea nr. 131/2015 privind achizițiile publice.

Mă oblig, la solicitarea autorității/entității contractante, în scopul verificării și confirmării declarației, să prezint orice document doveditor de care dispun.

Data completării **03.02.2025**

Cu stimă,

Ofertant/candidat

Semnat: \_\_\_\_\_

Numele, Prenumele: Volontir Eugeniu

În calitate de: Administrator

Ofertantul: SRL TEHNO FOOD

Adresa: Mun. Chișinău, str. Ion Neculce 1/1 (semnătura autorizată)



MD-2005 mun.Chișinău, str. Albișoara, 38  
Tel. (022) 820-770, Email: am@am.gov.md

## CONFIRMARE

privind înregistrarea în „Lista producătorilor” de produse  
supuse reglementărilor de responsabilitate extinsă a producătorului  
(echipamente electrice și electronice)

În scopul plasării pe piață a produselor de echipamente electrice și electronice, în conformitate cu prevederile art. 12 alin. (5) și alin. (14) lit. b) din Legea nr. 209 din 29.07.2016 privind deșeurile, și punctele 46 – 50 din Regulamentul privind deșeurile de echipamente electrice și electronice, aprobat prin Hotărârea Guvernului nr. 212 din 07.03.2018, se emite numărul de înregistrare

### MD2023-9-EEE-001

pentru SRL TEHNO FOOD, IDNO: 1017600003659, cu adresa juridică: mun. Chișinău, str. Ion Neculce, 1/1, of. 47.

Numărul de înregistrare este valabil începând cu data de 01.09.2023 pînă la data de 01.09.2026.

**Director adjunct**  
**Dorin POVERJUC**

Digitally signed by Poverjuc Dorin  
Date: 2023.09.01 15:35:36 EEST  
Reason: MoldSign Signature  
Location: Moldova





CAMERA ÎNREGISTRĂRII DE STAT

EXTRAS

din Registrul de stat al persoanelor juridice

Nr. 350879 data 24.01.2017

Denumirea completă: **Societatea cu Răspundere Limitată "TEHNO FOOD" .**

Denumirea prescurtată: **"TEHNO FOOD" S.R.L.**

Forma juridică de organizare: **Societate cu răspundere limitată,**

Numărul de identificare de stat și codul fiscal (IDNO): **1017600003659**

Data înregistrării de stat: **24.01.2017**

Modul de constituire: **nou creată.**

**Sediul: MD-2069, str. Ion Neculce, 1/1, ap.(of.) 47, mun. Chișinău, R.MOLDOVA.**

**Obiectul principal de activitate:**

1. Comerț cu ridicata al altor mașini și echipamente
2. Intermedieri în comerțul cu mașini, echipamente industriale, nave și avioane
3. Repararea echipamentelor electrice
4. Comerț cu amănuntul al mobilei, al articolelor de iluminat și al articolelor de uz casnic n.c.a., în magazine specializate
5. Repararea aparatelor electronice de uz casnic
6. Instalarea mașinilor și echipamentelor industriale
7. Comerț cu ridicata al altor bunuri de uz gospodăresc
8. Comerț cu ridicata al aparatelor electrice de uz gospodăresc, al aparatelor de radio și televizoarelor
9. Repararea articolelor de uz personal și gospodăresc n.c.a.
10. Repararea dispozitivelor de uz gospodăresc și a echipamentelor pentru casă și grădină
11. Repararea altor echipamente
12. Repararea mobilei și a furniturilor casnice
13. Repararea mașinilor
14. Intermedieri în comerțul cu produse diverse
15. Intermedieri în comerțul cu mobilă, articole de menaj și de fierărie
16. Intermedieri în comerțul specializat în vânzarea produselor cu caracter specific, n.c.a.
17. Comerț cu amănuntul al articolelor de fierărie, al articolelor din sticlă și a celor pentru vopsit, în magazine specializate
18. Comerț cu amănuntul al articolelor și aparatelor electrocasnice, în magazine specializate
19. Comerț cu amănuntul al altor bunuri noi, în magazine specializate
20. Comerț cu amănuntul prin intermediul caselor de comenzi sau prin Internet
21. Comerț cu amănuntul efectuat în afara magazinelor, standurilor, chioșcurilor și piețelor
22. Comerț cu amănuntul prin standuri, chioșcuri și piețe al altor produse
23. Fabricarea utilajelor pentru prelucrarea produselor alimentare, băuturilor și tutunului

**Capitalul social: 100 lei,**

**Administrator: VOLONTIR EUGENIU, IDNP 2006047012314, tel. 068301939**

**Asociat: VOLONTIR OLGA, IDNP 2005049004598, cota 100 lei, ce constituie 100%**

Prezentul extras este eliberat în temeiul art.34 al Legii nr.220-XVI din 19 octombrie 2007 privind înregistrarea de stat a persoanelor juridice și a întreprinzătorilor individuali și confirmă datele din Registrul de stat la data de: **24.01.2017.**

Registrator

Ion MERLICI







# BC „MOLDINDCONBANK” S.A.

## Sucursala „Alba-Iulia”

Republica Moldova, MD-2071  
mun. Chişinău, str. Alba-Iulia, 77/19  
Tel.: (373 22) 63-08-88, 59-39-64  
Fax: (373 22) 63-08-87

Data 03.06.2022  
Nr. 443

Республика Молдова, MD-2071  
мун. Кишинэу, ул. Алба-Юлия, 77/19  
Тел.: (373 22) 63-08-88, 59-39-64  
Факс: (373 22) 63-08-87

### CERTIFICAT

B.C. „Moldindconbank” S.A., confirmă că **„TEHNO FOOD” SRL**, IDNO **1017600003659**, la data de **1 iunie 2022** deţine următoarele conturi bancare:

Nr	IBAN	Valuta	Banca Beneficiara
1	MD78ML000000002251603373	MDL	MOLDMD2X
2	MD78ML000000002251603373	USD	BC MOLDINDCONBANK S.A.
3	MD78ML000000002251603373	EUR	

Director  
BC „Moldindconbank” S.A.  
sucursala Alba-Iulia



*Alexandr Hovanschi*

Digitally signed by Volontir Eugeniu  
Date: 2022.11.22 09:17:32 EET  
Reason: MoldSign Signature  
Location: Moldova



EX.: Elena Ciudac  
Tel:  
ID: 637511C72114

Confidenţial – MICB

Atenţie! Se interzice deţinerea, sustragerea, alterarea, multiplicarea, distrugerea sau folosirea acestui document fără a dispune de drept de acces autorizat!



Chișinău, Direcția generală economie, comerț și turism a CMC

## ÎNȘTIINȚARE DE RECEPȚIONARE

(CONFIRMĂ OFICIAL DREPTUL LA ÎNCEPEREA ACTIVITĂȚII)

Primăria **mun. Chișinău**, Adresa **mun. Chișinău, șos. Hâncești, 53 "A"**

Nr. Notificării privind inițierea activității de comerț **P-41066/2023**

Data **01.09.2023**

Ora **11:22**

COMERCIANTULUI:

Denumirea/ N.P.P. **TEHNO FOOD S.R.L.** IDNO/IDNP **1017600003659**  
Sediul/domiciliul **Republica Moldova, mun. Chișinău, sec. Buiucani, str. Ion Neculce, 1, bloc. 1, ap./of. 47**

Tipul activității

Tel. **069367462**

Fax

E-mail **info.tehnofood@gmail.com**

Date din NIAC:

### **S 95.21. Repararea aparatelor electronice de uz casnic**

(comerțul cu amănuntul, comerțului cu ridicata, perstării de servicii, alimentație publică, intermediarii în comerț, activității în baza patentei de întreprinzător)

**În Unitate de reparație**

(unitatea comercială)

**din Republica Moldova, mun. Chișinău, sec. Centru, str. Academiei, 11, bloc. 2**

(adresa amplasării unității comerciale)

N.P. persoanei responsabile APL **Diana Lesnic-Rascoala** funcția **Specialist**  
tel. **022222441,** e-mail **comert.autorizare@pmc.md**

mun. Chișinău, șos. Hâncești, 53 "A"

Tel: +37322226164

E-mail: dc@pmc.md



## CERTIFICAT DE INREGISTRARE

Acest certificat confirma faptul că sistemul de management al  
**"TEHNO FOOD" SRL**

MD-2069, str. Ion Neculce, 1/1, mun. Chișinău, Republica Moldova  
MD-2028, str. Academiei, 11/2, mun. Chișinău, Republica Moldova

a fost auditat și aprobat de către  
Quay Audit UK Ltd pentru următorul standard de management :

**ISO 9001:2015**



Sistemul de management aprobat se aplică pentru următoarele domenii de activitate:

Comerț cu amănuntul al articolelor și aparatelor: electrocasnice, de uz casnic n.c.a., de fierărie, și al altor bunuri noi, în magazine specializate. Comerț cu amănuntul prin intermediul caselor de comenzi sau prin internet. Comerț cu ridicata al aparatelor electrice de uz gospodăresc și al altor mașini și echipamente. Repararea aparatelor electronice de uz casnic, articolelor de uz personal și gospodăresc n.c.a., echipamentelor electrice și altor echipamente. Intermedieri în comerțul cu mașini, echipamente industriale și produse diverse. Instalarea mașinilor și echipamentelor industriale.

Acest certificat se aplica pentru acele domenii de activitate descrise  
în Codurile NACE(CAEN) enumerate mai jos, recunoscute internațional:

**3314, 3319, 3320, 4614, 4619, 4643, 4669, 4752, 4754, 4759, 4778, 4791, 9521, 9529**

Aprobat initial la **11 Aprilie 2024**  
Certificare curentă **11 Aprilie 2024**  
Certificatul expira la **11 Aprilie 2027**  
Numarul certificatului **4159464**



În numele **Quay Audit UK Limited**



[www.ascb.com](http://www.ascb.com)



[www.global-accreditation.org](http://www.global-accreditation.org)



[www.irqao.com](http://www.irqao.com)

Acesta este un certificat acreditat și autorizat pentru emitere de către Accreditation Service for Certifying Bodies (ASCB) evaluat de către Quay Audit UK Limited, față de criteriile definite și în conformitate de cauză, cea mai recentă versiune a standardului ISO/IEC 17021. Evaluarea conformității. Centre pentru organisme care efectuează audit și certificare ale sistemelor de management. Acest certificat este valabil numai atunci când se registrează în registrul International Register of Quality Assurance Organisations (www.irqao.com)

Grove House, 8 St. Julian's Friars, Shrewsbury, Shropshire, SY1 1XL | (44)1743 351677 | [post@quayaudit.co.uk](mailto:post@quayaudit.co.uk) | [www.quayaudit.co.uk](http://www.quayaudit.co.uk)



CICLONE 36

ASTA 25  
SHAFT 25ASTA 35  
SHAFT 35FRUSTA  
WHISK

## CICLONE

### frullatori a immersione hand-held mixers



- Efficiente sistema di raffreddamento motore
- Robusta ma leggera struttura portante in ABS caricato a vetro
- Pratica ed ergonomica impugnatura
- Disponibile con velocità fissa o variabile
- Pulsante protetto per prevenire l'accensione accidentale
- Disponibili in 3 diverse motorizzazioni
- Macchina protetta con grado IP x3
- Rapido sistema di aggancio asta
- Disponibili aste da 25 e 35 cm
- Coltello a tre lame in acciaio da coltelleria
- Frusta con sistema di ingranaggi in metallo
- Fruste inox smontabili e pulibili in lavastoviglie

#### Opzionali:

- Supporto pentola, supporto a muro, frusta
- Espositore inox

- *Efficient engine cooling system*
- *Sturdy, lightweight ABS frame Glass Filled*
- *Practical and ergonomic handle*
- *Fixed and variable speed controls available*
- *Push button safety system against accidental ignition*
- *Available in 3 different engines*
- *The machine is protected with IPX3*
- *Quick coupling system*
- *Shafts available in 25 and 35 cm*
- *Cutlery steel knives*
- *Whisk with metal gearing*
- *Whips Demountable and in the dishwasher*

#### Options:

- *Pot support, wall attachment, whisk*
- *Display stand*

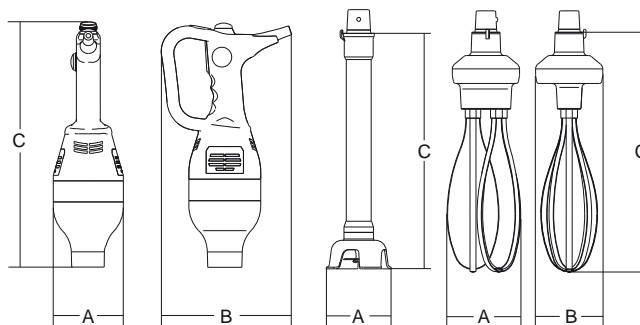
Coltelli smontabili  
Removable knivesAsta smontabile  
Removable shaft

	watt/Hp		r.p.m.	r.p.m.	lt	mm	mm	mm	kg	mm	kg
<b>Ciclone 20</b>	200/0.27	1ph	2.300	16.000	20	100	182	340	2	440x330x150	3
<b>Ciclone 20 VT</b>	200/0.27	1ph	350÷2.450	2.300÷16.000	20	100	182	340	2	440x330x150	3
<b>Ciclone 28</b>	280/0.38	1ph	2.300	16.000	40	100	182	340	2.2	440x330x150	3.2
<b>Ciclone 28 VT</b>	280/0.38	1ph	350÷2.450	2.300÷16.000	40	100	182	340	2.2	440x330x150	3.2
<b>Ciclone 36</b>	360/0.50	1ph	2.300	16.000	70	100	182	348	2.5	440x330x150	3.5
<b>Ciclone 36 VT</b>	360/0.50	1ph	350÷2.450	2.300÷16.000	70	100	182	348	2.5	440x330x150	3.5
<b>Asta 25</b>	-	-	-	-	-	ø 94	-	250	0.5	320x210x220	1
<b>Asta 35</b>	-	-	-	-	-	ø 94	-	320	1	490x230x150	1.5
<b>Frusta</b>	-	-	-	-	-	106	113	348	2	520x210x250	3



# TM-TG

## tagliaverdure vegetable cutters



- TM-TG è una versione dello storico TM che, grazie alla nuova tramoggia gigante di introduzione prodotto, sfrutta al massimo la potenza del motore e la solida struttura del TM
- Caratteristiche funzionali ed elettriche come TM
- Trasmissione del moto con cinghia dentata
- Compatibilità tutti dischi TM esclusi i PS che sono dedicati
- Coperchio alluminio-inox con carico a 360°
- Leveraggio per sollevamento e rotazione pressore con micro
- Tubo introduzione senza micro
- Esclusivo disegno della tramoggia per eliminare vite rompitorolo centrale sul disco
- Grande capacità di carico

### Opzionale

- Ampia disponibilità di dischi per tutte le applicazioni.
- Stampo pulizia dischi PS
- Porta dischi
- Scivolo per scarico continuo



- *TM-TG is a version of the well-known TM that thanks to a new larger feed hopper maximizes the motor power and strong structure*
- *Same operational and electrical features of the TM*
- *Toothed, high torque, belt*
- *TM discs compatible, except PS discs*
- *Aluminum-Stainless steel top with 360° loading feature*
- *Microswitch on lever*
- *Introducing tube without micro*
- *Exclusive hopper design with no central chopping wedge*
- *Very easy product loading*

### Optional

- *Large number of discs available for every purpose*
- *Cleaner for PS discs*
- *Discs holder*
- *Chute for continuous product ejection*





# Optionals

## Dischi fette Slices discs

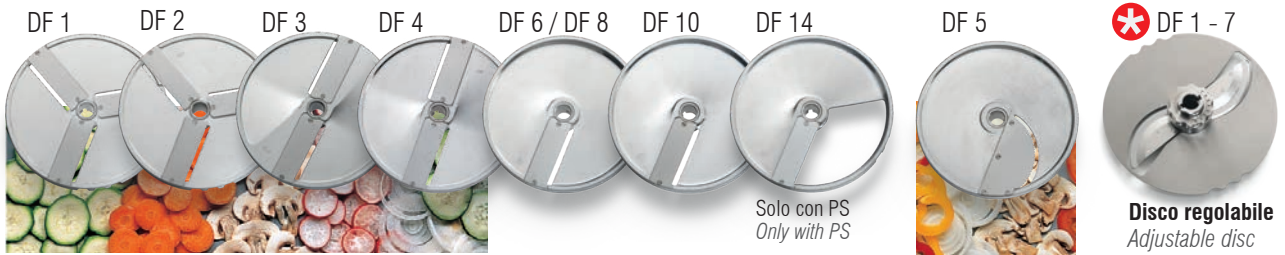

## Dischi bastoncini Discs sticks

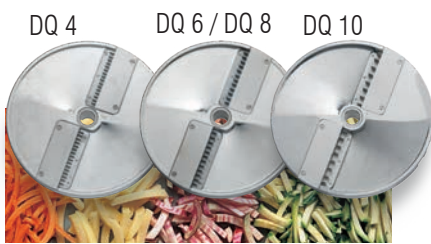

## Dischi cubetti Dicing discs

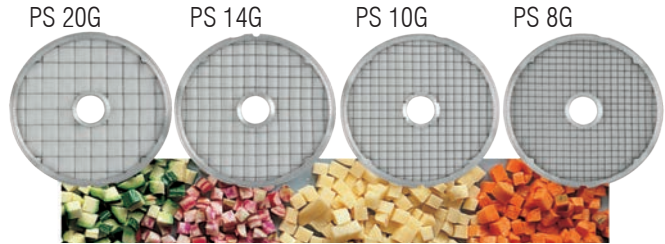

Dischi PS da usare solo in abbinata con i DF PS discs only use with DF

## Dischi per sfilacciare Discs for shredding

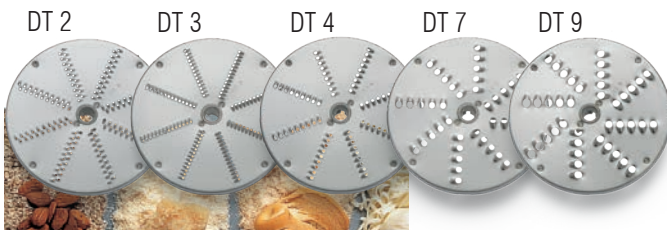

## Dischi grattugia Grating discs

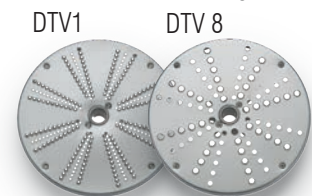

Scivolo per scarico continuo, con micro di sicurezza

Chute for continuous product ejection, with safety microswitch



Pulitore per dischi PS  
Cleaner for PS discs



Porta dischi  
Discs holder

**★ DF 1-7**  
Innovativo disco regolabile DF1-7 che permette di tagliare fette di spessore da 1 a 7 mm a piacere

The innovative DF1-7 adjustable disc allows you to cut slices of thickness from 1 to 7 mm as desired

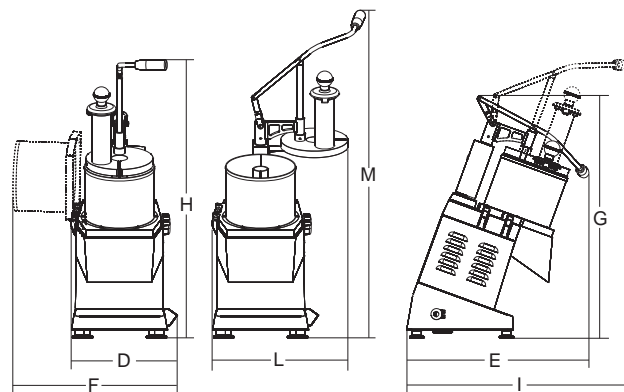
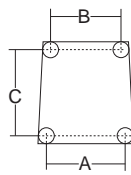
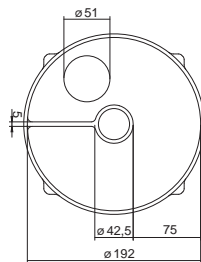

				A	B	C	D	E	F	G	H	I	L	M			
	watt/HP	r.p.m.	r.p.m.	mm	mm	mm	mm	mm	mm	mm	mm	mm	mm	mm	kg	mm	kg
<b>TM-TG</b>	515/0.7	1ph/3ph	300	225	195	255	296	509	460	676	777	612	428	915	20	570x750x1050	34