

Oferta TEHNOLIDER SRL
Beneficiar: Directia generala locativ-comunala si amenajare

CERERE DE PARTICIPARE

Către **Direcția Generală Locativ Comunală și Amenajare**
(denumirea autorității contractante și adresa completă)

Stimați domni,

Ca urmare a anunțului/invitației de participare/de preselecție apărut în Buletinul achizițiilor publice și/sau Jurnalul Oficial al Uniunii Europene, nr. [ocds-b3wdp1-MD-1647612391861](#) din

18 mart 2022 (ziua/luna/anul), privind aplicarea procedurii pentru atribuirea contractului Echipamente de joacă (inclusiv instalarea și amenajarea) în curțile de bloc . (denumirea contractului de achiziție publică), noi TEHNOLIDER SRL (denumirea/numele ofertantului/candidatului), am luat cunoștință de condițiile și de cerințele expuse în documentația de atribuire și exprimăm prin prezenta interesul de a participa, în calitate de ofertant/candidat, neavând obiecții la documentația de atribuire.

Data completării 14.04.2022

Cu stimă,
Ofertant/candidat
TEHNOLIDER SRL
Administrator Muntean Daniel
(semnătura autorizată)

DECLARAȚIE
privind valabilitatea ofertei

Către **Direcția Generală Locativ Comunală și Amenajare**
(denumirea autorității contractante și adresa completă)

Stimați domni,

Ne angajăm să menținem oferta valabilă, privind achiziționarea Echipamente de joacă (inclusiv instalarea și amenajarea) în curțile de bloc.

(se indică obiectul achiziției) prin procedura de achiziție

Licitație deschisă nr. [ocds-b3wdp1-MD-1647612391861](#)

(tipul procedurii de achiziție)

pentru o durată de 61 zile, (durata în litere și cifre), respectiv până la data de 13.06.2022 (ziua/luna/anul), și ea va rămâne obligatorie pentru noi și poate fi acceptată oricând înainte de expirarea perioadei de valabilitate.

Data completării 14.04.2022

Cu stimă,
Ofertant/candidat
TEHNOLIDER SRL
Administrator Muntean Daniel
(semnătura autorizată)

INFORMAȚII PRIVIND ASOCIEREA**1. Părți contractante** (agenți economici)

- a) _____
 b) _____
 c) _____

2. Adrese, telefon, fax a oficiilor partenerilor (părți contractante):

- a) _____
 b) _____
 c) _____

3. Informații privind modul de asociere:

- a) Data încheierii contractului de asociere _____
 b) Locul și data înregistrării asociației _____
 c) Activități economice ce se vor realiza în comun

d) Contribuția fiecărei părți la realizarea activităților economice comune convenite

e) Valoarea și cota procentuală a bunurilor livrate/serviciilor prestate de fiecare asociat

f) Condiții de administrare a asociației _____

g) Modalitatea de împărțire a rezultatelor activității economice comune desfășurate

h) Cauze de încetare a asociației și modul de împărțire a rezultatelor lichidării _____

i) Repartizarea fizică, valorică și procentuală între fiecare asociat pentru executarea obiectivului supus licitației _____

j) Alte cauze _____

Data completării _____

Semnat Liderul Asociației: _____

Nume: _____ Funcția în cadrul
firmei: _____

Denumirea firmei: _____

Semnat Asociatul secund: _____

Nume: _____ Funcția în cadrul
firmei: _____

Denumirea firmei: _____

TEHNOLIDER SRL dispune de suficiente resurse tehnice si financiare pentru realizarea acestui contract, nu va avea nici o asociere cu alti agenti economici.

Cu respect, THNOLIDER SRL
Administrator Muntean Daniel

DECLARAȚIE
privind lista principalelor livrari/prestări efectuate în ultimii 3 ani de activitate

Nr d/o	Obiectul contract ului	Denumirea/ numele beneficiaru lui/Adresa	Calitatea Furnizorului/ Prest atorului*)	Prețul contractului/ valoarea bunurilor/servi ciilor livrate/prestate	Perioada de livrare/prest are (luni)
1	Echipamente de fitness inclusiv instalare	Nr. 117 mun.Chisinau	subcontractant	5 024 800.00	3
2	Echipamente de joacă pentru curtea blocului de locuințe din str. N.Dimo	Nr.203 mun.Chisinau	subcontractant	100 000.00	2
...					

*) Se precizează calitatea în care a participat la îndeplinirea contractului, care poate fi de: contractant unic sau lider de asociație; contractant asociat; subcontractant.

Semnat:

Nume: _ Muntean Daniel ____

Funcția în cadrul firmei: Administrator

Denumirea firmei:TEHNOLIDER SRL

**LISTA SUBCONTRACTANȚILOR ȘI PARTEA/PĂRȚILE DIN CONTRACT CARE
SUNT ÎNDEPLINITE DE ACEȘTIA**

Nr. d/o	Numele și adresa subantreprenorilor	Activități din contract	Valoarea aproximativă	% din valoarea contractului
1.	Nu sunt			
2.	Nu sunt			
3.	Nu sunt			
4.	Nu sunt			

Semnat: _____

Nume: Muntean Daniel
Funcția în cadrul firmei: Administrator
Denumirea firmei: TEHNOLIDER SRL

TEHNOLIDER SRL dispune de suficiente resurse tehnice si financiare pentru realizarea acestui contract, nu va avea nici o subcontractare cu alti agenti economici.

Cu respect, THNOLIDER SRL
Administrator Muntean Daniel

ANGAJAMENT TERȚ SUSȚINĂTOR FINANCIAR

Terț susținător financiar

.....(denumirea)

ANGAJAMENT

privind susținerea financiară a ofertantului/candidatului

Către **Directia generala locativ communală și amenajare**

(denumirea autorității contractante și adresa completă)

Cu privire la procedura pentru atribuirea contractului Echipamente de joacă (inclusiv instalarea și amenajarea) în curțile de bloc

(denumirea contractului de achiziție publică), noi(denumirea terțului susținător financiar), având sediul înregistrat la (adresa terțului susținător financiar), ne obligăm, în mod ferm, necondiționat și irevocabil, să punem la dispoziția (denumirea ofertantului/candidatului) toate resursele financiare necesare pentru îndeplinirea integrală și la termen a tuturor obligațiilor asumate de acesta conform ofertei prezentate și contractului de achiziție publică ce urmează a fi încheiat între ofertant și autoritatea contractantă.

Acordarea susținerii financiare nu implică alte costuri pentru achizitor, cu excepția celor care au fost incluse în propunerea financiară.

În acest sens, ne obligăm în mod ferm, necondiționat și irevocabil, să punem la dispoziția

.....(denumirea ofertantului/candidatului) suma de(valoarea totală/parțială din propunerea financiară), necesară pentru îndeplinirea integrală, reglementară și la termen a contractului de achiziție publică.

Noi, (denumirea terțului susținător financiar), declarăm că înțelegem să răspundem față de autoritatea contractantă pentru neexecutarea oricărei obligații asumate de (denumirea ofertantului), în baza contractului de achiziție publică și pentru care (denumirea ofertantului/candidatului) a primit susținerea financiară conform prezentului angajament, renunțând în acest sens, definitiv și irevocabil, la invocarea beneficiului de diviziune.

Noi, (denumirea terțului susținător financiar), declarăm că înțelegem să renunțăm definitiv și irevocabil la dreptul de a invoca orice excepție de neexecutare, atât față de autoritatea contractantă, cât și față de (denumirea ofertantului/candidatului), care ar putea conduce la neexecutarea, parțială sau totală, sau la executarea cu întârziere sau în mod necorespunzător a obligațiilor asumate de noi prin prezentul angajament.

Noi, (denumirea terțului susținător financiar), declarăm că înțelegem să răspundem pentru prejudiciile cauzate autorității contractante ca urmare a nerespectării obligațiilor prevăzute în angajament.

Prezentul reprezintă angajamentul nostru ferm încheiat în conformitate cu prevederile art.21 alin.(6) al Legii nr.131/2015 privind achizițiile publice, care dă dreptul autorității contractante de a solicita, în mod legitim, îndeplinirea de către noi a anumitor obligații care decurg din susținerea financiară acordată (denumirea ofertantului/candidatului).

Data completării,

14.04.2022

Terț susținător,

.....

(semnătură autorizată)

TEHNOLIDER SRL dispune de suficiente resurse tehnice și financiare pentru realizarea acestui contract, nu va avea nici o subcontractare cu alți agenți economici.

Cu respect, THNOLIDER SRL
Administrator Muntean Daniel

DECLARAȚIE TERȚ SUSȚINĂTOR FINANCIAR

Terț susținător financiar

.....
(denumirea)

Declarație

Subsemnatul, reprezentant împuternicit al (*denumirea terțului susținător financiar*), declar pe propria răspundere, sub sancțiunile aplicabile faptei de fals în acte publice, că toate resursele financiare necesare pentru îndeplinirea integrală și la termen a tuturor obligațiilor contractului de achiziție publică..... sunt reale.

Declar de asemenea că vom disponibiliza aceste resurse necondiționat, în funcție de necesitățile care vor apărea pe parcursul îndeplinirii contractului de achiziție publică având ca obiect.....(*obiectul contractului*).

Data completării, 14.04.2022

Terț susținător,

(*semnătură autorizată*)

TEHNOLIDER SRL dispune de suficiente resurse tehnice si financiare pentru realizarea acestui contract, nu va avea nici o subcontractare cu alti agenti economici.

Cu respect, THNOLIDER SRL
Administrator Muntean Daniel

**ANGAJAMENT PRIVIND SUSȚINEREA TEHNICĂ ȘI PROFESIONALĂ
A OFERTANTULUI/GRUPULUI DE OPERATORI ECONOMICI**

.....
(denumirea)

ANGAJAMENT privind susținerea tehnică și profesională a ofertantului/candidatului

Către, Direcția generală locative comunale și amenajare
(denumirea autorității contractante și adresa completă)

Cu privire la procedura pentru atribuirea contractului Echipamente de joacă (inclusiv instalarea și amenajarea) în curțile de bloc (denumirea contractului de achiziție publică), noi (denumirea terțului susținător tehnic și profesional), având sediul înregistrat la (adresa terțului susținător tehnic și profesional), ne obligăm, în mod ferm, necondiționat și irevocabil, să punem la dispoziția (denumirea ofertantului) toate resursele tehnice și profesionale necesare pentru îndeplinirea integrală și la termen a tuturor obligațiilor asumate de acesta, conform ofertei prezentate și contractului de achiziție publică ce urmează a fi încheiat între ofertant și autoritatea contractantă.

Acordarea susținerii tehnice și profesionale nu implică alte costuri pentru achizitor, cu excepția celor care au fost incluse în propunerea financiară.

În acest sens, ne obligăm în mod ferm, necondiționat și irevocabil, să punem la dispoziția

..... (denumirea ofertantului/candidatului) resursele tehnice și/sau profesionale de necesare pentru îndeplinirea integrală, reglementară și la termen a contractului de achiziție publică.

Noi, (denumirea terțului susținător tehnic și profesional), declarăm că înțelegem să răspundem, în mod necondiționat, față de autoritatea contractantă pentru neexecutarea oricărei obligații asumate de (denumirea ofertantului/candidatului), în baza contractului de achiziție publică, și pentru care (denumirea operatorului/candidatului) a primit susținerea tehnică și profesională conform prezentului angajament, renunțând în acest sens, definitiv și irevocabil, la invocarea beneficiului de diviziune.

Noi, (denumirea terțului susținător tehnic și profesional), declarăm că înțelegem să renunțăm definitiv și irevocabil la dreptul de a invoca orice excepție de neexecutare, atât față de autoritatea contractantă, cât și față de (denumirea ofertantului), care ar putea conduce la neexecutarea, parțială sau totală, sau la executarea cu întârziere sau în mod necorespunzător a obligațiilor asumate de noi prin prezentul angajament.

Noi, (denumirea terțului susținător tehnic și profesional), declarăm că înțelegem să răspundem pentru prejudiciile cauzate autorității contractante ca urmare a nerespectării obligațiilor prevăzute în angajament.

Prezentul reprezintă angajamentul nostru ferm încheiat în conformitate cu prevederile art.22 alin.(6) al Legii nr.131/2015 privind achizițiile publice, care dă dreptul autorității contractante de a solicita, în mod legitim, îndeplinirea de către noi a anumitor obligații care decurg din susținerea tehnică și profesională acordată (denumirea ofertantului/candidatului).

Data completării, 14.04.2022

Terț susținător,

.....

(semnătură autorizată)

TEHNOLIDER SRL dispune de suficiente resurse tehnice și financiare pentru realizarea acestui contract, nu va avea nici o subcontractare cu alți agenți economici.

Cu respect, THNOLIDER SRL

Anexa nr. 19
la Documentația standard nr. _____ din
“ _____ ” _____ 20 _____

DECLARAȚIE TERȚ SUSȚINĂTOR TEHNIC

Terț susținător tehnic

.....
(denumirea)

Declarație

Subsemnatul, reprezentant împuternicit al (*denumirea terțului susținător tehnic*), declar pe propria răspundere, sub sancțiunile aplicabile faptei de fals în acte publice, că datele prezentate în tabelul anexat privind logistica, utilajele, instalațiile, echipamentele tehnice de care dispun și care urmează a fi folosite efectiv pentru îndeplinirea contractului de achiziție publică..... sunt reale.

Declar de asemenea că vom disponibiliza aceste resurse necondiționat, în funcție de necesitățile care vor apărea pe parcursul îndeplinirii contractului de achiziție publică având ca obiect.....(*obiectul contractului*).

LISTA

privind logistica, utilajele, instalațiile și echipamentele tehnice aflate în dotare și care urmează a fi efectiv folosite pentru îndeplinirea contractului de achiziție publică

Nr. crt	Denumire utilaj/echipament/instalație	Cantitate U.M.	Forma de deținere	
			Proprietate	În chirie

Prezenta declarație este anexă la „Angajamentul ferm” privind susținerea noastră tehnică și profesională oferită.....(*denumirea ofertantului/candidatului*).

Data completării, 14.04.2022

Terț susținător,

(*semnătură autorizată*)

TEHNOLIDER SRL dispune de suficiente resurse tehnice si financiare pentru realizarea acestui contract, nu va avea nici o subcontractare cu alti agenti economici.

Cu respect, THNOLIDER SRL
Administrator Muntean Daniel

DECLARAȚIE TERȚ SUSȚINĂTOR PROFESIONAL

Terț susținător profesional

.....
(denumirea)

Declarație

Subsemnatul, reprezentant împuternicit al(denumirea terțului susținător profesional), declar pe propria răspundere, sub sancțiunile aplicabile faptei de fals în acte publice, că datele prezentate în tabelul anexat privind efectivul mediu anual al personalului de specialitate angajat care urmează a fi efectiv alocat pentru îndeplinirea contractului de achiziție publică..... sunt reale.

LISTA

privind personalul de specialitate angajat care urmează a fi efectiv alocat pentru îndeplinirea contractului de achiziție publică

	Anul 1	Anul 2	Anul 3
Personalul de specialitate			
.....			
.....			
.....			

Anexez declarației, CV-urile personalului de specialitate, precum și ale personalului care va fi alocat efectiv pentru îndeplinirea contractului de achiziție publică.

Subsemnatul declar că informațiile furnizate, referitoare la experiența anterioară, capacitățile tehnice și personalul de specialitate angajat sunt complete și corecte în fiecare detaliu și înțeleg că autoritatea contractantă are dreptul de a solicita, în scopul verificării și confirmării declarațiilor, situațiilor și documentelor care însoțesc oferta, orice informații suplimentare în scopul verificării datelor din prezenta declarație.

Subsemnatul autorizez prin prezenta orice instituție, societate comercială, bancă, alte persoane juridice să furnizeze informații reprezentanților autorizați ai (*denumirea și adresa autorității contractante*) cu privire la orice aspect tehnic și financiar în legătură cu activitatea noastră.

Prezenta declarație este anexă la „Angajamentul ferm” privind susținerea noastră tehnică și profesională oferită
.....(*denumirea ofertantului/candidatului*).

Data completării, 14.04.2022

Terț susținător,
(*semnătură autorizată*)

TEHNOLIDER SRL dispune de suficiente resurse tehnice si financiare, experienta pentru realizarea acestui contract, nu va avea nici o subcontractare cu alti agenti economici.

Cu respect, THNOLIDER SRL
Administrator Muntean Daniel



CAMERA ÎNREGISTRĂRII DE STAT

EXTRAS

din Registrul de stat al persoanelor juridice

Nr. 291673 data 04.09.2014

Denumirea completă: **SOCIETATEA COMERCIALĂ "TEHNOLIDER" S.R.L.**

Denumirea prescurtată: **S.C. "TEHNOLIDER" S.R.L.**

Forma juridică de organizare: **Societate cu răspundere limitată,**

Numărul de identificare de stat și codul fiscal (IDNO): **1004605005324**

Data înregistrării de stat: **07.10.2004**

Modul de constituire: **nou creată.**

Sediul: MD-2023, str. Meșterul Manole, 9/8/"A", mun. Chișinău, Republica Moldova.

- Obiectul principal de activitate:

1. Fabricarea mașinilor agricole
2. Lucrări de construcții
3. Intermedieri pentru vânzarea materiei prime agricole, animalelor vii, materiei prime textile și a semiproduselor
4. Comerțul cu ridicata al mașinilor agricole, echipamentului și furniturilor, inclusiv tractoare
5. Activități ale agenților de voiaj și ale ghizilor
6. Comerțul cu ridicata al mașinilor și echipamentelor pentru industria minieră și construcții
7. Comerțul cu ridicata al mașinilor-unelte
8. Comerțul cu amănuntul al aparatelor de iluminat și articolelor de uz casnic neincluse în alte categorii
9. Comerțul cu ridicata al aparatelor electrice de uz casnic și aparatelor de radio
10. Comerțul cu ridicata al autovehiculelor
11. Comerțul cu amănuntul al autovehiculelor
12. Cultura plantelor cerealiere, tehnice și a plantelor furajere
13. Cultura cerealelor și leguminoaselor boabe, inclusiv producerea semințelor
14. Creșterea animalelor.

Capitalul social: 5400 lei,

Administrator: MUNTEAN DANIEL, IDNP 2004002172284,

Asociat: MUNTEAN VALENTINA, IDNP 0982801023508, cota 5400 lei, 100%.

Prezentul extras este eliberat în temeiul art.34 al Legii nr.220-XVI din 19 octombrie 2007 privind înregistrarea de stat a persoanelor juridice și a întreprinzătorilor individuali și confirmă datele din Registrul de stat la data de: **04.09.2014.**

Registrator

Ion MERLICI



REPUBLICA



MOLDOVA

CERTIFICAT DE ÎNREGISTRARE

SOCIETATEA COMERCIALĂ "TEHNOLIDER" S.R.L.
ESTE ÎNREGISTRATĂ LA CAMERA ÎNREGISTRĂRII DE STAT

Numărul de indentificare de stat - codul fiscal
1004605005324

Data înregistrării

07.10.2004

Data eliberării

07.02.2005

Tonu Ion, registrator de stat

*Funcția, numele, prenumele persoanei
care a eliberat certificatul*

semnătura

MD 0015254





BC "MOLDINDCONBANK" S.A. FILIALA "CIOCANA"

Republica Moldova, MD-2075,
mun. Chișinău, bd. Mircea cel Bătrân, 30
Tel.: (373 22) 35-03-05, 35-03-53
Fax: (373 22) 35-03-05
Cod: MOLDMD2X349
Telex: 163-228 Incon MD
Telnet: 163-636 Monet
SWIFT: MOLDMD2X

Data 17.04.2008
Nr. 704

Республика Молдова, MD-2075
мун. Кишинев, бул. Мирча чел Бăтрăн, 30
Тел.: (373 22) 35-03-05, 35-03-53
Факс: (373 22) 35-03-05
Код: MOLDMD2X349
Телекс: 163-228 Incon MD
Телнет: 163-636 Monet
SWIFT: MOLDMD2X

CERTIFICAT

Filiala "Ciocana" B.C. "Moldindconbank" S.A. mun. Chișinău confirmă ca
S.C. "TEHNOLIDER" S.R.L., c/f 1004605005324 dispune de următoarele conturi
curente:

- 222404956 în lei moldovenesti deschis la 17.04.2008;
- 222404956 în dolari SUA deschis la 17.04.2008;
- 222404956 în euro deschis la 17.04.2008;
- 222404956 în ruble ruse deschis la 17.04.2008;
- 222404956 în lei romanesti deschis la 17.04.2008;

Certificatul este întocmit într-un exemplar fără dreptul de a fi multiplicat
pentru a fi prezentat la solicitare.



Director adjunct financiar

Svetlana Sidorenco

Teodora G. G. Nicu
Tel. 35-04-64

CERTIFICAT
privind lipsa sau existența restanțelor față de bugetul public național

Nr.
№ A2206751

din
от 13.04.2022

1. Destinația / Назначение

Pentru participarea la proceduri de achiziții publice

2. Date despre contribuabil / Информация о налогоплательщике

Denumirea Наименование	Codul fiscal / Numărul de identificare Фискальный код / Идентификационный номер
S.C. TEHNOLIDER S.R.L.	1004605005324
Adresa sediului de bază (strada, numărul) Адрес основного месторасположения (улица, номер)	Codul - Denumirea localității Код - Наименование населенного пункта
Mesterul Manole nr.9/8 bl."A"	0140-SEC.CIOCANA

**3. Atestarea lipsei sau existenței restanțelor conform datelor Sistemului Informațional Automatizat /
Подтверждение отсутствия или наличия недоимки согласно данных Информационной автоматизированной системы**

La data emiterii prezentului certificat restanța față de bugetul public național constituie/ На дату выдачи данной справки недоимка перед национальным публичным бюджетом составляет:
0,00 lei/лей.

4. Valabil pînă la / Действителен до 28.04.2022

5. Autentificarea Serviciului Fiscal de Stat / Подтверждение Государственной налоговой службы

Șef DDF Rîșcani
a DGDF
Funcția/Dолжность

Semnătura/Подпись

Petru GRICIUC
Numele și prenumele/Фамилия и имя

L.Ș/ М.П.
Executor: Claudia GO
Numele și prenumele/Имя и фамилия

Tel.(022)823102



Este extras din Sistemul Informațional al SFS SIA „Contul curent al contribuabilului”// 13.04.2022 ora 14:15:29
cu aplicarea prevederilor pct. 82-83 Ordin IFPS nr.400 din 14.03.2014 (Monitorul Oficial 72-77/399, 28.03.2014)

NOTA (9,47)

964

MINISTERUL SĂNĂTĂȚII AL REPUBLICII MOLDOVA
МИНИСТЕРСТВО ЗДРАВООХРАНЕНИЯ
РЕСПУБЛИКИ МОЛДОВА
AGENȚIA NAȚIONALĂ PENTRU SĂNĂTATE PUBLICĂ
НАЦИОНАЛЬНОЕ АГЕНТСТВО ОБЩЕСТВЕННОГО
ЗДОРОВЬЯ

MD-2028, mun. Chișinău, str. Gheorghe. Asachi, 67 a
Tel. + 373 22 574501, fax + 373 22 729725
IDNO 1018601000021
e-mail: office@ansp.gov.md



DOCUMENTAȚIE MEDICALĂ / Медицинская документация
FORMULAR - Форма Nr. 303-2/e
APROBAT DE MS al RM / Утверждена МЗ РМ Nr. 828
от 31.10.11
Centrul de încercări de laborator acreditat de către Centrul
Național de Acreditare din Republica Moldova MOLDAC
Пытательный лабораторный центр аккредитованный
Национальным Аккредитационным Центром РМ MOLDAC
Certificate nr. LI-044 din 17.02.2018 valabil până la 16.02.2026

AVIZ SANITAR
PENTRU PRODUSELE ALIMENTARE ȘI NEALIMENTARE Nr. P-13584/2022

Санитарное заключение для пищевых и непищевых продуктов

din/от 01 aprilie 2022

Prin prezentul aviz sanitar se confirmă că producerea, importul, utilizarea și desfacerea produselor / echipamentelor
Настоящим санитарным заключением подтверждается что производство, ввоз, использование и реализация продукции / оборудования
Placă de cauciuc

sunt conforme Regulamentului (lor) sanitar (e) / соответствуют санитарному (ым) регламенту (ам) (se va indica denumirea completă a
Regulamentului (lor) sanitar (e) / указать полное наименование санитарного (ых) регламента (ов))
SF nr.01/2022 din 03.01.2022, Reglementărilor tehnice cu privire la produsele pentru construcții aprobate prin HG
913/2016

Organizația-producătoare/importatoare, țara de origine / организация произв./импортер, страна происхождения

"ECOELASTIC LUX" SRL, Republica Moldova

Destinatarul avizului sanitar / получатель санитарного заключения

ECOELASTIC LUX S.R.L., Republica Moldova, mun. Chișinău, sec. Centru, str. Negreșteni, 10, bloc. <, ap. of. 3

Temei pentru recunoașterea conformității produselor Regulamentului (lor) sanitar (e) menționat (e) a servit /
Основанием для признания продукции указанному (ым) санитарному (ым) регламенту (ам) послужило

Demers, autorizație sanitară de funcționare nr.008568/2021/246 din 23.02.2021, standard de firmă, certificat igienic, fișa cu
date de siguranță, aviz sanitar nr.P-0732/2019 din 14.03.2019, raport a încercărilor de laborator nr.1606 din 25.03.2022, din
30.03.2022

(a enumera documentele de însoțire, buletinele de analiză / перечислить сопроводительные док., протоколы исслед.)

Caracteristica sanitară a produselor / санитарная характеристика продукции:

Parametrii (factorii) / показатели (факторы)

Normativul sanitar / санитарный норматив

conform raportului încercărilor de laborator nr.1606 din 25.03.2022, din 30.03.2022

Domeniu de utilizare / Область применения:

acoperirea terenurilor de joacă, terenurilor sportive

Condițiile necesare de utilizare, depozitare, transportare, măsurile de securitate / Необходимые условия использования, хранения,
транспортировки, меры безопасности:

producerea, plasarea pe piață în condițiile respectării legislației în vigoare în Republica Moldova

AVIZUL SANITAR este valabil pînă la / Санитарное заключение действительно до: 31.03.2025

DIRECTORUL AGENȚIEI NAȚIONALE PENTRU SĂNĂTATE PUBLICĂ

Nicolae Jelamschi

(numele, prenumele/ Ф.И.О.)

*Digitally signed by Nicolae Jelamschi
Date: 2022.04.01 13:48:36 EEST
Reason: Moldovan Signature
Location: Moldova*



(semnatura/подпись)



L.S.

SP **10-XVI-09**



ANSP/HAO3

000950

03

nr. _____

Specificații tehnice [Acest tabel va fi completat de către ofertant în coloanele 3, 4, 5, 7, iar de către autoritatea contractantă – în coloanele 1,2, 6, 8]

Numărul licitației:	ocds-b3wdp1-MD-1647612391861 din 18.03.2022	Data:14.04.2022	Alternativa nr.:
Denumirea licitației:	Echipeamente de joacă (inclusiv instalarea și amenajarea) în curțile de bloc	Lot: 1,2	Pagina: __din __

Cod CPV	Denumirea bunurilor și/sau a serviciilor	Modelul articolului	Țara de origine	Producătorul	Specificarea tehnică deplină solicitată de către autoritatea contractantă	Specificarea tehnică deplină propusă de către ofertant	Standarde de referință	
1	2	3	4	5	6	7	8	
37500 000-3	Bunuri:							
	Lot 1: Echipeamente de joacă (inclusiv instalarea și amenajarea) în curțile de bloc din sectoarele Buiucani, Rîșcani și Ciocana							
	Complex de joacă	Playground	Turcia	SIMAT OFIS	Conform descrierii tehnice din anexa nr. 1	Conform descrierii tehnice din anexa nr. 1		
	Leagăn dublu	Duble swing 1-3	Turcia	SIMAT OFIS	Conform descrierii tehnice din anexa nr. 1	Conform descrierii tehnice din anexa nr. 1		
	Leagăn dublu (2-5 ani)	Duble swing 2-5	Turcia	SIMAT OFIS	Conform descrierii tehnice din anexa nr. 1	Conform descrierii tehnice din anexa nr. 1		
	Dale de cauciuc (6m ² x 30 buc)	Placa de cauciuc	Moldova	Ecoelastic lux SRL	Conform descrierii tehnice din anexa nr. 1	Conform descrierii tehnice din anexa nr. 1		
	Gărduț (42 m.l. x 30 buc)	Fence	Turcia	SIMAT OFIS	Conform descrierii tehnice din anexa nr. 1	Conform descrierii tehnice din anexa nr. 1		
	Pietriș de râu (10 m ³ x 30 buc)	5-20cm	Moldova	Teh nolider SRL	Conform descrierii tehnice din anexa nr. 1	Conform descrierii tehnice din anexa nr. 1		
	Panou informativ	Information panel	Turcia	SIMAT OFIS	Conform descrierii tehnice din anexa nr. 1	Conform descrierii tehnice din anexa nr. 1		
	Pregatirea și amenajarea teritoriului	Lucrari	Moldova	Teh nolider SRL	Conform descrierii tehnice din anexa nr. 1	Conform descrierii tehnice din anexa nr. 1		
	Lot 2: Echipeamente de joacă (inclusiv instalarea și amenajarea) în curțile de bloc din sectoarele Botanica și Centru							
	Complex de joacă	Playground	Turcia	SIMAT OFIS	Conform descrierii tehnice din anexa nr. 2	Conform descrierii tehnice din anexa nr. 2		
	Leagăn dublu	Duble swing 1-3	Turcia	SIMAT OFIS	Conform descrierii tehnice din anexa nr. 2	Conform descrierii tehnice din anexa nr. 2		
	Leagăn dublu (2-5 ani)	Duble swing 2-5	Turcia	SIMAT OFIS	Conform descrierii tehnice din anexa nr. 2	Conform descrierii tehnice din anexa nr. 2		
	Dale de cauciuc (6m ² x 20 buc)	Placa de cauciuc	Moldova	Ecoelastic lux SRL	Conform descrierii tehnice din anexa nr. 2	Conform descrierii tehnice din anexa nr. 2		
	Gărduț (42 m.l. x 20 buc)	Fence	Turcia	SIMAT OFIS	Conform descrierii tehnice din anexa nr. 2	Conform descrierii tehnice din anexa nr. 2		

Pietriș de râu (10 m ³ x 20 buc)	5-20cm	Moldova	Teh nolider SRL	Conform descrierii tehnice din anexa nr. 2	Conform descrierii tehnice din anexa nr. 2
Panou informativ	Information panel	Turcia	SIMAT OFIS	Conform descrierii tehnice din anexa nr. 2	Conform descrierii tehnice din anexa nr. 2
Pregătirea și amenajarea teritoriului	Lucrari	Moldova	Teh nolider SRL	Conform descrierii tehnice din anexa nr. 2	Conform descrierii tehnice din anexa nr. 2

Semnat: _____ Numele, Prenumele: Muntean Daniel În calitate de: Administrator Ofertantul: Teh nolider SRL Adresa: mun.Chisinau, str.Mesterul Manole 9/8a

Anexa nr.23 la
Documentația standard nr. _____ din “ _____ ” _____ 20____

Specificații de preț

[Acest tabel va fi completat de către ofertant în coloanele 5,6,7,8 și 11 la necesitate, iar de către autoritatea contractantă – în coloanele 1,2,3,4,9,10]

Numărul licitației:	ocds-b3wdp1-MD-1647612391861 din 18.03.2022	Data: 14.04.2022	Alternativa nr.:
Denumirea licitației:	Ech ipamente de joacă (inclusiv instalarea și amenajarea) în curțile de bloc	Lot: 1,2	Pagina: __din

Cod CPV	Denumirea bunurilor și/sau a serviciilor	Unitatea de măsură	Cantitatea	Preț unitar (fără TVA)	Preț unitar (cu TVA)	Suma fără TVA	Suma cu TVA	Termenul de livrare și instalare	Clasificație bugetară (IBAN)
1	2	3	4	5	6	7	8	9	
	Bunuri:								
	Lot 1: Ech ipamente de joacă (inclusiv instalarea și amenajarea) în curțile de bloc din sectoarele Buiucani, Rîșcani și Ciocana								
3750000-3	Complex de joacă	Buc.	30	125620,00	150744,00	3768600,00	4522320,00	150 zile	
	Leagăn dublu	Buc.	30	7000,00	8400,00	210000,00	252000,00		
	Leagăn dublu (2-5 ani)	Buc.	30	5500,00	6600,00	165000,00	198000,00		
	Dale de cauciuc (6m ² x 30 buc)	m2	180	100,00	120,00	18000,00	21600,00		
	Gărduț (42 m.l. x 30 buc)	m.l.	1 260	100,00	120,00	126000,00	151200,00		
	Pietriș de râu (10 m ³ x 30 buc)	m3	300	300,00	360,00	90000,00	108000,00		
	Panou informativ	Buc.	30	2000,00	2400,00	60000,00	72000,00		
	Pregătirea și amenajarea terenului	Buc.	30	17000,00	20400,00	510000,00	612000,00		
							4947600,00		5937120,00
	Lot 2: Ech ipamente de joacă (inclusiv instalarea și amenajarea) în curțile de bloc din sectoarele Botanica și Centru								
3750000-3	Complex de joacă	Buc.	20	125620,00	150744,00	2512400,00	3014880,00	150 zile	
	Leagăn dublu	Buc.	20	7000,00	8400,00	140000,00	168000,00		
	Leagăn dublu (2-5 ani)	Buc.	20	5500,00	6600,00	110000,00	132000,00		
	Dale de cauciuc (6m ² x 20 buc)	m2	120	100,00	120,00	12000,00	14400,00		

Gârduț (42 m.l. x 20 buc)	m.l.	840	100,00	120,00	84000,00	100800,00
Pietriș de râu (10 m ³ x 20 buc)	m3	200	300,00	360,00	60000,00	72000,00
Panou informativ	Buc.	20	2000,00	2400,00	40000,00	48000,00
Pregătirea și amenajarea terenului	Buc.	20	17000,00	20400,00	340000,00	408000,00
					3298400,00	3958080,00

Semnat: _____ Numele, Prenumele: Muntean Daniel În calitate de: Administrator Ofertantul: Tehnolider SRL Adresa: mun.Chisinau, str.Mesterul Manole 9/8a

DESCRIEREA TEHNICĂ

Lot 1: Echipamente de joacă (inclusiv instalarea și amenajarea) în curțile de bloc din sectoarele Buiucani, Rîșcani și Ciocana

1. Complex de joacă

Construcția constituită din turn hexagonal cu acoperis și cu paneele decorative, turn simplu, tobogan mare drept, tobogan drept, tobogan spirala, balcon cu balustrade, scara, scara flexibilă, perete pentru alpinism, podeț cu balustrade de tip “val” cu elemente decorative, masuta cu scaune încorporate.

Construcția constituită din piloni de sprijin realizați din teava din oțel cu diametrul de 75 mm, grosime - 3mm.

Podeaua turnului hexagonal de forma rotunda cu diametrul de 1340 mm, confecționat din placaj nelunecos rezistent la umiditate cu grosimea de 15mm. Podeaua turnului simplu și balconului de

forma rotunda cu diametrul de 930 mm și trecerea dintre acestea confecționată din placaj nelunecos rezistent la umiditate cu grosimea de 15mm și 25 mm corespunzător.

Scara din placaj detine trepte și balustrade pentru ascensiunea în condiții de siguranță spre platformă. Treptele scării nelunecoase. Suporturile laterale pentru fixarea treptelor confecționate din placaj laminat rezistent la apa cu grosimea de 35mm.

Scara flexibilă din frânghie cu dimensiunea de 15 mm din polipropilenă împletită din 6- fibre armate din metal cu miez de cauciuc, unite prin elemente de plastic oval.

Peretele pentru alpinism și masuta cu scaunele încorporate confecționate din HDPE – polietilena de înaltă densitate fără componente toxice cu structura multistrat de diverse culori, cu grosimea de 15 mm. Toboganele dețin:

- zona de pornire cu bară de protecție, care va determina copilul să se așeze, fixată pe elementele de protecție laterale, realizate din HDPE (polietilena de înaltă densitate fără componente toxice cu structura multistrat de diverse culori), cu înălțimea de 450 mm și cu grosimea de 15 mm;
- zona de accelerare; - porțiune de frînare.

În scopul excluderii traumării copiilor, toboganele dețin borduri în ambele părți cu înălțimea de 120 mm. Toboganele realizate din polietilena LLDPE prin tehnologia “rotomoulding”.

Acoperis și paneele turnului hexagonal din HDPE – polietilena de înaltă densitate fără componente toxice cu structura multistrat de diverse culori, cu grosimea de 10 mm. Detaliile din placaj șlefuite minuțios, lustruite și acoperite cu vopsele profesionale din două componente.

Pentru a evita pătrunderea apei provenite din precipitații, pilonii sunt acoperiți cu capace de plastic. Elementele metalice sablate și vopsite în câmp electrostatic, în două straturi cu grosimea 100 microni pentru a le oferi rezistență la mediul exterior. Materiale: oțel, LLDPE, HDPE, placaj, plastic, cauciuc.

Caracteristici tehnice. Dimensiuni generale ale construcției: Lungimea – 6400mm, lățimea – 5300mm, înălțimea – 3800mm. Înălțimea platformelor de la sol: nivel 1 - 1000mm, nivel 2 – 1500mm, nivel 3 – 1500mm. Balustradele trecerii - înălțime de 700 mm, teava acestora - secțiune de 30 mm. Treptele scării - grosimea de 25 mm.

Fundatia construcției dimensiuni de LxIxh=400x400x700 mm.

Cerințe pentru instalare: Pentru asigurarea funcționării sigure și fiabile, toate elementele de sprijin adâncite în sol (pământ) 0,70 m pentru a crește rigiditatea, apoi urmînd procesul de betonare (beton BC 300). Montarea elementelor exclude posibilitatea dezamblării lor, fără utilizarea instrumentelor cu destinație specială.



2. Leagăn dublu

Componente: constructia constituita din 2 seturi de suporturi metalice portante, unei bare metalice orizontale cu dispozitive de fixare pentru 2 suspensii (pentru 2 scaune + lanturi, unul pentru copii pina la 3 ani, a doua pentru copii peste 3 ani, ambele din HDPE – polietilena de inalta densitate fara componente toxice cu structura multistrat de diverse culori, cu grosimea 15 mm).



Elementele metalice sablate și vopsite în câmp electrostatic, în două straturi cu grosimea 100 microni pentru a le conferi rezistență la mediul exterior.

Caracteristici tehnice. Suporturile metalice portante trebuie să fie confecționate din teava de oțel cu secțiunea de Ø 57 mm și grosimea de 3 mm, bara metalică orizontală trebuie să fie confecționată din teava de oțel cu secțiunea de Ø 76 mm și grosimea de 2 mm.

Dimensiuni generale ale construcției, de: Lungimea – 3400mm, lățimea – 1600mm, înălțimea – 2100 mm.

Fundatia constructiei va avea dimensiuni de LxIxh=400x400x700 mm.

Cerințe pentru instalare: Pentru asigurarea funcționării sigure și fiabile, toate elementele de sprijin adâncite în sol (pământ) 0,70m pentru a crește rigiditatea, apoi urmînd procesul de betonare (beton BC 300). Montarea elementelor exclude posibilitatea dezamblării lor, fără utilizarea instrumentelor cu destinație specială.

3. Leagăn dublu (1-3 ani)

Confecționat din cinci țevi de metal galvanizat (țeavă de diametrul de 11,4 cm, grosimea peretelui 2,5 mm). Părțile superioare ale pilonilor prevăzute cu dopuri de plastic, fixate cu două nituri de aluminiu. Prevăzut cu 2 posturi leagăn confecționate din polietilenă. Unul post leagăn (lungime – 80 cm, lățime 50 cm) prevăzut pentru un singur copil cu centură de protecție din polietilenă cu închidere în trei puncte. Alt post leagăn (lungime – 110 cm, lățime 30 cm) prevăzut pentru copil, cu centură de protecție din polietilenă cu închidere în patru puncte, precum și pentru însoțitor. Dimensiuni leagăn: Lungime - 310 cm, Lățime – 110 cm, H - 245 cm.



4. Gărduț

Confecționat din 3 profile de lemn compozit cu structură (Wood Polymer Composite), profilul de deasupra cu unghiurile rotunjite la 45 grade, grosimea de 25 mm, lățimea – de 150 mm, culoarea nisipului, rezistent la acțiunea factorilor atmosferici (umiditate, UV, regimuri tranzitorii îngheț-dezghet), placa de lemn compozit cu baza goală, cu grosimea marginilor de 6 mm, fixat cu 2 nituri pentru fiecare fâșie de stâlpi din țeavă zincată profilată (grosimea metalului 2 mm). Va fi prevăzut cu stâlpi la distanțe de 1,5 m (40x40mm și 60x40 mm, H – 800 mm) fixați în fundatie de beton B150, la o adancime de 300 mm. Stâlpii vor fi prevăzuți cu capace anti-eroziune.



5. Panou de informare

Confecționat din structură de metal H - 2 m. Panou confecționat din etalbond 60x60 cm.

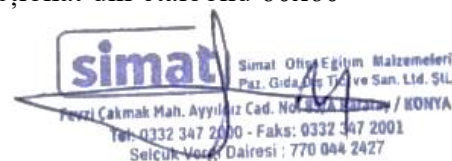

6. Dale de cauciuc



(Covor elastic din cauciuc) folosit ca suprafata de contact, la iesirile din tobogane si sub sezuturi leagane. Covorul elastic din cauciuc in zonele descrise mai sus va fi asezat prin placi imbinate astfel: la iesirile de pe echipamentele de alunecare (tobogane) va fi dispus covor elastic din cauciuc cu dimensiunile de 100 x 100 x 3 cm, iar sub sezuturile leaganelor va fi dispus covor elastic din cauciuc cu dimensiunile de 100 x 50 x 3 cm.



7. Pietriș de râu

Pietriș de râu spălat, fracție 5-20 cm.

8. Pregătirea și amenajarea terenului (conform caietului de sarcini de mai jos)

No crt.	Simbol norme și Cod resurse	Lucrări și cheltuieli	U.M.	Cantitate conform datelor din proiect
1	2	3	4	5
1. Lucrari de constructie				
1.1. Pregatirea si amenajarea terenului				
1	RpCB18B	Demolarea betoanelor vechi cu mijloace manuale, fundatii si elevatii cu dozaj de ciment peste 150 kg/mc	m3	0,5000
2	RpCP44B	Demontarea constructiilor metalice fara recuperarea materialelor	kg	120,0000
3	TsE04A	Nivelarea terenului natural si a platformelor de terasamente cu buldozer pe tractor pe senile 65-80 CP, prin taierea damburilor si impingerea in goluri a pamintului sapat, teren catg. I si II	100m ²	1,2000
4	TsI50B5	Transportarea pamintului cu autobasculanta de 5 t la distanta de 15 km	t	6,0000

9. Schema de instalare

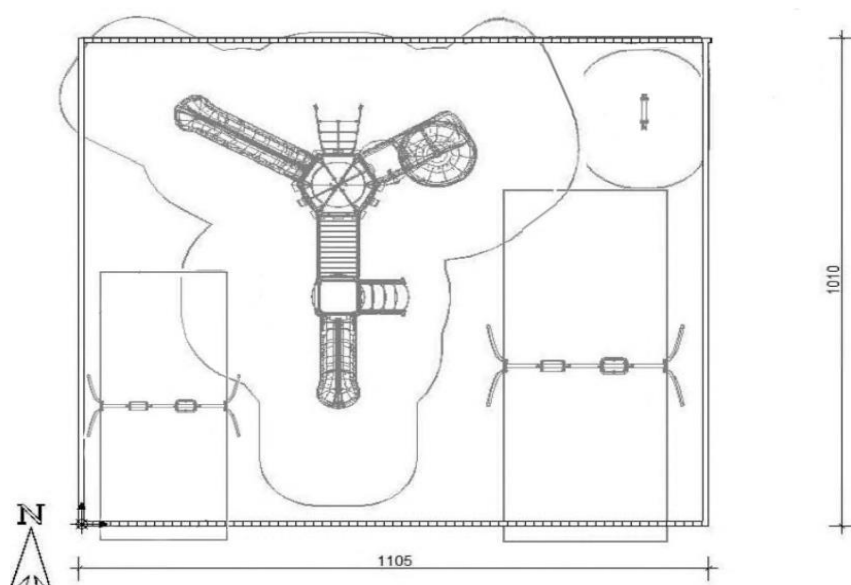

simat Simat Okul Eğitim Matzemeleri
 Paz. Gıda, Dış Tic. ve San. Ltd. Şti.
 Nevzi Çakmak Mah. Ayyıldız Cad. No: 10 / KONYA
 Tel: 0332 347 2000 - Faks: 0332 347 2001
 Selçuk Veresi Dairesi : 770 044 2427



DESCRIEREA TEHNICĂ

Lot 2: Echipamente de joacă (inclusiv instalarea și amenajarea) în curțile de bloc din sectoarele Botanica și Centru

1. Complex de joacă

Construcția constituită din turn hexagonal cu acoperis și cu paneele decorative, turn simplu, tobogan mare drept, tobogan drept, tobogan spirala, balcon cu balustrade, scara, scara flexibilă, perete pentru alpinism, podeț cu balustrade de tip “val” cu elemente decorative, masută cu scaune încorporate. Construcția constituită din piloni de sprijin realizați din teava din oțel cu diametrul de 75 mm, grosime - 3mm.



Podeaua turnului hexagonal de forma rotundă cu diametrul de 1340 mm, fiind confecționat din placaj nelunecos rezistent la umiditate cu grosimea de 15mm. Podeaua turnului simplu și balconului de forma rotundă cu diametrul de 930 mm și trecerea dintre acestea confecționată din placaj nelunecos rezistent la umiditate cu grosimea de 15mm și 25 mm corespunzător.

Scara din placaj detine trepte și balustrade pentru ascensiunea în condiții de siguranță spre platformă. Treptele scării nelunecoase. Suporturile laterale pentru fixarea treptelor confecționate din placaj laminat rezistent la apa cu grosimea de 35mm.

Scara flexibilă din frânghie cu dimensiunea de 15 mm din polipropilenă împletită din 6- fibre armate din metal cu miez de cauciuc, unite prin elemente de plastic oval.

Peretele pentru alpinism și masută cu scaunele încorporate confecționate din HDPE – polietilena de înaltă densitate fără componente toxice cu structura multistrat de diverse culori, cu grosimea de 15 mm. Toboganele dețin:

- zona de pornire cu bară de protecție, care va determina copilul să se așeze, fixată pe elementele de protecție laterale, realizate din HDPE (polietilena de înaltă densitate fără componente toxice cu structura multistrat de diverse culori), cu înălțimea de 450 mm și cu grosimea de 15 mm;
- zona de accelerare; - porțiune de frînare.

În scopul excluderii traumării copiilor, toboganele dețin borduri în ambele părți cu înălțimea de 120 mm. Toboganele realizate din polietilena LLDPE prin tehnologia “rotomoulding”.

Acoperis și paneele turnului hexagonal din HDPE – polietilena de înaltă densitate fără componente toxice cu structura multistrat de diverse culori, cu grosimea de 10 mm.

Detaliile din placaj șlefuite minuțios, lustruite și acoperite cu vopsele profesionale din două componente.

Pentru a evita pătrunderea apei provenite din precipitații, pilonii sunt acoperiți cu capace de plastic. Elementele metalice sablate și vopsite în câmp electrostatic, în două straturi cu grosimea 100 microni pentru a le conferi rezistență la mediul exterior. Materiale: oțel, LLDPE, HDPE, placaj, plastic, cauciuc.

Caracteristici tehnice. Dimensiuni generale ale construcției de: Lungimea – 6400mm, lățimea – 5300mm, înălțimea – 3800mm. Înălțimea platformelor de la sol: nivel 1 - 1000mm, nivel 2 – 1500mm, nivel 3 – 1500mm Balustradele trecerii - înălțime de 700 mm, teava acestora - secțiune de 30 mm. Treptele scării - grosimea de 25 mm.

Fundatia construcției cu dimensiuni de Lxlxh=400x400x700 mm.

Cerințe pentru instalare: Pentru asigurarea funcționării sigure și fiabile, toate elementele de sprijin adâncite în sol (pământ) 0,70 m pentru a crește rigiditatea, apoi urmînd procesul de betonare (beton BC 300). Montarea elementelor exclude posibilitatea dezasamblării lor, fără utilizarea instrumentelor cu destinație specială.

2. Leagăn dublu



Componente: constructia constituita din 2 seturi de suporturi metalice portante, unei bare metalice orizontale cu dispozitive de fixare pentru 2 suspensii (pentru 2 scaune + lanturi, unul pentru copii pina la 3 ani, a doua pentru copii peste 3 ani, ambele din HDPE – polietilena de inalta densitate fara componente toxice cu structura multistrat de diverse culori, cu grosimea de 15 mm).

Elementele metalice sablate și vopsite in camp electrostatic, în două straturi cu grosimea de 100 microni pentru a le conferi rezistență la mediul exterior.

Caracteristici tehnice. Suporturile metalice portante confectionate din teava de otel cu sectiunea de $\varnothing 57$ mm și grosimea de 3 mm, bara metalica orizontala confectionata din teava de otel cu sectiunea de $\varnothing 76$ mm și grosimea de 2 mm.

Dimensiuni generale ale constructiei de: Lungimea – 3400mm, lățimea – 1600mm, înălțimea – 2100 mm. Fundatia constructiei va avea dimensiuni de $L \times l \times h = 400 \times 400 \times 700$ mm. Cerințe pentru instalare: Pentru asigurarea funcționării sigure și fiabile, toate elementele de sprijin adâncite în sol (pământ) 0,70m pentru a crește rigiditatea, apoi urmînd procesul de betonare (beton BC 300). Montarea elementelor exclude posibilitatea dezamblării lor, fără utilizarea instrumentelor cu destinație specială.

3. Leagăn dublu (1-3 ani)



Confecționat din cinci țevi de metal galvanizat (țeavă de diametrul de 11,4 cm, grosimea a peretelui 2,5 mm). Părțile superioare ale pilonilor prevăzute cu dopuri de plastic, fixate cu două nituri de aluminiu. Prevăzut cu 2 posturi leagăn confectionate din polietilenă. Unul post leagăn (lungime – 80 cm, lățime 50 cm) prevăzut pentru un singur copil cu centură de protecție din polietilenă cu închidere în trei puncte. Alt post leagăn (lungime – 110 cm, lățime 30 cm) va fi prevăzut pentru copil, cu centură de protecție din polietilenă cu închidere în patru puncte, precum și pentru însoțitor. Dimensiuni leagăn: Lungime - 310 cm, Lățime – 110 cm, H - 245 cm

4. Gărduț



Confecționat din 3 profile de lemn compozit cu structură (Wood Polymer Composite), profilul de deasupra cu unghiurile rotunjite la 45 grade, grosimea de 25 mm, lățimea – de 150 mm, culoarea nisipului, rezistent la acțiunea factorilor atmosferici (umiditate, UV, regimuri tranzitorii îngheț-dezghet), placa de lemn compozit cu baza goală, cu grosimea marginilor de 6 mm, fixat cu

2 nituri pentru fiecare fâșie de stâlpi din țevă zincată profilată (grosimea metalului 2 mm). Va fi prevăzut cu stâlpi la distanțe de 1,5 m (40×40 mm și 60×40 mm, H – 800 mm) fixați în fundatie de beton B150, la o adancime de 300 mm. Stâlpii prevăzuți cu capace anti-eroziune.

5. Panou de informare

Confecționat din structură de metal H - 2 m. Panou confectionat din etalbond 60×60 cm.

6. Dale de cauciuc

(Covor elastic din cauciuc) folosit ca suprafata de contact, la iesirile din tobogane si sub sezuturi leagane. Covorul elastic din cauciuc in zonele descrise mai sus asezat prin placi imbinate astfel: la iesirile de pe echipamentele de alunecare (tobogane) va fi dispus covor elastic din cauciuc cu dimensiunile de 100 x 100 x 3 cm, iar sub sezuturile leaganelor va fi dispus covor elastic din cauciuc cu dimensiunile de 100 x 50 x 3 cm.



7. Pietriș de râu

Pietriș de râu spălat, fracție 5-20 cm.

8. Pregătirea și amenajarea terenului (conform caietului de sarcini de mai jos)

No crt.	Simbol norme și Cod resurse	Lucrări și cheltuieli	U.M.	Cantitate conform datelor din proiect
1		1. Lucrari de constructie		
		1.1. Pregatirea si amenajarea terenului		
1	RpCB18B	Demolarea betoanelor vechi cu mijloace manuale, fundatii si elevatii cu dozaj de ciment peste 150 kg/mc	m3	0,5000
2	RpCP44B	Demontarea constructiilor metalice fara recuperarea materialelor	kg	120,0000
3	TsE04A	Nivelarea terenului natural si a platformelor de terasamente cu buldozer pe tractor pe senile 65-80 CP, prin taierea damburilor si impingerea in goluri a pamintului sapat, teren catg. I si II	100m ²	1,2000
4	TsI50B5	Transportarea pamintului cu autobasculanta de 5 t la distanta de 15 km	t	6,0000

9.Schema de instalare

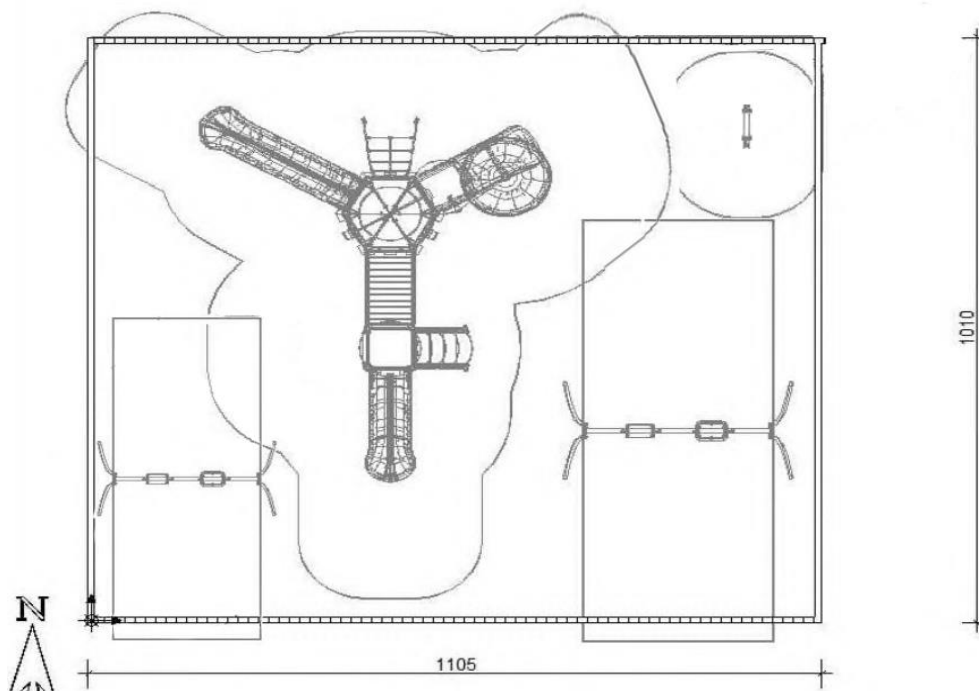



simat Simat Ofis Eğitim Malzemeleri
Paz. Gıda San. Tic. ve San. Ltd. Şti.
Fevzi Çakmak Mah. Ayyıldız Cad. No: 11 / Konya / KONYA
Tel: 0332 347 2000 - Faks: 0332 347 2001
Selçuk Voc. Dairesi : 770 044 2427



simat Simat Ofis Eğitim Matzemeleri
Pas. Gıda, Der. T. ve San. Ltd. ŞİL
Fezvi Çakmak Mah. Ayvılız Cad. No: 11 / KONYA
Tel: 0332 347 2000 - Faks: 0332 347 2001
Selçuk Veresi Dairesi : 770 044 2427

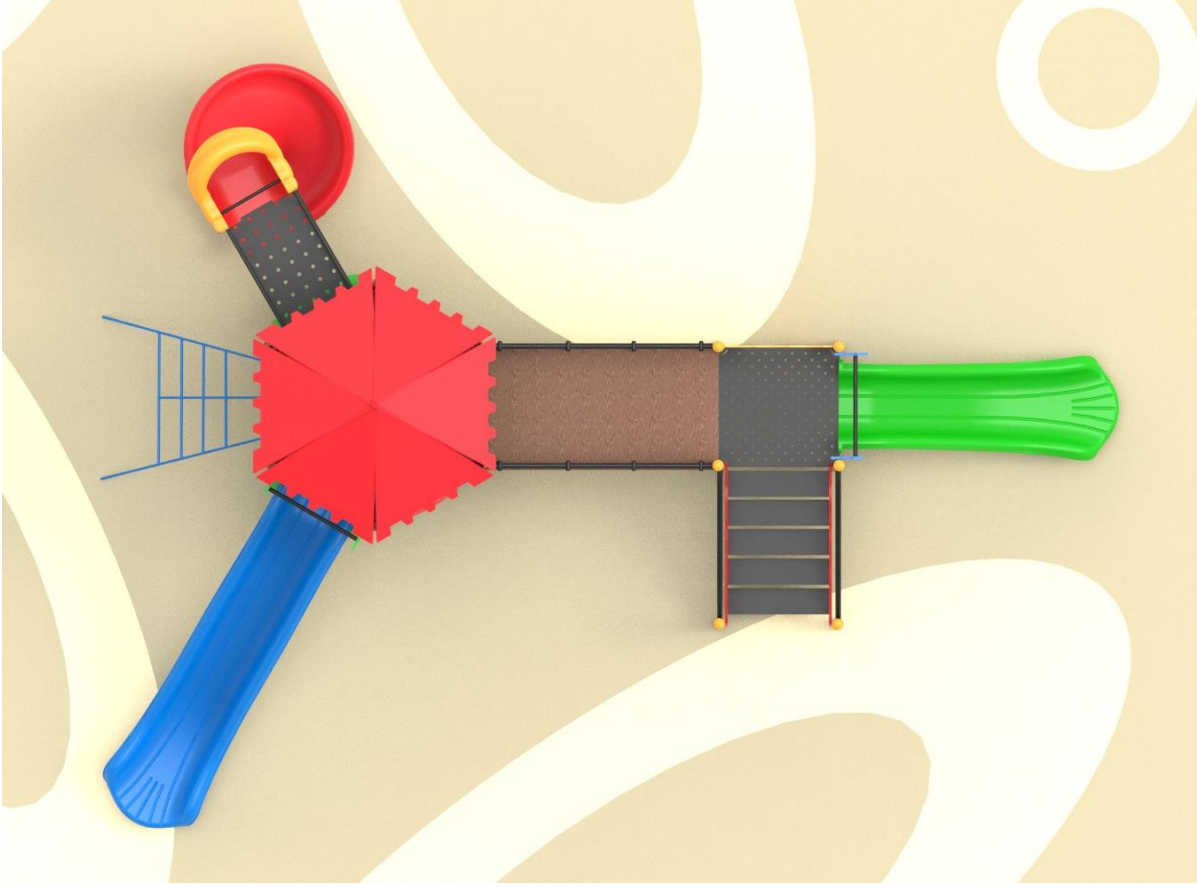

simat Simat Ofis Eğitim Malzemeleri
Paz. Gıda ve San. Ltd. Şti.
Fevzi Çakmak Mah. Aydınlık Cad. No: 33/A Kat: 3 / KONYA
Tel: 0332 347 2000 - Faks: 0332 347 2001
Selçuk Voc. Dalresi : 770 044 2427



BC „MOLDINDCONBANK” S.A.

Sucursala „Ciocana”

Republica Moldova, MD-2075

mun. Chișinău, bd. Mircea cel Bătrîn, 30

Tel.: (373 22) 35-03-53

Tel./Fax: (373 22) 35-03-05

Data 1-4. APR. 2022

Nr. 369/22

Республика Молдова, MD-2075

мун. Кишинэу, бул. Мирча чел Бэтрын, 30

Тел.: (373 22) 35-03-53

Тел./Факс: (373 22) 35-03-05

Beneficiar: Direcția Generală Locativ Comunală și Amenajare

Garanție bancară

1. BC „Moldindconbank” S.A., sucursala „Ciocana”, cu adresa juridică mun. Chișinău bd. Mircea cel Bătrîn, 30, a fost informată că „TEHNOLIDER” SRL, IDNO 1004605005324, cu adresa juridică mun. Chișinău str. Meșterul Manole nr. 9/8 „A” (numit în continuare „Ofertant”) urmează să înainteze oferta către Dvs. la data de 14.04.2022 (numită în continuare „ofertă”) pentru achiziționarea echipamentelor de joacă (inclusiv instalarea și amenajarea) în curțile de bloc, conform invitației la licitația nr. ocds-b3wdp1-MD-1647612391861 din 14.04.2022.
2. La cererea Ofertantului, noi, BC „Moldindconbank” S.A., sucursala Ciocana, IDNO1002600028096, cu adresa juridică mun. Chișinău bd. Mircea cel Bătrîn, 30, în persoana directorului dl Rîmbu Gheorghe, care activează în baza procurii, denumită în continuare „GARANT”, prin prezenta, ne angajăm în mod irevocabil să vă plătim orice sumă sau sume ce nu depășesc în total suma de **100 000 MDL (una sută mii lei)**, la primirea de către noi a primei solicitări din partea Dvs. în scris, însoțite de o declarație în care se specifică faptul că Ofertantul încalcă una sau mai multe dintre obligațiile sale referitor la condițiile ofertei, și anume:
 - a) și-a retras oferta în timpul perioadei valabilității ofertei sau a modificat oferta după expirarea termenului-limită de depunere a ofertelor; sau
 - b) fiind anunțat de către autoritatea contractantă, în perioada de valabilitate a ofertei, despre adjudecarea contractului: (i) eșuează sau refuză să semneze formularul contractului; sau (ii) eșuează sau refuză să prezinte garanția de bună execuție, dacă se cere conform condițiilor licitației, ori nu a executat vreo condiție specificată în documentele de atribuire, înainte de semnarea contractului de achiziție.
3. Această garanție va expira în cazul în care Ofertantul devine câștigător, la primirea de către noi a copieii înștiințării privind adjudecarea contractului și în urma emiterii garanției de bună execuție eliberată către Dvs. la solicitarea Ofertantului.
4. Prezenta garanție este valabilă până la data de **12.06.2022 inclusiv**.
5. Prin urmare, orice cerere sau plată în conformitate cu această garanție trebuie recepționată de către noi la oficiu până la data respectivă inclusiv.
6. Prezenta garanție se eliberează în original Ofertantului spre a-i fi transmisă în original Beneficiarului.

Director al sucursalei

Gheorghe Rîmbu



Banca este Operator de date cu caracter personal cu nr. 0000098. Acest document poate conține date cu caracter personal și/sau secret bancar. Prelucrarea ulterioară a acestor date poate fi efectuată numai în condițiile prevăzute de legislația aplicabilă. În cazul în care acest document nu vă este destinat, solicităm returnarea acestuia la cea mai apropiată subdiviziune a BC „Moldindconbank” S.A.