

**DOCUMENTAȚIA STANDARD**  
**pentru realizarea achizițiilor de lucrări**

Obiectul achiziției: **„Reconstrucția acoperișului, schimbarea tâmplăriei și termoizolarea fațadei la clădirea IMSP Centrul de Sănătate Comrat”**

Cod CPV: **(45200000-9) Lucrări de construcții complete sau parțiale și lucrări publice**

Autoritatea Contractantă: **Agenția de Dezvoltare Regională UTA Găgăuzia**

Procedura achiziției: **Licitație deschisă**

---

---

# **CAPITOLUL I. INSTRUCȚIUNI PENTRU OFERTANȚI (IPO)**

## **SECȚIUNEA A. DISPOZIȚII GENERALE**

### **1. Scopul procedurii de achiziție**

1.1. Autoritatea contractantă, emite Documentația de atribuire în vederea achiziționării serviciilor de proiectare și de lucrări, după cum este specificat în Fișa de Date a Achiziției (în continuare FDA) și în caietul de sarcini.

1.2. Numărul și tipul procedurii aplicate pentru atribuirea contractului de achiziție publică de lucrări sînt specificate în punctul 1.3 din FDA.

1.3. Obiectul contractului de servicii de proiectare sau de lucrări și codul CPV sînt specificate în punctele 1.2 și 1.5 din FDA.

1.4. Obiectul achiziției specificat în punctul 1.2. din FDA se consideră indivizibil, iar contractul se încheie pentru un obiectiv aparte.

1.5. Detaliile privind materialele grafice și părțile scrise, prin care sînt determinate soluții urbanistice, de sistematizare spațială, arhitecturale, constructive, tehnologice și alte soluții tehnice, precum și rezultatele calculelor și argumentării a soluțiilor adoptate sînt prezentate în caietul de sarcini.

1.6. Detaliile privind volumele de lucrări, caracteristicile tehnice și alcătuirea elementelor constructive sînt prezentate în caietul de sarcini.

### **2. Principiile care stau la baza atribuirii contractului de achiziție**

2.1. Principiile care stau la baza atribuirii contractului de achiziție publică de lucrări sînt:

- a) libera concurență;
- b) eficiența utilizării fondurilor publice și minimizarea riscurilor autorităților/entițalilor contractante;
- c) transparența;
- d) tratamentul egal, imparțial și nediscriminatoriu în privința tuturor ofertanților și operatorilor economici;
- e) protecția mediului;
- f) respectarea ordinii de drept;
- g) confidențialitatea;
- h) asumarea răspunderii în cadrul procedurilor de achiziție publică.

### **3. Sursa de finanțare**

3.1. În punctul 1.6 din FDA va fi specificată sursa de finanțare pentru plățile contractului ce urmează a fi atribuit.

3.2. Autoritatea contractantă urmează să se asigure că la momentul inițierii procedurii de achiziții publice, mijloacele financiare sunt alocate și destinate exclusiv achiziției în cauză.

### **4. Legislația aplicabilă**

4.1. Atribuirea contractului de achiziție publică de servicii de proiectare și de lucrări se realizează în conformitate cu prevederile următoarelor acte normative în vigoare în Republica Moldova:

- a) Legea nr. 131/2015 privind achizițiile publice;
- b) Regulamentul privind achizițiile publice de lucrări.

### **5. Cheltuielile de participare la procedura de achiziție**

5.1. Ofertantul suportă toate costurile legate de pregătirea și înaintarea ofertei, iar autoritatea contractantă nu poartă nici o responsabilitate pentru aceste costuri, indiferent de desfășurarea sau

rezultatul procedurii de achiziție.

5.2. La depunerea ofertelor, operatorul economic după caz, va achita o taxă. Modul de achitare a taxelor precum și cuantumul acesteia sânt stabilite de Guvern.

5.3. Achitarea taxei pentru depunerea ofertei se va efectua prin intermediul platformei de achiziții electronice prin care se depune oferta.

## **6. Limba de comunicare în cadrul licitației**

6.1. Oferta, Documentul Unic de Achiziții European (în continuare DUAE), documentele de atribuire, caietul de sarcini și toată corespondența dintre ofertant și autoritatea contractantă vor fi întocmite în limba de stat. Documentele justificative și literatura de specialitate tipărită, care fac parte din ofertă, pot fi în altă limbă, cu condiția ca acestea să fie însoțite de o traducere exactă a fragmentelor relevante în limba de stat.

6.2. Autoritatea contractantă poate specifica după caz, în punctul 1.11 din FDA posibilitatea depunerii ofertei și într-o altă limbă de circulație internațională.

## **7. Vizitarea amplasamentului**

7.1. Autoritatea contractantă are obligația de a permite personalului sau agenților ofertantului să viziteze amplasamentul lucrării de construcție sau obiectul supus proiectării.

7.2. Ofertantului i se recomandă să viziteze și să examineze amplasamentul lucrării sau obiectul supus proiectării, inclusiv împrejurimile, și să obțină toate informațiile care pot fi necesare în vederea elaborării ofertei. În cadrul vizitei ofertantul își asumă riscul producerii unui eventual accident care s-ar putea solda cu moartea sau rănirea fizică a unei persoane și/sau cu pierderea ori deteriorarea proprietății. Ofertantul va suporta orice eventuale cheltuieli, pierderi sau daune ca rezultat al vizitării amplasamentului lucrării.

## **8. Secțiunile Documentelor de atribuire**

8.1. Documentele de atribuire includ toate secțiunile indicate mai jos și trebuie citite în conjuncție cu orice modificare conform punctului 9 din Instrucțiuni Pentru Ofertanți (în continuare IPO).

Capitolul I. Instrucțiuni pentru ofertanți (IPO)

Capitolul III. Fișa de date a achiziției (FDA)

Capitolul III. Formulare pentru depunerea ofertei

Capitolul IV. Caiete de sarcini. Formularul de deviz nr.1 – lista cu cantitățile de lucrări.

Capitolul V. Contract-model.

## **9. Clarificarea și modificarea documentelor de atribuire**

9.1. Participantul care solicită clarificări asupra documentelor de atribuire va contacta autoritatea contractantă în scris, prin mijloace electronice de comunicare. Autoritatea contractantă va răspunde în scris, prin mijloace electronice de comunicare la orice cerere de clarificare, înainte de termenul-limită pentru depunerea ofertelor.

9.2. Până la expirarea termenului de depunere a ofertelor, autoritatea contractantă are dreptul să modifice documentația de atribuire fie din proprie inițiativă, fie ca răspuns la solicitarea de clarificare a unui operator economic, prelungind, după caz, termenul de depunere a ofertelor, astfel încât de la data aducerii la cunoștință a modificărilor operate până la noul termen de depunere a ofertelor să rămână cel puțin 50% din termenul stabilit inițial.

9.3. În cazul în care operatorul economic nu a transmis solicitarea de clarificare în timp util, punând astfel autoritatea contractantă în imposibilitate de a respecta termenele prevăzute la art. 34, alin. (4) din Legea nr. 131/2015 privind achizițiile publice, aceasta din urmă este în drept să nu răspundă.

## **10. Practicile de corupere și alte practici interzise**

10.1. Autoritățile contractante și participanții la procedura de achiziție vor respecta cele mai înalte standarde ale eticii de conduită în desfășurarea și implementarea proceselor de achiziții, precum și

în executarea contractelor de achiziție publică.

10.2. În conformitate cu prevederile punctului 10.1 din IPO, în cazul în care autoritatea contractantă va depista că ofertantul a fost implicat în practicile descrise în punctul 10.4 din IPO în cadrul procesului de concurență pentru contractul de achiziție publică sau pe parcursul executării contractului, aceasta:

- a) va exclude ofertantul din procedura respectivă de achiziție prin includerea lui în Lista de interdicție, conform prevederilor Regulamentului cu privire la Lista de interdicție a operatorilor economici; sau
- b) va întreprinde orice alte măsuri prevăzute în articolul 40 al Legii nr. 131/2015 privind achizițiile publice.

10.3. În cazul în care, Agenția Achiziții Publice, în procesul de monitorizare a procedurilor de achiziții publice, constată că un operator economic a fost implicat în practicile descrise în punctul 10.4 din IPO, va raporta imediat organelor competente fiecare caz de corupere sau de tentativă de corupere comis de operatorul economic respectiv.

10.4. În vederea aplicării prevederilor acestui punct, nu se permit următoarele acțiuni în cadrul procedurilor de achiziție și executării contractului:

- a) promisiunea, oferirea sau darea unei persoane cu funcție de răspundere, personal sau prin mijlocitor, de bunuri sau servicii, sau a oricărui alt lucru de valoare, pentru a influența acțiunile unei alte părți;
- b) orice acțiune sau omisiune, inclusiv interpretare eronată, care, conștient sau din neglijență, induce în eroare sau tinde să inducă în eroare o parte pentru obținerea unui beneficiu financiar sau de altă natură ori pentru a evita o obligație;
- c) înțelegerea interzisă de lege, între două sau mai multe părți, realizată în scopul coordonării comportamentului lor la procedurile de achiziții publice;
- d) deteriorarea sau prejudicierea, direct sau indirect, a oricărei părți sau a proprietății acestei părți, pentru a influența în mod necorespunzător acțiunile acesteia;
- e) distrugerea intenționată, falsificarea, contrafacerea sau ascunderea materialelor de evidență ale investigației, sau darea unor informații false anchetatorilor, pentru a împiedica esențial o anchetă condusă de către organele de resort în vederea identificării unor practici descrise în punctul 10.3 din IPO; precum și amenințarea, hărțuirea sau intimidarea oricărei părți pentru a o împiedica să divulge informația cu privire la chestiuni relevante anchetei sau să exercite ancheta.

## **SECȚIUNEA B. CRITERII DE CALIFICARE**

### **11. Criterii generale**

11.1. Pentru constatarea datelor de calificare în cadrul procedurilor de achiziții publice, operatorul economic va prezenta documentele, eliberate de autoritățile competente stabilite de autoritatea contractantă în cadrul procedurilor de achiziție publică. În dependență de specificul achiziției și procedura aleasă, autoritatea contractantă are obligația de a stabili pentru fiecare procedură în parte criteriile de calificare cât și documentele suport necesare a fi prezentate de către operatorii economici.

11.2. Pentru confirmarea datelor de calificare în cadrul procedurii de achiziții publice, operatorul economic va completa și va prezenta DUAE, în conformitate cu cerințele stabilite de autoritatea contractantă.

11.3. Prezentarea oricărui alt formular DUAE decât cel solicitat de către autoritatea contractantă, este temei de descalificare de la procedura de achiziție publică.

11.4. Autoritatea contractantă va aplica criteriile și cerințele de calificare numai referitoare la:

- a) eligibilitatea ofertantului sau candidatului;

- b) capacitatea de exercitare a activității profesionale;
- c) capacitatea economică și financiară;
- d) capacitatea tehnică și/sau profesională;
- e) standarde de asigurare a calității;
- f) standarde de protecție a mediului.

## **12. Eligibilitatea ofertantului sau candidatului**

12.1. Orice operator economic, rezident sau nerezident, persoană juridică de drept public sau privat ori asociație de astfel de persoane are dreptul de a participa la procedura de atribuire a contractului de achiziție publică de lucrări.

12.2. Persoana fizică sau juridică care a participat la întocmirea documentației de atribuire are dreptul, în calitate de operator economic, de a fi ofertant, ofertant asociat sau subcontractant, dar numai în cazul în care implicarea sa în elaborarea documentației de atribuire nu este de natură să distorsioneze concurența. Persoana fizică sau juridică care participă direct în procesul de verificare și evaluare a ofertelor nu are dreptul de a fi ofertant, ofertant asociat sau subcontractant, sub sancțiunea excluderii din procedura de atribuire.

12.3. Mai multe persoane juridice au dreptul să se asocieze în scopul depunerii unei oferte comune. Asocierea trebuie prezentată în formă scrisă.

12.4. Filialele agenților economici, cu personalitate juridică și înregistrate în conformitate cu prevederile punctului 13 din IPO, au dreptul de a participa la procedura de atribuire a contractului de achiziție publică de lucrări în nume propriu și, în acest scop, trebuie să prezinte documente care dovedesc eligibilitatea, înregistrarea, capacitatea tehnică și capacitatea economico-financiară, proprii filialei.

12.5. Sucursalele neînregistrate au dreptul de a participa la procedura de atribuire a contractului de achiziție publică de lucrări și de a încheia contractul respectiv numai în numele societății-mamă, prin împuternicire. În acest caz documentele prezentate, care dovedesc eligibilitatea, înregistrarea, capacitatea tehnică și capacitatea economico-financiară, trebuie să fie cele ale societății-mamă.

12.6. Va fi exclus de la procedura de atribuire a contractului de achiziții publice orice ofertant sau candidat despre care se confirmă că, în ultimii 5 ani, a fost condamnat, prin hotărârea definitivă a unei instanțe judecătorești, pentru participare la activități ale unei organizații sau grupări criminale, pentru corupție, pentru fraudă și/sau pentru spălare de bani, pentru infracțiuni de terorism sau infracțiuni legate de activități teroriste, finanțarea terorismului, exploatarea prin muncă a copiilor și alte forme de trafic de persoane.

12.7. Va fi exclus de la procedura pentru atribuire a contractului de achiziție publică, și respectiv nu este eligibil, orice ofertant care se află în oricare dintre următoarele situații:

- a) se află în proces de insolabilitate ca urmare a hotărârii judecătorești;
- b) nu și-a îndeplinit obligațiile de plată a impozitelor, taxelor și contribuțiilor de asigurări sociale către bugetele componente ale bugetului general consolidat, în conformitate cu prevederile legale în vigoare în Republica Moldova sau în țara în care este stabilit;
- c) a fost condamnat, în ultimii trei ani, prin hotărârea definitivă a unei instanțe judecătorești, pentru o faptă care a adus atingere eticii profesionale sau pentru comiterea unei greșeli în materie profesională;
- d) prezintă informații false sau nu prezintă informațiile solicitate de către autoritatea contractantă, în scopul demonstrării îndeplinirii criteriilor de calificare și selecție;
- e) a încălcat obligațiile aplicabile în domeniul mediului, muncii și asigurărilor sociale, în cazul în care autoritatea contractantă demonstrează, prin orice mijloace adecvate, acest fapt;
- f) se face vinovat de o abatere profesională, care îi pune la îndoială integritatea, în cazul în care autoritatea contractantă demonstrează, prin orice mijloace adecvate, acest fapt;
- g) a încheiat cu alți operatori economici acorduri care vizează denaturarea concurenței, în cazul în care acest fapt se constată prin decizie a organului abilitat în acest sens;
- h) se află într-o situație de conflict de interese care nu poate fi remediată în mod efectiv prin

măsurile prevăzute la art.74 din Legea nr.131/2015 privind achizițiile publice;

i) este inclus în Lista de interdicție a operatorilor economici.

12.8. Autoritatea contractantă, după caz, poate stabili în documentația de atribuire posibilitatea furnizării dovezilor de către operatorii economici care se află în una din situațiile descrise în punctul 12.7 din IPO, prin care se vor prezenta măsurile luate de aceștia pentru a demonstra fiabilitatea sa, în pofida existenței unui motiv de excludere.

12.9. Autoritatea contractantă extrage informația necesară pentru constatarea existenței sau inexistenței circumstanțelor descrise la punctele 12.6 și 12.7 din IPO în bazele de date disponibile ale autorităților publice sau ale părților terțe. Dacă acest lucru nu este posibil, autoritatea contractantă are obligația de a accepta ca fiind suficient și relevant pentru demonstrarea faptului că ofertantul/candidatul nu se încadrează în una dintre situațiile prevăzute la punctele 12.6 și 12.7 din IPO orice document considerat edificator, din acest punct de vedere, în țara de origine sau în țara în care ofertantul este stabilit, cum ar fi certificate, caziere judiciare sau alte documente echivalente emise de autorități competente din țara respectivă.

12.10. În ceea ce privește cazurile menționate la punctul 12.7 din IPO, în conformitate cu legislația internă a statului în care sunt stabiliți ofertanții, aceste solicitări se referă la persoanele fizice și persoanele juridice, inclusiv, după caz, la directori de companii sau la orice persoană cu putere de reprezentare, de decizie ori de control în ceea ce privește ofertantul/candidatul.

12.11. În cazul în care în țara de origine sau în țara în care este stabilit ofertantul/candidatul nu se emit documente de natura celor prevăzute la punctul 12.7 din IPO sau respectivele documente nu vizează toate situațiile prevăzute la punctele 1.6 și 12.7 din IPO, autoritatea contractantă are obligația de a accepta o declarație pe propria răspundere sau, dacă în țara respectivă nu există prevederi legale referitoare la declarația pe propria răspundere, o declarație autentică dată în fața unui notar, a unei autorități administrative sau judiciare sau a unei asociații profesionale care are competențe în acest sens.

12.12. Orice operator economic aflat în oricare dintre situațiile prevăzute la punctele 12.6 și 12.7 din IPO care atrag excluderea din procedura de atribuire poate furniza dovezi care să arate că măsurile luate de acesta sunt suficiente pentru a-și demonstra în concret credibilitatea prin raportare la motivele de excludere, cu excepția cazului în care operatorul economic a fost exclus prin hotărâre definitivă a unei instanțe de judecată de la participarea la procedurile de achiziții publice.

12.13. Autoritatea contractantă evaluează măsurile întreprinse de către operatorii economici ținând seama de gravitatea și circumstanțele particulare ale infracțiunii sau ale abaterii. În cazul în care consideră că măsurile întreprinse sînt insuficiente, autoritatea contractantă informează ofertantul/candidatul despre motivele excluderii.

### **13. Capacitatea de exercitare a activității profesionale**

13.1. Autoritatea contractantă solicită oricărui ofertant să prezinte dovada din care să rezulte o formă de înregistrare ca persoană juridică, capacitatea legală de a executa documentație de proiect și realiza lucrări, în conformitate cu prevederile legale din țara în care este stabilit.

### **14. Capacitatea economică și financiară**

14.1. Ofertantul va dispune de un nivel minim de capacitate financiară pentru a se califica conform cerințelor de îndeplinire a contractului:

- a) realizarea unei cifre medii anuale de afaceri în ultimii 3 ani egală sau mai mare decît suma stabilită în punctul 3 din FDA;
- b) lichiditate generală (active circulante/datorii curente) conform punctului 3 din FDA;
- c) declarații bancare corespunzătoare sau, după caz, dovezi privind asigurarea riscului profesional, conform punctului 3 din FDA.

14.2. Ofertantul va prezenta informații/documente privind capacitatea economico și/sau financiară:

- a) informațiilor cu privire la obligațiile contractuale față de alți beneficiari conform punctului 3 din FDA.
- b) raportul financiar din anul precedent, avizat și înregistrat de organele competente, și/sau rapoartele anuale, și orice alte documente legale edificatoare prin care ofertantul își poate dovedi capacitatea economico-financiară.

14.3. Atunci când un contract este împărțit în loturi, indicele cifrei de afaceri se aplică pentru fiecare lot individual. Cu toate acestea, autoritatea contractantă stabilește cifra de afaceri anuală minimă impusă operatorilor economici cu referire la grupuri de loturi, dacă ofertantului câștigător îi sânt atribuite mai multe loturi care trebuie executate în același timp

## **15. Capacitate tehnică și/sau profesională**

15.1. Ofertantul va prezenta documente care demonstrează capacitatea tehnică și/sau profesională pentru executarea viitorului contract:

- a) o listă a lucrărilor similare executate în ultimii 5 ani, însoțită de certificări (recomandări) de bună execuție pentru cele mai importante lucrări. Respectivul certificări indică beneficiarii, indiferent dacă aceștia sunt autorități contractante sau clienți privați, valoarea, perioada și locul execuției lucrărilor și precizează dacă au fost efectuate în conformitate cu normele profesionale din domeniu și dacă au fost duse la bun sfârșit, ei vor prezenta și formularul F3.9;
- b) informații privind deținerea de laboratoare proprii autorizate și acreditate în modul stabilit, sau a contractelor cu aceste laboratoare, pentru încercări beton și a altor materiale și elemente de construcție care necesită încercări, incluse în ofertă;
- c) informații referitoare la studiile, pregătirea profesională și calificarea personalului de conducere, precum și ale persoanelor responsabile pentru execuția documentației de proiect, lucrărilor, inclusiv a arhitectului șef, inginerului șef și dirigintului de șantier, atestați conform legislației în vigoare (confirmat prin certificat de atestare profesională) și cu o experiență similară în domeniul lucrării ce urmează să fie executată, ei vor prezenta și formularul F3.12;
- d) o declarație referitoare la efectivele medii anuale ale personalului angajat și al cadrelor de conducere în ultimii 3 ani;
- e) dacă este cazul, informații privind măsurile de protecție a mediului pe care operatorul economic le poate aplica în timpul îndeplinirii contractului de lucrări;
- f) o declarație referitoare la utilajele, instalațiile, echipamentele tehnice de care poate dispune operatorul economic pentru îndeplinirea corespunzătoare a contractului de lucrări, ei vor prezenta și formularul F3.11;
- g) informații privind partea din contract pe care operatorul economic are, eventual, intenția să o subcontracteze. În cazul în care subcontractanții vor avea o pondere de peste 10% în îndeplinirea contractului, ei vor prezenta și formularul F3.7 și formularul F3.13;
- h) avizul pozitiv al Inspecției de Stat în Construcții;
- i) manualul calității privind sistemul propriu de conducere și asigurare a calității.

15.2. Ofertantul/candidatul are dreptul să recurgă la susținerea unor alte persoane doar atunci când acestea din urmă vor desfășura activitățile sau serviciile pentru îndeplinirea cărora este necesară capacitatea profesională respectivă, ei vor prezenta și formularul F3.14.

## **16. Criterii de experiență în cazul achiziției de lucrări**

16.1. Ofertantul va dispune de un nivel minim de experiență pentru a se califica cerințelor de îndeplinire a contractului:

- a. executarea în ultimii 5 ani cel puțin a unui contract cu o valoare nu mai mică de 75% din valoarea viitorului contract, confirmat prin prezentarea contractului de antrepriză sau subantrepriză, precum și prin procesul-verbal de recepție la terminarea lucrărilor;

sau

b. valoarea cumulată a tuturor contractelor executate în ultimul an de activitate să fie egală sau mai mare decât valoarea viitorului contract.

### **17. Standarde de asigurare a calității.**

17.1. Operatorul economic va prezenta documente, certificate, emise de organisme independente, prin care se atestă faptul că respectă anumite standarde de asigurare a calității, aceasta trebuie să se raporteze la sistemele de asigurare a calității, bazate pe seriile de standarde europene relevante, certificate de organisme conforme cu seriile de standarde europene privind certificarea, sau la standarde internaționale pertinente, emise de organisme acreditate.

17.2. În conformitate cu principiul recunoașterii reciproce, autoritatea contractantă are obligația de a accepta certificatele echivalente emise de organismele stabilite în statele membre ale Uniunii Europene. În cazul în care operatorul economic nu deține un certificat de calitate astfel cum este solicitat de autoritatea contractantă, aceasta din urmă are obligația de a accepta orice alte certificări prezentate de operatorul economic respectiv, în măsura în care acestea confirmă asigurarea unui nivel corespunzător al calității.

### **18. Standarde de protecție a mediului.**

18.1. Operatorul economic va prezenta documente, certificate, emise de organisme independente, prin care se atestă faptul că respectă anumite standarde de protecție a mediului, aceasta trebuie să se raporteze:

a) fie la Sistemul Comunitar de Management de Mediu și Audit (EMAS);

b) fie la standarde de gestiune ecologică bazate pe seriile de standarde europene sau internaționale în domeniu, certificate de organisme conforme cu legislația comunitară ori cu standardele europene sau internaționale privind certificarea.

18.2. În conformitate cu principiul recunoașterii reciproce, autoritatea contractantă are obligația de a accepta certificatele echivalente emise de organismele stabilite în statele membre ale Uniunii Europene. În cazul în care operatorul economic nu deține un certificat de mediu astfel cum este solicitat de autoritatea contractantă, aceasta din urmă are obligația de a accepta orice alte certificări prezentate de operatorul economic respectiv, în măsura în care acestea confirmă asigurarea unui nivel corespunzător al protecției mediului.

### **19. Calificarea candidaților în cazul asocierii**

19.1. În cazul unei asocieri, cerințele solicitate pentru îndeplinirea criteriilor de calificare și selecție referitoare la capacitatea de exercitare a activității profesionale și cele referitoare la situația personală trebuie îndeplinite de către fiecare asociat. Criteriile referitoare la situația economică și financiară și cele referitoare la capacitatea tehnică și profesională pot fi îndeplinite prin cumul proporțional sarcinilor ce revin fiecărui asociat.

19.2. În ceea ce privește criteriile privind cifra de afaceri, în cazul unei asocieri, cifra de afaceri medie anuală luată în considerare va fi valoarea generală, rezultată prin însumarea cifrelor de afaceri medii anuale corespunzătoare fiecărui membru al asocierii.

19.3. În ceea ce privește experiența similară, pentru a se califica conform cerințelor stabilite, unul din asociați urmează să întrunească cerința dată, iar ceilalți asociați proporțional sarcinilor ce revin fiecărui asociat. Pentru calificarea operatorilor economici asociați, partenerul responsabil (liderul asociațiilor) urmează să întrunească cel puțin 40 % din cerințele de calificare privind cifra medie de afaceri și experiența similară.

19.4. Liderul asociației va executa cel puțin 40% din valoarea viitorului contract de achiziții publice de lucrări.



## SECȚIUNEA C. PREGĂTIREA OFERTELOR

### 20. Documentele ce constituie oferta

20.1. Oferta va cuprinde următoarele formulare:

- a) Formularul ofertei (F3.1);
- b) Scrisoare de garanția bancară (F3.2) în original;
- c) Oferta tehnică conform caietului de sarcini;
- d) Orice alt document cerut în punctul 3 din FDA;
- e) Documentul unic de achiziții european (DUAE).

20.2. Toate documentele menționate în punctul 20.1 din IPO vor fi completate fără nici o modificare sau abatere de la original, spațiile goale fiind completate cu informația solicitată. Completarea defectuoasă a formularelor poate atrage respingerea ofertei ca fiind necorespunzătoare.

20.3. Oferta elaborată de ofertant trebuie să cuprindă:

**a) Oferta tehnică** - ofertantul va elabora oferta tehnică, astfel încât aceasta să respecte în totalitate cerințele de calificare, precum și cerințele prevăzute în caietul de sarcini.

**b) Oferta financiară** - ofertantul va elabora oferta financiară, astfel încât aceasta să furnizeze toate informațiile solicitate cu privire la prețuri, tarife, precum și la alte condiții financiare și comerciale legate de obiectul contractului de achiziție publică de lucrări. Formularul ofertei F3.1 va fi însoțit de devizul-ofertă, elaborat în conformitate cu normativele în domeniu.

20.4. Operatorii economici vor pregăti ofertele într-o manieră structurată și securizată, ca răspuns la anunțul de participare publicat de către autoritatea contractantă în SIA „RSAP”, și vor depune ofertele în mod electronic, folosind fluxurile interactive de lucru puse la dispoziție de platformele electronice, cu excepția cazurilor prevăzute la art.32 alin.(7) și (11) din Legea nr. 131/2015 privind achizițiile publice

### 21. Oferte alternative

21.1. Ofertantul are dreptul de a depune, suplimentar față de oferta de bază, și alte oferte, denumite oferte alternative, dacă astfel este prevăzut în punctul 4.1 din FDA. Ofertele alternative se pot abate într-o anumită măsură de la cerințele prevăzute în caietul de sarcini pentru oferta de bază.

21.2. Ofertantul care intenționează să depună oferta alternativă are obligația de a depune și oferta de bază. Oferta alternativă trebuie să respecte, din punct de vedere al soluțiilor și exigențelor de calitate, cerințele minime prevăzute în caietul de sarcini.

21.3. Grupul de lucru va lua decizia de acceptare a ofertelor alternative numai după consultare cu proiectantul lucrării, care își va exprima, în scris, punctul său de vedere referitor la fiecare ofertă alternativă. În cazul acceptării ofertei alternative responsabilitatea adaptării proiectului la caracteristicile ofertei alternative revine proiectantului inițial.

21.4. Ofertele alternative care nu respectă prevederile punctului 20.2. din IPO nu vor fi luate în considerare.

### 22. Perioada de valabilitate a ofertei

22.1. Ofertantul are obligația de a menține oferta valabilă pe o perioadă indicată în punctul 4.8 din FDA.

22.2. Orice ofertă valabilă pentru o perioadă mai mică decât cea prevăzută în prezentul punct va fi respinsă de grupul de lucru, ca fiind necorespunzătoare.

22.3. Autoritatea contractantă are dreptul de a solicita ofertanților, în circumstanțe excepționale, înainte de expirarea perioadei de valabilitate a ofertei, prelungirea acestei perioade cu cel mult 60

de zile.

22.4. În cazul extinderii perioadei de valabilitate a ofertei perioada de valabilitate a garanției pentru ofertă va fi prelungită în mod corespunzător.

22.5. Ofertantul are obligația de a comunica autorității contractante dacă este sau nu este de acord cu prelungirea perioadei de valabilitate a ofertei.

22.6. Ofertantul care nu este de acord cu prelungirea perioadei de valabilitate a ofertei nu va pierde garanția pentru ofertă.

### **23. Perioada de executare**

23.1. Autoritatea contractantă stabilește perioada maximă de executare a lucrărilor pentru obiectul indicat în punctul 1.2 din FDA, reieșind din procesul de executare, în conformitate cu normativele în construcții.

23.2. Perioada maximă de executare a lucrărilor este indicată în punctul 4.5 din FDA.

### **24. Perioada de garanție**

24.1. Perioada minimă de garanție asupra lucrărilor menționate în punctul 1.2 din FDA este indicată în secțiunea 3 din FDA.

24.2. Ofertele care conțin o perioadă de garanție mai mică decât perioada minimă de garanție prevăzută în secțiunea 3 din FDA se resping de către grupul de lucru sau, după caz, specialistul certificat în domeniul achizițiilor publice.

### **25. Oferta tehnică**

25.1 Ofertantul are obligația de a demonstra conformitatea propunerii de executare a lucrării cu cerințele prevăzute în caietul de sarcini și lista cu cantitățile de lucrări. În acest scop oferta tehnică va conține:

- a) graficul de executare a lucrării;
- b) documentația de deviz (formularele 3, 5, 7 corespunzător CPL.01.01-2012), conform Formularului de deviz nr.1 – lista cu cantitățile de lucrări.

### **26. Oferta financiară**

26.1. Oferta financiară include formularul 3.1 din Secțiunea 3 și formularul deviz – ofertă (inclusiv formularele de deviz 3 și 5).

26.2. Ofertantul trebuie să prezinte formularul **F3.1** din Secțiunea 3 care reprezintă elementul principal al ofertei financiare. În cazul în care există discrepanță între formularul **F3.1** și formularele 3, 5, 7, oferta se va respinge ca fiind neconformă.

### **27. Garanția pentru ofertă**

27.1 Ofertantul depune garanția pentru ofertă. Cuantumul garanției pentru ofertă este prevăzut în punctul 4.3 din FDA. Perioada de valabilitate a garanției pentru ofertă trebuie să fie egală cu perioada de valabilitate a ofertei (punctul 4.8 din FDA), în caz contrar oferta se va respinge.

27.2 Garanția pentru ofertă se exprimă în lei și poate fi prezentată în formele prevăzute în punctul 4.2 din FDA.

27.3 Ofertele care nu sînt însoțite de dovada constituirii garanției pentru ofertă sau garanția pentru ofertă este perfectată cu abateri de la formularul **F3.2**, vor fi respinse.

27.4 Autoritatea contractantă are dreptul de a vira garanția pentru ofertă în bugetul propriu, ofertantul pierzând suma constituită, atunci când acesta din urmă se află în oricare dintre următoarele situații:

- a) își retrage sau modifică oferta în perioada de valabilitate a acesteia;
- b) oferta sa fiind stabilită câștigătoare nu prezintă garanția de bună executare în perioada de

valabilitate a ofertei, în care urmează să se semneze contractul;

c) oferta sa fiind stabilită câștigătoare, ofertantul refuză să semneze contractul de achiziție publică în perioada de valabilitate a ofertei;

d) nu se execută vreo condiție, specificată în documentele de atribuire înainte de semnarea contractului de achiziție publică de lucrări.

27.5 Garanția pentru ofertă, prezentată de ofertantul a căruia ofertă a fost stabilită ca fiind câștigătoare, se returnează de către autoritatea contractantă în cel mult 3 zile lucrătoare de la data semnării contractului de achiziție publică și constituirii garanției de bună executare.

27.6 Garanția pentru ofertă, prezentată de ofertanții ale căror oferte nu au fost stabilite ca fiind câștigătoare, se returnează de către autoritatea contractantă imediat după semnarea contractului.

### **30 Valuta ofertei**

28.1 Prețurile indicate în documentația de deviz (Formularul 3, 5, 7,) solicitate vor fi indicate în lei moldovenești, cu excepția cazurilor în care punctul 4.9 din FDA prevede altfel.

### **29. Formatul ofertei**

29.1 Oferta va fi pregătită în format electronic, în conformitate cu instrumentele existente în SIA RSAP, cu excepția cazurilor prevăzute la art.32 alin.(7) și (11) din Legea nr. 131/2015 privind achizițiile publice.

## **SECȚIUNEA D. DEPUNEREA ȘI DESCHIDEREA OFERTELOR**

### **31 Depunerea ofertelor**

31.1 Ofertantul trebuie să ia toate măsurile, astfel încât oferta să fie recepționată și înregistrată în SIA RSAP până la data limită pentru depunerea ofertelor. În cazul prezentării ofertelor pe suport de hârtie, autoritatea contractantă eliberează operatorului economic, în mod obligatoriu, o recipisă în care indică data și ora recepționării ofertei sau confirmă recepționarea acesteia în cazurile în care oferta a fost depusă prin mijloace electronice.

31.2 Operatorul economic va asigura, că la depunerea ofertei se va atașa: DUAЕ,garanția pentru ofertă și oferta financiară.

31.3 Oferta, scrisă și semnată, după caz electronic, se prezintă în conformitate cu cerințele expuse în documentația de atribuire, utilizând SIA RSAP, cu excepția cazurilor prevăzute la art.32 alin.(7) și (11) din Legea nr. 131/2015 privind achizițiile publice.

31.4 La depunerea ofertei prin SIA „RSAP”, operatorul economic va ține cont de timpul necesar pentru încărcarea ofertei în sistem, prevăzând timp suficient pentru a depune oferta în termenii stabiliți.

### **31. Termenul limita de depunere a ofertelor**

31.5 Ofertele vor fi depuse nu mai târziu de data și ora specificate în punctul 5.2 din FDA. Autoritatea contractantă poate, la discreția sa, să extindă termenul-limită de depunere a ofertelor prin modificarea documentelor de atribuire în conformitate cu punctul 9 din IPO, caz în care toate drepturile și obligațiile autorității contractante și ale ofertanților vor fi supuse ulterior termenului-limită prelungit.

### **32. Oferte întârziate**

32.1 SIA RSAP nu va accepta ofertele transmise după expirarea termenului limită de depunere a ofertelor.

32.2 În cazurile prevăzute la art.32 alin.(7) și (11) din Legea nr. 131/2015 privind achizițiile publice, ofertele depuse după termenul limită de deschidere a ofertelor specificate în punctul 5.2 din FDA, vor fi înregistrate de către autoritatea contractantă și restituite ofertantului, fără a fi

deschise.

### **33. Oferta comună**

33.1 Mai multe persoane juridice au dreptul de a se asocia și de a depune o ofertă comună, fiind obligate să prezinte asocierea în formă scrisă.

33.2 Fiecare dintre aceștia își asumă obligația pentru oferta comună și răspunde pentru orice consecințe ale viitorului contract de achiziție publică. Informația privind asocierea se prezintă completând formularul **F3.14** din capitolul 3.

### **34. Interdicția de a depune mai multe oferte**

34.1 Ofertantul nu are dreptul de a depune decât o singură oferta de bază. Ofertanții asociați nu au dreptul de a depune alte oferte, în mod individual, pe lângă oferta comună.

34.2 Persoanele juridice nominalizate ca subcontractanți în cadrul uneia sau mai multor oferte nu au dreptul de a depune oferta în nume propriu sau în asociere.

34.3 Orice ofertă pentru care se constată nerespectarea prevederilor punctelor 34.1 și 34.2 din IPOva fi respinsă.

### **35. Modificarea, substituirea și retragerea ofertelor**

35.1 În cazul în care documentația de atribuire nu prevede altfel, ofertantul are dreptul să modifice sau să retragă oferta înainte de expirarea termenului de depunere a ofertelor, fără a pierde dreptul de retragere a garanției pentru ofertă. O astfel de modificare este valabilă dacă a fost efectuată înainte de expirarea termenului de depunere a ofertelor.

### **36. Deschiderea ofertelor**

36.1 Autoritatea contractantă va deschide ofertele în cadrul sistemului SIA „RSAP” la data și ora specificate în punctul 5.2 din FDA.

36.2 Informația privind ofertanții și ofertele, se fac publice prin publicarea acestora în SIA „RSAP”.

## **SECȚIUNEA F. EVALUAREA ȘI COMPARAREA OFERTELOR**

### **37. Confidențialitate**

37.1 Posesorul SIA RSAP va asigura mecanisme adecvate în vederea neadmiterii divulgării conținutului ofertelor prezentate de participanți până la data stabilită pentru deschiderea acestora de către persoanele autorizate ale organizatorului procedurii de achiziție publică, în conformitate cu legislația în vigoare. Astfel, va fi preîntâmpinată aplicarea unor eventuale practici anticoncurențiale în cadrul procedurilor de achiziții publice.

37.2 Autoritatea contractantă are obligația de a păstra confidențialitatea asupra conținutului ofertei, precum și asupra oricărei informații privind ofertantul, a cărei dezvăluire ar putea afecta dreptul acestuia de a-și proteja proprietatea intelectuală sau secretele comerciale.

### **38. Examinarea documentelor care însoțesc oferta**

38.1 Examinarea documentelor de către autoritatea contractantă se va efectua în baza informațiilor prezentate de către operatorii economici în DUAE, parte componentă a documentației de licitație, prin care menționează că:

a) este eligibil să participe la procedura de achiziții publice și nu există motive de excludere din cadrul procedurilor de achiziții publice pentru atribuirea contractului de achiziție publică;

b) îndeplinește criteriile referitoare la situația economică și financiară și/sau capacitatea tehnică și profesională stabilite de autoritatea contractantă în anunțul de participare sau în documentația de atribuire.

38.2 Declarațiile pe proprie răspundere (DUAE) a operatorilor economici se vor verifica după caz, direct de către autoritatea contractantă prin procedurile automate SIA RSAP, cu accesare a unei baze de date a autorităților publice sau a terților din Republica Moldova, iar atunci când este necesar și în alte state.

38.3 În cazul în care există discrepanțe între informațiile prezentate în DUAE de către operatorul economic și cele prevăzute în invitația/anunțul de participare de către autoritatea contractantă, se oferta se va respinge și se va examina DUAE următorului ofertant.

38.4 Operatorul economic a cărui informație prezentată în DUAE corespunde cerințelor/condițiilor specificate de către autoritatea contractantă în anunț/invitația de participare, are obligația să prezente lacerere și fără întârziere documentele justificative.

38.5 În cazul în care documentele furnizate de către operatorul economic nu corespund cerințelor/condițiilor confirmate prin DUAE, autoritatea contractantă va respinge oferta, fiind stabilită ca ofertă neconformă.

38.6 Orice ofertant care îndeplinește în totalitate cerințele corespunzătoare criteriilor de calificare este considerat ofertant calificat și este admis la etapa de evaluare a ofertelor conform criteriului de evaluare aplicat pentru adjudecarea contractului indicat în punctul 7.1. din FDA.

### **39. Examinarea ofertelor**

39.1 Ofertele vor fi examinate de către Grupul de lucru creat de autoritatea contractantă sau, după caz, specialistul certificat în domeniul achizițiilor publice.

39.2 Grupul de lucru sau, după caz, specialistul certificat în domeniul achizițiilor publice are obligația de a stabili care sânt clarificările necesare pentru evaluarea fiecărei oferte, precum și perioada acordată pentru transmiterea clarificărilor.

39.3 În cazul unei oferte care are un preț aparent neobișnuit de scăzut în raport cu prețul estimat al achiziției, autoritatea contractantă are obligația de a efectua controlul calculării elementelor prețului și respectarea de către ofertant a cerințelor tehnice indicate în caietul de sarcini și de a solicita în scris și înainte de a lua o decizie de respingere a acelei oferte, detalii și precizări pe care le consideră relevante cu privire la ofertă, precum și de a verifica răspunsurile care justifică prețul respectiv.

39.4 Grupul de lucru sau, după caz, specialistul certificat în domeniul achizițiilor publice va respinge o ofertă în oricare dintre următoarele cazuri:

a) oferta nu respectă cerințele prevăzute în prezenta documentație standard pentru elaborarea și prezentarea ofertelor;

b) ofertantul nu transmite în perioada stabilită clarificările solicitate;

c) ofertantul modifică, prin clarificările pe care le prezintă, conținutul ofertei tehnice și/sau al ofertei financiare, cu excepția situației în care modificarea este determinată de corectarea erorilor aritmetice;

a) explicațiile solicitate nu sânt concludente și/sau nu sânt susținute de documentele justificative cerute de grupul de lucru sau, după caz, specialistul certificat în domeniul achizițiilor publice.

39.5 Dacă oferta, inclusiv formularele care o însoțesc, nu corespunde cerințelor prestabilite în invitația/anunțul de participare sau aceasta nu este completată, semnată și stampilată în modul corespunzător, ea va fi respinsă de către autoritatea contractantă, și nu poate fi rectificată cu scopul de a corespunde cerințelor, prin corectarea sau extragerea devierilor sau rezervelor necorespunzătoare, excepție constituind doar corectarea greșelilor aritmetice.

### **40. Clarificarea ofertelor**

40.1 Autoritatea contractantă poate, la discreția sa, să ceară oricărui dintre ofertanți o clarificare a

ofertei acestora, pentru a facilita examinarea, evaluarea și compararea ofertelor. Nu vor fi solicitate, oferite sau permise schimbări în prețurile sau în conținutul ofertei, cu excepția corectării erorilor aritmetice descoperite de către autoritatea contractantă în timpul evaluării ofertelor.

40.2 Erorile aritmetice se corectează după cum urmează: dacă există o discrepanță între prețul pentru o unitate de măsură și prețul total (care este obținut prin multiplicarea prețului cu cantitatea totală), se va lua în considerare prețul pe unitate, iar prețul total va fi corectat în mod corespunzător;

40.3 Grupul de lucru după caz, specialistul certificat în domeniul achizițiilor publice are dreptul de a corecta erorile aritmetice numai cu acceptul ofertantului. Dacă ofertantul nu acceptă corectarea acestor erori, oferta sa va fi considerată necorespunzătoare și, în consecință, va fi respinsă de către grupul de lucru.

40.4 În cazul în care ofertantul nu execută cererea autorității contractante de a reconfirma datele de calificare pentru încheierea contractului, oferta i se respinge și se selectează o altă ofertă câștigătoare dintre ofertele rămase în vigoare.

40.5 Operatorul economic este obligat să răspundă la solicitarea de clarificare a autorității contractante în maxim trei zile de la data expedierii acesteia.

#### **41. Determinarea conformității ofertelor**

41.1 Aprecierea corespunderii unei oferte de către autoritatea contractantă urmează a fi bazată pe conținutul ofertei.

41.2 Se consideră conformă cerințelor oferta care corespunde tuturor termenilor, condițiilor și specificațiilor din documentele de atribuire, neavând abateri esențiale sau având doar abateri neînsemnate, erori sau omiteri ce pot fi înlăturate fără a afecta esența ofertei. O abatere se va considera ca fiind neînsemnată dacă:

- a) nu afectează în orice mod substanțial sfera de acțiune, calitatea sau performanța serviciilor specificate în contract;
- b) nu limitează în orice mod substanțial drepturile autorității contractante sau obligațiile ofertantului conform contractului;
- c) nu ar afecta într-un mod inechitabil poziția competitivă a altor ofertanți ce prezintă oferte conforme cerințelor.

41.3 Dacă o ofertă nu este conformă cerințelor din documentele de atribuire, ea va fi respinsă de către autoritatea contractantă.

#### **42. Neconformități, erori și omiteri**

42.1 Autoritatea contractantă are dreptul să considere oferta conformă cerințelor dacă aceasta conține abateri neînsemnate de la prevederile documentelor de atribuire, erori sau omiteri ce pot fi înlăturate fără a afecta esența ei. Orice deviere de acest fel se va exprima cantitativ, în măsura în care este posibil, și se va lua în considerare la evaluarea și compararea ofertelor.

42.2 Dacă ofertantul care a depus oferta cea mai avantajoasă nu acceptă corectarea erorilor aritmetice, oferta acestuia este respinsă.

#### **43. Evaluarea ofertelor**

43.1 Examinarea, evaluarea și compararea ofertelor se efectuează de către Grupul de lucru după caz, specialistul certificat în domeniul achizițiilor publice fără participarea ofertanților și a altor persoane neautorizate. Autoritatea contractantă va examina ofertele pentru a confirma faptul că toate documentele și documentația tehnică au fost prezentate și pentru a determina caracterul complet al fiecărui document depus.

43.2 Autoritatea contractantă stabilește oferta/ofertele câștigătoare, avându-se în vedere încadrarea în perioada de valabilitate a ofertelor, aplicând criteriul de atribuire și factorii de evaluare prevăzuți în documentația de atribuire, prin SIA „RSAP”, cu excepția cazurilor prevăzute la art.32 alin.(7) și

(11) din Legea nr. 131 din 03.07.2015 privind achizițiile publice.

#### **44. Descalificarea ofertantului**

44.1 Autoritatea contractantă va descalifica ofertantul care depune documente ce conțin informații false, cu scopul calificării, sau derutează ori face reprezentări neadevărate pentru a demonstra corespunderea sa cerințelor de calificare. În cazul în care acest lucru este dovedit, autoritatea contractantă poate declara ofertantul respectiv ca fiind neeligibil pentru participarea ulterioară în contractele de achiziții publice, prin includerea lui în Lista de interdicție a operatorilor economici.

44.2 Operatorii economici incluși în Lista de interdicție a operatorilor economici întocmită actualizată și ținută de către Agenția Achiziții Publice, reprezintă temei pentru descalificare.

44.3 Ofertantul poate fi descalificat în cazul în care este insolubil, în privința lui a fost inițiată procedura de sechestrare a patrimoniului, este în faliment sau în proces de lichidare sau dacă activitățile ofertantului sînt suspendate ori există un proces de judecată privind oricare dintre cele menționate.

44.4 Ofertantul este descalificat în cazul aplicării sancțiunilor administrative sau penale, pe parcursul ultimilor 3 ani, față de persoanele de conducere ale operatorului economic în legătură cu activitatea lor profesională sau cu prezentarea de date eronate în scopul încheierii contractului de achiziții publice.

44.5 Ofertantul este descalificat pentru neachitarea impozitelor și altor plăți obligatorii în conformitate cu legislația țării în care el este rezident. Autoritatea contractantă va solicita ofertanților să demonstreze împuternicirea de a încheia contractele de achiziții publice și componența fondatorilor și a persoanelor afiliate.

44.6 Autoritatea contractantă nu acceptă oferta în cazul în care ofertantul nu corespunde cerințelor de calificare.

### **SECȚIUNEA G. ADJUDECAREA CONTRACTULUI**

#### **45. Criteriul de adjudecare**

45.1 Criteriul în baza căruia se atribuie contractul de achiziție publică de lucrări nu poate fi schimbat pe toată durata de aplicare a procedurii de atribuire a contractului respectiv.

45.2 Autoritatea contractantă va adjuca contractul, conform criteriului stabilit în punctul 7.1 din FDA precum și a altor condiții și cerințe din documentația de atribuire.

#### **46. Înștiințarea de adjudecare**

46.1 Autoritatea contractantă prin SIA RSAP va comunica tuturor ofertanților rezultatul aplicării procedurii în cel mult 3 zile de la data la care grupul de lucru după caz, specialistul certificat în domeniul achizițiilor publice a stabilit oferta câștigătoare.

46.2 În cazul ofertanților a căror ofertă nu a fost declarată câștigătoare comunicarea va preciza:

- a) fiecărui ofertant respins – motivele concrete care au stat la baza deciziei de respingere a ofertei sale;
- b) pentru fiecare ofertă respinsă – motivele concrete care au stat la baza deciziei de respingere, detaliindu-se argumentele în temeiul cărora oferta a fost considerată inacceptabilă și/sau neconformă, îndeosebi elementele ofertei care nu au corespund cerințelor de funcționare și performanță prevăzute în caietul de sarcini.

46.3 În cazul ofertantului câștigător comunicarea va preciza faptul că oferta sa a fost declarată câștigătoare și că acesta urmează să încheie contractul prin SIA RSAP.

#### **47. Anularea aplicării procedurii pentru atribuirea contractului de achiziție publică**

47.1 Autoritatea contractantă va anula procedura de atribuire a contractului de achiziție publică numai dacă ia această decizie înainte de data transmiterii comunicării privind rezultatul aplicării

procedurii respective și numai în următoarele circumstanțe:

- a) nu există cel puțin trei ofertanți, care au întrunit condițiile de calificare stabilite;
- b) valoarea tuturor ofertelor este mai mică cu cel puțin 15% decât valoarea estimată a lucrărilor, calculată conform prevederilor legii privind achizițiile publice nr. 131/2015;
- c) au fost prezentate numai oferte necorespunzătoare, respectiv oferte care:

- ✓ nu au fost elaborate și prezentate în conformitate cu cerințele stabilite;
- ✓ conțin, în propunerea financiară, prețuri care par, în mod evident, a nu fi rezultatul liberei concurențe și care nu pot fi justificate temeinic;
- ✓ conțin propuneri referitoare la clauzele contractuale, propuneri care sânt, în mod evident, dezavantajoase pentru autoritatea contractantă;
- ✓ au o valoare ce depășesc pragul prevăzut de lege pentru procedura de achiziție publică desfășurată.

d) s-a constatat comiterea unui act de corupere, confirmat prin hotărârea definitivă a instanței judecătorești;

e) ofertele depuse, deși pot fi luate în considerare, nu pot fi comparate din cauza modului neuniform de abordare a soluțiilor tehnice și/sau financiare;

f) existența unor abateri grave de la prevederile legislative afectează procedura de atribuire sau face imposibilă încheierea contractului. Prin abateri grave de la prevederile legislative se înțelege faptul că:

- ✓ nu au fost respectate principiile sau regulile privind transparența și comunicarea, reglementate de legea nr.131/2015 privind achizițiile publice; sau

- ✓ pe parcursul analizei, evaluării și/sau finalizării procedurii de atribuire, se constată erori sau omisiuni, iar autoritatea contractantă se află în imposibilitatea de a adopta măsuri corective fără ca acestea să conducă la încălcarea principiilor de reglementare a relațiilor privind achizițiile publice.

g) ofertanții clasati pe locul unu și doi refuză încheierea contractului.

47.2 Decizia de anulare nu creează vre-o obligație a autorității contractante față de ofertanți, cu excepția returnării garanției pentru ofertă.

47.3 În cazul în care anulează aplicarea procedurii pentru atribuirea contractului de achiziție publică, autoritatea contractantă are obligația de a comunica în scris tuturor participanților la procedura de achiziție publică, în cel mult 3 zile de la data anulării procedurii, atât încetarea obligațiilor pe care aceștia și le-au creat prin depunerea de oferte, cât și motivul anulării.

#### **48. Garanția de bună execuție**

48.1 La momentul încheierii contractului, dar nu mai târziu de data expirării Garanției pentru ofertă (dacă s-a cerut), ofertantul câștigător va prezenta Garanția de bună execuție în mărimea prevăzută de punctul 7.2 din FDA, folosind în acest scop formularul Garanției de bună execuție (F3.2), inclus în capitolul 3 – Formulare pentru depunerea ofertei, sau alt formular acceptabil pentru autoritatea contractantă, dar care corespunde condițiilor formularului (F3.2).

48.2 Refuzul ofertantului câștigător de a depune Garanția de bună execuție sau de a semna contractul va constitui motiv suficient pentru anularea adjudecării și reținerea Garanției pentru ofertă. În acest caz, autoritatea contractantă poate adjudeca contractul următorului ofertant cu oferta cea mai bine clasată, a cărei ofertă este conformă cerințelor și care este apreciat de către autoritatea contractantă a fi calificat în executarea Contractului. În acest caz, autoritatea contractantă va cere tuturor ofertanților rămași extinderea termenului de valabilitate a Garanției pentru ofertă. Totodată, autoritatea contractantă este în drept să respingă toate celelalte oferte.

#### **49. Semnarea contractului**

49.1 La expirarea perioadei de așteptare, dar nu mai devreme de 6 zile din data transmiterii comunicării privind rezultatul procedurii de atribuire sau, după caz, după soluționarea oricăror



contestații, autoritatea contractantă va completa și genera în cadrul SIA RSAP contractul de achiziții publice, în conformitate cu termenii și condițiile indicate în documentația de atribuire.

49.2 În cazul efectuării plăților de către autoritatea contractantă prin sistemul trezorerial, contractul va putea fi semnat și transmis prin intermediul SIA RSAP operatorului economic câștigător spre semnare, după confirmarea disponibilității resurselor bugetare.

49.3 Contractul pentru care sursele financiare se alocă din bugetul de stat/bugetul local se înregistrează obligatoriu la una din trezoreriile regionale ale Ministerului Finanțelor și intră în vigoare la data înregistrării sau la o altă dată ulterioară prevăzută de acesta după înregistrare la una din trezoreriile regionale ale Ministerului Finanțelor.

49.4 Ofertantul până la semnarea prin SIA RSAP a contractului de achiziție publică are obligația de a constitui garanția de bună executare. Quantumul garanției de bună executare este prevăzut în punctul 7.2 din FDA și se stabilește procentual din valoarea contractului de lucrări adjudecat.

49.5 Forma de constituire a garanția de bună executare este prevăzută în punctul 7.3 din FDA.

49.6 Refuzul ofertantului câștigător de a depune Garanția de bună executare sau de a semna contractul va constitui motiv suficient pentru anularea adjudecării și reținerea Garanției pentru ofertă. În acest caz, autoritatea contractantă poate adjudeca contractul următorului ofertant cu oferta cea mai bine clasată, a cărui ofertă este conformă cerințelor și care este apreciat de către autoritatea contractantă a fi calificat în executarea Contractului. În acest caz, autoritatea contractantă va cere tuturor ofertanților rămași extinderea termenului de valabilitate a Garanției pentru ofertă. Totodată, autoritatea contractantă este în drept să respingă toate celelalte oferte.

## **50. Dreptul de contestare**

50.1 Orice operator economic care consideră că, în cadrul procedurilor de achiziție, autoritatea contractantă, prin decizia emisă sau prin procedura de achiziție aplicată cu încălcarea legii, a lezat un drept al său recunoscut de lege, în urma cărui fapt el a suportat sau poate suporta prejudicii, are dreptul să conteste decizia sau procedura aplicată de autoritatea contractantă, în modul stabilit de Legea nr. 131/2015 privind achizițiile publice.

50.2 Contestațiile se vor depune direct la Agenția Națională de Soluționare a Contestațiilor. Toate contestațiile vor fi depuse, examinate și soluționate în modul stabilit de Legea nr. 131/2015 privind achizițiile publice.

50.3 Operatorul economic, în termen de până la 5 zile, după caz 10, calendaristice de la data la care a aflat despre circumstanțele ce au servit drept temei pentru contestație, are dreptul să depună la Agenția Națională pentru Soluționarea Contestațiilor o contestație argumentată a acțiunilor, a deciziei ori a procedurii aplicate de autoritatea contractantă.

50.4 Contestațiile privind anunțurile de participare la licitație și documentația de atribuire vor fi depuse până la deschiderea de către autoritatea contractantă a pachetelor cu oferte.

## CAPITOLUL II. FIȘA DE DATE A ACHIZIȚIEI (FDA)

Următoarele date specifice referitoare la serviciile solicitate vor completa, suplimenta sau ajusta prevederile instrucțiunilor pentru ofertanți (IPO). În cazul unei discrepante sau al unui conflict, prevederile de mai jos vor prevala asupra prevederilor din IPO.

*Instrucțiunile pentru completarea Fișei de Date a Achiziției sînt oferite cu litere cursive.*

### 1. Dispoziții generale

Nr.	Rubrica	Datele Autorității Contractante/Organizatorului procedurii
1.1.	Autoritatea contractantă/Organizatorul procedurii, IDNO:	Agenția de Dezvoltare Regională UTA Găgăuzia IDNO - 1016601000153
1.2.	Obiectul achiziției:	Reconstrucția acoperișului, schimbarea tâmplăriei și termoizolarea fațadei la clădirea IMSP Centrul de Sănătate Comrat
1.3.	Numărul și tipul procedurii de achiziție:	Tipul procedurii de achiziție: Licitație deschisă
1.4.	Tipul obiectului de achiziție:	Lucrări
1.5.	Codul CPV:	(45200000-9) Lucrări de construcții complete sau parțiale și lucrări publice
1.6.	Sursa alocațiilor bugetare/banilor publici și perioada bugetară:	Fondul Național pentru Dezvoltare Regională Bugetul UTA Găgăuzia, perioada de buget 2018-2020
1.7.	Administratorul alocațiilor bugetare:	Agenția de dezvoltare regională UTA Găgăuzia
1.8.	Plăți/mijloace financiare din partea partenerului de dezvoltare: (după caz):	Nu se aplică
1.9.	Denumirea investitorului, IDNO:	Agenția de dezvoltare regională UTA Găgăuzia, IDNO:1016601000153
1.10.	Beneficiarul serviciilor de proiectare/lucrări, IDNO:	Comitetul Executiv al Găgăuziei, IDNO:1007601000252
1.11.	Limba de comunicare:	Limba rusă
1.12.	Locul/Modalitatea de transmitere a clarificărilor referitor la documentația de atribuire	Adresa: MD3805, UTA Găgăuzia, mun. Comrat, str. Pobeda,50, etajul II Tel: 0(298)22693 Fax: 0(298)22693 E-mail: adr.utag@gmail.com Persoana de contact: Nicolai Sacali
1.13.	Contract de achiziție rezervat atelierelor protejate	Nu se aplică
1.14.	Tipul contractului:	De antrepriză
1.15.	Condiții speciale de care depinde îndeplinirea contractului:	Nu se aplică

### 2. Lista lucrării și specificațiile tehnice:

Nr. d/o	Cod CPV	Denumire serviciilor de proiectare/lucrări solicitate	Unitatea de măsură	Cantitatea	Specificația tehnică deplină solicitată, Standarde de referință
2.1	45200000-9	Reconstrucția acoperișului, schimbarea tâmplăriei și termoizolarea fațadei la clădirea IMSP Centrul de Sănătate Comrat	Buc.	1	conform caietul de sarcini

### 3. Criterii și cerințe de calificare

**Ofertantul va include în ofertă următoarele documente/cerințe:**

Nr.	Denumirea documentului/cerințelor	Mod de demonstrare a îndeplinirii cerinței:	Obl. Da /Nu
3.1	Ofertă	Ofertă conform <b>Formularului F3.1</b>	<b>Da</b>
3.2	Garanția pentru ofertă	Garanția pentru ofertă conform <b>Formularului F3.2</b>	<b>Da</b>
3.3	Grafic de executare a lucrărilor	Grafic de executare a lucrărilor conform <b>Formularului F3.3</b>	<b>Da</b>
3.4	Neîncadrarea în situațiile ce determină excluderea de la procedura de atribuire, ce vin în aplicarea art. 18 din Legea nr. 131 din 03.07.2015	Declarație pe proprie răspundere conform <b>Formularului F3.5</b>	<b>Da</b>
3.5	Neimplicarea în practici frauduloase și de corupere	Declarație pe proprie răspundere conform <b>Formularul F3.6</b>	<b>Da</b>
3.6	Îndeplinirea obligațiilor de plată a impozitelor, taxelor și contribuțiilor de asigurări sociale, în conformitate cu prevederile legale în vigoare în RM sau în țara în care este stabilit	Certificat de efectuare sistematică a plății impozitelor, contribuțiilor eliberat de Inspectoratul Fiscal- copie, confirmată prin aplicarea semnăturii și ștampilei ofertantului	<b>Da</b>
3.7	Dovada înregistrării persoanei juridice, în conformitate cu prevederile legale din țara în care ofertantul este stabilit	Certificat/decizie de înregistrare a întreprinderii/extras din Registrul de Stat al persoanelor juridice - copie, confirmată prin aplicarea semnăturii și ștampilei ofertantului Operatorul economic nerezident va prezenta documente din țara de origine care dovedesc forma de înregistrare/ atestare ori apartenența din punct de vedere profesional	<b>Da</b>
3.8	Actul care atestă dreptul de a livra bunuri/lucrări/servicii	copie – confirmată prin semnătura și ștampila ofertantului	<b>Da</b>
3.9	Informații generale despre ofertant	Formularul informativ despre ofertant conform <b>Formularul F3.7</b>	<b>Da</b>
3.10	Informațiilor cu privire la obligațiile contractuale față de alți beneficiari	Declarație privind obligațiile contractuale față de alți beneficiari <b>Formularul F 3.8</b>	<b>Da</b>
3.11	Raportul financiar	Copiile rapoartelor financiare pentru anii 2015,2016 și 2017, confirmate prin semnătura și ștampila ofertantului, precum și organelor statisticii	<b>Da</b>
3.12	Disponibilitate de bani lichizi sau capital circulant, de resurse creditare sau alte mijloace financiare conform IPO14	Rulaj pe conturi pentru 9 luni cu indicarea soldului pe contul de decontare curent (soldul pe contul de decontare curent trebuie să fie nu mai puțin de <b>500 000</b> lei moldovenești sau echivalent într-o altă valută)	<b>Da</b>
3.13	Cifra medie anuală de afaceri în ultimii 3 ani conform IPO14	<b>3 000 000</b> lei moldovenești sau echivalent într-o altă valută	<b>Da</b>
3.14	Lichiditate generală conform IPO14	minim de 100%	<b>Da</b>
3.15	Demonstrarea experienței operatorului economic în domeniul de activitate aferent obiectului contractului ce urmează a fi atribuit.	Declarație privind experiența similară conform <b>Formularul F3.9</b> <b>sau</b> Declarație privind lista principalelor lucrări executate în ultimul an de activitate	<b>Da</b>

	<p>Ofertantul (operator economic sau membrii asocierii împreună) trebuie să demonstreze că a finalizat în ultimii 5 ani (calculați până la data limită de depunere a ofertelor):</p> <ul style="list-style-type: none"> <li>- un contract ce au avut ca obiect execuția unor lucrări similare cu cele ce fac obiectul contractului ce urmează a fi atribuit, cel puțin egal cu 75 % din valoarea viitorului contract</li> </ul> <p><b>sau</b></p> <p>valoarea cumulată a tuturor contractelor executate în ultimul an de activitate să fie egală sau mai mare decât valoarea viitorului contract.</p>	<p>conform <b>Formularul F3.10</b></p> <p>Operatorul economic trebuie să nominalizeze contractul/ contractele în baza cărora se întrunesc cerințele stabilite, pentru fiecare dintre acestea prezentându-se informații detaliate, conform următoarelor documente suport:</p> <ul style="list-style-type: none"> <li>- copii ale respectivului/ respectivelor contract/ contracte, astfel încât autoritatea contractantă să poată identifica natura lucrărilor executate, valoarea acestora și prețul;</li> <li>procesul verbal de recepție la terminarea lucrărilor care atestă executarea lucrărilor</li> </ul>	
3.16	<p>Demonstrarea accesului la utilajele, instalațiile și/sau echipamentele tehnice indicate de autoritatea contractantă, pe care aceasta le consideră necesare pentru îndeplinirea contractului ce urmează a fi atribuit</p>	<p>Declarație privind dotările specifice, utilajul și echipamentul necesar pentru îndeplinirea corespunzătoare a contractului conform <b>Formularul F3.11</b></p> <p><b>și</b></p> <p>Documente care atestă faptul că operatorul economic se află în posesia utilajelor, instalațiilor și/sau echipamentelor indicate de autoritatea contractantă, acestea fiind fie în dotare proprie, fie închiriate, necesare îndeplinirii contractului</p>	<b>Da</b>
3.17	<p>Demonstrarea accesului la personalul necesar pentru îndeplinirea corespunzătoare a obiectului contractului ce urmează a fi atribuit (personalul de specialitate care va avea un rol esențial în îndeplinirea acestuia)</p>	<p>Declarație privind personalul de specialitate propus pentru implementarea contractului conform <b>Formularul F3.12</b></p>	<b>Da</b>
3.18	<p>Certificatul de atestare tehnico-profesională a dirigintelui de șantier</p>	<p>Documente prin care se demonstrează că operatorul economic are acces la laboratoare de încercări și teste a materialelor ce vor fi utilizate, în conformitate cu natura și specificul lucrărilor ce fac obiectul viitorului contract</p>	<b>Da</b>
3.19	<p>Informații privind subcontractanții</p>	<p><b>Formularul F3.13</b>, acordul de subcontractare, precum și Formularul informativ <b>F3.7</b> + certificat de înregistrare și licența pentru activitate a subcontractantului.</p> <p>Totodată, Vă atenționăm despre obligativitatea declarării tuturor lucrărilor subcontractate până la deschiderea ofertelor.</p>	<b>Da</b>
3.20	<p>Informații privind asocierea</p>	<p><b>Formularului F3.14</b>, precum și acordul de asociere în care sunt precizate detaliat sarcinile ce revin fiecărui asociat.</p> <p>Totodată, reamintim că toți operatorii economici care formează o „Asociere”, sunt obligați să satisfacă toate cerințele de calificare ca și „asociatul lider”</p>	<b>Da</b>

3.21	Avizul Inspecției de Stat în Construcții sau Agenției pentru Supraveghere Tehnică	copie – confirmată prin semnătura și ștampila ofertantului (fără aprecieri negativă)	<b>Da</b>
3.22	Manualul Calității	copie – confirmată prin semnătura și ștampila ofertantului (complet)	<b>Da</b>
3.23	Certificate de calitate a principalelor materiale utilizate (Sistemului fațada ventilata, Usi și Ferestre din aluminiu, Vata minerala etc.)	copie – confirmată prin semnătura și ștampila ofertantului	<b>Da</b>
3.24	Parametrii calitativi a materialelor	Declarație pe proprie răspundere, confirmată prin semnătura și ștampila ofertantului, despre parametrii calitativi a materialelor de bază: Sistemului fațada ventilata, Usi și Ferestre din aluminiu, Izolația acoperișului, Vata minerala, care trebuie să corespundă criteriilor indicate în punctele 2.4, 2.5, 2.6, 2.7, din memoriul explicativ elaborat de proiectant.	<b>Da</b>
3.25	Perioada de garanție a lucrărilor	<b>Min. 5 ani</b>	<b>Da</b>
3.26	Recomandări la contractele prezentate pentru demonstrarea lucrărilor similare executate în ultimii 5 ani	copie – confirmată prin semnătura și ștampila ofertantului <b>(minim 3 recomandări)</b>	<b>Da</b>
3.27	Documentul Unic de Achiziții European	Operatorul economic reprezintă Documentul Unic de Achiziții European completat conform Anexa nr.1 la Ordinul nr.177 din 9 octombrie 2018 Ministerul Finanțelor	<b>Da</b>

#### 4. Pregătirea ofertelor

4.1.	Oferte alternative:	<b>Nu vor fi acceptate</b>
4.2.	Garanția pentru ofertă:	Oferta urmează a fi însoțită de o Garanție pentru ofertă (emisă de o bancă comercială) conform formularului F3.2
4.3.	Garanția pentru ofertă va fi în valoare de:	<b>0,5%</b> din valoarea ofertei fără TVA.
4.4.	Ediția aplicabilă a Incoterms și termenii comerciali acceptați vor fi (după caz):	<b>Nu se aplică</b>
4.5.	Termenul de executare :	<b>Perioada maximă de executare a lucrărilor - 16 luni.</b> Este obligatoriu prezentarea graficului de executare a lucrărilor
4.6.	Locul executării lucrărilor:	<b>UTA Găgăuzia, mun. Comrat, str.Pobeda, 44</b>
4.7.	Metoda și condițiile de plată vor fi:	<b>Achitarea va fi efectuată conform prevederilor Legii finanțelor publice și responsabilități bugetar – fiscale nr.181 din 25.07.2014.</b> Achitarea va fi efectuată în limita surselor alocate anual pentru acest proiect, prin virarea în termenul de 30 zile de la data primirii facturilor și actelor de executare a lucrărilor. Suma de avans poate să constituie pînă la 10% de la mijloacele, alocate pentru implementarea proiectului pentru anul curent.
4.8.	Perioada valabilității ofertei va fi de:	<b>60 zile calendaristice</b>
4.9.	Ofertele în valută străină:	<b>Nu se acceptă</b>

## 5. Depunerea și deschiderea ofertelor

5.1	Locul/Modalitatea de <b>depunerea ofertelor</b> , este:	Adresa: MD3805, UTA Găgăuzia, mun. Comrat, str. Pobeda,50, etajul II (oficiul Agenției de dezvoltare regională UTA Găgăuzia) Tel: 0(298)22693 Fax: 0(298)22693 E-mail: adr.utag@gmail.com
5.2.	<b>Termenul limită</b> de depunere a ofertelor este:	Data, Ora <b>16 noiembrie 2018, ora 10:00</b>
5.3.	Persoanele autorizate să asiste la deschiderea ofertelor (cu excepția cazului când ofertele au fost depuse prin SIA “RSAP”).	Ofertanții sau reprezentanții acestora au dreptul să participe la deschiderea ofertelor, cu excepția cazului când ofertele au fost depuse prin SIA “RSAP”

## 6. Evaluarea și compararea ofertelor

6.1.	Prețurile ofertelor depuse în diferite valute vor fi convertite în:	<b>Nu se aplică</b>
	Sursa ratei de schimb în scopul convertirii:	<b>Nu se aplică</b>
	Data pentru rata de schimb aplicabilă va fi:	<b>Nu se aplică</b>
6.2.	Modalitatea de efectuare a evaluării:	<b>Pe lista întreagă</b>
6.3.	Factorii de evaluare vor fi următorii:	<b>Nu se aplică</b>

## 7. Adjudecarea contractului

7.1.	Criteriul de evaluare aplicat pentru adjudecarea contractului va fi:	Se va aplica criteriul de evaluare: <b>Cel mai mic preț</b>
7.2.	Suma Garanției de bună execuție (se stabilește procentual din prețul contractului adjudecat):	<b>5 %</b>
7.3.	Garanția de bună execuție a contractului:	Garanția de bună execuție, aprobată de autoritatea contractantă este „ <b>rețineria consecutivă</b> ” în mărime de 5% de la facturi, înaintate spre achitare pentru lucrări executate, pînă cînd nu va fi atinsă semnificația 5% de la valoarea totală a contractului. Aceste rețineri vor fi efectuate pînă la stingerea garanției de bună execuție. Astfel, sumele reținute vor fi virate la banca, aleasă de către ambele părți – Antreprenor general și Autoritatea contractantă – și vor fi virate pe un cont special. În acest scop, virarea va fi efectuată în termen de 10 zile lucrătoare de la data reținerii. Beneficiarul trebuie să aibă grijă de faptul, ca Antreprenor genera să fie informat de către banca privind virarea efectuată și destinația ei.

		Garanția de buna executare va fi restituită Antreprenorului general de către agent bancar în baza avizului Cofinanțatorilor. Avizul va fi efectuat după semnarea procesului-verbal de recepție finală.
7.4.	Forma de organizare juridică pe care trebuie să o ia asocierea grupului de operatori economici cărora li s-a atribuit contractul	Ofertanții asociați trebuie să prezinte contractul de asociere cu indicarea concretă a lucrărilor efectuate de fiecare asociat. Totodată, reamintim că toți operatorii economici care formează o „Asociere”, sunt obligați să prezinte toate actele solicitate mai sus.
7.5.	Numărul maxim de zile pentru semnarea și prezentarea contractului către autoritatea contractantă, de la remiterea acestuia spre semnare:	5 zile de la finalizarea termenului, care se oferă pentru contestarea rezultatelor achiziției.

**Conținutul prezentei Fișe de date a achiziției este identic cu datele procedurii din cadrul Sistemului Informațional Automatizat “REGISTRUL DE STAT AL ACHIZIȚIILOR PUBLICE”. Grupul de lucru pentru achiziții confirmă corectitudinea conținutului Fișei de date a achiziției, fapt pentru care poartă răspundere conform prevederilor legale în vigoare.**

**Conducătorul grupului de lucru:**



### CAPITOLUL III. FORMULARE PENTRU DEPUNEREA OFERTEI

1. Prezentul capitol conține formularele destinate, pe de o parte, să faciliteze elaborarea și prezentarea ofertei și a documentelor care să permită grupului de lucru examinarea și evaluarea rapidă și corectă a tuturor ofertelor depuse.
2. Fiecare ofertant care participă, în mod individual sau ca asociat, la procedura de atribuire a contractului de achiziție publică de lucrări are obligația să prezinte formularele prevăzute în prezentul capitol, completate în mod corespunzător și semnate de persoanele autorizate.

<b>Formular</b>	<b>Denumirea</b>
F3.1	Formularul Ofertă
F3.2	Scrisoare de garanție bancară
F3.3	Grafic de executare a lucrărilor
F3.4	Grafic de executare a documentației de proiect
F3.5	Declarație de neîncadrare în situațiile ce determină excluderea de la procedura de atribuire, ce vin în aplicarea art. 18 din Legea nr. 131 din 03.07.2015
F3.6	Declarația privind conduita etică și neimplicarea în practici frauduloase și de corupere
F3.7	Formularul informativ despre ofertant
F3.8	Declarație privind obligațiile contractuale față de alți beneficiari
F3.9	Declarație privind experiența similară
F3.10	Declarație privind lista principalelor lucrări executate în ultimul an de activitate
F3.11	Declarație privind dotările specifice, utilajul și echipamentul necesar pentru îndeplinirea corespunzătoare a contractului
F3.12	Declarație privind personalul de specialitate și/sau a experților propus/propuși pentru implementarea contractului
F3.13	Lista subcontractanților și partea/părțile din contract care sunt îndeplinite de către aceștia
F3.14	Informație privind asocierea
F3.15	Avizul Inspecției de Stat în Construcții



## FORMULARUL3.1

### OFERTĂ

Către \_\_\_\_\_  
(denumirea autorității contractante și adresa completă)

Stimați domni,

1. Examinînd documentația standard pentru elaborarea și prezentarea ofertei, subsemnații, \_\_\_\_\_  
reprezentanți ai ofertantului \_\_\_\_\_  
(denumirea, numele ofertantului)

ne oferim ca, în conformitate cu prevederile și cerințele cuprinse în documentația menționată, să executăm \_\_\_\_\_  
(denumirea lucrării)

pentru suma fără TVA de \_\_\_\_\_ lei,  
(suma în litere și în cifre)  
la care se adaugă taxa pe valoarea adăugată în cuantum de \_\_\_\_\_  
lei.  
(suma în litere și în cifre)

2. Ne angajăm ca, în cazul în care oferta noastră este stabilită câștigătoare, să începem lucrările cît mai curînd posibil după primirea dispoziției de începere și să terminăm lucrările în conformitate cu \_\_\_\_\_  
graficul de executare anexate  
în \_\_\_\_\_ luni calendaristice.  
(perioada în litere și în cifre)

3. Ne angajăm să menținem această ofertă valabilă pentru o durată de \_\_\_\_\_  
zile, respectiv pînă la data de \_\_\_\_\_  
(durata în litere și în cifre)  
\_\_\_\_\_, și ea va rămîne obligatorie pentru noi și poate fi  
(ziua/luna/anul)  
acceptată oricînd înainte de expirarea perioadei de valabilitate.

4. Pînă la încheierea, semnarea contractului de achiziție publică această ofertă, împreună cu comunicarea transmisă de dumneavoastră, prin care oferta noastră este stabilită câștigătoare, vor constitui un contract angajat între noi.

5. Alături de oferta de bază:  
 depunem oferta alternativă, ale cărei detalii sînt prezentate într-un formular de ofertă separat, marcat în mod clar „alternativă”;  
 nu depunem ofertă alternativă.  
(se bifează opțiunea corespunzătoare)

6. Am înțeles și consimțim ca, în cazul în care oferta noastră este stabilită ca fiind câștigătoare, să constituim garanția de bună executare în conformitate cu prevederile din documentația standard pentru elaborarea și prezentarea ofertei.

7. Înțelegem că nu sînteți obligați să acceptați oferta cu cel mai scăzut preț sau orice altă ofertă pe care o puteți primi.

Data \_\_\_\_\_/\_\_\_\_\_/\_\_\_\_\_

\_\_\_\_\_, în calitate de  
\_\_\_\_\_, legal autorizat să semnez oferta pentru și în numele

\_\_\_\_\_  
(denumirea/numele ofertantului)

### ANEXĂ LA OFERTĂ

1. Valoarea maximă a lucrărilor executate de subantreprenor \_\_\_\_\_ (% din prețul total ofertat).
2. Garanția de bună executare va fi constituită sub formă \_\_\_\_\_ în cuantum de \_\_\_\_ % (din prețul total ofertat) și constituie \_\_\_\_\_ mii lei.
3. Perioada de garanție pentru lucrările executate \_\_\_\_\_ luni calendaristice.
4. Perioada de mobilizare (durata de la data primirii dispoziției de începere a lucrărilor pînă la data începerii executării) \_\_\_\_\_ zile calendaristice.
5. Termenul pentru emiterea dispoziției de începere a lucrărilor (de la data semnării contractului) \_\_\_\_\_ zile calendaristice

Ofertant,

\_\_\_\_\_  
(semnătura autorizată)

## FORMULARUL F3.2

**BANCA**

\_\_\_\_\_ (denumirea)

### SCRISOARE DE GARANȚIE BANCARĂ

pentru participare cu ofertă la procedura de atribuire a contractului de achiziție publică

Către \_\_\_\_\_

(denumirea autorității contractante și adresa completă)

\_\_\_\_\_ cu privire la procedura de atribuire a contractului

\_\_\_\_\_ (denumirea contractului de achiziție publică)

subsemnării \_\_\_\_\_, avînd

sediul \_\_\_\_\_ (denumirea băncii)

înregistrat la \_\_\_\_\_,

(adresa băncii)

ne obligăm față de \_\_\_\_\_ să plătim

(denumirea autorității contractante)

suma de \_\_\_\_\_, la prima sa cerere scrisă și fără ca

(suma în litere și în cifre)

acesta să aibă obligația de a-și motiva cererea respectivă, cu condiția ca în cererea sa autoritatea contractantă să specifice că suma cerută de ea și datorată ei este din cauza existenței uneia sau mai multora dintre situațiile următoare:

1. Ofertantul \_\_\_\_\_

(denumirea ofertantului)

își retrage sau modifică oferta în perioada de valabilitate a acesteia;

2. Oferta sa fiind stabilită câștigătoare, ofertantul \_\_\_\_\_

(denumirea ofertantului)

nu a constituit garanția de bună executare;

3. Oferta sa fiind stabilită câștigătoare, ofertantul \_\_\_\_\_

(denumirea ofertantului)

a refuzat să semneze contractul de achiziție publică de lucrări;

Nu se execută vreo condiție, specificată în documentele de licitație înainte de semnarea contractului de achiziție publică de lucrări.

Prezenta garanție este valabilă până la data de \_\_\_\_\_

Parafată de Banca \_\_\_\_\_ în ziua \_\_\_\_\_ luna \_\_\_\_\_ anul \_\_\_\_\_

(semnătura autorizată)

### FORMULARUL F3.3

### GRAFIC DE EXECUTARE A LUCRĂRILOR

(denumirea lucrărilor)

Nr. d/o	Grupa de obiecte/denumirea obiectului	Anul			...	Anul (n)
		Luna				
		1	2	3	...	N
1.	Organizare de șantier					
2.	Obiect 01 Categorie de lucrări: _____ _____					
3.	Obiect 02 Categorie de lucrări: _____ _____					
...	Obiect ... Categorie de lucrări: _____ _____					

Semnat: \_\_\_\_\_

Nume: \_\_\_\_\_

Funcția în cadrul firmei: \_\_\_\_\_

Denumirea firmei \_\_\_\_\_

## FORMULARUL F3.4

### GRAFIC DE EXECUTARE A DOCUMENTAȚIEI DE PROIECT

(denumirea serviciilor)

Nr. d/o	Grupa de obiecte/denumirea obiectului	Anul			...	Anul (n)
		Luna				
		1	2	3	...	N
1.	Faza 1 Studii, foto fixarea, releveu, investigații ingineresti etc					
2.	Faza 2 Schiță de proiect _____					
3.	Faza 3 Proiect de execuție (desene și deviz): _____ _____ _____					
...	Faza 4 : _____ _____					

Semnat: \_\_\_\_\_

Nume: \_\_\_\_\_

Funcția în cadrul firmei: \_\_\_\_\_

Denumirea firmei \_\_\_\_\_

## FORMULARUL F3.5

### DECLARAȚIE

**de neîncadrare în situațiile ce determină excluderea de la procedura de atribuire, ce vin în aplicarea art. 18 din Legea nr. 131 din 03.07.2015**

Subsemnatul, \_\_\_\_\_ reprezentant împuternicit al \_\_\_\_\_ (*denumirea operatorului economic*) în calitate de ofertant/ofertant asociat, declar pe propria răspundere, sub sancțiunea excluderii din procedura de achiziție publică și sub sancțiunile aplicabile faptei de fals în acte publice, că nu mă aflu în situația prevăzută la art. 18 din Legea nr. 131 din 03.07.2015 privind achizițiile publice, respectiv în ultimii 5 ani nu am fost condamnat prin hotărâre definitivă a unei instanțe judecătorești pentru participarea la activități ale unei organizații sau grupări criminale, pentru corupție, fraudă și/sau spălare de bani.

Subsemnatul declar că informațiile furnizate sunt complete și corecte în fiecare detaliu și înțeleg că autoritatea contractantă are dreptul de a solicita, în scopul verificării și confirmării declarațiilor, orice documente doveditoare de care dispun.

Subsemnatul, \_\_\_\_\_ reprezentant împuternicit al \_\_\_\_\_ (*denumirea operatorului economic*), în calitate de ofertant/ofertant asociat, la procedura \_\_\_\_\_ (*se menționează procedura*) pentru atribuirea contractului de achiziție publică avînd ca obiect \_\_\_\_\_ (*denumirea lucrării*), codul CPV \_\_\_\_\_, la data de \_\_\_\_\_ (zi/luna/an), organizată de \_\_\_\_\_ (*denumirea autorității contractante*), declar pe propria răspundere că:

- a) nu am intrat în proces de insolvență ca urmare a hotărârii judecătorești;
- b) mi-am îndeplinit obligațiile de plată a impozitelor, taxelor și contribuțiilor de asigurări sociale, în conformitate cu prevederile legale în vigoare în RM sau în țara în care sunt stabilit până la data solicitată;
- c) nu am fost condamnat, în ultimii 3 ani, prin hotărârea definitivă a unei instanțe judecătorești, pentru o faptă care a adus atingere eticii profesionale sau pentru comiterea unei greșeli în materie profesională;
- d) nu sunt inclus în Lista de interdicție a operatorilor economici.

Subsemnatul declar că informațiile furnizate în scopul demonstrării îndeplinirii criteriilor de calificare și selecție sunt complete și corecte în fiecare detaliu și înțeleg ca autoritatea contractantă are dreptul de a solicita, în scopul verificării și confirmării declarațiilor, orice documente doveditoare de care dispun.

Data completării: \_\_\_\_\_

Semnat: \_\_\_\_\_

Nume/prenume: \_\_\_\_\_

Funcția în cadrul firmei: \_\_\_\_\_

Denumirea firmei \_\_\_\_\_

## FORMULARUL F3.6

### DECLARAȚIE

#### privind conduita etică și neimplicarea în practici frauduloase și de corupere

Data: \_\_\_\_\_

Numărul procedurii: \_\_\_\_\_

Către: \_\_\_\_\_

Subsemnatul, \_\_\_\_\_ reprezentant împuternicit al \_\_\_\_\_ (*denumirea operatorului economic*) în calitate de ofertant/ofertant asociat, confirm prin prezenta că:

1. Nici unul dintre angajații, companionii, agenții, acționarii, consultanții, partenerii noștri sau rudele sau asociați ai lor nu este în relații care ar fi putut considerate ca un conflict de interese.
2. În cazul în care vom afla despre faptul unui conflict potențial, vom raporta imediat informația respectivă către autoritatea contractantă.
3. Nici unul dintre angajații, companionii, agenții, acționarii, consultanții, partenerii noștri sau rudele sau asociații ai lor nu a fost angajat în practici de corupere, escrocherie, complotare, constrângere sau alte practici anticoncurențiale în procesul pregătirii ofertei din cadrul prezentei licitații, conform prevederilor din documentele de atribuire, punctul IPO10.
4. În legătură cu procedura respectivă de achiziție și cu orice contract care, eventual, ne va fi adjudecat ca rezultat al acesteia, nu au fost, nici nu vor fi efectuate nici un fel de plăți către angajații, companionii, agenții, acționarii, consultanții, partenerii noștri sau rudele lor, care sînt implicați în achiziția publică, implementarea contractului și aprobarea plăților contractuale în numele autorității contractante.

Data completării: \_\_\_\_\_

Semnat: \_\_\_\_\_

Nume: \_\_\_\_\_

Funcția în cadrul firmei: \_\_\_\_\_

Denumirea firmei și sigiliu: \_\_\_\_\_

## FORMULARUL F3.7

### FORMULAR INFORMATIV DESPRE OFERTANT

1. Denumirea/numele \_\_\_\_\_
2. Codul fiscal \_\_\_\_\_
3. Adresa sediului central \_\_\_\_\_
4. Telefon \_\_\_\_\_
- Fax \_\_\_\_\_
- E-mail \_\_\_\_\_
5. Certificatul de înregistrare \_\_\_\_\_  
(numărul, data înregistrării)
- \_\_\_\_\_ (instituția emitentă)
6. Obiectul de activitate, pe domenii: \_\_\_\_\_  
\_\_\_\_\_ (în conformitate cu prevederile din statutul propriu)
7. Autorizație (certificat) \_\_\_\_\_  
(numărul, data, instituția emitentă, genurile de activitate)
- \_\_\_\_\_
8. Birourile filialelor/sucursalelor locale, dacă este cazul: \_\_\_\_\_  
\_\_\_\_\_ (adresa completă, telefon/telex/fax, certificate de înregistrare)
9. Principala piață de afaceri: \_\_\_\_\_
10. Cifra de afaceri pe ultimii 3 ani:

Nr. d/o	Anul	Cifra de afaceri anuală la 31 decembrie, mii lei
1.		
2		
3		
Media anuală:		

Data completării: \_\_\_\_\_

Semnat: \_\_\_\_\_

Nume: \_\_\_\_\_

Funcția în cadrul firmei: \_\_\_\_\_

Denumirea firmei: \_\_\_\_\_



## FORMULARUL F3.8

### DECLARAȚIE

privind obligațiile contractuale față de alți beneficiari

Nr.	Denumirea beneficiarului	Natura obligațiilor contractuale	Suma obligațiilor contractuale
1.			
2.			
3.			
4.			

Semnat: \_\_\_\_\_

Nume: \_\_\_\_\_

Funcția în cadrul firmei: \_\_\_\_\_

Denumirea firmei \_\_\_\_\_

**FORMULARUL F3.9**  
**EXPERIENȚĂ SIMILARĂ**

1. Denumirea și obiectul contractului \_\_\_\_\_

2. Numărul și data contractului \_\_\_\_\_

3. Denumirea/numele beneficiarului \_\_\_\_\_

4. Adresa beneficiarului \_\_\_\_\_

5. Țara \_\_\_\_\_

6. Calitatea în care a participat la îndeplinirea contractului \_\_\_\_\_

(se notează opțiunea corespunzătoare)

- antreprenorul sau antreprenorul general (lider de asociație)
- antreprenor asociat
- subantreprenor

7. Valoarea contractului	exprimată în moneda în care s-a încheiat contractul	exprimată în echivalent dolari SUA
--------------------------	---	--

a) inițială  
(la data semnării contractului ) \_\_\_\_\_

b) finală  
(la data finalizării contractului) \_\_\_\_\_

8. Dacă au fost litigii privind îndeplinirea contractului, natura acestora și modul lor de soluționare: \_\_\_\_\_

9. Perioada de executare a lucrării (luni)

a) contractată \_\_\_\_\_

b) efectiv realizată \_\_\_\_\_

c) motivul de decalare a termenului contractat (dacă este cazul), care va fi susținut pe bază de acte adiționale încheiate cu beneficiarul

10. Numărul și data procesului-verbal de recepție la terminarea lucrărilor \_\_\_\_\_

11. Principalele remedieri și completări înscrise în procesul-verbal de recepție \_\_\_\_\_

12. Alte aspecte relevante prin care ofertantul își susține experiența similară, cu referire în mod special la suprafețe sau volume fizice ale principalelor capacități și categorii de lucrări prevăzute în contracte

Data completării: \_\_\_\_\_

Semnat: \_\_\_\_\_

Nume: \_\_\_\_\_

Funcția în cadrul firmei: \_\_\_\_\_

Denumirea firmei și sigiliu: \_\_\_\_\_

## FORMULARUL F3.10

### DECLARAȚIE PRIVIND LISTA PRINCIPALELOR LUCRĂRI EXECUTATE ÎN ULTIMUL AN DE ACTIVITATE

<b>Nr. crt.</b>	<b>Obiect contract</b>	<b>Denumirea/nume beneficiar/Adresa</b>	<b>Calitatea antreprenorului<sup>*)</sup></b>	<b>Preț contract/ valoarea lucrărilor executate</b>	<b>Perioada de execuție a lucrării (luni)</b>	<b>Numărul și data procesului-verbal de recepție la terminarea lucrărilor</b>
<b>1</b>						
<b>2</b>						
<b>...</b>						

<sup>\*)</sup> Se precizează calitatea în care a participat la îndeplinirea contractului, care poate fi de: contractant unic sau lider de asociație; contractant asociat; subcontractant.

Semnat: \_\_\_\_\_

Nume: \_\_\_\_\_

Funcția în cadrul firmei: \_\_\_\_\_

Denumirea firmei: \_\_\_\_\_

## FORMULARUL F3.11

### DECLARAȚIE

privind dotările specifice, utilajul și echipamentul necesar pentru îndeplinirea  
corespunzătoare a contractului

<b>Nr. d/o</b>	<b>Denumirea principalelor utilaje, echipamente, mijloace de transport, baze de producție (ateliere, depozite, spații de cazare) și laboratoare propuse de ofertant ca necesare pentru executarea lucrării, rezultate în baza tehnologiilor pe care el urmează să le adopte</b>	<b>Unitatea de măsură (bucăți și seturi)</b>	<b>Asigurate din dotare</b>	<b>Asigurate de la terți sau din alte surse</b>
<b>0</b>	<b>1</b>	<b>2</b>	<b>3</b>	<b>4</b>
1.				
2.				
3.				
.				
n				

Semnat: \_\_\_\_\_

Nume: \_\_\_\_\_

Funcția în cadrul firmei: \_\_\_\_\_

Denumirea firmei: \_\_\_\_\_

**FORMULARUL F3.12****DECLARAȚIE**  
**privind personalul de specialitate propus pentru implementarea contractului**

<b>Nr. d/o</b>	<b>Funcția</b>	<b>Studii de specialitate</b>	<b>Vechimea în munca în specialitate (ani)</b>	<b>Numărul și denumirea lucrărilor similare executate în calitate de conducător</b>	<b>Numărul certificatului de atestare Data eliberării</b>
<b>1</b>	<b>2</b>	<b>3</b>	<b>4</b>		
	Arhitect șef				
	Inginer șef				
	Diriginți de șantier				
	Maiștri				
	Specialiști ..... ..... .....				

Semnat: \_\_\_\_\_

Nume: \_\_\_\_\_

Funcția în cadrul firmei: \_\_\_\_\_

Denumirea firmei: \_\_\_\_\_

## FORMULARUL F3.13

### LISTA SUBCONTRACTORILOR ȘI PARTEA/PĂRȚILE DIN CONTRACT CARE SUNT ÎNDEPLINITE DE ACEȘTIA

Nr. d/o	Numele și adresa subantreprenorilor	Activități din contract	Valoarea aproximativă	% din valoarea contractului
1.				
2.				
3.				
4.				

Semnat: \_\_\_\_\_

Nume: \_\_\_\_\_

Funcția în cadrul firmei: \_\_\_\_\_

Denumirea firmei: \_\_\_\_\_

## FORMULARUL F3.14

### INFORMAȚII PRIVIND ASOCIEREA

în vederea participării la procedura de adjudecare a executării obiectivului de investiție

(denumirea)

(forma de licitație \_\_\_\_\_)

#### 1. Părți contractante (agenți economici)

- a) \_\_\_\_\_
- b) \_\_\_\_\_
- c) \_\_\_\_\_

#### 2. Adrese, telefon, telefax a oficiilor partenerilor (părți contractante):

- a) \_\_\_\_\_
- b) \_\_\_\_\_
- c) \_\_\_\_\_

#### 3. Informații privind modul de asociere:

3.1. Data încheierii contractului de asociere \_\_\_\_\_

3.2. Locul și data înregistrării asociației \_\_\_\_\_

3.3. Activități economice ce se vor realiza în comun \_\_\_\_\_

3.4. Contribuția fiecărei părți la realizarea activităților economice comune convenite

3.5. Valoarea și cota procentuală a lucrărilor executate de fiecare asociat \_\_\_\_\_

3.6. Condiții de administrare a asociației \_\_\_\_\_

3.7. Modalitatea de împărțire a rezultatelor activității economice comune desfășurate

3.8. Cauze de încetare a asociației și modul de împărțire a rezultatelor lichidării \_\_\_\_\_

3.9. Repartizarea fizică, valorică și procentuală între fiecare asociat pentru executarea obiectivului supus licitației \_\_\_\_\_

3.10. Alte cauze \_\_\_\_\_

Data completării \_\_\_\_\_

Semnat Liderul Asociației: \_\_\_\_\_

Nume: \_\_\_\_\_

Funcția în cadrul firmei: \_\_\_\_\_

Denumirea firmei: \_\_\_\_\_

Semnat Asociatul Secund: \_\_\_\_\_

Nume: \_\_\_\_\_

Funcția în cadrul firmei: \_\_\_\_\_

Denumirea firmei: \_\_\_\_\_

**FORMULARUL F3.15**  
**INSPECȚIA DE STAT ÎN CONSTRUCȚII**

Nr. \_\_\_\_\_ din \_\_\_\_\_

**A V I Z**

Ca urmare a solicitării \_\_\_\_\_ (denumirea solicitantului), nr. \_\_\_\_ din \_\_\_\_\_ privind participarea la licitația publică organizată pentru executarea obiectivului de investiție \_\_\_\_\_ (denumirea obiectivului), în baza documentelor întocmite de noi în urma controalelor efectuate la operatorul economic menționat, comunicăm următoarele:

<b>Nr. d/o</b>	<b>Informații rezultate din documentele întocmite cu ocazia controalelor efectuate de Inspecția de Stat în Construcții</b>	<b>Da</b>	<b>Nu</b>
<b>1</b>	<b>2</b>	<b>3</b>	<b>4</b>
	Cu privire la lucrările generale și similare executate și în curs de executare din ultimii 3 ani au fost înregistrate din vina exclusivă a antreprenorului: - cazuri de neconformitate sau defecte care au condus la refaceri parțiale sau totale ale lucrărilor; - cazuri în care neconformitățile au afectat lucrările de consolidare a terenului de fundație, a fundațiilor și a structurii de rezistență; - cazuri de accidente tehnice, prin încălcarea normelor tehnice și a legislației în vigoare privind calitatea lucrărilor; - cazuri de respingeri sau amânări de recepții preliminare; ..... .....		

Șeful Inspecției de Stat în Construcții \_\_\_\_\_

**NOTE:**

- 1.Vor fi menționate lucrările în cauza și vor fi descrise sintetic defectele, accidentele, respingerile de recepții preliminare etc., pentru informarea obiectivă a comisiei de licitație.
- 2.Nominalizarea abaterilor constatate de la calitate vor conține descrieri sintetice pentru informarea cât mai obiectivă a comisiei de licitație.
- 3.Pentru agenții economici care își desfășoară activitatea în mai multe raioane, avizul se va emite de către fiecare inspecție teritorială a raionului în care ofertantul și-a desfășurat sau își desfășoară activitatea în ultimii 3 ani.



# CAPITOLUL IV. CAIET DE SARCINI. FORMULARUL DE DEVIZ NR.1 – LISTA CU CANTITĂȚILE DE LUCRĂRI

## SECȚIUNEA A. LUCRĂRI

### CAIET DE SARCINI

Obiectul **Reconstrucția acoperișului, schimbarea tâmplăriei și termoizolarea fațadei la clădirea IMSP Centrul de Sănătate Comrat**

Autoritatea contractantă **Agenția de Dezvoltare Regională UTA Găgăuzia mun.Comrat, str.Pobeda, 50**

### MEMORIUL EXPLICATIV ELABORAT DE PROIECTANT

#### 1. **Общая часть.**

- 1.1 Основание для разработки проекта.
  - Задание на проектирование
  - Градостроительный сертификат № 116 от 18.08.2016
- 1.2 Краткая характеристика района нахождения объекта:
  - zona climaterică - ШВ ;
  - temperatura de calcul a aerului exterior în perioadă de iarna -  $-16^{\circ}\text{C}$ ;
  - presiunea vântului - 0,3 kPa;
  - greutate de calcul a stratului de zăpada - 0,5 kPa;
  - adâncime critică a înghețării pământului - 0,8 m;
  - seismicitate zonală - 8 grade;
  - seismicitatea clădirii - 8 grade;
  - categoria de importanță - II;
  - gradul de rezistență la foc - III.

#### 2. **Архитектурные решения.**

- 2.1 Конструктивная схема рассматриваемого объекта – ж/б каркас, покрытый сборными фабричными плитами. Тип крыши – плоская; в качестве гидроизолятора использован двойной слой рубероида.
- 2.2 Protecția anticorozivă:  
Pentru asigurarea durabilității necesare, toate elementele metalice neacoperite cu beton se vor vopsi cu lac de protecție anticorozivă . Toate lucrările se vor executa conform СНиП II-23-78.
- 2.3 Перечень необходимых работ - скрытых и тех, на которые распространяется действие протокола о качестве выполнения работ:
  - скрытые работы по монтажу оконных и дверных блоков;
  - замена покрытия кровли;
  - отделка фасадов.
- 2.4 Изоляция стен (проект).  
Работы по осуществлению термоизоляции стен выполняются согласно документации СР Е.04.02-2003/SP12-101-98/.  
Для утепления фасадов применить жесткие гидрофобизированные теплоизоляционные плиты на синтетическом связующем, изготовленные из каменной ваты на основе горных пород базальтовой группы с односторонним покрытием стеклохолстом. Такие плиты имеют комбинированную структуру и состоят из жесткого верхнего (наружного) и более легкого нижнего (внутреннего) слоев.

### Основные характеристики мин. ватных плит:

Теплопроводность декларируемая	$\leq 0,036$ Вт/(м·К)
Группа горючести	НГ
Прочность на сжатие при 10 % деформации, не менее	0,5 кПа
Водопоглощение при частичном погружении, не более	1,0 кг/м <sup>2</sup>
Срок эффективной эксплуатации, не менее	50 лет
Номинальная плотность верхнего слоя плит	100 кг/м <sup>3</sup>
Номинальная плотность нижнего слоя плит	60 кг/м <sup>3</sup>

### Основные характеристики наружного утеплителя цоколя (пенополистерол):

Теплопроводность декларируемая	$\leq 0,035$ Вт/(м·К)
Группа горючести	Класс С3
Прочность на сжатие при 10 % деформации, не менее	200 кПа
Водопоглощение при частичном погружении, не более	0 кг/м <sup>2</sup>
Срок эффективной эксплуатации, не менее	50 лет
Номинальная плотность плит	26 кг/м <sup>3</sup>

#### 2.5 Окна и двери.

Оконные и дверные блоки, представленные к замене (см. проект, листы 14-16), заменить подобными, но из алюминиевого профиля, двухкамерными с термомостом и двойным стеклопакетом с минимальным расстоянием между стеклами 16 мм по схеме [4-16-4], где наружное стекло системы LOW –E).

Значение коэффициента теплопередачи «U», не более чем:

- 1,7 W/(m<sup>2</sup>·K) для окон;
- 2,2 W/(m<sup>2</sup>·K) для дверей.

Также в оконных блоках всех типов, кроме F15 и F16 предусмотреть монтаж оконных проветривателей «VENTS 400» (либо подобных ему) -по 1-ой шт. на отдельный оконный блок (в связи с плохой вентиляцией помещений- см. тех. экспертизу).

Краткие характеристики такого рода проветривателей:

- воздухопроницаемость (при статическом давлении 10 Па)- от 20 м<sup>3</sup>/ч;
- звукоизоляция -33 дБ;
- габариты (длина, глубина, высота) - 400 x 31,8 x 25 мм;
- тип монтажа с фрезеровкой;
- тип регулировки ручной;
- совместимость с окнами пвх, алюминий, дерево;
- материал АБС;
- особенности: встроенный пылевой фильтр, возможность выбора направления воздушного потока.

Регулировка ручная интенсивности и направления потока воздуха

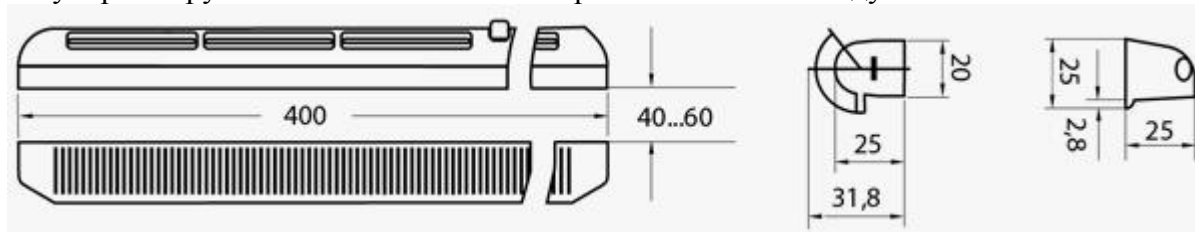

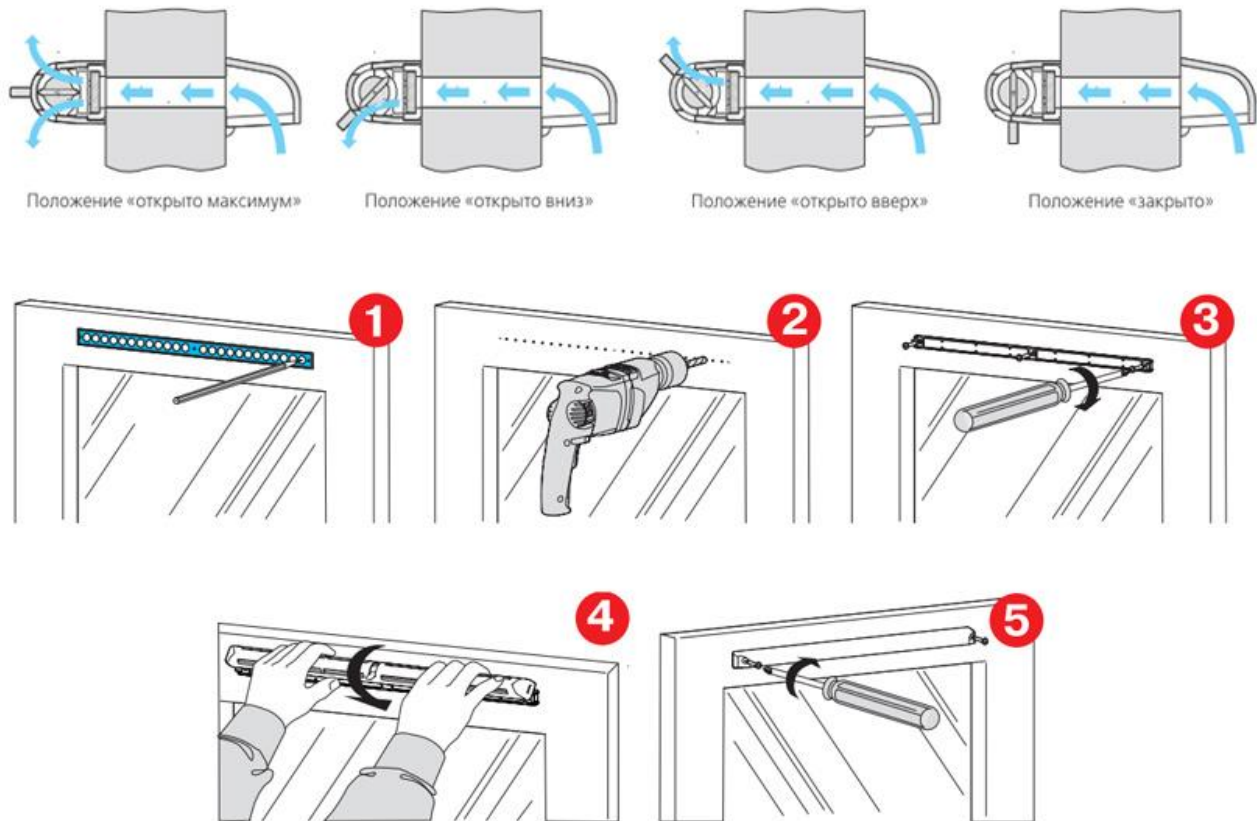

## 2.6 Изоляция кровли (проект).

Верхний слой покрытия кровли- мембрана из битумного полимера "DILER PE ARD 4,0" с блиндажом из сланцевого порошка для защиты от атмосферного воздействия. Под ним в качестве общей гидроизоляции идет уплотненная мембрана "Рубемаст ПНП 400-1,5".

Теплопроводность декларируемая	$\leq 0,041 \text{ Вт}/(\text{м} \cdot \text{К})$
Группа горючести	НГ
Прочность на сжатие при 10 % деформации, не менее	30 кПа
Водопоглощение при частичном погружении по объему	$\leq 1,5\%$
Срок эффективной эксплуатации, не менее	50 лет
Номинальная плотность плит	130кг/м <sup>3</sup>

## 2.7 Основные характеристики композитных материалов, которые можно применять в создании вентилируемого фасада в данном проекте:

- толщина алюминиевых листов по 0,4мм, полная толщина листа 4мм;
- плоскостной вес листа 7,4-8,2 кг/м<sup>2</sup>
- категория горючести «С1» (слабо горючий);
- характеристики «В-s1 d0» согласно европейскому стандарту противопожарной безопасности;
- листы с «внешней» стороны покрыты специальной краской класса UV (на основе поливинилхлоридных соединений PVDF), противостоящей воздействию солнечной радиации.

**Autoritatea contractantă:** Agencia de Dezvoltare Regională UTA Găgăuzia

**Data** 22 octombrie 2018

**Formularul de deviz nr.1 – lista cu cantitățile de lucrări.**

**Obiectul Reconstrucția acoperișului, schimbarea tâmplăriei și termoizolarea fațadei la clădirea IMSP Centrul de Sănătate Comrat**

**Autoritatea contractantă Agenția de Dezvoltare Regională UTA Găgăuzia mun.Comrat, str.Pobeda, 50**

№ crt.	Simbol norme, cod resurse	Denumire lucrări	U.M.	Cantitate	Preț pe unitate de măsură, lei (inclusiv salariu)	Total, lei (col.5 x col.6)
1	2	3	4	5	6	7
		<b>Capitolul 1. Демонтажные работы</b>				
1	RpCI42F	Demontarea elementelor de acoperis - membrane bituminoase in unul sau doua straturi (Разборка рубероида)	m2	1 519,00		
2	RpCK42A	Desfacerea pardoselilor reci din beton sau mortar de ciment (Разборка стяжки на кровле т.40 мм)	m2	1 519,00		
3	RpIzC45B	Desfacerea materialelor izolante sau a protectiilor : granuloase (zgura, granuluit sau similare) (Разборка утеплителя из керамзита т.50-100мм)	m3	114,00		
4	RpIzC45D	Desfacerea materialelor izolante sau a protectiilor : invelitori din tabla pentru protectia izolatiilor (Разборка изоляции и минваты т.100мм)	m2	1 519,00		
5	RpCK42A	Desfacerea pardoselilor reci din beton sau mortar de ciment (Разборка стяжки на кровле т.30 мм)	m2	1 519,00		
6	RpCO56A	Demontari: timplarie din lemn (usi, ferestre, obloane, cutii, rulou, masti, etc.) (Демонтаж двери)	m2	7,25		
7	RpCO56A	Demontari: timplarie din lemn (usi, ferestre, obloane, cutii, rulou, masti, etc.) (Демонтаж окон и витражей)	m2	726,50		
8	RpCI42A f	Demontarea elementelor de acoperis - jgheaburi, burlane, glafuri, sorturi, etc. (Демонтаж отливов)	m	307,60		
9	RpCI42A f	Demontarea elementelor de acoperis - jgheaburi, burlane, glafuri, sorturi, etc. (Демонтаж подоконников)	m	307,60		
10	RpCJ35A	Desfaceri de tencuieli interioare sau exterioare driscuite la pereti sau tavane (Разборка наружной штукатурки на фасаде (2901.5m2) и откосах (3098m.1 185.88 m2)) )	m2	3 087,38		

1	2	3	4	5	6	7
11	RpCJ35A	Desfaceri de tencuieli interioare sau exterioare driscuite la pereti sau tavane (Разборка наружной штукатурки на вентилях)	m2	102,60		
12	RpCB18A	Demolarea betoanelor vechi cu mijloace manuale, fundatii si elevatii cu dozaje ciment pina la 150 kg/mc (Разборка бетонного надцокольного бортика 125,1 м.п.)	m3	3,80		
13	RpCI42C	Demontarea elementelor de acoperis - invelitori din tigla, olane sau placi presate din tabla, PAS, PVC, etc. (Демонтаж оц. листа с парапетов (шир.0,5м))	m2	191,40		
14	RpCH32E	Desfacerea planseelor din lemn si a elementelor de acoperis - scheletul magaziiilor, sprijinirilor etc. (Демонтаж солнцезащитных элементов окон (469 шт ) (доска )	m3	38,00		
15	RpCI42C	Demontarea elementelor de acoperis - invelitori din tigla, olane sau placi presate din tabla, PAS, PVC, etc. (Демонтаж оц. листа с солнцезащитных элементов окон, с последующим восстановлением)	m2	677,00		
16	Прим.	Мусор	m3	0,00		
17	TsC03G1	Sapatura mecanica cu excavatorul de 0,40-0,70 mc, cu motor cu ardere interna si comanda hidraulica, in pamint cu umiditate naturala, descarcare in autovehicule teren catg. III (Погрузка мусора на а/с эксковатором )	100 m3	2,80		
18	TR11AA04C3	Incarcarea materialelor din grupa A - usoare si marunte prin aruncare - de pe rampa sau teren, in auto categoria 3 ( Погрузка мусора на а/с вручную)	t	72,20		
19	TsI50A5	Transportarea pamintului cu autobasculanta la distanta de 5 km (Транспортировка мусора автосамосвалом на расстояние 5 км)	t	361,00		
		<b>Capitolul 2. Ремонт солнцезащитных элементов витражей</b>				
20	RpIzA03A	Pregatirea suprafetelor de beton tencuite ori netencuite sau de metal in vederea protectiei anticorozive, prin curatare cu peria de sirma (Очистка оц.листа солнцезащитных элементов витражей от грязи)	m2	100,34		

1	2	3	4	5	6	7
21	CN24A	Vopsitorii la invelitori din tabla noua, executate cu vopsea deruginol pe baza de ulei, aplicate in 2 straturi manual (Окраска оц.листа солнцезащитных элементов витражей)	m2	100,34		
22	RpCU05A	Executarea strapungerilor pentru conducte sau tiranti, la consolidari, in pereti sau plansee din zidarie de caramida pina la 15 cm grosime (Пробивка отверстий для установки швеллера №5)	buc	18,00		
23	CL03A	Grinzi cu inima plina din otel gata confectionati, livrati complet asamblati, montati la inaltimi pina la 35 m, avind pina la 1 t inclusiv (Швеллер №5 для усиления витражей )	t	0,244		
24	IzD10A	Vopsirea anticoroziva cu pensula de mina a confectioniilor si constructiilor metalice cu un strat de grund anticoroziv pe baza de miniu de plumb si doua straturi de email clorcauciuc, a confectioniilor si constructiilor metalice, executate din profile cu grosimi intre 8 mm si 12 mm inclusiv ( Окраска ПФ-115 (2слоя) по грунтовке ГФ-021)	t	0,244		
		<b>Capitolul 3. Ремонт вентшахт</b>				
25	RpIzA03A	Pregatirea suprafetelor de beton tencuite ori netencuite sau de metal in vederea protectiei anticorozive, prin curatare cu peria de sirma (Очистка оц.листа вентшахт от грязи)	m2	37,00		
26	CN24A	Vopsitorii la invelitori din tabla noua, executate cu vopsea deruginol pe baza de ulei, aplicate in 2 straturi manual (Окраска оц.листа вентшахт)	m2	37,00		
27	CF02B	Tencuieli interioare de 2 cm grosime, driscuite, executate manual, la pereti sau stilpi, pe suprafete plane cu mortar de ciment-var marca M 100-T pentru sprit, grund si stratul vizibil, pe zidarie de caramida sau blocuri mici de beton (Штукатурка ц.п.р М-100)	m2	102,60		
		<b>Capitolul 4. Проемы</b>				
28	CK19A	Ferestre din aluminiu cu unul sau mai multe canaturi la constructii cu inaltimi pina la 35 m inclusiv avind suprafata tocului pina la 3,00 mp inclusiv (Алюминиевые окна (ТЕРМОПАН, LQW-E))	m2	726,50		
29	CK26A	Glafuri montate la ferestre din mase	m	307,60		

1	2	3	4	5	6	7
		plastice				
30	CK21A	Usi confectionate din profiluri din aluminiu, inclusiv armaturile si accesoriile necesare usilor montate in zidarie de orice natura, la constructii cu inaltimea pina la 35 m inclusiv, intr-un canat, cu suprafata tocului pina la 7 mp inclusiv (Двери алюминиевые (ТЕРМОПАН, LQW-E))	m2	7,25		
31	08-03-605-1	Ventilator (Установка клапана ПО-400 Вентс)	buc	452,00		
		<b>Capitolul 5. Внутренняя отделка откосов</b>				
32	CF02B	Tencuieli interioare de 2 cm grosime, driscuite, executate manual, la pereti sau stilpi, pe suprafete plane cu mortar de ciment-var marca M 100-T pentru sprit, grund si stratul vizibil, pe zidarie de caramida sau blocuri mici de beton (Штукатурка откосов ц.п.р. M150)	m2	382,00		
33	CF50Bk=0.6	Tencuieli interioare de 3 mm grosime, executate manual, cu amestec uscat pe baza de ipsos, la pereti si pereti despartitori, preparare manuala a mortarului. (Сухая смесь "Кнауфф" б=3mm )	m2	382,00		
34	CF17C	Diverse lucrari - strat de impaslitura din fibra de sticla aplicat pe suprafata elementelor prefabricate din b.c.a. lipit cu aracet, inclusiv stratul de amorsaj (Сетка из стекловолокна )	m2	382,00		
35	CN53A	Grunduirea suprafetelor interioare a peretilor si tavanelor (Грунтовка откосов)	m2	382,00		
36	CN05C	Vopsitorii obisnuite interioare si exterioare executate manual cu vopsea pe baza de poliacetat de vinil in solutie apoasa aplicate pe glet de netezire existent aplicate pe suprafete din beton greu sau din beton celular autoclavizat (Окраска откосов водоземulsionей )	m2	382,00		
		<b>Capitolul 6. Кровля</b>				
37	IzF10F	Strat termoizolator la terase, acoperisuri si plansee, din placi din vata minerala tip G 80 sau G 100, sau placi din vata minerala tip PIB, lipite cu mastic de bitum pe suprafete orizontale sau inclinate pina la 40 % - Vata minerala TEHNORUF gr.-100mm Y=130kg/m3	m2	1 519,00		
38	IzF04J1	Strat hidroizolant executat la cald la	m2	3 496,00		

1	2	3	4	5	6	7
		terase, acoperisuri sau la fundatii si radiere, in terenuri fara ape freatiche, inclusiv scafele si doliile din hidroizolatie curenta: strat de separare aferent lucrarilor de hidroizolatie, executata cu carton bitumat, simplu, asezat cu suprapunerile nelipite (Пароизоляционная пленка)				
39	IzF18B	Strat suport de egalizare sau de protectie pentru izolatii, inclusiv scafele aferente, executat cu mortar de ciment gata preparat marca M100-T fara adaos de var, driscuit, pe suprafete orizontale sau inclinate pina la 40 % inclusiv, aplicat in grosime medie de 2 cm ( Стяжка ц.п.р М-50 т.20 мм )	m2	1 519,00		
40	IzF11A	Strat termoizolant la terase, acoperisuri si plansee, executat cu zgura de furnal expandata (7...30 mm) asezat pe suprafete orizontale sau inclinate pina la 7% (Керамзита толщ.от 40мм до 150мм)	m3	144,30		
41	IzF18B κ=2.5	Strat suport de egalizare sau de protectie pentru izolatii, inclusiv scafele aferente, executat cu mortar de ciment gata preparat marca M100-T fara adaos de var, driscuit, pe suprafete orizontale sau inclinate pina la 40 % inclusiv, aplicat in grosime medie de 2 cm (Стяжка ц.п.р М-100 т.50 мм )	m2	1 747,00		
42	IzF01B	Amorsarea suprafetelor pentru aplicarea stratului de difuzie, a barierei contra vaporilor, a termoizolatiei sau a hidroizolatiei pe suprafete orizontale, inclinate sau verticale, cu suspensie de bitum filerizat (subif) intr-un strat	m2	1 747,00		
43	CE13A2	Invelitori la acoperisuri cu membrane bituminoase modificate lipite cu flacara in sistem bistrat, pe suprafata orizontala montate pe suport continuu (Кровельный ковер Рубемаст ПНП 400-1,5 , Diler pe ard 4.0)	m2	1 747,00		
44	CE05B	Invelitori din tabla plana zincata sau tabla plana protejata anticoroziv, fixata cu agrafe, executata cu incheeturi duble in ambele sensuri, executate pe suprafete mai mari de 40 mp cu foi din tabla de 0,8 mm grosime, inclusiv executarea doliilor, sorturilor, racordurilor la cosuri etc. (Оц. кровельная сталь для	m2	199,53		



1	2	3	4	5	6	7
		парапетов)				
		<b>Capitolul 7. Наружная отделка</b> <b>Capitolul 7.1. Фасад</b>				
45	CL57A	Montarea si fixarea pieselor inglobate in beton armat monolit: cu greutatea sub 4 kg (Крепежные элементы профилей (уголок стальной))	kg	476,50		
46	CL53A	Montarea sistemului fatada ventilata cu placajul peretilor cladirilor si constructiilor cu panouri metalice liniare in dispunere orizontala cu fixare ascunsa, cu suprafata detaliilor arhitecturale pina la 30% din suprafata totala a peretilor. (Монтаж вентилируемой фасадной системы , с утеплением минватой , с использованием гироветрозащитной пленкой )	m2	3 157,60		
47	CL53A	(K=0.8 h-om;h-ut) Montarea sistemului fatada ventilata cu placajul peretilor cladirilor si constructiilor cu panouri metalice liniare in dispunere orizontala cu fixare ascunsa, cu suprafata detaliilor arhitecturale pina la 30% din suprafata totala a peretilor. (Монтаж вентилируемой фасадной системы, БЕЗ утепления. )	m2	150,50		
48	CB14A	Schela metalica tubulara pentru lucrari pe suprafete verticale la inaltime pina la 30 m inclusiv, cu imobilizarea schelei timp de 25 zile (200 ore)	m2	3 939,61		
		<b>Capitolul 7.2. Цоколь</b>				
49	IzA05E	Vopsitorii anticorozive pe suprafete de beton tencuite (driscuite fin) la pereti si tavane cu clei Aracetal B 55 L.c si Alorex 102 (un strat final pe suprafete de beton vopsite) (Клей 3-4мм)	m2	325,55		
50	IzF10C	Strat termoizolator la terase, acoperisuri si plansee, din placi din polistiren celular, puzderie de cinera, PEL, poros, stabilit etc., lipite cu mastic de bitum pe suprafete inclinate peste 40 % sau verticale ("Пенополистирол" плотностью 26кг/м3; т=80мм)	m2	325,55		
51	CK35C	Dibluri din material plastic fixate in ziduri din caramida sau beton celular autoclavizat (Дюбеля)	buc	1 953,00		
52	CF05A	Tencuieli interioare de 3 cm grosime, executate pe impletitura	m2	325,55		

1	2	3	4	5	6	7
		de sirma, driscuite, cu mortar de ciment-var marca M 100-T pentru smir, mortar de ciment-var marca M 50-T pentru grund si mortar de var-ciment M 10-T pentru stratul vizibil, executate manual pe suprafete drepte, inclusiv montarea armaturii de otel si a impletitunii, aplicate la pereti (Штукатурка по сетке 3BP-1 150*150)				
53	CI06C	Piatra artificiala smaltuita, nesmaltuita, mata sau lucioasa cu placi de aceeasi culoare si format cu dimensiuni de la 15 x 15 cm pina la 30 x 30 cm, executate pe suprafete plane la pereti si stilpi, inclusiv glafurile si muchiile, cu rosturi alternante, in incaperi cu suprafata mai mare de 10 mp, fixate cu adeziv pentru montarea placajelor ( Облицовка цоколя бетонной плиткой под косяцкий камень )	m2	325,55		
54	CA02C	Beton simplu turnat in egalizari, pante, sape la inaltimei pina la 35 m inclusiv, preparat cu centrala de betoane conform art. CA01 sau beton marfa, turnare cu mijloace clasice (Бетон В-12,5)	m3	3,80		
55	CL57A	Montarea si fixarea pieselor inglobate in beton armat monolit: cu greutatea sub 4 kg (Арматура 8АIII, шаг 200 ,L=250мм)	kg	61,70		
56	CB02A	Cofraje din panouri reolosibile, cu așteriala din scinduri de rasinoase scurte si subscurte pentru turnarea betonului in cuzineti, fundatii pahar si fundatii de utilaje inclusiv sprijinirile (Опалубка)	m2	43,80		

**Total:**

Total	LEI
Asigurarea sociala si medicala	
Cheltuieli de transport	
Cheltuieli de depozit	
Total.Cheltuieli directe	
Cheltuieli de regie	
Total	
Beneficiu de deviz	

**Total deviz:**

Intocmit \_\_\_\_\_ (

(funcția, semnătura)

Verificat \_\_\_\_\_ (

(funcția, semnătura)



# ACHIZITIILE PUBLICE

## ДОГОВОР ПОДРЯДА № \_\_\_\_\_ о закупке посредством открытых торгов

\_\_\_\_\_ 2018 г.

мун. Комрат

### 1. Стороны договора

Настоящий договор заключен вследствие процедуры открытых торгов \_\_\_\_\_ от \_\_\_\_\_ года, между:

**Агентством регионального развития АТО Гагаузия**, расположенным по адресу: мун. Комрат ул. Победа, 50; тел./факс: 0(298)22693, e-mail: [adr.utag@gmail.com](mailto:adr.utag@gmail.com), в лице **директора АРР АТО Гагаузия**, в качестве **Соинвестора**,

и

**Исполнительным комитетом АТО Гагаузия**, расположенным по адресу: мун. Комрат, ул. Ленина, 196; тел./факс: \_\_\_\_\_, e-mail: \_\_\_\_\_, в лице **первого заместителя председателя Исполнительного комитета АТО Гагаузия**, в качестве **Бенефициара**,

и \_\_\_\_\_, расположенного по адресу: \_\_\_\_\_; тел./факс: \_\_\_\_\_ e-mail: \_\_\_\_\_, уполномоченный для строительной деятельности: Лицензия Серия/№, выданная Лицензионной палатой, в лице \_\_\_\_\_, директора \_\_\_\_\_, в качестве **Генерального подрядчика**.

### 2. Предмет договора

Подрядчик обязуется выполнить работы по объекту **«Реконструкция кровли, замена окон и термоизоляция здания Центра здоровья мун. Комрат»**

Код CPV: **(45200000-9) Полные или частичные строительные работы и публичные работы**, в соответствии с положениями технического проекта, с подробностями о выполнении, а также с действующими техническими нормами, стандартами и предписаниями.

### 3. Период выполнения

- 3.1. Длительность выполнения работ по договору составляет \_\_\_\_ (\_\_\_\_) месяцев с момента регистрации данного договора в Агентстве Государственных Закупок, получения приказа о начале работ и обеспечения ритмической работы бенефициаром – распределитель кредитов.
- 3.2. Период выполнения может быть продлен, если принудительный порядок деятельности стал следствием следующих причин:
- вызванных **Соинвестором** или **Бенефициаром**;
  - вследствие забастовок, организованных федерацией профсоюзов отрасли на национальном уровне и признанных как законные на основании правосудия персонала **Генерального подрядчика** или вследствие некоторых схожих

- событий, проводимых у экономического оператора, который является поставщиком **Генерального подрядчика**;
- с) вследствие обстоятельства непреодолимой силы или другой непредвидимой и чрезвычайной ситуации, невменяемой в вину для **Генерального подрядчика**;
  - д) влияния климатических факторов, препятствующих соблюдению в выполнении действующих норм и технических регламентов положений технического задания;
  - е) стихийных бедствий, признанных законным органом власти.
- 3.3. Согласно письменному распоряжению **Соинвестора и/или Бенефициара, Генеральный подрядчик** приостанавливает выполнение работ или некоторых их частей на срок и в порядке, в котором **Соинвестор и/или Бенефициар** считает необходимым. На время приостановления **Генеральный подрядчик** обеспечивает защиту и сохранение работ соответствующим образом, как об этом распоряжается **Соинвестор**. Согласованные дополнительные расходы вследствие приостановления работ, которые несет **Генеральный подрядчик**, оплачивает **Бенефициар**.
- 3.4. При завершении работ **Генеральный подрядчик** письменно сообщает **Соинвестору и Бенефициару**, что выполнены условия приемки, запрашивая созыв комиссии. На основании данного уведомления **Бенефициар**, при согласовании с **Соинвестором** созывает комиссию по приемке работ.
- 3.5. На основании документов, подтверждающих выполнение работ и констатации на месте факта выполнения работ, **Соинвестор и Бенефициар** оценивает, соблюдены ли условия для уведомления комиссии по приемке. В случае если будет установлено, что имеются недостатки и дефекты, о них сообщается **Генеральному подрядчику**, с установлением срока, необходимого для завершения или устранения. После установления ликвидации всех недостатков и дефектов, по новому запросу **Генерального подрядчика, Бенефициар** при согласовании с **Соинвестором** созывает комиссию по приемке. Комиссия по приемке устанавливает выполнение работ в соответствии с исполнительной документацией, действующими регламентами и с положениями по договору. В зависимости от констатаций **Бенефициар** утверждает или отклоняет приемку. Приемка может осуществляться и в отношении физических и функционально отдельных частей строительства.

#### 4. Стоимость работ и порядок оплаты

- 4.1. Стоимость работ по строительству-монтажу, представляющих предмет настоящего договора составляет \_\_\_\_\_ леев включая НДС (\_\_\_\_\_).
- 4.2. В целях обеспечения организации технологических процессов, **Соинвестор** оплатит **Генеральному подрядчику** аванс в размере до 10% от выделенных на текущий год средств для данного проекта. Оплата аванса будет произведена в течение 30 дней с момента регистрации договора в Агентстве Государственных Закупок.
- 4.3. Оплата выполненных работ будет производиться **Соинвестором** в пределах ежегодно выделенных средств, выделенных для данного проекта, из двух источников финансирования: Национального Фонда Регионального Развития (распорядитель **Соинвестор**) и Бюджета АТО Гагаузия (распорядитель **Бенефициар**), перечислением, в течении **30 дней** со дня получения накладных и подписания актов выполненных работ всеми сторонами.
- 4.4. **Генеральный подрядчик** представляет накладные и акты выполненных работ, которые будут оплачиваться в полном объеме за счет средств одного из источников финансирования. В случае, когда накладная будет оплачиваться за счёт средств **Бенефициара, Бенефициар** перечисляет финансовые средства, в размере сумм, представленных накладных и актов выполненных работ, на расчётный счёт **Соинвестора** в течение **20 дней** со дня получения накладных и подписания актов выполненных работ всеми сторонами. **Соинвестор**, в свою очередь, перечисляет финансовые средства, полученные от **Бенефициара**, в полном объеме, на счёт

#### **Генерального подрядчика.**

- 4.5. Оплата финальной накладной осуществляется **Соинвестором** незамедлительно после проверки и приемки окончательной платежной ситуации. Если проверка продлевается по различным причинам, но в особенности, вследствие возможных споров, стоимость работ, не состоящих в споре, оплачивается незамедлительно.
- 4.6. Договор не будет считаться завершенным до подписания комиссией по приемке протокола окончательной приемки, подтверждающего, что работы были выполнены согласно договору.
- 4.7. Окончательная приемка осуществляется согласно законным положениям. Оплата последних сумм, задолженных **Соинвестором Генеральному подрядчику** за выполненные работы, не обуславливается подписанием протокола окончательной приемки.

### **5. Корректировка стоимости договора**

- 5.1. Для случаев, когда необходимо внести изменения в стоимость договора относительно ее увеличения или уменьшения, стороны соблюдают положения нормативных актов в области государственных закупок, регламентирующих порядок корректировки стоимости договоров о государственной закупке.

### **6. Генеральный подрядчик и отраслевые субподрядчики**

- 6.1. **Генеральный подрядчик** обязан выполнить все работы, предусмотренные в договоре, в сроки, установленные графиком выполнения работ и обеспечить качество, соответствующее положениям действующих нормативных актов и настоящего договора.
- 6.2. В случае если часть работ, в отношении которых заключен договор, выполняются в субподряде, **Генеральный подрядчик** должен представить **Соинвестору** и по требованию **Бенефициару**, список специализированных субподрядчиков и работы, которые они выполняют.
- 6.3. На протяжении выполнения работ **Генеральный подрядчик** обязуется сообщать, по требованию **Соинвестора**, информацию об изменениях в составе субподрядных организаций.
- 6.4. Наем рабочей силы на основании соглашения не считается предметом субподряда.

### **7. Права и обязательства генерального подрядчика, соинвестора и бенефициара**

- 7.1. Вся документация, необходимая для выполнения контрактованных работ, предоставляется **Бенефициаром** в распоряжение **Генерального подрядчика** в трех экземплярах, в сроки, установленные в договоре, посредством графика выполнения работ.
- 7.2. **Генеральный подрядчик** обязуется выполнять работу, в сроки, установленные в договоре, под собственную ответственность. Для этого он обязуется соблюдать проект, исполнительную документацию и положения действующих нормативных актов в строительстве. Также, он обязуется руководить выполнением контрактованных работ и следить за соблюдением порядка на месте, где осуществляется деятельность.
- 7.3. Документация, предоставленная в распоряжение **Генерального подрядчика**, распределяется следующим образом:
  - а) полный экземпляр документации предусматривается для заполнения технического паспорта сооружения;
  - б) два экземпляра проектной документации остаются в распоряжении **Генерального подрядчика**, из которых один экземпляр хранится у прораба, а другой хранится в его распоряжении для консультации Государственной

инспекцией в строительстве, а также уполномоченными лицами, в том числе аттестованному специалисту ответственному за технический надзор.

- 7.4. Чертежи, расчеты, проверки расчетов, технические задания (приложения) и другие документы, которые должен составить **Бенефициар** или **Генеральный подрядчик**, и которые затребованы проектирующим субподрядчиком, предоставляются в его распоряжение **Бенефициаром** или **Генеральным подрядчиком**, при необходимости, по требованию и в сроки, установленные в приложениях договора. Соответствующие документы не могут быть опубликованы, размножены или использованы в иных целях, чем те, что установлены в договоре и должны быть возвращены по требованию, если не предусмотрено иное.
- 7.5. Выигрышная оферта является неотъемлемой частью договора. Она должна быть верной и полной. Установленные цены покрывают все обязательства по договору и все операции для соответствующего завершения или содержания работ. После приема его оферты **Генеральный подрядчик** представляет **Соинвестору** и **Бенефициару** на утверждение график выполнения работ и освоения финансовых средств, необходимых для выполнения работ, согласно технологическому порядку выполнения.
- 7.6. Если **Соинвестор** или **Бенефициар** не выдает в надлежащее время дополнительные распоряжения, содержащие инструкции или утверждения, приказы, директивы или детали, необходимые для производства работ, **Генеральный подрядчик** сообщает **Соинвестору** и **Бенефициару** посредством писем о причинах задержки и простои в осуществлении работ. Уведомление содержит детали или распоряжения, которые необходимы, и указывает дату, когда они были необходимы, а также задержки и простои, вызванные вследствие отсутствия данных документов.
- 7.7. Вся документация, необходимая для выполнения работ субподряда предоставляется в распоряжение субподрядчиков **Генеральным подрядчиком**, без оплаты, в двух экземплярах, в сроки, предусмотренные договорами субподряда, установленные графиком выполнения.
- 7.8. **Генеральный подрядчик** выполняет и обслуживает все работы, обеспечивает рабочую силу, материалы, строительное оборудование и объекты временного характера для выполнения работ. Он берет на себя всю ответственность за все операции, проводимые на строительной площадке и за используемые процедуры выполнения.
- 7.9. Формой гарантии надлежащего исполнения работ, принятой **Соинвестором** и **Бенефициаром**, является **последовательное удержание** в размере 5 % от стоимости присужденного договора.
- 7.10. Последовательное удержание будет производиться **Соинвестором** в размере 5 % от счет-фактур, предъявленных к оплате, за выполненные работы, пока не будет достигнуто значение 5 % от общей стоимости контракта. Эти удержания будут осуществляться до погашения гарантии надлежащего исполнения. Таким образом удержанные суммы будут перечисляться в банк, выбранный сторонами - **Генеральным подрядчиком** и **Соинвестором** - и будут перечисляться на специальный счет. С этой целью перечисление будет производиться в течение 10 рабочих дней с момента удержания. **Соинвестор** должен позаботиться о том, чтобы банк проинформировал **Генерального подрядчика** об осуществленном перечислении, и о его назначении.
- 7.11. Гарантия добросовестного исполнения возвращается **Генеральному подрядчику** на основании уведомления **Соинвестора** и **Бенефициара** банковского агента. Уведомление осуществляется в течении 3 дней после подписания протокола окончательной приемки.
- 7.12. **Генеральный подрядчик** должен обеспечить оформление гарантии надлежащего исполнения работ (открытие счета) после уведомления о присуждении контракта, но не позднее, чем через семь рабочих дней после заключения контракта. До тех пор, пока он не выполнил это обязательство, **Соинвестор** может удержать гарантию на оферту, представленную генеральным подрядчиком.

- 7.13. **Соинвестор** обязуется вернуть **Генеральному подрядчику** гарантию добросовестного выполнения работ в установленный срок после подписания протокола об окончательной приемке работ, если он не предъявил до той даты претензии в отношении качества выполненных работ. **Соинвестор** в праве удерживать соответствующую часть стоимости гарантии, в пределах причиненного ущерба, до тех пор, пока поданные требования не разрешены.
- 7.14. **Генеральный подрядчик** гарантирует, что на день приемки, выполненная работа соответствует качеству, установленному в договоре, соответствует действующим техническим регламентам и не имеет недостатков, которые могут уменьшить или даже аннулировать размер или возможность использования согласно нормальным условиям использования или условиям договора.
- 7.15. Работы, в отношении которых проводятся испытания, считаются выполненными в случае если результаты испытаний, вписываются в пределы, допустимые действующими техническими регламентами.
- 7.16. **Соинвестор** вправе наблюдать за осуществлением работ в соответствии с положениями договора, посредством аттестованных специалистов ответственных за технический надзор. Им обеспечивается доступ на место работы, в мастерские, склады и везде, где проводится деятельность, связанная с выполнением договорных обязательств. По требованию, в их распоряжение необходимо предоставить чертежи и исполнительную документацию для изучения и дать им все разъяснения, при этом, условием является, чтобы этим не разглашались секреты **Генерального подрядчика**. Секретная информация, а также секретная документация считается **Соинвестором** и **Бенефициаром** конфиденциальной.
- 7.17. **Соинвестор** уполномочен выдать распоряжения, которые считает необходимыми для выполнения работ, с соблюдением прав **Генерального подрядчика**. Распоряжения, в основном, направляются **Генеральному подрядчику** и прорабу, за исключением случаев, когда необходимо вмешаться против неизбежной и объявленной опасности. **Генеральному подрядчику** необходимо сообщить **Соинвестору** фамилию профессионально-технически аттестованного прораба, который руководит выполнением работ и проверяет их качество с его стороны.
- 7.18. Если **Генеральный подрядчик** считает, что распоряжения **Соинвестора** являются необоснованными или нецелесообразными, он может предъявить возражения, но это не освобождает его от выполнения полученных распоряжений, кроме случая, когда они противоречат законным положениям. Если посредством выполнения распоряжений **Соинвестора** создаются трудности в выполнении, вызывающие дополнительные расходы, их оплачивает **Соинвестор**.
- 7.19. Разбивка основных осей, реперов, путей сообщения и пределов земельного участка, предоставленного в распоряжение **Генерального подрядчика**, а также материализация высотных отметок в непосредственной близости участка, относится к обязанностям **Бенефициара**.
- 7.20. Для проверки разбивки **Бенефициаром** или проектировщиком, **Генеральный подрядчик** должен обеспечить сохранность всех реперов, столбов или других предметов, используемых при разбивке работ.
- 7.21. Возведение участка, разбивки и высотные отметки, а также другая документация, предоставленная в распоряжение **Генерального подрядчика** **Бенефициаром** для выполнения договора, являются решающей. **Генеральный подрядчик** обязуется проверить полученную документацию и сообщить **Бенефициару** и **Соинвестору** об установленных или предполагаемых ошибках и неточностях.
- 7.22. **Генеральный подрядчик** обязуется регламентировать отношения с отраслевыми субподрядчиками и несет ответственность перед **Бенефициаром** и **Соинвестором** за соблюдение отраслевыми субподрядчиками законных и профессиональных положений и обязательств.
- 7.23. **Бенефициар** обязуется получить все разрешения и заключения, предусмотренные в нормативных актах, а также регламентах (документах), которые позволят выполнение

работ по договору.

- 7.24. На протяжении выполнения работ **Бенефициар** и **Соинвестор** вправе распорядиться в письменной форме о:
- a) устранении со строительной площадки любого материала, который не соответствует по качеству;
  - b) замене несоответствующего по качеству материала на другой соответствующий;
  - c) устранении или переделке любой работы или части работы, несоответствующей с точки зрения качества.
- 7.25. В случае невыполнения **Генеральным подрядчиком** распоряжений из пункта 7.24, **Бенефициар** и **Соинвестор** могут остановить работы, нанять и оплатить другим подрядчикам за выполнение данных работ, ставя, таким образом, в опоздание **Генерального подрядчика**, который будет обязан в условиях закона, возместить расходы, понесенные **Бенефициаром** и **Соинвестором** в связи с фактом невыполнения.
- 7.26. В случае если во время выполнения работ, на участках обнаруживаются исторические, художественные или научные ценности, **Генеральный подрядчик** обязуется остановить выполнение работ в соответствующей зоне и сообщить об этом **Бенефициару**, **Соинвестору**, органам полиции или другим компетентным органам.
- 7.27. Во время выполнения работ **Генеральный подрядчик** обязуется поддерживать подъездные пути свободными, убирать оборудование, устранять избыток материалов, отходов и временных работ любого типа, которые не нужны, а по завершению работ **Генеральный подрядчик** уберет со строительной площадки все строительное оборудование, избыток материалов, отходы и временные сооружения.
- 7.28. **Генеральный подрядчик** должен получить, за собственный счет, все заключения и согласования и оплатить все необходимые сборы, связанные с выполнением работ, а также для имущества или прав, затронутых, или которые могут быть затронуты, выполнением работ. **Бенефициар** вернет **Генеральному подрядчику** все эти суммы в результате его подтверждения.

## 8. Рабочая сила

- 8.1 **Генеральный подрядчик** выполняет все формальности, необходимые для найма всей рабочей силы для выполнения договорных работ в соответствии с положениями действующего законодательства.

## 9. Материалы и выполнение самих работ

- 9.1. Материалы должны соответствовать качеству, предусмотренному в исполнительной документации, они периодически будут подвергаться различным проверкам проектировщика, **Соинвестора** или **Бенефициара**, что будет запрошено. **Генеральный подрядчик** обеспечивает, по требованию, рабочую силу, инструменты, оборудование, материалы, необходимые для рассмотрения, измерения и проверки работ.
- 9.2. Стоимость проверок и испытаний оплачивает **Генеральный подрядчик**, если это предусмотрено в документации, в противном случае расходы оплачивает **Бенефициар**.
- 9.3. Проверки, предусмотренные и заказанные **Бенефициаром** и **Соинвестором** для проверки работ или материалов, используемых в работе, оплачиваются **Генеральным подрядчиком**, если будет доказано, что материалы не соответствуют по качеству или работа не выполнена в соответствии с положениями договора. В противном случае **Бенефициар** оплачивает данные расходы.
- 9.4. **Бенефициар**, **Соинвестор**, проектировщик, или любое другое уполномоченное ими лицо имеют постоянный доступ к работам на строительной площадке и в местах, где готовятся работы, на склады заготовленного материала и др.
- 9.5. Работы, которые должны быть скрыты, не покрываются без утверждения



аттестованного ответственного за технический надзор и, при необходимости, проектировщика, **Генеральный подрядчик** предоставляет им возможность осмотреть и проследить любую работу, которая должна быть скрыта. **Генеральный подрядчик** сообщает аттестованному ответственному за технический надзор, проектировщику о готовности работ к осмотру. Аттестованный технический надзор, и проектировщик принимают участие в осмотре и измерении вышеуказанных работ.

- 9.6. **Генеральный подрядчик** откроет любую часть или части работы по требованию **Бенефициара** и **Соинвестора** и при необходимости переделает эту часть или части работы, если установлено, что работы соответствуют качеству и выполнены согласно исполнительной документации, открытие, переделка и/или ремонт оплачиваются **Бенефициаром** и **Соинвестором**, а в противном случае, **Генеральным подрядчиком**.
- 9.7. **Бенефициар** должен предоставить в распоряжение **Генерального подрядчика**, в случае если не обговорено иное, бесплатно:
- а) земельные участки, необходимые для складов и рабочих мест на строительной площадке;
  - б) подъездные дороги и железнодорожные дороги;
  - в) подключения инженерных сетей (вода, газ, энергия, канализация и др.) до предела расположения строительной площадки.
- 9.8. Расходы за потребление коммунальных услуг, а также по счетчикам или другим измерительным аппаратам, оплачивает **Генеральный подрядчик**. В случае нескольких подрядчиков, расходы делятся пропорционально между ними.
- 9.9. Работы, выполненные **Генеральным подрядчиком** за исключением работ, предусмотренных в договоре и без распоряжения **Соинвестора**, а также тех, которые не соблюдают положения договора, без наличия в этом смысле четкого распоряжения **Соинвестора**, не будут оплачены **Генеральному подрядчику**. **Генеральный подрядчик** должен устранить данные работы в срок, установленный **Соинвестором**. Также, он несет ответственность перед **Соинвестором** за ущерб, который ему причинил. Соответствующие работы будут оплачены **Генеральному подрядчику**, только если будут доказаны необходимыми и предполагается, что они отвечают воле **Бенефициара** и **Соинвестора**, о чем сообщается незамедлительно.
- 9.10. Работы начинаются через 10 дней после подписания и регистрации договора в соответствующем порядке и получения приказа о выполнении.

## 10. Гарантийный период и исправления в гарантийный период

- 10.1. Гарантийный период для работ, предусмотренных в ст. 2 настоящего образца договора, составляет **5 лет**.
- 10.2. Гарантийный период начинается с момента окончательной приемки и по истечению срока, предусмотренного в пункте 10.1. настоящей статьи.
- 10.3. **Генеральный подрядчик** обязуется в гарантийный период устранять все недостатки, связанные с несоблюдением условий договора, за собственный счет, вследствие уведомления, переданного **Бенефициаром**.
- 10.4. Если недостатки наступили не вследствие халатности или дефектов по вине **Генерального подрядчика**, работы выполняются им согласно положениям договора, стоимость исправлений будет оценена и оплачена как дополнительные работы.

## 11. Ответственность сторон

- 11.1. Стороны договора несут ответственность, каждый, за собственные ошибки, а также за ошибки своих законных представителей и физических и юридических лиц, которых используют для выполнения возложенных на них обязательств.
- 11.2. Если в связи с выполнением строительных работ наносится ущерб третьему лицу, стороны договора отвечают в солидарном порядке, согласно законным положениям. Для установления между сторонами размера ответственности за причиненный ущерб, во внимание принимается степень вины каждого из партнеров, если условия договора

не предусматривают иное. Если ущерб, причиненный третьему лицу, наступил вследствие меры, о которой распорядился **Бенефициар** и **Соинвестор** в той форме, в которой она была применена, тогда они самостоятельно несут ответственность, только если **Генеральный подрядчик** заранее предупредил их об опасности, связанной с выполнением распоряжения.

- 11.3. Согласно законным положениям **Генеральный подрядчик** обязуется возместить ущерб за нарушение или повреждение подъездных дорог или инженерных сетей, смежных участков, используемых для хранения земли, материалов или других объектов, а также вследствие некоторых ограждений или ограничений по собственной вине.
- 11.4. В случае если **Генеральный подрядчик** сомневается относительно порядка выполнения работ, условий обеспечения безопасности, качества материалов или конструктивных частей, технологического оборудования, и т.д., поставленных **Соинвестором**, а также относительно работ, выполненных другими экономическими операторами, тогда он должен предъявить **Соинвестору** возражения, в письменной форме, незамедлительно и насколько возможно до начала работ. **Соинвестор** является ответственным за собственную информацию, распоряжения и поставки.
- 11.5. **Генеральный подрядчик** должен обеспечить выполненные работы и оснащение, находящееся в его распоряжении, от разрушения и хищения до передачи работ **Бенефициару**. Он должен принять меры по защите от разрушения работ вследствие атмосферных действий и воды и удалять снег и лед.
- 11.6. Если несоблюдение **Генеральным подрядчиком** положений любого регламента или решения местных органов публичной власти или других местных органов, законно учрежденных, и с обязательным характером выполнения работ, причиняет ущерб **Бенефициару**, **Генеральный подрядчик** возмещает ему ущерб в размере суммы ущерба.
- 11.7. Если причины принудительного препятствия или простоя вменяются в вину одной из сторон договора, тогда другая сторона может предъявить претензии относительно возмещения причиненного ущерба, который может быть доказан.
- 11.8. За отказ выполнять работы, предусмотренные в настоящем Договоре, удерживается гарантия добросовестного исполнения договора в соответствии с положениями пункта 7.9.
- 11.9. В случае выполнения работ с задержкой, Подрядчик несет материальную ответственность в размере 0,1% от суммы работ, за каждый день просрочки, но не более 3 % от общей суммы настоящего Договора. В случае если задержка превышает 60 дней, это считается отказом от выполнения работ, предусмотренных в настоящем Договоре, и у **Подрядчика** удерживается гарантия добросовестного исполнения, которая была установлена в соответствии с положениями пункта 7.9.
- 11.10. **Соинвестор** и **Бенефициар** не несут ответственность за какой-либо ущерб, оплачиваемый согласно законным положениям компенсации, в отношении или в следствии происшествия или ущерба, причиненного работнику или другому лицу, нанятому **Генеральным подрядчиком**, за исключением происшествия или ущерба, наступившего по вине **Бенефициара** или **Соинвестора**, его агентов или работников.

## 12. Разрешение споров

- 12.1. В случае споров относительно качества и характеристик строительного материала, процедур проверки, точности проведения испытаний, используемого строительного оборудования, каждая сторона может, после предварительного уведомления другой стороны, потребовать проведения испытаний государственными исследовательскими учреждениями. Расходы за проведение испытаний оплачивает сторона, вина которой будет доказана.

## 13. Расторжение договора

- 13.1. **Генеральный подрядчик** может потребовать расторжения договора, если:
- Бенефициар** и/или **Соинвестор** не выполняют обязательство, возложенное на них, и этим делают невозможным выполнение **Генеральным подрядчиком** работ;
  - Соинвестор** не соблюдает дату оплаты более 3 месяцев;
  - Соинвестор** сообщает генеральному подрядчику, что по непредусмотренным причинам и вследствие экономической конъюнктуры он не может продолжать выполнения договорных обязательств.
- 13.2. Как **Соинвестор**, так и **Бенефициар** могут потребовать расторжения договора, если:
- Генеральный подрядчик** объявлен банкротом, входит в процесс ликвидации в целях слияния или заложил в ипотеку капитал;
  - Генеральный подрядчик** отказался от договора;
  - Генеральный подрядчик** не начинает работы без наличия обоснованной причины и не возобновляет приостановленные работы в разумные сроки с момента получения письменного распоряжения о возобновлении работ;
  - Генеральный подрядчик** не удалил несоответствующий материал со строительной площадки или не переделал работу в срок, установленный настоящим договором.
- 13.3. Заявление о расторжении договора по причинам, указанным в пунктах 13.1. и 13.2. настоящей статьи передается стороне договора в письменной форме минимум за 15 рабочих дней до запрашиваемой даты расторжения.
- 13.4. **Бенефициар**, совместно с **Соинвестором**, в случае расторжения договора, созывает комиссию по приемке, которая осуществляет качественную и количественную приемку выполненных работ.
- 13.5. В случае расторжения договора **Бенефициар**, совместно с **Соинвестором**, составляет ситуацию эффективно выполненных работ, инвентаризацию материалов, оборудования и временных работ, после чего устанавливает суммы, которые он должен выплатить в соответствии с положениями договора, а также ущерб, которые должен возместить **Генеральный подрядчик**, по вине которого расторгается договор.
- 13.6. Выплата гарантии добросовестного исполнения осуществляется только после истечения гарантийного периода (после осуществления окончательной приемки), а в случаях, предусмотренных в подпунктах с) и d) пункта 13.2. настоящей статьи после расторжения договора.
- 13.7. После расторжения договора **Соинвестор** и **Бенефициар** могут продолжать выполнение работ с соблюдением законных положений.

## 14. Заключительные положения

- 14.1. Следующие документы (приложения к настоящему договору) интерпретируются как неотъемлемая часть настоящего договора:
- Техническое задание;
  - Техническое предложение;
  - Финансовая оферта;
  - График выполнения договора;
  - Гарантия добросовестного исполнения.
- 14.2. Документы договора составлены на государственном языке, в при необходимости, на другом языке международного обращения.
- 14.3. В случаях возникновения двусмысленности или расхождений в условиях настоящего договора, они разъясняются **Бенефициаром** и/или **Соинвестором**, которые выдают инструкции в этом смысле для **Генерального подрядчика**.
- 14.4. В документы договора нельзя внести изменения без согласия всех трех сторон.
- 14.5. Настоящий договор считается заключенным в день подписания и вступает в силу после его регистрации Агентством по государственным закупкам и, при необходимости, Государственным казначейством или одним из территориальных

казначейств Министерства финансов, и действует до 01 апреля 2020 года.

14.6. Настоящий Договор представляет собой соглашение о намерениях трех сторон и подписан сегодня, \_\_\_\_\_ года.

14.7. В подтверждение вышеуказанного Стороны подписали настоящий Договор в соответствии с законодательством Республики Молдова в день и год, указанные выше.

### 15. Реквизиты и подписи сторон

<i>Генеральный подрядчик</i> _____	<i>Соинвестор</i> <b>АГЕНТСТВО РЕГИОНАЛЬНОГО РАЗВИТИЯ АТО ГАГАУЗИЯ</b>
Почтовый адрес: Тел/Факс: Код IBAN: Банк: Код: Фискальный код:	Почтовый адрес: Тел/Факс: Код IBAN: Банк: Код: Фискальный код:
_____	_____
<b>М.П.</b>	<b>М.П.</b>
<i>Бенефициар</i> <b>ИСПОЛНИТЕЛЬНЫЙ КОМИТЕТ АТО ГАГАУЗИЯ</b>	
Почтовый адрес: Тел./факс: Код IBAN: Банк: Код: Фискальный код:	
_____	
<b>М.П.</b>	