

DOCUMENTAȚIA STANDARD
pentru realizarea achizițiilor publice de lucrări

Secțiunea 1
Dispoziții generale

1. Prezenta Documentație reprezintă o instrucțiune pentru autoritățile contractante și ofertanți, utilizată la inițierea și desfășurarea procedurilor de achiziții publice de lucrări sau procedurilor de achiziții publice de servicii de proiectare și de lucrări. La procedurile de achiziții de lucrări sau procedurile de achiziții publice de servicii de proiectare și de lucrări inițiate și desfășurate prin cererea ofertelor de prețuri și achizițiile de valoare mică, autoritățile contractante pot simplifica formularele în dependență de complexitatea achiziției.

2. Prezenta Documentație conține anexe destinate inițierii, publicării, atribuirii și modificării procedurilor de achiziții publice, precum și destinate să faciliteze elaborarea și prezentarea ofertei, și a documentelor care să permită grupului de lucru examinarea și evaluarea tuturor ofertelor depuse, după cum urmează:

- 1) Anunț de intenție (anexa nr.1);
- 2) Anunț de participare, inclusiv pentru procedurile de preselecție/procedurile negociate (anexa nr. 2);
- 3) Invitație de participare la etapele de preselecție/la procedurile negociate (anexa nr. 3);
- 4) Proces-verbal cu privire la rezultatele preselecției candidaților (anexa nr. 4);
- 5) Anunț de atribuire (anexa nr. 5);
- 6) Anunț privind modificarea contractului de achiziții publice/acordului-cadru (anexa nr. 6);
- 7) Cerere de participare (anexa nr. 7);
- 8) Declarație privind valabilitatea ofertei (anexa nr. 8);
- 9) Scrisoare de garanție bancară (anexa nr. 9);
- 10) Grafic de executare a lucrărilor (anexa nr. 10.);
- 11) Grafic de executare a documentației de proiect (anexa nr. 11);
- 12) Declarație privind experiența similară (anexa nr. 12);
- 13) Declarație privind lista principalelor lucrări executate în ultimul an de activitate (anexa nr. 13);
- 14) Declarație privind dotările specifice, utilajul și echipamentul necesar pentru îndeplinirea corespunzătoare a contractului (anexa nr. 14);
- 15) Declarație privind personalul de specialitate propus pentru implementarea contractului (anexa nr. 15);
- 16) Lista subcontractanților și partea/părțile din contract care sunt îndeplinite de aceștia (anexa nr. 16);
- 17) Informații privind asocierea (anexa nr. 17);
- 18) Angajament terț susținător financiar (anexa nr. 18);
- 19) Angajament privind susținerea tehnică și profesională a ofertantului/grupului de operatori economici (anexa nr. 19);
- 20) Declarație terț susținător tehnic (anexa nr. 20);
- 21) Declarație terț susținător profesional (anexa nr. 21);
- 22) Aviz pentru participare la licitațiile publice de lucrări din domeniul construcțiilor și instalațiilor (anexa nr. 22);
- 23) Caiet de sarcini. Formularul de deviz nr.1 – lista cu cantitățile de lucrări (anexa nr. 23);
- 24) Caiet de sarcini. Servicii de proiectare (anexa nr. 24);
- 25) Contract de antrepriză (anexa nr. 25);
- 26) Contract de achiziționare a serviciilor de proiectare (anexa nr. 26);
- 27) Acord adițional (anexa nr. 27);
- 28) Acord-cadru (anexa nr. 28).

3. Autoritatea contractantă emite Documentația de atribuire în vederea achiziționării lucrărilor sau serviciilor de proiectare și de lucrări, după cum este specificat în documentația standard.

4. Detaliile din document desenate și scrise prin care sunt determinate soluții urbanistice și de amenajare a teritoriului, arhitecturale, constructive, tehnologice, rezultatele calculului și argumentării soluțiilor adoptate, volumele de lucrări, caracteristicile tehnice și alcătuirea elementelor constructive, precum și alte soluții tehnice se prezintă în caietul de sarcini (anexa nr. 23 și anexa nr. 24).

5. Autoritatea contractantă urmează să se asigure că la momentul inițierii procedurii de achiziție publică, mijloacele financiare sunt alocate sau există o garanție a alocării lor și sunt destinate exclusiv achiziției în cauză.

6. Atribuirea contractului de achiziție publică de lucrări sau de servicii de proiectare și de lucrări se realizează în conformitate cu prevederile:

1) Legii nr. 131/2015 privind achizițiile publice;

2) Hotărârii Guvernului nr. 638/2020 pentru aprobarea Regulamentului privind achizițiile publice de lucrări.

7. În cazul în care autoritatea contractantă inițiază un acord-cadru, ca modalitate specială de atribuire a contractelor de achiziții publice de lucrări sau lucrări și servicii de proiectare, procedura se desfășoară conform Regulamentului cu privire la acordul-cadru ca modalitate specială de atribuire a contractelor de achiziții publice, aprobat prin Hotărârea Guvernului nr. 694/2020.

8. În cazul în care autoritatea contractantă inițiază procedura de negociere, procedura se desfășoară conform Regulamentului cu privire la achizițiile publice folosind procedura de negociere, aprobat prin Hotărârea Guvernului nr. 599/2020.

9. În cazul în care autoritatea contractantă inițiază proceduri cu preselecție se utilizează anexele ce țin de procedurile date: anexele nr.1, nr. 3 - 6, nr. 25 și nr. 26.

10. Ofertantul suportă toate costurile asociate elaborării și prezentării ofertei sale, precum și documentelor care o însoțesc.

11. Cererea de participare (anexa nr. 7), Oferta, Documentul Unic de Achiziții European (în continuare - DUAE), documentația de atribuire, caietul de sarcini și toată corespondența dintre ofertant și autoritatea contractantă se întocmește în limba română sau, după caz, toate documentele enumerate pot fi întocmite și în una din limbile de circulație internațională. Documentele justificative și literatura de specialitate tipărită, care fac parte din ofertă, pot fi întocmite în altă limbă, specificată în documentația de atribuire, cu condiția ca acestea să fie însoțite de o traducere exactă a fragmentelor relevante în limba română.

12. La achiziția de lucrări termenul de când a fost elaborat proiectul nu trebuie să depășească perioada de doi ani, în caz contrar, autoritatea contractantă este obligată să actualizeze documentația de proiect, înainte de inițierea procedurii de achiziție.

13. În cazul achizițiilor de servicii de proiectare, proiectanții de construcții sunt obligați să exercite supravegherea de autor pe tot parcursul execuției lucrărilor.

14. Autoritatea contractantă are obligația de a asigura accesul ofertantului/ofertanților să viziteze amplasamentul lucrării de construcție sau obiectul supus proiectării în scopul elaborării ofertei pentru participare la procedura de atribuire a contractului de achiziție publică de lucrări sau procedura de atribuire a contractului de achiziție publică de servicii de proiectare și de lucrări.

15. Ofertantului i se permite să viziteze și să examineze amplasamentul lucrării sau obiectul supus proiectării, inclusiv împrejurimile, și să obțină toate informațiile care pot fi necesare în vederea elaborării ofertei. În cadrul vizitei ofertantul își asumă riscul producerii unui eventual accident care s-ar putea solda cu moartea sau rănirea fizică a unei persoane și/sau cu pierderea ori deteriorarea proprietății. Ofertantul suportă orice eventuale cheltuieli, pierderi sau daune ca rezultat al vizitării amplasamentului lucrării.

16. În cazul în care autoritatea contractantă a depistat că ofertantul a fost implicat în practicile descrise la pct. 28 și pct. 29 în cadrul procedurii de atribuire pentru contractul de achiziție publică aceasta:

1) exclude ofertantul din procedura respectivă de achiziție și înaintează solicitarea către Agenția Achiziții Publice privind includerea lui în Lista de interdicție, conform prevederilor Regulamentului cu privire la Lista de interdicție a operatorilor economici, aprobat prin Hotărârea Guvernului nr. 1420/2016; sau

2) întreprinde orice alte măsuri prevăzute în art. 42 al Legii nr. 131/2015 privind achizițiile publice.

17. Sunt interzise următoarele acțiuni în cadrul procedurii de achiziție:

1) promisiunea sau oferirea unei persoane cu funcție de răspundere, personal sau prin mijlocitor, de bunuri sau servicii, sau privilegii, sau avantaje sub orice formă, pentru a influența acțiunile unei alte părți;

2) orice acțiune sau omisiune, inclusiv interpretare eronată, care conștient sau din neglijență, induce în eroare sau tinde să inducă în eroare o parte pentru obținerea unui beneficiu financiar sau de altă natură ori pentru a evita o obligație;

3) înțelegerea interzisă de lege, între două sau mai multe părți, realizată în scopul coordonării comportamentului lor la procedurile de achiziții publice;

4) prejudicierea, direct sau indirect, a oricărei părți sau a proprietății acestei părți, pentru a influența în mod necorespunzător acțiunile acesteia;

5) distrugerea intenționată, falsificarea, contrafacerea sau ascunderea materialelor de evidență ale investigației, sau prezentarea unor informații false organelor de urmărire penală, pentru a împiedica esențial urmărirea penală în vederea identificării unor practici frauduloase, precum și amenințarea, hărțuirea sau intimidarea oricărei părți pentru a o împiedica să divulge informația cu privire la chestiuni relevante urmăririi penale.

Secțiunea a 2-a **Calificarea candidaților/ofertanților**

18. Orice operator economic, rezident sau nerezident, persoana fizică sau persoană juridică de drept public sau privat ori asociație de astfel de persoane are dreptul de a participa la procedura de atribuire a contractului de achiziție publică de lucrări sau de servicii de proiectare și de lucrări.

19. Persoana fizică sau juridică care a participat la întocmirea documentației de atribuire are dreptul, în calitate de operator economic, de a fi ofertant, ofertant asociat sau subcontractant, dar numai în cazul în care implicarea sa în elaborarea documentației de atribuire nu este de natură să distorsioneze concurența. Persoana fizică sau juridică care participă direct în procesul de verificare și evaluare a ofertelor nu are dreptul de a fi ofertant, ofertant asociat sau subcontractant, sub sancțiunea excluderii din procedura de atribuire.

20. Mai multe persoane juridice au dreptul să se asocieze în scopul depunerii unei oferte comune, cu condiția că, fiecare asociat urmează să prezinte DUAE-ul separat. Asocierea trebuie prezentată în formă scrisă la solicitarea autorității contractante odată ce a fost declarat în DUAE.

21. Filialele agenților economici, cu personalitate juridică și înregistrate în conformitate cu prevederile pct. 35, au dreptul de a participa la procedura de atribuire a contractului de achiziție publică de lucrări sau de servicii de proiectare și de lucrări în nume propriu și, în acest scop, trebuie să prezinte documente care dovedesc eligibilitatea, înregistrarea, capacitatea tehnică și capacitatea economico-financiară.

22. Sucursalele au dreptul de a participa la procedura de atribuire a contractului de achiziție publică de lucrări sau de servicii de proiectare și de lucrări și de a încheia contractul respectiv numai în numele persoanei juridice, prin împuternicire. În acest caz documentele prezentate, care dovedesc eligibilitatea,

înregistrarea, capacitatea tehnică și capacitatea economico-financiară, trebuie să fie cele ale persoanei juridice.

23. Pentru confirmarea datelor de calificare în cadrul procedurii de achiziție publică, operatorul economic completează și prezintă DUAE, conform formularului, aprobat prin Ordinul ministrului finanțelor nr. 72/2020, în conformitate cu cerințele stabilite de autoritatea contractantă.

24. Prezentarea oricărui alt formular DUAE este temei de descalificare de la procedura de achiziție publică.

25. În dependență de specificul achiziției și procedura aleasă, autoritatea contractantă are obligația de a stabili pentru fiecare procedură în parte criteriile de calificare cât și documentele suport necesare pentru a fi prezentate de către operatorii economici.

26. Autoritatea contractantă aplică criteriile și cerințe de calificare numai referitoare la:

- 1) eligibilitatea ofertantului sau candidatului;
- 2) capacitatea de exercitare a activității profesionale;
- 3) capacitatea economică și financiară;
- 4) capacitatea tehnică;
- 5) standarde de asigurare a calității;
- 6) standarde de protecție a mediului.

27. Pentru constatarea datelor de calificare în cadrul procedurilor de achiziții publice, operatorul economic prezintă la momentul evaluării documentele solicitate de către autoritatea contractantă în cadrul procedurilor de achiziții publice. Documentele se prezintă în format electronic, utilizând Sistemul informațional automatizat „Registrul de stat al achizițiilor publice” (în continuare - SIA RSAP), cu excepția cazurilor prevăzute la art. 33 alin. (7) și alin. (11) din Legea nr. 131/2015 privind achizițiile publice.

28. Se exclude de la procedura de atribuire a contractului de achiziții publice orice ofertant sau candidat despre care se confirmă că, în ultimii 5 ani, a fost condamnat, prin hotărârea definitivă a unei instanțe judecătorești, pentru participare la activități ale unei organizații sau grupări criminale, pentru corupție, pentru fraudă și/sau pentru spălare de bani, pentru infracțiuni de terorism sau infracțiuni legate de activități teroriste, finanțarea terorismului, exploatarea prin muncă a copiilor și alte forme de trafic de persoane.

29. Se exclude de la procedura de atribuire a contractului de achiziție publică, și respectiv nu este eligibil, orice ofertant care se află în oricare dintre situațiile prevăzute la art. 19 alin. (2) și alin. (3) și art. 16 alin. (6) al Legii nr. 131/2015 privind achizițiile publice.

30. Orice ofertant/candidat care se află în una din situațiile menționate la pct. 28 și pct. 29 furnizează dovezi care să arate că măsurile luate de el sunt suficiente pentru a demonstra fiabilitatea și credibilitatea sa, în pofida existenței unui motiv de excludere. Dacă autoritatea contractantă consideră astfel de dovezi suficiente, ofertantul/candidatul în cauză nu este exclus de la procedura de achiziție publică, cu excepția cazului în care operatorul economic a fost exclus prin hotărâre definitivă a unei instanțe de judecată de la participarea la procedurile de achiziții publice.

31. Autoritatea contractantă extrage informația necesară pentru constatarea existenței sau inexistenței circumstanțelor menționate la pct. 28 și pct. 29 din bazele de date disponibile ale autorităților publice sau ale părților terțe. Dacă acest lucru nu este posibil, autoritatea contractantă are obligația de a accepta ca fiind suficient și relevant pentru demonstrarea faptului că ofertantul/candidatul nu se încadrează în una dintre situațiile prevăzute la pct. 28 și pct. 29 orice document considerat edificator, din acest punct de vedere, în țara de origine sau în țara în care ofertantul este stabilit, cum ar fi certificate, caziere judiciare sau alte documente echivalente emise de autorități competente din țara respectivă.

32. În ceea ce privesc referințele de la pct. 29, în conformitate cu legislația internă a statului în care sunt stabiliți ofertanții, aceste solicitări se referă la persoanele fizice și persoanele juridice, inclusiv,

după caz, la directori de companii sau la orice persoană cu putere de reprezentare, de decizie ori de control în ceea ce privește ofertantul/candidatul.

33. În cazul în care în țara de origine sau în țara în care este stabilit ofertantul/candidatul nu se emit documente de natura celor prevăzute la pct. 28 sau respectivele documente nu vizează toate situațiile referitoare de la pct. 29, autoritatea contractantă are obligația de a accepta o declarație pe propria răspundere sau, dacă în țara respectivă nu există prevederi legale referitoare la declarația pe propria răspundere, o declarație autentică dată în fața unui notar, a unei autorități administrative sau judiciare sau a unei asociații profesionale care are competențe în acest sens.

34. Autoritatea contractantă evaluează măsurile întreprinse de către operatorii economici ținând seama de gravitatea și circumstanțele particulare ale infracțiunii sau ale abaterii. În cazul în care consideră că măsurile întreprinse sunt insuficiente, autoritatea contractantă informează ofertantul/candidatul despre motivele excluderii.

35. Autoritatea contractantă solicită oricărui ofertant să prezinte dovada din care să rezulte o formă de înregistrare în cazul persoanei juridice, capacitatea legală de a executa documentația de proiect și de a realiza lucrări, în conformitate cu prevederile legale din țara în care este stabilit.

36. Ofertantul urmează să dispună de un nivel minim de capacitate economică și/sau financiară și să prezinte informații/documente privind capacitatea economică și/sau financiară pentru a se califica conform cerințelor de îndeplinire a contractului, cum ar fi:

1) realizarea unei cifre medii anuale de afaceri în ultimii 3 ani egală sau mai mare decât suma stabilită în pct. 16 din anexa nr. 2, care nu trebuie să depășească de două ori valoarea estimată a contractului, cu excepția cazurilor bine justificate, precum cele legate de riscurile speciale aferente naturii lucrărilor sau serviciilor;

2) lichiditate generală (active circulante/datorii curente) și nivelul minim de lichiditate (nu mai puțin de 100%);

3) declarații bancare corespunzătoare sau, după caz, dovezi privind asigurarea riscului profesional;

4) situația financiară pentru perioada de gestiune anterioară, avizat și înregistrat de organele competente, și orice alte documente legale edificatoare prin care ofertantul își poate dovedi capacitatea economico-financiară.

37. Atunci când un contract este împărțit în loturi, indicele cifrei de afaceri se aplică pentru fiecare lot individual. Cu toate acestea, autoritatea contractantă urmează să stabilească cifra de afaceri anuală minimă impusă operatorilor economici cu referire la grupuri de loturi, dacă ofertantului câștigător îi sunt atribuite mai multe loturi care trebuie executate în același timp.

38. La solicitarea autorității contactante, ofertantul urmează să prezinte documentele care demonstrează capacitatea tehnică și/sau profesională pentru executarea viitorului contract numai în măsura în care aceste informații sunt relevante pentru îndeplinirea contractului și nu sunt disponibile în bazele de date ale autorităților publice sau ale părților terțe, după cum urmează:

1) o listă a lucrărilor executate și finisate în ultimii 5 ani, conform anexei nr. 13, însoțit de certificări de bună execuție pentru cele mai importante lucrări. Respectivele certificări indică beneficiarii, indiferent dacă aceștia sunt autorități contractante sau clienți privați, valoarea, perioada și locul execuției lucrărilor și precizează dacă au fost efectuate în conformitate cu normele profesionale din domeniu și dacă au fost duse la bun sfârșit;

2) informații privind deținerea de laboratoare proprii autorizate și acreditate în modul stabilit sau a contractelor cu aceste laboratoare, pentru încercări de beton și a altor materiale și elemente de construcție care necesită încercări, incluse în ofertă;

3) informații referitoare la studiile, pregătirea profesională și calificarea personalului de conducere, precum și ale persoanelor responsabile pentru execuția documentației de proiect, lucrărilor, inclusiv a arhitectului șef, inginerului șef și dirigintei de șantier, atestați conform legislației (confirmat prin certificat de atestare profesională) și cu o experiență similară în domeniul lucrării ce urmează să fie executată, conform anexei nr. 15;

4) o declarație referitoare la efectivele medii anuale al personalului angajat și ale cadrelor de conducere în ultimii 3 ani;

5) dacă este cazul, informații privind măsurile de protecție a mediului pe care operatorul economic le poate aplica în timpul îndeplinirii contractului de lucrări sau servicii de proiectare și de lucrări, în corespundere cu pct. 44;

6) o declarație referitoare la utilajele, instalațiile, echipamentele tehnice de care poate dispune operatorul economic pentru îndeplinirea corespunzătoare a contractului de lucrări sau servicii de proiectare și de lucrări, conform anexei nr. 14;

7) informații privind partea din contract pe care operatorul economic are, eventual, intenția să o subcontracteze, conform anexei nr. 16. De asemenea, urmează a fi atașat/atașate la anexa nr.16, copia/copiile contractului/contractelor încheiat/încheiate cu subantreprenorii.

8) aviz pentru participare la licitațiile publice de lucrări în domeniul construcțiilor și instalațiilor, conform anexei nr. 22. În cazul în care, operatorul economic a notificat Inspectoratul Național pentru Supraveghere Tehnică, în conformitate cu prevederile art.10 din Codul urbanismului și construcțiilor al Republicii Moldova nr.434/2023, iar informațiile privind desfășurarea activităților în domeniul construcțiilor sunt publice și pot fi accesate în mod liber și gratuit de orice persoană în Registrul de stat în domeniul construcțiilor, Inspectoratul Național pentru Supraveghere Tehnică nu completează secțiunea nr. III din anexa nr. 22.

39. Ofertantul/candidatul are dreptul să recurgă la susținerea unor alte persoane atunci când acestea din urmă desfășoară activitățile sau serviciile pentru îndeplinirea cărora este necesară capacitatea profesională respectivă, conform anexei nr. 17.

40. Ofertantul urmează să dispună de un nivel minim de experiență pentru a se califica conform cerințelor de îndeplinire a contractului:

1) executarea în ultimii 5 ani a cel puțin a unui contract cu o valoare nu mai mică de 75% din valoarea viitorului contract, confirmat prin prezentarea contractului de antrepriză sau subantrepriză, precum și prin procesul-verbal de recepție la terminarea lucrărilor/procesul-verbal de recepție finală la expirarea perioadei de garanție, însoțit de certificări de bună execuție pentru cele mai importante lucrări din partea Beneficiarului (informațiile date se vor include în anexele nr. 12 și nr. 13); sau

2) valoarea cumulată a tuturor contractelor executate în ultimul an de activitate să fie egală sau mai mare decât valoarea viitorului contract, procesele-verbale de recepție la terminarea lucrărilor/procesele-verbale de recepție finală la expirarea perioadei de garanție, însoțite de certificări de bună execuție pentru cele mai importante lucrări din partea Beneficiarului (informațiile date se vor include în anexele nr. 12 și nr. 13).

41. Operatorul economic urmează să prezinte, în cazul solicitării din partea autorității contactante, documente și certificate emise de organisme independente, prin care se atestă faptul că respectă anumite standarde de asigurare a calității (ISO 9001), acestea trebuie să se raporteze la sistemele de asigurare a calității, bazate pe seriile de standarde europene relevante, certificate de organisme conforme cu seriile de standarde europene privind certificarea, sau la standarde internaționale pertinente, emise de organisme acreditate.

42. În conformitate cu principiul recunoașterii reciproce, autoritatea contractantă are obligația de a accepta certificatele echivalente emise de organismele stabilite în statele membre ale Uniunii Europene. În cazul în care operatorul economic nu deține un certificat de calitate astfel cum este solicitat de autoritatea contractantă, aceasta din urmă are obligația de a accepta orice alte certificări prezentate de operatorul economic respectiv, în măsura în care acestea confirmă asigurarea unui nivel corespunzător al calității.

43. Operatorul economic prezintă documente, certificate, emise de organisme independente, prin care se atestă faptul că respectă anumite standarde de protecție a mediului, aceasta trebuie să se raporteze:

1) la Sistemul Comunitar de Management de Mediu și Audit (EMAS), sau;

2) la standarde de gestiune ecologică bazate pe seriile de standarde europene sau internaționale în domeniu, certificate de organisme conforme cu legislația comunitară ori cu standardele europene sau internaționale privind certificarea.

44. În conformitate cu principiul recunoașterii reciproce, autoritatea contractantă are obligația de a accepta certificatele echivalente emise de organismele stabilite în statele membre ale Uniunii Europene. În cazul în care operatorul economic nu deține un certificat de mediu astfel cum este solicitat de autoritatea contractantă, aceasta din urmă are obligația de a accepta orice alte certificări prezentate de operatorul economic respectiv, în măsura în care acestea confirmă asigurarea unui nivel corespunzător al protecției mediului.

45. Autoritățile contractante pot utiliza o serie de criterii generale privind durabilitatea pentru executarea lucrărilor sau serviciilor de proiectare și de lucrări:

- 1) materiale de construcție și aprovizionare durabilă;
- 2) depozitarea deșeurilor reciclabile și sistemul de gestionare a deșeurilor;
- 3) gestionarea deșeurilor din demolări;
- 4) instalarea și punerea în funcțiune a sistemelor energetice și surse de energie cu emisii de carbon reduse sau de nivel zero;
- 5) contractul de performanță energetică;
- 6) conținut reciclat în beton și zidărie;
- 7) reducerea emisiilor de CO₂e/tonă pentru transportul de agregate de utilizat în elementele de construcție specificate;
- 8) sisteme de încălzire, inclusiv producerea combinată de energie electrică și energie termică (CHP);
- 9) controlul și managementul consumului de energie;
- 10) clauze de executare a contractului (CEC) – contractantul va pune în aplicare un plan de gestionare a deșeurilor pe șantier, monitorizând și raportând aplicarea pe durata desfășurării lucrărilor pe șantier;
- 11) aprovizionarea cu produse certificate ca fiind durabile (Patru etichete ecologice ale UE pentru componente);
- 12) vopsele și lacuri de interior și de exterior;
- 13) îmbrăcăminti rezistente;
- 14) pardoseli din lemn;
- 15) încălzitoare de apă;
- 16) construcțiile eficiente din punctul de vedere al resurselor;
- 17) reutilizare maximă, la fața locului, a materialelor și a solurilor excavate și pentru utilizarea materialelor de construcții cu conținut reciclat ridicat sau reutilizat;
- 18) creșterea durabilității materialelor și reducerea necesităților de întreținere, emisiile fonice mai reduse în etapa de construcție, utilizare și întreținere;
- 19) durabilitatea straturilor de uzură ale îmbrăcămintelor rutiere. Optimizarea strategiei de întreținere pentru garantarea performanței dorite pentru rezistența la rulare, durabilitate și reducerea zgomotului;
- 20) stabilirea caietului de sarcini, achiziționarea și utilizarea de materiale de construcție cu impact redus asupra mediului;
- 21) utilizarea de materiale de construcții cu un nivel ridicat de conținut reciclat și reutilizat și de subproduse de acest gen la construcția și întreținerea drumurilor;
- 22) creșterea durabilității îmbrăcămintelor, a capacității portante și a rezistenței la uzură;
- 23) dezvoltarea și executarea planurilor de monitorizare și întreținere în situației concrete;
- 24) evaluarea durabilității asupra materialelor de construcții;
- 25) identificarea și evaluarea riscurilor deșeurilor periculoase;
- 26) generarea de deșeuri în timpul pregătirii terenului, al construirii, utilizării și demolării clădirii.

46. În cazul unei asocieri, cerințele solicitate pentru îndeplinirea criteriilor de calificare și de selecție referitoare la situația economică și financiară sau a capacităților tehnice și profesionale pot fi îndeplinite prin cumul proporțional sarcinilor ce le revin fiecărui asociat.

47. În ceea ce privește criteriile privind cifra de afaceri, în cazul unei asocieri, cifra de afaceri medie anuală luată în considerare este valoarea generală, rezultată prin însumarea cifrelor de afaceri medii anuale corespunzătoare fiecărui membru al asocierii.

48. Pentru a se califica conform cerințelor stabilite, asociațiile trebuie să demonstreze o experiență similară proporțională sarcinilor ce le revin fiecărui asociat. Autoritatea contractantă nu este în drept să limiteze plafonul minim de experiență similară care urmează a fi întrunit de un asociat sau de liderul

asociației, cu excepția cazului când această limitare este puternic justificată de natura obiectului contractului și în măsura în care urmărește un obiectiv legitim de interes public și este conformă principiului proporționalității. Liderul asociației execută cel puțin 40% din valoarea viitorului contract de achiziții publice de lucrări.

49. Capacitatea economică și financiară, cât și capacitatea tehnică și/sau profesională a ofertantului/candidatului poate fi susținută, pentru îndeplinirea unui contract, și de o altă persoană, indiferent de natura relațiilor juridice existente între ofertant/candidat și persoana respectivă.

50. În cazul în care ofertantul/candidatul își demonstrează capacitatea economică și financiară cât și capacitatea tehnică și/sau profesională invocând și susținerea acordată, în conformitate cu prevederile pct. 48 de către o altă persoană, acesta are obligația de a dovedi susținerea de care beneficiază prin prezentarea în formă scrisă a unui angajament ferm al persoanei respective, încheiat în formă autentică (conform anexelor nr. 18 - 21), prin care această persoană confirmă faptul că va pune la dispoziția ofertantului/candidatului resursele financiare, cât și resursele tehnice și profesionale invocate. Prezentarea angajamentului se face la solicitarea autorității contractante odată ce a fost declarat în DUAE. Persoana care asigură susținerea financiară cât și tehnică și profesională trebuie să îndeplinească criteriile de selecție relevante și nu trebuie să se afle în niciuna dintre situațiile prevăzute la pct. 28 și pct. 29 care determină excluderea din procedura de atribuire.

Secțiunea a 3-a Pregătirea/Elaborarea ofertelor

51. Operatorul economic interesat de a participa la procedura de achiziție publică este obligat să depună până la expirarea termenului-limită stabilit de către autoritatea contractantă, o cerere de participare, în cazul aplicării prevederilor art. 33 alin. (7) și alin. (11) al Legii nr. 131/2015 privind achizițiile publice. În celelalte cazuri, aceasta se depune odată cu oferta.

52. Oferta cuprinde următoarele formulare:

- 1) Propunerea tehnică;
- 2) Propunerea financiară;
- 3) DUAE;
- 4) Garanția pentru ofertă, după caz (anexa nr. 9).

53. Toate documentele menționate la pct. 52 se completează fără nici o modificare sau o abatere de la formulare, spațiile goale fiind completate cu informația solicitată. Completarea defectuoasă a formularelor atrage respingerea ofertei.

54. Oferta elaborată de ofertant trebuie să cuprindă:

1) Propunerea tehnică - ofertantul elaborează propunerea tehnică, astfel încât aceasta să respecte în totalitate cerințele de calificare, precum și cerințele prevăzute în caietul de sarcini, cât și lista cu cantitățile de lucrări. În acest scop propunerea tehnică conține:

a) graficul de executare a lucrării (anexa nr. 10);

b) documentația de deviz (formularele 3, 5 și 7 corespunzător CPL.01.01-2012 sau alte metode elaborate și aprobate prin acte normative de către Ministerul Infrastructurii și Dezvoltării Regionale), conform Formularului de deviz nr. 1, din anexa nr. 23, lista cu cantitățile de lucrări.

2) Propunerea financiară-ofertantul elaborează propunerea financiară, astfel încât aceasta să furnizeze toate informațiile solicitate cu privire la prețuri, tarife, precum și la alte condiții financiare și comerciale legate de obiectul contractului de achiziție publică de lucrări sau de servicii de proiectare și de lucrări.

55. Operatorii economici pregătesc ofertele conform cerințelor stabilite în anunțul de participare, publicat de către autoritatea contractantă în Buletinul achizițiilor publice, și depun ofertele în mod electronic, folosind fluxurile interactive de lucru puse la dispoziție de platformele electronice, cu

excepția cazurilor prevăzute la art. 33 alin. (7) și alin. (11) din Legea nr. 131/2015 privind achizițiile publice.

56. Ofertantul depune garanția pentru ofertă conform Regulamentului privind achizițiile publice de lucrări, aprobat prin Hotărârea Guvernului nr. 638/2020.

57. În cazul unei asocieri, garanția pentru ofertă se depune de antreprenorul general (liderul asociației).

58. Ofertantul are obligația, prin depunerea declarației privind valabilitatea ofertei (anexa nr. 8), de a menține oferta valabilă pe toată perioada de valabilitate prevăzută în documentația de atribuire. Termenul valabilității ofertei începe să decurgă din momentul termenului limită de depunere a ofertelor. Orice ofertă valabilă pentru o perioadă mai mică decât cea prevăzută în anexa nr. 2 se respinge de către grupul de lucru ca fiind necorespunzătoare.

59. În cazul extinderii perioadei de valabilitate a ofertei, perioada de valabilitate a garanției pentru ofertă se prelungește în mod corespunzător.

60. Ofertantul are obligația de a comunica autorității contractante dacă este sau nu este de acord cu prelungirea perioadei de valabilitate a ofertei. Ofertantul care nu este de acord cu prelungirea perioadei de valabilitate a ofertei se consideră că și-a retras oferta, fără ca acest fapt să atragă pierderea garanției pentru ofertă.

61. Ofertele care conțin o perioadă de garanție mai mică decât perioada de valabilitate a ofertelor prevăzută în anexa nr. 2 se resping de către grupul de lucru sau, după caz, specialistul certificat în domeniul achizițiilor publice.

62. Autoritatea contractantă stabilește perioada maximă de executare a lucrărilor sau a serviciilor de proiectare și de lucrări pentru obiectul achiziției, reieșind din procesul de executare, în conformitate cu normativele în construcții. Perioada maximă de executare a lucrărilor sau a serviciilor de proiectare și de lucrări este indicată în anexa nr. 2.

63. Prețurile indicate în documentația de deviz (Formularele 3, 5 și 7) solicitate se indică în lei moldovenești, cu două cifre după virgulă, cu excepția cazurilor în care anexa nr. 2 prevede altfel.

Secțiunea a 4-a Depunerea și deschiderea ofertelor

64. Oferta scrisă și semnată în format electronic, de către administratorul companiei indicat în Extrasul Registrului de Stat al persoanelor juridice sau de către persoana împuternicită, atât și în cazul delegării sau împuternicirii persoanei, la ofertă se anexează actul/documentul de împuternicire și se prezintă conform cerințelor expuse în anexa nr. 2, în conformitate cu instrumentele existente în SIA RSAP, cu excepția cazurilor prevăzute la art. 33 alin. (7) și alin. (11) din Legea nr. 131/2015 privind achizițiile publice.

65. Ofertantul trebuie să ia toate măsurile, astfel încât oferta să fie recepționată și înregistrată în SIA RSAP până la data limită pentru depunerea ofertelor, ținând cont de timpul necesar pentru încărcarea ofertei în sistem. În cazul prezentării ofertelor pe suport de hârtie, autoritatea contractantă eliberează operatorului economic, în mod obligatoriu, o recipisă în care indică data și ora recepționării ofertei.

66. Documentele justificative în sprijinul informațiilor declarate în DUAE, care conțin date cu caracter personal, se prezintă separat, pe suport de hârtie sau în formă electronică, cu aplicarea semnăturii electronice, utilizând mijloace electronice de comunicare sau alte mijloace la etapa evaluării ofertelor, la solicitarea autorității contractante.

67. SIA RSAP nu acceptă ofertele transmise după expirarea termenului limită de depunere a ofertelor.

68. În cazurile prevăzute la art. 33 alin. (7) și alin. (11) din Legea nr. 131/2015 privind achizițiile publice, ofertele depuse după termenul limită de deschidere a ofertelor se înregistrează de către autoritatea contractantă și se restituie ofertantului, fără a fi deschise.

69. În cazul asocierii conform pct. 19, fiecare dintre asociați își asumă obligația pentru oferta comună și răspunde pentru orice consecințe ale viitorului contract de achiziție publică. Informația privind asocierea se prezintă completând anexa nr. 17.

70. Ofertantul nu are dreptul de a depune decât o singură ofertă de bază. Ofertanții asociați nu au dreptul de a depune alte oferte, în mod individual, pe lângă oferta comună. Ofertele alternative vor fi depuse numai dacă autoritatea contractantă a precizat explicit în anunțul de participare că permite sau solicită depunerea de oferte alternative.

71. Persoanele juridice nominalizate ca subcontractanți în cadrul uneia sau mai multor oferte nu au dreptul de a depune oferta în nume propriu sau în asociere.

72. Ofertantul are dreptul să modifice sau să retragă oferta înainte de expirarea termenului de depunere a ofertelor, fără a pierde dreptul de retragere a garanției pentru ofertă.

Secțiunea a 5-a

Evaluarea și compararea ofertelor

73. În cazul în care ofertele conțin secrete tehnice, comerciale sau țin de protecția proprietății intelectuale, autoritatea contractantă asigură păstrarea confidențialității asupra conținutului ofertei, precum și asupra oricărei informații privind ofertantul, și totodată, asigură dreptul operatorului economic de a nu face publice aceste date prin aplicarea art. 33 alin. (7) și alin. (11) al Legii nr. 131/2015 privind achizițiile publice, însă aplicarea acestui articol se referă numai la partea ce conține datele enumerate mai sus.

74. Examinarea documentelor de către autoritatea contractantă se efectuează în baza informațiilor prezentate de către operatorii economici în DUAE, și conform cerințelor stipulate în anunțul de participare prin care menționează că:

1) este eligibil să participe la procedurile de achiziții publice și nu există motive de excludere din cadrul procedurilor de achiziții publice pentru atribuirea contractului de achiziție publică;

2) îndeplinește criteriile referitoare la situația economică și financiară și/sau capacitatea tehnică și profesională stabilite de autoritatea contractantă în anunțul de participare sau în documentația de atribuire;

3) se obligă să asigure și să respecte standardele de asigurare a calității și standardele de protecție a mediului.

75. DUAE al operatorilor economici se verifică după caz, direct de către autoritatea contractantă prin procedurile automate desfășurate în SIA RSAP, prin accesarea unei baze de date a autorităților publice sau a terților din Republica Moldova, iar atunci când este necesar și în alte state.

76. În cazul în care la evaluare se stabilesc discrepanțe între informațiile prezentate de către operatorul economic în DUAE și cerințele stabilite de către autoritatea contractantă, operatorul economic se descalifică, ceea ce duce la respingerea ofertei fiind stabilită ca inacceptabilă și neconformă și se examinează documentele următorului candidat/ofertant.

77. Operatorul economic a cărui informație prezentată în DUAE corespunde cerințelor/condițiilor specificate de către autoritatea contractantă în anunț/invitația de participare, are obligația să prezinte la cerere și fără întârziere documentele justificative.

78. Ofertantul clasat pe primul loc după aplicarea criteriului de atribuire prezintă documentele justificative prin care demonstrează că îndeplinește în totalitate cerințele corespunzătoare criteriilor de calificare și de selecție, în conformitate cu informațiile cuprinse în DUAE, cu excepția procedurilor desfășurate în mai multe etape, când documentele justificative sunt solicitate înainte de transmiterea invitațiilor pentru etapa a doua către candidații selectați.

79. Ofertele se examinează de către grupul de lucru creat de autoritatea contractantă sau, după caz, specialistul certificat în domeniul achizițiilor publice.

80. Grupul de lucru sau, după caz, specialistul certificat în domeniul achizițiilor publice are obligația de a stabili care sunt clarificările necesare pentru evaluarea fiecărei oferte, precum și perioada acordată pentru transmiterea clarificărilor.

81. În cazul unei oferte care are un preț anormal de scăzut în raport cu prețul estimat al achiziției, autoritatea contractantă are obligația de a efectua controlul calculării elementelor prețului și de a verifica și anumite elemente ale propunerii financiare stabilite ca fiind cu preț anormal de scăzut, cât și respectarea de către ofertant a cerințelor tehnice indicate în caietul de sarcini, și de a solicita în scris, înainte de a lua o decizie de respingere a acelei oferte, detalii și precizări pe care le consideră relevante cu privire la ofertă, precum și de a verifica răspunsurile care justifică prețul respectiv.

82. Grupul de lucru sau, după caz, specialistul certificat în domeniul achizițiilor publice respinge oferta în oricare dintre următoarele cazuri:

- 1) ofertantul nu îndeplinește cerințele de calificare și de selecție;
- 2) oferta nu respectă cerințele prevăzute în documentația de atribuire pentru elaborarea și prezentarea ofertelor;
- 3) ofertantul nu transmite în perioada stabilită clarificările solicitate;
- 4) oferta financiară nu are un preț fixat;
- 5) ofertantul modifică, prin clarificările pe care le prezintă, conținutul propunerii tehnice și/sau a propunerii financiare, cu excepția situației în care modificarea este determinată de corectarea erorilor aritmetice sau abaterilor neînsemnate;
- 6) oferta este anormal de scăzută potrivit art. 70 al Legii nr. 131/2015 privind achizițiile publice;
- 7) atunci când explicațiile prezentate de ofertant, la solicitarea autorității contractante, nu sunt concludente și/sau nu sunt susținute de documentele justificative cerute de către grupul de lucru sau, după caz, specialistul certificat în domeniul achizițiilor publice;
- 8) s-a constatat comiterea unor acte de corupție, acte conexe actelor de corupție sau fapte coruptibile confirmate prin hotărâre definitivă a instanței de judecată.

83. Dacă oferta, inclusiv formularele care o însoțesc, nu corespunde cerințelor prestabilite în invitația/anunțul de participare, inclusiv în documentația de atribuire sau aceasta nu este completată, semnată electronic și, după caz, semnată și ștampilată în modul corespunzător, ea se respinge de către autoritatea contractantă, și nu poate fi rectificată cu scopul de a corespunde cerințelor, prin corectarea sau înlăturarea devierilor sau rezervelor necorespunzătoare, excepție constituind doar corectarea greșelilor aritmetice sau abaterilor neînsemnate.

84. Autoritatea contractantă poate, la discreția sa, să ceară oricărui dintre ofertanți o clarificare a ofertei acestora, pentru a facilita examinarea, evaluarea și compararea ofertelor. Nu se solicită, nici nu se permit schimbări în prețurile sau în conținutul ofertei, cu excepția corectării erorilor aritmetice descoperite de către autoritatea contractantă în timpul evaluării ofertelor.

85. Erorile aritmetice se corectează după cum urmează: dacă există o discrepanță între prețul pentru o unitate de măsură și prețul total (care este obținut prin multiplicarea prețului cu cantitatea totală), se va lua în considerare prețul pe unitate, iar prețul total va fi corectat în mod corespunzător.

86. Grupul de lucru, după caz, specialistul certificat în domeniul achizițiilor publice are dreptul de a corecta erorile aritmetice numai cu acceptul ofertantului. Dacă ofertantul nu acceptă corectarea acestor erori, oferta sa consideră necorespunzătoare și, în consecință, se respinge de către grupul de lucru.

87. Operatorul economic este obligat să răspundă la solicitarea de clarificare a autorității contractante în cel mult 3 zile lucrătoare sau, în cazul în care procedura folosită este cererea ofertelor de prețuri, cel mult o zi lucrătoare de la data expedierii acesteia, iar în cazul în care ofertantul nu prezintă clarificări sau nu completează informațiile sau documentele solicitate de autoritatea contractantă în termenele stabilite de aceasta, oferta se respinge și se selectează următoarea după clasament dintre ofertele rămase în vigoare.

88. Oferta care corespunde tuturor termenilor, condițiilor și specificațiilor din documentele de atribuire, fără abateri esențiale sau cu abateri neînsemnate, erori sau omiteri ce pot fi înlăturate fără a afecta esența ei, se consideră conformă.

89. O abatere neînsemnată se consideră abatere minoră din propunerea tehnică/financiară ce întrunește condițiile stipulate în Regulamentul privind achizițiile publice de lucrări, aprobat prin Hotărârea Guvernului nr. 638/2020.

90. Autoritatea contractantă descalifică ofertantul care depune documente ce conțin informații false, cu scopul calificării sau derutează ori face reprezentări neadevărate pentru a demonstra corespunderea sa cerințelor de calificare. În cazul în care acest lucru este dovedit, autoritatea contractantă declară ofertantul respectiv ca fiind neeligibil pentru participarea ulterioară în contractele de achiziții publice, în urma includerii lui în Lista de interdicție a operatorilor economici.

91. Autoritatea contractantă solicită ofertanților să demonstreze împuternicirea de a încheia contractele de achiziții publice și componența fondatorilor, asociațiilor, acționarilor, administratorilor și a beneficiarilor efectivi.

92. Ofertantul/ofertantul asociat desemnat câștigător este obligat de a completa și prezenta declarația cu privire la beneficiarii efectivi în conformitate cu Ordinul ministrului finanțelor nr. 145/2020 cu privire la aprobarea Declarației privind confirmarea identității beneficiarilor efectivi și neîncadrarea acestora în situația condamnării pentru participarea la activități ale unei organizații sau grupări criminale, pentru corupție, fraudă și/sau spălare de bani.

Secțiunea a 6-a **Atribuirea contractului**

93. Autoritatea contractantă anulează procedura de atribuire a contractului de achiziție publică conform art. 71 din Legea nr. 131/2015 privind achizițiile publice.

94. Decizia de anulare nu creează vreo obligație a autorității contractante față de ofertanți, cu excepția returnării garanției pentru ofertă. Decizia de anulare a procedurii de atribuire se expediază Agenției Achiziții Publice nu mai târziu de data informării despre rezultatele procedurii de atribuire prevăzută la art. 31 alin. (1) al Legii nr. 131/2015 privind achizițiile publice.

95. În cazul în care se anulează aplicarea procedurii pentru atribuirea contractului de achiziție publică, autoritatea contractantă are obligația de a comunica în scris tuturor participanților la procedura de achiziție publică, în cel mult 3 zile de la data anulării procedurii, atât încetarea obligațiilor pe care aceștia și le-au creat prin depunerea de oferte, cât și motivul anulării.

96. Darea de seamă privind anularea procedurii de achiziție publică este întocmită de către autoritatea contractantă și este publicată în Buletinul achizițiilor publice nu mai târziu de data emiterii deciziei de anulare a procedurii de achiziție publică.

97. La momentul încheierii contractului, dar nu mai târziu de data expirării garanției pentru ofertă, după caz, ofertantul câștigător prezintă garanția de bună execuție, în conformitate cu cerințele stipulate în Regulamentul privind achizițiile publice de lucrări, aprobat prin Hotărârea Guvernului nr. 638/2020 și Codul urbanismului și construcțiilor al Republicii Moldova nr. 434/2023.

98. Garanția de bună execuție a contractului, dacă părțile agreează, se constituie din:

1) rețineri succesive din plata cuvenită pentru facturile fiscale înaintate, cu efectuarea transferului sumei respective pe un cont special deschis de către operatorul economic, pus la dispoziția autorității contractante, la o bancă licențiată, agreată de ambele părți;

2) rețineri succesive directe din plata cuvenită pentru facturile fiscale înaintate;

3) transfer pe contul autorității contractante.

99. Refuzul ofertantului câștigător de a depune garanția de bună execuție sau de a semna contractul constituie motiv pentru anularea atribuirii contractului și reținerii garanției pentru ofertă. În acest caz, autoritatea contractantă poate atribui contractul următorului ofertant cu oferta cea mai bine clasată, a cărui ofertă este conformă cerințelor și care este apreciată de către autoritatea contractantă a fi calificată în executarea contractului. Totodată, autoritatea contractantă este în drept să respingă toate celelalte oferte.

100. La expirarea perioadei de așteptare sau, după caz, după soluționarea oricăror contestații sau monitorizării conformității desfășurării procedurilor de achiziții publice, de către Agenția Achiziții Publice, autoritatea contractantă încheie contractul de achiziții publice, în conformitate cu termenii și condițiile indicate în documentația de atribuire.

101. La data încheierii contractului de achiziție publică de lucrări sau de servicii de proiectare și de lucrări se interzice modificarea unor elemente ale ofertei câștigătoare, impunerea de noi cerințe ofertantului câștigător sau implicarea oricărui alt ofertant decât cel care a prezentat oferta cea mai avantajoasă.

102. Contractul pentru care sursele financiare se alocă din bugetul de stat/bugetul local se înregistrează obligatoriu la una din trezoreriile regionale ale Ministerului Finanțelor și intră în vigoare la data înregistrării sau la o altă dată ulterioară prevăzută de acesta după înregistrare la una din trezoreriile regionale ale Ministerului Finanțelor.

103. Autoritatea contractantă utilizează anexele contractului-model (anexa nr. 25 și anexa nr. 26) din prezenta Documentație-standard, inclusiv pentru contracte subsecvente încheiate conform acordului-cadru (anexa nr. 28), pentru contracte de valoare mică, pentru contractele în urma desfășurării procedurii prin cererea ofertelor de prețuri și pentru contractele în urma desfășurării procedurilor negociate. Contractul poate fi încheiat între una sau mai multe autorități contractante și unul sau mai mulți operatori economici, care are ca obiect executarea de lucrări sau executarea de lucrări și de servicii de proiectare.

104. Contractul este compus din două părți: Partea I cea generală care este obligatorie, și care nu se modifică, doar cu excepția contractelor de achiziții publice ce nu cad sub incidența Legii nr. 131/2015 privind achizițiile publice și Partea II ceea ce ține de condițiile speciale al contractului care se completează doar la necesitate, unde autoritatea contractantă are dreptul de a stabili condiții/cerințe speciale în dependență de obiectul achiziției, de complexitatea procedurii, atât și de a stabili condițiile achitării în avans.

105. În cazul serviciilor de audit, autoritatea contractantă indică în Partea II ce ține de condițiile speciale al contractului, drepturile/obligațiile Beneficiarului și drepturile/obligațiile Antreprenorului, în conformitate cu prevederile Ordinului ministrului finanțelor nr. 160/2020 cu privire la aprobarea Regulamentului privind activitatea de audit intern pe bază de contract în sectorul public.

106. Orice operator economic care consideră că, în cadrul procedurilor de achiziție, autoritatea contractantă, prin decizia emisă sau prin procedura de achiziție aplicată cu încălcarea legii, a lezat un drept al său recunoscut de lege, în urma cărui fapt el a suportat sau poate suporta prejudicii, are dreptul să conteste decizia sau procedura aplicată de autoritatea contractantă, în modul stabilit de Legea nr. 131/2015 privind achizițiile publice.

107. Contestațiile se depun direct la Agenția Națională pentru Soluționare a Contestațiilor. Toate contestațiile se depun, se examinează și se soluționează în modul stabilit de Legea nr. 131/2015 privind achizițiile publice.

108. Operatorul economic conform art. 83 al Legii nr. 131/2015 privind achizițiile publice, în termen de până la 5 zile sau 10 zile de la data la care a aflat despre circumstanțele ce au servit drept temei pentru contestație, are dreptul să depună la Agenția Națională pentru Soluționarea Contestațiilor o contestație argumentată a acțiunilor, a deciziei ori a procedurii aplicate de autoritatea contractantă.

109. Contestațiile privind anunțurile de participare la licitație și documentația de atribuire se depun în termenele indicate la pct. 108, însă nu mai târziu de deschiderea de către autoritatea contractantă a ofertelor.

110. Fiecare ofertant care participă, în mod individual sau ca asociat, la procedura de atribuire a contractului de achiziție publică de lucrări are obligația să prezinte anexele prevăzute în prezenta documentație, completate în mod corespunzător și semnate de persoanele autorizate, conform cerințelor stabilite în anexa nr. 2.

CERERE DE PARTICIPARE

Către I.P. Universitatea de Stat „Alec Russo” din Bălți, mun. Bălți, str. A. Pușkin, 38

Stimați domni,

Ca urmare a anunțului/invitației de participare/de preselecție apărut în Buletinul achizițiilor publice și/sau Jurnalul Oficial al Uniunii Europene, nr. din (ziua/luna/anul), privind aplicarea procedurii pentru atribuirea contractului (denumirea contractului de achiziție publică), noi (denumirea/numele ofertantului/candidatului), am luat cunoștință de condițiile și de cerințele expuse în documentația de atribuire și ne exprimăm, prin prezenta, interesul de a participa, în calitate de ofertant/candidat, neavând obiecții la documentația de atribuire.

Data completării Cu stimă,

Ofertant/candidat

.....

(semnătura autorizată)

**DECLARAȚIE
privind valabilitatea ofertei**

Către I.P. Universitatea de Stat „Alec Russo” din Bălți, mun. Bălți, str. A. Pușkin, 38

Stimați domni,

Ne angajăm să menținem oferta valabilă, **privind achiziționarea** _____
(se indică obiectul achiziției)
prin procedura de achiziție _____,
(tipul procedurii de achiziție)
pentru o durată de _____ zile, (durata în litere și cifre), respectiv până la data de
_____ (ziua/luna/anul), și ea va rămâne obligatorie pentru noi și poate fi acceptată
oricând înainte de expirarea perioadei de valabilitate.

Data completării Cu stimă,

Ofertant/candidat

.....
(semnătura autorizată)

BANCA

(denumirea)

SCRISOARE DE GARANȚIE BANCARĂ

pentru participare cu ofertă la procedura de atribuire a contractului de achiziție publică

Către _____
(denumirea autorității contractante și adresa completă)

cu privire la procedura de atribuire a contractului

(denumirea contractului de achiziție publică),
subsemnații _____,
(denumirea băncii)

înregistrat la _____,
(adresa băncii)

ne obligăm față de _____ să
(denumirea autorității contractante)
plătim suma de _____, la prima sa cerere scrisă și
(suma în litere și în cifre)

fără ca acesta să aibă obligația de a-și motiva cererea respectivă, cu condiția, ca în cererea sa autoritatea contractantă să specifice că suma cerută de ea și datorată ei este din cauza existenței uneia sau mai multora dintre situațiile următoare:

1. Ofertantul _____
(denumirea ofertantului)

își retrage sau modifică oferta în perioada de valabilitate a acesteia;

Prezenta ofertă rămâne valabilă pentru perioada de timp specificată în Anunțul de participare (anexa nr.2), începînd cu data-limită pentru depunerea ofertei, în conformitate cu Anunțul de participare (anexa nr.2) și rămâne obligatorie și poate fi acceptată în orice moment până la expirarea acestei perioade;

2. Oferta sa fiind stabilită câștigătoare, ofertantul _____
(denumirea ofertantului)

nu a constituit garanția de bună execuție;

3. Oferta sa fiind stabilită câștigătoare, ofertantul _____
(denumirea ofertantului)

a refuzat să semneze contractul de achiziție publică de lucrări;

Nu se execută vreo condiție, specificată în documentația de atribuire înainte de semnarea contractului de achiziție publică de lucrări.

Prezenta garanție este valabilă până la data de _____
Parafată de Banca _____ în ziua _____ luna _____ anul _____
(semnătura autorizată)

GRAFIC DE EXECUTARE A LUCRĂRILOR

Lucrări de reparație în Blocul nr. 3, etajele 1–4 (scări, coridoare, demisol) ale Universității de Stat „Alec Russo” din Bălți

Nr. d/o	Grupa de obiecte/denumirea obiectului	Anul 1			...	Anul (n)
		Luna				
		1	2	3	...	n
1.	Organizare de șantier					
2.	Obiect 01 Categorie de lucrări: _____ _____					
3.	Obiect 02 Categorie de lucrări: _____ _____					
...	Obiect n ... Categorie de lucrări: _____ _____					

Semnat: _____

Nume: _____

Funcția în cadrul întreprinderii: _____

Denumirea întreprinderii: _____

DECLARAȚIE
privind experiența similară

1. Denumirea și obiectul contractului _____
2. Numărul și data contractului _____
3. Denumirea/numele beneficiarului _____
4. Adresa beneficiarului _____
5. Țara _____
6. Calitatea în care a participat la îndeplinirea contractului _____
(se notează opțiunea corespunzătoare)
 - a) antreprenorul sau antreprenorul general (lider de asociație)
 - b) antreprenor asociat
 - c) subantreprenor
7. Valoarea contractului _____

	exprimată în moneda în care s-a	exprimată în echivalent dolari SUA
--	------------------------------------	--

 - a) inițială (la data semnării contractului) _____
 - b) finală (la data finalizării contractului) _____
8. Dacă au fost litigii privind îndeplinirea contractului, natura acestora și modul lor de soluționare: _____
9. Perioada de executare a lucrării (luni)
 - a) contractată _____
 - b) efectiv realizată _____
 - c) motivul de decalare a termenului contractat (dacă este cazul), care va fi susținut pe bază de acte adiționale încheiate cu beneficiarul _____
10. Numărul și data procesului-verbal de recepție la terminarea lucrărilor _____
11. Principalele remedieri și completări înscrise în procesul-verbal de recepție _____
12. Alte aspecte relevante prin care ofertantul își susține experiența similară, cu referire în mod special la suprafețe sau volume fizice ale principalelor capacități și categorii de lucrări prevăzute în contracte _____

Data completării: _____

Semnat: _____

Nume: _____

Funcția în cadrul întreprinderii: _____

Denumirea întreprinderii: _____

DECLARAȚIE
privind lista principalelor lucrări executate în ultimul an de activitate

Nr d/o	Obiectu l contract ului	Denumirea/ numele beneficiaru lui/Adresa	Calitatea antreprenorului*)	Prețul contractul ui/ valoarea lucrărilor executate	Perioada de execuție a lucrării (luni)	Numărul și data procesului- verbal de recepție la terminarea lucrărilor
1						
2						
...						

* Se precizează calitatea în care a participat la îndeplinirea contractului, care poate fi de: contractant unic sau lider de asociație; contractant asociat; subcontractant.

Semnat: _____

Nume: _____

Funcția în cadrul întreprinderii: _____

Denumirea întreprinderii: _____

DECLARAȚIE
privind dotările specifice, utilajul și echipamentul necesar pentru îndeplinirea
corespunzătoare a contractului

Nr. d/o	Denumirea principalelor utilaje, echipamente, mijloace de transport, baze de producție (ateliere, depozite, spații de cazare) și laboratoare propuse de ofertant ca necesare pentru executarea lucrării, rezultate în baza tehnologiilor pe care el urmează să le adopte	Unitatea de măsură (bucăți și seturi)	Asigurate din dotare	Asigurate de la terți sau din alte surse
0	1	2	3	4
1.				
2.				
3.				
.				
n				

Semnat: _____

Nume: _____

Funcția în cadrul întreprinderii: _____

Denumirea întreprinderii: _____

DECLARAȚIE
privind personalul de specialitate propus pentru implementarea contractului

Nr. d/o	Funcția	Studii de specialitate	Vechimea în munca de specialitate (ani)	Numărul și denumirea lucrărilor similare executate în calitate de conducător	Numărul certificatului de atestare și data eliberării
1	2	3	4	5	5
	Arhitect-șef				
	Inginer-șef				
	Diriginți de șantier				
	Maiștri				
	Specialiști				

Semnat: _____

Nume: _____

Funcția în cadrul întreprinderii: _____

Denumirea întreprinderii: _____

CAIET DE SARCINI

FORMULARUL DE DEVIZ NR.1 – LISTA CU CANTITĂȚILE DE LUCRĂRI

LUCRĂRI

Obiectul *Lucrări de reparație în Blocul nr. 3, etajele 1–4 (scări, coridoare, demisol) ale Universității de Stat „Alec Russo” din Bălți*

Autoritatea contractantă *I.P. Universitatea de Stat „Alec Russo” din Bălți, mun. Bălți, str. A. Pușkin, 38*

1 . Descriere generală

Lucrările de reparație în Blocul nr. 3, etajele 1–4 (scări, coridoare, demisol) ale Universității de Stat „Alec Russo” din Bălți cuprind:

- demontarea tâmplăriei și placajelor din faianța existente, evacuarea acesteia;
- reparații de tencuieli interioare;
- placaj din placute de gresie ceramica;
- tavane suspendate din panouri prefabricate „Armstrong”;
- instalarea ușilor din profiluri din aluminiu;
- lucrări tehnice sanitare;
- lucrări la instalații electrice.

Lucrările de construcții se vor realiza în baza devizului de cheltuieli și a graficului de executare a lucrărilor, coordonat între Antreprenor și Beneficiar, conform etapelor stabilite, după transmiterea ordinului/avizului de începere a lucrărilor de către Beneficiar.

2. Informații și proiectare

Lucrările de reparație în Blocul nr. 3, etajele 1–4 (scări, coridoare, demisol) se vor executa în baza devizului de cheltuieli, parte integrantă a contractului, elaborat și expertizat conform legislației, normelor, regulamentelor și standardelor Republicii Moldova în vigoare, obligatorii pentru executarea lucrărilor.

4. Materiale, compatibilități, reglementări tehnice și standarde utilizate

Toate materialele și produsele utilizate la executarea lucrărilor trebuie să corespundă cerințelor Legii nr. 721 din 02.02.1996 privind calitatea în construcții, normativelor și regulamentelor tehnice în vigoare.

Înlocuirea produselor și procedeele prevăzute în proiect cu altele se va efectua numai în baza soluțiilor stabilite de proiectant și cu acordul Beneficiarului.

Se supun obligatoriu verificării calității și recepționării lucrările ascunse și lucrările executate în faze determinante la construcții și instalațiile aferente prevăzute în proiectul de execuție.

Executantul va stabili responsabilitatea tuturor participanților la procesul de producție (factori de răspundere, colaboratori, subcontractanți), în conformitate cu sistemul propriu de asigurare a calității adoptat și cu prevederile legale în vigoare.

5. Mostre

Executantul va asigura, realiza, atesta și garanta calitatea construcției conform prevederilor Legii nr. 721 din 02.02.1996 privind calitatea în construcții.

Pentru toate materialele, utilajele și lucrările ale căror parametri tehnici diferă sau nu sunt prevăzuți în documentația de execuție, antreprenorul va prezenta probele necesare de laborator și mostrele necesare pentru aprecierea parametrilor tehnici, la cererea autorității contractante.

Sudarea elementelor din polietilenă execută de către lucratori atestați, confirmați prin certificate de borna. Toate probele vor fi efectuate de către laboratoare autorizate și acreditate în modul stabilit conform NCM A.03.06-96. Asigurarea nivelului de calitate corespunzător exigentelor

esentiale se va asigura printr-un sistem de calitate conceput și realizat prin personal propriu, cu diriginte de șantier atestat.

Autoritatea contractantă-grupul de lucru pentru achiziții publice în timpul examinării și evaluării ofertelor depuse la concurs va solicita mostre și certificate de conformitate ale materialelor de bază necesare pentru executarea proiectului.

6. Furnizarea, păstrarea, protecția materialelor și a lucrărilor. Securitatea construcțiilor și a terenurilor aferente

Furnizarea materialelor de construcții va fi efectuată de către antreprenor conform parametrilor tehnici stipulați în documentația de execuție, purtând raspunere de calitatea produselor, transportare, manipulare, depozitare și protecția lor. Materialele se vor livra în ambalajele originale, containere sau pachete purtând marca și identificarea producătorului sau furnizorului.

Toate materialele, elementele și dotările care au caracteristici diferite de cele prevăzute în proiect precum și acelea care prezintă defecțiuni care la exploatare ar putea conduce la accidente de muncă sau la producerea unor daune materiale de orice natură vor fi respinse. Pot fi admise pentru montare, în cazul în care este posibil, numai părțile de material care nu prezintă deteriorări, însă numai după ce s-a făcut o verificare severă asupra calității lor.

Conform Regulamentului de recepție a construcțiilor și instalațiilor aferente aprobat prin Hotărârea Guvernului nr. 285 din 23.05.96 antreprenorul efectuează protecția și securitatea lucrărilor executate, construcțiilor și teritoriilor aferente, în funcție de condițiile atmosferice până la semnarea procesului verbal de recepție la terminarea lucrărilor.

Executantul este obligat pentru supunerea la recepție numai a construcțiilor care corespund cerințelor de calitate și pentru care au predat investitorului documentele necesare. Se va sesiza în timp de 24 de ore Inspectoratul Național pentru Supraveghere Tehnică, în cazul producerii unor accidente tehnice în timpul execuției lucrărilor.

7. Încercări, instrucțiuni, garanții ale furnizorilor, desene și scheme de execuție

Executarea încercărilor, verificările, testele și măsurătorile necesare a tuturor elementelor și lucrărilor se vor efectua conform documentației de execuție, reglementărilor tehnice naționale specifice fiecărui domeniu de lucrări și prescripțiilor tehnice, fiind obligatorii pentru executare și pot fi efectuate integral de reprezentanți autorizați ai Antreprenorului în colaborare cu reprezentanții autorizați ai Beneficiarului, sau numai de reprezentanții autorizați ai Angajatorului.

Cheltuielile tuturor încercărilor, verificărilor și măsurătorilor, pentru punerea în funcțiune a lucrărilor trebuie prevăzute și suportate de Antreprenor. Toate materialele de construcție pot fi introduse în lucrare numai dacă sunt conform prevederilor documentației de execuție, dacă au fost livrate cu certificat de calitate și dacă în cursul depozitării sau manipulării nu au suferit deteriorări.

Procese verbale de verificare a calității lucrărilor ascunse și/sau în faze determinante la lucrările ce se execută prin subantrepriză se înregistrează în registrele antreprenorului. Responsabil de păstrarea, întocmirea și ținerea la zi a registrelor tehnice este dirigintele de șantier atestat.

Antreprenorul va prezenta procesele verbale cu rezultatele încercărilor, certificatele de conformitate a materialelor și garanția furnizorilor la materiale, complectă cartii tehnice.

8. Remedierea viciilor ascunse și a defectelor

Executantul este obligat de a soluționa neconformitățile, defectele și neconcordanțele apărute în fazele de execuție, numai pe baza soluțiilor stabilite de proiectant cu acordul investitorului. În toate cazurile, în care la verificarea unei lucrări ascunse și/sau în faze determinate se constată abateri peste limitele admise sau neîncadrarea în prevederile din documentele normative, proiecte și prescripții tehnice, urmează procedura remedierilor, fiind strict interzis a se executa în continuare orice lucrare, care ar ascunde, prin acoperire sau înglobare, lucrarea defectoasă în cauză, sau care ar împiedica accesul la ea.

Remedierile privitoare la abateri peste cele admisibile, care duc la nerespectarea exigențelor esentiale se vor putea efectua numai cu avizul în scris al proiectantului. În aceste cazuri se va întocmi un plan de măsuri cu termene pentru repunerea lucrării în situația prevăzută în proiect, după executarea remedierilor se întocmește un nou proces verbal de verificare a calității lucrărilor ascunse și/sau în faze determinante, care se înregistrează conform dispozițiilor legale.

Executantul este obligat să execute remedierea pe proprie cheltuială a defectelor calitative aparute din vina lui atât în perioada de execuție, cât și în perioada de garanție stabilită conform legislației.

9. Cerințe privind montarea utilajelor și a instalațiilor

Amplasarea tuturor instalațiilor interioare, modul și locul de fixare; protecția anticorozivă; materialele și produsele utilizate trebuie să corespundă documentației de execuție, normativelor tehnice în vigoare. Asigurarea nivelului de calitate corespunzător exigențelor esențiale se va asigura printr-un sistem de calitate conceput și realizat prin personal propriu cu diriginți de șantier atestați.

Odată cu prezentarea ofertei operatorul economic trebuie să prezinte:

8.1 Documente doveditoare privitor sistemului de management a calității lucrărilor de construcție montaj și manualul calității.

8.2 Declarație și documente doveditoare privind dotările specifice, utilajul și echipamentul tehnic disponibil necesar pentru executarea lucrării.

8.3 Declarație și documente doveditoare (extrasul din procesul verbal al comisiei de atestare). Copia certificatului de atestare și a legitimației) privind disponibilitatea de personal specializat, instruit și atestat, pentru executarea lucrărilor specifice în domeniul:

8.4 Declarație și documente doveditoare privind isponibilitatea de diriginți de șantier atestați pentru executarea lucrărilor specifice în domeniul.

10. Lucrări de construcții aferente montării instalațiilor

Modalitatea și tipurile lucrărilor de construcții aferente montării instalațiilor; tipurile de materiale; toleranțele admise; cerințele privind executarea acestor lucrări trebuie să corespundă, standardelor, normelor tehnice în vigoare și proiectului de execuție. Recepția lucrărilor va fi realizată conform legislației în vigoare. Ansamblul lucrărilor ce urmează a fi executate în cadrul contractului, prevăzute în graficul de execuție, trebuie să fie finalizate la termenul convenit, termen care se calculează de la data emiterii de către Beneficiar a avizului de începere a lucrărilor.

La finalizarea lucrărilor, Antreprenorul are obligația de a notifica în scris Beneficiarul că sunt îndeplinite condițiile de recepție, solicitând convocarea comisiei de recepție.

12. Articole, produse și piese necesare instalațiilor

Furnizorul articolelor, produselor și pieselor necesare instalațiilor, tipurile și cantitatea sunt stipulate în documentația de execuție, certificate în modul stabilit în Republica Moldova. Materialele se vor livra în ambalajele originale, containere sau pachete purtând marca și identificarea producătorului sau furnizorului.

13. Echipamentele, instalațiile, utilajele, sculele, instrumentele, dispozitivele și alte obiecte necesare pentru executarea lucrărilor

Pentru respectarea strictă a tehnologiilor de execuție și într-o abordare globală a lucrărilor de construcție se vor executa lucrări de organizare pe șantier care presupune:

- împrejmuirea provizorie a amplasamentului și asigurarea accesului;
- amenajarea încăperii pentru depozitarea utilajului, sculelor, crearea condițiilor necesare pentru muncitori etc;
- amenajarea zonei de depozitare provizorie a materialelor și produselor semifabricate;
- asigurarea provizorie cu utilități.

Responsabilitatea pentru securitatea muncii, antiincendiara și utilajului industrial periculos conform legislației în vigoare o poartă executantul lucrărilor de construcție până la finalizarea lor.

Odată cu prezentarea ofertei operatorul economic trebuie să prezinte declarație privind dotările specifice, utilajul și echipamentul tehnic disponibil necesar pentru executarea lucrării.

14. Cerințe privind calculul costului

Costul ofertei să fie calculat conform normelor de deviz și prețurilor curente, oferta se efectuează în baza listei cu cantitățile de lucrări parte integrantă a caietului de sarcini, conform NCM L.01. 01-2005 „Reguli de determinare a valorii obiectivelor de construcții”, CP L.01.01-2001 „Instrucțiuni privind întocmirea devizelor pentru lucrările de construcții-montaj prin metoda de resurse”, CP L.01.02-2012 „Instrucțiuni pentru determinarea cheltuielilor de deviz la salarizarea în construcții”, CP L.01.03-2000 „Instrucțiuni cu privire la calcularea cheltuielilor de regie la determinarea valorii obiectivelor”, CP L.01.05-2001 „Instrucțiuni privind determinarea valorii beneficiului de deviz la formarea prețurilor la producția de construcții”.

Totodată, având în vedere finanțarea obiectului dat din contul bugetului de Stat, normativele cheltuielilor de regie, beneficiul de deviz, cheltuielile pentru transportarea materialelor și salariul mediu pe ramură pentru muncitori-constructori nu poate fi mai mare decât cel stabilit de Ministerul Infrastructurii și Dezvoltării Regionale prin coordonare cu Ministerul Finanțelor.

15. Documente obligatorii la depunerea ofertei (și la evaluare)

- Cerere de participare;
- Declarație privind valabilitatea ofertei – 60 zile;
- Grafic de executare a lucrărilor;
- Dovada înregistrării persoanei juridice. Certificat/decizie de înregistrare a întreprinderii sau extras;
- Declarație privind experiența similară;
- Cifra medie anuală de afaceri pentru ultimii 3 ani;
- Declarație privind personalul de specialitate propus pentru implementarea contractului;
- Declarație privind dotările specifice, utilajul și echipamentul necesar pentru îndeplinirea corespunzătoare a contractului;
- Formular informativ despre ofertant;
- Certificatul de atestare tehnico-profesională a dirigintei de șantier.

16. Criteriul de atribuire

Atribuirea se face pe baza criteriului „prețul cel mai scăzut” conform caietului de sarcină.

Notă: Prezentul model al caietului de sarcini este orientativ și poate fi completat sau modificat, precizat de către autoritatea contractantă, în funcție de tipul și specificul lucrărilor.

Autoritatea contractantă _____



Data " ____ " _____

1. Formularul de deviz nr.1 – Lista cu cantitățile de lucrări

Obiectul Lucrări de reparație în Blocul nr. 3, etajele 1-4 (scări, coridoare, demisol) ale Universității de Stat „Alec Russo” din Bălți

Autoritatea contractantă I.P. Universitatea de Stat „Alec Russo” din Bălți, mun. Bălți, str. A. Pușkin, 38

№ crt.	Simbol norme și Cod resurse	Denumire lucrări	U.M.	Cantitate conform datelor din proiect	Preț pe unitate de măsură, lei (inclusiv salariu)	Total, lei (col.5 x col.6)
1	2	3	4	5	6	7
		Capitolul 1. Demisol				
		Capitolul 1.1. Schimbarea ușii				
1	RpCO56A	Demontari: timplarie din lemn (usi, ferestre, obloane, cutii, rulou, masti, etc.)	m ²	17,03		
2	CK25A	Uși confectionate din profiluri din mase plastice (clasa A, nu mai puțin de 5 camere, metal 1,2 mm, culoarea ANTRACIT pe ambele parti, geam transparent) inclusiv armaturile si accesoriile necesare usilor montate in zidarie de orice natura la constructii cu inaltimea pina la 35 m inclusiv, intr-un canat, cu suprafata tocului pina la 7 mp inclusiv (Usi: 0,94x2,30-1 buc., 1,44x2,30-1 buc, prag profil din aluminiu)	m ²	5,47		
3	CK25A	Usi confectionate din profiluri din mase plastice (clasa A, nu mai puțin de 5 camere, metal 1,2 mm, culoarea ANTRACIT pe ambele parti, geam mat) inclusiv armaturile si accesoriile necesare usilor montate in zidarie de orice natura la constructii cu inaltimea pina la 35 m inclusiv, intr-un canat, cu suprafata tocului pina la 7 mp inclusiv (Usi: 0,90x2,08-4 buc., 1,44x2,2,30-1 buc., 0,94x2,30-1 buc., prag profil din aluminiu).	m ²	11,56		
4	CD58G	Zidarie din caramida, format 250 x 120 x 65 cu prepararea mortarului M-50 in conditii de santier pereti interiori, inaltime nivel pina la 4m	m ³	0,50		
5	CK33A	Dispozitiv automat (cu autooprire) pentru inchiderea usilor	buc	2,00		
		Capitolul 1.2. Reparatii pardoseli				
6	RpCK42E	Desfacerea pardoselilor reci din plinte, scafe turnate pe loc sau prefabricate	m	82,00		
7	CG56A	Sapa din amestec de autonivelare "Nivelir": grosime 10 mm	m ²	32,00		
8	CG47C	Pardoseli din placi de gresie ceramica, inclusiv stratul suport din adezivi (amestec uscat), dimensiuni placi 1200-600 mm. Categoria superioara	m ²	32,00		
9	CI24A	Placarea treptelor cu placi de gresie ceramic incleiate, cu grosimea sub 15 mm. Categoria superioara mata	m ²	2,50		
10	CG29A	Pardoseli industriale din beton de uzura (beton B25 armat cu fibra metalica 15kg/m ³), de minim 5 cm grosime, exclusiv stratul suport, aplicate "ud" pe "ud" in carouri de 2,8 x 6 m, slefuit cu intaritor	m ²	102,00		
11	CI14A	Elemente liniare din placi din gresie (h=10cm) ceramica aplicate cu adeziv	m	82,00		
		Capitolul 1.3. Tavane				

12	CK29F	Tavane suspendate din panouri prefabricate "Armstrong", inclusiv sistemul-grila Tip Tingular	m ²	128,00		
		Capitolul 1.4. Tencuieli, vopsitorii				
13	RpCJ35A	Desfaceri de tencuieli interioare sau exterioare driscuite la pereti sau tavane	m ²	270,00		
14	CF02A	Tencuieli interioare de 2 cm grosime, driscuite, executate manual, la pereti sau stilpi, pe suprafete plane cu mortar var-ciment marca M 25-T pentru sprit si mortar M 10-T pentru grund si stratul vizibil, pe zidarie de caramida sau blocuri mici de beton	m ²	120,00		
15	CF10A2	Tencuieli interioare driscuite, pe zidarie de caramida sau beton 2,5 cm grosime, executate manual, cu mortar de ciment-var M 50-T pentru sprit si mortar de var-ciment M 25-T pentru grund si stratul vizibil in cimp continuu, pentru executarea mecanizata a spritului si grundului	m ²	80,00		
16	CF17C	Diverse lucrari - strat de impaslitura din fibra de sticla aplicat pe suprafata elementelor prefabricate din b.c.a. lipit cu aracet, inclusiv stratul de amorsaj	m ²	250,00		
17	CN53A	Grunduirea suprafetelor interioare a peretilor si tavanelor	m ²	270,00		
18	CF50B	Tencuieli interioare de 5 mm grosime, executate manual, cu amestec uscat pe baza de ipsos, la pereti si pereti despartitori, preparare manuala a mortarului.	m ²	270,00		
19	CF52B	Tencuieli interioare de 5 mm grosime, executate manual, cu amestec uscat pe baza de ipsos, la tavan, preparare manuala a mortarului	m ²	12,00		
20	CJ09A	Ornamente decorative, rotunde, patrate, poligonale sau alte forme, gata confectionate, uzinate, montate la interior, cu suprafata de contact pina la 0,125 mp inclusiv	buc	48,00		
21	CN54A	Aplicarea manuala a grundului cu quart fasad siliconat VG-22, la pereti si tavane interioare	m ²	282,00		
22	CF30A	Tencuieli decorative interioare, executate manual la pereti. cu tencuiala decorativa tip WEBER MIN 100 K2 la pereti. Culoarea conform paletarului aprobat de beneficiar	m ²	282,00		
		Capitolul 1.5. Termoizolarea conducte				
23	Izi07B1	Protectia termoizolatiei la conducte si aparate cu tabla zincata de 0,3 mm grosime, fixata cu suruburi cu cap crestet semirotund, autofiletante pentru tabla, avind circumferinta conductei peste termoizolatie de la 0,36 - 0,9 m, confectionare	m ²	68,00		
24	Izi07B2	Protectia termoizolatiei la conducte si aparate cu tabla zincata de 0,3 mm grosime, fixata cu suruburi cu cap crestet semirotund, autofiletante pentru tabla, avind circumferinta conductei peste termoizolatie de la 0,36 - 0,9 m, montare	m ²	68,00		
		Capitolul 1.6. Aula 301				
		Capitolul 1.6.1. Demolari, demontari.				
		Evacuarea materialelor demolate				
25	RpCJ35A	Desfaceri de tencuieli interioare sau exterioare driscuite la pereti sau tavane	m ²	48,00		
26	RpCK42A	Desfacerea pardoselilor reci din beton sau mortar de ciment	m ²	8,00		
27	RpCM33A	Demontarea placajelor din faianta, gresie, ceramica	m ²	52,00		

28	TrB01C1-3	Transportul materialelor din grupa 1-3 (incarcare, aruncare, descarcare, rasturnare), cu roabe pe pneuri, pe distanta de 30 m	t	4,00		
29	TrI1AA02B3	Incarcarea materialelor din grupa A - grele, in bulgari prin aruncare - de pe teren, in vagon, categoria 3	t	4,00		
30	TsI50F	Transportarea materialelor demolate cu autocamioane la distanta 10 km (In locuri autorizate)	t	4,00		
		Capitolul 1.6.2. Pardoseli				
31	CG29A	Pardoseli industriale din beton de uzura (beton B25 armat cu fibra metalica 15kg/m ³), de minim 5 cm grosime, exclusiv stratul suport, aplicate "ud" pe "ud" in carouri la utilaul instlat ,slefuit cu intaritor	m ²	62,00		
		Capitolul 1.6.3. Pereti tavan				
32	RpCJ04A1	Reparatii de tencuieli interioare, de 2 cm grosime, driscuite, executate la pereti sau stilpi, pe suprafete plane, din zidarie de caramida sau blocuri mici de beton, cu mortar de ciment-var marca 25 T, pentru sprit si mortar de var-ciment marca 10 T, pentru grund si stratul vizibil, pentru lucrari noi (refaceri totale)	m ²	26,00		
33	CD56A	Executarea peretilor despartitori monostrat din placi din ipsos cu gr.10 cm, in incaperi cu inaltime: pina la 4 m	100 m ²	0,16		
34	CK12A1	Usi metalice confectionate din profiluri de otel laminat, profiluri din banda de otel fasonate la rece, inclusiv armaturile si accesoriile necesare usilor montate in zidarie de orice natura la constructii cu inaltimea peste 35 m, intr-un canat, cu suprafata tocului pina la 7 mp inclusiv	m ²	2,86		
35	CF05A	Tencuieli interioare de 3 cm grosime, executate pe impletitura de sirma, driscuite, cu mortar de ciment-var marca M 100-T pentru smir, mortar de ciment-var marca M 50-T pentru grund si mortar de var-ciment M 10-T pentru stratul vizibil, executate manual pe suprafete drepte, inclusiv montarea armaturii de otel si a impletiturii, aplicate la pereti	m ²	48,00		
36	CK22B	Usi din profile din aluminiu la constructii cu inaltime pina la 35 m din panouri (LDSP acoperite cu melamin gr.12 mm, culoarea gri deschis)	m ²	4,80		
37	CI21A	Placarea peretilor cu placi din ceramica-granit: dimensiuni minim 400 x 600 mm	m ²	64,00		
38	CN53A	Grunduirea suprafetelor interioare a peretilor si tavanelor	m ²	48,00		
39	CF50B	Tencuieli interioare de 5 mm grosime, executate manual, cu amestec uscat pe baza de ipsos, la pereti si pereti despartitori, preparare manuala a mortarului.	m ²	78,00		
40	CF56A	Aplicarea manuala a chitului pentru lucrari la interior "Mesterul Manole" grosime 0,5 mm pe suprafetele peretilor, coloanelor si tavanelor	m ²	78,00		
41	CN53A	Grunduirea suprafetelor interioare a peretilor si tavanelor	m ²	78,00		
42	CN06A	Vopsitorii interioare cu vopsea pe baza de copolimeri vinilici in emulsie apoasa	m ²	78,00		

		(CAPORAL), aplicate in 2 straturi pe glet existent, executate manual				
43	CK13A1	Montare,usi si porti metalice glisante sau pliante in doua canat montate in zidarie de orice natura inclusiv accesoriile necesare, cu suprafata pina la 7 mp inclusiv	m ²	2,50		
44	CK29F	Tavane suspendate din panouri prefabricate "Armstrong", inclusiv sistemul-grila Tip Tigular	m ²	62,00		
		Capitolul 1.6.4. Ventilarea				
45	RpCU05G	Executarea strapungerilor pentru conducte sau tiranti in pereti din zidarie de caramida de 26 -50 cm grosime	buc	1,00		
46	VC04A	Montarea ventilatoarelor monoaspirante, antiexplozive, antrenate direct cu cuplaj, avind debitul de 660 - 2.700 mc/h cu motor electric de 0,8 kw	buc	1,00		
47	CL20A	Grile de ventilatie gata confectionate din tabla zincata, cu jaluzele reglabile manual, vopsite si montate in zidarie	buc	4,00		
48	VA02B	Confectionarea si montarea canalelor de ventilatie drepte, din tabla zincata sau aluminiu de 0,5 mm grosime, avind perimetrul sectiunii rectangulare de 700 - 1600 mm	m ²	8,00		
49	VA02F	Confectionarea si montarea canalelor de ventilatie drepte, din tabla zincata sau aluminiu de 0,3 - 2 mm grosime, avind perimetrul sectiunii circulare de 700 - 1600 mm	m ²	9,00		
50	VA11H	Piesa speciala (reductie), din tabla zincata 0,5 mm grosime, avind perimetrul sectiunii rectangulare de 700 - 1600 mm	m ²	2,00		
51	IzH07B	Izolarea conductelor cu saltele din vata minerala tip SPS 1 sau de sticla tip SPS 1, cusute cu sirma din otel zincata pe plasa de sirma, gata confectionate, imbracate pe o singura fata, avind grosimea de 60 mm, la conducte cu circumferinta peste termoizolatie peste 35 cm	m ²	14,00		
52	IzI07C1	Protectia termoizolatiei la conducte si aparate cu tabla neagra sau zincata de 0,3 mm grosime, fixata cu suruburi cu cap crestet semirotond, autofiletante pentru tabla, avind circumferinta conductei peste termoizolatie de la 0,9 -1,6 m, confectionare	m ²	14,00		
53	VB17A	Aparat de zgomot, circular tip AZC cu perimetrul 800 - 1600 mm	buc	1,00		
54	VB01A	Clapeta de reglare, fluture, montata pe canale circulare tip CFC-I, CFC-II, cu perimetrul 800 - 1600 mm	buc	1,00		
		Capitolul 1.6.5. Iluminarea				
55	RpCU06A1	Executarea santurilor de pina la 5 cm adincime, in pereti din zidarie de caramida de 5 x 50 cm ² , pentru executarea mecanizata	m	36,00		
56	RpEG02A	Montarea tablourilor electrice pe stelaj metalic, modulat, cu masca, pe perete sau in nisa, avind suprafata pina la 0,30 mp (9 lin.complectat)	buc	1,00		
57	RpED09A	Montarea cablurilor electrice din cupru, cu izolatie din PVC, cu rezistenta marita la propagarea flacarilor, pentru tensiuni de 0,6/1 kV, simbol CYYF, montate aparent, avind sectiunea de 3,0x5 mmp	m	80,00		

58	RpEG02A	Montarea tablourilor electrice pe stelaj metalic, modulat, cu masca, pe perete sau in nisa, avind suprafata pina la 0,30 mp (9 lin.complectat)	buc	1,00		
59	RpED09A	Montarea cablurilor electrice din cupru, cu izolatie din PVC, cu rezistenta marita la propagarea flacarilor, pentru tensiuni de 0,6/1 kV, simbol CYYF, montate aparent, avind sectiunea de 3x1,5 mmp	m	45,00		
60	RpED09A	Montarea cablurilor electrice din cupru, cu izolatie din PVC, cu rezistenta marita la propagarea flacarilor, pentru tensiuni de 0,6/1 kV, simbol CYYF, montate aparent, avind sectiunea de 3x2,5 mmp	m	35,00		
61	RpCU07D	Matarea santurilor in pereti de pina la 50 cm ² (25cm ² K=0,5), dupa instalatii sau consolidari	m	36,00		
62	RpEF01B	Montarea corpurilor de iluminat, de plafon, complet echipate LED 48w (0,6x0,6m)	buc	8,00		
63	RpEE15A	Montarea intreruptoarelor - intrerupator monopolar 16 A- simbol 3129 N	buc	3,00		
64	RpEE03A	Montarea prizelor bipolare (220 v) constructie normala din bachelita sau aminoplast, dubla, constructie impermeabila, etanse, etanse metalica sau similare, montate ingropat sub tencuiala pe dibluri din lemn sau plastic	buc	8,00		
65	RpEE03B	Montarea prizelor trifazate constructie INTENC sau similare din aminoplast sau bachelita, capsulata, etanse metalica sau ebonita cu contacte de nul pina la 25 A, montate ingropat sau aparent pe dibluri din lemn sau plastic (Priza Bloc SCAME 632D.3122 16A/32A 220v-415XIP44)	buc	4,00		
66	RpEJ05A	Incercari, verificari electrice si reglari la cabluri de energie electrica pina la 1 kW (schema monofilara de executie)	buc	28,00		
		Capitolul 1.7. Camera 307				
67	RpCO56A	Demontari: timplarie din lemn (usi, ferestre, obloane, cutii, rulou, masti, etc.)	m ²	5,00		
68	RpCK41A	Desfacerea pardoselilor din dusumele din scindura, dulapi, etc	m ²	19,00		
69	RpCR32A	Desfacerea tapetelor din hirtie lavabila sau semilavabila	m ²	45,00		
70	CK23B1	Ferestre din mase plastice (Clasa A, profil nu mai putin de 5 camere, metal gr.1,2 mm, cu latimea tocului nu mai putin de 70 mm) avind suprafata tocului intre 1,00 si 2,5 mp inclusiv. Fer-re: 1,2x1,5-2 buc. Montare plasa antiinsecte -2 buc. Deschiderea cercevea p/u aeresire in doua pozitii	m ²	5,40		
71	CG01A	Strat suport pentru pardoseli executat din mortar din ciment M 100-T de 3 cm grosime cu fata driscuita fin (4cm)	m ²	19,00		
72	RpCJ04A1	Reparatii de tencuiei interioare, de 2 cm grosime, driscuite, executate la pereti sau stilpi, pe suprafete plane, din zidarie de caramida sau blocuri mici de beton, cu mortar de ciment-var marca 25 T, pentru sprit si mortar de var-ciment marca 10 T, pentru grund si stratul vizibil, pentru lucrari noi (refaceri totale)	m ²	15,00		
73	CN53A	Grunduirea suprafetelor interioare a peretilor si tavanelor	m ²	65,00		

74	CF50B	Tencuieli interioare de 5 mm grosime, executate manual, cu amestec uscat pe baza de ipsos, la pereti si pereti despartitori, preparare manuala a mortarului.	m ²	46,00		
75	CF52B	Tencuieli interioare de 5 mm grosime, executate manual, cu amestec uscat pe baza de ipsos, la tavan, preparare manuala a mortarului	m ²	19,00		
76	CF56A	Aplicarea manuala a chitului pentru lucrari la interior "Mesterul Manole" grosime 0,5 mm pe suprafetele peretilor, coloanelor si tavanelor	m ²	65,00		
77	CN53A	Grunduirea suprafetelor interioare a peretilor si tavanelor	m ²	65,00		
78	CN06A	Vopsitorii interioare cu vopsea pe baza de copolimeri vinilici in emulsie apoasa, aplicate in 2 straturi pe glet existent, executate manual	m ²	65,00		
79	CG08A1	Pardoseli din materiale plastice (industrial clasa 43) montate pe suport existent, curatate, inclusiv pervazurile din PVC, in incaperi cu suprafete mai mici sau egale cu 16 mp, cu covor PVC lipit cu prenadex	m ²	19,00		
		Capitolul 1.8. Iluminarea coridor (demisol)				
80	RpCU06A1	Executarea santurilor de pina la 5 cm adincime, in pereti din zidarie de caramida de 5 x 50 cm ² , pentru executarea mecanizata	m	48,00		
81	RpEG02A	Montarea tablourilor electrice pe stelaj metalic, modulat, cu masca, pe perete sau in nisa, avind suprafata pina la 0,30 mp (9 lin.complectat)	buc	2,00		
82	RpED09A	Montarea cablurilor electrice din cupru, cu izolatie din PVC, cu rezistenta marita la propagarea flacarilor, pentru tensiuni de 0,6/1 kV, simbol CYYF, montate aparent, avind sectiunea de 3x1,5 mmp	m	170,00		
83	RpED09A	Montarea cablurilor electrice din cupru, cu izolatie din PVC, cu rezistenta marita la propagarea flacarilor, pentru tensiuni de 0,6/1 kV, simbol CYYF, montate aparent, avind sectiunea de 3x2,5 mmp	m	140,00		
84	RpCU07D	Matarea santurilor in pereti de pina la 50 cm ² (25cm ² K=0,5), dupa instalatii sau consolidari	m	48,00		
85	RpEF01B	Montarea corpurilor de iluminat, de plafon, complet echipate LED 48w (0,6x0,6m)	buc	10,00		
86	RpEF01B	Montarea corpurilor de iluminat, de plafon, complet echipate LED 48w (0,6x0,6m). Cu senzor la miscare	buc	3,00		
87	RpEE15A	Montarea intrerupatoarelor - intrerupator monopolar 16 A- simbol 3129 N	buc	6,00		
88	RpEE03A	Montarea prizelor bipolare (220 v) constructie normala din bachelita sau aminoplast, dubla, constructie impermeabila, etanse, etanse metalica sau similare, montate ingropat sub tencuiala pe dibluri din lemn sau plastic	buc	8,00		
89	DF19A	Montarea indicatoarelor "Exit" iesire la usi	buc	3,00		
90	RpEJ05A	Incercari, verificari electrice si reglari la cabluri de energie electrica pina la 1 kW (schema monofilara de executie)	buc	40,00		
		Capitolul 2. Casa scarii (2 buc.) Capitolul 2.1. Pardoseli trepte				
91	RpCP44B	Demontarea constructiilor metalice fara recuperarea materialelor	kg	420,00		

92	RpCU06C1	Executarea santurilor (Corectarea capetelor la trepte) de pina la 5 cm adincime, in pereti din piatra sau beton armat de 5 x 50 cm ² , pentru executarea mecanizata	m	48,00		
93	CN54A	Aplicarea manuala a grundului cu cuarț "Gleta" intr-un strat, la pereti si tavane interioare (trepte)	m ²	112,00		
94	CF05A	Tencuieli interioare de 3 cm grosime, executate pe impletitura de sirma, driscuite, cu mortar de ciment-var marca M 100-T pentru smir, mortar de ciment-var marca M 50-T pentru grund si mortar de var-ciment M 10-T pentru stratul vizibil, executate manual pe suprafete drepte, inclusiv montarea armaturii de oțel si a impletitunii, aplicate la pereti (trepte)	m ²	56,00		
95	CG47D	Pardoseli din placi de gresie ceramica, inclusiv stratul suport din adezivi (amestec uscat), dimensiuni placi: peste 1200 x 600 mm. Categoria superioara, mata	m ²	78,00		
96	CI24A	Placarea treptelor cu placi de granit ceramic incleiate, cu grosimea sub 15 mm. Categoria superioara mata coltarul rotungit	m ²	102,00		
97	CI14A	Elemente liniare din placi din gresie (h=10cm) ceramica aplicate cu adeziv	m	142,00		
98	CL19D	Grilaje metalice gata confectionate: din oțel profilat (inox, teava 50x1,5mm, 20x1,5mm) la scari (84m.l), exclusiv mina curenta	kg	388,00		
		Capitolul 2.2. Pereti tavane usi				
99	RpCO56A	Demontari: timplarie din lemn (usi, ferestre, obloane, cutii, rulou, masti, etc.)	m ²	68,50		
100	RpCJ35A	Desfaceri de tencuieli interioare sau exterioare driscuite la pereti sau tavane	m ²	580,00		
101	CK22C	Glasvanduri din profile din aluminiu (culoarea gri deschis) la constructii cu inalțimi pina la 35 m din panouri fixe si foi de usa (inclusiv usi 1,80x2,20-8 buc., geamuri cu sticla armata, armaturile si accesoriile necesare usilor, demisol, et.1-3)	m ²	64,20		
102	CK25A	Usi confectionate din profiluri din mase plastice, culoarea ANTRCIT pe ambele parti, sendvici, inclusiv armaturile si accesoriile necesare usilor montate in zidarie de orice natura la constructii cu inalțimea pina la 35 m inclusiv, intr-un canat, cu suprafata tocului pina la 7 mp inclusiv (Usi: 0,98x2,08-1 buc., 0,98x2,30-1 buc., 1 prag profil din aluminiu).	m ²	4,29		
103	CK33A	Dispozitiv automat pentru inchiderea usilor categorie superioara	buc	10,00		
104	CN54A	Aplicarea manuala a grundului cu cuarț "Gleta" intr-un strat, la pereti si tavane interioare	m ²	120,00		
105	CN53A	Grunduirea suprafetelor interioare a peretilor si tavanelor	m ²	460,00		
106	RpCJ04A	Reparatii de tencuieli interioare, de 2 cm grosime, driscuite, executate la pereti sau stilpi, pe suprafete plane, din zidarie de caramida sau blocuri mici de beton, cu mortar de ciment-var marca 25 T, pentru sprit si mortar de var-ciment marca 10 T, pentru grund si stratul vizibil	m ²	580,00		
107	CI22B	Placaj din placute de ceramica (pervaz la ferestre) fixate cu adeziv (amestec uscat),	m ²	4,50		

		dimensiuni placute: minim 300 x 600 mm calitate superioara				
108	CF52B	Tencuieli interioare de 5 mm grosime, executate manual, cu amestec uscat pe baza de ipsos, la tavan, preparare manuala a mortarului	m ²	580,00		
109	CF57A	Aplicarea manuala a chitului pe baza de ipsos "Eurofin" grosime 1,0 mm pe suprafetele peretilor, coloanelor si tavanelor	m ²	280,00		
110	CN53A	Grunduirea suprafetelor interioare a peretilor si tavanelor	m ²	280,00		
111	CN06A	Vopsitorii interioare cu vopsea pe baza de copolimeri vinilici in emulsie apoasa (CAPORAL), aplicate in 2 straturi pe glet existent, executate manual	m ²	280,00		
112	CN54A	Aplicarea manuala a grundului cu quart fasad iliconat VG-22, la pereti si tavane interioare	m ²	300,00		
113	CF30A	Tencuieli interioare, executate manual, cu tencuiala decorativa WEBER MIN 100 K2 la pereti. Culoarea conform paletarului aprobat de beneficiar	m ²	300,00		
114	SD17A	Dulap 600x600x250 pentru hidrant interior, pentru cladiri, cu diametrul de 2", montat pe perete	buc	10,00		
		Capitolul 2.3. Incalzirea centrala				
115	IB01A	Radiatoare din fonta cu coloane libere si sectiune circulara sau coloane unite si sectiune eliptica (10 radiatoare)	m ²	18,00		
116	IC04B	Teava din otel neagra sudata longitudinal pentru instalatii, nefiletata, montata prin sudura la legatura corpurilor de incalzire, in distributie, in instalatii de incalzire centrala pentru cladiri de productie (constructii industriale), teava avind diametrul de 1/2 "	m	15,00		
117	IC04C	Teava din otel neagra sudata longitudinal pentru instalatii, nefiletata, montata prin sudura la legatura corpurilor de incalzire, in distributie, in instalatii de incalzire centrala pentru cladiri de productie (constructii industriale), teava avind diametrul de 3/4 "	m	30,00		
118	IC30C	Fitinguri din fonta maleabila, avind 2 insurubari, montata prin insurubare cu teava de otel, avind diametrul de 1/2-3/4"	buc	52,00		
		Capitolul 2.4. Iluminarea				
119	RpCU06A1	Executarea santurilor de pina la 5 cm adincime, in pereti din zidarie de caramida de 5 x 50 cm ² , pentru executarea mecanizata	m	48,00		
120	RpED09A	Montarea cablurilor electrice din cupru, cu izolatie din PVC, cu rezistenta marita la propagarea flacarilor, pentru tensiuni de 0,6/1 kV, simbol CYYF, montate aparent, avind sectiunea de 3x1,5 mmp	m	105,00		
121	RpCU07D	Matarea santurilor in pereti de pina la 50 cm ² (25cm ² K=0,5), dupa instalatii sau consolidari	m	48,00		
122	RpEF01B	Montarea corpurilor de iluminat, de plafon, complet echipate LED 24w (rotund) cu senzor la miscare	buc	20,00		
123	RpEE15A	Montarea intrerupatoarelor - intrerupator monopolar 16 A- simbol 3129 N	buc	20,00		

124	RpEJ05A	Incercari, verificari electrice si reglari la cabluri de energie electrica pina la 1 kW (schema monofilara de executie)	buc	20,00		
		Capitolul 3. Etajul 1 Hol intrare in bloc				
		Capitolul 3.1. Demontari				
125	RpCB18C	Demolarea betoanelor vechi cu mijloace manuale, beton armat in fundatii, pereti, stilpi etc	m ³	2,50		
126	RpCK42E	Desfacerea pardoselilor reci din plinte, scafe turnate pe loc sau prefabricate	m	40,00		
127	RpCO56A	Demontari: timplarie din lemn (usi, ferestre, obloane, cutii, rulou, masti, etc.)	m ²	33,90		
128	RpCP45D	Demontarea balustradelor, grilelor, parapetilor si imprejmuirilor metalice etc	kg	250,00		
129	RpEA13A	Demontarea tubului izolant, usor protejat, flexibil, de orice diametru, inclusiv scoaterea conductorilor	m	37,80		
130	RpCM33E	Demontarea placajelor din PVC, azbociment (placage, elemente (decorative sau similare)	m ²	125,00		
		Capitolul 3.2. Pardoseli				
131	CN54A	Aplicarea manuala a grundului cu cuarț "Gleta" intr-un strat, la coloane, pardoseli, scari	m ²	268,00		
132	CG56A	Sapa din amestec de autonivelare "Nivelir": grosime 10 mm	m ²	252,00		
133	CG47C	Pardoseli din placi de gresie ceramica, inclusiv stratul suport din adezivi (amestec uscat), dimensiuni placi 1200-600mm. Categoria superioara mat	m ²	236,00		
134	CI24A	Placarea treptelor cu placi de granit ceramic incleiate, cu grosimea sub 15 mm. Categoria superioara mat coltul rotunjit	m ²	32,00		
135	CI22B	Placaj din placute de ceramica (la pereti, stilpi, pilastri si glafuri) fixate de adeziv (amestec uscat), dimensiuni placute: minim 600 x 400 mm (pervaz ferestre vahta)	m ²	9,20		
136	RpCK16E	Repararea pardoselilor din mozaic turnat pe loc, avind stratul de uzura de 1,5 cm grosime, cu dozajul de 600 kg ciment la mc de piatra de mozaic, inclusiv stratul-suport de 3 cm grosime, executat cu mortar de ciment marca 100-T, frecatul prim, al doilea frecat si spalatul, in incaperi de peste 16 mp, executat in fisii sau carouri si bordura in conturul exterior al pardoselilor, cu mozaic granulat de calcar si ciment alb, inclusiv frecatul 1 si 2	m ²	2,00		
137	CI14A	Elemente liniare din placi din gresie (h=10cm) ceramica aplicate cu adeziv	m	92,00		
138	CL19D	Grilaje metalice gata confectionate: din otel profilat (inox, teava 50x1,5mm, 32x1,5mm-20 m.l) balustrada, exclusiv mina curenta	kg	106,00		
		Capitolul 3.3. Pereti tavan				
139	CF10B	Tencuieli exterioare driscuite, pe zidarie de caramida sau beton 2,5 cm grosime, executate manual, cu mortar de ciment-var M 50-T pentru sprit si mortar de var-ciment M 25-T pentru grund si stratul vizibil in fisii pina la 70 cm latime (glafuri)	m ²	56,00		
140	CF18B	Placare perete cu placi din ghips-carton, cu grosimea placii de 12,5 mm, aplicata pe	m ²	120,00		

		suprafete de beton, in incaperi cu umiditate normala (pe suprafete netede)				
141	CF54B	Placarea peretilor cu placi din ghips-carton, grosime 12,5 mm, montati pe structura din profil zincat: pe suprafete plane, inclusiv glafurile usilor si ferestrelor	m ²	186,00		
142	CF59D	Placarea suprafetelor cu un strat de PGC cu executarea carcasei metalice simple plane, cu inaltimea pina la 4 m: tavane fara izolatie	m ²	64,00		
143	CN53A	Grunduirea suprafetelor interioare a peretilor si tavanelor	m ²	421,00		
144	CF50B	Tencuieli interioare de 5 mm grosime, executate manual, cu amestec uscat pe baza de ipsos, la pereti si pereti despartitori, preparare manuala a mortarului.	m ²	357,00		
145	CF52B	Tencuieli interioare de 5 mm grosime, executate manual, cu amestec uscat pe baza de ipsos, la tavan, preparare manuala a mortarului	m ²	64,00		
146	CF56A	Aplicarea manuala a chitului pentru lucrari la interior "Mesterul Manole" grosime 0,5 mm pe suprafetele peretilor, coloanelor si tavanelor	m ²	64,00		
147	CN06A	Vopsitorii interioare cu vopsea pe baza de copolimeri vinilici in emulsie apoasa, aplicate in 2 straturi pe glet existent, executate manual	m ²	64,00		
148	CK18B	Montarea baghetelor la lambriuri din mase plastice	m	88,00		
149	CK29F	Tavane suspendate din panouri prefabricate "Armstrong", Tip Tigular sau analog, inclusiv sistemul-grila	m ²	106,75		
150	CJ09A	Ornamente decorative (SPC; 10m ²), rotunde, patrute, poligonale sau alte forme, gata confectionate, uzinate, montate la interior, cu suprafata de contact pina la 0,125 mp inclusiv	buc	150,00		
151	CN54A	Aplicarea manuala a grundului cu quart fasad siliconat VG-22, la pereti si tavane interioare	m ²	647,00		
152	CF30A	Tencuieli interioare, executate manual. cu tencuiala decorativa WEBER MIN 100 K2 la pereti Culoarea conform paletarului aprobat de beneficiar	m ²	647,00		
153	RpCR22B	Vopsirea cu email alchidal a timplariei metalice, la interior si exterior, in constructii existente, in doua straturi la timplarie metalica	m ²	56,00		
		Capitolul 3.4. Usi				
154	CK25A	Usi confectionate din profiluri din mase plastice (clasa A, Profil nu mai putin de 5 camere, metal 1,2 mm, cu latimea tocului nu mai putin de 70 mm) inclusiv armaturile si accesoriile necesare usilor montate in zidarie de orice natura la constructii cu inaltimea pina la 35 m inclusiv, intr-un canat, cu suprafata tocului pina la 7 mp inclusiv (Usi: 1,30x2,35-1 buc, 1,42x2,30-2 buc, 0,9x2,30-6 buc, 0,8x2,20-1 buc, 1,52x2,30-1 buc, culoarea gri deschis, geam MAT)	m ²	24,50		
155	CK25A	Usi confectionate din profiluri din mase plastice (clasa A, Profil nu mai putin de 5 camere, metal 1,2 mm, cu latimea tocului nu mai putin de 70 mm) inclusiv armaturile si accesoriile necesare usilor montate in zidarie de orice natura la constructii cu inaltimea pina la 35 m inclusiv, intr-un canat, cu suprafata tocului pina la 7 mp	m ²	9,40		

		inclusiv (Usi Et.1: 0,90x2,28-3 buc, 1,42x2,28-1 buc, culoarea gri deschis, geam transparent)				
156	CK25A	Usi confectionate din profiluri din mase plastice (clasa A, Profil nu mai puțin de 5 camere, metal 1,2 mm, cu latimea tocului nu mai puțin de 70 mm) inclusiv armaturile si accesoriile necesare usilor montate in zidarie de orice natura la constructii cu inaltimea pina la 35 m inclusiv, intr-un canat, cu suprafata tocului pina la 7 mp inclusiv (Usi Et.1 Intrare in bloc: 1,98x2,08-1 buc, culoarea gri deschis, geam transparent, miner din teava inox)	m ²	4,12		
157	CK26C	Pervazuri montate la ferestre sau usi din mase plastice (6-10cm)	m	20,00		
		Capitolul 3.5. Iluminarea				
158	RpCU06A1	Executarea santurilor de pina la 5 cm adincime, in pereti din zidarie de caramida de 5 x 50 cm ² , pentru executarea mecanizata	m	48,00		
159	RpEG02A	Montarea tablourilor electrice pe stelaj metalic, modulat, cu masca, pe perete sau in nisa, avind suprafata pina la 0,30 mp (9 lin.complectat)	buc	3,00		
160	RpED09A	Montarea cablurilor electrice din cupru, cu izolatie din PVC, cu rezistenta marita la propagarea flacarilor, pentru tensiuni de 0,6/1 kV, simbol CYYF, montate aparent, avind sectiunea de 3x1,5 mmp	m	150,00		
161	RpED09A	Montarea cablurilor electrice din cupru, cu izolatie din PVC, cu rezistenta marita la propagarea flacarilor, pentru tensiuni de 0,6/1 kV, simbol CYYF, montate aparent, avind sectiunea de 3x2,5mmp	m	115,00		
162	RpCU07D	Matarea santurilor in pereti de pina la 50 cm ² (25 cm ² K=0,5), dupa instalatii sau consolidari	m	48,00		
163	RpEF01B	Montarea corpurilor de iluminat, de plafon, complet echipate LED 48w (0,6x0,6m)	buc	13,00		
164	RpEF01B	Montarea corpurilor de iluminat, de plafon, complet echipate LED 48w (0,6x0,6m) cu senzor la miscare	buc	3,00		
165	RpEE15A	Montarea intrerupatoarelor - intrerupator monopolar 16 A- simbol 3129 N	buc	5,00		
166	RpEE03A	Montarea prizelor bipolare (220 v) constructie normala din bachelita sau aminoplast, dubla, constructie impermeabila, etanse, etanse metalica sau similare, montate ingropat sub tencuiala pe dibluri din lemn sau plastic	buc	10,00		
167	DF19A	Montarea indicatoarelor "Exit" iesire la usi	buc	5,00		
168	RpEJ05A	Incercari, verificari electrice si reglari la cabluri de energie electrica pina la 1 kW (schema monofilara de executie)	buc	45,00		
		Capitolul 4. Coridor Etajul 2; 3 Capitolul 4.1. Pepeti, tavane, usi				
169	RpCO56A	Demontari: timplarie din lemn (usi, ferestre, obloane, cutii, rulou, masti, etc.)	m ²	28,20		
170	RpCO56A	Demontari: timplarie din PVC (usi, ferestre, obloane, cutii, rulou, masti, etc.) - 8 buc	m ²	19,20		
171	CD12A	Compartimentari din pereti dubli alcatuiti din panouri ghips-carton si miez din vata minerala, in grosime totala de 10-12,5 cm, montati pe structura metalica	m ²	9,00		

172	CD70A	Zidarie ordinara din blocuri de calcar (cotilet) la pereti cu prepararea manuala a mortarului M-50, inaltimea etajului pina la 4m	m ³	0,70		
173	RpCJ04A1	Reparatii de tencuieli interioare, de 2 cm grosime, driscuite, executate la pereti sau stilpi, pe suprafete plane, din zidarie de caramida sau blocuri mici de beton, cu mortar de ciment-var marca 25 T, pentru sprit si mortar de var-ciment marca 10 T, pentru grund si stratul vizibil, pentru lucrari noi (refaceri totale)	m ²	8,00		
174	CK25A	Usi confectionate din profiluri din mase plastice (clasa A, nu mai putin de 5 camere, metal 1,2 mm, culoarea gri pe ambele parti, geam MAT) inclusiv armaturile si accesoriile necesare usilor montate in zidarie de orice natura la constructii cu inaltimea pina la 35 m inclusiv, intr-un canat, cu suprafata tocului pina la 7 mp inclusiv (Usi: 0,96x2,30 - 1 buc, 0,90x2,18- 2 buc, 0,85x,2,05- 1 buc, 0,88x2,10-1 buc, 1,43x2,28-1 buc, prag profil din aluminiu)	m ²	11,98		
175	CK25A	Usi montate din profiluri din mase plastice inclusiv armaturile si accesoriile necesare usilor montate in zidarie de orice natura la constructii cu inaltimea pina la 35 m inclusiv, intr-un canat, cu suprafata tocului pina la 7 mp inclusiv (Usi demontate-8buc)	m ²	19,20		
176	CK25A	Glasvandri confectionate din profiluri din mase plastice, culoarea gri, profil clasa A, nu mai putin de 5 camere, metal 1,2 mm, cu latimea tocului nu mai putin de 70 mm, inclusiv armaturile si accesoriile necesare usilor montate in zidarie de orice natura la constructii, inclusiv usi- 0,90x2,10 – 2 buc. (geam mat)	m ²	12,10		
177	CG56A	Sapa din amestec de autonivelare "Nivelir": grosime 10 mm (Gr. 5 mm)	m ²	254,00		
178	CG56A1	Corectia la norma CG56A: se scade la 1mm grosime: K=5	m ²	-254,00		
179	CG47C	Pardoseli din placi de gresie ceramica, inclusiv stratul suport din adezivi (amestec uscat), dimensiuni placi 1200-600 mm. Categorie superioara Mat	m ²	254,00		
180	CI14A	Elemente liniare din placi din gresie (h=10cm) ceramica aplicate cu adeziv	m	173,00		
181	CK29F	Tavane suspendate din panouri prefabricate "Armstrong", Tip Tigular sau analog, inclusiv sistemul - grila	m ²	252,00		
182	CN53A	Grunduirea suprafetelor interioare a peretilor si tavanelor	m ²	521,00		
183	CF50B	Tencuieli interioare de 5 mm grosime, executate manual, cu amestec uscat pe baza de ipsos, la pereti si pereti despartitori, preparare manuala a mortarului.	m ²	90,00		
184	CJ09A	Ornamente decorative, rotunde, patrate, poligonale sau alte forme, gata confectionate, uzinate, montate la interior, cu suprafata de contact pina la 0,125 mp inclusiv	buc	92,00		
185	CN54A	Aplicarea manuala a grundului cu quart fasad siliconat VG-22, la pereti si tavane interioare	m ²	587,00		
186	CF30A	Tencuieli decorative interioare, executate manual. cu tencuiala decorativa WEBER MIN	m ²	587,00		

		100 K2 la pereti Culoarea conform paletarului aprobat de beneficiar				
		Capitolul 4.2. Iluminarea				
187	RpCU06A1	Executarea santurilor de pina la 5 cm adincime, in pereti din zidarie de caramida de 5 x 50 cm ² , pentru executarea mecanizata	m	90,00		
188	RpEG02A	Montarea tablourilor electrice pe stelaj metalic, modulat, cu masca, pe perete sau in nisa, avind suprafata pina la 0,30 mp (9 lin.complectat)	buc	4,00		
189	RpED09A	Montarea cablurilor electrice din cupru, cu izolatie din PVC, cu rezistenta marita la propagarea flacarilor, pentru tensiuni de 0,6/1 kV, simbol CYYF, montate aparent, avind sectiunea de 3x1,5 mmp	m	300,00		
190	RpED09A	Montarea cablurilor electrice din cupru, cu izolatie din PVC, cu rezistenta marita la propagarea flacarilor, pentru tensiuni de 0,6/1 kV, simbol CYYF, montate aparent, avind sectiunea de 3x2,5 mmp	m	230,00		
191	RpCU07D	Matarea santurilor in pereti de pina la 50 cm ² (25cm ² K=0,5), dupa instalatii sau consolidari	m	90,00		
192	RpEF01B	Montarea corpurilor de iluminat, de plafon, complet echipate LED 48w (0,6x0,6m)	buc	14,00		
193	RpEF01B	Montarea corpurilor de iluminat, de plafon, complet echipate LED 48w (0,6x0,6m) cu senzor la miscare	buc	7,00		
194	RpEE15A	Montarea intrerupatoarelor - intrerupator monopolar 16 A- simbol 3129 N	buc	9,00		
195	RpEE03A	Montarea prizelor bipolare (220 v) constructie normala din bachelita sau aminoplast, dubla, constructie impermeabila, etanse, etanse metalica sau similare, montate ingropat sub tencuiala pe dibluri din lemn sau plastic	buc	6,00		
196	DF19A	Montarea indicatoarelor "Exit" iesire la usi	buc	6,00		
197	RpEJ05A	Incercari, verificari electrice si reglari la cabluri de energie electrica pina la 1 kW (schema monofilara de executie)	buc	90,00		
		Capitolul 5. DTI				
		Capitolul 5.1. Pardosel pereti tavan				
198	RpCK41B	Desfacerea pardoselilor din parchet de stejar sau fag	m ²	189,00		
199	RpCO56A	Demontari: timplarie din lemn (usi, ferestre, obloane, cutii, rulou, masti, etc.)	m ²	20,06		
200	CK25A	Usi confectionate din profiluri din mase plastice (clasaA, nu mai putin de 5 camere, metal 1,2 mm, culoarea gri deschis pe ambele parti, geam MAT) inclusiv armaturile si accesoriile necesare usilor montate in zidarie de orice natura la constructii cu inaltimea pina la 35 m inclusiv, intr-un canat, cu suprafata tocului pina la 7 mp inclusiv (Usi: 0,88x2,10- 2 buc, 1,46x2,30-3 buc, 1,22x2,40- 1 buc, prag profil din aluminiu)	m ²	16,70		
201	CK25A	Usi confectionate din profiluri din mase plastice (clasaA, nu mai putin de 5 camere, metal 1,2 mm, culoarea gri deschis pe ambele parti, geam transparent) inclusiv armaturile si accesoriile necesare usilor montate in zidarie de orice natura la constructii cu inaltimea pina la 35 m inclusiv, intr-un canat, cu suprafata tocului pina la 7 mp	m ²	3,36		

		inclusiv (Usi: 1,46x2,28-1 buc, prag profil din aluminiu)				
202	CK33A	Dispozitiv automat pentru inchiderea usilor categorie superioara	buc	1,00		
203	CK33C	Broasca aplicata (Lacat codat: inchidere-deschidere)	buc	1,00		
204	CG01A	Strat suport pentru pardoseli executat din mortar din ciment M 100-T de 3 cm grosime cu fata driscuita fin	m ²	189,00		
205	CK29F	Tavane suspendate din panouri prefabricate "Armstrong", Tip Tgular, inclusiv sistemul-grila	m ²	189,00		
206	CG08A1	Pardoseli din materiale plastice (industrial clasa 43) montate pe suport existent, curatate, inclusiv pervazurile din PVC, in incaperi cu suprafete mai mici sau egale cu 16 mp, cu covor PVC lipit cu prenadez	m ²	189,00		
207	CN53A	Grunduirea suprafetelor interioare a peretilor si tavanelor	m ²	240,00		
208	CF50B	Tencuieli interioare de 5 mm grosime, executate manual, cu amestec uscat pe baza de ipsos, la pereti si pereti despartitori, preparare manuala a mortarului.	m ²	240,00		
209	CF56A	Aplicarea manuala a chitului pentru lucrari la interior "Mesterul Manole" grosime 0,5 mm pe suprafetele peretilor, coloanelor si tavanelor	m ²	260,00		
210	CN53A	Grunduirea suprafetelor interioare a peretilor si tavanelor	m ²	412,00		
211	CN06A	Vopsitorii interioare cu vopsea pe baza de copolimeri vinilici in emulsie apoasa (CAPORAL), aplicate in 2 straturi pe glet existent, executate manual	m ²	340,00		
		Capitolul 5.2. Iluminarea DTI				
212	RpCU06A1	Executarea santurilor de pina la 5 cm adincime, in pereti din zidarie de caramida de 5 x 50 cm ² , pentru executarea mecanizata	m	28,00		
213	RpEA09E	Montarea elementelor de protectie din material plastic, aparent pe perete sau in canale, pentru mascarea conductorilor sau cablurilor electrice, avind dimensiunile 80x40 mm PVC alb MS-6010B-minicanal	m	48,00		
214	RpEG02A	Montarea tablourilor electrice pe stelaj metalic, modulat, cu masca, pe perete sau in nisa, avind suprafata pina la 0,30 mp (9 lin.complectat)	buc	2,00		
215	RpED09A	Montarea cablurilor electrice din cupru, cu izolatie din PVC, cu rezistenta marita la propagarea flacarilor, pentru tensiuni de 0,6/1 kV, simbol CYYF, montate aparent, avind sectiunea de 3x1,5 mmp	m	130,00		
216	RpED09A	Montarea cablurilor electrice din cupru, cu izolatie din PVC, cu rezistenta marita la propagarea flacarilor, pentru tensiuni de 0,6/1 kV, simbol CYYF, montate aparent, avind sectiunea de 3x2,5mmp	m	165,00		
217	Pret	Priza de telefon-internet	buc	34,00		
218	RpCU07D	Matarea santurilor in pereti de pina la 50 cm ² (25cm ² K=0,5), dupa instalatii sau consolidari	m	28,00		
219	RpEF01B	Montarea corpurilor de iluminat, de plafon, complet echipate LED 48w (0,6x0,6m)	buc	28,00		
220	RpEE15A	Montarea intrerupatoarelor - intrerupator monopolar 16 A- simbol 3129 N	buc	8,00		

221	RpEE03C	Montarea prizelor (Schneider-Electric 16A 220-240v), montata in rame	buc	74,00		
222	Pret	Rama tripla Schneider-Electric	buc	30,00		
223	DF19A	Montarea indicatoarelor "Exit" iesire la usi	buc	1,00		
224	RpEJ05A	Incercari, verificari electrice si reglari la cabluri de energie electrica pina la 1 kW (schema monofilara de executie)	buc	45,00		
		Capitolul 6. Coridor Etajul 4				
		Capitolul 6.1. Pereti pardiseli tavan				
225	CD70A	Zidarie ordinara din blocuri de calcar (fortan) la pereti cu prepararea manuala a mortarului M-50, inaltimea etajului pina la 4m	m ³	1,72		
226	CN53A	Grunduirea suprafetelor interioare a peretilor si tavelor	m ²	305,00		
227	CF50B	Tencuieli interioare de 5 mm grosime, executate manual, cu amestec uscat pe baza de ipsos, la pereti si pereti despartitori, preparare manuala a mortarului.	m ²	45,00		
228	CN54A	Aplicarea manuala a grundului cu quart fasad siliconat VG-22, la pereti si tavane interioare	m ²	385,00		
229	CF30A	Tencuieli decorative interioare, executate manual. cu tencuiala decorativa tip WEBER MIN 100 K2 la pereti Culoarea conform paletarului aprobat de beneficiar	m ²	385,00		
230	CJ09A	Ornamente decorative, rotunde, patrate, poligonale sau alte forme, gata confectionate, uzinate, montate la interior, cu suprafata de contact pina la 0,125 mp inclusiv	buc	94,00		
231	CK29F	Tavane suspendate din panouri prefabricate "Armstrong" Tip Tigular sau analog, inclusiv sistemul-grila	m ²	143,00		
		Capitolul 6.2. Iluminarea etajul 4				
232	RpCU06A1	Executarea santurilor de pina la 5 cm adincime, in pereti din zidarie de caramida de 5 x 50 cm ² , pentru executarea mecanizata	m	48,00		
233	RpEG02A	Montarea tablourilor electrice pe stelaj metalic, modulat, cu masca, pe perete sau in nisa, avind suprafata pina la 0,30 mp (9 lin.complectat)	buc	2,00		
234	RpED09A	Montarea cablurilor electrice din cupru, cu izolatie din PVC, cu rezistenta marita la propagarea flacarilor, pentru tensiuni de 0,6/1 kV, simbol CYYF, montate aparent, avind sectiunea de 3x1,5 mmp	m	150,00		
235	RpED09A	Montarea cablurilor electrice din cupru, cu izolatie din PVC, cu rezistenta marita la propagarea flacarilor, pentru tensiuni de 0,6/1 kV, simbol CYYF, montate aparent, avind sectiunea de 3x2,5 mmp	m	115,00		
236	RpCU07D	Matarea santurilor in pereti de pina la 50 cm ² (25cm ² K=0,5), dupa instalatii sau consolidari	m	48,00		

237	RpEF01B	Montarea corpurilor de iluminat, de plafon, complet echipate LED 48w (0,6x0,6m)	buc	16,00		
238	RpEF01B	Montarea corpurilor de iluminat, de plafon, complet echipate LED 48w (0,6x0,6m) cu senzor la miscare	buc	3,00		
239	RpEE15A	Montarea intrerupatoarelor - intrerupator monopolar 16 A- simbol 3129 N	buc	4,00		
240	RpEE03A	Montarea prizelor bipolare (220 v) constructie normala din bachelita sau aminoplast, dubla, constructie impermeabila, etanse, etanse metalica sau similare, montate ingropat sub tencuiala pe dibluri din lemn sau plastic	buc	5,00		
241	DF19A	Montarea indicatoarelor "Exit" iesire la usi	buc	2,00		
242	RpEJ05A	Incercari, verificari electrice si reglari la cabluri de energie electrica pina la 1 kW (schema monofilara de executie)	buc	45,00		
		Capitolul 7. Evacuarea materialelor demontate sau demolate				
243	TrB01C1-5	Transportul materialelor din grupa 1-3 (incarcare, aruncare, descarcare, rasturnare), cu roabe pe pneuri, pe distanta de 50 m	t	32,00		
244	TrI1AC04F 2	Incarcarea materialelor din grupa C - ambalate, avind peste 100 kg, cu purtare de pina la 10 m, materiale fragile - de pe rampa sau teren, in auto categoria 2	t	32,00		
245	TsI50F	Transportarea incarcaturilor cu autocamione la distanta 10 km (in locuri autorizate)	t	32,00		
246	TRI1AA08 A3	Descarcarea materialelor din grupa A - grele si marunte prin aruncare - pe rampa, din vagon, categoria 3	t	12,00		

L.Ş.

Proiectant

(semnătura)

(N.Botnari)

L.Ş.

Ofertant

(semnătura)

APROBAT:

L.Ş.

Investitor



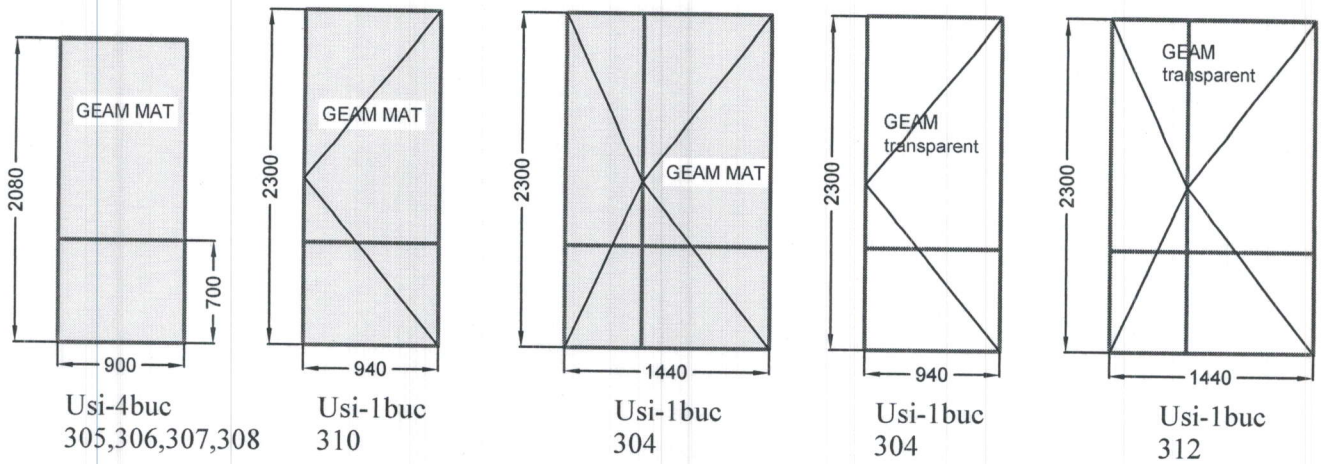

0

Blocul 3 Demisol

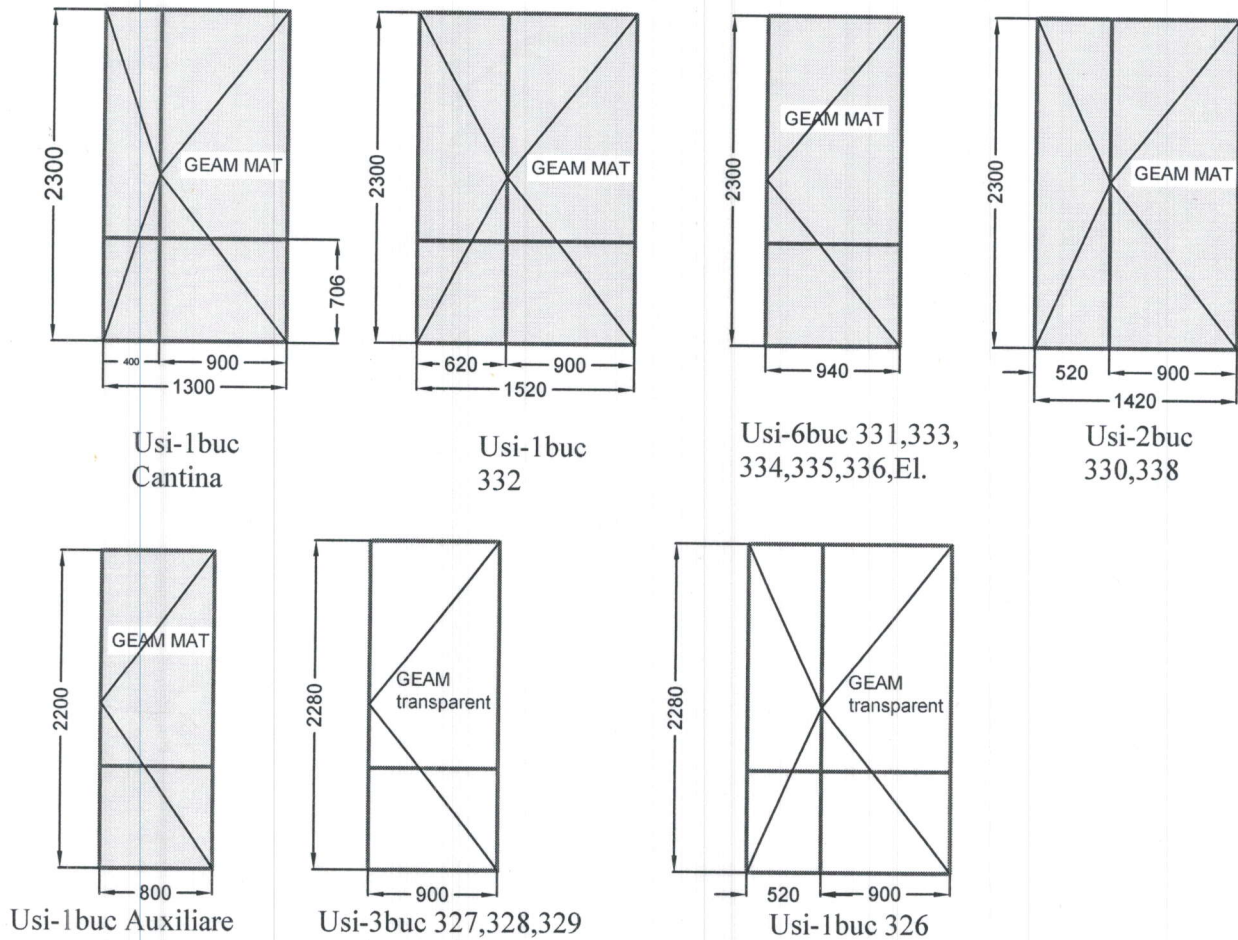

Blocul 3 Etajul 1



			04-26-RC		
Nr. doc.	N. P.	Semnat.	Schimbarea usi Blocul 3		
Elaborat.	Botnari N.				
Verificat			faza	Plansa	Planse
Aprobat			P	1	3
			Usi clasa A scara 1:50		S.C.R.C USARB m.Balti, 2026

Blocul 3 Scara 1;2

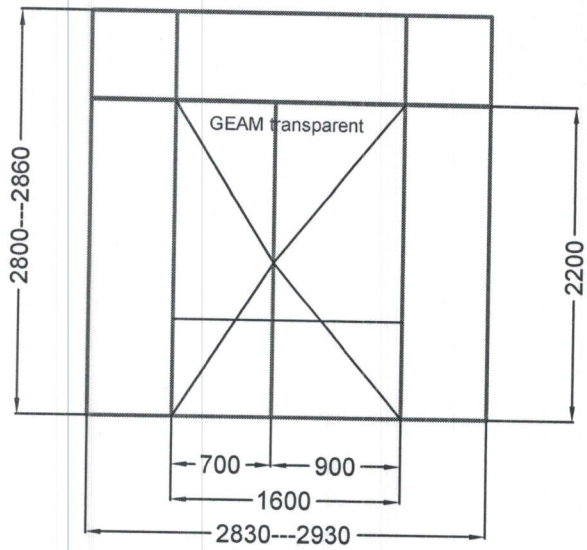

Glasvandri cu usi-7buc

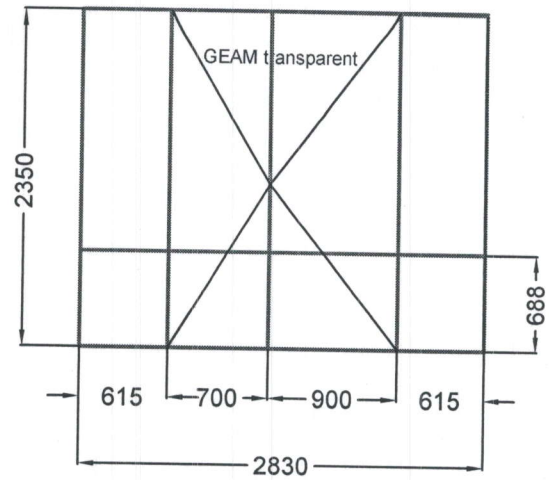

Glasvandri cu usi-1buc

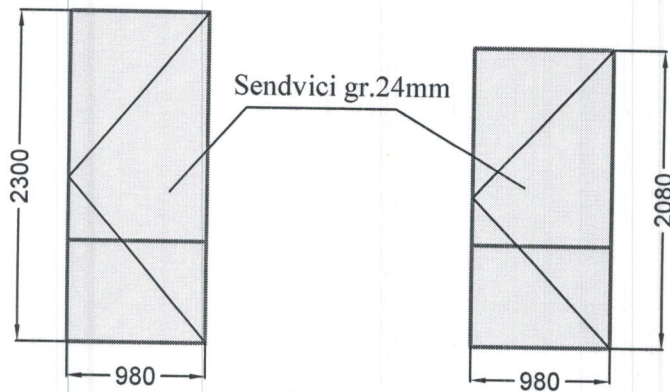

Usa 1buc.

Usa 1buc.

			04-26-RC		
Nr. doc.	N. P.	Semnat.			
Elaborat.	Botnari N.		Schimbarea ferestrelor. Blocul N3		
Verificat			faza	Plansa	Planse
			P	3	3
Aprobat			Ferestre clasa A scara 1:50		S.C.R.C USARB m.Balti, 2026

Blocul 3 Etajul 2

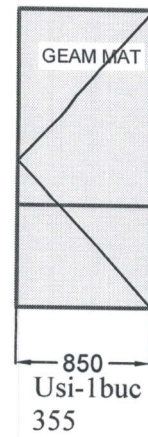
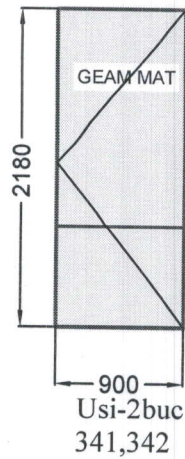
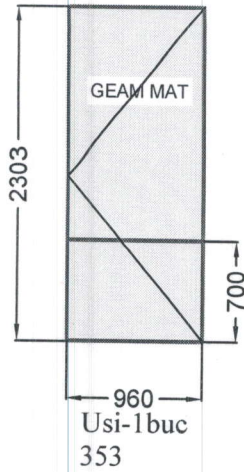

Blocul 3 Etajul 3

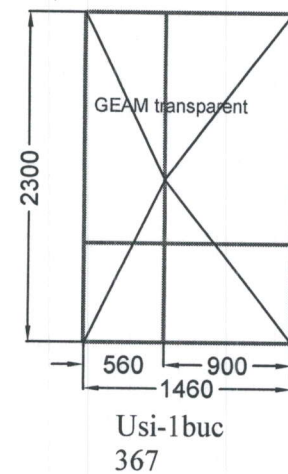
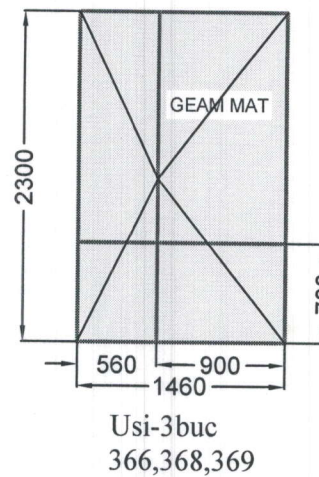
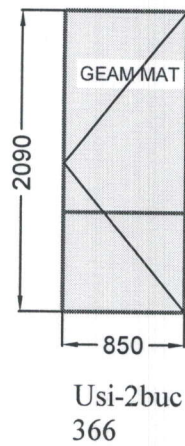
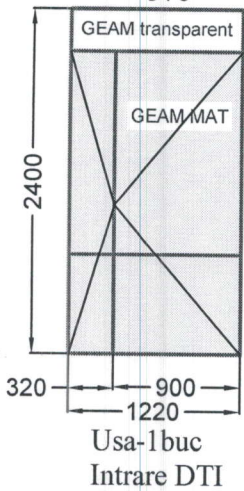
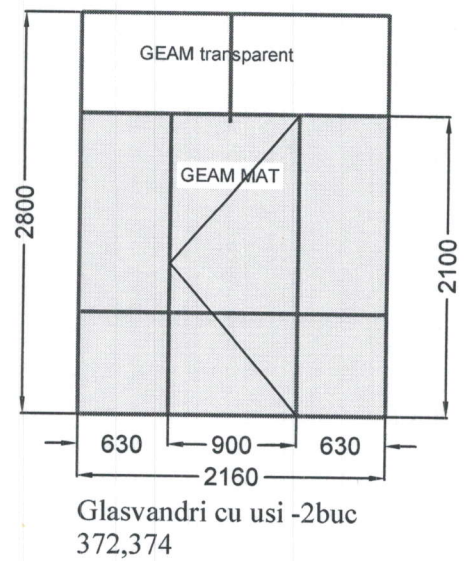
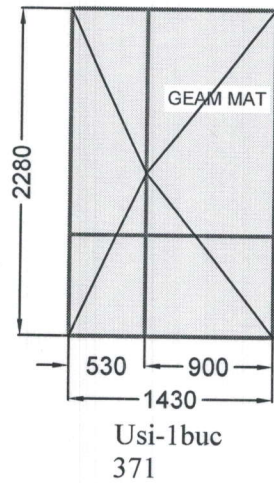
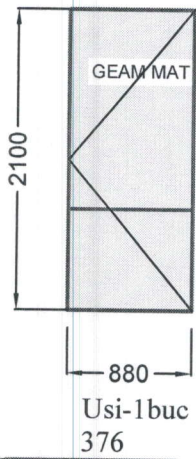

				04-26-RC		
Nr. doc.	N. P.	Semnat.		Schimbarea usi. Blocul N3		
Elaborat.	Botnari N.			faza	Plansa	Planse
Verificat				P	2	3
Aprobat				Ferestre clasa A scara 1:50		S.C.R.C USARB m.Balti, 2026

CONTRACT – MODEL

CONTRACT DE ANTREPRIZĂ nr. _____

I. PARTEA GENERALĂ
(OBLIGATORIE)

PĂRȚILE CONTRACTANTE

Beneficiar	Antreprenor
I.P. Universitatea de Stat „Alec Russo” din Bălți, reprezentat legal prin Rector, Natalia Gașitoi, în calitate de <i>Beneficiar</i> , IDNO 1007602000972, pe de o parte,	_____ reprezentat legal prin _____, în calitate de <i>Antreprenor</i> , IDNO, pe de altă parte,

ambii (denumiți în continuare *Părți*), au încheiat prezentul contract referitor la următoarele:

1. OBIECTUL CONTRACTULUI

Antreprenorul se obligă să execute lucrările _____ în conformitate cu prevederile proiectului tehnic, cu detaliile de execuție, precum și cu normativele, standardele și prescripțiile tehnice, achiziționate conform procedurii de achiziție publică nr. _____ din _____, în baza deciziei grupului de lucru al Beneficiarului nr. _____ din _____.

2. DOCUMENTELE CONTRACTULUI

2.1. Următoarele documente vor fi considerate părți componente ale Contractului:

- a) Formularul contractului;
- b) Propunerea tehnică și propunerea financiară;
- c) Caietul de sarcini;
- d) Garanția de bună execuție a contractului;
- e) Acordul de asociere (după caz);
- f) Contractele încheiate cu subcontractanții (după caz);
- g) Graficul de execuție a contractului aprobat de ambele părți.

3. PREȚUL CONTRACTULUI ȘI MODALITĂȚILE DE PLATĂ

3.1. Prețul lucrărilor, ce reprezintă obiectul prezentului contract, este stabilit în lei MDL.

3.2. Prețul prezentului contract este de _____ lei MDL, fără TVA, la care se adaugă cota legală de TVA, după cum urmează:

- valoarea fără TVA: _____ lei MDL;
- TVA _____ %: _____ lei MDL;
- valoarea totală cu TVA: _____ lei MDL.

3.3. Achitățile vor fi efectuate prin transfer în baza facturilor fiscale, după primirea proceselor-verbale de recepție a lucrărilor executate, semnate și acceptate de către Beneficiar, în decurs de 14 zile lucrătoare.

3.4. Beneficiarul va verifica procesele-verbale de recepție a lucrărilor executate în termen de 10 zile de la primirea acestora de la Antreprenor.

3.5. Plata facturii finale se va efectua imediat după verificarea și acceptarea situației de plată definitive de către Beneficiar. Dacă verificarea se prelungește din diferite motive, dar în special datorită unor eventuale litigii, contravaloarea lucrărilor care nu sunt în litigiu va fi plătită imediat.

3.6. Lucrările nu vor fi considerate finalizate până când procesul-verbal de recepție la terminarea lucrărilor nu va fi semnat de comisia de recepție, care confirmă că lucrările au fost executate conform contractului.

4. DURATA DE EXECUȚIE

4.1. Durata de execuție a prezentului contract este de _____ luni, începând de la data prevăzută în Ordinul de începere.

4.2. Antreprenorul va începe lucrările în cel mult 14 zile calendaristice de la ordinul de începere, va acționa cu promptitudine și fără întârziere și va finaliza lucrările în termenul stabilit. Antreprenorul se obligă să execute lucrările contractate în concordanță cu graficul de îndeplinire a contractului, în decurs de _____ luni de la data precizată în ordinul de începere a lucrărilor. Emiterea ordinului de începere a lucrărilor este condiționată de îndeplinirea cumulativă a următoarelor condiții:

- obținerea autorizației de construire de către Beneficiar;
- constituirea garanției de bună execuție a contractului;
- semnarea procesului-verbal de predare - primire a amplasamentului, liber de orice sarcini care împiedică realizarea obiectului prezentului contract.

4.3. Executarea lucrărilor se va face în succesiunea și termenele stabilite prin graficul de execuție, alcătuit în ordinea tehnologică de execuție, anexă la contract și parte integrantă a acestuia.

4.4. Antreprenorul are dreptul la modificarea duratei de execuție doar dacă aceasta nu se datorează din culpa sa.

4.5. Perioada de execuție poate fi prelungită sau suspendată, cu modificarea graficului de execuție aprobat de ambele părți, dacă constrângerea activității se datorează următoarelor cauze:

- a) generate de Beneficiar;
- b) datorită impedimentului care justifică neexecutarea obligației sau altei situații extreme neimputabile și imprevizibile pentru Antreprenor;
- c) influenței factorilor climatici, care duc la imposibilitatea executării lucrărilor stabilite conform caietului de sarcini, or executarea lor în asemenea condiții climaterice se va răsfrânge asupra calității lucrărilor;
- d) calamităților naturale recunoscute de autoritatea legală.

4.6. Conform dispoziției scrise a Beneficiarului, Antreprenorul va sista execuția lucrărilor sau a unor părți ale acestora pe o durată și în modul în care Beneficiarul consideră oportun. Pe timpul suspendării, Antreprenorul va proteja și conserva lucrările în mod corespunzător, așa cum va dispune Beneficiarul. Cheltuielile suplimentare generate în urma sistării lucrărilor suportate de Antreprenor vor fi plătite de către Beneficiar. În cazul sistării lucrărilor sau a unor părți din ele, din inițiativa Antreprenorului, acesta suportă pe timpul suspendării toate cheltuielile, privind protejarea și conservarea lucrărilor cu bună diligență.

4.7. Lipsa informării Beneficiarului face inopozabila decizia Antreprenorului de sistare a lucrărilor, cu consecința exercitării de către Beneficiar a dreptului de a refuza prelungirea duratei de execuție a lucrărilor contractate.

5. RECEPȚIA LUCRĂRILOR DE EXECUȚIE

5.1. Terminarea lucrărilor

5.1.1. Totalitatea lucrărilor sau, dacă este cazul, oricare parte din acestea, prevăzute a fi finalizate într-un termen stabilit prin graficul de execuție a contractului, trebuie finalizate în termenul convenit de părți, termen care curge împotriva Antreprenorului de la data precizată în Ordinul de începere a lucrărilor.

5.2. Înștiințarea de Recepție

5.2.1. Antreprenorul are obligația de a notifica în scris Beneficiarul cu privire la îndeplinirea condițiilor de recepție, solicitând acestuia convocarea comisiei de recepție conform prevederilor art.196 din Codul urbanismului și construcțiilor al Republicii Moldova nr. 434/2023. Notificarea va fi avizată de către dirigințele de șantier. În baza acestei notificări, Beneficiarul va convoca comisia de recepție la terminarea lucrărilor, în termenii stabiliți de legislație.

5.2.2. În cazul în care Comisia de recepție constată că sunt lipsuri sau deficiențe, acestea vor fi consemnate într-un proces-verbal și notificate Antreprenorului, stabilindu-se și termenele pentru

remediere și finalizare din contul Antreprenorului, sub sancțiunea perceperii de penalități în condițiile punctului 15 din prezentele condiții contractuale.

5.2.3. Comisia de recepție are obligația de a constata executarea completă a tuturor lucrărilor prevăzute în prezentul contract, prin corelarea prevederilor acestuia cu documentația de execuție și cu reglementările specifice, cu respectarea exigențelor prevăzute de lege. În funcție de constatările făcute, Beneficiarul are dreptul de a admite, cu sau fără obiecții, a amâna sau de a respinge recepția.

5.2.4. Beneficiarul va proceda la recepția lucrărilor potrivit actelor normative și va înștiința Antreprenorul referitor la decizia sa, transmițând acestuia o copie a procesului verbal de recepție la terminarea lucrărilor.

5.2.5. Antreprenorul va finaliza cu promptitudine lucrările neterminate sau necorespunzătoare din punct de vedere calitativ indicate de comisia de recepție și va elibera șantierul, conform termenului stabilit în procesul verbal de recepție la terminarea lucrărilor.

5.2.6. Recepția finală va fi efectuată conform prevederilor actelor normative.

6. REMEDIEREA DEFECTELOR

6.1. În orice moment înainte de expirarea perioadei stabilite la punctul 13 din prezentele condiții contractuale, Beneficiarul poate să înștiințeze Antreprenorul cu privire la orice defecte, fie ele aparente sau ascunse, sau lucrări nefinalizate.

6.2. Antreprenorul va remedia, fără costuri suplimentare pentru Beneficiar, orice defecte datorate faptului că materialele, echipamentele sau calitatea execuției nu sunt în conformitate cu prevederile Contractului.

6.3. Remedierea defectelor calitative apărute din vina Antreprenorului, atât în perioada de execuție, cât și în perioada de garanție stabilită, se face pe cheltuiala acestuia potrivit actelor normative.

7. DREPTURILE ȘI OBLIGAȚIUNILE ANTREPRENORULUI ȘI ALE BENEFICIARULUI

7.1. Întreaga documentație necesară pentru executarea lucrărilor contractate se pune de către Beneficiar la dispoziția Antreprenorului în două exemplare.

7.2. Antreprenorul are obligația să execute și să finalizeze lucrarea în termenele stabilite în contract, cu respectarea proiectului, documentației de execuție și prevederilor actelor normative aplicabile în domeniul construcțiilor, precum și a Certificatului de urbanism pentru proiectare și a Autorizației de construire.

7.3. Antreprenorul va executa și va întreține toate lucrările, va asigura forța de muncă, materialele, utilajele de construcții, instalațiile, echipamentele și toate celelalte obiecte fie de natură provizorie, fie definitive cerute de și pentru contract, în măsura în care necesitatea asigurării acestora este prevăzută în contract sau se poate deduce în mod rezonabil din contract. Acesta își asumă întreaga responsabilitate pentru toate operațiunile executate pe șantier și pentru procedeele de execuție utilizate.

7.4. Documentația pusă la dispoziția Antreprenorului se repartizează astfel:

a) un exemplar rămâne la dispoziția Antreprenorului,

b) un exemplar va fi ținut de către acesta la dispoziție pentru consultare de către Inspectoratul Național pentru Supraveghere Tehnică, precum și de către alte persoane autorizate, inclusiv dirigințele de șantier.

7.5. Oferta adjudecată face parte integrantă din contract. Ea trebuie să fie corectă și completă. Prețurile stabilite vor acoperi toate obligațiunile din contract și toate operațiunile pentru terminarea și întreținerea corespunzătoare a lucrărilor, conform cerințelor stabilite în contract.

7.6. Dacă Beneficiarul nu emite în timp util dispoziții suplimentare care să conțină instrucțiuni sau aprobări, ordine, directive, sau detalii, Antreprenorul va notifica Beneficiarul prin scrisori, de câte ori este posibil, că acestea pot să provoace întârzieri sau întreruperi în desfășurarea lucrărilor. Notificarea va conține detaliile sau dispozițiile care se solicită și va specifica data la care acestea

au fost necesare, precum și întârzierile sau întreruperile ce survin datorită lipsei acestor documente.

7.7. Antreprenorul garantează că, la data recepției, lucrarea executată va avea cel puțin caracteristicile tehnice și calitățile stipulate în contract și declarate de către Antreprenor în ofertă, va corespunde reglementărilor tehnice și nu este afectată de vicii care ar diminua sau chiar anula valoarea sau posibilitatea de utilizare, conform condițiilor normale de folosire sau a celor explicate în contract.

7.8. La lucrările la care se fac încercări, se consideră calitatea probei îndeplinită atâta timp cât rezultatele se înscriu în limitele admise prin reglementările tehnice.

7.9. Beneficiarul va asigura supravegherea desfășurării lucrărilor în conformitate cu prevederile contractului, prin diriginți de șantier atestați, inclusiv prin intermediul altor angajați ai Beneficiarului desemnați. Acestora li se va asigura accesul la locul de muncă, în ateliere, depozite și oriunde se desfășoară activități legate de realizarea obligațiilor contractuale. La cerere, trebuie să i se pună la dispoziție desenele și documentația de execuție pentru examinare și să i se dea toate lămuririle, condiția fiind ca prin aceasta să nu se dezvăluie informația și să nu fie utilizată în scopuri proprii, indiferent dacă contractul a fost sau nu încheiat.

7.10. Beneficiarul este autorizat să emită dispozițiile pe care le consideră necesare executării lucrărilor, cu respectarea drepturilor Antreprenorului. Dispozițiile se adresează în principiu numai Antreprenorului și responsabilului tehnic, cu excepția cazurilor în care trebuie de intervenit împotriva unui pericol iminent sau declarat. Beneficiarului trebuie să i se comunice numele Responsabilului tehnic atestat tehnico-profesional, care va dirija execuția lucrărilor și va verifica calitatea lor din partea Antreprenorului.

7.11. Dacă Antreprenorul consideră că dispozițiile Beneficiarului sunt nejustificate sau inoportune, el poate înainta obiecții, dar acestea nu îl scutește de obligația de a executa dispozițiile primite, în afara cazului în care ele contravin prevederilor legale. Dacă prin executarea dispozițiilor Beneficiarului se creează dificultăți în execuție, care generează cheltuieli suplimentare, acestea vor fi suportate de către Beneficiar.

7.12. Trasarea axelor principale, bornelor de referință, căilor de circulație și limitelor terenului pus la dispoziția Antreprenorului, precum și materializarea cotelor de nivel în imediata apropiere a terenului, sunt obligațiuni ale Antreprenorului.

7.13. Pentru verificarea trasării de către Beneficiar sau proiectant, Antreprenorul este obligat să protejeze și să păstreze toate reperele, bornele sau alte obiecte folosite la trasarea lucrărilor.

7.14. Ridicările de teren, trasările și cotele de nivel, precum și alte documente puse la dispoziția Antreprenorului de către Beneficiar pentru executarea contractului sunt hotărâtoare. Antreprenorul este obligat să verifice documentele primite și să înștiințeze Beneficiarul cu privire la erorile și inexactitățile constatate sau presupuse.

7.15. Antreprenorul are obligația să stabilească toate relațiile care reglementează raporturile cu subantreprenorii și este răspunzător față de Beneficiar pentru respectarea de către subantreprenorii a prevederilor legale și obligațiilor contractuale și profesionale.

7.16. Pe parcursul executării lucrărilor, Beneficiarul are dreptul să dispună în scris:

- a) îndepărtarea de pe șantier a oricăror materiale care sunt calitativ necorespunzătoare;
- b) înlocuirea materialelor necorespunzătoare calitativ cu altele corespunzătoare;
- c) îndepărtarea sau refacerea oricărei lucrări sau părți de lucrare necorespunzătoare din punct de vedere calitativ.

7.17. În cazul neexecutării de către Antreprenor a dispozițiilor din punctul 4.1., Beneficiarul poate opri lucrările, prin rezoluțiunea contractului, în condițiile legii, totodată Antreprenorul compensează cheltuielile aferente suportate de Beneficiar în legătură cu faptul neexecutării.

7.18. În cazul în care în timpul executării lucrărilor, pe amplasamente se descoperă valori istorice, artistice sau științifice, Antreprenorul este obligat să oprească execuția lucrărilor în zona respectivă și să comunice Beneficiarului și autorităților de specialitate responsabile.

7.19. În timpul desfășurării lucrărilor, Antreprenorul are obligația să mențină căile de acces libere, să retragă utilajele, să îndepărteze surplusurile de materiale, deșeuri și lucrări provizorii de orice fel, care nu sunt necesare, iar la terminarea lucrărilor, Antreprenorul va evacua de pe șantier toate

utilajele de construcție, surplusurile de materiale, deșeurile și lucrările provizorii și va readuce în stare inițială toate sectoarele pe care le-a utilizat în legătură cu executarea contractului.

7.20. Lucrările suplimentare față de cele contractate, considerate necesare de Antreprenor, nu pot fi demarate sau executate fără modificarea prin Acord adițional a prezentului contract.

7.21. Antreprenorul răspunde pentru defectele ascunse ale construcției, în conformitate cu prevederile actelor normative.

7.22. Beneficiarul trebuie să obțină, pe propria cheltuială, toate avizele, autorizațiile și aprobările, să plătească toate taxele necesare legate de execuția lucrărilor, precum și pentru bunuri sau drepturi afectate sau care pot fi afectate de execuția lucrărilor.

8. MODIFICĂRI

Modificarea contractului de achiziție publică, în cursul perioadei sale de valabilitate, se va efectua conform prevederilor actelor normative aplicabile în domeniul achizițiilor publice, prin acord adițional la prezentul contract.

9. AJUSTAREA PREȚULUI CONTRACTULUI

9.1. Ajustarea prețului contractului pe parcursul derulării contractului aflat în perioada sa de valabilitate se va efectua conform prevederilor actelor normative aplicabile în domeniul achizițiilor publice.

9.2. Ajustarea valorii prezentului contract de achiziție se va efectua ținând cont de rata inflației sau deflației/în baza actualizării prețurilor de cost (modalitate stabilită de comun acord între părți la semnarea acestuia și nu poate fi modificată pe durata executării, potrivit Regulamentului privind ajustarea periodică a valorii contractelor de achiziții publice cu executare continuă, încheiate pe un termen mai mare de un an, aprobat prin Hotărârea Guvernului nr. 1129/2018).

10. ANTREPRENORUL ȘI SUBANTREPRENORII

10.1. La încheierea contractului sau atunci când se introduc noi subcontractanți, este obligatorie furnizarea către Beneficiar a contractelor încheiate de către Antreprenor cu subcontractanții nominalizați în ofertă sau declarați ulterior, astfel încât activitățile ce revin acestora, precum și sumele aferente prestațiilor, să fie cuprinse în contract devenind anexe ale acestuia. Ele trebuie să cuprindă obligatoriu, însă fără a se limita: denumirea subcontractanților, reprezentanții legali ai noilor subcontractanți, datele de contact, activitățile ce urmează a fi subcontractate, valoarea aferentă prestațiilor, opțiunea de a fi plătiți direct de către Beneficiar.

10.2. Antreprenorul nu va avea dreptul de a înlocui/implica niciun subcontractant, în perioada de execuție a contractului fără acordul prealabil al Beneficiarului. Orice solicitare privind înlocuirea/implicarea de noi subcontractanți, va fi înaintată de către Antreprenor în vederea obținerii acordului Beneficiarului într-un termen rezonabil și care nu va putea fi mai mic de 15 zile înainte de momentul începerii activității de către noii subcontractanți.

10.3. În vederea obținerii acordului Beneficiarului, noii subcontractanți sunt obligați să prezinte la solicitare, informații cu privire la activitățile ce urmează a fi subcontractate, proporționale cerințelor impuse inițial prin documentația de atribuire.

10.4. Înlocuirea/implicarea de noi subcontractanți nu diminuează în nici o situație răspunderea Antreprenorului în ceea ce privește modul de îndeplinire a contractului.

10.5. Angajarea forței de muncă pe bază de acord nu este considerată obiectul unei subcontractări.

11. FORȚA DE MUNCĂ

Antreprenorul și subantreprenorii vor îndeplini toate formalitățile necesare angajării întregii forțe de muncă pentru executarea lucrărilor contractate în conformitate cu prevederile actelor normative în domeniul securității și sănătății în muncă.

12. MATERIALELE ȘI EXECUȚIA LUCRĂRILOR

12.1. Materialele vor fi de calitate prevăzută în documentația de executare, urmând a fi supuse periodic la diverse testări de către proiectantul sau Beneficiarul ce le va solicita. Antreprenorul va

asigura, la cerere, forța de muncă, instrumentele, utilajul și materialele necesare pentru examinarea, măsurarea și testarea lucrărilor.

12.2. Costul probelor și încercărilor va fi suportat de Antreprenor, dacă acesta este prevăzut în documentație, în caz contrar cheltuielile vor fi suportate de Beneficiar.

12.3. Costul probelor neprevăzute și comandate de Beneficiar pentru verificarea unor lucrări sau materiale puse în operă vor fi suportate de Antreprenor, dacă se dovedește că materialele nu sunt corespunzător calitative sau manopera nu este în conformitate cu prevederile contractului. În caz contrar, Beneficiarul va suporta aceste cheltuieli.

12.4. Beneficiarul, proiectantul sau orice altă persoană autorizată de aceștia au acces tot timpul la lucrări pe șantier și în locurile unde se pregătește lucrarea, în depozite de materiale prefabricate.

12.5. Lucrările care devin ascunse nu vor fi acoperite fără aprobarea Dirigintelui de șantier atestat și, după caz, a proiectantului, Antreprenorul asigurând posibilitatea acestora să examineze și să urmărească orice lucrare care urmează să fie ascunsă. Antreprenorul va anunța dirigințele de șantier atestat, proiectantul ori de câte ori astfel de lucrări, inclusiv fundațiile clădirii, sunt gata pentru a fi examinate. Dirigințele de șantier atestat și proiectantul vor participa la examinarea și măsurarea lucrărilor.

12.6. Antreprenorul va dezveli orice parte sau părți de lucrare la dispoziția Beneficiarului și va reface această parte sau părți de lucrare, dacă este cazul. Dacă se constată că lucrările au fost de calitate corespunzătoare și realizate conform documentației de execuție, dezvelirea, refacerea și/sau repararea vor fi suportate de Beneficiar, în caz contrar, de Antreprenor.

12.7. Costurile pentru consumul de utilități, precum și cel al contoarelor sau al altor aparate de măsurat se suportă de către Antreprenor. În cazul mai multor antreprenori, costurile se suportă proporțional de către aceștia.

12.8. Lucrările executate de Antreprenor în afara celor prevăzute în contract sau fără dispoziția Beneficiarului, precum și cele care nu respectă prevederile contractului, fără a exista în acest sens o dispoziție expresă a Beneficiarului, nu vor fi plătite Antreprenorului. Antreprenorul trebuie să înlăture aceste lucrări, în termenul stabilit cu Beneficiarul. De asemenea, el răspunde în fața Beneficiarului de toate pagubele pe care le-a provocat acestuia. Lucrările respective vor fi plătite Antreprenorului numai dacă se dovedesc a fi necesare și se presupune că ele corespund voinței Beneficiarului, în care caz vor fi notificate imediat.

13. PERIOADA DE GARANȚIE ȘI REMEDIERI ÎN PERIOADA DE GARANȚIE

13.1. Perioada de garanție curge de la data recepției la terminarea lucrărilor și este de **5 ani**.

13.2. În perioada de garanție Antreprenorul are obligația, în urma dispoziției date de Beneficiar, de a executa toate lucrările de modificare, reconstrucție și remediere a viciilor și altor defecte a căror cauză este nerespectarea clauzelor contractuale, conform prevederilor actelor normative.

13.3. Intervențiile efectuate în perioada de garanție, aflate în sarcina Antreprenorului, se realizează pe cheltuiala acestuia, în cazul în care ele sunt necesare ca urmare a:

- a) utilizării de materiale, instalații sau a unei manopere neconforme cu prevederile contractului și/sau cu prevederile documentației tehnico-economice;
- b) neglijenței sau neîndeplinirii de către Antreprenor a oricăreia dintre obligațiile care îi revin în baza contractului.

13.4. Defectele și lipsurile constatate de Beneficiar, în perioada de garanție, trebuie aduse la cunoștința Antreprenorului, iar acesta, este obligat să remedieze defecțiunea în cel mai scurt timp posibil, potrivit naturii și gravității defecțiunii. Remedierea defectelor va fi urmată, obligatoriu, de o recepție cantitativă și calitativă a lucrărilor, va fi consemnată într-un proces-verbal/notă de constatare încheiat între Părți.

14. RĂSPUNDEREA PĂRȚILOR

14.1. Părțile poartă răspundere pentru neexecutarea sau executarea necorespunzătoare a obligațiilor prevăzute de prezentul contract în conformitate cu actele normative a Republicii Moldova.

14.2. Dacă în legătură cu executarea lucrărilor de construcții se produce o daună unui terț, părțile contractante răspund solidar, conform prevederilor legale. Pentru stabilirea între părți a cuantumului răspunderii pentru dauna provocată se va ține seama de gradul de vinovăție a fiecăruia în producerea acesteia, dacă în clauzele contractuale nu s-a prevăzut altfel.

14.3. Membrii asocierii își păstrează individualitatea ca subiecți de drept, însă sunt obligați să răspundă solidar față de Beneficiar pentru modul de îndeplinire a obligațiilor contractuale.

14.4. Dacă prejudiciul cauzat terței persoane este urmare a unei măsuri dispuse de beneficiar în forma în care a fost aplicată, atunci acesta poartă singur răspunderea, numai dacă Antreprenorul l-a înștiințat în prealabil de pericolul legat de executarea dispoziției.

14.5. Antreprenorul este obligat, conform prevederilor legale, la plata daunelor pentru încălcarea sau deteriorarea drumurilor de acces sau a rețelelor de utilități, a terenurilor limitrofe prin depozitarea de pământ, materiale sau alte obiecte, precum și ca urmare a unor îngrădiri sau limitări din proprie vină.

14.6. Antreprenorul trebuie să asigure lucrările executate și dotările pe care le are la dispoziție împotriva degradării și furturilor până la predarea lucrărilor către Beneficiar. El trebuie să ia măsuri de protecție contra degradării lucrării datorită acțiunilor atmosferice și a apei și să îndepărteze zăpada și gheața.

14.7. Dacă nerespectarea de către Antreprenor a prevederilor oricărui regulament sau hotărâri ale autorităților administrației publice locale sau ale altor organe locale, legal constituite, și care au caracter obligatoriu la executarea lucrărilor, provoacă pagube pentru Beneficiar, acesta va fi despăgubit de Antreprenor în mărimea sumei prejudiciului.

14.8. Dacă motivele constrângerii sau ale întreruperii sunt imputabile uneia dintre părțile contractante, atunci cealaltă parte poate emite pretenții privind despăgubirea pentru daunele intervenite și care pot fi dovedite.

14.9. Beneficiarul nu va fi responsabil pentru nici un fel de daune-interese, compensații plătitabile conform prevederilor legale, în privința sau ca urmare a unui accident sau prejudiciu adus unui muncitor sau altei persoane angajate de Antreprenor, cu excepția unui accident sau prejudiciu rezultând din vina Beneficiarului, a agenților sau a angajaților acestora.

15. RECLAMAȚII ȘI SANCTIUNI

15.1. Toate lucrările contractate vor fi finalizate de Antreprenor și recepționate de Beneficiar în cadrul termenului convenit de părți potrivit punctului 4.1., sub sancțiunea aplicării unor penalități de întârziere în cuantum de: 0,1 %/ zi din valoarea restului de executat dar nu mai mult de 10% din suma totală a prezentului contract, în conformitate cu prevederile Codului civil al Republicii Moldova nr. 1107/2002, în situația epuizării duratei de execuție, pentru fiecare zi de întârziere, de la data scadenței obligației Antreprenorului și până la data îndeplinirii efective a obligației de finalizare a lucrărilor contractate, potrivit graficului de execuție.

15.2. Beneficiarul va notifica Antreprenorul în scris cu privire la deducerea acestor penalități și modul de calcul.

15.3. Plata sumelor datorate de către Beneficiar se efectuează după achitarea de către Antreprenor a sumelor datorate. La solicitarea Antreprenorului, Beneficiarul are dreptul să deducă penalitățile calculate din plăți, în conformitate cu actele normative, notificând Antreprenorul în scris cu privire la deducerea acestor penalități și modul de calcul.

15.4. Antreprenorul nu datorează penalități de întârziere atunci când întârzierile sunt urmare a lipsei frontului de lucru, datorate culpei Beneficiarului. În această ipoteză termenul de execuție ce curge împotriva Antreprenorului va fi prelungit cu durata acestui impediment, constatat în scris de către părți și încheierea unui acord adițional la contract.

15.5. Pentru refuzul de a executa lucrările prevăzute în prezentul contract, Antreprenorul suportă o penalitate în valoare de 5% din prețul contractului, în conformitate cu prevederile Codului civil al Republicii Moldova nr. 1107/2002.

15.6. În cazul în care Beneficiarul, din vina sa exclusivă, nu își onorează obligația de plată a facturii în termenul prevăzut la punctul 3.3, Antreprenorul are dreptul de a solicita plata dobânzii legale penalizatoare, aplicată la valoarea plății neefectuate, în conformitate cu prevederile Legii

nr. 66/2025 privind combaterea întârzierii în executarea obligațiilor de plată în temeiul contractelor încheiate între profesioniști sau între profesioniști și autoritățile publice.

15.7. Beneficiarul nu va fi responsabil pentru nici un fel de daune-interese, compensații plătibile conform prevederilor legale, în privința sau ca urmare a unui accident sau prejudiciu adus unui muncitor sau altei persoane angajate de Antreprenor, cu excepția unui accident sau prejudiciu rezultând din vina Beneficiarului, a agenților sau a angajaților acestora.

16. GARANȚIA DE BUNĂ EXECUȚIE A CONTRACTULUI

16.1. Antreprenorul va furniza Beneficiarului, în termen de 5 zile lucrătoare de la data semnării contractului, o garanție de bună execuție constituită conform actelor normative, pentru realizarea corespunzătoare a contractului, în quantumul solicitat în anunțul de participare.

16.2. Quantumul garanției de bună execuție a contractului reprezintă **10 %** din valoarea de deviz a contractului de achiziții publice și se va constitui fie:

- a) prin virament bancar sau printr-un instrument de garantare, emis, în condițiile legii, de o societate bancară, care devine anexă la contract. Garanția trebuie să fie irevocabilă. Instrumentul de garantare trebuie să prevadă că plata garanției se va executa necondiționat, respectiv la prima cerere a Beneficiarului, pe baza declarației acestuia cu privire la culpa persoanei garantate, sau
- b) rețineri succesive din sumele datorate pentru facturi parțiale, într-un cont disponibil distinct. Suma inițială care se va depune de către Antreprenor, nu trebuie să fie mai mică de 0,5% din valoarea de deviz a contractului.

16.3. În cazul în care pe parcursul executării contractului, se suplimentează valoarea acestuia, Antreprenorul are obligația de a completa garanția de bună execuție în corelație cu noua valoare de deviz a contractului de achiziție publică. În situația executării garanției de bună execuție, parțial sau total, Antreprenorul are obligația de a reîntregi garanția în cauză raportat la restul rămas de executat.

16.4. Antreprenorul se va asigura că garanția de bună execuție este valabilă și acoperă termenii stabiliți de Codul urbanismului și construcțiilor al Republicii Moldova nr. 434/2023. Dacă termenii garanției de bună execuție specifică data de expirare a acesteia, Antreprenorul va prelungi valabilitatea garanției de bună execuție, cu 20 de zile înainte de data de expirare a acesteia.

16.5. Beneficiarul va executa garanția de bună execuție, în eventualitatea în care:

- a) oricând pe parcursul îndeplinirii contractului, în limita prejudiciului creat, în conformitate cu actele normative;
- b) Antreprenorul nu reușește să prelungească valabilitatea garanției de bună execuție, așa cum este prevăzut la pct. 16.4., sau să completeze garanția de bună execuție așa cum este prevăzut la pct. 16.3, situații în care Beneficiarul poate revendica întreaga valoare a garanției de bună execuție.

16.6. Anterior emiterii unei pretenții asupra garanției de bună execuție, Beneficiarul are obligația de a notifica atât Antreprenorul cât și emitentul instrumentului de garantare pretenția sa, precizând obligațiile care nu au fost respectate și modul de calcul al prejudiciului în cazul nesoluționării pretențiilor.

16.7. Restituirea garanției de bună execuție a contractului se va face în conformitate cu prevederile Codul urbanismului și construcțiilor al Republicii Moldova nr. 434/2023.

17. SOLUȚIONAREA LITIGIILOR

17.1. Beneficiarul și Antreprenorul vor face eforturi pentru a rezolva pe cale amiabilă orice neînțelegere sau litigiu care se poate ivi între ei, în cadrul sau în legătură cu îndeplinirea Contractului.

17.2. În ipoteza în care părțile nu reușesc o soluționare amiabilă în termen de 30 zile calendaristice, fiecare dintre acestea poate solicita ca litigiul să se soluționeze de către instanțele judecătorești competente.

17.3. În cazul litigiilor privind calitatea și proprietățile materialelor de construcție, procedurile de verificare, corectitudinea efectuării probelor, a utilajelor de construcție folosite, fiecare parte poate, după o înștiințare prealabilă a celeilalte părți, să solicite verificarea, măsurarea și testarea,

conform normativelor. Costurile cercetărilor efectuate le suportă partea a cărei culpă a fost dovedită.

18. REZOLUȚIUNEA CONTRACTULUI

18.1. Antreprenorul poate cere rezoluțiunea contractului, dacă:

- a) Beneficiarul nu-și îndeplinește o obligație care este în sarcina sa și prin aceasta pune Antreprenorul în situația de a nu putea executa lucrarea;
- b) Beneficiarul nu onorează o plată scadentă mai mult de 3 luni;
- c) Beneficiarul notifică Antreprenorul că datorită unor conjuncturi economice din motive neimputabile Beneficiarului, este în imposibilitate de a continua îndeplinirea obligațiilor contractuale.

18.2. Beneficiarul poate cere rezoluțiunea contractului, dacă:

- a) Antreprenorul se află în incapacitate de plată, lichidare sau bunurile acestuia sunt subsechestrui;
- b) Antreprenorul nu începe lucrările fără să aibă un motiv justificat sau nu reia lucrările suspendate, în termenul stabilit de la primirea dispoziției scrise de începere/reîncepere a lucrărilor;
- c) Antreprenorul nu a îndepărtat materialele necorespunzătoare de pe șantier sau nu a refăcut o lucrare în termenul stabilit de către beneficiar;
- d) Antreprenorul nu furnizează/menține garanția de bună execuție în condițiile solicitate prin prezentul contract;
- e) Antreprenorul notifică Beneficiarul că datorită unor conjuncturi economice din motive neimputabile Antreprenorului, este în imposibilitate de a continua îndeplinirea obligațiilor contractuale.

18.3. Contractul poate fi reziliat cu efecte depline, după acordarea unui preaviz de 15 zile. Dacă înainte de expirarea termenului de preaviz, situațiile invocate ca motiv al rezilierii sunt remediate, înștiințarea încetează să aibă efect, iar partea solicitantă nu va mai fi îndreptățită să rezilieze contractul.

18.4. Contractul se consideră rezolvit, dacă partea contractantă va comunica în scris celeilalte părți contractante în termen de 15 zile motivele indicate la punctele 18.1. și 18.2. din prezentul contract.

18.5. Beneficiarul, în caz de rezoluțiunea contractului, va convoca comisia de recepție care va efectua recepția cantitativă și calitativă a lucrărilor executate, în maximum 15 zile de la data rezoluțiunii contractului.

18.6. În cazul rezoluțiunii contractului, Beneficiarul va întocmi situația lucrărilor efectiv executate, inventarul materialelor, utilajelor și lucrărilor provizorii, după care se vor stabili sumele care urmează să le plătească în conformitate cu prevederile contractului, precum și daunele pe care trebuie să le suporte Antreprenorul din vina căruia s-a rezolvit contractul.

18.7. După rezoluțiunea contractului, Beneficiarul poate continua execuția lucrărilor cu respectarea prevederilor legale.

18.8. Cazuri specifice de încetare a contractului de achiziții publice:

Beneficiarul are dreptul de a rezolvi unilateral un contract de achiziții publice în perioada de valabilitate a acestuia în una dintre următoarele situații:

- a) contractantul se afla, la momentul atribuirii lui, în una dintre situațiile care ar fi determinat excluderea sa din procedura de atribuire potrivit art. 19 al Legii nr. 131/2015 privind achizițiile publice;
- b) contractul a făcut obiectul unei modificări substanțiale care necesita o nouă procedură de achiziție publică în conformitate cu art. 76 al Legii nr. 131/2015 privind achizițiile publice;
- c) contractul nu ar fi trebuit să fie atribuit contractantului respectiv, având în vedere o încălcare gravă a obligațiilor ce rezultă din Legea nr. 131/2015 privind achizițiile publice și/sau tratatele internaționale la care Republica Moldova este parte, care a fost constatată printr-o decizie a unei instanțe judecătorești naționale sau, după caz, internaționale.

19. DISPOZIȚII FINALE

19.1. Părțile contractante au dreptul, pe durata îndeplinirii și valabilității contractului să convină asupra modificării clauzelor contractului, prin acord adițional, în cazul apariției unor circumstanțe care lezează interesele comerciale legitime ale acestora și care nu au putut fi prevăzute la data încheierii contractului. Modificările și completările la prezentul contract sunt valabile doar în cazul în care au fost perfectate în scris și au fost semnate de ambele Părți, conform actelor normative.

19.2. Nici una dintre Părți nu are dreptul să transmită obligațiile și drepturile sale stipulate în prezentul contract unor terțe persoane, fără acordul în scris al celeilalte părți.

19.3. Prezentul contract este întocmit în limba de română, în două exemplare de valoare juridică egală, câte un exemplar pentru Beneficiar și Antreprenor.

19.4. Prezentul contract reprezintă acordul de voință al ambelor părți, se consideră semnat la data aplicării ultimei semnături de către una dintre părți, este încheiat și înregistrat (după caz) conform prevederilor legale și intră în vigoare la data notificării Beneficiarului cu privire la începerea activității Antreprenorului, fiind valabil până la îndeplinirea integrală și corespunzătoare a obligațiilor de către ambele părți.

19.5. Contractul operează valabil între părți, potrivit legii, ofertei și documentatiei de atribuire, de la data intrării sale în vigoare și până la epuizarea convențională sau legală a oricărui efect pe care îl produce.

II. PARTEA CE ȚINE DE CONDIȚIILE SPECIALE A CONTRACTULUI

RECHIZITELE JURIDICE, POȘTALE ȘI DE PLĂȚI ALE PĂRȚILOR

BENEFICIAR

Adresa poștală: mun. Bălți, str. Pușkin, 38
Telefon: 0 (231) 52-4-30, 52-4-14, 52-4-73
Cod fiscal: 1007602000972
B.C. „Moldindconbank” S.A., suc. Bălți
IBAN: MD03ML000000022519211717
SWIFT: MOLDMD2X
MF-TR NORD – BALTI
SWIFT: TREZMD2X
IBAN: MD81TRPCCW518430G00023AA
e-mail: anticamera@usarb.md

ANTREPRENOR

Adresa poștală:
Telefon:
Cod fiscal:
Banca:
Cod IBAN:
e-mail:

SEMNĂTURILE PĂRȚILOR

BENEFICIAR

„_____” 20__

ANTREPRENOR

„_____” 20__”.