

Anexa nr. 7
la Documentația standard nr. _____
din “ ____ ” _____ 20 ____

CERERE DE PARTICIPARE

Către **CENTRUL PENTRU ACHIZITII PUBLICE CENTRALIZATE IN SĂNĂTATE**

Stimați domni,

Ca urmare a anunțului/invitației de participare/de preselecție apărut în Buletinul achizițiilor publice și/sau Jurnalul Oficial al Uniunii Europene, nr. [ocds-b3wdp1-MD-1777038237822](https://ojs.european-courts.eu/ocds-b3wdp1-MD-1777038237822) din 24.04.2026, privind *Achiziționarea dispozitivelor medicale conform necesităților Instituțiilor Medico Sanitare Publice (lista suplimentară 22)*, noi Medist Grup SRL, am luat cunoștință de condițiile și de cerințele expuse în documentația de atribuire și exprimăm prin prezenta interesul de a participa, în calitate de ofertant/candidat, neavând obiecții la documentația de atribuire.

Data completării 30.06.2026

Cu stimă,
Ofertant/candidat
MEDIST GRUP SRL
Gabriela-Cristina Anghel

ORDIN DE PLATA NR. : 254

TIP DOC 1

DATA EMITERII : 30 iunie 2026

PLATITI: 42580-91 LEI

Patruzeci Doua Mii Cinci Sute Optzeci 91

PLATITOR SOCIETATEA CU RASPUNDERE LIMITATA MEDIST
GRUP

CONTUL DE PLATI: MD59EX000002251874012MD

COD FISCAL: 1018600004516

CONTUL TREZORERIAL:

PRESTATORUL PLATITOR: B.C. "EXIMBANK" S.A.

COD BANCA: EXMMMD22477

BENEFICIAR (R) Mf-TR Chisinau bugetul de stat

CONTUL DE PLATI: MD23TRPCCC518430B01859AA

COD FISCAL: 1016601000212

CONTUL TREZORERIAL:

PRESTATORUL BENEFICIAR: MINISTERUL FINANTELOR - TREZORERIA DE STAT

COD BANCA: TREZMD2X

DESTINATIA PLATII (R) Mf-TR Chisinau bugetul de stat /P102/42580,91 Plata pentru garantia pentru oferta in cuantum de 2 procente pt LP nr.21611853 din 24.04.2026

TIPUL TRANSFERULUI NORMAL/URGENT : N

L.Ş.

COD TRANZACTIE:

DATA PRIMIRII: _____

DATA EXECUTARII: _____

SEMNATURA BANCII

MOTIVUL REFUZULUI:

SEMNATURILE EMITENTULUI

internet-banking

SEMNATURA BANCII: A102403A7E9E7B0C821F05E7F6514357

L.Ş.

I.P. "AGENȚIA SERVICII PUBLICE"
Departamentul înregistrare a unităților de drept (DÎUD)

Extras
din Registrul de stat al persoanelor juridice
nr. 213698 din 26.05.2026



Denumirea completă: **Societatea cu Răspundere Limitată "MEDIST GRUP"**

Denumirea prescurtată: **"MEDIST GRUP" S.R.L.**

Forma juridică de organizare: **Societate cu răspundere limitată**

Numărul de identificare de stat și codul fiscal: **1018600004516**

Data înregistrării de stat: **02.02.2018**

Sediu: **MD-2012, strada Mitropolit Gavriil Bănulescu-Bodoni 25, of. 33, mun. Chișinău, Republica Moldova**

Genurile de activitate:

- 1. Comerț cu ridicata al produselor farmaceutice;**
- 2. Comerț cu ridicata nespecializat;**
- 3. Repararea echipamentelor electronice și optice;**
- 4. Activități de testare și analize tehnice;**
- 5. Comerț cu amănuntul al articolelor medicale și ortopedice, în magazine specializate;**

Capitalul social: **373026 Lei**

Administrator(i): **ANGHEL GABRIELA-CRISTINA**

Asociați:

- 1. "MEDIST IMAGING & P.O.C." S.R.L., partea socială 6244 Euro, ce constituie 33%**
- 2. "MEDIST LIFE SCIENCE" S.R.L., partea socială 6244 Euro, ce constituie 33%**
- 3. "MEDIST" S.R.L., partea socială 6433 Euro, ce constituie 34%**

Beneficiari efectivi: **MANOLE IONEL, KLUMPNER CATALINA ANA, VLĂDESCU SEBASTIAN-ALEXANDRU, VLĂDESCU CARMEN**

Prezentul extras este eliberat în temeiul art. 34 al Legii nr.220/2007 privind înregistrarea de stat a persoanelor juridice și a întreprinzătorilor individuali și confirmă datele din Registrul de stat la data de 26.05.2026

Specialist coordonator

Ana Pîntea

tel. 022-207891

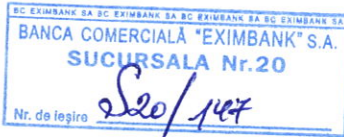

21. MAR. 2025

CERTIFICAT

Prin prezentul, B.C. "EXIMBANK" S.A., Sucursala nr.20, confirmă faptul deținerii de către compania „**MEDIST GRUP**” SRL, **IDNO 1018600004516**, a următorului cont de decontare în valuta MDL, activ la data de 21.03.2025:

Valuta	Nr. Cont	Cod IBAN
MDL	2251874012MD	MD59EX0000002251874012MD

Certificatul este eliberat pentru a fi prezentat la cerere.

Coordonator, Sucursala nr. 20
Postu Diana



Ex.: Belecci Lilia
Tel.: 022 301-244



GUVERNUL
REPUBLICII
MOLDOVA



SERVICIUL FISCAL DE STAT



CERTIFICAT

privind lipsa sau existența restanțelor față de bugetul public național

Nr.
№

1544516

Din
От

30.06.2026 15:44



DATE DESPRE CONTRIBUABIL / ИНФОРМАЦИЯ О НАЛОГОПЛАТЕЛЬЩИКЕ

Codul fiscal / Numărul de identificare

Фискальный код / Идентификационный номер

1018600004516

Denumirea

Наименование

Societatea cu Răspundere Limitată "MEDIST GRUP"



**ATESTAREA LIPSEI SAU EXISTENȚEI RESTANȚELOR CONFORM DATELOR SISTEMULUI
INFORMAȚIONAL AUTOMATIZAT / ПОДТВЕРЖДЕНИЕ ОТСУТСТВИЯ ИЛИ НАЛИЧИЯ
ЗАДОЛЖНОСТЕЙ СОГЛАСНО ДАННЫМ ИНФОРМАЦИОННОЙ АВТОМАТИЗИРОВАННОЙ
СИСТЕМЫ**

La data emiterii prezentului certificat restanța față de bugetul public național constituie

На дату выдачи данной справки задолженность перед национальным публичным бюджетом составляет

0 MDL



VALABIL PÂNĂ LA / ДЕЙСТВИТЕЛЕН ДО

15.07.2026 15:44



Prezentul document este eliberat în temeiul Art. 29, alin. (3) din Legea cu privire la registre nr. 71/2007 și în baza datelor furnizate de Serviciul Fiscal de Stat în Portalul guvernamental integrat EVO / Справка выдана в соответствии со ст. 29 п. (3) Закона о реестрах № 71/2007 на основании данных, предоставленных Государственной налоговой службой на Интегрированный правительственный портал EVO.

Generat și semnat de Portalul guvernamental integrat EVO la **30.06.2026 15:44**

Prezentul certificat este semnat electronic în conformitate cu Legea nr.124 din 19.05.2022

Сертификат подписан электронной подписью в соответствии с Законом № 124 от 19.05.2022



Certificatul este descărcat din Portalul guvernamental integrat EVO (evo.gov.md) și este semnat electronic de către posesorul acestui portal și are aceeași valoare juridică ca și documentele eliberate pe suport de hârtie de către organele cu atribuții de administrare fiscală. Verificarea autenticității semnăturii electronice poate fi realizată cu ajutorul Serviciului Guvernamental de Semnătură Electronică (msign.gov.md)

Сертификат скачен с Интегрированный правительственный портал EVO (evo.gov.md) и подписан электронной подписью владельца портала и имеет такую же юридическую силу, как и документы выдаваемые на бумаге органами налоговой администрации. Проверку подлинности электронной подписи можно осуществить с помощью Интегрированный правительственный портал EVO (msign.gov.md)



MD-2005 mun.Chișinău, str. Albișoara, 38
Tel. (022) 820-770, Email: am@am.gov.md

CONFIRMARE

privind înregistrarea în „Lista producătorilor” de produse
supuse reglementărilor de responsabilitate extinsă a producătorului
(echipamente electrice și electronice)

În scopul plasării pe piață a produselor de echipamente electrice și electronice, în conformitate cu prevederile art. 12 alin. (5) și alin. (14) lit. b) din Legea nr. 209 din 29.07.2016 privind deșeurile, și punctele 46 – 50 din Regulamentul privind deșeurile de echipamente electrice și electronice, aprobat prin Hotărârea Guvernului nr. 212 din 07.03.2018, se emite numărul de înregistrare

MD2024-6-EEE-140

pentru MEDIST GRUP SRL, IDNO: 1018600004516, cu adresa juridică:
mun. Chișinău, str. Mitropolit Bănulescu-Bodoni 25, of 33.

Numărul de înregistrare este valabil începând cu data de 20.06.2024 pînă la data de 20.06.2027.

Director adjunct
Radu STRATUTA

SITUAȚIILE FINANCIARE

pentru perioada 01.01.2025 - 31.12.2025

Entitatea: "MEDIST GRUP" S.R.L.

Cod CUIÎO: 41247072

Cod IDNO: 1018600004516

Sediul:

MD: 2012

Raionul(municipiul): 105, DDF BUIUCANI

Cod CUATM: 0120, SEC.BUIUCANI

Strada: Mitropolit Gavriil Banulescu-Bodoni nr.25 of.33

Activitatea principală: G4646, Comerț cu ridicata al produselor farmaceutice

Forma de proprietate: 23, Proprietatea statelor străine

Forma organizatorico-juridică: 530, Societăți cu răspundere limitată

Date de contact:

Telefon: 022849495

WEB:

E-mail: office@medist.md

Numele și coordonatele al contabilului-șef: DI (dna) Natalia Mutu Tel. 068681147

Numărul mediu al salariaților în perioada de gestiune: 7 persoane.

Persoanele responsabile de semnarea situațiilor financiare* Gabriela-Cristina Anghel

Unitatea de măsură: leu

BILANȚUL

la 31.12.2025

Anexa 1

Nr. cpt.	Indicatori	Cod rd.	Sold la	
			Începutul perioadei de gestiune	Sfârșitul perioadei de gestiune
1	2	3	4	5
	A C T I V			
A.	ACTIVE IMOBILIZATE			
	I. Imobilizări necorporale			
	1. Imobilizări necorporale în curs de execuție	010		
	2. Imobilizări necorporale în exploatare, total	020		
	din care:			
	2.1. concesiuni, licențe și mărci	021		
	2.2. drepturi de autor și titluri de protecție	022		
	2.3. programe informatice	023		

2.4. alte immobilizări necorporale	024		
3. Fond comercial	030		
4. Avansuri acordate pentru immobilizări necorporale	040		
Total immobilizări necorporale (rd.010 + rd.020 + rd.030 + rd.040)	050		
II. Immobilizări corporale			
1. Immobilizări corporale în curs de execuție	060		
2. Terenuri	070		
3. Mijloace fixe, total	080	4145923	3478379
din care:			
3.1. clădiri	081		
3.2. construcții speciale	082		
3.3. mașini, utilaje și instalații tehnice	083	4143722	3456945
3.4. mijloace de transport	084		
3.5. inventar și mobilier	085		
3.6. alte mijloace fixe	086	2201	21434
4. Resurse minerale	090		
5. Active biologice immobilizate	100		
6. Investiții imobiliare	110		
7. Avansuri acordate pentru immobilizări corporale	120		
Total immobilizări corporale (rd.060 + rd.070 + rd.080 + rd.090 + rd.100 + rd.110 + rd.120)	130	4145923	3478379
III. Investiții financiare pe termen lung			
1. Investiții financiare pe termen lung în părți neafiliate	140		
2. Investiții financiare pe termen lung în părți afiliate, total	150		
din care:			
2.1. acțiuni și cote de participație deținute în părțile afiliate	151		
2.2 împrumuturi acordate părților afiliate	152		
2.3 împrumuturi acordate aferente intereselor de participare	153		
2.4 alte investiții financiare	154		
Total investiții financiare pe termen lung (rd.140 + rd.150)	160		
IV. Creanțe pe termen lung și alte active immobilizate			
1. Creanțe comerciale pe termen lung	170		
2. Creanțe ale părților afiliate pe termen lung	180		
inclusiv: creanțe aferente intereselor de participare	181		
3. Alte creanțe pe termen lung	190		

	4. Cheltuieli anticipate pe termen lung	200		
	5. Alte active imobilizate	210		
	Total creanțe pe termen lung și alte active imobilizate (rd.170 + rd.180 + rd.190 + rd.200 + rd.210)	220		
	TOTAL ACTIVE IMOBILIZATE (rd.050 + rd.130 + rd.160 + rd.220)	230	4145923	3478379
B.	ACTIVE CIRCULANTE			
	I. Stocuri			
	1. Materiale și obiecte de mică valoare și scurtă durată	240	32788	79763
	2. Active biologice circulante	250		
	3. Producția în curs de execuție	260		
	4. Produse și mărfuri	270	1226919	1104575
	5. Avansuri acordate pentru stocuri	280		
	Total stocuri (rd.240 + rd.250 + rd.260 + rd.270 + rd.280)	290	1259707	1184338
	II. Creanțe curente și alte active circulante			
	1. Creanțe comerciale curente	300	2204438	1458424
	2. Creanțe ale părților afiliate curente	310		
	inclusiv: creanțe aferente intereselor de participare	311		
	3. Creanțe ale bugetului	320	891719	373150
	4. Creanțele ale personalului	330		102
	5. Alte creanțe curente	340	1684147	934092
	6. Cheltuieli anticipate curente	350	17093	24488
	7. Alte active circulante	360	12417	17678
	Total creanțe curente și alte active circulante (rd.300 + rd.310 + rd.320 + rd.330 + rd.340 + rd.350 + rd.360)	370	4809814	2807934
	III. Investiții financiare curente			
	1. Investiții financiare curente în părți nefiliate	380		
	2. Investiții financiare curente în părți afiliate, total	390		
	din care:			
	2.1. acțiuni și cote de participație deținute în părțile afiliate	391		
	2.2. împrumuturi acordate părților afiliate	392		
	2.3. împrumuturi acordate aferente intereselor de participare	393		
	2.4. alte investiții financiare în părți afiliate	394		
	Total investiții financiare curente (rd.380 + rd.390)	400		
	IV. Numerar și documente bănești	410	5589247	9457212
	TOTAL ACTIVE CIRCULANTE (rd.290 + rd.370 + rd.400 + rd.410)	420	11658768	13449484

	TOTAL ACTIVE (rd.230 + rd.420)	430	15804691	16927863
	P A S I V			
	CAPITAL PROPRIU			
	I. Capital social și neînregistrat			
	1. Capital social	440	373026	373026
	2. Capital nevărsat	450	()	()
	3. Capital neînregistrat	460		
	4. Capital retras	470	()	()
	5. Patrimoniul primit de la stat cu drept de proprietate	480		
	Total capital social și neînregistrat (rd.440 + rd.450 + rd.460 + rd.470 + rd.480)	490	373026	373026
	II. Prime de capital	500		
	III. Rezerve			
	1. Capital de rezervă	510		
	2. Rezerve statutare	520		
C.	3. Alte rezerve	530		
	Total rezerve (rd.510 + rd.520 + rd.530)	540		
	IV. Profit (pierdere)			
	1. Corecții ale rezultatelor anilor precedenți	550	X	
	2. Profit nerepartizat (pierdere neacoperită) al anilor precedenți	560	7287433	6529827
	3. Profit net (pierdere netă) al perioadei de gestiune	570	X	2905451
	4. Profit utilizat al perioadei de gestiune	580	X	()
	Total profit (pierdere) (rd.550 + rd.560 + rd.570 + rd.580)	590	7287433	9435278
	V. Rezerve din reevaluare	600		
	VI. Alte elemente de capital propriu	610		
	TOTAL CAPITAL PROPRIU (rd.490 + rd.500 + rd.540 + rd.590 + rd.600 + rd.610)	620	7660459	9808304
D.	DATORII PE TERMEN LUNG			
	1. Credite bancare pe termen lung	630		123163
	2. Împrumuturi pe termen lung	640	376589	836921
	din care:			
	2.1. împrumuturi din emisiunea de obligațiuni	641		
	inclusiv: împrumuturi din emisiunea de obligațiuni convertibile	642		
	2.2. alte împrumuturi pe termen lung	643	376589	836921
	3. Datorii comerciale pe termen lung	650	258645	213401

	4. Datorii față de părțile afiliate pe termen lung	660		
	inclusiv: datorii aferente intereselor de participare	661		
	5. Avansuri primite pe termen lung	670		
	6. Venituri anticipate pe termen lung	680		
	7. Alte datorii pe termen lung	690		
	TOTAL DATORII PE TERMEN LUNG (rd.630 + rd.640 + rd.650 + rd.660 + rd.670 + rd.680 + rd.690)	700	635234	1173485
	DATORII CURENTE			
	1. Credite bancare pe termen scurt	710		
	2. Împrumuturi pe termen scurt, total	720	1129768	717361
	din care:			
	2.1. Împrumuturi din emisiunea de obligațiuni	721		
	inclusiv: împrumuturi din emisiunea de obligațiuni convertibile	722		
	2.2. alte împrumuturi pe termen scurt	723	1129768	717361
	3. Datorii comerciale curente	730	17323	
	4. Datorii față de părțile afiliate curente	740	6298191	5210146
	inclusiv: datorii aferente intereselor de participare	741		
	5. Avansuri primite curente	750	56617	18567
	6. Datorii față de personal	760	127	
	7. Datorii privind asigurările sociale și medicale	770		
	8. Datorii față de buget	780	6972	
	9. Datorii față de proprietari	790		
	10. Venituri anticipate curente	800		
	11. Alte datorii curente	810		
	TOTAL DATORII CURENTE (rd.710 + rd.720 + rd.730 + rd.740 + rd.750 + rd.760 + rd.770 + rd.780 + rd.790 + rd.800 + rd.810)	820	7508998	5946074
	PROVIZIOANE			
	1. Provizioane pentru beneficiile angajaților	830		
	2. Provizioane pentru garanții acordate cumpărătorilor/clientilor	840		
	3. Provizioane pentru impozite	850		
	4. Alte provizioane	860		
	TOTAL PROVIZIOANE (rd.830 + rd.840 + rd.850 + rd.860)	870		
	TOTAL PASIVE (rd.620 + rd.700 + rd.820 + rd.870)	880	15804691	16927863
E.				
F.				

SITUAȚIA DE PROFIT ȘI PIERDERE

de la 01.01.2025 până la 31.12.2025

Anexa 2

Indicatori	Cod rd.	Perioada de gestiune
------------	---------	----------------------

		precedenta	curenta
1	2	3	4
Venituri din vânzări, total	010	25169645	24955613
din care:			
venituri din vânzarea produselor și mărfurilor	011	24721251	24892813
venituri din prestarea serviciilor și executarea lucrărilor	012	74032	62800
venituri din contracte de construcție	013		
venituri din contracte de leasing	014		
venituri din contracte de microfinanțare	015		
alte venituri din vânzări	016	374362	
Costul vânzărilor, total	020	17842250	15871338
din care:			
valoarea contabilă a produselor și mărfurilor vândute	021	17842250	15871338
costul serviciilor prestate și lucrărilor executate terților	022		
costuri aferente contractelor de construcție	023		
costuri aferente contractelor de leasing	024		
costuri aferente contractelor de microfinanțare	025		
alte costuri aferente vânzărilor	026		
Profit brut (pierdere brută) (rd.010 - rd.020)	030	7327395	9084275
Alte venituri din activitatea operațională	040	151353	8243
Cheltuieli de distribuire	050	223513	205805
Cheltuieli administrative	060	4538666	5074628
Alte cheltuieli din activitatea operațională	070	788039	294668
Rezultatul din activitatea operațională: profit (pierdere) (rd.030 + rd.040 - rd.050 - rd.060 - rd.070)	080	1928530	3517417
Venituri financiare, total	090	1438847	712501
din care:			
venituri din interese de participare	091		
inclusiv: veniturile obținute de la părțile afiliate	092		
venituri din dobânzi	093		
inclusiv: veniturile obținute de la părțile afiliate	094		
venituri din alte investiții financiare pe termen lung	095		
inclusiv: veniturile obținute de la părțile afiliate	096		
venituri aferente ajustărilor de valoare privind investițiile financiare pe termen lung și curente	097		
venituri din ieșirea investițiilor financiare	098		
venituri aferente diferențelor de curs valutar și de sumă	099	1438847	712501

Cheltuieli financiare, total	100	1471126	870839
din care:	101		
cheltuieli privind dobânzile			
inclusiv: cheltuielile aferente părților afiliate	102		
cheltuieli aferente ajustărilor de valoare privind investițiile financiare pe termen lung și curente	103		
cheltuieli aferente ieșirii investițiilor financiare	104		
cheltuieli aferente diferențelor de curs valutar și de sumă	105	1471126	870839
Rezultatul: profit (pierdere) financiar(ă) (rd.090 - rd.100)	110	-32279	-158338
Venituri cu active imobilizate și excepționale	120		
Cheltuieli cu active imobilizate și excepționale	130		
Rezultatul din operațiuni cu active imobilizate și excepționale: profit (pierdere) (rd.120 - rd.130)	140		
Rezultatul din alte activități: profit (pierdere) (rd.110 + rd.140)	150	-32279	-158338
Profit (pierdere) pînă la impozitare (rd.080 + rd.150)	160	1896251	3359079
Cheltuieli privind impozitul pe venit	170	329468	453628
Profit net (pierdere netă) al perioadei de gestiune (rd.160 - rd.170)	180	1566783	2905451

SITUAȚIA MODIFICĂRILOR CAPITALULUI PROPRIU

de la 01.01.2025 pînă la 31.12.2025

Anexa 3

Nr. d/o	Indicatori	Cod rd	Sold la începutul perioadei de gestiune	Majorări	Diminuări	Sold la sfîrșitul perioadei de gestiune
1	2	3	4	5	6	7
	Capital social și neînregistrat					
	1. Capital social	010	373026			373026
	2. Capital nevărsat	020	()	()	()	()
	3. Capital neînregistrat	030				
I.	4. Capital retras	040	()	()	()	()
	5. Patrimoniul primit de la stat cu drept de proprietate	050				
	Total capital social și neînregistrat (rd.010 + rd.020 + rd.030 + rd.040 + rd.050)	060	373026			373026
II.	Prime de capital	070				
III.	Rezerve					
	1. Capital de rezervă	080				
	2. Rezerve statutare	090				

	3. Alte rezerve	100					
	Total rezerve (rd.080 + rd.090 + rd.100)	110					
	Profit (pierdere)						
IV.	1. Corecții ale rezultatelor anilor precedenți	120	X				
	2. Profit nerepartizat (pierdere neacoperită) al anilor precedenți	130		7287433		757606	
	3. Profit net (pierdere netă) al perioadei de gestiune	140	X		2905451		
	4. Profit utilizat al perioadei de gestiune	150	X	(((
	Total profit (pierdere) (rd.120 + rd.130 + rd.140 + rd.150)	160		7287433	2905451	757606	9435278
V.	Rezerve din reevaluare	170					
VI.	Alte elemente de capital propriu	180					
	Total capital propriu (rd.060 + rd.070 + rd.110 + rd.160 + rd.170 + rd.180)	190		7660459	2905451	757606	9808304

SITUAȚIA FLUXURILOR DE NUMERAR

de la 01.01.2025 pînă la 31.12.2025

Anexa 4

Indicatori	Cod rd	Perioada de gestiune	
		precedentă	curentă
1	2	3	4
Fluxuri de numerar din activitatea operațională			
Încasări din vânzări	010	27711653	27961405
Plăți pentru stocuri și servicii procurate	020	19068111	20430188
Plăți către angajați și organe de asigurare socială și medicală	030	1811062	1833048
Dobînzii plătite	040	35240	8609
Plata impozitului pe venit	050	329468	676600
Alte încasări	060		
Alte plăți	070	3370499	581448
Fluxul net de numerar din activitatea operațională (rd.010 - rd.020 - rd.030 - rd.040 - rd.050 + rd.060 - rd.070)	080	3097273	4431512
Fluxuri de numerar din activitatea de investiții			
Încasări din vânzarea activelor imobilizate	090		
Plăți aferente intrărilor de active imobilizate	100		
Dobînzii încasate	110		
Dividende încasate	120		
inclusiv: dividende încasate din străinătate	121		

Alte încasări (plăți)	130		
Fluxul net de numerar din activitatea de investiții (rd.090 - rd.100 + rd.110 + rd.120 ± rd.130)	140		
Fluxuri de numerar din activitatea financiară			
Încasări sub formă de credite și împrumuturi	150		213730
Plăți aferente rambursării creditelor și împrumuturilor	160	774160	90567
Dividende plătite	170		712149
inclusiv: dividende plătite nerezidenților	171		712149
Încasări din operațiuni de capital	180		
Alte încasări (plăți)	190		
Fluxul net de numerar din activitatea financiară (rd.150 - rd.160 - rd.170 + rd.180 ± rd.190)	200	-774160	-588986
Fluxul net de numerar total (± rd.080 ± rd.140 ± rd.200)	210	2323113	3842526
Diferențe de curs valutar favorabile (nefavorabile)	220	37117	25439
Sold de numerar la începutul perioadei de gestiune	230	3229017	5589247
Sold de numerar la sfârșitul perioadei de gestiune (± rd.210 ± rd.220 + rd.230)	240	5589247	9457212

Documente atașate - Notă explicativă (fișierul pdf)



Nota explicativa la Situatii financiare 2025.signed.pdf

Recipisa 2

Respondent

Codul fiscal: 1018600004516, denumire: "MEDIST GRUP" S.R.L.

A prezentat raportul: RSF1_21

Pentru perioada fiscala: A/2025

Data prezentarii: 29.05.2026

Marca temporală a raportului înregistrat în Sistemul Informațional al BNS : 03.06.2026 09:41:32

Biroul Național de Statistică (BNS) a recepționat varianta electronică a raportului, expedit de DVs. Urmează verificarea și validarea raportului de către specialistul BNS pe domeniu.

DECLARAȚIE privind valabilitatea ofertei

Către: **CENTRUL PENTRU ACHIZITII PUBLICE CENTRALIZATE IN SANATATE**

Stimați domni,

Ne angajăm să menținem oferta valabilă, **privind Achiziționarea dispozitivelor medicale conform necesităților Instituțiilor Medico Sanitare Publice (lista suplimentară 22, pentru o durată de 160 (una sută șasezeci) zile, respectiv până la data de 31/12/2026 (ziua/luna/anul), și ea va rămâne obligatorie pentru noi și poate fi acceptată oricând înainte de expirarea perioadei de valabilitate.**

Data completării 30.06.2026

**Cu stimă,
Ofertant/candidat
MEDIST GRUP SRL
Gabriela-Cristina Anghel**

DECLARAȚIE

Subsemnata Gabriela Anghel, reprezentant împuternicit al MEDIST GRUP S.R.L, cu sediul în mun. Chișinău, str. M.G. Bănulescu-Bodoni 25, Oficiul 33, declar pe propria răspundere că:

- instalarea și instruirea personalului beneficiarului privind utilizarea echipamentelor livrate, vor fi organizate la sediul beneficiarului de către personal autorizat.
- termenul de garanție pentru echipament nu mai mic de 24 de luni.
- garantăm perioadă de reacție, jumătate de oră sau mai puțin la telefon și 24 ore sau mai puțin la locul beneficiarului în cazul apariției defecțiunilor tehnice
- anul producerii dispozitivului este 2025.
- organizarea pe perioada garanției a inspecțiilor planificate/întreținere profilactică și calibrare conform programului stabilit și mentenanța dispozitivului medical pe durata perioadei de garanție va fi efectuată de către un inginer calificat.
- livrarea componentelor sistemului vor fi noi (nefolosite).
- bunurile ce urmează a fi achiziționate sunt înregistrate în Registrul de Stat al Dispozitivelor Medicale, mai jos dovada:

DM000654286	MONITOR DE PACIENT	K-12	China	SHENZHEN CREATIVE INDUSTRY CO., LTD.
DM000881878	Aparat de aplicare a lamelelor	HistoCore CHROMAX CV	Germania	LEICA BIOSYSTEMS NUSSLOCH GMBH
DM000881873	Instrument automat de colorare lame	HistoCore CHROMAX ST	Germania	LEICA BIOSYSTEMS NUSSLOCH GMBH

Data completării 30.06.2026

**Cu stimă,
Ofertant/candidat
Gabriela-Cristina Anghel
(semnătura autorizată)**

EU DECLARATION OF CONFORMITY

We, **Leica Biosystems Nussloch GmbH, Heidelberger Str. 17-19, 69226 Nussloch, Germany**

declare on our own responsibility, that the medical device

HistoCore Arcadia C

complies with

- Directive 2014/35/EU of the European Parliament and of the Council of 26 February 2014 on the harmonisation of the laws of the Member States relating to the making available on the market of electrical equipment designed for use within certain voltage limits (OJ L 96, 29.3.2014, p. 357–374)

EN 61010-1:2010

- Directive 2014/30/EU of the European Parliament and of the Council of 26 February 2014 on the harmonisation of the laws of the Member States relating to electromagnetic compatibility (OJ L 96, 29.3.2014, p. 79–106)

EN 61326-1:2013

- Directive 2011/65/EU of the European Parliament and of the Council of 8 June 2011 on the restriction of the use of certain hazardous substances in electrical and electronic equipment (OJ L 174, 1.7.2011, p. 88–110)

EN 50581:2012

Quality Management System: Certified according to EN ISO 13485:2016 and ISO 9001:2015

Manufacturing sites: Leica Microsystems Ltd. Shanghai, Building 1, 258 Jinzang Road, China (Shanghai) Pilot Free Trade, 201206 Shanghai, People's Republic of China

Nussloch, 15.03.2019

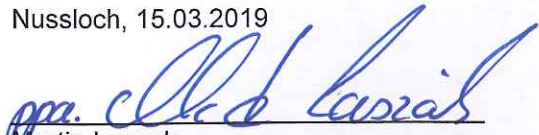
Martin Laszak
Director Customer Service Core Histology

Robert Gropp
RA/QA Manager

EU DECLARATION OF CONFORMITY

We, **Leica Biosystems Nussloch GmbH, Heidelberger Str. 17-19, 69226 Nussloch, Germany**

declare on our own responsibility, that the medical device

HistoCore Arcadia H

complies with

- Directive 2014/35/EU of the European Parliament and of the Council of 26 February 2014 on the harmonisation of the laws of the Member States relating to the making available on the market of electrical equipment designed for use within certain voltage limits (OJ L 96, 29.3.2014, p. 357–374)

EN 61010-1:2010

- Directive 2014/30/EU of the European Parliament and of the Council of 26 February 2014 on the harmonisation of the laws of the Member States relating to electromagnetic compatibility (OJ L 96, 29.3.2014, p. 79–106)

EN 61326-1:2013

- Directive 2011/65/EU of the European Parliament and of the Council of 8 June 2011 on the restriction of the use of certain hazardous substances in electrical and electronic equipment (OJ L 174, 1.7.2011, p. 88–110)

EN 50581:2012

Quality Management System: Certified according to EN ISO 13485:2016 and ISO 9001:2015

Manufacturing sites: Leica Microsystems Ltd. Shanghai, Building 1, 258 Jinzang Road, China (Shanghai) Pilot Free Trade, 201206 Shanghai, People's Republic of China

Nussloch, 15.03.2019



Martin Laszak
Director Customer Service Core Histology



Robert Gropp
RA/QA Manager

HistoCore Arcadia H

Stație de incluziune parafină REF.2

Instrucțiuni de utilizare
Română

Nr. comandă: 14 0393 81121 - Revizuire W

A se păstra în permanență Instrucțiunile de utilizare în preajma instrumentului.
A se citi cu atenție, înainte de punerea în funcțiune a instrumentului.

CE



Informațiile, datele numerice, indicațiile și valorile conținute în aceste instrucțiuni de utilizare reprezintă starea actuală a cunoștințelor științifice și a tehnologiilor de ultima generație, așa cum le înțelegem în urma unor investigații aprofundate în domeniu.

Nu ne asumăm nicio obligație de a actualiza periodic și permanent prezentele instrucțiuni de utilizare în funcție de cele mai recente evoluții tehnice și nici pe aceea de a le pune la dispoziție clienților noștri copii suplimentare, actualizări etc. ale acestor instrucțiuni de utilizare.

În măsura în care este permis de sistemul juridic național aplicabil în fiecare caz în parte, nu vom fi responsabili pentru declarații eronate, desene, ilustrații tehnice etc. incluse în aceste instrucțiuni de utilizare. În special, nu este acceptată nicio răspundere pentru nicio pierdere financiară sau daune cauzate de sau în legătură cu respectarea declarațiilor sau a altor informații din prezentele instrucțiuni de utilizare.

Datele, schițele, figurile și diversele informații despre conținut și de natură tehnică din aceste instrucțiuni de utilizare nu reprezintă o garanție asiguratorie pentru proprietățile produselor noastre.

În acest sens, sunt determinante numai dispozițiile contractuale dintre noi și clienții noștri.

Leica Biosystems își rezervă dreptul de a întreprinde modificări ale specificațiilor tehnice, precum și ale proceselor de producție fără înștiințare prealabilă. Numai în acest mod este posibil un proces de îmbunătățire continuă la capitolele tehnică și producție.

Documentația de față este protejată prin drepturi de autor. Toate drepturile de autor revin companiei Leica Biosystems Nussloch GmbH.

Multiplicarea textelor și figurilor (inclusiv a unor părți din acestea) prin tipărire, fotocopiere, microfilme, web cam sau alte procedee – inclusiv în ceea ce privește toate sistemele și mediile electronice – este permisă numai cu acordul explicit în scris al firmei Leica Biosystems Nussloch GmbH.

Numărul de serie, precum și anul fabricației sunt prezentate pe plăcuța cu date tehnice de pe partea posterioară a instrumentului.



Leica Biosystems Nussloch GmbH
Heidelberger Strasse 17 - 19
D-69226 Nussloch
Germania
Tel.: +49 - (0) 6224 - 143 0
Fax: +49 - (0) 6224 - 143 268
Web: www.LeicaBiosystems.com

1.	Informații importante	6
1.1	Convenții de denumire	6
1.2	Simbolurile din text și semnificația acestora.....	6
1.3	Tipul instrumentului.....	10
1.4	Domeniul de utilizare al instrumentului	10
1.5	Calificarea personalului	10
2.	Securitate	11
2.1	Indicații de securitate	11
2.2	Avertismente.....	12
2.3	Dispozitive de siguranță integrate	13
3.	Componentele instrumentului și specificațiile acestora	14
3.1	Prezentare generală - Componentele instrumentului	14
3.2	Principalele caracteristici ale instrumentului.....	15
3.3	Date tehnice	16
4.	Configurarea instrumentului.....	17
4.1	Cerința pentru amplasament.....	17
4.2	Livrare standard - notiță însoțitoare	17
4.3	Despachetare și instalare.....	18
4.4	Lucrări de asamblare necesare.....	19
4.5	Branșarea electrică	21
4.6	Deplasarea instrumentului	21
5.	Operarea.....	22
5.1	Părți/funcții ale instrumentului	22
5.2	Pornirea instrumentului	27
5.3	Funcțiile panoului de control.....	28
5.4	Moduri de operare	32
5.5	Încălzitorul instrumentului.....	33
6.	Întreținere și curățare.....	34
6.1	Curățarea instrumentului	34
6.2	Instrucțiuni de întreținere.....	35
7.	Remediere	36
7.1	Mesaj de eroare	36
7.2	Posibile defecte	39
7.3	Schimbarea unei siguranțe.....	41
8.	Accesorii opționale	42
8.1	Lupă	42
8.2	Comutator de picior.....	42
8.3	Cupa de prefiltrare.....	44
8.4	Mâner coș.....	44
8.5	Informații privind comenzile	44

9.	Garanție legală și service	46
10.	Confirmarea decontaminării	47

1. Informații importante

1.1 Convenții de denumire



Indicație

Numele complet a dispozitivului este HistoCore Arcadia H Stație de incluziune parafină. Dispozitivul se numește HistoCore Arcadia H pentru a vă asigura că instrucțiunile de utilizare se pot citi bine.

1.2 Simbolurile din text și semnificația acestora

Simbol:



Titlul simbolului:

Avertisment

Descriere:

Avertismentele apar într-o casetă albă și sunt marcate printr-un triunghi de avertizare.

Simbol:



Titlul simbolului:

Indicație

Descriere:

Indicațiile, adică informațiile importante pentru utilizator, apar într-o casetă albă și sunt marcate printr-un simbol de informare.

Simbol:

→ „Fig. 7-1”

Titlul simbolului:

Număr element

Descriere:

Numere pentru numerotarea ilustrațiilor. Numerele cu roșu se referă la numerele de element din ilustrații.

Simbol:

Salvare

Titlul simbolului:

Tastă funcțională

Descriere:

Tastele funcționale care trebuie să fie apăstate pe ecranul de afișare sunt prezentate sub formă de caractere gri aldine.

Simbol:



Titlul simbolului:

Avertizare, suprafețe fierbinți

Descriere:

Acest simbol de avertizare atrage atenția pe instrument asupra suprafețelor care sunt fierbinți pe parcursul operării. Se va evita atingerea directă - pericol de provocare a arsurilor.

Simbol:



Titlul simbolului:

Inflamabil

Descriere:

Reactivii, solvenții și agenții de curățare inflamabili sunt etichetați cu acest simbol.

Simbol:



Titlul simbolului:

Atenție

Descriere:

Indică necesitatea ca utilizatorul să consulte instrucțiunile de utilizare pentru informații importante de precauție, cum ar fi avertismentele și precauțiile care nu pot, dintr-o varietate de motive, să fie indicate pe dispozitivul medical.

Simbol:





















Titlul simbolului:

PORNIT (Alimentare)

Descriere:

La acționarea comutatorului de alimentare, este stabilită alimentarea de la rețea.

Simbol:	Titlul simbolului:	OPRIT (Alimentare)
	Descriere:	La acționarea comutatorului de alimentare, este întreruptă alimentarea de la rețea.
Simbol:	Titlul simbolului:	Consultați instrucțiunile de utilizare
	Descriere:	Atrage atenția asupra necesității pentru utilizator de a consulta instrucțiunile de utilizare.
Simbol:	Titlul simbolului:	Producător
	Descriere:	Indică fabricantul produsului medical.
Simbol:	Titlul simbolului:	Data fabricației
	Descriere:	Indică data la care a fost fabricat produsul medical.
Simbol:	Titlul simbolului:	Curent alternativ
		
Simbol:	Titlul simbolului:	Terminal PE
		
Simbol:	Titlul simbolului:	Număr articol
	Descriere:	Indică numărul de catalog al producătorului, astfel încât produsul medical să poată fi identificat.
Simbol:	Titlul simbolului:	Număr de serie
	Descriere:	Indică numărul de serie al producătorului, astfel încât un anumit produs medical să poată fi identificat.
Simbol:	Titlul simbolului:	China ROHS
	Descriere:	Simbolul de protecție a mediului din directiva RoHS China. Numărul din simbol indică „Durata de utilizare sigură pentru mediu” a produsului în ani. Simbolul este utilizat dacă o substanță cu restricții în China se folosește dincolo de limita maximă avizată.
Simbol:	Titlul simbolului:	Simbol WEEE
	Descriere:	Simbolul DEEE are semnificația de colectare separată a DEEE – deșeurilor din instrumentele electrice și electronice și constă din simbolul unui tomleron barat pe roți (în Germania § 7 din legea privind instrumentele electrice).
Simbol:	Titlul simbolului:	Țara de origine
	Descriere:	Caseta țării de origine definește țara în care a fost efectuată transformarea caracterului final al produsului.
Simbol:	Titlul simbolului:	Conformitate CE
	Descriere:	Identificatorul CE este declarația producătorului care atestă că produsul îndeplinește cerințele directivelor și regulamentelor UE în vigoare.

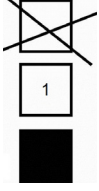
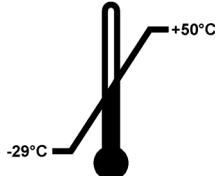
Simbol:	Titlul simbolului:	UKCA
	Descriere:	Marcajul UKCA (evaluat pentru conformitate în Marea Britanie) este un nou marcaj de produs din Marea Britanie care este utilizat pentru mărfurile introduse pe piață în Marea Britanie (Anglia, Țara Galilor și Scoția). Acesta include cele mai multe mărfuri prevăzute anterior cu marcajul CE.
Simbol:	Titlul simbolului:	UKRP
	Descriere:	Persoana responsabilă din Regatul Unit acționează în numele producătorului din afara Marii Britanii pentru a îndeplini sarcini specifice în legătură cu obligațiile producătorului.
	Leica Microsystems (UK) Limited Larch House, Woodlands Business Park, Milton Keynes, England, United Kingdom, MK14 6FG	
Simbol:	Titlul simbolului:	CSA Statement (Canada/USA)
	Descriere:	Acest produs îndeplinește cerințele CAN/CSA-C22.2 Nr. 61010.
Simbol:	Titlul simbolului:	Casant, a se manipula cu precauție
	Descriere:	Desemnează un produs medical care se poate sparge sau deteriora în caz de tratament neprecaut.
Simbol:	Titlul simbolului:	A se păstra uscat
	Descriere:	Desemnează un produs medical care trebuie să fie protejat împotriva umidității.
Simbol:	Titlul simbolului:	Cu această parte în sus
	Descriere:	Indică poziția verticală corectă a coletului.
Simbol:	Titlul simbolului:	Limitare stivuire
	Descriere:	Permite maximum 2 straturi de stive.
Simbol:	Titlul simbolului:	Limita de temperatură pentru transport
Transport temperature range: 	Descriere:	Desemnează valorile limită ale temperaturii la transport, la care produsul medical poate fi expus în condiții de siguranță.

Simbol:

Storage temperature range:

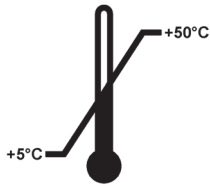

Titlul simbolului:

Descriere:

Limita de temperatură pentru depozitare

Desemnează valorile limită ale temperaturii în lagăre, la care produsul medical poate fi expus în condiții de siguranță.

Simbol:

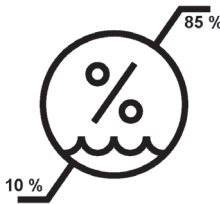

Titlul simbolului:

Descriere:

Limita de umiditate pentru transport și depozitare

Desemnează domeniul de umiditate la care produsul medical poate fi expus în condiții de siguranță la transport și depozitare.

Simbol:



Titlul simbolului:

Descriere:

Indicator de impact punct de șoc

În sistemul de urmărire a șocurilor, un punct de șoc indică prin colorare în roșu șocurile sau impacturile care depășesc o anumită intensitate. Depășirea unei accelerații definite (valoare g) face ca tubul indicator să-și schimbe culoarea.

Simbol:



Titlul simbolului:

Descriere:

Reciclare

Indică faptul că articolul poate fi reciclat acolo unde există instalații corespunzătoare.

Simbol:



Titlul simbolului:

Descriere:

Marca de conformitate cu reglementările (RCM)

Marca de conformitate cu reglementările (RCM) indică faptul că un dispozitiv este conform cu standardele tehnice ACMA aplicabile din Noua Zeelandă și Australia - și anume pentru telecomunicații, comunicații radio, CEM și EME.

1.3 Tipul instrumentului

Toate datele din aceste instrucțiuni de utilizare sunt valabile numai pentru tipul instrumentului indicat pe copertă. Pe partea din spate a instrumentului este atașată o plăcuță cu date tehnice, iar pe partea laterală a instrumentului se află o etichetă cu numărul de serie.

1.4 Domeniul de utilizare al instrumentului

HistoCore Arcadia H este o stație modernă de incluziune a parafinei, cu un sistem de control cu microprocesor.

HistoCore Arcadia H este conceput pentru incluziunea probelor de țesut histologic în parafină topită pentru utilizare în laboratoarele de patologie.

Acesta este numai pentru următoarele sarcini:

- Topiți parafina solidă pentru incluziunea probelor și mențineți parafina topită la temperatura necesară.
- Distribuți parafina în matricele de incluziune în care sunt plasate probele.
- Încălziți și mențineți temperaturile casetelor de incluziune cu probe și matritelor, precum și forcepsului necesar.



Avertisment

Orice altă utilizare a instrumentului va fi considerată utilizare necorespunzătoare!

1.5 Calificarea personalului

- Operarea HistoCore Arcadia H este permisă numai personalului de specialitate cu pregătire specială din laborator. Aparatul este destinat numai utilizării profesionale.
- Lucrul la instrument se poate începe numai când utilizatorul a citit cu atenție aceste instrucțiuni de utilizare și s-a familiarizat cu toate detaliile tehnice ale instrumentului.

2. Securitate

2.1 Indicații de securitate



Avertisment

Aveți în vedere neapărat indicațiile de securitate și de pericol din acest capitol. Asigurați-vă că ați parcurs aceste indicații chiar și în cazul în care sunteți deja familiarizat cu operarea și cu folosirea unui produs Leica Biosystems.

Aceste instrucțiuni de utilizare conțin instrucțiuni și informații importante pentru securitatea în funcționare și pentru întreținerea generală a instrumentului.

Instrucțiunile de utilizare sunt o componentă esențială a produsului, trebuie să fie citite cu atenție înainte de punerea în funcțiune și de folosire, precum și păstrate în preajma instrumentului.

Acest instrument este construit și verificat conform dispozițiilor de securitate pentru instrumente electrice de măsură, control, reglare și de laborator.

Pentru a menține această stare și pentru a asigura operarea impecabilă, utilizatorul trebuie să respecte toate indicațiile și avertismentele incluse în aceste instrucțiuni de utilizare.



Indicație

Instrucțiunile de utilizare se vor completa cu instrucțiunile corespunzătoare, dacă acest lucru este necesar datorită prescripțiilor naționale existente referitoare la prevenirea accidentelor și la protecția mediului în țara administratorului.



Avertisment

- Nu este permisă îndepărtarea și nici modificarea dispozitivelor de protecție de pe instrument și ale accesoriilor acestuia. Repararea instrumentului și accesul la componentele interne ale acestuia sunt permise numai personalului de service calificat de Leica Biosystems.
- Utilizați numai cablul de alimentare furnizat. Acest cablu de alimentare trebuie înlocuit, dacă fișa de alimentare nu se potrivește cu priza din țara dvs. Vă rugăm să contactați Serviciul Leica Biosystems.
- Sarcina maximă a capacului rezervorului de parafină este de 1 kg. Nu depășiți 1 kg, altfel s-ar putea deteriora capacul rezervorului de parafină.

Riscuri reziduale

- Aparatul este construit după cele mai noi standarde tehnice de actualitate și după regulile tehnice de securitate consacrate. În caz de utilizare și de manevrare improprie, pot apărea pericole pentru integritatea corporală a utilizatorului sau terților, respectiv influențe negative asupra instrumentului sau asupra altor bunuri materiale. Aparatul se va utiliza numai conform cu destinația și numai în stare impecabilă din punct de vedere al protecției muncii. Defecțiunile care afectează securitatea trebuie remediate imediat.



Indicație

Pentru informații actualizate despre standardele aplicabile, consultați Declarația de conformitate CE și certificatele UKCA, pe site-ul nostru de internet la adresa:

<http://www.LeicaBiosystems.com>

2.2 Avertismente

Dispozitivele de siguranță montate de producător pe acest instrument reprezintă numai bazele principale ale protejării față de accidente. Răspunderea principală pentru un proces de lucru fără accidente aparține cu precădere administratorului companiei în care este exploatat instrumentul, precum și persoanelor menționate de acesta, care operează cu instrumentul, îl întrețin sau îl repară.

Pentru a asigura o operare impecabilă a instrumentului, se vor respecta următoarele indicații și avertismente.

Avertismente - Indicații de securitate privind instrumentul propriu-zis



Avertisment

- Indicațiile de securitate de pe instrumentul propriu-zis, care sunt marcate cu un triunghi de avertizare, semnifică faptul că, la operarea, respectiv la schimbarea părții corespunzătoare a instrumentului, trebuie să fie executați pașii de operare corecți, așa cum este descris în aceste instrucțiuni de utilizare. Nerespectarea acestora poate provoca accidente, vătămări și/sau deteriorarea instrumentului/accesoriilor.



- Anumite suprafețe ale instrumentului sunt fierbinți în condiții de operare conformă cu destinația. Acestea sunt prevăzute cu acest semn de avertizare. Atingerea acestor suprafețe fără măsuri de protecție adecvate poate duce la arsuri.

Instrucțiuni de siguranță - Transport și instalare



Avertisment

- După despachetare, transportul instrumentului este permis numai vertical.
- Așezați instrumentul pe o masă de laborator și asigurați-vă că este la orizontal.
- Instrumentul nu trebuie să fie expus la lumina directă a soarelui (fereastră)!
- Racordați instrumentul numai într-o priză de rețea legată la pământ. În cazul în care trebuie utilizat un cablu prelungitor, asigurați-vă că acesta are un conductor pentru împământare de protecție.
- Conectați instrumentul la priza de alimentare corectă, cu tensiunea de 100~120 V sau de 220~240 V, în funcție de tipul de instrument.
- Locul de instalare trebuie să fie bine ventilat; acolo nu trebuie să existe niciun fel de surse de aprindere.
- Instrumentul nu poate fi utilizat în locații periculoase.
- Fluctuațiile extreme de temperatură între locul de depozitare și locul de instalare, precum și umiditatea ridicată pot cauza formarea de condens. În acest caz, așteptați cel puțin două ore înainte de conectare.

Instrucțiuni de securitate - Lucrul cu instrumentul



Avertisment

- Parafina este inflamabilă și, prin urmare, trebuie manipulată cu atenția cuvenită.
- Nu utilizați unelte ascuțite pentru a îndepărta parafina solidificată din zonele de lucru, deoarece acest lucru poate distruge stratul de acoperire de pe suprafață. Folosiți spatula de plastic furnizată împreună cu instrumentul.
- În timpul operării, rezervorul de parafină, tava matriței de incluziune, tava casei, zona de lucru, precum și suportul forcepsului sunt fierbinți.
- Risc de arsuri!
- Nu deplasați instrumentul în timpul operării.
- Nu depozitați substanțe combustibile și inflamabile în apropierea instrumentului. Apare pericol de incendiu dacă se lucrează cu foc deschis (de ex. bec Bunsen) în imediata apropiere a instrumentului (vapori de solvenți). În consecință, păstrați toate sursele de aprindere la cel puțin 2 metri distanță de instrument!
- Vă rugăm să așteptați 30 de minute înainte de a atinge instrumentul după oprire.
- Nerespectarea instrucțiunilor specificate de producător poate conduce la deteriorarea protecției oferite de instrument.

Pericole - Service-ul și curățarea



Avertisment

- Opriti instrumentul de fiecare dată înainte de efectuarea lucrărilor de service și scoateți fișa de alimentare.
- În lucrul cu substanțe de curățare, respectați prescripțiile privind măsurile de siguranță ale producătorului și prescripțiile de laborator.
- Înainte de a schimba siguranțele defecte, instrumentul trebuie deconectat de la alimentarea de la rețea. Siguranțele din suportul pentru siguranțe de pe panoul din spate pot fi înlocuite de utilizator.
- Nu trebuie să pătrundă lichid în interiorul instrumentului în timpul funcționării sau curățării acestuia.

2.3 Dispozitive de siguranță integrate

Instrumentul este echipat cu următoarele caracteristici și dispozitive de siguranță:

Siguranțe în elementele de încălzire

Toate elementele de încălzire de curent alternativ ale instrumentului sunt echipate cu siguranțe de supraîncălzire, care se declanșează în cazul în care un element de încălzire de curent alternativ se supraîncălzește și oprește elementul.



Avertisment

- Siguranțele se vor reseta automat numai atunci când instrumentul este deconectat de la alimentarea cu curent alternativ și când temperatura elementului de încălzire scade sub 50 °C.
- Rețineți că singura modalitate prin care utilizatorul poate deconecta instrumentul de la o sursă de alimentare este de a scoate fișa de alimentare.

3 Componentele instrumentului și specificațiile acestora

3. Componentele instrumentului și specificațiile acestora

3.1 Prezentare generală - Componentele instrumentului

Vedere din față a instrumentului

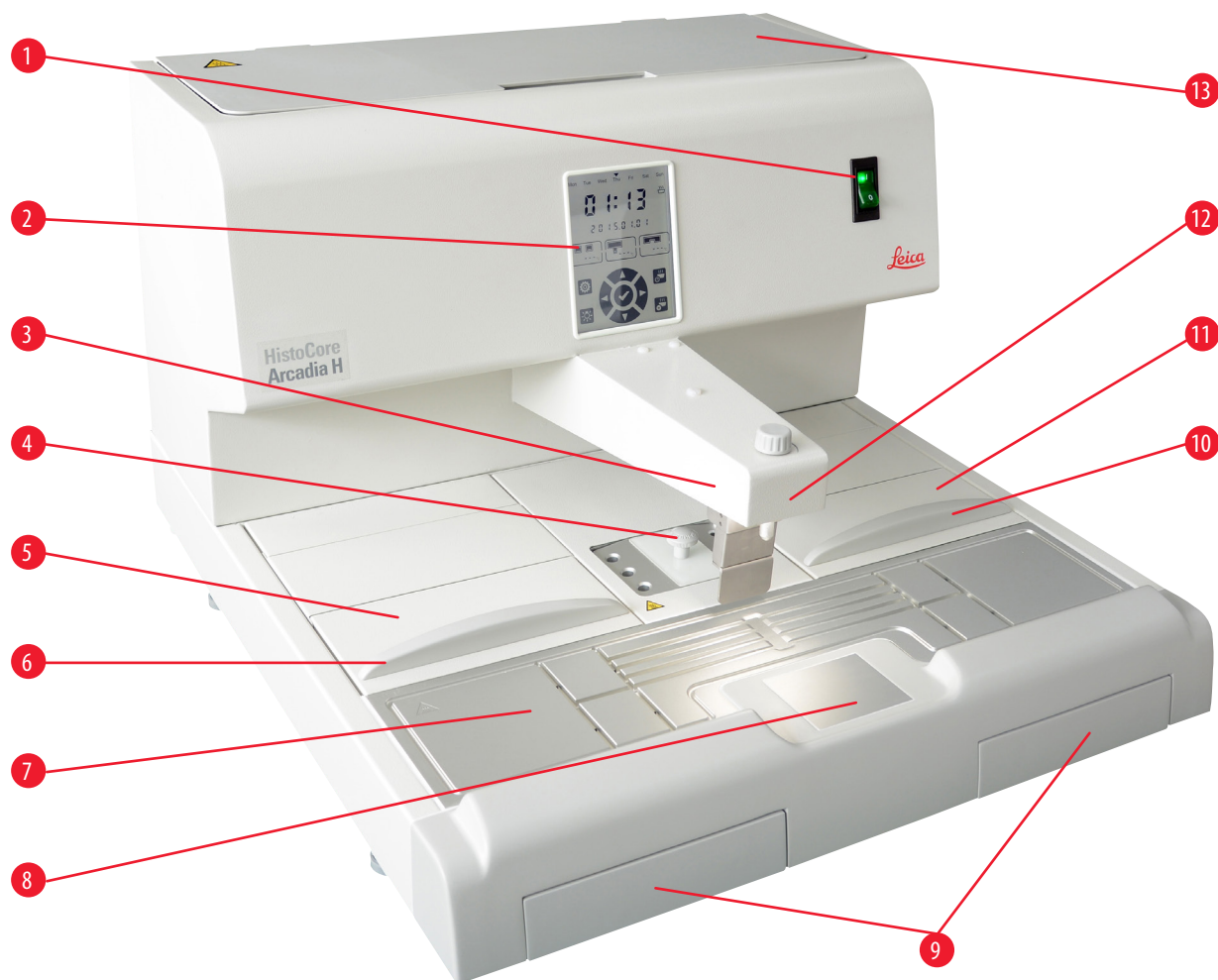

Fig. 1

- | | | | |
|---|------------------------------|----|-------------------------------|
| 1 | Comutator alimentare | 8 | Zonă rece |
| 2 | Panou de control | 9 | Tăvi de colectare a parafinei |
| 3 | Distribuitor | 10 | Capac pentru tava din dreapta |
| 4 | Suport forceps | 11 | Tavă din dreapta |
| 5 | Tavă din stânga | 12 | Iluminare zonă de lucru |
| 6 | Capac pentru tava din stânga | 13 | Rezervor de parafină REF.3 |
| 7 | Suprafață de lucru | | |

Vedere din spate a instrumentului



Fig. 2

- | | | | |
|---|-----------------------------------|---|--------------|
| 1 | Port pentru comutatorul de picior | 4 | Siguranțe CA |
| 2 | Panou posterior | 5 | Picior |
| 3 | Port pentru alimentare cu energie | | |

3.2 Principalele caracteristici ale instrumentului

- Rezervor de parafină cu o capacitate de 4 litri.
- Afișaj LCD de 5,7 inch și taste tactile capacitive integrate.
- Fluxul de parafină este activat prin intermediul unui cadru pivotant, reglabil pe înălțime - activat fie manual prin împingere, fie prin intermediul unui comutator de picior (opțional).
- Debit controlabil.
- Tăvi detașabile de colectare a parafinei.
- Zonă de lucru încălzită spațioasă, ușor de curățat, cu o zonă rece integrată, de asemenea pentru casete foarte mari („Super Cassettes”), cu sistem de scurgere a parafinei.
- Tăvi pentru casete și/sau matrițe cu capac rabatabil, detașabile și interschimbabile.
- Suport de forceps încălzit detașabil pentru 6 forcepsuri, accesibil din ambele părți.
- Iluminare optimă a suprafeței de lucru cu ajutorul unei lămpi cu LED, controlate prin tasta de pe panoul de control LCD.
- Intervalul de temperatură al casetei și al tăvii matriței de incluziune, al zonei de lucru și al rezervorului de parafină ajustabil de la 50 °C (122 °F) la 75 °C (167 °F). **REF.12**
- Începutul și sfârșitul timpului de lucru și zilele de lucru pot fi programate.
- Se furnizează mesajul de eroare pentru monitorizarea stării de operare.
- Se furnizează funcția de îmbunătățire a încălzirii pentru o topire mai rapidă a parafinei.

3.3 Date tehnice

Date generale

Tensiunea nominală REF. 19	100-120 VAC, 220-240 VAC
Frecvențe nominale	50/60 Hz
Curent nominal	10 A max.
Gradul de protecție ¹⁾	I
Gradul de poluare ¹⁾	2
Categoria de supratensiune	II
Temperaturi de funcționare	50 °C (122 °F) până la 75 °C (167 °F), reglabile în incremente de 1 °C (sau de 1 °F)
Gradul IP de protecție	IP20
Gradul IP de protecție (Comutator de picior)	IPX8
Clasa EMC	Clasa A

Mediu de operare

Temperatura de funcționare în mediu	+20 °C până la +30 °C
Umiditatea relativă de funcționare în mediu	20% până la 80% fără condensare
Altitudinea de funcționare în mediu	Până la 2.000 m

Mediul de transport și de depozitare

Temperatură de transport	-29 °C până la +50 °C
Temperatură de depozitare	+5 °C până la +50 °C
Umiditatea relativă de transport și de depozitare	10% până la 85% fără condensare

Mediu electromagnetic

Mediu electromagnetic de bază

Siguranțe

Siguranțe cu temporizare 5 x 20 mm	2 x T10 A, 250 V
------------------------------------	------------------

Cote și greutate

Înălțime	384 mm
Lățime	560 mm
Adâncime	676 mm
Greutate	27 kg

Capacități

Rezervor de parafină	Max. 4l REF.12
Tăvi detașabile	<ul style="list-style-type: none"> Tavă pentru casete: max. 150 de casete de histologie, cu dimensiuni standard (40 x 27 mm) Tavă pentru matrițe de incluziune: max. 500 matrițe de incluziune REF.11

Parametri programabili

Temperatură	<ul style="list-style-type: none"> Rezervor/distribuitor de parafină Tavă pentru matrițe de incluziune/tavă pentru casete
Timp	<ul style="list-style-type: none"> Suprafață de lucru/suport forceps Zi lucrătoare, ziua lucrătoare curentă Ore de lucru (început, sfârșit), ora curentă

¹⁾ în conformitate cu IEC-61010, EN 61010

4. Configurarea instrumentului

4.1 Cerința pentru amplasament

- Masă de laborator stabilă, fără vibrații, cu blat orizontal și plat și sol pe cât posibil fără vibrații.
- Instrumentul nu trebuie amplasat în apropierea ieșirii aerului pentru un aparat de aer condiționat și trebuie protejat de lumina puternică a soarelui (fereastră).
- Pentru a asigura un radiator complet funcțional, trebuie să existe un spațiu de cel puțin 15 cm în spatele instrumentului.
- Instrumentul trebuie să fie instalat într-un loc care să asigure o deconectare ușoară de la alimentarea de la rețea. Cablul de alimentare trebuie să se afle într-un loc ușor accesibil.
- În vecinătatea zonei de lucru nu trebuie să se afle vapori de ulei și de substanțe chimice.



Avertisment

Locul de instalare trebuie să fie bine ventilat și lipsit de surse de aprindere de orice fel. Instrumentul nu trebuie să fie utilizat în locuri periculoase.

4.2 Livrare standard - notiță însoțitoare

Cant.	Notație	Nr. comandă
1	Unitate de bază HistoCore Arcadia H,	
	220-240VCA	14 0393 57257
	220-240VCA, China	14 0393 57259
	100-120VCA	14 0393 57258
2	Tăvi din stânga/dreapta, detașabile	14 0393 57311
2	Capace pentru tava din stânga/dreapta	14 0393 57665
1	Racletă pentru parafină	14 0393 53643
1	Suport pentru forceps, detașabil	14 0393 55225
1	Filtru rezervor de parafină	14 0393 53559
4	Seturi de siguranțe de rezervă, 250 V 10 A	14 6000 04975
1	Pachet internațional cu Instrucțiuni de Utilizare* (inclusiv tipărire în limba engleză)	14 0393 81001

În cazul în care cablul de alimentare furnizat este defect sau a fost pierdut, contactați reprezentantul local Leica.



Indicație

Vă rugăm să verificați toate componentele livrate prin comparare cu lista de ambalare și cu comanda dumneavoastră, pentru a verifica dacă livrarea este completă. În eventualitatea în care apar discrepanțe, vă rugăm să luați legătura fără întârziere cu biroul dumneavoastră de vânzări Leica Biosystems.

4.3 Despachetare și instalare



Indicație

Ambalajul este prevăzut cu indicatorul de impact punct de șoc, care indică un transport necorespunzător. La livrarea aparatului verificați mai întâi acest lucru. Dacă indicatorul se declanșează, înseamnă că pachetul nu a fost manipulat conform prevederilor. În acest caz, vă rugăm să completați documentele de expediere în consecință și să verificați expedierea pentru daune.



Avertisment

Aceste instrucțiuni de despachetare se aplică numai dacă cutia este așezată cu simbolurile  orientate în sus.



Fig. 3

1. Îndepărtați cureaua ambalajului (→ Fig. 3-1) și banda adezivă (→ Fig. 3-2).
2. Deschideți pachetul. Ridicați și îndepărtați peretele de carton (→ Fig. 3-3).



Fig. 4

3. Scoateți cutia de accesorii (→ Fig. 4-4).
4. Îndepărtați una câte una plăcuțele de spumă (→ Fig. 4-5).



Fig. 5

5. Asigurați-vă că atunci când scoateți instrumentul (→ Fig. 5-6) de pe palet, acest lucru este efectuat de două persoane, care ridică cele patru colțuri inferioare ale bazei carcasei (→ Fig. 5).

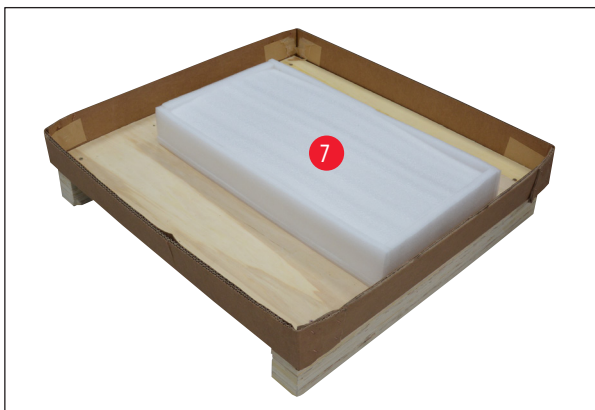

Fig. 6

6. Așezați instrumentul pe o masă stabilă de laborator.
7. Scoateți accesoriile din cutia de accesorii (→ Fig. 6-7) de la baza paletului.

**Indicație**

Ambalajul trebuie păstrat pe toată durata perioadei de garanție legală. Pentru a returna instrumentul, urmați instrucțiunile de mai sus în ordine inversă.

4.4 Lucrări de asamblare necesare

Instalați următoarele accesorii și efectuați reglajele corespunzătoare pentru a pregăti instrumentul pentru utilizare:

- Instalați accesoriile.
- Instalați lupa (opțional), (→ p. 42 – 8.1 Lupă).
- Conectați comutatorul de picior (opțional), (→ p. 42 – 8.2 Comutator de picior).
- Conectați-vă la alimentarea de la rețea.
- Instalați cupa de prefiltrare (opțional), (→ p. 44 – 8.3 Cupa de prefiltrare).

Instalarea accesoriilor

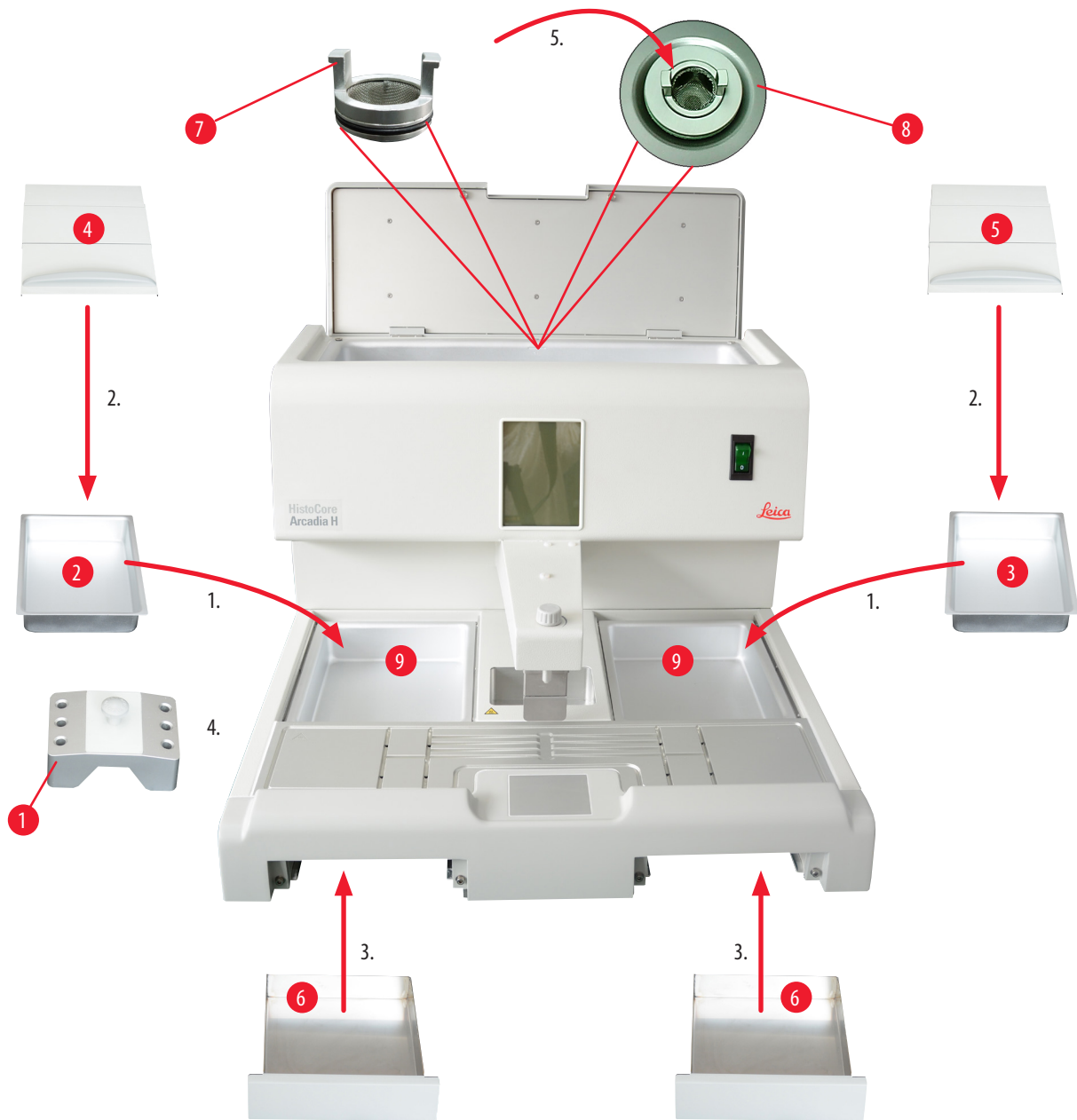

Fig. 7

1. Instalați tava din stânga (→ Fig. 7-2) și tava din dreapta (→ Fig. 7-3). În funcție de direcția de lucru preferată, cele două tăvi încălzite (→ Fig. 7-9) pot fi utilizate pentru matrițe sau pentru casete, după caz.
2. Închideți tava din stânga/dreapta cu capacele corespunzătoare (→ Fig. 7-4), (→ Fig. 7-5).
3. Împingeți tava de colectare a parafinei (→ Fig. 7-6) în ghidajul respectiv, de sub suprafața de lucru.
4. Introduceți suportul pentru forceps (→ Fig. 7-1).
5. Introduceți filtrul de parafină (→ Fig. 7-7) în orificiul de ieșire a parafinei (→ Fig. 7-8) din interiorul rezervorului de parafină, astfel încât inelul O negru să etanșeze orificiul.

4.5 Branșarea electrică



Avertisment

Instrumentul TREBUIE să fie racordat la o priză de rețea legată la pământ și cu tensiune CA corectă.

Conectarea cablului de alimentare

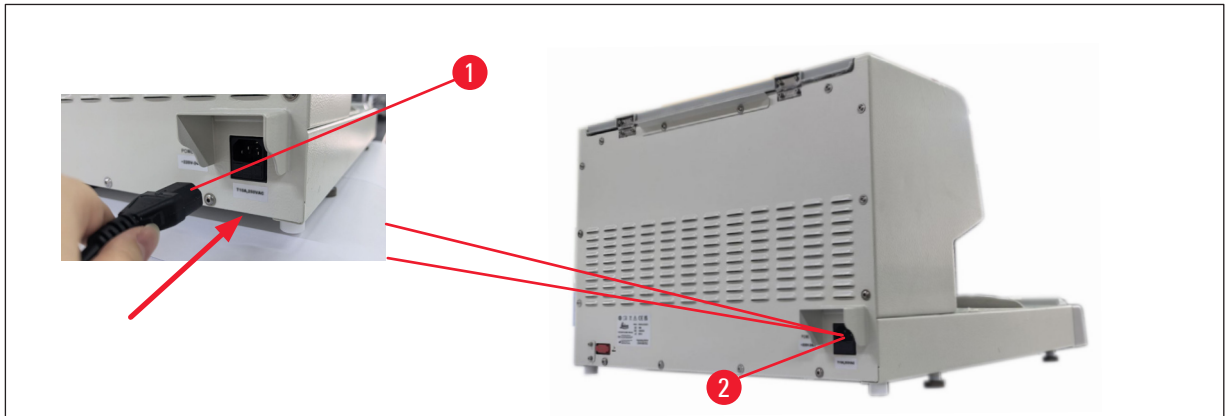

Fig. 8

- Conectați fișa (→ Fig. 8-1) a cablului de alimentare la priza de conectare (→ Fig. 8-2) din partea din spate a instrumentului.
- Conectați cablul de alimentare la priza de perete.

4.6 Deplasarea instrumentului



Avertisment

- Nu deplasați instrumentul în timpul operării.
- Înainte de a deplasa instrumentul, asigurați-vă că nu există deloc parafină în rezervorul de parafină sau în cele două tăvi, că instrumentul s-a răcit și că este deconectat cablul de alimentare de la alimentarea de la rețea.
- Ridicarea instrumentului de distribuitor (→ Fig. 9-2) sau de rezervorul de parafină (→ Fig. 9-3) poate provoca deteriorări grave.



Fig. 9

Țineți instrumentul de partea din față și din spate a bazei inferioare a carcasei și deplasați-l.

5 Operarea

5. Operarea

5.1 Părți/funcții ale instrumentului

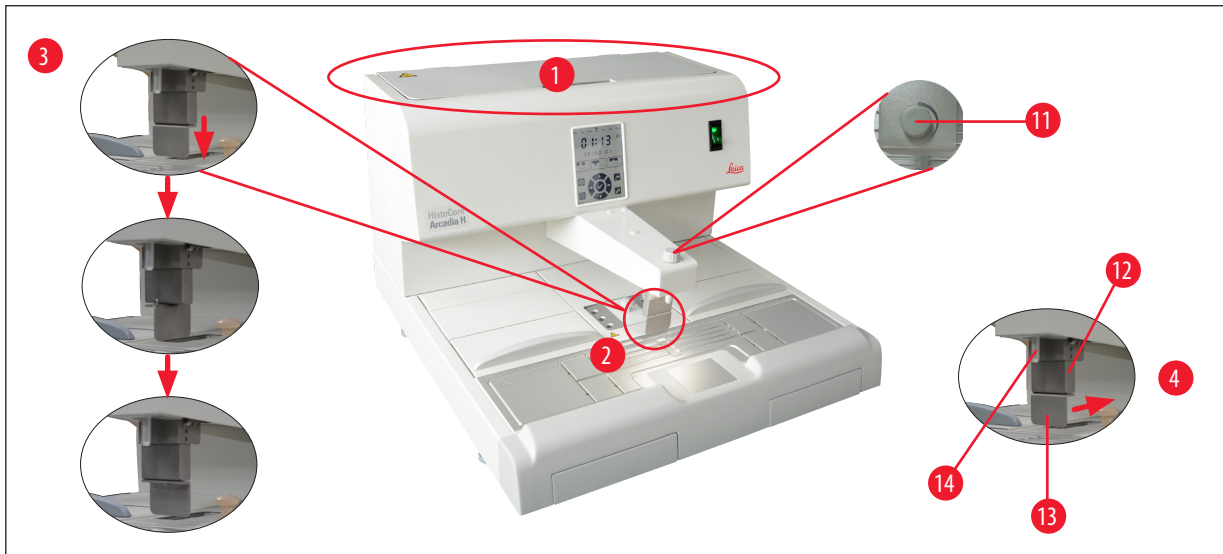

Fig. 10

Rezervor de parafină (→ Fig. 10-1)

- Rezervorul de parafină are o capacitate de max. 4 litri. Temperatura parafinei poate fi setată între 50 °C (122 °F) și 75 °C (167 °F) în trepte de 1 °C (sau 1 °F). Capacul trebuie să se afle întotdeauna la locul său, în caz contrar temperatura ajustată nu poate fi menținută. Este prevăzut un întrerupător de supratemperatură pentru a preveni supraîncălzirea parafinei în cazul în care controlul temperaturii eșuează.
- Un filtru încorporat împiedică orice particule conținute în parafină să ajungă în sistemul de tuburi. **REF.4**



Avertisment

- Închideți cu grijă capacul rezervorului de parafină. Risc de ciupire!
- Parafina reciclată NU poate fi utilizată în HistoCore Arcadia H din cauza pericolului de contaminare.
- Parafina de calitate slabă poate conduce la blocaje. Vă rugăm să folosiți parafină corectă și adecvată.
- Reumplerea cu parafină diferită poate conduce la fisuri în blocurile de parafină. Se recomandă utilizarea aceluiași tip de parafină.
- Reumpleți cu atenție cu parafină. Risc de arsuri!

Distribuitor (→ Fig. 10-2)

- Distribuitorul este încălzit separat. Setarea temperaturii pentru distribuitorului și setarea temperaturii pentru rezervorul de parafină sunt cuplate.
- Cantitatea de parafină eliberată din tubul de umplere (→ Fig. 10-14) poate fi reglată continuu cu ajutorul șurubului de dozare (→ Fig. 10-11).
- Mânerul distribuitorului (→ Fig. 10-12) este utilizat pentru a acționa manual fluxul de parafină. Acesta este prevăzut cu o clemă de presiune (→ Fig. 10-13). Cleva de presiune poate fi inversată pentru a lăsa mai mult spațiu pentru mega casetele de sub tubul de umplere (→ Fig. 10-14), (→ Fig. 10-3) **REF. 5**

- Mânerul distribuitorului poate fi acționat prin simpla împingere a matriței (sau a unui deget) spre clema de presiune. Împingând ușor mânerul spre înapoi, se va deschide supapa distribuitorului (→ Fig. 10-4). Odată eliberat, mânerul revine în poziția inițială, iar supapa se închide.

**Indicație**

Fluxul nu poate fi oprit complet cu șurubul de dozare (→ Fig. 10-11). Acesta nu trebuie rotit când este rece!

**Avertisment**

Nu utilizați distribuitorul atunci când instrumentul este oprit. În caz contrar, se vor produce deteriorări mecanice ale distribuitorului.



Fig. 11

Suprafață de lucru (→ Fig. 11-3)

- Suprafața de lucru include zona de incluziune (→ Fig. 11-3), suportul forcepsului (→ Fig. 11-5) și zona rece (→ Fig. 11-4).
- Temperatura zonei de incluziune (→ Fig. 11-3) și a suportului de forceps (→ Fig. 11-5) poate fi reglată între 50 °C (122 °F) și 75 °C (167 °F) în trepte de 1 °C (sau 1 °F). **REF. 6**
- Zona de lucru are caneluri și mai multe orificii de scurgere (→ Fig. 11-15), prin care se scurge rapid excesul de parafină.

Zonă rece (→ Fig. 11-4)

- Zona rece face parte integrantă din zona de lucru. **REF.9**
- Pentru a orienta proba, matrița se umple aproximativ o treime cu parafină lichidă. Parafina lichidă începe să se solidifice rapid în zona rece.
- În timp ce parafina este semilichidă, proba poate fi orientată după cum este necesar. În cele din urmă, matrița se poate umple rapid cu parafină.

5 Operarea

Suport forceps (→ Fig. 11-5)

Suportul detașabil pentru forceps de sub distribuitor poate găzdui până la 6 forcepsuri.



Indicație

- În timp ce orientează țesutul, parafina nu trebuie să devină prea solidă, deoarece acest lucru poate cauza diferite faze în blocul finit, inclusiv fisuri în interior, în urma cărora blocul se poate rupe în timpul secționării.
- Se recomandă să se curețe forcepsul înainte de utilizare.



Avertisment

Suportul forcepsului este încălzit la o temperatură cuprinsă între 50 °C (122 °F) și 75 °C (167 °F) în timpul operării.
Risc de arsuri!

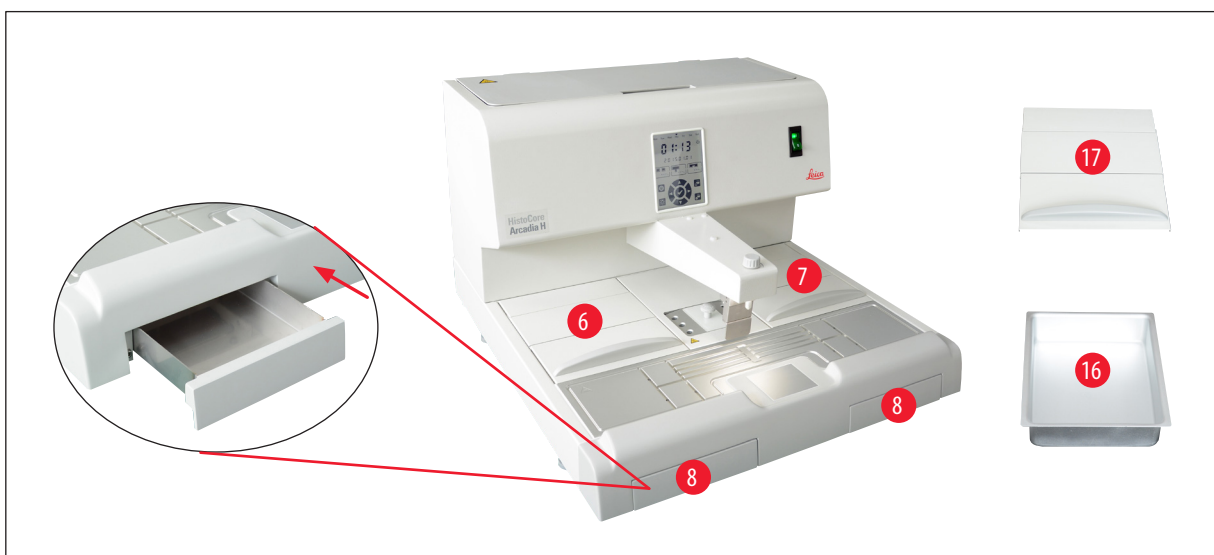

Fig. 12

Tavă de colectare a parafinei (→ Fig. 12-8)

Sub suprafața de lucru se află două tăvi de colectare a parafinei încălzite indirect, pentru parafina în exces.



Avertisment

- Tava de colectare a parafinei trebuie golită zilnic sau ori de câte ori este plină. Pentru a preveni contaminarea, nu refolosiți parafina colectată în această tavă.
- În cazul în care instrumentul este utilizat fără tăvile de colectare a parafinei, există riscul de arsuri.

Tavă pentru matrițe de incluziune și tavă pentru casete (→ Fig. 12-16)

- În funcție de direcția de lucru preferată, cele două tăvi încălzite pentru instrument (→ Fig. 12-6), (→ Fig. 12-7) pot fi utilizate pentru matrițe de incluziune sau pentru casete. Temperatura este reglabilă între 50 °C (122 °F) și 75 °C (167 °F).
- În fiecare tavă pentru instrumente poate fi plasată o tavă detașabilă (→ Fig. 12-16) pentru casete sau pentru matrițe de incluziune.
- Pentru fiecare dintre tăvile (→ Fig. 12-16) este prevăzut un capac (→ Fig. 12-17) pentru a preveni pierderea de căldură și contaminarea în interiorul tăvii. Pentru un acces ușor, capacul poate fi pliat în sus. **REF. 7**

**Avertisment**

- Utilizați caseta, tava pentru matrițe de incluziune și rezervorul de parafină numai cu capacele furnizate.
- Purtați mănuși atunci când deschideți capacele.
- Se recomandă curățarea tăvii casei înainte de a adăuga noi probe.

**Indicație**

- Când lucrați cu capacele întredeschise (→ Fig. 12-17), ajustați temperatura pentru a vă asigura că parafina rămâne topită.
- Folosiți tăvile detașabile din tava pentru casete/matrițe în fluxul normal de lucru.
- Utilizați coșul compatibil cu tăvile. Utilizați matrițe corecte.
- Asigurați-vă că toate casele sunt complet acoperite în timpul operării.
- Nu umpleți cu parafină în exces tava de casete/matrițe. Risc de arsuri!



Fig. 13

Comutator alimentare (→ Fig. 13-9)

- Apăsați comutatorul de alimentare PORNIT/OPRIT pentru a conecta/închide alimentarea de la rețea.
„I” = **PORNIT** „O” = **OPRIT**
- O lampă se aprinde în comutator pentru a indica faptul că instrumentul se conectează la alimentarea de la rețea.
- După ce instrumentul a fost pus în funcțiune, comutatorul de alimentare trebuie utilizat numai dacă instrumentul trebuie oprit pentru o perioadă mai lungă de timp.

5 Operarea



Indicație

În cazul în care trebuie efectuate proceduri programate: comutatorul de alimentare (→ Fig. 13-9) trebuie să fie pornit, iar instrumentul trebuie să fie în modul standby.
Pentru mai multe informații, (→ p. 32 – 5.4 Moduri de operare).

Iluminare zonă de lucru (→ Fig. 13-10)

- Un sistem de iluminare cu LED-uri pentru zona de lucru asigură o iluminare difuză omogenă a zonei de incluziune și a zonei reci. Acest lucru produce condiții optime de vizibilitate la distribuirea parafinei și la poziționarea probei.
- Lumina poate fi controlată prin apăsarea butonului de lumină (→ Fig. 13-15), (→ Fig. 17-15) de pe panoul de control. **REF.8**

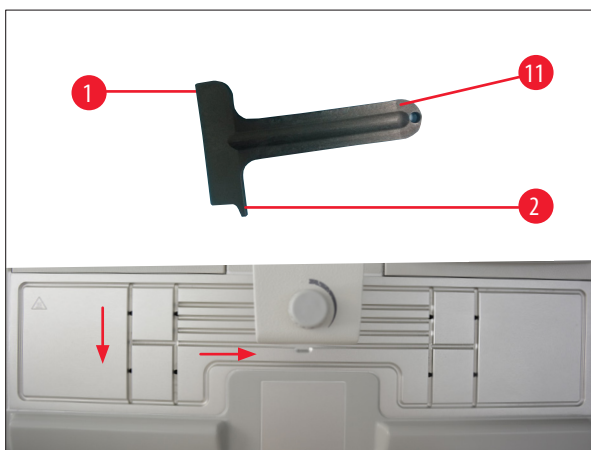

Fig. 14

Racletă (→ Fig. 14-11)

- Utilizați capul racletei (→ Fig. 14-1) pentru a îndepărta orice cantitate de parafină rămasă pe instrument.
- Folosiți degetul racletei (→ Fig. 14-2) pentru a îndepărta orice rest de parafină din canelurile de pe suprafața de lucru.



Avertisment

Deplasați degetul racletei (→ Fig. 14-2) de-a lungul canelurilor de pe suprafața de lucru, așa cum se arată în (→ Fig. 14). În caz contrar, degetul racletei (→ Fig. 14-2) se poate rupe.

5.2 Pornirea instrumentului

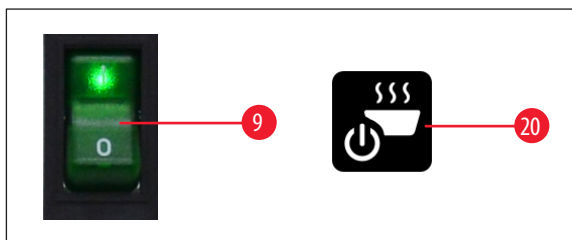

Fig. 15

Pentru a porni instrumentul pentru prima dată, urmați acești pași.

- Umpleți cu parafină rezervorul de parafină.
- Poziționați comutatorul de alimentare (partea dreaptă, lângă panoul de comandă) în poziția „I” (→ Fig. 15-9), (→ Fig. 16-9).
- Instrumentul efectuează o autotestare. Toate pictogramele de pe ecranul tactil se aprind pentru scurt timp și se sting. Apoi, 4 butoane, Sus, Dreapta, Jos, Stânga sunt afișate în mod repetat pe ecran, în succesiune, timp de câteva secunde. Atunci când cele 4 butoane se sting, butonul **Operare/Standby** (→ Fig. 15-20), (→ Fig. 17-20) și butonul de lumină se afișează pe ecran. Instrumentul intră în modul standby.
- Atingeți butonul **Operare/Standby** nu mai puțin de 1 secundă, iar instrumentul intră în modul de funcționare.



Indicație

- Modurile normale ale instrumentului sunt Standby și Operare. Comutați între cele două moduri cu ajutorul butonului **Operare/Standby**.
- Utilizați comutatorul de alimentare numai dacă instrumentul trebuie oprit pentru o perioadă prelungită sau pentru a aplica noi setări ale orei de începere și ale orei de terminare.

- Setări temperatura zonei de încălzire, ziua de lucru, ora curentă locală, ora de începere și ora de terminare. Pentru a seta aceste valori, (→ p. 28 – 5.3 Funcțiile panoului de control).
- Încălzitoarele devin active. Indicatorul de topire (→ Fig. 17-13) luminează intermitent o dată pe secundă în timpul fazei de încălzire. Setările de temperatură pot fi modificate în timpul fazei de încălzire.



Indicație

Înainte de a părăsi fabrica, HistoCore Arcadia H este testat temeinic în condiții de laborator. Vă rugăm să verificați rezervorul de parafină și distribuitorul înainte de utilizare sau după service. Va exista o cantitate mică de parafină curată în rezervorul de parafină sau scăpată din distribuitor. Puteți lucra cu această parafină fără nicio problemă.



Avertisment

- În timpul operării, se recomandă să nu umpleți instrumentul cu parafină solidă atunci când parafina din rezervorul de parafină este deja topită.
- Risc de arsuri!
- Risc de blocaj în rezervorul de parafină în locul în care acesta se conectează cu tubul de umplere.
- Nu adăugați mai mult de 4 l de parafină în rezervor.

5.3 Funcțiile panoului de control

Prezentare generală a panoului de control

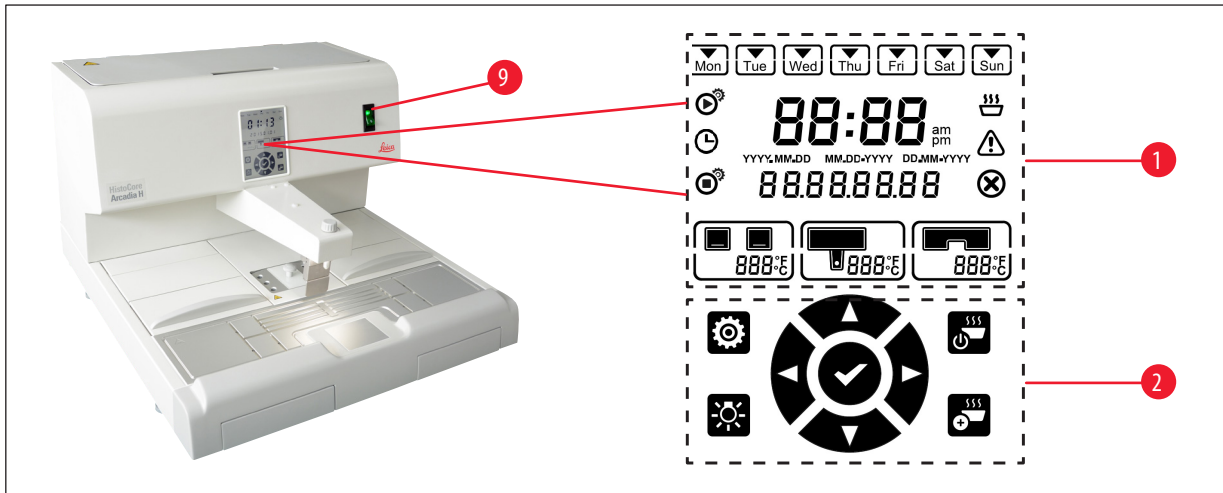

Fig. 16

Panoul de control de lângă comutatorul de alimentare (→ Fig. 16-9) este un ecran tactil retroiluminat. Acesta este format din pictograme (→ Fig. 16-1) și din butoane (→ Fig. 16-2) de control și programare care pot fi atinse. REF. 10

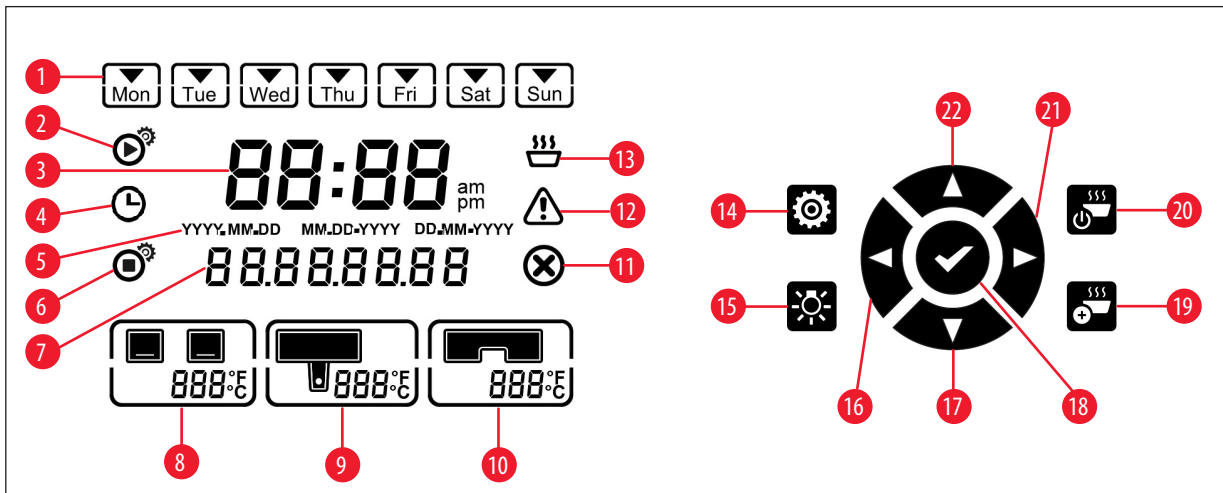

Fig. 17

- | | | |
|---------------------------------|------------------------------------|---------------------------|
| 1 Ziua săptămânii/Zi lucrătoare | 9 Temperatură rezervor de parafină | 17 Jos |
| 2 Ora de începere | 10 Temperatură suprafață de lucru | 18 Enter |
| 3 Ora curentă | 11 Eroare | 19 Îmbunătățire încălzire |
| 4 Programator | 12 Avertisment | 20 Operare/Standby |
| 5 Format dată | 13 Indicator de topire | 21 Dreapta |
| 6 Ora de terminare | 14 Configurare | 22 Sus |
| 7 Data/Codul mesajului | 15 Lumină | |
| 8 Temperatura tăvilor | 16 Stânga | |

**Indicație**

Dacă nu se primește nicio acțiune tactilă în decurs de 60 de secunde, modul de setare iese în mod automat. Toate setările sunt memorate până când sunt modificate, chiar dacă instrumentul este oprit cu ajutorul comutatorului de alimentare.

Setarea temperaturii

Fig. 18

- | | | | |
|---|---|---|---|
| 1 | Temperatura tăvilor | 3 | Temperatură suprafață de lucru/
suport forceps |
| 2 | Temperatura rezervorului/
distribuitorului de parafină | | |

Temperaturile pentru diferitele zone de încălzire ale instrumentului pot fi reglate separat de la 50 °C (122 °F) și 75 °C (167 °F) în trepte de 1 °C (sau 1 °F).

**Avertisment**

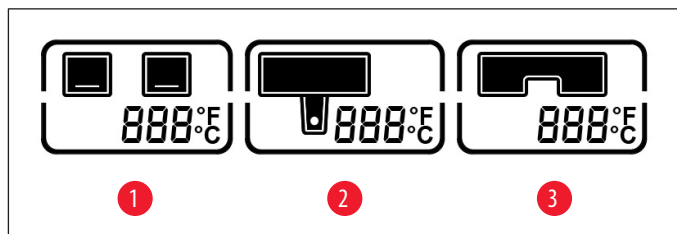
La setarea temperaturii, respectați specificațiile privind temperatura maximă admisă ale producătorului de parafină.

1. Atingeți butonul **Configurare** (→ Fig. 17-14), iar temperatura tăvilor va lumina intermitent.
2. Setezi valoarea temperaturii cu ajutorul butoanelor **Sus** (→ Fig. 17-22)/**Jos** (→ Fig. 17-17). Apăsăți butonul **Sus/Jos** timp de peste 2 secunde, iar valoarea de setare se modifică în mod continuu. Atingeți butonul **Stânga** (→ Fig. 17-16)/**Dreapta** (→ Fig. 17-21) pentru a comuta între temperatura tăvilor, temperatura rezervorului/distribuitorului de parafină, temperatura suprafeței de lucru/suportului pentru forceps, unitatea de temperatură (°C sau °F).
3. Dacă este necesar, atingeți butoanele **Sus** (→ Fig. 17-22)/**Jos** (→ Fig. 17-17), pentru a selecta grade Celsius (°C) sau grade Fahrenheit (°F).
4. Atingeți butonul **Enter** (→ Fig. 17-18), pentru a salva setarea. După ce s-a atins temperatura de 75 °C (167 °F), temperatura va reveni la 50 °C (122 °F). Odată setată, valoarea temperaturii pentru un interval va fi reținută până când va fi modificată.

Setarea zilelor de lucru

Funcția de pornire automată este legată de zilele săptămânii individuale. Prin urmare, este necesar să se definească zilele pentru care va funcționa funcția de pornire automată.



Indicație

Numai în acele zile ale săptămânii care au fost definite ca zile lucrătoare, instrumentul va fi la temperatura necesară și gata de funcționare.

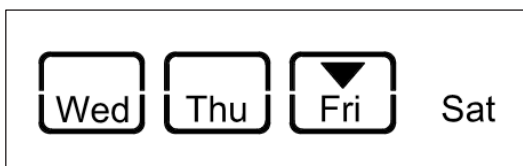

Fig. 19

1. Atingeți butonul **Configurare** (→ Fig. 17-14).
2. Atingeți butonul **Enter** (→ Fig. 17-18) de câte ori este necesar, până când pictograma Mon (Luni) luminează intermitent.
3. Atingeți butoanele **Stânga** (→ Fig. 17-16)/**Dreapta** (→ Fig. 17-21) pentru a comuta între zilele săptămânii și setați zilele lucrătoare cu butoanele **Sus** (→ Fig. 17-22)/**Jos** (→ Fig. 17-17).
Ziua lucrătoare selectată este conturată cu un dreptunghi.
Ziua curentă este identificată cu un triunghi inversat.
4. Atingeți butonul **Enter** (→ Fig. 17-18), pentru a salva setarea.

Setarea datei și orei

Data și ora afișate pe panoul de control trebuie să fie setate la ora curentă locală pentru a asigura operarea corectă a controlului programului orar.

1. Atingeți butonul **Configurare** (→ Fig. 17-14).
2. Atingeți butonul **Enter** (→ Fig. 17-18) de câte ori este necesar, până când formatul datei luminează intermitent.
3. Atingeți butoanele **Sus** (→ Fig. 17-22)/**Jos** (→ Fig. 17-17) pentru a selecta formatul datei.
Formate dată:
 - **AAAA.LL.ZZ**. În acest format de dată, formatul pentru oră este 24 de ore.
 - **LL.ZZ.AAAA**. În acest format de dată, formatul pentru oră este 12 de ore.
 - **ZZ.LL.AAAA**. În acest format de dată, formatul pentru oră este 24 de ore.
4. Atingeți butonul **Dreapta** (→ Fig. 17-21).
5. Setează data și ora cu ajutorul butoanelor **Sus** (→ Fig. 17-22)/**Jos** (→ Fig. 17-17). Atingeți butonul **Stânga** (→ Fig. 17-16)/**Dreapta** (→ Fig. 17-21) pentru a comuta între valorile An, Lună, Zi, Oră, Minut, a.m. și p.m. (numai în format de 12 ore).
Apăsăți butonul **Sus/Jos** timp de peste 2 secunde, iar valoarea de setare se modifică în mod continuu.
6. Atingeți butonul **Enter** (→ Fig. 17-18), pentru a salva setarea.

Setarea orei de începere

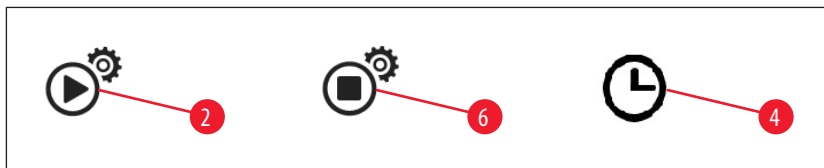

Fig. 20

Ora de începere este ora la care instrumentul intră automat în modul de funcționare.

1. Atingeți butonul **Configurare** (→ Fig. 17-14).
2. Atingeți butonul **Enter** (→ Fig. 17-18) de câte ori este necesar, până când apare pictograma Oră de începere (→ Fig. 20-2) și valoarea Oră luminează intermitent.
3. Setează Ora cu ajutorul butoanelor **Sus** (→ Fig. 17-22)/**Jos** (→ Fig. 17-17).
Apăsați butonul **Sus/Jos** timp de peste 2 secunde, iar valoarea de setare se modifică în mod continuu.
4. Atingeți butonul **Dreapta** (→ Fig. 17-21), iar valoarea Minut luminează intermitent.
5. Setează Minut cu ajutorul butoanelor **Sus** (→ Fig. 17-22)/**Jos** (→ Fig. 17-17).
Dacă este selectat formatul de 12 ore, atingeți butonul **Dreapta** (→ Fig. 17-21) și folosiți butoanele **Sus** (→ Fig. 17-22)/**Jos** (→ Fig. 17-17) pentru a seta a.m. și p.m.
6. Atingeți butonul **Enter** (→ Fig. 17-18), pentru a salva setarea.

Setarea Orei de terminare

Ora de terminare este ora la care instrumentul trece automat din modul de funcționare în modul de standby.

1. Atingeți butonul **Configurare** (→ Fig. 17-14).
2. Atingeți butonul **Enter** (→ Fig. 17-18) de câte ori este necesar, până când apare pictograma Oră de terminare (→ Fig. 20-6) și valoarea Oră luminează intermitent.
3. Urmați pașii 3, 4, 5 și 6 din **Setarea orei de începere**, pentru a seta Ora de terminare.

După setarea Orei de începere și a Orei de terminare, opriți și porniți instrumentul cu ajutorul butonului fizic (→ Fig. 15-9), iar pictograma programatorului este afișată pe panoul de control (→ Fig. 20-4).

Pentru a dezactiva programatorul (→ p. 32 – 5.4 Moduri de operare).



Avertisment

- Programatorul funcționează numai atunci când instrumentul este pornit.
- Ora de începere și Ora de terminare sunt încă valabile în modul standby.

5.4 Moduri de operare

Modul Standby

Dacă programatorul este activat, instrumentul intră automat în modul de operare și în modul standby la Ora de începere și la Ora de terminare programate.

În tipul modului standby:

- Toate elementele de încălzire (rezervorul/distribuitorul de parafină, suprafața de lucru/suportul de forceps și tăvile) sunt oprite.
- Răcirea zonei reci este oprită.
- Controlul distribuitorului este dezactivat.
- Pe panoul de control sunt afișate numai butonul **Operare/Standby**, butonul **Îmbunătățire încălzire**, butonul **Lumină** și pictograma **Programator** (dacă este deja activată în ziua anterioară).

Activarea modului de funcționare

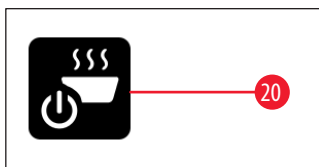

Fig. 21

- Atingeți butonul **Operare/Standby** (→ Fig. 21-20) nu mai puțin de 1 secundă.
- Instrumentul comută de la modul standby la modul de funcționare. Pe panoul de control sunt afișate ora curentă și pictogramele valorilor selectate în prezent.

Modul 24 de ore - lucrul în regim de tură REF. 18

Dacă Ora de începere și Ora de terminare sunt setate la aceeași valoare, instrumentul va funcționa în mod continuu, chiar și în zilele care nu sunt definite ca zile de lucru.

Exemplu: Ora de începere = **00:00** și Ora de terminare = **00:00**.

Pentru a seta programatorul, (→ p. 28 – 5.3 Funcțiile panoului de control).



Avertisment

Important

Programatorul este dezactivat dacă ora de terminare este anterioară orei de începere. Pictograma programatorului nu este afișată. De exemplu, Ora de începere: 08:00 și Ora de terminare: 06:00.



Indicație

În modul de 24 de ore, activați modul de îmbunătățire a încălzirii (→ p. 33 – 5.5 Încălzitorul instrumentului) pentru a accelera procesul de topire după reumplerea cu parafină solidă.

5.5 Încălzitorul instrumentului

Mod de preîncălzire

Atunci când programatorul este activat și timpul de preîncălzire disponibil nu este mai mic de 5 ore, instrumentul intră în modul de preîncălzire cu 5 ore înainte de Ora de pornire.

- Toate elementele de încălzire (rezervorul/distribuitorul de parafină, suprafața de lucru/suportul de forceps și tăvile) sunt: Încălzirea începe cu 5 ore înainte de Ora de pornire.
- Zonă rece și ventilator: Începe cu 25 de minute înainte de Ora de pornire.

În timpul fazei de pre-încălzire, pe panoul de control sunt afișate numai butonul **Operare/Standby**, pictograma **Programator**, butonul **Lumină** și pictograma **Topire**, care luminează intermitent.

Mod de îmbunătățire încălzire

Pentru topirea parafinei, este nevoie de o cantitate mare de căldură. Aceasta este luată în considerare doar în modul standby pentru un timp preliminar respectiv. În modul de funcționare, rezervorul de parafină este încălzit doar atât cât este necesar pentru a menține parafina la temperatura selectată. Prin urmare, procesul de topire poate fi accelerat prin creșterea aportului de căldură (mod de îmbunătățire încălzire) ori de câte ori este necesar (de ex. atunci când trebuie adăugată parafină solidă în rezervor atunci când se lucrează în ture). Rezervorul de parafină este apoi încălzit la o temperatură mai mare (mod de îmbunătățire încălzire).

Pentru a activa modul de îmbunătățire a încălzirii în timpul modului de operare, atingeți butonul de îmbunătățire a încălzirii.

Se afișează butonul de îmbunătățire a încălzirii, iar indicatorul de topire luminează intermitent mai repede, în timp ce modul de îmbunătățire a încălzirii este activat.

Modul de îmbunătățire a încălzirii poate fi oprit în orice moment, prin atingerea aceluiași buton.



Avertisment

Important

Nu utilizați instrumentul în timpul modului de îmbunătățire a încălzirii. În caz contrar, se pot produce deteriorări ale probei.

Nu utilizați instrumentul dacă simbolul de avertizare (→ Fig. 17-12) luminează intermitent. Vă rugăm să așteptați până când dispăre simbolul de avertizare.

6. Întreținere și curățare

6.1 Curățarea instrumentului



Avertisment

- Nu utilizați xilen pentru curățare. Vaporii de xilen sunt mai grei decât aerul și se pot aprinde la o distanță considerabilă de sursa de căldură.
- Există un pericol de incendiu!
- Nu utilizați produse de curățare nerecomandate. Reactivul rezidual de curățare poate cauza contaminarea probei.
- Pentru a evita zgârierea suprafeței instrumentului, pentru curățare trebuie să se utilizeze numai racleta pentru parafină furnizată împreună cu instrumentul - nu utilizați în niciun caz instrumente metalice!

Suprafețe de lucru

- Pentru curățarea zonei de lucru, se pot utiliza toate produsele de curățare obișnuite de laborator, adecvate pentru îndepărtarea parafinei (de ex. Polyguard sau înlocuitori de xilen).
- Evitați contactul prelungit al solvenților organici cu suprafața instrumentului.
- Utilizați un șervețel de hârtie uscat, fără scame, pentru a curăța apa condensată de pe zona rece, atunci când este necesar.

Panou de control

- Folosiți o lavetă uscată, fără scame, pentru a curăța săptămânal panoul de control.
- Dacă pe panoul de control s-a solidificat parafină, îndepărtați-o cu grijă.

Rezervor de parafină

- Nu permiteți pătrunderea contaminanților în rezervorul de parafină.
- Scurgeți parafina prin distribuitor. Asigurați-vă că în rezervor rămâne o cantitate reziduală de parafină după golire pentru a preveni pătrunderea în distribuitor a contaminanților solizi.
- Absorbiți această parafină cu un șervețel sau cu un prosop de hârtie. Nu scoateți filtrul de parafină până când nu a fost îndepărtată parafina reziduală.
- Suprafețele interioare ale rezervorului pot fi apoi curățate cu un șervețel.



Avertisment

Parafina topită și rezervorul de parafină sunt fierbinți. Risc de arsuri!

Suport forceps

Suportul forcepsului este adesea o sursă de contaminare și este extrem de sensibil la murdărie. Folosiți o lavetă fără scame, înmuiată în reactiv de curățare pentru a curăța săptămânal suportul forcepsului și cavitatea.



Avertisment

Suportul forcepsului este încălzit la o temperatură cuprinsă între 50 °C (122 °F) și 75 °C (167 °F) în timpul operării.
Risc de arsuri!

Iluminare

Iluminarea slabă poate afecta operarea zilnică, de ex. orientarea incorectă a probei. Utilizați o lavetă fără scame, înmuiată în reactiv de curățare pentru a curăța lunar capacul de protecție al LED-ului.

Tavă de colectare a parafinei

Înainte de a putea goli tăvile de colectare a parafinei, orice exces de parafină din zona de lucru trebuie îndepărtat cu tampoane din celuloză pentru a împiedica pătrunderea parafinei în interiorul instrumentului.



Avertisment

Aveți grijă cu parafinele cu punct de topire scăzut - risc de arsuri la scoaterea tăvilor de colectare a parafinei, din cauza parafinei lichide.

- Scoateți și goliți tăvile de colectare a parafinei numai atunci când acestea sunt calde.
- Parafina din tăvile de colectare nu trebuie refolosită. Pericol de transfer al parafinei în instrument.
- Goliți în mod regulat ambele tăvi de colectare a parafinei, pentru a preveni revărsarea acestora în instrument. Deși intervalele de golire pot varia în funcție de utilizare, tăvile trebuie golite cel puțin o dată pe zi.



Avertisment

- În cazul în care tăvile de colectare a parafinei nu sunt golite în mod regulat, parafina în exces poate curge în instrument sau pe suprafața de lucru.
- Acest lucru prezintă un pericol de arsuri și poate deteriora instrumentul.

6.2 Instrucțiuni de întreținere



Avertisment

Numai tehnicienii de service Leica Biosystems sunt autorizați să deschidă instrumentul pentru lucrări de întreținere și de reparații.

Vă rugăm să respectați următoarele puncte pentru a asigura fiabilitatea instrumentului.

- Curățați instrumentul zilnic, cu grijă.
- Îndepărtați în mod regulat cu o perie sau cu un aspirator praful din fantele de ventilație de pe partea din spate a instrumentului.
- Încheiați un contract de service la sfârșitul perioadei de garanție legală. Detalii în acest sens vă sunt oferite de organizația serviciului pentru clienți de competența respectivă.

7. Remediere

7.1 Mesaj de eroare

Atunci când apare o eroare a instrumentului, se afișează un mesaj de eroare intermitent în zona „Data/Codul mesajului” (→ Fig. 17-7). Atingeți butonul **Enter** (→ Fig. 17-18) pentru a opri luminarea intermitentă a mesajului de eroare. Mesajul de eroare nu va dispărea până când instrumentul nu este repornit.

Urmați instrucțiunile din coloana **ACȚIUNEA UTILIZATORULUI**. Pentru mai multe instrucțiuni, consultați (→ p. 46 – 9. *Garanție legală și service*).

Tabelul de mai jos enumeră mesajele de eroare care pot fi afișate pe panoul de control.

Nr.	Mesaj de eroare	Descriere	Comportamentul instrumentului	Acțiunea utilizatorului
1	2_11	Temperatura distribuitorului este mai ridicată decât limita superioară de temperatură.	1. Opriți încălzirea distribuitorului 2. Mesaj de eroare și Pictograma de eroare luminează intermitent	Contactați asistența pentru clienți.
2	2_12	Temperatura distribuitorului scade sub limita inferioară de temperatură a țintei.	Mesaj de eroare și Pictograma de eroare luminează intermitent	Contactați asistența pentru clienți.
3	2_15	Temperatura distribuitorului crește prea rapid.	Mesaj de eroare și Pictograma de eroare luminează intermitent	Contactați asistența pentru clienți.
4	2_21	Temperatura rezervorului de parafină este mai ridicată decât limita superioară de temperatură.	1. Opriți încălzirea rezervorului 2. Mesaj de eroare și Pictograma de eroare luminează intermitent	Contactați asistența pentru clienți.
5	2_22	Temperatura rezervorului de parafină scade sub limita inferioară de temperatură a țintei.	Mesaj de eroare și Pictograma de eroare luminează intermitent	Contactați asistența pentru clienți.
6	2_23	Rezervorul de parafină nu poate atinge temperatura țintă după 5 ore, sistemul începe să se încălzească.	1. Opriți încălzirea rezervorului 2. Mesaj de eroare și Pictograma de eroare luminează intermitent 3. Sunet de alarmă	Opriți instrumentul și contactați asistența pentru clienți.
7	2_25	Temperatura rezervorului de parafină crește prea rapid.	Mesaj de eroare și Pictograma de eroare luminează intermitent	1. Scoateți proba de pe instrument. 2. Asigurați-vă că tensiunea de intrare este corectă pentru instrument. 3. Contactați asistența pentru clienți.

Nr.	Mesaj de eroare	Descriere	Comportamentul instrumentului	Acțiunea utilizatorului
8	2_31	Temperatura tăvii din stânga este mai ridicată decât limita superioară de temperatură.	<ol style="list-style-type: none"> Oprii încălzirea tăvii din stânga Mesaj de eroare și Pictograma de eroare luminează intermitent Sunet de alarmă 	Scoateți proba de pe instrument și contactați asistența pentru clienți.
9	2_32	Temperatura tăvii din stânga scade sub limita inferioară de temperatură a țintei.	Mesaj de eroare și Pictograma de eroare luminează intermitent	Contactați asistența pentru clienți.
10	2_33	Tava din stânga nu poate atinge temperatura țintă după 5 ore, sistemul începe să se încălzească.	Mesaj de eroare și Pictograma de eroare luminează intermitent	Contactați asistența pentru clienți.
11	2_35	Temperatura tăvii din stânga crește prea rapid.	Mesaj de eroare și Pictograma de eroare luminează intermitent	<ol style="list-style-type: none"> Scoateți proba de pe instrument. Asigurați-vă că tensiunea de intrare este corectă pentru instrument. Contactați asistența pentru clienți.
12	2_41	Temperatura tăvii din dreapta este mai ridicată decât limita superioară de temperatură.	<ol style="list-style-type: none"> Oprii încălzirea tăvii din dreapta Mesaj de eroare și Pictograma de eroare luminează intermitent Sunet de alarmă 	Scoateți proba de pe instrument și contactați asistența pentru clienți.
13	2_42	Temperatura tăvii din dreapta scade sub limita inferioară de temperatură a țintei.	Mesaj de eroare și Pictograma de eroare luminează intermitent	<ol style="list-style-type: none"> Reporniți instrumentul. Dacă mesajul de eroare persistă după repornirea instrumentului, contactați asistența pentru clienți.
14	2_43	Tava din dreapta nu poate atinge temperatura țintă după 5 ore, sistemul începe să se încălzească.	Mesaj de eroare și Pictograma de eroare luminează intermitent	<ol style="list-style-type: none"> Asigurați-vă că tensiunea de intrare este corectă pentru instrument. Contactați asistența pentru clienți.
15	2_45	Temperatura tăvii din dreapta crește prea rapid.	Mesaj de eroare și Pictograma de eroare luminează intermitent	<ol style="list-style-type: none"> Scoateți proba de pe instrument. Asigurați-vă că tensiunea de intrare este corectă pentru instrument. Contactați asistența pentru clienți.

Nr.	Mesaj de eroare	Descriere	Comportamentul instrumentului	Ațiunea utilizatorului
16	2_51	Temperatura suprafeței de lucru este mai ridicată decât limita superioară de temperatură.	<ol style="list-style-type: none"> Opriti încălzirea suprafeței de lucru Mesaj de eroare și Pictograma de eroare luminează intermitent Sunet de alarmă 	Opriti instrumentul și contactați asistența pentru clienți.
17	2_52	Temperatura suprafeței de lucru scade sub limita inferioară de temperatură a țintei.	Mesaj de eroare și Pictograma de eroare luminează intermitent	<ol style="list-style-type: none"> Asigurați-vă că tensiunea de intrare este corectă pentru instrument. Contactați asistența pentru clienți.
18	2_55	Temperatura suprafeței de lucru crește prea rapid.	Mesaj de eroare și Pictograma de eroare luminează intermitent	<ol style="list-style-type: none"> Opriti fluxul de lucru de incluziune. Asigurați-vă că tensiunea de intrare este corectă pentru instrument. Contactați asistența pentru clienți.
19	2_71	Temperatura zonei reci este mai mică decât limita inferioară de temperatură.	Mesaj de eroare și Pictograma de eroare luminează intermitent	<ol style="list-style-type: none"> Asigurați-vă că temperatura încăperii este 20~30 °C. Contactați asistența pentru clienți.
20	2_72	Temperatura zonei reci crește mai mult decât limita superioară de temperatură.	Mesaj de eroare și Pictograma de eroare luminează intermitent	<ol style="list-style-type: none"> Asigurați-vă că temperatura încăperii este 20~30 °C. Contactați asistența pentru clienți.
21	2_73	Temperatura zonei reci este mai mare decât limita superioară de temperatură după 1 oră de la pornirea sistemului.	Mesaj de eroare și Pictograma de eroare luminează intermitent	<ol style="list-style-type: none"> Asigurați-vă că temperatura încăperii este 20~30 °C. Contactați asistența pentru clienți.
22	2_61	Temperatura suportului de forceps este mai ridicată decât limita superioară de temperatură.	<ol style="list-style-type: none"> Opriti încălzirea suportului de forceps Mesaj de eroare și Pictograma de eroare luminează intermitent Sunet de alarmă 	Scoateți forcepsul de pe suportul de forceps și contactați asistența pentru clienți.
23	2_62	Temperatura suportului de forceps scade sub limita inferioară de temperatură a țintei.	Mesaj de eroare și Pictograma de eroare luminează intermitent	Contactați asistența pentru clienți.

Nr.	Mesaj de eroare	Descriere	Comportamentul instrumentului	Ațiunea utilizatorului
24	/	Avertisment privind temperatura rezervorului. Temperatura rezervorului este mai mare de 80 °C (176 °F).	Pictograma de avertizare luminează intermitent la 1 Hz	Nu utilizați instrumentul și așteptați până când dispăre pictograma. Dacă lăminatul intermitent persistă, opriți instrumentul și contactați asistența pentru clienți.

7.2 Posibile defecte

Această secțiune vă va ajuta să diagnosticați problemele care pot apărea atunci când lucrați cu instrumentul.

Dacă o problemă nu poate fi rezolvată urmând instrucțiunile, vă rugăm să contactați centrul de service tehnic Leica Biosystems. Pentru mai multe instrucțiuni, consultați ([→ p. 46 – 9. Garanție legală și service](#)).

Tabelul de mai jos enumeră cele mai frecvente probleme care pot apărea, precum și posibilele cauze și remedii.

Problemă	Cauză posibilă	Acțiune corectivă
<p>1. Panou de control</p> <p>Butonului panoului de control nu are niciun răspuns.</p> <p>Indicatorul de topire continuă să lumineze intermitent atunci când timpul de topire definit s-a încheiat.</p>	<ul style="list-style-type: none"> • Cablul/conectorul este desprins. • Panoul tactil este contaminat de parafină. • Panoul de control este defect. • Funcționare defectuoasă a software-ului. 	<ul style="list-style-type: none"> • Contactați asistența pentru clienți. • Curățați parafina de pe panoul tactil. • Contactați asistența pentru clienți. • Reporniți instrumentul. • Contactați asistența pentru clienți.
<p>2. Rezervor de parafină</p> <p>Parafina nu se topește complet.</p> <p>Rezervorul de parafină este supraîncălzit.</p>	<ul style="list-style-type: none"> • Ora de pornire nu este corectă. • Placa de control s-a defectat. • Limitatorul de încălzire este deteriorat. 	<ul style="list-style-type: none"> • Verificați configurația programatorului. • Contactați asistența pentru clienți. • Contactați asistența pentru clienți.
<p>3. Iluminarea nu funcționează.</p>	<ul style="list-style-type: none"> • Placa de circuit este deteriorată. • Cablul LED este deteriorat. • LED-ul este deteriorat. 	<ul style="list-style-type: none"> • Contactați asistența pentru clienți. • Contactați asistența pentru clienți. • Contactați asistența pentru clienți.
<p>4. Suprafață de lucru/Tavă matrice casete/Zonă rece</p> <p>Ora de pornire și Ora de terminare sunt nevalide.</p>	<ul style="list-style-type: none"> • Setarea orei curente locale este greșită. • Bateria de pe placă este descărcată. 	<ul style="list-style-type: none"> • Verificați configurarea orei curente locale. • Contactați asistența pentru clienți.
<p>Probele nu sunt acoperite cu parafină în tava cu casete.</p> <p>Parafina din tava pentru casete nu se topește.</p> <p>Parafina de pe suprafața de lucru se răcește.</p> <p>Proba se arde.</p>	<ul style="list-style-type: none"> • Parafina din tava pentru casete nu este umplută la nivelul corect. • Setarea de temperatură pentru tava pentru casete nu este corectă. • Setarea de temperatură pentru suprafața de lucru nu este corectă. • Temperatura tăvii pentru casete este prea ridicată. 	<ul style="list-style-type: none"> • Adăugați parafină. • Reglați setarea de temperatură pentru tavă. • Reglați setarea de temperatură pentru suprafața de lucru. • Contactați asistența pentru clienți.
<p>5. Nu curge deloc parafină din tubul distribuitorului.</p>	<ul style="list-style-type: none"> • Parafina din rezervorul de parafină nu s-a topit încă. • Distribuitorul este blocat. 	<ul style="list-style-type: none"> • Reglați setarea de temperatură pentru rezervorul de parafină. • Contactați asistența pentru clienți.
<p>6. Instrumentul nu poate fi oprit.</p>	<ul style="list-style-type: none"> • Butonul comutatorului de alimentare este blocat de parafină. 	<ul style="list-style-type: none"> • Curățați parafina de pe comutatorul de alimentare.

7.3 Schimbarea unei siguranțe



Avertisment

Înainte de a schimba o siguranță, opriți instrumentul și scoateți fișa de alimentare. Folosiți NUMAI siguranțele de schimb furnizate. Important!

Respectați cu exactitate următoarele instrucțiuni pentru a vă asigura că se utilizează siguranța de rezervă corectă pentru suportul de siguranțe corespunzător.

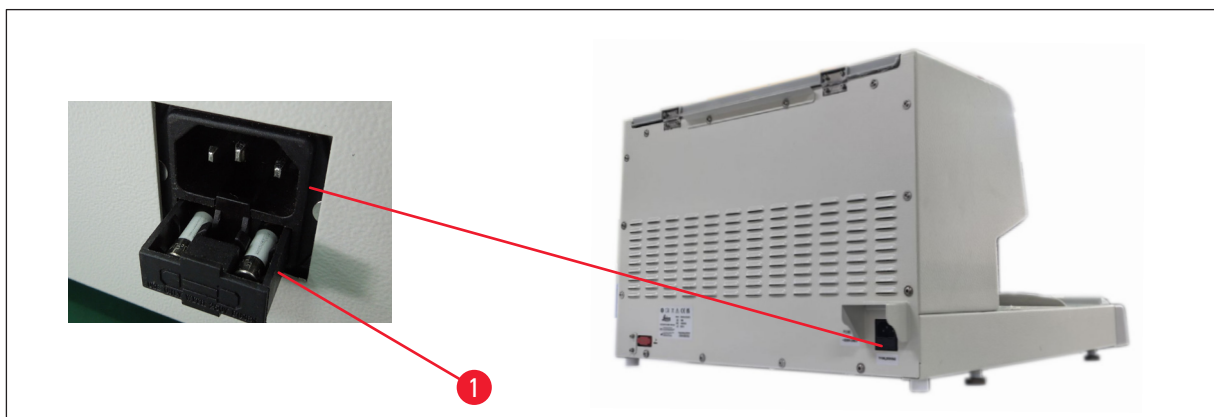

Fig. 22

Valoarea nominală a siguranțelor: 10 A, 250V

Utilizați o șurubelniță pentru a scoate sertarul pentru siguranțe (→ Fig. 22-1). Odată scos, sertarul poate fi tras în afară pentru a expune siguranțele.

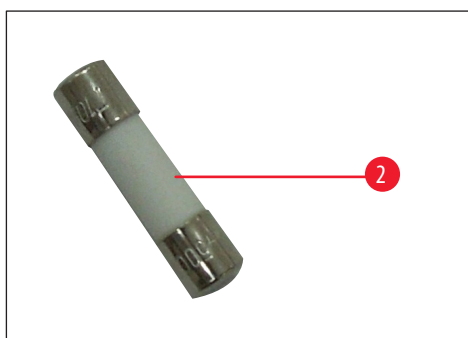

Fig. 23

Scoateți siguranța defectă (→ Fig. 23-2) din sertarul cu siguranțe și introduceți noua siguranță de rezervă.

Împingeți înapoi sertarul pentru siguranțe în locația sa inițială.

8. Accesorii opționale

8.1 Lupă

Lupa oferă o vedere mărită a zonei de lucru. Atunci când reglarea este corectă, este disponibilă o vedere mărită a distribuitorului și a zonei rece.

Instalarea lupei

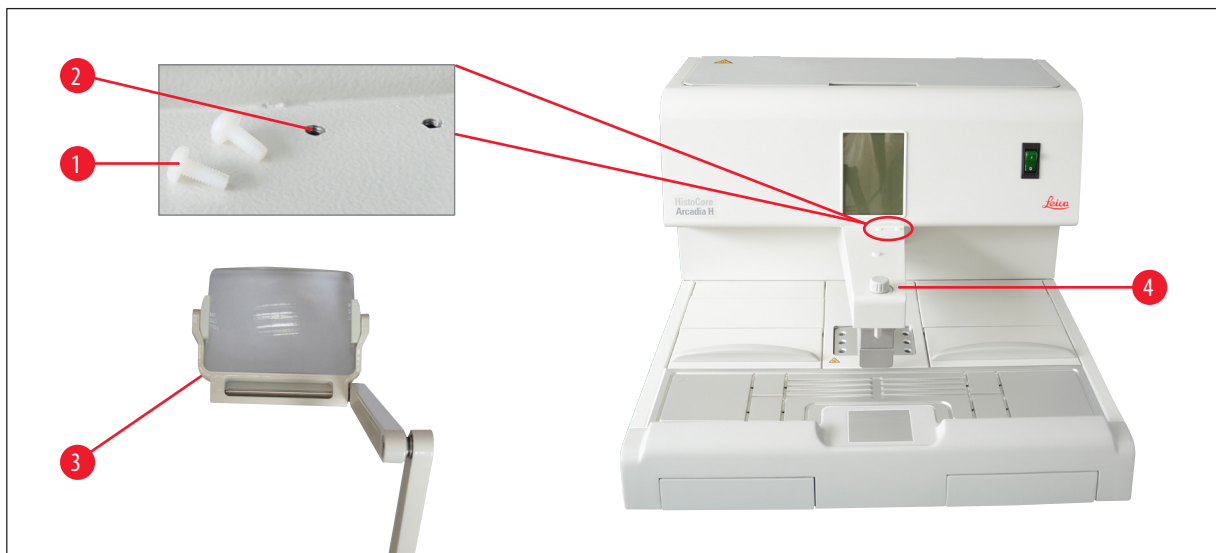

Fig. 24

- Pe distribuitor (→ Fig. 24-4) sunt prevăzute orificii filetate (→ Fig. 24-2), care sunt închise cu șuruburi din nailon (→ Fig. 24-1).
- Îndepărtați șuruburile (→ Fig. 24-1) cu o șurubelniță și păstrați-le într-un loc sigur. Apoi instalați lupa (→ Fig. 24-3) fie pe partea stângă, fie pe partea dreaptă și aliniați lupa.

8.2 Comutator de picior



Avertisment

- Înainte de a conecta cablul de alimentare la comutatorul de picior, asigurați-vă că întrerupătorul standby (→ Fig. 25-1) este setat pe „0” („0” = **OPRIT**).
- Fișa comutatorului de picior **TREBUIE** să fie înșurubată în priză. În caz contrar, parafina fierbinte poate scăpa, chiar și în cazul în care comutatorul nu este activat.
- **NU** apăsați în continuare comutatorul de picior, punând greutate pe acesta.

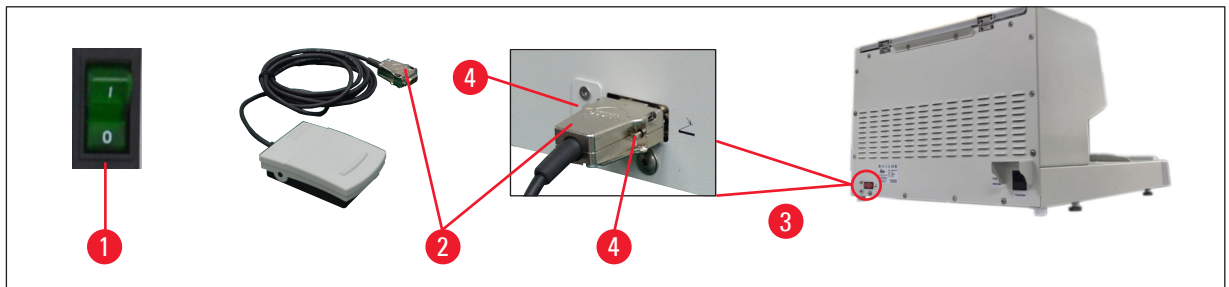

Fig. 25

- Introduceți fișa (→ Fig. 25-2) comutatorului de picior în portul de conectare (→ Fig. 25-3) de pe partea din spate a instrumentului.
- Strângeți șuruburile (→ Fig. 25-4) ale fișei.

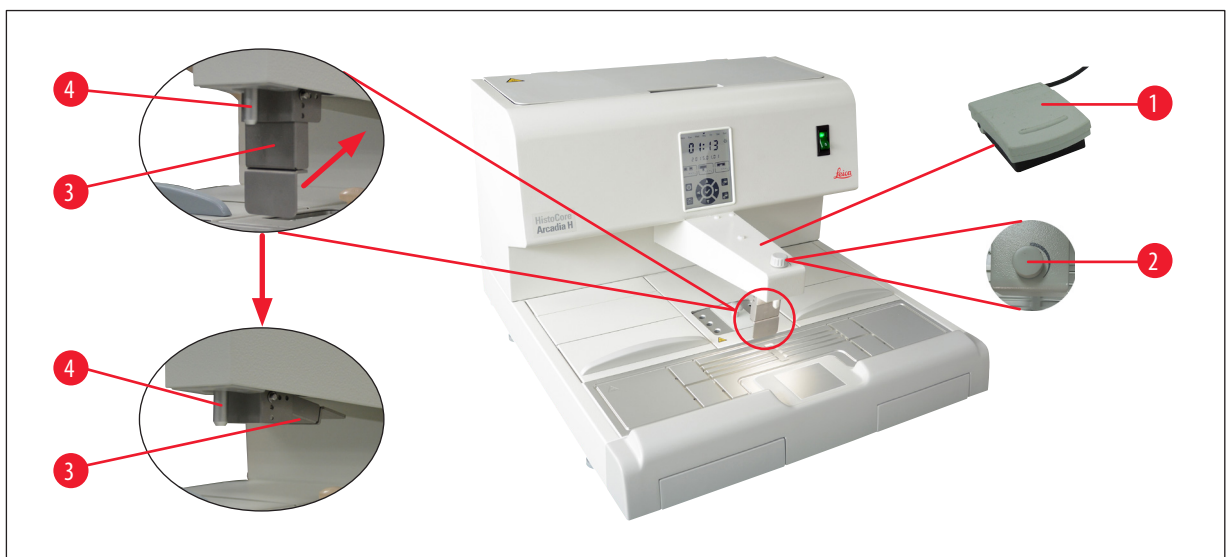

Fig. 26

- Apăsarea comutatorului de picior (→ Fig. 26-1) deschide supapa, iar eliberarea acestuia o închide. Astfel, mâinile operatorului rămân libere pentru a lucra cu instrumentul.
- Volumul debitului poate fi reglat cu ajutorul șurubului de dozare (→ Fig. 26-2).
- Mânerul distribuitorului (→ Fig. 26-3) nu este necesar atunci când se utilizează comutatorul de picior și poate fi pliat în sus.

Procedați după cum urmează:

- Setați șurubul de măsurare (→ Fig. 26-2) la minim.
- Împingeți și pliați cu grijă mânerul distribuitorului (→ Fig. 26-3) înapoi/în sus cu degetul mare și cu cel arătător.



Avertisment

Aveți grijă când pliați înapoi mânerul distribuitorului! Parafina fierbinte poate ieși din tubul de umplere (→ Fig. 26-4).
PERICOL DE ARSURI!

8.3 Cupa de prefiltrare



Fig. 27

- Cupa de prefiltrare (→ Fig. 27-1) este concepută pentru a elimina impuritățile din parafina topită.
- Așezați cupa de prefiltrare (→ Fig. 27-1) pe rezervorul de parafină (→ Fig. 27).
- Umpleți parafina topită din rezervorul de parafină prin cupa de pre-filtrare.

**Avertisment**

- Țineți mânerul din plastic (→ Fig. 27-2) atunci când așezați cupa de prefiltrare pe rezervorul de parafină. Nu atingeți sita de metal. Risc de arsuri.
- Nu puneți parafina solidă pe cupa de prefiltrare.

8.4 Mâner coș



Fig. 28

Mânerul de coș este conceput pentru transferul coșurilor dedicate pentru țesut, care pot conține 150 de casete.

8.5 Informații privind comenzile

	Nr. comandă
Comutator de picior (cablu de 2,8 m, conector DB9)	14 0393 54121
Lupă (mărire 1)	14 0393 54116
Cupă de prefiltrare (D=148 mm)	14 0393 53705
Set de siguranțe de rezervă (10 A, 250 VCA)	14 6000 04975

	Nr. comandă
Raclea pentru parafină (130 mm x 75 mm)	14 0393 53643
Filtru rezervor de parafină (D=28 mm)	14 0393 53559
Mâner coș	14 0393 57357

9. Garanție legală și service**Garanția legală**

Leica Biosystems Nussloch GmbH garantează că produsul contractual livrat a fost supus unei proceduri complete de control al calității, bazată pe standardele de testare internă Leica Biosystems și că produsul este fără probleme și respectă toate specificațiile tehnice și/sau caracteristicile garantate.

Amploarea condițiilor de garanție legală variază în funcție de conținutul contractului încheiat. Determinante sunt numai condițiile de garanție legală ale companiei de vânzări Leica Biosystems din zona dvs., respectiv ale societății de la care ați procurat produsul contractual.

Informații de service

Dacă aveți nevoie de asistență tehnică sau de piese de schimb, vă rugăm să contactați reprezentantul de vânzări Leica Biosystems sau dealerul care a vândut produsul.

Furnizați următoarele informații:

- Notația de model și numărul de serie al instrumentului.
- Amplasamentul instrumentului și numele persoanei de contact.
- Motivul pentru solicitarea trimisă serviciului pentru clienți.
- Data livrării.

Scoaterea din funcțiune și eliminarea

Instrumentul sau piesele instrumentului trebuie să fie eliminate în conformitate cu legislația locală.

10. Confirmarea decontaminării

Fiecare produs care este returnat către Leica Biosystems sau care necesită întreținere la fața locului trebuie să fie curățat și decontaminat în mod corespunzător. Puteți găsi șablonul dedicat confirmării decontaminării pe site-ul nostru www.LeicaBiosystems.com din meniul produsului. Acest șablon trebuie utilizat pentru colectarea tuturor datelor solicitate.

La returnarea unui produs, o copie a confirmării completate și semnate trebuie să fie închisă sau transmisă tehnicianului de service. Responsabilitatea pentru produsele care sunt trimise înapoi fără această confirmare sau cu o confirmare incompletă îi revine expeditorului. Bunurile returnate care sunt considerate a fi o sursă potențială de pericol de către companie vor fi trimise înapoi pe cheltuiala și riscul expeditorului.

www.LeicaBiosystems.com



Leica Biosystems Nussloch GmbH
Heidelberger Strasse 17 - 19
D-69226 Nussloch
Germania

Tel.: +49 - (0) 6224 - 143 0
Fax: +49 - (0) 6224 - 143 268
Web: www.LeicaBiosystems.com

Certificate of Registration

QUALITY MANAGEMENT SYSTEM - ISO 13485:2016

This is to certify that:

Leica Biosystems Nussloch GmbH
Heidelberger Strasse 17-19
69226 Nussloch
Germany

Holds Certificate Number:

MD 542493

and operates a Quality Management System which complies with the requirements of ISO 13485:2016 for the following scope:

The design & development, manufacture and service of IVD instruments and accessories including consumables for specimen preparation for histological analysis.

For and on behalf of BSI:



Graeme Tunbridge, Senior Vice President Medical Devices

Original Registration Date: 2008-12-24

Latest Revision Date: 2023-11-22

Effective Date: 2023-12-24

Expiry Date: 2026-12-23

Page: 1 of 1



...making excellence a habit.™



Product Service

Certificate

No. Q5 049076 0015 Rev. 04

Holder of Certificate: **Shenzhen Creative Industry Co., Ltd.**
1001, Building West, Lepu Tower
No.66 Xingke Road, Xili Community
Xili Street, Nanshan District
518055 Shenzhen
PEOPLE'S REPUBLIC OF CHINA

Certification Mark:



Scope of Certificate: **Design and Development, Production and Distribution of Patient Monitor, Vital Signs Monitor, Fingertip Oximeter, Handheld Pulse Oximeter, Wrist Oximeter, Easy ECG Monitor, Spot-Check Monitor, SpO2 Probe, Sleep Screener, Multi Parameter Monitors for Capnography and Pulse Oximetry, Central Monitoring System**

The Certification Body of TÜV SÜD Product Service GmbH certifies that the company mentioned above has established and is maintaining a quality management system, which meets the requirements of the listed standard(s). All applicable requirements of the Testing, Certification, Validation and Verification Regulations TÜV SÜD Group have to be complied with. For details and certificate validity see: [www.tuvsud.com/ps-cert?q=cert:Q5 049076 0015 Rev. 04](http://www.tuvsud.com/ps-cert?q=cert:Q5_049076_0015_Rev_04)

Report No.: GZ25015301

Valid from: 2025-10-03
Valid until: 2028-10-02

Date, 2025-08-14

Christoph Dicks
Head of Certification/Notified Body



Product Service

Certificate

No. Q5 049076 0015 Rev. 04

Applied Standard(s): ISO 13485:2016
(EN ISO 13485:2016/AC:2018, EN ISO 13485:2016/A11:2021)
Medical devices - Quality management systems -
Requirements for regulatory purposes

Facility(ies): **Shenzhen Creative Industry Co., Ltd.**
1001, Building West, Lepu Tower, No.66 Xingke Road, Xili
Community, Xili Street, Nanshan District, 518055 Shenzhen,
PEOPLE'S REPUBLIC OF CHINA

Design and Development, Distribution of Patient Monitor, Vital
Signs Monitor, Fingertip Oximeter, Handheld Pulse Oximeter,
Wrist Oximeter, Easy ECG Monitor, Spot-Check Monitor, SpO2
Probe, Sleep Screener, Multi Parameter Monitors for Capnography
and Pulse Oximetry, Central Monitoring System

Shenzhen Creative Industry Co., Ltd.
Floor 5 & South of Floor 4, BLD 9, BaiWangxin High-Tech
Industrial Park, Songbai Road, Xili Street, Nanshan District,
518055 Shenzhen, PEOPLE'S REPUBLIC OF CHINA

Production of Patient Monitor, Vital Signs Monitor, Fingertip
Oximeter, Handheld Pulse Oximeter, Wrist Oximeter, Easy ECG
Monitor, Spot-Check Monitor, SpO2 Probe, Sleep Screener, Multi
Parameter Monitors for Capnography and Pulse Oximetry, Central
Monitoring System



EU Quality Management System Certificate

Regulation (EU) 2017/745 on Medical Devices, Annex IX Chapter I

Certificate No. G15 049076 0019 Rev. 00

Manufacturer: **Shenzhen Creative Industry Co., Ltd.**

1001, Building West, Lepu Tower
No.66 Xingke Road, Xili Community
Xili Street, Nanshan District
518055 Shenzhen
PEOPLE'S REPUBLIC OF CHINA

SRN Manufacturer - CN-MF-000009430

Authorized Representative: Lepu Medical (Europe) Cooperatief U.A.
Abe Lenstra Boulevard 36, 8448 JB Heerenveen, THE
NETHERLANDS

The quality management system has been evaluated in accordance with Regulation (EU) 2017/745, Annex IX Chapter I with a positive result.

Details on devices covered by the quality management system are described on the following page(s). The report referenced below summarises the results of the assessment and includes reference to relevant CS, harmonised standards and test reports.

The certified quality management system is subject to periodical surveillance.

If class I devices in sterile conditions, with measuring function, or reusable surgical instruments are covered by this certificate, the audit was limited to the respective aspects relating to

- establishing, securing, and maintaining sterile conditions,
- conformity of the devices with the metrological requirements,
- reuse of the device, in particular cleaning, disinfection, sterilization, maintenance and functional testing and the related instructions for use.

If class IIa or class IIb devices are covered by this certificate, the quality management system assessment was accompanied by the assessment of technical documentation for devices selected on a representative basis. The periodical surveillance includes further assessment of the technical documentation on the basis of representative samples.

If class III (excluding custom-made implantable devices) or class IIb implantable devices are covered by this certificate, an EU Technical Documentation Assessment Certificate in accordance with Annex IX Chapter II is required before placing them on the market.

All applicable requirements of the Testing, Certification, Validation and Verification Regulations TÜV SÜD Group have to be complied with.

For details and certificate validity see: www.tuvsud.com/ps-cert?q=cert:G15 049076 0019 Rev. 00

Report No.: GZ2315302
Valid from: 2026-02-13
Valid until: 2031-02-12

Christoph Dicks
Head of Certification/Notified Body

Issue date: 2026-02-13



EU Quality Management System Certificate

Regulation (EU) 2017/745 on Medical Devices, Annex IX Chapter I

Certificate No. G15 049076 0019 Rev. 00

Classification: Class IIa
Device Group: MDA 0203 - Active non-implantable devices for monitoring of vital physiological parameters

Classification: Class IIb
Device Group: Z12030202 - MULTI-PARAMETER PATIENT MONITORS
Intended Purpose: Devices are used for monitoring vital physiological parameters.

Classification: Class IIb
Device Group: Z1203020292 - MULTI-PARAMETER MONITORS - MEDICAL DEVICE SOFTWARE
Intended Purpose: Central Monitoring System (hereinafter referred to as CMS) can work together with remote monitor the bedside patient monitors through cable LAN or WLAN to monitor simultaneously the physiological parameters, so as to perform central data monitoring, displaying, recording and printing.

The validity of this certificate depends on conditions and/or is limited to the following: - none -

Revision History:

Rev.	Dated	Report	Description
00	2026-02-13	GZ2315302	Initial issuance

The Pathology Company

Leica
BIOSYSTEMS

Soluția simplă pentru o înglobare complexă

Sistem de înglobare HistoCore
Arcadia



Știm cât este de importantă înglobarea ...

ZONĂ DE LUCRU MARE



Spațiile de lucru **simetrice** și **neobstrucționate** reduc distracțiile și vă permit să vă mențineți casetele, matrițele și celelalte accesorii calde și la îndemână pentru un **flux de lucru mai fluid**.

TĂVI SPAȚIOASE



Tăvile ușor de deschis permit **accesul eficient la casete** și matrițe, ceea ce are drept rezultat o **rulare fluidă a loturilor**. Capacele tăvilor pot fi deschise pe jumătate pentru a menține **temperatura stabilă**.

STABILITATE



Controlul contează. Suporturile pentru încheieturi ergonomice măresc **stabilitatea și precizia mâinii** atunci când se înglobează cele mai dificile biopsii.

Am creat
un sistem
de
înglobare
care vă
satisface
nevoile



- HistoCore Arcadia permite un **flux de lucru fluid**, o **funcționare simplă** și un **control precis**.
- Suporturi pentru încheieturile mâinii care oferă confort și **stabilitate** mărită.
- Lupă îmbunătățită pentru înglobarea biopsiilor mici; și un ecran tactil LCD pentru **controlul intuitiv** și monitorizarea Sistemului de înglobare HistoCore Arcadia.

din acest motiv am îmbunătățit fiecare etapă a fluxului de lucru

VIZIBILITATE CLARĂ



LED-ul alb strălucitor îmbunătățește contrastul și **vizibilitatea** celor mai transparente probe. Lupa ușor de utilizat, cu lentilele sale late și **poziționarea sa directă**, vă ajută să înglobați cele mai mici și mai **complexe biopsii**.

SPAȚIU DE RĂCIRE ÎNTINS



Fiabilitatea este foarte importantă, de aceea am creat o placă rece, care susține un volum mare de lucru, la temperatura ambiantă. Pentru un **flux de lucru mai fluid**, un mecanism cu autoreglare menține suprafața mare la o temperatură constantă corespunzătoare.

UȘOR DE CURĂȚAT



Cadru metalic **ușor de curățat** și suporturi pentru încheieturile mâinii acoperite cu silicon. Designul **robust** al racletei speciale ajută la curățarea tuturor canelurilor și crevaselor.

SPECIFICAȚII TEHNICE REF. 1

HistoCore Arcadia H – Distribuitor de parafină

Ce este **NOU** :

Temperaturi de funcționare:	50 °C până la 75 °C, reglabilă în trepte de 1 °C
Tavă detașabilă:	aproximativ 100 casete (compatibilă cu coșul Peloris)
Rezervor de parafină:	Maxim 4 L
Iluminare:	LED Alb
Ecran:	Ecran tactil LCD de 5.7 inci

Alte specificații:

Alimentare cu energie electrică:	110-120 V CA, 220-240 V CA, 50/60Hz
Consum de energie electrică:	Maxim 1000 VA
Temperatura ambiantă de funcționare:	+20 °C + +30 °C
Dimensiuni (L x W x H):	600 mm x 560 mm x 385 mm
Greutate:	25 kg
Accesorii opționale:	<ul style="list-style-type: none">Lupă ușor de folositPre-filtru pentru parafina topităComutator de picior

HistoCore Arcadia C – Placă rece

Ce este **NOU** :

Temperatura de funcționare:	-6 °C (cu auto-reglare)
Capacitatea volumului de lucru minim garantat:	60 blocuri solidificate în 30 minute
Alte specificații:	
Alimentare cu energie electrică:	100V/110-120 V CA/220-240 V CA, 50/60Hz
Consum de energie electrică:	400 VA max
Interval al temperaturii ambiante de funcționare:	+20 °C până la +30 °C.
Dimensiuni (L x W x H):	605 mm x 400 mm x 385 mm
Greutate:	30 kg

EG F – Forceps încălzibil

Dimensiuni (L x W x H):	155 mm x 80 mm x 100 mm
Greutate:	aprox. 1.5 kg
Interval al temperaturii de funcționare:	+15 °C până la +40 °C.



SOLUȚII DE ÎNGLOBARE COMPLETE

- Secțiunile mari se bazează pe înglobarea atentă și orientarea corectă. Alegeți forcepsurile îmbunătățite ergonomic pentru a combate oboseala mișcărilor repetitive asociate cu acest proces.
- Alegerea parafinei potrivite pentru înglobare este esențială pentru o secționare de calitate în timpul microtomiei. Alegeți ceara de parafină ideală pentru a satisface nevoile laboratorului dumneavoastră din portofoliul extins de produse Leica.
- Surgipath 9000 TRIMEASE oferă o alternativă sigură la răzuirea excesului format pe blocurile de parafină înglobate
- Utilizarea matriceilor de bază Parafree elimină formarea cerii prin integrarea unor pereți mai mari decât matricele de bază convenționale.

LEICA BIOSYSTEMS

Leica Biosystems este un lider mondial în soluții pentru fluxul de lucru și automatizare, străduindu-se să avanseze diagnosticarea cancerului pentru a îmbunătăți viața pacienților. Leica Biosystems oferă laboratoarelor anatomice de patologie și cercetătorilor o gamă largă de produse, pentru fiecare etapă a procesului de patologie, de la pregătirea probei și colorare la imagistică și raportare. Ofertele noastre ușor de utilizat și fiabile în mod constant ajută la îmbunătățirea eficienței fluxului de lucru și a încrederii în diagnosticare. Compania este reprezentată în peste 100 de țări și își are sediul central în Nussloch, Germania.

Leica Microsystems - o companie internațională cu o rețea puternică de servicii pentru clienți:

Asistență pentru clienți și vânzări în America de Nord

America de Nord 800 248 0123

Asistență pentru clienți și vânzări în Asia/Pacific

Australia 1800 625 286
 China +85 2 2564 6699
 Japonia +81 3 5421 2804

Coreea de Sud +82 2 3416 4500

Noua Zeelandă 0800 400 589

Singapore +65 6550 5999

Asistență pentru clienți și vânzări în Europa

Pentru informații detaliate de contact privind birourile sau distribuitorii de vânzări din Europa, vizitați pagina noastră web.

Leica Biosystems reunește
 produse, calitate

și suport. Oferind o soluție completă care
 vă ajută să dezvoltați fluxurile de lucru, să
 măriți claritatea de diagnosticare și să
 furnizați ceea ce contează cu adevărat - o
 mai bună îngrijire a pacientului.



HISTOCORE CHROMAX WS

STAȚIE DE LUCRU PENTRU COLORARE ȘI LIPIRE DE COPERȚE DE STICLĂ
REF.1

BROȘURĂ

Automatizat Precizie,
Îmbunătățit Eficiență



Pentru utilizare în diagnostic in vitro

Avansarea diagnosticului cancerului,
îmbunătățirea vieții

Leica
BIO SYSTEMS

LEAVETEDIOUSMANUAL

HistoCore CHROMAX WS permite echipei dumneavoastră să se concentreze pe ceea ce contează cu adevărat: pregătirea precisă și la timp a specimenelor.

DECENII DE EXPERTIZĂ ÎN COLORARE SOLUȚII

Beneficiați de decenii de
e HistoCore CHROMAX

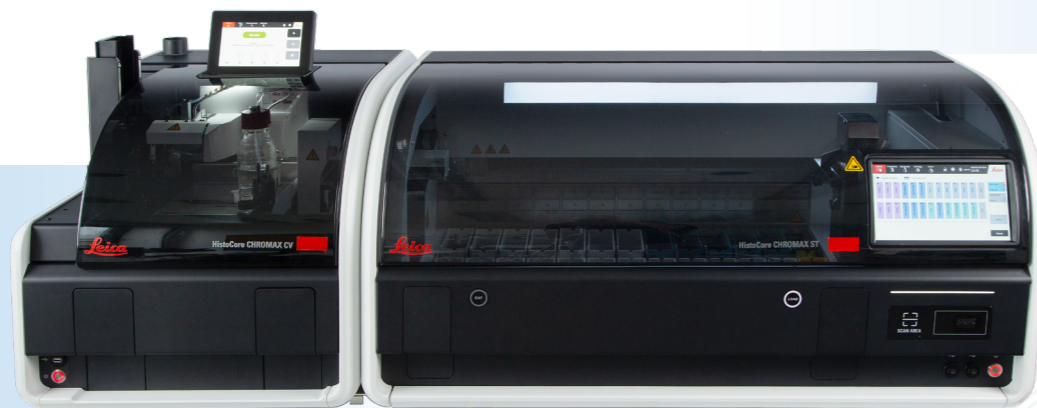

UPGRADE SIMPLIFICAT

Clienții Leica ST5010 și CV5030 beneficiază de o trecere ușoară la noul HistoCore CHROMAX WS. Configurația băii rămâne identică, permițându-vă să transferați protocoalele existente pe noul instrument. Mențineți același nivel de flexibilitate cu care sunteți obișnuiți cu Leica CV5030, în ceea ce privește opțiunile de sticlă de acoperire și mediu de montare.

PAȘII PROCESULUI ÎN URMĂ

NAVIGAȚI INSTRUMENTUL CU UȘURINȚĂ

Experimentați o nouă eră a confortului cu HistoCore CHROMAX WS. Interfețele grafice moderne de pe aparatul de colorare și de pe capacul lamelelor facilitează accesarea și ajustarea setărilor, urmărirea progresului colorării și interacțiunea cu instrumentele.



INTRAȚI ÎNTR-O NOUĂ ERĂ A P SIMPLIFICĂȚII RCOLORARE IMARĂ ȘI APLICARE DE LAME

HistoCore CHROMAX WS oferă productivitate sporită, consum optimizat de reactivi și documentație digitală, împreună cu decenii de experiență în soluții de colorare de înaltă calitate.

GESTIONAREA DATELOR LA ÎNDEMÂNA TA

Determinați-vă volumul de muncă dintr-o privire. Cu HistoCore CHROMAX ST, laboratorul dumneavoastră beneficiază de un companion fiabil pentru urmărirea și documentarea fluxului de lucru.



Accesați fără efort jurnale detaliate, asigurând conformitatea cu standardele și facilitând comunicarea fără probleme în cadrul echipei.



FĂ CARE FIECARE PICĂTURĂ SĂ CONTEZE

HistoCore CHROMAX ST dispune de optimizare avansată a consumului de reactivi prin numărarea automată a lamelor, reducând astfel risipa și crescând eficiența costurilor. Adoptați utilizarea optimizată a reactivilor fără a compromite calitatea specimenului colorat.



O LAMELĂ DE COPERȚĂ MULTE POSIBILITĂȚI

Versatilitatea HistoCore CHROMAX CV este adaptată pentru a satisface cerințele unice ale laboratorului dumneavoastră. Acesta acceptă o varietate de medii de montare de la mărci comune, inclusiv opțiuni fără xilen, acceptă diferite dimensiuni de lame de sticlă și se integrează perfect cu suporturile pentru lame utilizate în mașinile de colorare de rutină lider pe piață.

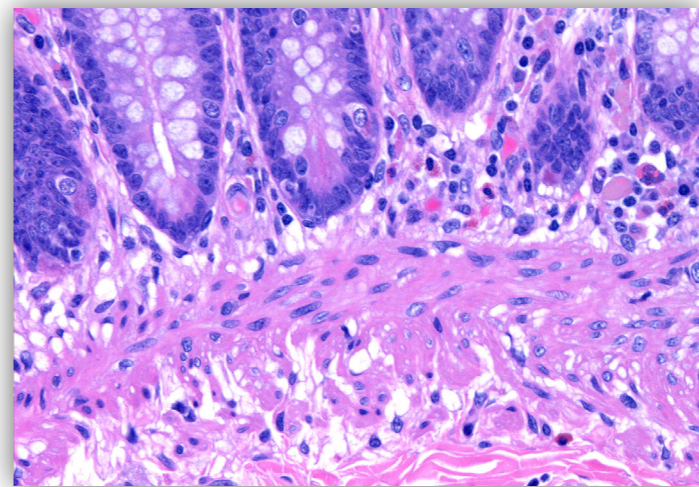

LAMELE DIN STICLĂ OFERĂ O CLARITATE OPTICĂ SUPERBĂ PENTRU APLICAȚII DIGITALE

Cufundați-vă în claritatea optică superbă a lamelor de sticlă oferite de HistoCore CHROMAX CV și pregătiți terenul pentru scanarea digitală de precizie și arhivarea imaginilor.

HISTOCORECHROMAXWS

SPECIFICAȚII TEHNICE

COLORARE ȘI APLICARE LAME DE STICLĂ

STAȚIE DE LUCRU



Automatizat Precizie,
Îmbunătățit Eficiență

Stație de lucru HistoCore CHROMAX	
Dimensiunile instrumentului, cu capota închisă	1714 x 670 x 650 mm
Greutatea stației de lucru cu reactivi și accesorii	188 kg

HistoCore CHROMAX CV		HistoCore CHROMAX ST	
Dimensiunile instrumentului, cu capota închisă	578 x 640 x 650 mm	Dimensiunile instrumentului, cu capota închisă	1136 x 670 x 550 mm
Dimensiunile instrumentului, cu capota deschisă	578 x 640 x 900 mm	Dimensiunile instrumentului, cu capota deschisă	1136 x 670 x 870 mm
Greutate (cu accesorii)	72 kg (autonomă) 81 kg (configurație stație de lucru)	Greutate	88 kg
Capacitate de încărcare	30 de diapozitive	Greutate cu reactivi	97 kg
Capacitate de descărcare	60 de diapozitive	Stații de încărcare/descărcare	1/1
Randament	260 de diapozitive pe oră	Randament	240 de lame H&E pe oră cu protocol prevalidat
Tipuri de medii de montare	Tipuri disponibile comercial	Capacitatea suportului de diapozitive	30 de diapozitive
Nivel maxim de umplere al sticlei cu mediu de montare	200 ml	Volumul cuvei de reactiv	450 ml
Dimensiuni sticlă de acoperire	22-24 mm x 40-60 mm; #1.0 sau # 1.5, conform standardului ISO DIN 8255-1	Stații de curgere a apei	5
Capacitatea magazinului de sticlă de acoperire	120-160 (în funcție de grosime)	Stații de reactivi	18 ani
Lamele pentru specimene	Toate lamele de specimen disponibile comercial conform ISO standardul 8037-1	Cuptor de uscare	1
Parametrii de acoperire cu lamelă	Configurabil individual	Tensiuni nominale de alimentare	100 - 120 VAC/ 220 - 240 VAC +/- 10%
Capacitatea rackului de ieșire	maxim 60 de diapozitive	Sistem de gestionare a reactivilor	- Prin numărarea diapozitivelor - Pe zile
Tensiuni nominale de alimentare	100 - 240 V CA +/- 10%	Raport (ultimii 3 ani)	- Numărarea diapozitivelor (zilnic/lunar) - Schimb de reactivi - Jurnal de rulare utilizator

STAȚIA HISTOCORECHROMAXWORKS

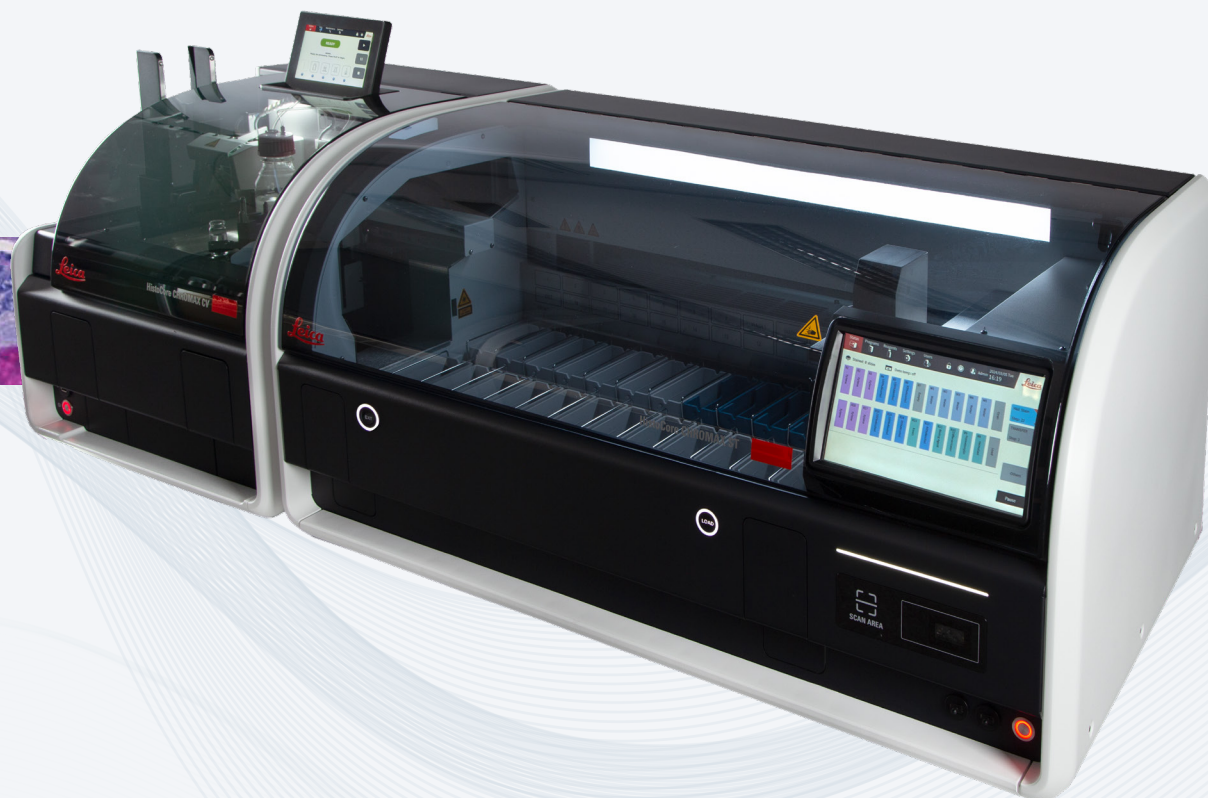

Contactați reprezentantul dumneavoastră Leica Biosystems astăzi
pentru a afla despre soluțiile noastre de histologie de bază

[Leicabiosystems.com](https://www.leicabiosystems.com)

LEICA BIOSYSTEMS ESTE O COMPANIE INTERNAȚIONALĂ CU O REȚEA PUTERNICĂ DE SERVICII PENTRU CLIENȚI LA NIVEL MONDIAL

Pentru informații detaliate de contact despre cel mai apropiat birou de vânzări sau distribuitor, vă rugăm să vizitați site-ul nostru web: [LeicaBiosystems.com](https://www.leicabiosystems.com)



Drepturi de autor © 2024 Leica Biosystems, o divizie a Leica Microsystems Inc. Toate drepturile rezervate. LEICA și sigla Leica sunt mărci comerciale înregistrate ale Leica Microsystems IR GmbH. HistoCore CHROMAX Workstation, HistoCore CHROMAX ST și HistoCore CHROMAX CV sunt mărci comerciale ale grupului de companii Leica Biosystems din SUA și, opțional, în alte țări. Alte sigle, nume de produse și/sau companii pot fi mărci comerciale ale deținătorilor respectivi.

Leica Biosystems este lider global în soluții și automatizare a fluxului de lucru. Fiind singura companie care deține fluxul de lucru de la biopsie la diagnostic, ne aflăm într-o poziție unică pentru a elimina barierele dintre fiecare dintre acești pași. Misiunea noastră de a „îmbunătăți diagnosticul cancerului, a îmbunătăți viețile” se află în centrul culturii noastre corporative. Ofertele noastre ușor de utilizat și constant fiabile ajută la îmbunătățirea eficienței fluxului de lucru și a încrederii în diagnostic. Compania este reprezentată în peste 100 de țări. Are unități de producție în 9 țări, organizații de vânzări și service în 19 țări și o rețea internațională de distribuitori. Compania are sediul central în Nussloch, Germania. Vizitați [LeicaBiosystems.com](https://www.leicabiosystems.com) pentru mai multe informații.

HISTOCORE CHROMAX WS

STAȚIE DE LUCRU PENTRU COLORARE ȘI LIPIRE DE COPERȚE DE STICLĂ
REF.1

BROȘURĂ

**Automatizat Precizie,
Îmbunătățit Eficiență**



Pentru utilizare în diagnostic in vitro

Avansarea diagnosticului cancerului,
îmbunătățirea vieții

Leica
BIO SYSTEMS

LEAVETEDIOUSMANUAL

HistoCore CHROMAX WS permite echipei dumneavoastră să se concentreze pe ceea ce contează cu adevărat: pregătirea precisă și la timp a specimenelor.

DECENII DE EXPERTIZĂ ÎN COLORARE SOLUȚII

Beneficiați de decenii de experiență HistoCore CHROMAX

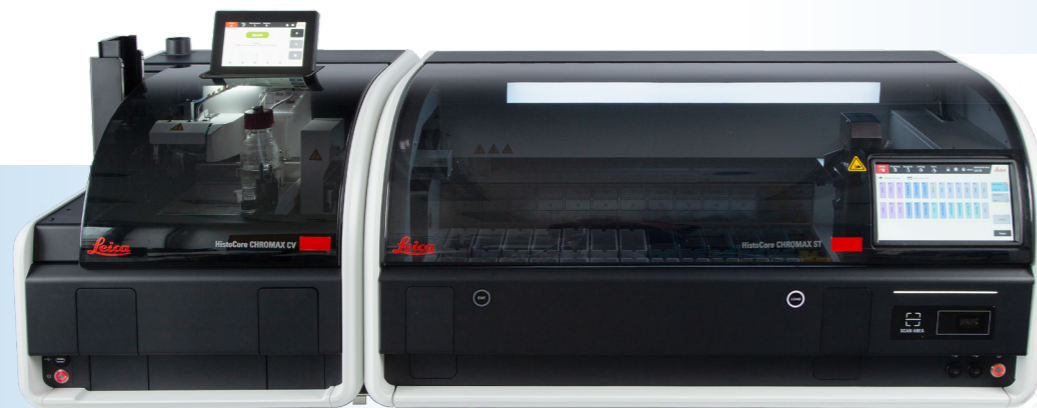

UPGRADE SIMPLIFICAT

Clienții Leica ST5010 și CV5030 beneficiază de o trecere ușoară la noul HistoCore CHROMAX WS. Configurația băii rămâne identică, permițându-vă să transferați protocoalele existente pe noul instrument. Mențineți același nivel de flexibilitate cu care sunteți obișnuiți cu Leica CV5030, în ceea ce privește opțiunile de sticlă de acoperire și mediu de montare.

PAȘII PROCESULUI ÎN URMĂ

NAVIGAȚI INSTRUMENTUL CU UȘURINȚĂ

Experimentați o nouă eră a confortului cu HistoCore CHROMAX WS. Interfețele grafice moderne de pe aparatul de colorare și de pe capacul lamelelor facilitează accesarea și ajustarea setărilor, urmărirea progresului colorării și interacțiunea cu instrumentele.



INTRAȚI ÎNTR-O NOUĂ ERĂ A P SIMPLIFICĂȚII RCOLORARE IMARĂ ȘI APLICARE DE LAME

HistoCore CHROMAX WS oferă productivitate sporită, consum optimizat de reactivi și documentație digitală, împreună cu decenii de experiență în soluții de colorare de înaltă calitate.

GESTIONAREA DATELOR LA ÎNDEMÂNA TA

Determinați-vă volumul de muncă dintr-o privire. Cu HistoCore CHROMAX ST, laboratorul dumneavoastră beneficiază de un companion fiabil pentru urmărirea și documentarea fluxului de lucru.



Accesați fără efort jurnale detaliate, asigurând conformitatea cu standardele și facilitând comunicarea fără probleme în cadrul echipei.



FĂ CARE FIECARE PICĂTURĂ SĂ CONTEZE

HistoCore CHROMAX ST dispune de optimizare avansată a consumului de reactivi prin numărarea automată a lamelor, reducând astfel risipa și crescând eficiența costurilor. Adoptați utilizarea optimizată a reactivilor fără a compromite calitatea specimenului colorat.



O LAMELĂ DE COPERȚĂ MULTE POSIBILITĂȚI

Versatilitatea HistoCore CHROMAX CV este adaptată pentru a satisface cerințele unice ale laboratorului dumneavoastră. Acesta acceptă o varietate de medii de montare de la mărci comune, inclusiv opțiuni fără xilen, acceptă diferite dimensiuni de lame de sticlă și se integrează perfect cu suporturile pentru lame utilizate în mașinile de colorare de rutină lider pe piață.

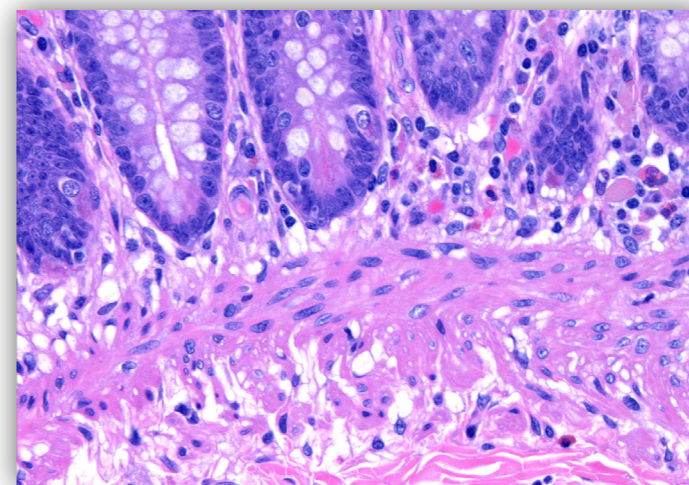

LAMELE DIN STICLĂ OFERĂ O CLARITATE OPTICĂ SUPERBĂ PENTRU APLICAȚII DIGITALE

Cufundați-vă în claritatea optică superbă a lamelor de sticlă oferite de HistoCore CHROMAX CV și pregătiți terenul pentru scanarea digitală de precizie și arhivarea imaginilor.

HISTOCORECHROMAXWS

SPECIFICAȚII TEHNICE

COLORARE ȘI APLICARE LAME DE STICLĂ

STAȚIE DE LUCRU



Automatizat Precizie,
Îmbunătățit Eficiență

Stație de lucru HistoCore CHROMAX			
Dimensiunile instrumentului, cu capota închisă		1714 x 670 x 650 mm	
Greutatea stației de lucru cu reactivi și accesorii		188 kg	
HistoCore CHROMAX CV		HistoCore CHROMAX ST	
Dimensiunile instrumentului, cu capota închisă	578 x 640 x 650 mm	Dimensiunile instrumentului, cu capota închisă	1136 x 670 x 550 mm
Dimensiunile instrumentului, cu capota deschisă	578 x 640 x 900 mm	Dimensiunile instrumentului, cu capota deschisă	1136 x 670 x 870 mm
Greutate (cu accesorii)	72 kg (autonomă) 81 kg (configurație stație de lucru)	Greutate	88 kg
Capacitate de încărcare	30 de diapozitive	Greutate cu reactivi	97 kg
Capacitate de descărcare	60 de diapozitive	Stații de încărcare/descărcare	1/1
Randament	260 de diapozitive pe oră	Randament	240 de lame H&E pe oră cu protocol prevalidat
Tipuri de medii de montare	Tipuri disponibile comercial	Capacitatea suportului de diapozitive	30 de diapozitive
Nivel maxim de umplere al sticlei cu mediu de montare	200 ml	Volumul cuvei de reactiv	450 ml
Dimensiuni sticlă de acoperire	22-24 mm x 40-60 mm; #1.0 sau # 1.5, conform standardului ISO DIN 8255-1	Stații de curgere a apei	5
Capacitatea magazinului de sticlă de acoperire	120-160 (în funcție de grosime)	Stații de reactivi	18 ani
Lamele pentru specimene	Toate lamele de specimen disponibile comercial conform ISO standardul 8037-1	Cuptor de uscare	1
Parametrii de acoperire cu lamelă	Configurabil individual	Tensiuni nominale de alimentare	100 - 120 VAC/ 220 - 240 VAC +/- 10%
Capacitatea rackului de ieșire	maxim 60 de diapozitive	Sistem de gestionare a reactivilor	- Prin numărarea diapozitivelor - Pe zile
Tensiuni nominale de alimentare	100 - 240 V CA +/- 10%	Raport (ultimii 3 ani)	- Numărarea diapozitivelor (zilnic/lunar) - Schimb de reactivi - Jurnal de rulare utilizator

STAȚIA HISTOCORECHROMAXWORKS

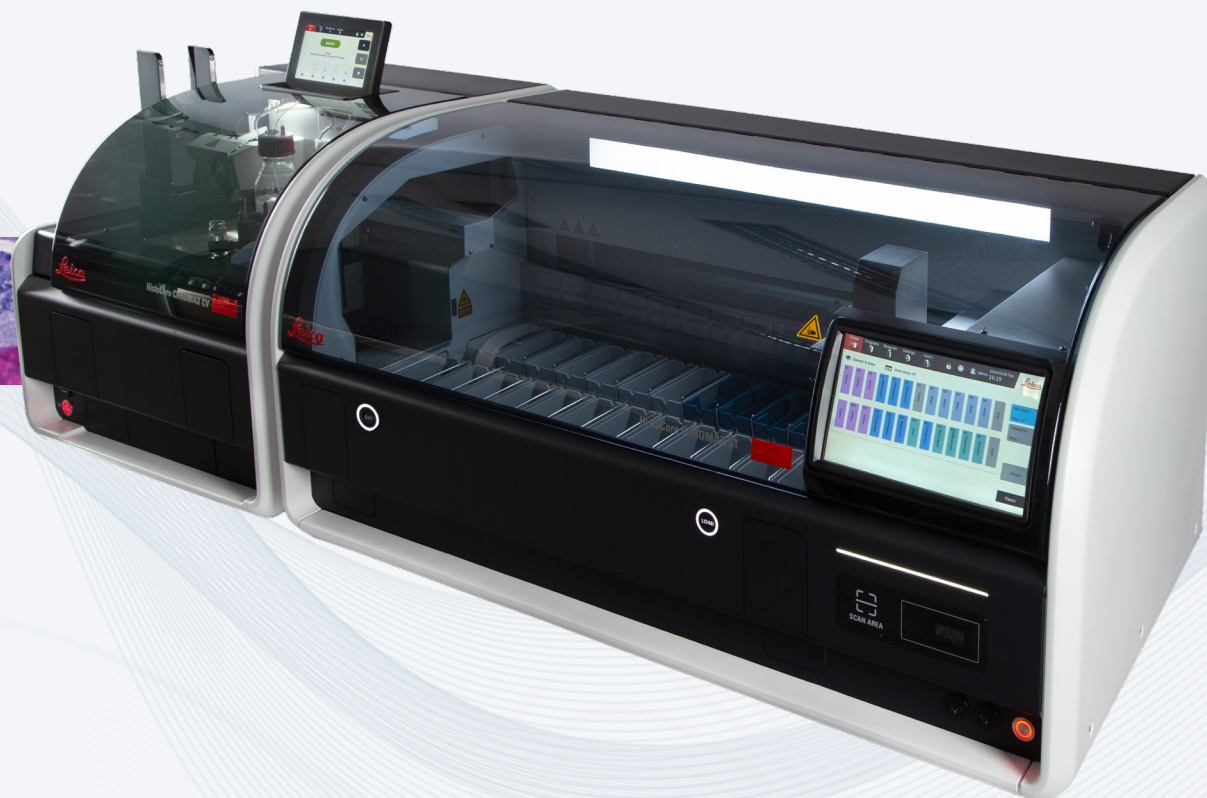

Contactați reprezentantul dumneavoastră Leica Biosystems astăzi
pentru a afla despre soluțiile noastre de histologie de bază

[Leicabiosystems.com](https://www.leicabiosystems.com)

LEICA BIOSYSTEMS ESTE O COMPANIE INTERNAȚIONALĂ CU O REȚEA PUTERNICĂ DE SERVICII PENTRU CLIEȚII LA NIVEL MONDIAL

Pentru informații detaliate de contact despre cel mai apropiat birou de vânzări sau distribuitor, vă rugăm să vizitați site-ul nostru web: [LeicaBiosystems.com](https://www.leicabiosystems.com)



Drepturi de autor © 2024 Leica Biosystems, o divizie a Leica Microsystems Inc. Toate drepturile rezervate. LEICA și sigla Leica sunt mărci comerciale înregistrate ale Leica Microsystems IR GmbH. HistoCore CHROMAX Workstation, HistoCore CHROMAX ST și HistoCore CHROMAX CV sunt mărci comerciale ale grupului de companii Leica Biosystems din SUA și, opțional, în alte țări. Alte sigle, nume de produse și/sau companii pot fi mărci comerciale ale deținătorilor respectivi.

Leica Biosystems este lider global în soluții și automatizare a fluxului de lucru. Fiind singura companie care deține fluxul de lucru de la biopsie la diagnostic, ne aflăm într-o poziție unică pentru a elimina barierele dintre fiecare dintre acești pași. Misiunea noastră de a „îmbunătăți diagnosticul cancerului, a îmbunătăți viețile” se află în centrul culturii noastre corporative. Ofertele noastre ușor de utilizat și constant fiabile ajută la îmbunătățirea eficienței fluxului de lucru și a încrederii în diagnostic. Compania este reprezentată în peste 100 de țări. Are unități de producție în 9 țări, organizații de vânzări și service în 19 țări și o rețea internațională de distribuitori. Compania are sediul central în Nussloch, Germania. Vizitați [LeicaBiosystems.com](https://www.leicabiosystems.com) pentru mai multe informații.

HistoCore CHROMAX ST

Instrument automat de colorare lame REF. 2



Instrucțiuni de utilizare
Română

Nr. comandă: 14 0486 80121 - Revizuire J

A se păstra în permanență în preajma aparatului.
A se citi cu atenție înainte de punerea în funcțiune.

CE

Informațiile, datele numerice, notele și valorile conținute în aceste instrucțiuni de utilizare reprezintă starea actuală a cunoștințelor științifice și a tehnologiilor de ultima generație, așa cum le înțelegem în urma unor investigații aprofundate în domeniu.

Nu ne asumăm nicio obligație de a actualiza periodic și permanent prezentele instrucțiuni de utilizare în funcție de cele mai recente evoluții tehnice și nici pe aceea de a le pune la dispoziție clienților noștri copii suplimentare, actualizări etc. ale acestor instrucțiuni de utilizare.

În măsura în care este permis de sistemul juridic național aplicabil în fiecare caz în parte, nu vom fi responsabili pentru declarații eronate, desene, ilustrații tehnice etc. incluse în aceste instrucțiuni de utilizare. În special, nu este acceptată nicio răspundere pentru nicio pierdere financiară sau daune cauzate de sau în legătură cu respectarea declarațiilor sau a altor informații din prezentele instrucțiuni de utilizare.

Datele, schițele, figurile și diversele informații despre conținut și de natură tehnică din aceste instrucțiuni de utilizare nu reprezintă o garanție asiguratorie pentru proprietățile produselor noastre.

În acest sens, sunt determinante numai dispozițiile contractuale dintre noi și clienții noștri.

Leica își rezervă dreptul de a întreprinde modificări ale specificațiilor tehnice, precum și ale proceselor de producție fără înștiințare prealabilă. Numai în acest mod este posibil un proces de îmbunătățire continuă la capitolele tehnică și producție.

Documentația de față este protejată prin drepturi de autor. Toate drepturile de autor revin firmei Leica Biosystems Nussloch GmbH.

Multiplicarea textelor și figurilor (inclusiv a unor părți din acestea) prin tipărire, fotocopiere, microfilme, web cam sau alte procedee – inclusiv în ce privește toate sistemele și mediile electronice – este permisă numai cu acordul explicit în scris al firmei Leica Biosystems Nussloch GmbH.

Numărul de serie, precum și anul fabricației sunt prezentate pe plăcuța de fabricație de pe partea posterioară a aparatului.



Leica Biosystems Nussloch GmbH
Heidelberger Strasse 17 - 19
69226 Nussloch
Germania

Tel.: +49 - (0) 6224 - 143 0
Fax: +49 - (0) 6224 - 143 268
Web: www.LeicaBiosystems.com

Cuprins

1. Informații importante	7
1.1 Simboluri și semnificația lor	7
1.1.1 Simboluri în IFU	7
1.1.2 Simboluri de pe plăcuța de identificare	7
1.1.3 Simboluri de pe sau din instrument	9
1.1.4 Simboluri de pe ambalaj	12
1.2 Tipul aparatului	13
1.3 Domeniul de utilizare	13
1.4 Calificarea personalului	14
2. Siguranță	15
2.1 Indicații de siguranță	15
2.2 Avertizări	17
2.2.1 Marcajele de pe aparat	17
2.2.2 Transport și montaj	17
2.2.3 Utilizarea aparatului	18
2.2.4 Manipularea reactivilor	21
2.2.5 Curățarea și întreținerea	22
3. Componentele aparatului și specificațiile acestora	25
3.1 Prezentare generală	25
3.1.1 Componentele aparatului	25
3.1.2 Panou spate	26
3.2 Principalele caracteristici ale instrumentului	26
3.3 Date tehnice	27
4. Configurarea aparatului	31
4.1 Cerințele locației de instalare	31
4.2 Livrare standard – aviz de însoțire	32
4.3 Instrucțiuni de despachetare	33
4.4 Conexiuni de apă	35
4.4.1 Conexiuni de apă de la robinet	35
4.4.2 Racorduri pentru ape uzate	35
4.5 Sistem de evacuare a aerului pentru vapori de reactivi	36
4.6 Cuptor	37
4.7 Rezervă pentru baterie – UPS (opțional)	37
4.8 Alarma de la distanță (opțional)	38
4.9 Pornirea/Oprirea	39
4.10 Deplasarea instrumentului	41
5. Exploatarea	42
5.1 Interfața pentru utilizator - Prezentare generală	42
5.1.1 Elementele ecranului de stare	42
5.1.2 Ecranul Stare proces	43
5.1.3 Tastaturi	43
5.2 Gestionare utilizator	44
5.2.1 Niveluri de acces	44
5.2.2 Conectare inițială	45
5.2.3 Adăugarea/editarea/ștergerea unui cont de utilizator	45

5.2.4	Deconectare	45
5.2.5	Blocarea/Deblocarea ecranului	46
5.3	Setări	46
5.3.1	Setare generală.....	46
5.3.2	Raport de numărare a lamelor.....	48
5.3.3	Raport de schimb al reactivului.....	48
5.3.4	Raport de jurnal de rulare al utilizatorului	48
5.3.5	Întreține.....	48
5.4	RMS (Sistem de gestiune a reactivilor).....	48
5.4.1	Informații despre reactiv	48
5.4.2	Gestionarea stației.....	49
5.4.3	Gestionarea reactivilor	50
5.5	Programe	52
5.5.1	Programe de colorare Leica (preinstalate).....	53
5.5.2	Programe de colorare definite de utilizator	53
5.5.3	Adăugarea/Vizualizarea/Editarea/Copiarea/Ștergerea unui program	54
5.5.4	Setarea programelor preferate	56
5.5.5	Verificarea compatibilității programelor	57
5.6	Colorare	58
5.6.1	Recipiente de reactivi	58
5.6.2	Umplerea reactivilor	59
5.6.3	Sistem de spălare	63
5.6.4	Funcție de economisire a apei	63
5.6.5	Încărcarea stativelor	64
5.6.6	Vizualizarea informațiilor de rulare în timpul colorării	65
5.6.7	Descărcarea stativelor din sertarul IEȘIRE	66
5.6.8	Descărcarea stativelor din alte stații	67
5.7	Înteruperea colorării.....	67
5.8	Anularea procesării unui stativ.....	67
5.9	Înlocuirea reactivilor	68
5.10	Program preinstalat	69
6.	Curățarea și întreținerea	70
6.1	Spălați recipientele	70
6.2	Recipiente de reactivi	70
6.3	Rack-uri.....	70
6.4	Cuptor.....	71
6.5	Drenarea apei	71
6.6	Programul de curățare și întreținere	72
7.	Remediere.....	73
7.1	Mesaje de avertizare pentru erori de instrument	73
7.2	Mai multe informații și avertismente.....	74
7.2.1	În timpul colorării.....	74
7.2.2	În timpul configurării	74
7.3	Pene de curent.....	75
8.	Informații privind comenzile.....	76
9.	Scoaterea din funcțiune și eliminarea	77



Cuprins

A1. Confirmarea decontaminării	78
A2. Garanție și service	79

1. Informații importante











1.1 Simboluri și semnificația lor



1.1.1 Simboluri în IFU

Simbol: 	Titlul simbolului: Pericol Descriere: Indică o situație periculoasă iminentă care, dacă nu este evitată, duce la deces sau la răniri grave.
Simbol: 	Titlul simbolului: Avertisment Descriere: În cazul în care pericolul nu este preîntâmpinat, acest lucru s-ar putea solda cu deces sau vătămare corporală gravă.
Simbol: 	Titlul simbolului: Atenție Descriere: Indică o situație potențial periculoasă care, dacă nu este evitată, s-ar putea solda cu deces sau vătămare corporală gravă.
Simbol: 	Titlul simbolului: Notiță Descriere: Indică informații importante, dar care nu sunt legate de niciun risc.
Simbol: → Fig. 7-1	Titlul simbolului: Număr element Descriere: Numere pentru numerotarea ilustrațiilor. Numerele cu roșu se referă la numerele de element din ilustrații.
Simbol: Administrator	Titlul simbolului: Denumiri ale software-ului Descriere: Notațiile software care trebuie afișate pe ecranul de introducere sunt prezentate sub formă de caractere aldine, gri.
Simbol: Salvare	Titlul simbolului: Tastă funcțională Descriere: Tastele funcționale ce trebuie apășate pe aparat sunt afișate sub formă de caractere aldine, gri și subliniate.
Simbol: Comutator alimentare	Titlul simbolului: Tastele și comutatoarele de pe instrument Descriere: Tastele și comutatoarele de pe aparat care trebuie apășate de către utilizator în diverse situații sunt afișate sub formă de caractere aldine, gri și subliniate.





1.1.2 Simboluri de pe plăcuța de identificare

Simbol: 	Titlul simbolului: Producător Descriere: Indică fabricantul produsului medical.
---	--









Simbol:	Titlul simbolului:	Data fabricației
	Descriere:	Indică data la care a fost fabricat produsul medical.
Simbol:	Titlul simbolului:	Număr articol
	Descriere:	Indică numărul de catalog al producătorului, astfel încât dispozitivul medical să poată fi identificat.
Simbol:	Titlul simbolului:	Număr de serie
	Descriere:	Indică numărul de serie al producătorului, astfel încât un anumit produs medical să poată fi identificat.
Simbol:	Titlul simbolului:	Consultați Instrucțiunile de utilizare
	Descriere:	Atrage atenția asupra necesității ca utilizatorul să consulte Instrucțiunile de utilizare.
Simbol:	Titlul simbolului:	UDI
	Descriere:	Indică un operator care conține informații despre Identificatorul unic de dispozitiv. Utilizarea acestui simbol este opțională, dar poate fi utilizată atunci când pe etichetă sunt prezenți mai mulți purtători de date. Dacă este utilizat, acest simbol trebuie plasat lângă suportul Identificatorului unic al dispozitivului. NOTĂ Folosit pentru a identifica ce informații sunt asociate cu Identificatorul unic al dispozitivului.
(01)04049188227065		
Simbol:	Titlul simbolului:	Conformitate CE
	Descriere:	Identificatorul CE este declarația producătorului care atestă că produsul medical îndeplinește cerințele directivelor și regulamentelor UE în vigoare.
Simbol:	Titlul simbolului:	Țara de origine
	Descriere:	Caseta țării de origine definește țara în care a fost efectuată transformarea caracterului final al produsului.
Simbol:	Titlul simbolului:	UKCA
	Descriere:	Marcajul UKCA (evaluat pentru conformitate în Marea Britanie) este un nou marcaj de produs din Marea Britanie care este utilizat pentru mărfurile introduse pe piață în Marea Britanie (Anglia, Țara Galilor și Scoția). Acesta include cele mai multe mărfuri prevăzute anterior cu marcajul CE.
Simbol:	Titlul simbolului:	CSA Statement (Canada/USA)
	Descriere:	Marcajul CSA este afișat cu indicatorii adiacenți „C” și „US” pentru Canada și SUA (indicând faptul că produsele au fost fabricate conform cerințelor standardelor canadiene și americane) sau cu indicatorul adiacent „US” numai pentru SUA sau fără niciun indicator doar pentru Canada.
Simbol:	Titlul simbolului:	Dispozitiv medical de diagnosticare in vitro
	Descriere:	Indică un dispozitiv medical care este prevăzut pentru utilizare ca dispozitiv medical de diagnosticare in vitro.

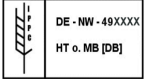

<p>Simbol:</p> 	<p>Titlul simbolului: Descriere:</p>	<p>Reprezentant Autorizat Elvețian/CH-REP Un „Reprezentant Autorizat Elvețian”/„CH-REP” este o persoană fizică sau juridică (entitate) stabilită în Elveția care este mandatată în scris de un producător stabilit în străinătate pentru a îndeplini anumite sarcini în numele său pentru îndeplinirea obligațiilor producătorului care decurg din această Ordonanță.</p>
<p>Simbol:</p> 	<p>Titlul simbolului: Descriere:</p>	<p>UKRP Persoana responsabilă din Regatul Unit acționează în numele producătorului din afara Marii Britanii pentru a îndeplini sarcini specifice în legătură cu obligațiile producătorului.</p>
<p>Simbol:</p> 	<p>Titlul simbolului: Descriere:</p>	<p>Simbol WEEE Simbolul WEEE are semnificația de colectare separată a deșeurilor din instrumentele electrice și electronice și constă din simbolul unui tomberon barat pe roți (în Germania § 7 din legea privind instrumentele electrice).</p>

1.1.3 Simboluri de pe sau din instrument



<p>Simbol:</p> 	<p>Titlul simbolului: Descriere:</p>	<p>Curent alternativ</p>
<p>Simbol:</p> 	<p>Titlul simbolului: Descriere:</p>	<p>Atenție Indică necesitatea ca utilizatorul să consulte instrucțiunile de utilizare pentru informații importante de precauție, cum ar fi avertismentele și precauțiile care nu pot, dintr-o varietate de motive, să fie indicate pe dispozitivul medical.</p>
<p>Simbol:</p> 	<p>Titlul simbolului: Descriere:</p>	<p>Atenție – Piese în mișcare Eticheta este atașată pe brațul de transport. Indică un risc de coliziune între brațul de transport și orice operator care lucrează în interiorul instrumentului în timp ce brațul de transport este în mișcare.</p>
<p>Simbol:</p> 	<p>Titlul simbolului: Descriere:</p>	<p>Atenție – Substanțe chimice toxice/Substanțe inflamabile Etichetele sunt atașate în interiorul instrumentului sub fixarea hotei (în mijloc). Prima etichetă indică faptul că în interiorul instrumentului se află substanțe chimice toxice. Nu manipulați recipientele cu soluție decât dacă sunt protejate corespunzător. A doua etichetă indică faptul că există riscul de incendiu din cauza substanțelor inflamabile din interiorul instrumentului. Astfel, evitați orice sursă de aprindere în apropierea instrumentului.</p>

Simbol:	Titlul simbolului:	Atenție – suprafețe fierbinți
	Descriere:	Două etichete sunt atașate aproape de cuptor. Ele indică un risc de arsuri din cauza suprafețelor fierbinți. Nu atingeți aceste părți.
Simbol:	Titlul simbolului:	Pericol biologic
	Descriere:	Pentru a avertiza asupra unui pericol biologic
Simbol:	Titlul simbolului:	Atenție – Risc de strivire
	Descriere:	Le reamintește utilizatorilor să fie atenți să deschidă/închidă hota.
Simbol:	Titlul simbolului:	Atenție – Port de alimentare din rețea
	Descriere:	Eticheta este atașată în partea din spate a instrumentului, în stânga prizei de alimentare. Indică faptul că unitatea este cablată pentru utilizare la tensiune înaltă (100-240 V c.a.). Nu modificați cablajul pe cont propriu, ci contactați serviciul autorizat Leica Biosystems. Instrucțiunile de utilizare trebuie respectate.
Simbol:	Titlul simbolului:	Atenție – Tensiunea de intrare
	Descriere:	Eticheta este atașată în partea din spate a instrumentului, în dreapta etichetei prizei de alimentare comutată. Indică faptul că unitatea este cablată pentru utilizare la tensiune înaltă (100-240 V c.a.). Nu modificați cablajul pe cont propriu, ci contactați serviciul autorizat Leica Biosystems. Instrucțiunile de utilizare trebuie respectate.
Simbol:	Titlul simbolului:	Atenție – Tensiunea de intrare
	Descriere:	Eticheta este atașată în partea din spate a instrumentului, sub eticheta prizei de alimentare comutată. Indică faptul că unitatea este cablată pentru utilizare la tensiune înaltă (100-240 V c.a.).
Simbol:	Titlul simbolului:	Atenție – Port serial
	Descriere:	Eticheta este atașată în partea din spate a instrumentului, sub eticheta portului serial. Portul serial este pentru utilizare de depanare. Numai personalul calificat îl poate folosi.
Simbol:	Titlul simbolului:	Atenție – Port de evacuare
	Descriere:	Eticheta este atașată în partea din spate a instrumentului, pe portul de evacuare. Indică portul de evacuare.
Simbol:	Titlul simbolului:	Atenție – Drenajul apei
	Descriere:	Eticheta este atașată în partea din spate a instrumentului, sub eticheta orificiului de evacuare. Acesta indică faptul că trebuie respectate atât Instrucțiunile de utilizare, cât și, dacă este cazul, orice inscripție de pe instrument.

<p>Simbol:</p> 	<p>Titlul simbolului: Atenție – Alimentare cu apă</p> <p>Descriere: Eticheta este atașată în partea din spate a instrumentului, deasupra etichetei de la alimentarea cu apă. Acesta indică faptul că trebuie respectate atât Instrucțiunile de utilizare, cât și, dacă este cazul, orice inscripție de pe instrument.</p>
<p>Simbol:</p> 	<p>Titlul simbolului: Atenție - Lumină laser /Respectați avertizarea fascicului laser și instrucțiunile de utilizare</p> <p>Descriere: Eticheta este atașată aproape de senzorul de numărare a diapozitivelor.</p> <p>Produsul utilizează o sursă laser de clasa 1. Indicațiile de siguranță pentru manipularea laserelor și instrucțiunile de utilizare trebuie să fie respectate.</p>
<p>Simbol:</p> 	<p>Titlul simbolului: Simbol IPPC</p> <p>Simbolul IPPC include</p> <ul style="list-style-type: none"> - Simbol IPPC - Codul de țară conform ISO 3166, de exemplu DE pentru Germania - Identificator regional, de exemplu HE pentru Hesse - Număr de înregistrare, număr unic care începe cu 49. - Metodă de tratare, de ex. HT (tratare termică)
<p>Simbol:</p> 	<p>Titlul simbolului: China ROHS</p> <p>Descriere: Simbolul de protecție a mediului din directiva RoHS China. Numărul din simbol indică „Durata de utilizare sigură pentru mediu” a produsului în ani. Simbolul este utilizat dacă o substanță cu restricții în China se folosește dincolo de limita maximă avizată.</p>
<p>Simbol:</p> 	<p>Titlul simbolului: Universal Serial Bus (USB), port/conector</p> <p>Descriere: Pentru a identifica un port sau conector ca îndeplinește cerințele generice ale Universal Serial Bus (USB). Pentru a indica faptul că dispozitivul este conectat la un port USB sau este compatibil cu un port USB.</p>
<p>Simbol:</p> 	<p>Titlul simbolului: Pământ; împământare</p> <p>Descriere: Pentru identificarea unei borne de pământ (împământare).</p>
<p>Simbol:</p> 	<p>Titlul simbolului: Bornă de pământ de protecție; bornă de împământare de protecție</p> <p>Descriere: Pentru identificarea oricărei borne destinate conectării la un conductor extern pentru protecție împotriva electrocutării în cazul unei defecțiuni sau a bornei unui electrod de pământ (împământare) de protecție.</p>
<p>Simbol:</p> 	<p>Titlul simbolului: PORNIT (Alimentare)</p> <p>Descriere: Pentru a indica conectarea la rețea, cel puțin pentru întrerupătoarele de rețea sau pozițiile acestora și toate acele cazuri în care este implicată siguranța.</p>

Simbol:	Titlul simbolului:	OPRIT (Alimentare)
	Descriere:	Pentru a indica deconectarea de la rețea, cel puțin pentru întrerupătoarele de rețea sau pozițiile acestora și toate acele cazuri în care este implicată siguranța.
Simbol:	Titlul simbolului:	Așteptare
	Descriere:	Pentru a identifica comutatorul sau poziția comutatorului cu ajutorul căreia o parte a echipamentului este pornită pentru a-l aduce în starea de așteptare și pentru a identifica controlul pentru a trece la sau pentru a indica starea de consum redus de energie. Fiecare dintre diferitele stări de consum de energie poate fi indicată folosind o culoare corespunzătoare.

1.1.4 Simboluri de pe ambalaj

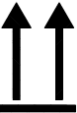
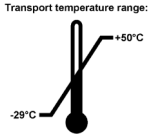
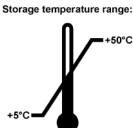
Simbol:	Titlul simbolului:	Casant, a se manipula cu precauție
	Descriere:	Conținutul coletului este fragil și trebuie manipulat cu grijă.
Simbol:	Titlul simbolului:	A se păstra uscat
	Descriere:	Coletul se va păstra într-un mediu uscat.
Simbol:	Titlul simbolului:	Limitare de stivuire
	Descriere:	Numărul maxim de pachete identice pentru care se permite stivuirea; 1 reprezintă numărul de pachete permise.
Simbol:	Titlul simbolului:	Cu această parte în sus
	Descriere:	Indică poziția verticală corectă a coletului.
Simbol:	Titlul simbolului:	Limita de temperatură pentru transport
	Descriere:	Indică intervalul de temperatură permis pe parcursul transportării coletului.
Simbol:	Titlul simbolului:	Limita de temperatură pentru depozitare
	Descriere:	Indică intervalul de temperatură permis pe parcursul depozitării coletului.

Simbol:



Titlul simbolului:

Limita de umiditate pentru transport și depozitare

Descriere:

Indică intervalul de umiditate permis pentru transportul și depozitarea coletului.

Simbol:



Titlul simbolului:

Indicator de înclinare

Descriere:

Indicatorul de înclinare Tip-n-Tell monitorizează dacă marfa expediată a fost transportată și depozitată în poziție verticală, conform cerințelor dvs. Începând cu o înclinare de 60°, nisipul albastru de cuarț curge în zona indicatoare sub formă de săgeată și rămâne acolo permanent, prin aderență. Manevrarea improprie a produsului periclitat în caz de înclinare este imediat vizibilă și dovedită fără dubii.

Simbol:



Titlul simbolului:

Simbol de reciclare

Descriere:

Indică faptul că articolul poate fi reciclat, cu condiția să existe facilitățile corespunzătoare.

1.2 Tipul aparatului

Toate datele din aceste instrucțiuni de utilizare sunt valabile numai pentru tipul aparatului indicat pe copertă. Pe panoul din spate al aparatului se atașează o plăcuță de identificare care indică numărul de serie al aparatului.

1.3 Domeniul de utilizare

Instrumentul automat de colorare lame HistoCore CHROMAX ST este un instrument IVD (diagnostic in vitro).

Instrumentul automat de colorare lame HistoCore CHROMAX ST este un instrument de colorare pentru aplicații de laborator și destinat preparării probelor de țesut histologic și citologic.



Avertisment

- Orice folosire diferită a instrumentului reprezintă un mod de funcționare inadmisibil. Nerespectarea acestor instrucțiuni poate conduce la accidente, vătămări corporale, deteriorarea instrumentului sau a echipamentelor accesorii. Din utilizarea conformă cu destinația face parte, pe lângă respectarea tuturor indicațiilor din aceste instrucțiuni de utilizare, luarea în considerare a lucrărilor de inspecție și de întreținere curentă, precum și verificarea permanentă a duratei de valabilitate și a calității reactivilor. Raportul de schimb HistoCore CHROMAX ST Instrument automat de colorare lame efectuează automat pașii de colorare specificați. De aceea, producătorul nu își poate asuma responsabilitatea pentru rezultatele colorării în caz de erori la introducerea pașilor și a programelor de colorare. Ca urmare, utilizatorul final poartă răspunderea pentru reactivi creați și compuși prin mijloace proprii sau pentru introducerile din programe.

1.4 Calificarea personalului

Operarea Instrumentului automat de colorare lame CHROMAX ST este permisă numai personalului de specialitate școlarizat în toate detaliile privitor la folosirea reactivilor de laborator și aplicațiile în histologie.

Personalul de laborator desemnat să lucreze cu acest aparat va trebui să parcurgă mai întâi cu grijă prezentele Instrucțiuni de utilizare și să se familiarizeze cu toate detaliile tehnice ale aparatului înainte de a trece la folosirea acestuia.

2. Siguranță

2.1 Indicații de siguranță

Instrucțiunile de utilizare conțin informații importante pentru securitatea în funcționare și pentru întreținerea generală a aparatului.

Instrucțiunile de utilizare sunt o componentă esențială a produsului, trebuie să fie citite cu atenție înainte de punerea în funcțiune și de folosire, precum și păstrate în preajma aparatului.

Acest instrument a fost construit și testat în conformitate cu cerințele de siguranță pentru echipamentele electrice de măsurare, control și utilizare în laborator.

Pentru a menține această stare și a asigura exploatarea în siguranță, utilizatorul va trebui să respecte toate mențiunile și avertismentele cuprinse în prezentele instrucțiuni de utilizare.

Aveți în vedere neapărat indicațiile de securitate și de pericol din acest capitol.

Asigurați-vă că ați parcurs aceste informații, chiar dacă sunteți deja familiarizat cu exploatarea și utilizarea altor instrumente ale Leica Biosystems.

- Nu este permisă îndepărtarea sau modificarea dispozitivelor de protecție amplasate pe instrument și pe accesorii.
- Deschiderea și repararea instrumentului sunt permise numai tehnicienilor de service autorizați de Leica.

Riscuri reziduale:

- Aparatul este construit după cele mai noi standarde tehnice de actualitate și după regulile tehnice de securitate consacrate. În caz de utilizare și de manevrare improprie, pot apărea pericole pentru integritatea corporală și pentru viața utilizatorului sau terților, respectiv influențe negative asupra instrumentului sau bunurilor materiale.
- Aparatul se va utiliza numai conform cu destinația și numai în stare impecabilă din punct de vedere al protecției muncii.
- Dacă apar defecțiuni care pot influența negativ securitatea, instrumentul se va scoate imediat din funcțiune și se va informa tehnicianul de service Leica de competența respectivă.
- Este permisă utilizarea numai a pieselor de schimb originale și a accesoriilor originale avizate Leica.
- Compatibilitatea electromagnetică, radiația perturbatoare și stabilitatea la semnale perturbatoare, precum și cerințele conform IEC 61326-2-6 sunt aplicabile. Cerințele conform IEC 61010-1, IEC 61010-2-101, IEC 62366 și ISO 14971 în raport cu informațiile de securitate sunt aplicabile.
- Utilizarea acestui instrument într-un mediu uscat, în special dacă sunt prezente materiale sintetice (îmbrăcăminte sintetică, covoare etc.) poate provoca descărcări electrostatice dăunătoare care pot provoca rezultate eronate.

- Formula de calcul pentru a determina distanța de separare dintre dispozitivul nostru Leica și un telefon mobil este dată de $d = 6/E \cdot \sqrt{P}$, unde d este distanța minimă de separare în metri, P este puterea maximă în wați care este de 0,25 W, iar E este nivelul testului de imunitate în V/m care este 3V/m, în acest caz d este de 1m.
- Prezența unor softuri nocive în sistem poate duce la un comportament necontrolat al sistemului. Comportamentul instrumentului conform cu specificațiile nu mai poate fi garantat în acest caz! Dacă utilizatorul bănuiește că există softuri nocive în sistem, se va înștiința imediat departamentul de IT local.
- Se va avea neapărat în vedere la fiecare încărcare de date în instrument ca acestea să nu conțină viruși. Pachetul de livrare nu conține niciun software antivirus.
- Racordarea unui instrument de introducere cu USB (maus/tastatură etc.) este rezervat EXCLUSIV tehnicienilor școlarizați și avizați de Leica.

Prezentele instrucțiuni de utilizare vor trebui să fie suplimentate în funcție de reglementările în vigoare în țara utilizatorului cu privire la prevenirea accidentelor și la protecția mediului înconjurător.



Avertisment

- Nu este permisă îndepărtarea sau modificarea dispozitivelor de protecție atât ale instrumentului, cât și ale accesoriilor. Numai personalul de service autorizat și calificat poate repara instrumentul și poate accesa componentele interne ale acestuia.



Notiță

Pentru informații actualizate despre standardele aplicabile, consultați Declarația de conformitate CE și certificatele UKCA, pe site-ul nostru de internet la adresa:
<http://www.LeicaBiosystems.com>.

HistoCore CHROMAX ST respectă cerințele de emisie și imunitate descrise în EN IEC 61326-2-6. HistoCore CHROMAX ST este conceput pentru a fi utilizat într-un MEDIU DE UNITĂȚI PROFESIONALE DE ÎNGRIJIRE A SĂNĂTĂȚII. Este posibil ca acesta să funcționeze incorect dacă este utilizat într-un MEDIU DE ÎNGRIJIRE A SĂNĂTĂȚII LA DOMICILIU. Dacă se suspectează că performanța este afectată de interferențe electromagnetice, funcționarea corectă poate fi restabilită prin mărirea distanței dintre echipament și sursa de interferență.
Mediul electromagnetic trebuie evaluat înainte de utilizarea HistoCore CHROMAX ST.



Notiță

- HistoCore CHROMAX ST nu este destinat utilizării în medii rezidențiale și este posibil să nu ofere o protecție adecvată recepției radio în astfel de medii.
- Nu utilizați HistoCore CHROMAX ST în vecinătatea surselor de radiații electromagnetice puternice (de exemplu surse RF intenționate neecranate), deoarece acestea pot interfera cu funcționarea corectă.

**Avertisment**

Expunerea laserului de la senzorul de numărare a lamelor poate duce la deteriorarea retinei ochiului.

Vătămarea persoanelor

- Nu priviți niciodată fasciculul laser de la senzorul de numărare a lamelor.

**Avertisment**

RADIAȚIE LASER - NU PRIVIȚI ÎN FASCICUL

IEC 60825-1:2014

P<390 μW(putere medie max.), λ = 655 nm

Class 1 laser product

2.2 Avertizări

Dispozitivele de protecție montate de producător pe acest aparat constituie doar o bază de pornire pentru prevenirea accidentelor. Răspunderea principală pentru exploatarea în siguranță a aparatului le aparține cu precădere deținătorului, precum și personalului desemnat să lucreze cu aparatul, să îi asigure curățarea sau întreținerea. Pentru a asigura o operare impecabilă a aparatului, se vor respecta următoarele indicații și avertismente.

2.2.1 Marcajele de pe aparat**Avertisment**

Nerespectarea instrucțiunilor de operare corecte (așa cum sunt definite în Instrucțiunile de utilizare) a marcajelor corespunzătoare și a simbolurilor de avertizare ale aparatului.

Vătămarea corporală gravă a persoanelor și/sau avarierea aparatului, accesoriilor sale sau a probei.

- Acordați atenție marcajelor de pe aparat și urmați cu strictețe recomandările de folosință descrise în prezentele instrucțiuni de utilizare, la exploatarea sau la înlocuirea articolului marcat.

2.2.2 Transport și montaj**Avertisment**

Ridicarea și transportul inadecvat al instrumentului

Vătămarea persoanelor și/sau daune aduse proprietății

- Transportul instrumentului este permis numai vertical.
- Nu încercați să ridicați instrumentul cu mai puțin de 4 persoane.
- Purtând mănuși anti-alunecare, prindeți instrumentul sub cadru în toate colțurile și ridicați-l uniform.
- Se recomandă să însărcinați o companie de transport să transporte, instaleze sau eventual să mute instrumentul.

**Avertisment**

Picioarele reglabile nu sunt reglate corect în timpul instalării, iar instrumentul este înclinat.

Deteriorarea probei din cauza revărsării lichidului în recipientul intern cu reactiv/de spălare.

- Plasați aparatul pe o masă de laborator stabilă și orizontală.
- Reglați aparatul într-o poziție orizontală dacă este înclinat.



Avertisment

- În cazul unor diferențe extreme de temperatură între locul de depozitare și locul de instalare și, concomitent, de umiditate ridicată a aerului, se poate forma apă de condens. În acest caz este necesar, înainte de pornirea aparatului, un timp de așteptare de cel puțin două ore.

2.2.3 Utilizarea aparatului



Avertisment

Utilizarea aparatului fără îmbrăcăminte adecvată

Vătămarea persoanelor

- În lucrul cu substanțele chimice utilizate în acest instrument, purtați în permanență îmbrăcăminte adecvată de laborator, precum și mănuși și ochelari de protecție.
- Respectați întotdeauna regulile de siguranță din laborator.



Avertisment

- Operarea instrumentului este permisă numai personalului de specialitate cu pregătire specială din laborator. Exploatare este permisă numai conform destinației sale și în conformitate cu instrucțiunile din acest manual de utilizare. În lucrul cu instrumentul trebuie să se poarte îmbrăcăminte de protecție antistatică (de ex. din fibre naturale).
- Atunci când lucrați cu instrumentul, purtați îmbrăcăminte adecvată de protecție (halat de laborator, ochelari de protecție și mănuși), pentru protecția față de reactivi și de potențialele contaminări micro-biologice infecțioase.
- În caz de urgență, opriți aparatul prin comutatorul de alimentare și deconectați ștecherul de la priză.
- În cazul unor defecțiuni grave la instrument, se vor urma neapărat mesajele de avertizare și de eroare de pe ecran. Probele aflate în proces se vor înlătura imediat din instrument. Continuarea în siguranță a prelucrării probelor este o activitate care îi revine utilizatorului.
- Apare pericol de incendiu dacă se lucrează cu foc deschis (de ex. bec Bunsen) în imediata apropiere a instrumentului (vapori de solvenți). În consecință, păstrați toate sursele de aprindere la cel puțin 2 metri distanță de instrument.
- Asigurați-vă că utilizați instrumentul cu filtrul de cărbune activ. În plus, vă recomandăm insistent să conectați instrumentul la un sistem extern de extracție a aerului evacuat, deoarece utilizarea instrumentului poate duce la formarea de vapori de solvenți care sunt atât periculoși pentru sănătate, cât și inflamabili, chiar și atunci când instrumentul este utilizat conform scopului prevăzut.
- Utilizarea Power over Ethernet (PoE) nu este permisă folosind slotul RJ45 situat pe spatele instrumentului.
- Sloturile USB 2.0 ale instrumentului acceptă numai dispozitive pasive (fără conexiune la sursa de alimentare, de exemplu stick-uri USB)



Notiță

Leica recomandă pentru aspirarea instrumentului o capacitate volumică de transport de 50 m³/h și o schimbare de 8x a aerului (25 m³/m²/h) în laborator.

**Notiță**

Pentru utilizarea normală a instrumentelor, Leica recomandă închiderea capotei în timpul exploatării. Capota trebuie deschisă doar pentru curățare și întreținere, pentru a schimba reactivii și a îndepărta stativele, dacă instrumentul este oprit și brațul de transport nu se deplasează.

**Avertisment**

Manipularea probelor infecțioase fără îmbrăcăminte adecvată

Vătămarea persoanelor

- În lucrul cu speciemenle infecțioase utilizate în acest instrument, purtați în permanență îmbrăcăminte adecvată de laborator, precum și mănuși și ochelari de protecție.
- Respectați întotdeauna regulile de siguranță din laborator.

**Avertisment**

Respirarea vaporilor periculoși pentru sănătate

Vătămarea persoanelor

- Trebuie utilizat filtrul cu cărbune activ. În plus, conectați instrumentul la un sistem de evacuare extern folosind furtunul dedicat (lungimi disponibile de 2 m și 4 m) sau operați instrumentul sub o hotă de tiraj.
- Pentru a evita evaporarea inutilă a reactivilor, recipientele cu reactivi se vor acoperi în caz de nefolosire a instrumentului.
- În cazul activităților cu substanțe periculoase, trebuie să fie verificată respectarea valorilor limită în locul de muncă de către utilizatori.

**Avertisment**

Alocați reactivi incompatibili stațiilor adiacente.

Probă afectată/calitate slabă a colorării

- Nu alocați reactivi incompatibili stațiilor adiacente.

**Avertisment**

Atingeți zona de rotire a hotei când deschideți sau închideți hota

Rănirea persoanelor - degete sau mâini zdrobite

- Nu atingeți zona de rotire a hotei când o deschideți sau închideți.

**Avertisment**

Încărcarea manuală inadecvată a suporturilor în recipientele de reactivi

Deteriorarea probei și/sau deteriorarea proprietății din cauza accidentului din cauza încărcării automate a unui alt stativ în același recipient de reactiv

- Nu încărcați manual stativele și nu începeți nicio mișcare a brațului de transport.



Avertisment

Capacele nu au fost scoase din recipientele de reactivi

Deteriorarea probei din cauza blocării din cauza încărcării automate a unui rack

- Asigurați-vă întotdeauna că toate capacele sunt îndepărtate înainte de a iniția orice transport către recipientele de reactivi afectate.



Avertisment

Nivelul de umplere cu reactivi în recipientele de reactivi este insuficient

Probă afectată/Calitate slabă a țesutului

- Verificați regulat nivelul de umplere al recipientelor cu reactivi și curățați și/sau reumpleți dacă este necesar.
- Acoperiți recipientele de reactivi neutilizate pentru a minimiza evaporarea.



Avertisment

Stativul nu a fost descărcat în timp util din sertarul de **IEȘIRE**

Deteriorarea probei

- Descărcați sertarul de **IEȘIRE** la timp, închideți sertarul de **IEȘIRE** și apăsați **IEȘIRE**.



Avertisment

Stativ procesat cu parametri de program greșiți

Deteriorarea probei

- Verificați întotdeauna parametrii programului definit de utilizator înainte de a începe procesarea.



Avertisment

Sertare **ÎNCĂRCARE** și **IEȘIRE** deschise în timp ce brațul de transport funcționează în zona sertarelor

Deteriorarea probei

- Nu deschideți sertarul **SARCINĂ** sau sertarul **IEȘIRE** atunci când brațul de transport funcționează în zona sertarului.



Avertisment

Scoaterea stativului în timpul procesării și ciocnirea cu brațul de transport

Vătămarea persoanelor

- Aveți grijă când deschideți capota pentru a scoate stativul în timpul procesării.



Avertisment

Adezivul de etichete/Etichetele de pe lamă nu sunt rezistente la solvenți. Identificarea probei nu mai este posibilă

Deteriorarea probei

- Etichetele și/ sau inscripțiile folosite pe lame trebuie să fie rezistente la solvenții utilizați în instrument.
- Când se utilizează etichete imprimabile sau etichete scrise de mână pe cadrele rack-ului și pe lamă, trebuie verificate rezistența la solvenți înainte de utilizare.

**Atenție**

Utilizatorul se uită direct în lumina de scanare de la scanner.

Leziuni ale vederii

- Nu priviți niciodată direct în lumina de scanare.

2.2.4 Manipularea reactivilor**Avertisment**

Contaminare după manipularea accidentală a reactivilor

Probă afectată/Calitate slabă a țesutului

- Dacă ați contaminat accidental reactivi, de exemplu, deoarece un reactiv a picurat într-un alt recipient de reactiv, respectați întotdeauna reglementările locale. Concentrați-vă mai întâi pe salvarea țesutului. Aruncați reactivii contaminați și curățați bine recipientele de reactivi afectate.

**Avertisment**

Utilizatorul manipulează surse inflamabile din zona dispozitivelor și are loc o explozie sau o explozie.

Vătămarea persoanelor

- Din motive de protecție la incendiu și explozie, nu este permis ca reactivii și solvenții inflamabili să fie încălziți.
- În lucrul cu solvenți și reactivi inflamabili, se va păstra distanța față de toate sursele de aprindere.

**Atenție**

Utilizatorul a plecat la jumătatea drumului în timpul schimbului de reactiv și nu a reușit să continue cu informațiile corecte despre schimbul de reactiv, inclusiv numărul lotului, data de expirare etc. la returnare.

Probă afectată/Calitate slabă a țesutului

- Introduceți informațiile corecte despre reactiv atunci când schimbați reactivii.
- Verificați informațiile introduse despre reactiv înainte de pasul următor, mai ales după întreruperi.



Atenție

- În lucrul cu substanțele chimice utilizate în acest instrument, purtați în permanență îmbrăcăminte adecvată de laborator, precum și mănuși și ochelari de protecție.
- Locul de instalare trebuie să fie bine ventilat. În plus, vă recomandăm să conectați instrumentul la un sistem extern de extracție a aerului evacuat. Substanțele chimice care se utilizează în HistoCore CHROMAX ST pot fi atât ușor inflamabile, cât și nocive pentru sănătate.
- Funcționarea în spații cu pericol de explozie nu este permisă.
- Utilizatorul este responsabil pentru monitorizarea datei de expirare a altor reactivi utilizați cu HistoCore CHROMAX ST (de exemplu, xilen în vasele de reactivi). Reactivii expirați trebuie înlocuiți imediat și aruncați. La eliminarea ca deșeu a reactivilor consumați, expirați sau uzați, se vor avea în vedere prevederile respective în vigoare ale autorităților, precum și prevederile privind eliminarea deșeurilor ale companiei/instituției în care este exploatat aparatul.
- La eliminarea ca deșeu a reactivilor consumați, se vor avea în vedere prevederile respective în vigoare ale autorităților, precum și prevederile privind eliminarea deșeurilor ale companiei/instituției în care este exploatat aparatul.
- Cuvele de reactivi se vor umple în permanență în afara instrumentului, în condițiile respectării dispozițiilor de securitate.



Atenție

Recipientul de reactiv este umplut cu reactiv expirat Leica sau de la terți. Prin urmare, probele sunt procesate cu reactivul expirat.

Probă afectată/Calitate slabă a țesutului

- Vă rugăm să urmați instrucțiunile corespunzătoare (→ p. 68 – 5.9 Înlocuirea reactivilor) la umplerea sau înlocuirea reactivilor.
- Verificați data de expirare a reagenților înainte de a-i umple sau înlocui.

2.2.5 Curățarea și întreținerea



Avertisment

Recipientele de reactivi nu au fost curățate sau curățate insuficient înainte de a umple cu alt reactiv

Probă afectată/Calitate slabă a țesutului

- Curățați întotdeauna recipientele de reactivi temeinic și regulat înainte de a le reumple.

**Avertisment**

- Înainte de orice operațiune de întreținere, opriți instrumentul și deconectați-l de la sursa de alimentare.
- La curățarea instrumentului, purtați îmbrăcăminte adecvată de protecție (halat de laborator și mănuși), pentru protecția față de reactivi și față de contaminarea potențială cu substanțe microbiologice infecțioase.
- În lucrul cu substanțe de curățare, respectați instrucțiunile de siguranță ale producătorului, precum și reglementările de securitate și protecție a muncii în laboratoare.
- Nu utilizați niciunul dintre următoarele pentru curățarea suprafețelor exterioare ale instrumentului: alcool, detergenți care conțin alcool (produse de curățare pentru geamuri), pulberi de curățare abrazive, solvenți care conțin acetonă, amoniu, clor sau xilen.
- Nu utilizați alcool sau detergenți care conțin alcool pentru curățarea carcasei filtrului de apă. Consecința ar putea fi că apa se scurge într-un mod necontrolat și dăunează laboratorului și mediului de laborator.
- Curățați capotele și carcasa cu detergenți casnici neagresivi, uzuali din comerț, cu pH neutru. Suprafețele vopsite nu sunt rezistente la solvenți și substanțe înlocuitoare pentru xilen.

**Atenție**

Se folosesc reactivi de decontaminare sau de curățare incompatibili.

Probă afectată/Calitate slabă a țesutului

- Nu utilizați reactivi de decontaminare sau curățare incompatibili și consultați producătorul pentru compatibilitate în caz de îndoieli. Pentru instrucțiuni de curățare, consultați capitolul 6 (→ p. 70 – 6. Curățarea și întreținerea).

**Avertisment**

Sistemul de drenaj din interiorul instrumentului nu este curățat și verificat regulat pentru debitul corect. În acest caz, vor apărea înfundări ale sistemului de scurgere a apei, ceea ce poate duce la întreruperi sau la defecțiuni în procesul de colorare.

Deteriorarea probei/Vătămarea persoanelor

- Verificați și curățați regulat sistemul de drenaj pentru debitul corect.

**Avertisment**

- Administratorul poate fi obligat în conformitate cu reglementările și prescripțiile naționale valabile să asigure permanent alimentarea publică cu apă împotriva impurităților produse prin revenirea apei din instalația casnică.

**Avertisment**

Schimbați filtrul de carbon cu dispozitivul în funcțiune și utilizatorul poate intra în contact accidental cu ventilatorul în funcțiune.

Vătămarea persoanelor

- Placa din spate nu trebuie îndepărtată decât dacă este necesară schimbarea filtrului de carbon.
- Dispozitivul trebuie să fie în starea oprit înainte de a scoate placa din spate și de a schimba filtrul de carbon.

2 Siguranță



Avertisment

- La sistemul de scurgere intern al instrumentului trebuie să fie verificat regulat debitul corect și sistemul trebuie curățat. Dacă această măsură este neglijată, vor apărea înfundări ale sistemului de scurgere a apei, ceea ce poate duce la întreruperi sau la defecțiuni în procesul de colorare.



Notiță

Administratorul poate fi obligat în conformitate cu reglementările și prescripțiile naționale valabile să asigure permanent alimentarea publică cu apă împotriva impurităților produse prin revenirea apei din instalația casnică. În Europa alegerea armăturii de siguranță pentru instalația de apă potabilă care se racordează se realizează conform prescripțiilor normei DIN EN 1717:2011-08 (cele mai noi informații din august 2013).



Avertisment

- Cuvele de reactivi se vor umple sau goli fără excepție în afara instrumentului, pentru a evita, respectiv a reduce pericolul revărsării reactivilor în alte cuve de reactivi și pe piese ale instrumentului din spațiul interior. La umplerea sau golirea cuvelor de reactivi procedați conștient și urmați prescripțiile respective de laborator, aflate în vigoare. Dacă sunt vărsați reactivi sau dacă a fost contaminată o altă stație de reactivi, aceasta se va curăța neapărat și se va umple din nou. Pentru a evita evaporarea inutilă a reactivilor, cuvele se vor acoperi în caz de nefolosire a instrumentului.

3. Componentele aparatului și specificațiile acestora

3.1 Prezentare generală

3.1.1 Componentele aparatului

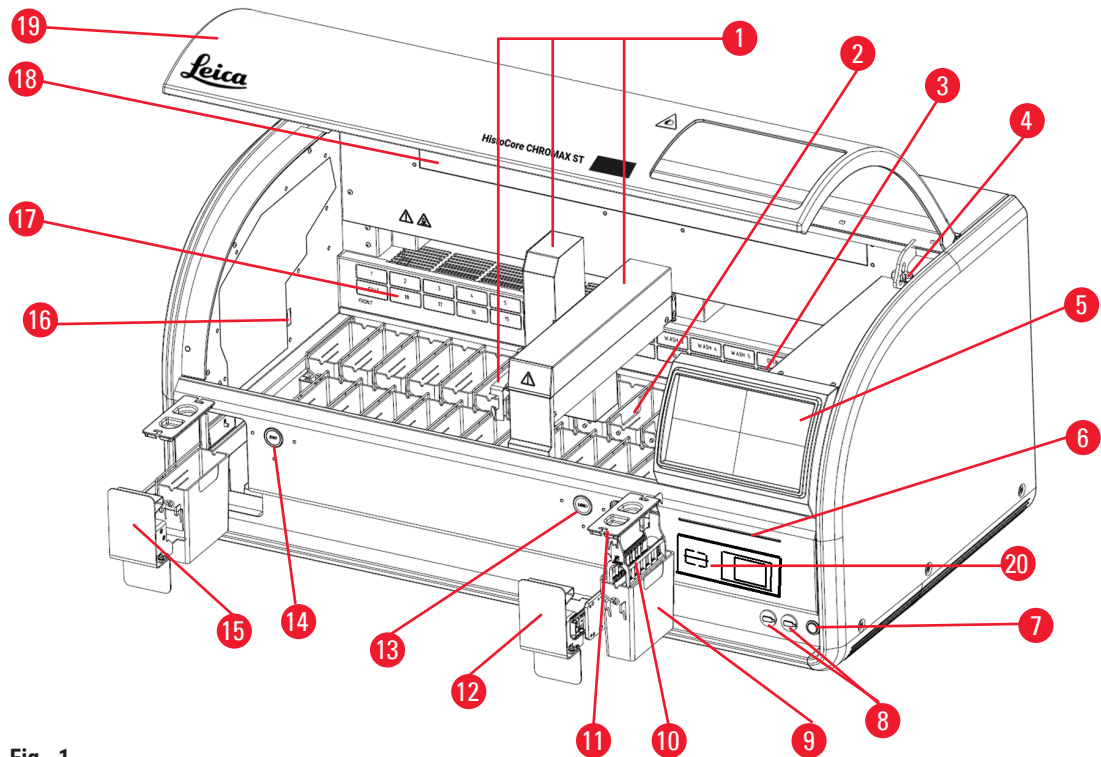

Fig. 1

- | | |
|---|--|
| 1. Brațul de transport
REF. 5 | 12. Sertar de încărcare |
| 2. Stații de spălare | 13. Indicator LED și cheie pentru sertar ÎNCĂRCARE |
| 3. Cuptor | 14. Indicator LED și cheie pentru sertar IEȘIRE |
| 4. Blocare pentru capotă ¹ | 15. Sertar IEȘIRE |
| 5. Ecran tactil REF. 14 | 16. Senzor de contorizare a lamelor |
| 6. Bandă LED | 17. Placă din spate (filtrul de cărbune activ este înăuntru),
pe care apare schema stațiilor. |
| 7. Comutator stand-by | 18. Lumină |
| 8. Două porturi USB | 19. Capac |
| 9. Recipient de reactiv | 20. Scanner de coduri de bare |
| 10. Rack | |
| 11. Capac container | |

¹Încuietoarea pentru capotă conține un arc de presiune cu gaz. Această parte se poate uza. În cazul scăderii forței de prindere, contactați serviciul nostru post-vânzare și solicitați înlocuirea.

3 Componentele aparatului și specificațiile acestora

3.1.2 Panou spate

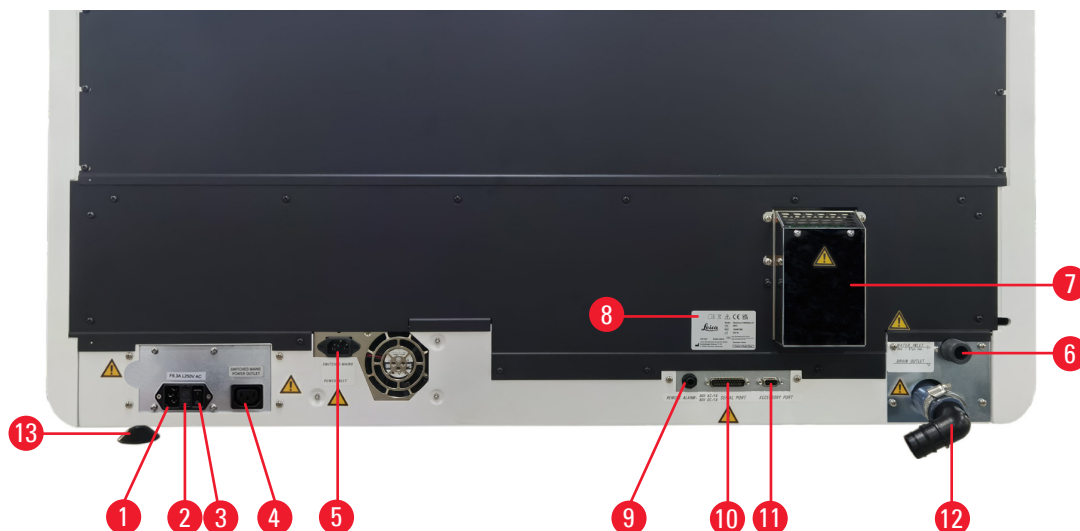

Fig. 2

- | | |
|---|---------------------------------------|
| 1. Intrare alimentare | 8. Plăcuța de fabricație |
| 2. Siguranțe | 9. Priză alarmă la distanță |
| 3. Comutator de alimentare (Pornit/Oprit) | 10. Port serial (computer de service) |
| 4. Ieșire alimentare | 11. Port pentru accesorii |
| 5. Intrare alimentare din rețea | 12. Orificiul de scurgere |
| 6. Alimentare cu apă | 13. Picioare, reglabile |
| 7. Port de evacuare | |

3.2 Principalele caracteristici ale instrumentului

HistoCore CHROMAX ST Instrument automat de colorare lame vă oferă încrederea necesară pentru a genera rezultate standardizate. Este

- Versatil
- Robust
- Și are un sistem standardizat de management al colorării

Flexibilul HistoCore CHROMAX ST Instrument automat de colorare lame poate procesa mai multe protocoale pe un singur sistem.

O interfață ușor de utilizat și intuitivă, cu fluxuri de lucru vizualizate, disponibile în mai multe limbi, un protocol preinstalat optimizat, precum și un memento de expirare a reactivului, ajută utilizatorii să înțeleagă rapid funcțiile instrumentului și să producă lame colorate de înaltă calitate, reducând în același timp înregistrarea manuală și erorile.

Un sistem de management al colorării încorporat documentează automat fiecare pas al protocolului de colorare pentru a standardiza procedura de laborator.

HistoCore CHROMAX ST Instrument automat de colorare lame are un sistem integrat de extragere a vaporilor de reactivi. Stativele sunt încărcate și descărcate folosind două sertare.

HistoCore CHROMAX ST Instrument automat de colorare lame este echipat cu un scanner de coduri de bare. Scannerul este montat chiar sub afișajul principal și încorporat în zona de scanare. Atât modulul senzorului infraroșu, cât și modulul senzorului optic sunt integrate. Există un senzor de mișcare special al scannerului care activează doar funcțiile de scanare și iluminare în timp ce obiectul care urmează să fie scanat se apropie.

Senzorul încorporat pe scanner poate regla automat intensitatea luminii în ceea ce privește intensitatea luminii reflectată de coduri.

3.3 Date tehnice

Specificații electrice

Tensiunea nominală	100-120 V c.a./220-240 V c.a.
Frecvență de alimentare nominală	50-60 Hz
Fluctuații ale tensiunii de alimentare de la rețea	± 10%
Consum de curent	650 VA
Siguranțe principale de intrare	5 x 20 mm, 2*F 6,3 A L250 V c.a.

Specificația dimensiunilor și a greutății

Dimensiunea totală a dispozitivului în modul de funcționare (lățime x adâncime x înălțime, mm)	1136 mm x 670 mm x 550 mm (hotă închisă)
Dimensiunea totală a ambalajului de serie (lățime x adâncime x înălțime, mm)	1310 mm x 820 mm x 920 mm
Greutate proprie (fără accesorii, kg)	88 kg
Greutate totală (cu accesorii, kg)	97 kg
Greutatea dispozitivului, inclusiv ambalajul (kg)	147 kg

Specificații de mediu

Altitudine de funcționare (metri deasupra nivelului mării) (min./max.)	Până la 2000 m deasupra nivelului mării
Temperatură (funcționare) (min./max.)	15 °C până la 35 °C
Umiditate relativă (funcționare) (min./max.)	20 % până la 80 %, fără condensare
Temperatură (tranzit) (min./max.)	-29 °C până la +50 °C
Temperatură (depozitare) (min./max.)	5 °C până la 50 °C
Umiditatea relativă (tranzit/depozitare)	10 % până la 85 %, fără condensare
Distanța minimă față de pereți (mm)	100 mm
BTU (J/s)	2217,89 BTU/h (650 J/s)

Emisii și condiții limită

Categoria de supratensiune raportată la IEC 61010-1	II
---	----

Emisii și condiții limită	
Gradul de poluare raportat la IEC 61010-1	2
Mijloace de protecție la IEC 61140	Clasa I
Clasa de protecție raportată la IEC 60529	IP20
Nivel de presiune acustică evaluat după curba de filtrare A în poziția operatorului, determinat în conformitate cu standardul armonizat EN IEC 61010-2-101/A11, în scenariile de utilizare:	<= 70 dB (A) capota închisă (colorare); <= 71 dB (A) capota deschisă
Clasa EMC	Canada (IC): ICES-3(A)/NMB-3(A), Clasa A SUA (FCC 47 CFR Partea 15 – Subpartea B): Clasa A Europa (EN IEC 61326-2-6 / CISPR 11): Clasa A, Grupul 1
Conexiuni electrice și interfețe	
USB	Tipul A, 5 V c.c., 500 mA maxim, utilizat pentru depanarea serviciului, poate fi conectat la tastatură sau la un stick de memorie USB, nu în scopul de ieșire a puterii.
Priză alarmă la distanță	MONO JACK, pentru conectarea externă a sistemului de alarmă la distanță (ex. alarmă audio, lampă de avertizare). Alarma de la distanță trebuie să fie proiectată pentru 30 V c.a./1 A, 60 V c.c./1 A. Conexiunea circuitului extern la acest port necesită izolație dublă sau izolație întărită la circuitul primar.
port serial	Port serial DB25 numai pentru testarea în fabrică. Tensiunea de ieșire este de +/-12 V c.c., 10 mA. Conexiunea circuitului extern la acest port necesită izolație dublă sau izolație întărită la circuitul primar.
port pentru accesorii	Port DB9 pentru a furniza semnal de intrare/ieșire la nivel TTL. Tensiunea maximă de ieșire/intrare este de 5 V c.c., curentul maxim de ieșire/intrare este de 1,5 A. Conexiunea circuitului extern la acest port necesită izolație dublă sau izolație întărită la circuitul primar
Debit	
Lame de probă pe oră	240 (cu protocolul Leica preinstalat) REF.10
Capacitate de încărcare	1
Capacitate de descărcare/depozitare	1
Rack	
Capacitate stativ de lamele	30 de lamele

Stații	
Numărul total de stații	26
Numărul total de stații de reactivi REF.4	18
Stații de spălare	5
Volumul recipientului de reactiv	450 ml
Sertar	
Stații de introducere	1
Stații de descărcare	1
Cuptor	
Număr de stații cuptor	1
Temperatura camerei cuptorului	30 ~ 65 °C
Stații de spălare	
Numărul de stații de spălare	5
Debit	8 l/m
Protocoale de colorare	
Capacitate de memorie permanentă	100
Nr. max. de pași/program	25
Durață pas	00 sec. ~ 99 min. 59 sec.
Racordul de apă proaspătă	
Materialul furtunului	PVC
Lungime furtun	2,5 m
Piesă de legătură	G3/8
Diametru interior	10 mm
Diametru exterior	16 mm
Presiune internă de alimentare	Min. 1 bar/max. 6 bar
Debit necesar	Min. 12 l/min
Racordul de apă uzată	
Materialul furtunului	PVC
Lungime furtun	4 m
Diametru interior	32 mm
Diametru exterior	36,8 mm
Principiu de scurgere	Curgere gravitațională

Aer evacuat	
Materialul furtunului	PVC
Lungime furtun	2 m sau 4 m
Diametru interior	50 mm
Diametru exterior	60 mm
Capacitatea de evacuare a aerului	22,4 m ³ /h
Absorbția aerului evacuat	Filtru cu cărbune activ și furtun de aer evacuat pentru legătura cu o instalație externă de evacuare a aerului
Alte specificații	
Înălțimea instrumentului de bază (capota deschisă) (L x A x Î)	1136 mm x 670 mm x 870 mm
Dimensiuni (L x A x Î)	235 mm x 5 mm x 143 mm
Precizie de numărare a lamelor% (din 300 de lame)	<ul style="list-style-type: none"> • 99% pentru încărcare lamă uscată în sertar de încărcare gol • 99% pentru încărcare lamă în sertar de încărcare cu alcool • 99% pentru încărcare lamă ne-adezivă apoasă în sertar de încărcare gol • 97% pentru încărcare lamă adeziv apos în sertarul de încărcare gol
Clasa laser	Clasa 1 (IEC 60825-1)

4. Configurarea aparatului

4.1 Cerințele locației de instalare

- Suprafața tare necesară: 1,16 x 0,67 m²
- Masa de laborator trebuie să aibă o capacitate portantă suficientă în raport cu instrumentul și trebuie să aibă o suprafață rigidă.
- Dispozitivul este proiectat numai pentru uz la interior.
- În cazul unor diferențe extreme de temperatură între locul de depozitare și locul de instalare și, concomitent, de umiditate ridicată a aerului, se poate forma apă de condens. În orice caz este necesar, înainte de conectare, un timp de așteptare obligatoriu de cel puțin două ore. Nerespectarea acestei instrucțiuni poate duce la deteriorarea aparatului.
- Următoarea priză de alimentare nu trebuie să fie mai departe de lungimea cablului de alimentare (2,5 m). Utilizarea unui prelungitor nu este permisă.
- Aparatul trebuie să fie racordat la o priză de rețea legată la pământ.
- Este permisă utilizarea numai a cablului de alimentare prevăzut pentru alimentarea electrică locală.
- Instrumentul nu trebuie instalat sub niciun sistem de aer condiționat.
- Orice scuturare, lumina directă a soarelui și fluctuațiile semnificative ale curentului trebuie evitate.
- Funcționarea corespunzătoare este asigurată numai dacă se respectă o distanță minimă de 10 cm față de toți pereții și orice alte elemente de fixare.
- Instrumentul trebuie instalat într-un mod care să permită accesul ușor la întrerupătorul de alimentare și la ștecherul de alimentare din partea din spate.
- Operarea nu este permisă în zonele expuse pericolului de explozie.
- Locația de instalare trebuie protejată împotriva descărcărilor electrostatice.
- Locația de instalare trebuie să fie bine ventilată, deoarece substanțele chimice utilizate în instrument sunt foarte inflamabile și nesănătoase.
- Conectați instrumentul la un sistem de evacuare a aerului de laborator folosind furtunul dedicat (lungimi de 2 m și 4 m disponibile). Alternativ, instrumentul poate fi operat sub o hotă de tiraj. Acesta ar trebui să fie rulat în plus față de filtrul de cărbune activ.
- Vă rugăm să luați în considerare că filtrul de cărbune activ acceptă numai filtrarea vaporilor periculoși (Xilen).
- Situația de la locul de instalare poate varia semnificativ și depinde de ventilația existentă, emisiile altor dispozitive instalate, utilizarea solvenților, volumul încăperii etc.
- Este responsabilitatea proprietarului/operatorului de laborator să nu depășească valorile maxime admise legale și să ia toate măsurile la locurile de muncă cu privire la vaporii de solvenți. Aceasta include și documentația corespunzătoare.
- Operatorul instrumentului trebuie să se asigure că este asigurată o ventilație suficientă și că filtrul de cărbune activ este înlocuit în intervalul necesar.
- Selectorul de tensiune și alte componente interne sunt presetate de producător pentru a îndeplini cerințele de putere ale țărilor respective de destinație.
- Instrumentul trebuie conectat la un robinet de apă de laborator cu un reductor de presiune.

Instrumentul poate fi conectat la echipamentele de aplicare a lamelelor din sticlă de la Leica. Pentru detalii, consultați IDU-urile echipamentelor de aplicare a lamelelor din sticlă disponibile pe www.Leicabiosystems.com

4.2 Livrare standard – aviz de însoțire

Cantitatea	Descrierea componentelor	Nr. comandă
1	Aparat HistoCore CHROMAX ST	14 0486 77888
1	Kit de accesorii, compus din:	14 0486 60036
21	Ansamblu de recipiente pentru reactivi	14 0486 60063
5	Ansamblu de recipiente pentru spălare	14 0486 60064
1	Ansamblu de recipiente pentru încărcare	14 0486 60038
10	Stativ din plastic cu 30 de lame	14 0486 59732
1	Cablu de legătură, alimentare de la rețea	14 0411 34604
1	Conector alarmă la distanță	14 6000 04778
1	Clemă bandă de etanșare	14 0422 31972
1	Duză de conectare unghiulară pentru furtun	14 0475 33669
1	Filtru V 3/4	14 0456 36101
1	Filtru cu cărbune activ	14 0486 60073
1	Capac filtru	14 0456 35240
1	Tavă de colectare pentru parafină (încălzitor) (în interiorul instrumentului)	14 0456 35216
1	Furtun de alimentare cu apă cu etanșare	14 0474 32325
1	Furtun de scurgere	14 0475 35748
1	Instrucțiuni de utilizare pachet internațional (inclusiv imprimare în limba engleză și limbi suplimentare pe un dispozitiv de stocare a datelor 14 0486 80200)	14 0486 80001

În cazul în care cablul local de alimentare furnizat este defect sau pierdut, vă rugăm să contactați reprezentantul local Leica.

**Notiță**

- Vă rugăm să verificați toate componentele livrate prin comparare cu lista de ambalare și cu comanda dumneavoastră, pentru a verifica dacă livrarea este completă. În eventualitatea în care apar discrepanțe, vă rugăm să luați legătura fără întârziere cu biroul dumneavoastră de vânzări Leica Biosystems.

4.3 Instrucțiuni de despachetare



Avertisment

- Ambalajul are un indicator de indicator de înclinare, care indică un transport necorespunzător. La livrarea aparatului verificați mai întâi acest lucru. Dacă indicatorul este declanșat, ambalajul nu a fost manipulat conform indicațiilor. În acest caz, vă rugăm să completați documentele de expediere în consecință și să verificați expedierea pentru daune!



Avertisment

Ridicarea și transportul inadecvat al instrumentului

Vătămarea persoanelor și/sau daune aduse proprietății

- Transportul instrumentului este permis numai vertical.
- Nu încercați să ridicați instrumentul cu mai puțin de 4 persoane.
- Purtând mănuși anti-alunecare, prindeți instrumentul sub cadru în toate colțurile și ridicați-l uniform.
- Se recomandă să însărcinați o companie de transport să transporte, instaleze sau eventual să mute instrumentul.



Avertisment

Picioarele reglabile nu sunt reglate corect în timpul instalării, iar instrumentul este înclinat.

Deteriorarea probei din cauza revărsării lichidului în recipientul intern cu reactiv/de spălare.

- Plasați aparatul pe o masă de laborator stabilă și orizontală.
- Reglați aparatul într-o poziție orizontală dacă este înclinat.



Atenție

Despachetați fără a purta mănuși de protecție.

Vătămarea persoanelor

- Purtați întotdeauna mănuși de protecție când despachetați.



Fig. 3

1. Verificați indicatorul de înclinare (→ Fig. 3-1). Dacă nu este declanșat, îndepărtați banda (→ Fig. 3-2). Deșurubați toate șuruburile (→ Fig. 3-3) de deasupra capacului (→ Fig. 3-4) și scoateți capacul.

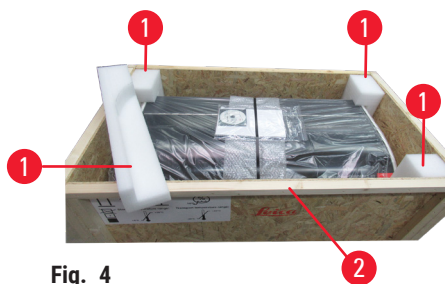

Fig. 4

2. Îndepărtați piesele de protecție din spumă (→ Fig. 4-1) și furtunul de scurgere albastru (→ Fig. 5-1).
3. Deșurubați șuruburile (→ Fig. 3-5) în partea de jos a paletului. Ridicați cutia exterioră de lemn (→ Fig. 4-2) și îndepărtați-o de palet.

4 Configurarea aparatului



Fig. 5

4. Scoateți banda (→ Fig. 5-4) care ține instrumentul de palet, îndepărtați capacul anti-praf (→ Fig. 5-2), folia cu bule (→ Fig. 5-3) și pachetul IFU (→ Fig. 5-5).

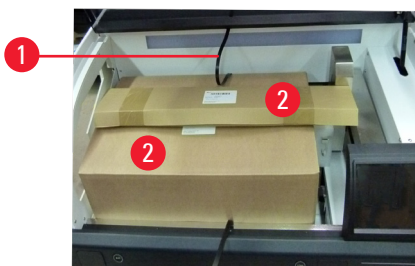

Fig. 6

5. Deschideți capota instrumentului și tăiați banda (→ Fig. 6-1). Scoateți cutiile ambelor accesorii (→ Fig. 6-2). Tubul de intrare a apei cu folie cu bule se află sub cutii. Verificați dacă toate accesoriile au fost livrate conform comenzii dvs.



Fig. 7

6. Îndepărtați spuma de protecție (→ Fig. 7-1) de pe braț.

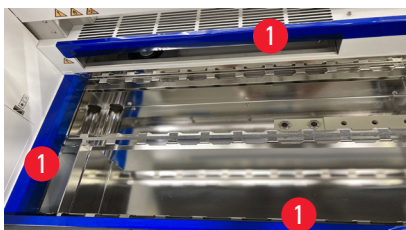

Fig. 8

7. Îndepărtați banda de protecție albastră (→ Fig. 8-1).
8. Desfaceți și îndepărtați șuruburile care fixează instrumentul de baza coletului în cele patru colțuri ale instrumentului. Prindeți instrumentul cu cel puțin 4 persoane în toate colțurile și ridicați uniform instrumentul pe o masă adecvată de laborator.



Notiță

- Cartonul de ambalare pe timpul transportului și elementele de fixare incluse vor trebui păstrate pentru cazul în care mai târziu va fi necesar un transport retur. Pentru a returna instrumentul, urmați instrucțiunile de mai sus în ordine inversă.

4.4 Conexiuni de apă

Conectați furtunul de apă la racordul de apă din partea din spate a instrumentului. Atașați celălalt capăt al furtunului la robinetul de apă rece. Furtunul are un conector de 3/4". Apoi deschideți încet robinetul până la capăt. Asigurați-vă că distanța dintre robinetul de apă rece și racordul de apă CHROMAX nu este mai mare de 3,0 m.

4.4.1 Conexiuni de apă de la robinet



Notiță

- Filtrul de apă trebuie să fie la locul său când furtunul de apă este conectat, altfel apa se poate scurge.

4.4.2 Racorduri pentru ape uzate

Conectați furtunul de evacuare la duza de evacuare din partea din spate a instrumentului.

Scurtați furtunul de scurgere la lungimea corespunzătoare. Conectați un capăt al furtunului de evacuare la cuplajul cotului de furtun (→ Fig. 9-2) cu o clemă cu șurub (→ Fig. 9-1), apoi atașați celălalt capăt la chiuveta pentru apă uzată. Asigurați-vă că furtunul de scurgere are o pantă ușoară și că distanța dintre duza de evacuare și chiuvetă nu este mai mare de 3 m.

Înainte de punerea zilnică în funcțiune a instrumentului, controlați alimentarea cu apă a instrumentului și deschideți-o.

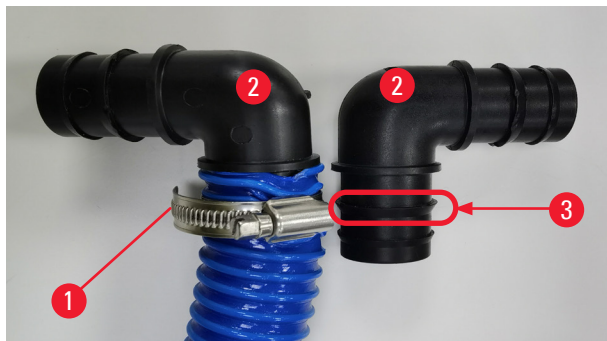

Fig. 9



Notiță

- Colierul cu șurub (→ Fig. 9-1) trebuie instalat în poziția desemnată (→ Fig. 9-3). Se recomandă să contactați service-ul Leica pentru instalare.

4.5 Sistem de evacuare a aerului pentru vapori de reactivi

**Avertisment**

Respirarea vaporilor periculoși pentru sănătate

Vătămarea persoanelor

- Trebuie utilizat filtrul cu cărbune activ. În plus, conectați instrumentul la un sistem de evacuare extern folosind furtunul dedicat (lungimi disponibile de 2 m și 4 m) sau operați instrumentul sub o hotă de tiraj.
- Pentru a evita evaporarea inutilă a reactivilor, recipientele cu reactivi se vor acoperi în caz de nefolosire a instrumentului.
- În cazul activităților cu substanțe periculoase, trebuie să fie verificată respectarea valorilor limită în locul de muncă de către utilizatori.

**Avertisment**

Schimbați filtrul de carbon cu dispozitivul în funcțiune și utilizatorul poate intra în contact accidental cu ventilatorul în funcțiune.

Vătămarea persoanelor

- Placa din spate nu trebuie îndepărtată decât dacă este necesară schimbarea filtrului de carbon.
- Dispozitivul trebuie să fie în starea oprit înainte de a scoate placa din spate și de a schimba filtrul de carbon.

Filtru cu cărbune activ

Fumul este extras prin filtrul de cărbune activ, care trebuie schimbat la fiecare trei luni (cu utilizare medie).

Pentru a schimba filtrul de cărbune activ, scoateți placa din spate (→ Fig. 10-1). Folosiți cureaua (→ Fig. 10-2) prevăzută pentru îndepărtarea filtrului de cărbune activ. Puneți unul nou și reatașați placa din spate.

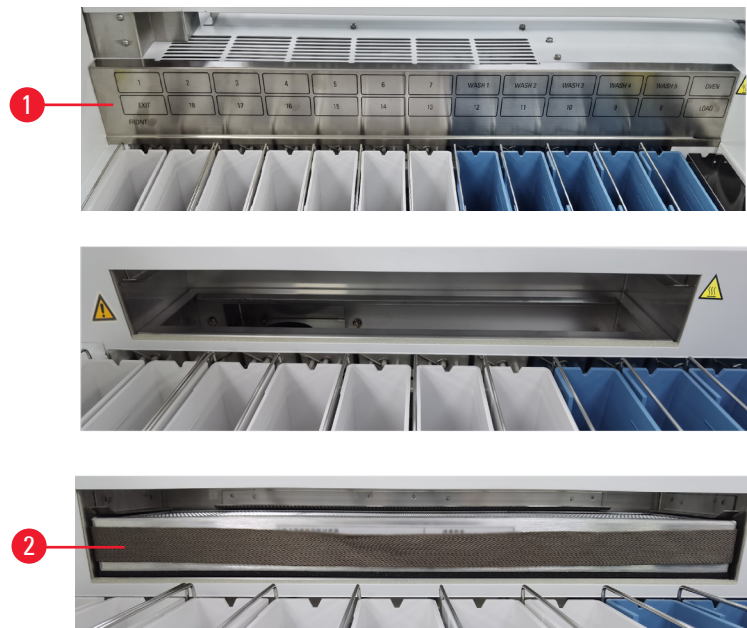

Fig. 10

Conectarea la sistemul de evacuare extern

Pentru a conecta instrumentul la sistemul de evacuare extern, sunt necesare accesorii suplimentare (→ p. 76 – 8. [Informații privind comenzile](#)). Mai întâi montați adaptorul de evacuare (14 0456 35435) pentru a acoperi orificiul de evacuare (→ Fig. 2-7) folosind cele două șuruburi din spatele orificiului de evacuare. Apoi conectați un capăt al tubului flexibil de evacuare D-50 mm (a se vedea (→ p. 76 – 8. [Informații privind comenzile](#))) cu adaptorul de evacuare și celălalt capăt cu un dispozitiv de evacuare instalat în laborator.

4.6 Cuptor

Puneți tava cu parafină pe podeaua cuptorului.

4.7 Rezervă pentru baterie – UPS (opțional)

Prin racordarea la o alimentare electrică neîntreruptă (UPS) se poate evita o întrerupere a procesului de colorare pentru întreruperi de curent de scurtă durată.

Un UPS compact poate fi conectat cu ușurință, așa cum se arată mai jos (→ Fig. 11) prin cablul de legătură al sursei de alimentare.

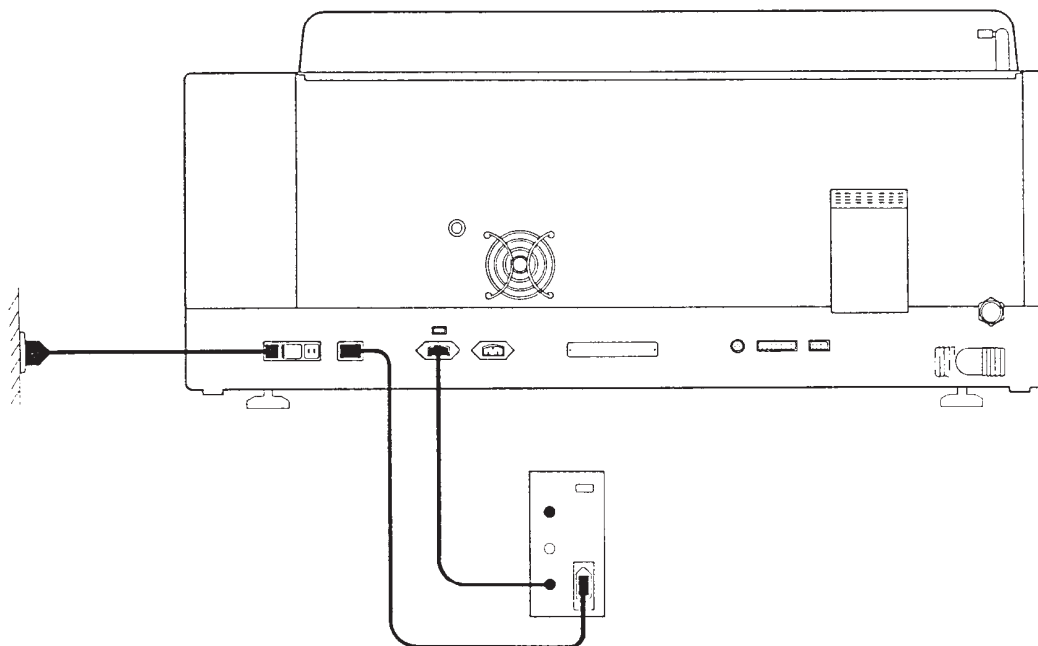

Fig. 11

UPS-ul trebuie proiectat pentru o ieșire de 650 VA pentru o durată de 10 minute. Totuși, UPS-ul nu va menține funcționarea cuptorului.

UPS-ul trebuie să fie conceput pentru tensiunea de alimentare cu curent, din locul de instalare. Distribuitorul dumneavoastră vă va recomanda un UPS care vi se potrivește.

4.8 Alarma de la distanță (opțional)

Alarma opțională de la distanță este un relee de blocare care este izolat de tensiune de restul instrumentului. Când există o condiție de alarmă (o defecțiune majoră de funcționare sau o întrerupere a curentului în timpul unei operații de colorare cu un UPS conectat), circuitul de alarmă se închide și alarma sună.



Notiță

- Dacă aveți nevoie de o alarmă de la distanță care să sune chiar dacă există o pană de curent, trebuie să utilizați o alarmă de la distanță care funcționează cu baterie.

Asigurați-vă că instrumentul este încă pornit și confirmați mesajul pentru a opri sunetul alarmei. Dacă alimentarea se întrerupe în timpul unei curse de colorare, este posibil să fie nevoie mai întâi să comutați comutatorul Stand-by din partea frontală la Oprit și apoi înapoi la Pornit.

Alarma de la distanță va funcționa numai în timpul unei pene de curent dacă este conectat un UPS. Pentru detalii despre cum să conectați o alarmă la distanță, contactați distribuitorul.

Alarma de la distanță trebuie să fie proiectată pentru 30 V c.a./1 A, 60 V c.c./1 A.

Conectați alarma de la distanță la priza de alarmă de la distanță (→ Fig. 2-9) pe partea din spate a instrumentului folosind o mufă mono (6,25 mm).

4.9 Pornirea/Oprirea

Pornirea

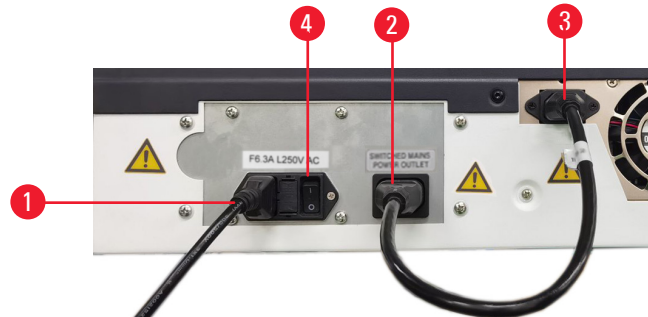

Fig. 12

1. Conectați cablul de alimentare la intrarea de alimentare (→ Fig. 12-1).
 2. Conectați cablul de legătură al sursei de alimentare la ieșirea alimentării de la rețea (→ Fig. 12-2) și intrarea alimentării de la rețea (→ Fig. 12-3).
 3. Apoi introduceți fișa de rețea într-o priză de rețea.
 4. Asigurați-vă că comutatorul (→ Fig. 1-7) din partea din față a instrumentului este în poziția Oprit, apoi setați comutatorul Pornit/Oprit (→ Fig. 12-4) pe partea din spate a instrumentului la Pornit.
 5. Apăsăți comutatorul din partea frontală în poziția Pornit și instrumentul durează câteva secunde pentru a se inițializa.
 6. După finalizarea cu succes a inițializării, se afișează fereastra de autentificare și se aprinde iluminarea.
 7. Conectați-vă la sistem ca administrator (→ p. 45 – 5.2.2 Conectare inițială). Ecranul **Stare** este afișat și brațul de transport începe să se miște pentru a efectua un autotest.
- ✓ După finalizarea cu succes a autotestului, instrumentul emite un sunet de apel și sistemul este gata de funcționare.

Bandă LED

Banda cu LED-uri (→ Fig. 1-6) pe partea din față a instrumentului indică starea de funcționare a instrumentului.

- LED oprit: alimentarea de la rețea este oprită.
- LED pornit: alimentarea de la rețea este pornită.
- LED cu lumină albă: nu există nicio eroare de instrument.
- LED intermitent cu lumină albă: colorarea este întreruptă.
- LED cu lumină roșie: instrumentul are o eroare.

Oprirea

1. Când nu rulează niciun program, apăsați butonul de oprire de pe ecranul tactil. Apare următorul ecran.

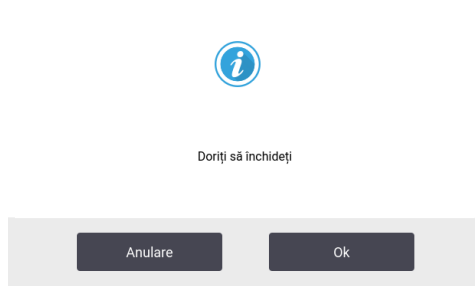

Fig. 13



Fig. 14

2. Confirmați cu **OK**.
3. Apăsați comutatorul din partea din față în poziția Oprit. Comutatorul Pornit/Oprit de pe partea din spate a instrumentului trebuie lăsat pe Pornit.

Reporniți după o perioadă lungă de oprire

Dacă nu mai utilizați aparatul din cauza efectuării operațiunilor de întreținere sau a eliminării, utilizatorul trebuie să oprească mai întâi sursa de alimentare și apoi să scoată cablul de alimentare, asigurându-se că acesta este depozitat corect. În plus, utilizatorul trebuie să curețe suprafața instrumentului și să golească recipientele de reactivi și recipientele de spălare. Dacă este montat un furtun de evacuare, acesta trebuie îndepărtat.

Dacă instrumentul urmează să fie repornit, remontați cablul de alimentare original și verificați integritatea componentelor și pieselor instrumentului, asigurându-vă că nu există impurități în recipientele de reactivi și recipientele de spălare. Dacă există un furtun de evacuare, instalați-l conform instrucțiunilor. Verificați intrarea apei în instrument și porniți-l.

4.10 Deplasarea instrumentului



Avertisment

Ridicarea și transportul inadecvat al instrumentului

Vătămarea persoanelor și/sau daune aduse proprietății

- Transportul instrumentului este permis numai vertical.
- Nu încercați să ridicați instrumentul cu mai puțin de 4 persoane.
- Purtând mănuși anti-alunecare, prindeți instrumentul sub cadru în toate colțurile și ridicați-l uniform.
- Se recomandă să însărcinați o companie de transport să transporte, instaleze sau eventual să mute instrumentul.

Înainte de a muta instrumentul, goliți recipientele cu reactivi și spălați recipientele și asigurați-vă că nu există reziduuri de reactiv sau apă în interiorul instrumentului. Opriți aparatul. Cablul de alimentare trebuie deconectat de la alimentarea din rețea și aparatul trebuie lăsat să se răcească.

5. Exploatarea

5.1 Interfața pentru utilizator - Prezentare generală

HistoCore CHROMAX ST este programat și operat prin intermediul unui ecran cu sensibilitate la atingere color. Ecranul apare după cum urmează (→ Fig. 15) după pornire. Este prezentată configurația preinstaltată a băii.



Fig. 15

5.1.1 Elementele ecranului de stare

- 1 Meniul principal - include 5 file: Stare, Programe, Reactivi (Sistemul de gestiune a reactivilor, RMS), Setări și Utilizatori
- 2 Numărul de lame colorate cu Hematoxilina. Pentru modul de configurare a pragurilor de expirare a reactivului și a mementoului de expirare a reactivului, consultați Gestionarea stației (→ p. 49 – 5.4.2 Gestionarea stației)
- 3 Temperatura cuptorului când cuptorul este setat să fie Pornit. Când cuptorul este setat să fie Oprit, se afișează ca Oprit. (→ p. 47 – Cuptor)
- 4 Configurația băii (→ p. 43 – Configurația băii)
- 5 Rularea stativelor după succesiunea de numere (→ p. 43 – Stare stativ). Apăsăți o pictogramă de stativ pentru a vizualiza informațiile detaliate pentru fiecare stativ (→ p. 65 – 5.6.6 Vizualizarea informațiilor de rulare în timpul colorării).
- 6 Buton de blocare/deblocare (→ p. 46 – 5.2.5 Blocarea/Deblocarea ecranului)
- 7 Buton de oprire (→ p. 39 – Oprirea)
- 8 Nume de utilizator curent (→ p. 44 – 5.2 Gestionare utilizator)
- 9 Ora locală și data (→ p. 46 – Timp)
- 10 Lista de programe favorite cu programul activ evidențiat în albastru. (→ p. 56 – 5.5.4 Setarea programelor preferate)
- 11 Buton pentru selectarea mai multor programe
- 12 Butonul Pauză/Continuare

5.1.2 Ecranul Stare proces

Configurația băii



Fig. 16

- 1 Numărul stației
- 2 Indicator de memento privind expirarea reactivului:
 - Pictograma galbenă indică faptul că reactivul urmează să expire (→ p. 49 – 5.4.2 Gestionarea stației).
 - Pictograma roșie indică faptul că reactivul a expirat (→ p. 49 – 5.4.2 Gestionarea stației).
- 3 Denumire reactiv (→ p. 50 – 5.4.3 Gestionarea reactivilor)
- 4 Culoare reactiv (→ p. 50 – 5.4.3 Gestionarea reactivilor)
- 5 Poziția stativului de colorare numerotat și culoarea pentru starea de finalizare

Stare stativ



Fig. 17

- 1 Numerotarea stativelor: începe de la 01 în fiecare zi.
- 2 Butonul Anulare - apăsați butonul pentru a anula stativul care rulează după ce sistemul a fost întrerupt (→ p. 67 – 5.7 Întreruperea colorării).
- 3 Afișați timpul de procesare rămas în timp real al stativului.

5.1.3 Tastaturi

Tastaturile apar dacă este necesar, pentru a vă permite să introduceți texte și numere. Există două tipuri: alfanumerice (text și numere) și numerice (numai numere). Tastaturile sunt similare unei tastaturi de computer cu butoane pe ecran.

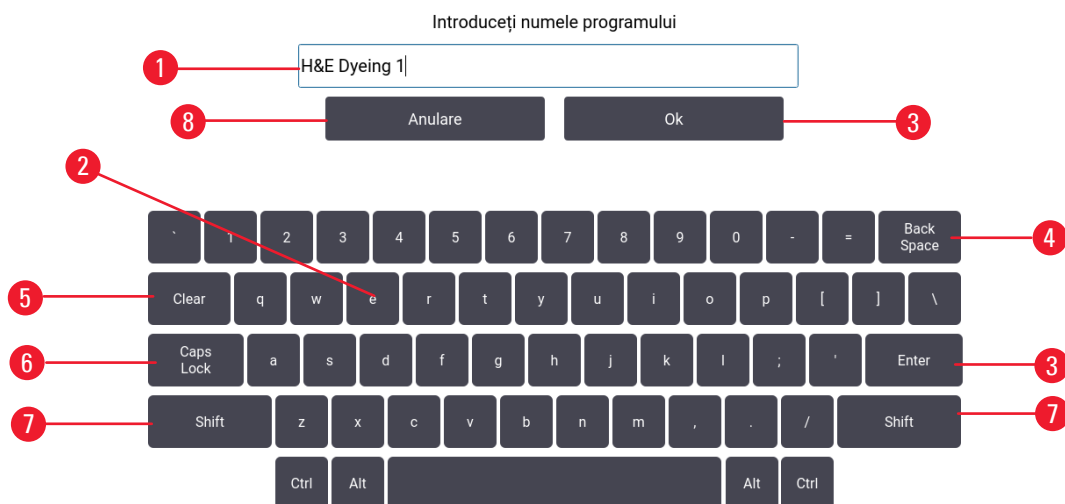

Fig. 18

1. Fereastră de text
2. Texte și numere
3. **OK** și **Enter** - confirmați înregistrarea
4. **Back Space** - ștergeți ultimul caracter
5. **Ștergere** - șterge toate caracterele
6. **Caps Lock** - selectați majuscule sau minuscule
7. **Shift** - selectați majuscule sau minuscule
8. **Cancel** - ieșiți fără a salva

5.2 Gestionare utilizator

Acest meniu poate fi folosit pentru a crea și edita conturile de utilizator.

5.2.1 Niveluri de acces

Există trei niveluri de acces, Operator, Supervizor și Administrator.

În timpul operațiunii, butoanele activate sunt evidențiate, iar butoanele dezactivate sunt gri.

Operator

Operatorii pot folosi instrumentul complet configurat pentru toate aplicațiile de rutină, cum ar fi vizualizarea/selectarea programului, rularea/pauză/încetarea colorării, schimbarea reactivului, vizualizarea informațiilor de rulare. Operatorii nu pot modifica programele și setările.

Supervizor

Supervizorii au aceleași opțiuni de acces ca și operatorii și mai multe opțiuni de acces, cum ar fi schimbarea configurației băii, gestionarea reactivilor, gestionarea programelor și setările instrumentului.

Administrator

Contul de administrator este configurat din fabrică. Administratorul are aceleași opțiuni de acces ca și supervizorii și mai multe opțiuni de acces, care sunt gestionarea utilizatorilor și blocarea/deblocarea ecranului tactil.

5.2.2 Conectare inițială

Contul de administrator și parola acestuia sunt configurate din fabrică, care pot fi utilizate pentru a crea conturi noi. Parola implicită este Admin1234. Parola poate fi schimbată după conectarea inițială.

Pentru a schimba parola administratorului, procedați după cum urmează.

1. Apăsați pe fila **Utilizatori**.
2. Selectați contul implicit și apăsați butonul **Editare**.
3. Folosind tastatura, introduceți **Admin1234**, apoi introduceți parola nouă de două ori și confirmați cu **Salvare**.

5.2.3 Adăugarea/editarea/ștergerea unui cont de utilizator

- ① Numele contului nu poate duplica un nume de utilizator existent sau conține cuvântul „Leica”. Lungimea numelui de utilizator trebuie să fie mai mică de 30 de caractere. Parola trebuie să aibă cel puțin 6 caractere amestecate cu cifre și litere în limba engleză.

Adăugarea unui cont de utilizator

1. Apăsați pe fila **Utilizatori**.
2. Apăsați **Nou**.
3. Introduceți numele de utilizator și parola. Alegeți un nivel de acces din lista verticală.
4. Apăsați **Salvare**.

Editarea unui cont de utilizator

1. Apăsați pe fila **Utilizatori**.
2. Selectați un cont de utilizator din tabel și apăsați **Editare**.
3. Schimbați numele de utilizator și parola. Alegeți un nivel de acces din lista verticală.
4. Apăsați **Salvare**.

Pentru a șterge un cont de utilizator.

1. Apăsați pe fila **Utilizatori**.
2. Selectați un cont de utilizator din tabel și atingeți **Ștergere**.
3. Apăsați **OK** în caseta de dialog de confirmare.

5.2.4 Deconectare

1. Apăsați pictograma nume de utilizator  **Admin**.
2. Selectați **Schimbare utilizator** sau **Deconectare** și continuați cu următoarea acțiune la alegere.

5.2.5 Blocarea/Deblocarea ecranului

Administratorul poate bloca/debloca ecranul tactil. Când ecranul tactil este blocat, sistemul afișează ultimul ecran înainte de blocare. Fereastra de deblocare va apărea când un utilizator face clic pe ecranul tactil blocat.

5.3 Setări

Apăsați pe fila **Setări** pentru a deschide meniul **Setări**. În acest meniu se pot executa setări de bază pentru instrument și software.

5.3.1 Setare generală

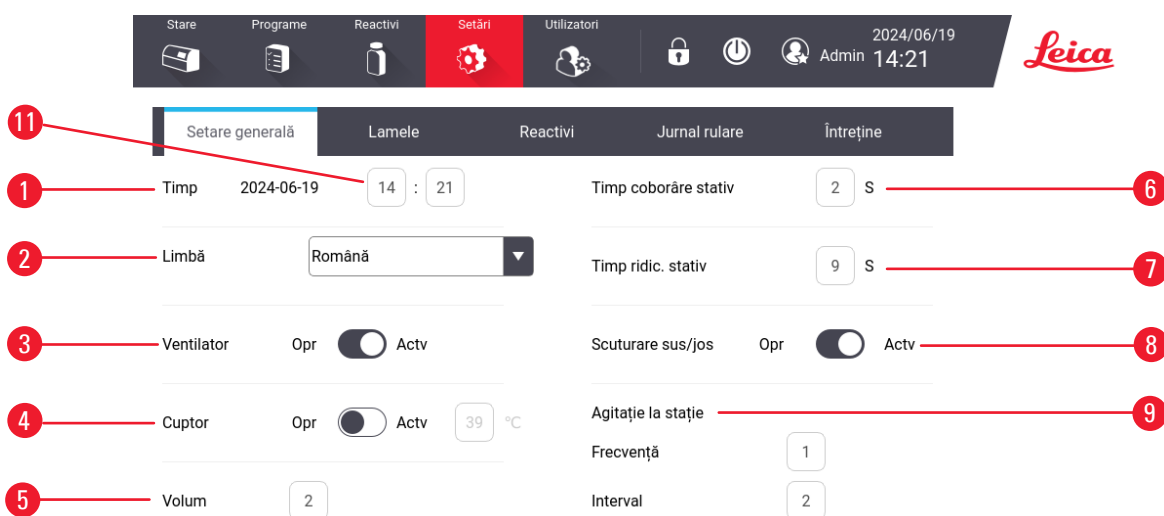

Fig. 19

Timp

- ① Toate nivelurile de utilizator au acces.

Apăsați butonul de editare (→ Fig. 19-11) în linie și modificați ora și minutul. Intervalul de valori care poate fi modificat pentru „Oră” este de la 0 la 23. Intervalul de valori care poate fi modificat pentru „Minut” este de la 0 la 59. Data nu poate fi modificată.

Limbă

- ① Toate nivelurile de utilizator au acces.

Limba implicită a interfeței (→ Fig. 19-2) este engleza. Utilizatorii pot selecta alte limbi în această interfață.

Ventilator

- ① Toate nivelurile de utilizator au acces.

Apăsați cele două capete pentru a porni sau opri ventilatorul de evacuare (→ Fig. 19-3).

Când cuptorul este setat să fie **Pornit**, ventilatorul de evacuare va fi pornit automat, chiar dacă ar putea fi setat să fie **Oprit**.

Cuptor

- ① Supervizorul și administratorul au acces.

Apăsați cele două capete pentru a porni sau opri cuptorul (→ Fig. 19-4).

Când cuptorul este setat să fie **Pornit**, introduceți temperatura între 30 °C și 65 °C și confirmați cu **OK**. Valoarea reală a temperaturii cuptorului este afișată pe ecranul **Stare** (→ Fig. 15-3). Sistemul oprește cuptorul automat când temperatura reală a cuptorului este anormală și apare un mesaj de eroare pentru defecțiunea cuptorului.

Volumul alarmei

- ① Supervizorul și administratorul au acces.

Setați volumul (→ Fig. 19-5) de la slab la puternic, variind de la 2 la 9 și confirmați cu **OK**.

Timp coborâre stativ

- ① Supervizorul și administratorul au acces.

Setați **Timp coborâre stativ** (→ Fig. 19-6) de la 2 la 4 secunde și confirmați cu **OK**.

Timp ridic. stativ

- ① Supervizorul și administratorul au acces.

Setați **Timp ridic. stativ** (→ Fig. 19-7) de la 4 la 9 secunde și confirmați cu **OK**.

Mișcări în sus/jos (adâncituri)

- ① Supervizorul și administratorul au acces.

Apăsați cele două capete pentru a activa sau dezactiva mișcărilor Sus/Jos (→ Fig. 19-8). Când mișcărilor Sus/Jos sunt setate să fie **Pornite**, completați numărul continuu (de la 1 la 20 de ori) și durata unei adânciri întregi (de la 1 la 4 secunde) (→ Fig. 19-9).

Timpul pentru o mișcare completă în sus și în jos (adâncire) este stabilit în adăugarea unui program nou (→ p. 54 – Adăugarea unui program nou).

Dacă timpul de colorare pentru un număr selectat este prea scurt, se va face doar numărul de adânciri care se încadrează în timpul de colorare specificat.

5.3.2 Raport de numărare a lamelor REF.20

Lamelele din fiecare suport care urmează să fie colorate sunt numărate de sistem (→ p. 64 – 5.6.5 Încărcarea stativelor). Apăsați fila **Lame** pentru a vizualiza numărul de lame din ultimii 3 ani pe zi sau pe lună.

Apăsați butonul **Export** pentru a exporta raportul de numărare a lamelor.

5.3.3 Raport de schimb al reactivului

Apăsați fila **Reactivi** pentru a vizualiza ultimii 3 ani de informații despre schimbarea reactivilor pe lună.

Apăsați butonul **Export** pentru a exporta raportul de schimb reactiv.

5.3.4 Raport de jurnal de rulare al utilizatorului

Apăsați fila **Jurnal de rulare** pentru a vizualiza starea intermediară și de finalizare a protocoalelor pe zi, pentru ultimii 3 ani.

5.3.5 Întreținere

Apăsați fila **Întreținere** pentru a vizualiza versiunile software-ului instalat și ale firmware-ului și numărul de serie al instrumentului.

Pentru a exporta jurnalul, apăsați **Export**.

Personalul de service autorizat de Leica poate accesa mai multe funcții pentru diagnosticare și reparații la HistoCore CHROMAX ST.

5.4 RMS (Sistem de gestiune a reactivilor)

Apăsați pe fila **RMS** pentru a deschide meniul **RMS. REF. 15**

5.4.1 Informații despre reactiv

Apăsați **Reactivi** pentru a vizualiza informațiile despre reactiv.

Stație	Reactiv	Valide Zile	Valide Lamele	Colorate Zile	Colorate Lamele	Data	EXP	Operator
Încărcare	Gol	N/A	N/A	N/A	N/A	N/A	N/A	N/A
R1	Xilen	N/A	N/A	5	0	24/06/28		Admin
R2	Xilen	N/A	N/A	5	0	24/06/28		Admin
R3	Xilen	N/A	998	5	1023	24/06/28	24/05/28	Admin
R4	100%alcohol	N/A	N/A	0	0	24/06/28	24/05/27	Admin
R5	100%alcohol	N/A	N/A	5	1023	24/06/28	24/05/27	Admin
R6	95%alcohol	N/A	N/A	0	0			
R7	Gol	N/A	N/A	N/A	N/A	N/A	N/A	N/A

Fig. 20

Informațiile despre reactiv includ: Culoarea reactivului (→ Fig. 20-1), Numărul stației (→ Fig. 20-2), Numele reactivului (→ Fig. 20-3), Zile maxime (→ Fig. 20-4), Max. lame (→ Fig. 20-5), Zile colorare (→ Fig. 20-6), Lame colorate (→ Fig. 20-7), Data de înlocuire (→ Fig. 20-8), Data expirării (→ Fig. 20-12) și Operator (→ Fig. 20-9).

Zile de colorare și Lame colorate sunt afișate în culoare roșie (→ Fig. 20-10) dacă reactivul din această stație a expirat.

Câmpul pentru max. zile sau max. lame este afișat ca N/A (→ Fig. 20-11) dacă Max. zile sau Max. lame nu sunt setate.

Odată ce data în timp real depășește data de expirare, data se va transforma în roșu (→ Fig. 20-13) pentru a reaminti utilizatorului că reactivul corespunzător a expirat.

5.4.2 Gestionarea stației

Apăsați **Stație** pentru a configura stațiile.

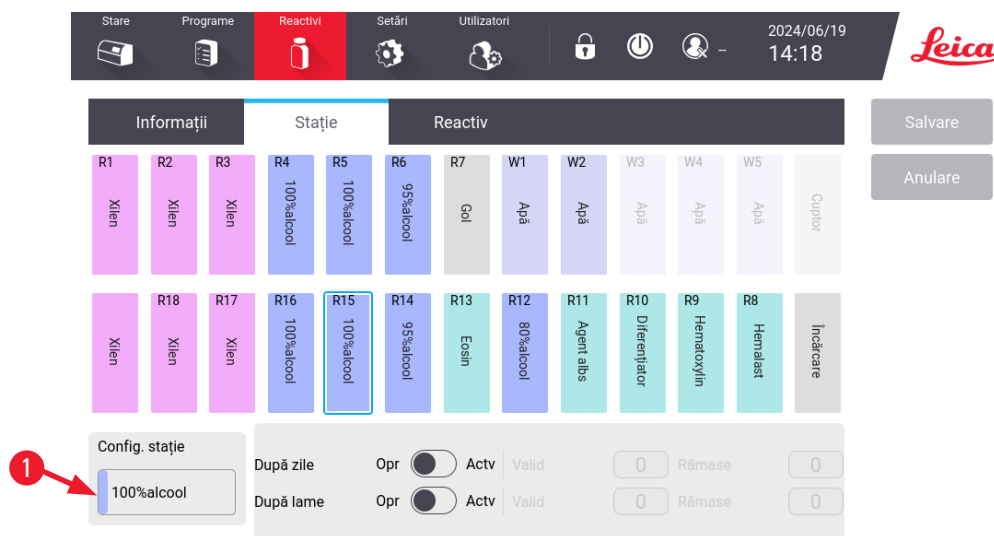

Fig. 21

Sistemul este configurat cu configurația băii preinstalată. Este pentru programul Leica preinstalat. Administratorii pot schimba configurația băii.

Cele două stații de spălare, W1 și W2, pot fi setate ca stații de reactiv. Stația cuptorului și stațiile de spălare W3/W4/W5 nu pot fi schimbate.

Momentul de expirare a reactivului poate fi setat pe zile și/sau diapozitive pe acest ecran. Mementoul de expirare a reactivului vă avertizează că este necesară înlocuirea unui reactiv. Când este activat, indicatorul de stare de expirare (→ Fig. 16-2) apare pe configurația băii dacă un reactiv expiră curând sau a expirat.

Pentru a schimba configurația băii și/sau a seta mementoul de expirare a reactivului, procedați ca mai jos.

1. Selectați stația.
2. Faceți clic pe pictograma Stație de reactiv (→ Fig. 21-1). Apare ecranul listă de reactivi.
3. Selectați un reactiv și apăsați **Selectare**.
4. Setări pragurile și mementourile de expirare a reactivului. Pragurile de expirare a reactivului sunt maximum de zile și/sau maximum de lame. Mementourile de expirare a reactivului sunt zile rămase și/sau lame rămase.
5. Salvați modificarea la stația selectată.

5.4.3 Gestionarea reactivilor

Apăsați **Reactivi** pentru a intra în Sistemul de gestionare a reactivilor pentru a configura lista de reactivi.

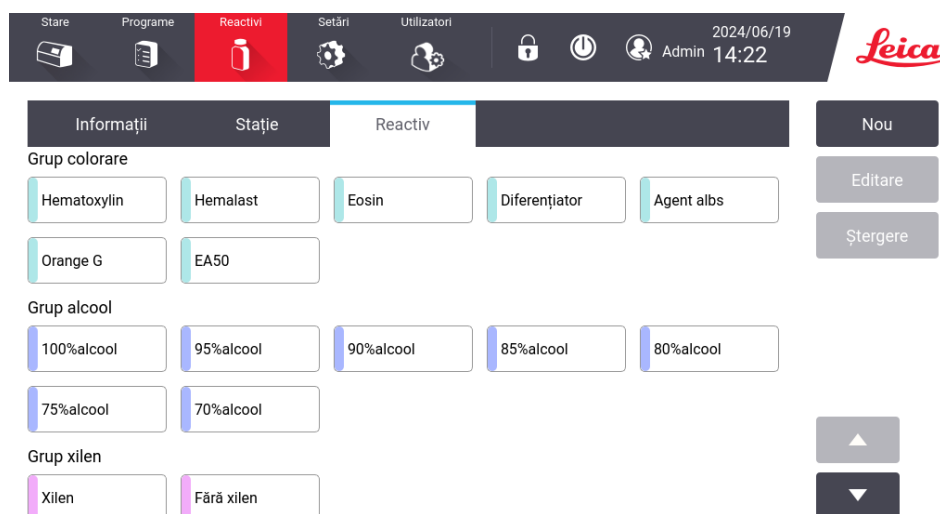

Fig. 22

Există reactivi preinstalați în sistem. Reactivii preinstalați sunt utilizați în programul Leica preinstalat, inclusiv:

- Reactivi de colorare: HemaLast, Hematoxină, Eozină
- Diferențiator, Agent de albăstrire, Portocaliu G, EA50
- Etanol: 100% etanol, 95% etanol, 90% etanol, 85% etanol, 80% etanol, 75% etanol, 70% etanol
- Xilen: Xilen, fără xilen
- Altele: Amoniac, clorhidrat de alcool 1%, apă distilată, apă, carbonat de litiu saturat, clorhidrat de alcool 0,5%

Reactivii preinstalați nu pot fi șterși sau editați.

Reactivii definiți de utilizator pot fi adăugați la lista de reactivi.

Pentru a adăuga un reactiv nou, procedați după cum urmează:

1. Apăsați pe fila **Reactivi**, apoi apăsați **Reactiv**. Apăsați **Nou**.
2. Introduceți denumirea reactivului. Noul nume de reactiv nu poate duplica numele reactivului preinstalat și nu poate conține caracterele „LEICA”. Numele nu poate depăși 30 de caractere.
3. Selectați o grupă de reactivi.
4. Salvați reactivul.

5.5 Programe REF 12

Apăsați pe fila **Programe** pentru a deschide meniul **Programe**.

Lista de programe

HistoCore CHROMAX ST are un program preinstalat (→ p. 69 – 5.10 Program preinstalat) și poate stoca până la 99 de programe definite de utilizator. În mod implicit, programele se încadrează în patru categorii: Colorare H&E, Colorare de citologie, Colorare specială și Altele.

Pictograma programului

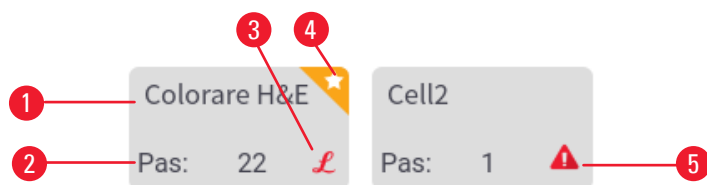

Fig. 23

O pictogramă de program include:

- Denumire program (→ Fig. 23-1)
- Numărul total de pași ai unui program (→ Fig. 23-2)
- Eticheta „L” pentru programele Leica preinstalate (→ Fig. 23-3)
- Steagul galben numerotat pentru programele preferate (→ Fig. 23-4). Programul implicit este etichetat cu o pictogramă stea.
- Pictogramă roșie (→ Fig. 23-5) indică faptul că programul nu este valid.

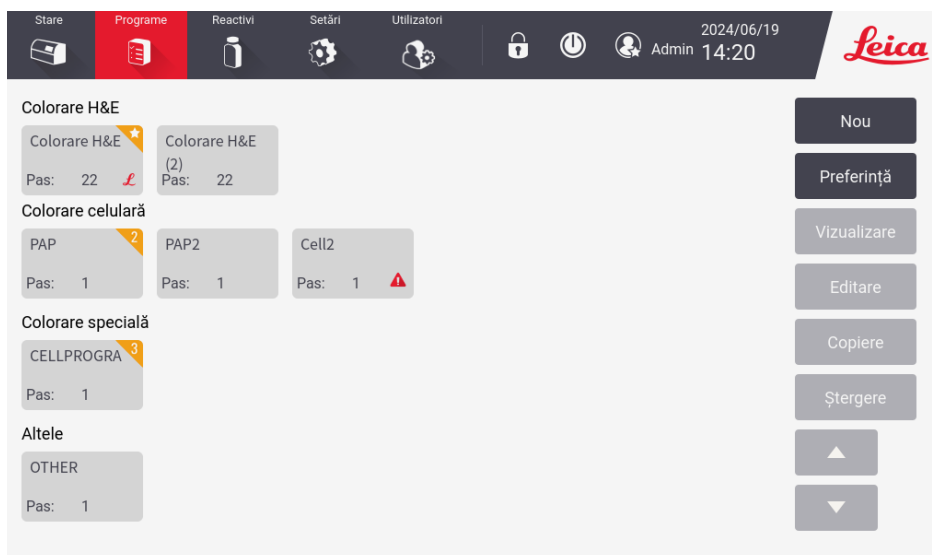

Fig. 24

Vizualizarea unui program

Pentru a vizualiza un program:

1. Apăsați pe fila **Programe** și selectați programul care urmează să fie vizualizat.
2. Apăsați **Vizualizare**.
3. Apăsați **Întoarcere** pentru a reveni la ecranul cu lista de programe.

Prezentare generală a pașilor programului

Un program conține până la 25 de pași. Un pas constă din următoarele informații:

- numărul pasului
- stația
- reactivul
- timpul de colorare (min./sec.), variind de la 0 min. 1 sec. la 99 min. 59 sec.
- Dacă timpul de colorare trebuie atins exact sau nu

Numărul pasului definește ordinea în care sunt utilizate stațiile. Timpul de colorare este momentul în care suportul este scufundat complet într-o stație.

Timpii se pot suprapune atunci când mai multe stative sunt procesate simultan, prin urmare pașii care necesită respectarea precisă a timpului de așteptare specificat sunt desemnați ca exact în program. Prin urmare, timpii de colorare la acești pași au prioritate și sunt respectați cu o precizie de ± 1 secundă. Stativele care se află într-o etapă care a fost desemnată ca inexactă sunt prelucrate în continuare de îndată ce brațul de transport este disponibil pentru asta.

5.5.1 Programe de colorare Leica (preinstalate) REF. 13

- Programele de colorare Leica sunt preinstalate în fabrică și au fost testate din perspectiva funcționării și a proprietăților de colorare. Acestea asigură o calitate consistentă a colorării pentru un anumit număr de lame.
- Programele de colorare Leica sunt etichetate cu litera „L”.
- Pașii programelor individuale ale programului de colorare Leica nu pot fi editați sau șterși.

5.5.2 Programe de colorare definite de utilizator

- Pentru programele definite de utilizator, firma Leica nu poate realiza nicio verificare și nici nu acordă o garanție.
- Verificarea acestor programe de colorare cu reactivii respectivi utilizați și temperaturile reglate trebuie să fie efectuată în laborator de către utilizator. În acest scop, rezultatul colorării trebuie să fie verificat mai întâi printr-o trecere de probă (secțiunile de testare), înainte ca programul pentru probele pacienților să fie utilizate pentru diagnosticul clinic.

5.5.3 Adăugarea/Vizualizarea/Editarea/Copierea/Ștergerea unui program



Avertisment

Alocați reactivi incompatibili stațiilor adiacente.

Probă afectată/calitate slabă a colorării.

- Nu alocați reactivi incompatibili stațiilor adiacente.

Adăugarea unui program nou

1. Apăsați pe fila **Programe**, apoi apăsați butonul **Nou**.
2. Selectați un grup de programe și confirmați cu **OK**.
3. Introduceți un nume de program și confirmați cu **OK**. Numele programului nu poate duplica numele programului preinstalat sau conține cuvântul „Leica”. Lungimea numelui programului trebuie să fie mai mică de 50 de caractere.
4. Selectați stația (→ Fig. 25-1), timpul de colorare (→ Fig. 25-2) și dacă timpul de colorare este exact sau nu (→ Fig. 25-3). Apoi confirmați cu **OK**. Numerele (→ Fig. 25-4) de sub stațiile de reactivi sunt numerele pașilor.
5. Apăsați butonul **Nou**. Repetați pasul 4 până la finalizarea programului.
6. Salvați programul.



Fig. 25



Notiță

- Când instrumentul este setat ca stație de lucru, ultimul pas al programului trebuie setat la sertarul **IEȘIRE**.

Inserarea unui pas într-un program

1. Apăsați pe fila **Programe** și selectați programul care urmează să fie modificat. Apoi apăsați butonul **Editare**.
2. Selectați numărul pasului în care urmează să fie introdus noul pas și apăsați **Introducere**.

3. Introduceți detaliile pașilor (→ Fig. 25) și confirmați cu **OK**.

✓ Pașii care urmează noului pas vor fi renumerotați.

4. Salvați programul.

Pentru a elimina o etapă dintr-un program

1. Apăsați pe fila **Programe** și selectați programul care urmează să fie modificat. Apoi apăsați butonul **Editare**.

2. Selectați numărul pasului care urmează să fie șters. Apăsați **Ștergere** și confirmați cu **OK**.

✓ Pașii selectați sunt eliminați, iar pașii următori sunt renumerotați.

3. Salvați programul.

Pas	Stație	Reactiv	Timp colorare	Exact
01	R1	Xilen	2Min	Nu
02	R2	Xilen	2Min	Nu
03	R3	Xilen	2Min	Nu
04	R4	100%alcool	1Min	Nu
05	R5	100%alcool	1Min	Nu
06	R6	95%alcool	1Min	Nu
07	W5	Apă	1Min	Nu
08	R8	Hemalast	1Min	Nu
09	R9	Hematoxylin	5Min	Da

Fig. 26

Editarea unei denumiri de program

1. Apăsați pe fila **Programe** și selectați programul care urmează să fie modificat. Apoi apăsați butonul **Editare**.

2. Apăsați pictograma de editare (→ Fig. 26-1) lângă numele programului.

3. Editați numele programului folosind tastatura și confirmați cu **OK**.

4. Salvați programul.

Salvarea unui program

Când programul este finalizat, salvați-l după cum urmează:

1. Din ecranul de editare a programului (→ Fig. 26), acum aveți opțiunile de salvare a programului editat, de a lăsa programul așa cum era înainte de efectuarea modificărilor sau de a continua editarea programului.

2. Apăsați **Salvare** pentru a salva programul sau
3. Apăsați **Anulare** pentru a lăsa programul neschimbat sau
4. Selectați pașii și apăsați **Nou** sau **Editare** pentru a continua editarea programului.

Copiere un program

1. Apăsați pe fila **Programe** și selectați programul care urmează să fie copiat.
2. Apăsați **Copiere**.
3. Introduceți numele programului și confirmați cu OK. Programul este listat în același grup al programului copiat.
4. Apăsați **Editare**, dacă doriți să faceți modificări suplimentare.

Dacă programul selectat este alocat unui stativ în curs de procesare, copierea nu este permisă și pe ecranul tactil apare un mesaj corespunzător.

Ștergerea unui program

1. Apăsați pe fila **Programe** și selectați programul care urmează să fie șters.
2. Apăsați **Ștergere** și confirmați cu **OK**.

5.5.4 Setarea programelor preferate

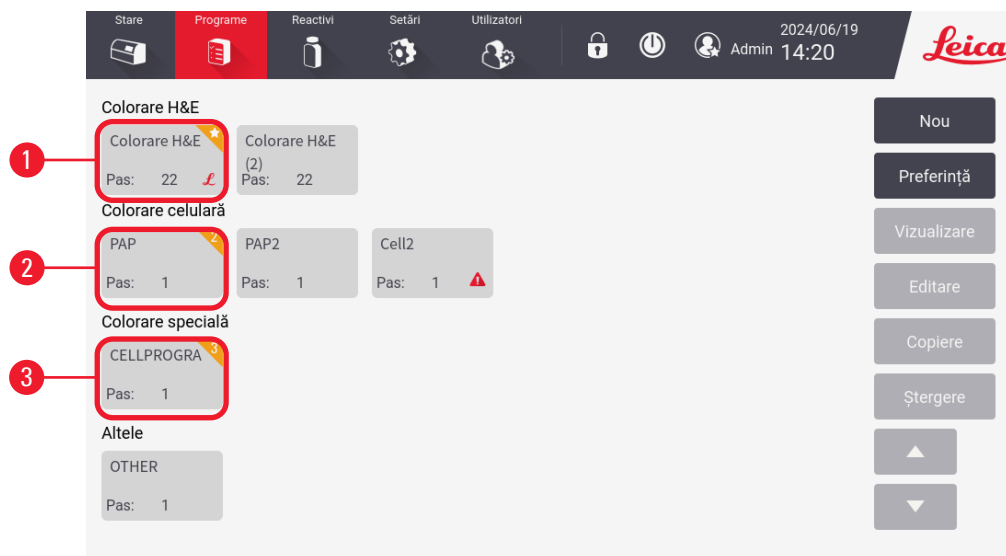

Fig. 27

Supervizorul poate seta trei programe favorite care vor fi vizibile pe ecranul de stare. Primul program preferat (→ Fig. 27-1) va fi etichetat cu o stea galbenă și este programul implicit. Programul implicit va fi setat automat activ după fiecare pas de încărcare a stativului. Programele preferate doi (→ Fig. 27-2) și trei (→ Fig. 27-3) vor fi vizibile pe ecranul de stare și trebuie selectate înainte de a încărca un stativ respectiv.

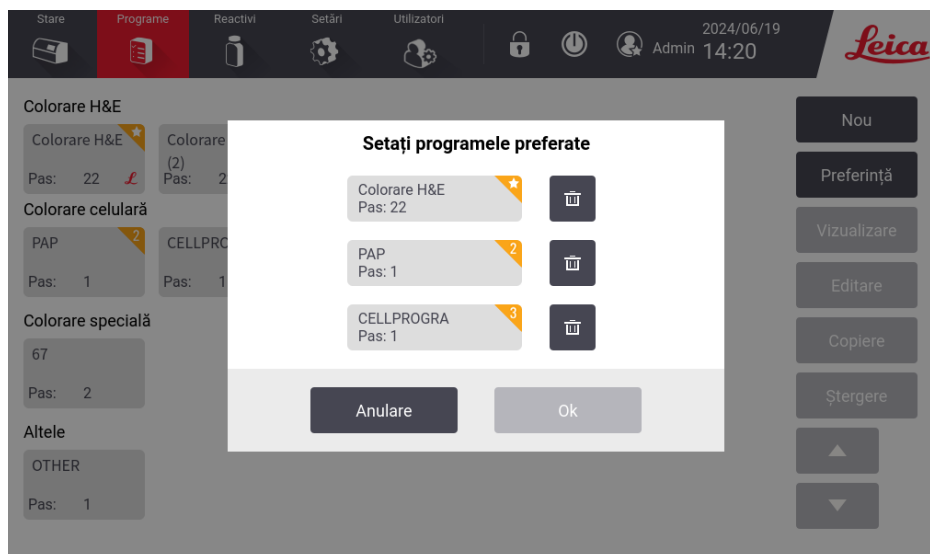

Fig. 28

Dacă nu este necesar niciun program implicit, vă rugăm să lăsați primul program preferat gol.

Programul preinstalat este setat ca primul program preferat din fabrică.

Pentru a seta un program preferat, procedați ca mai jos.

1. Apăsați pe fila **Programe** și apăsați **Favorit**.
2. Apăsați pe unul dintre câmpurile programului **Favorit**.
3. Selectați un program din lista de programe.
4. Salvați programul preferat.

5.5.5 Verificarea compatibilității programelor

Această funcție este utilizată pentru a verifica dacă două programe pot fi rulate simultan. Programele nu pot fi rulate în paralel dacă ar trebui să controleze două stații identice definite ca „exact” simultan sau dacă conțin două stații identice în ordine inversă, ca în exemplul următor:

Program 1	Program 2
Stație 1	Stație 1
Stație 2	Stație 3
Stație 3	Stație 2

Cu toate acestea, instrumentul efectuează acest calcul automat.

5.6 Colorare



Avertisment

Stativ procesat cu parametri de program greșiți

Deteriorarea probei

- Verificați întotdeauna parametrii programului definit de utilizator înainte de a începe procesarea.



Avertisment

Manipularea probelor infecțioase fără îmbrăcăminte adecvată

Vătămarea persoanelor

- În lucrul cu speciamele infecțioase utilizate în acest instrument, purtați în permanență îmbrăcăminte adecvată de laborator, precum și mănuși și ochelari de protecție.
- Respectați întotdeauna regulile de siguranță din laborator.

HistoCore CHROMAX ST are capacitatea de încărcare de 11 stative odată cu până la 30 de lame fiecare. Poate accepta un stativ nou de îndată ce sertarul de încărcare este gol și tasta **ÎNCĂRCARE** este aprinsă. Apoi lamelele de specimen sunt colorate conform programului selectat pentru suporturile respective. Pot fi utilizate simultan diferite programe, cu condiția să fie compatibile. Metoda de verificare a compatibilității este descrisă la (→ p. 57 – 5.5.5 Verificarea compatibilității programelor).

5.6.1 Recipiente de reactivi

Recipientele de reactivi pot fi îndepărtate individual pentru umplere. Fiecare recipient are o capacitate de până la 450 ml. Nivelurile de umplere maximă și minimă sunt marcate pe interior. Când umpleți reactivul, asigurați-vă că volumul reactivului nu depășește nivelul maxim sau mai mic decât nivelul minim.

Recipientele de apă și recipientele de reactivi au forme și culori diferite. Recipientele de apă sunt albastre, iar recipientele de reactivi sunt albe. După completare, acestea sunt introduse în instrument la poziția desemnată în programele corespunzătoare.

Recipientul galben de reactiv este specificat pentru sertarul de încărcare. Asigurați-vă că este introdus în sertarul de încărcare cu mânerul pliat pe partea dreaptă.

Pentru a face recipientele mai ușor de identificat, o etichetă poate fi inscripționată sau atașată pe partea direct deasupra unde este conectat mânerul.



Avertisment

Adeziv pentru etichete/Etichetele de pe lamă nu sunt rezistente la solvenți. Identificarea probei nu mai este posibilă.

Deteriorarea probei

- Etichetele și/ sau inscripțiile folosite pe lame trebuie să fie rezistente la solvenții utilizați în instrument.
- Când se utilizează etichete imprimabile sau etichete scrise de mână pe cadrele rack-ului și pe lamă, trebuie verificate rezistența la solvenți înainte de utilizare.

Un desen schematic al stațiilor individuale se află în interiorul instrumentului, pe placa din spate (→ Fig. 1-17). Asigurați-vă că recipientele sunt introduse corect și că toate mânerele sunt pliate în partea corectă, astfel încât să nu împiedice transportul stativelor. Sunt prevăzute capace pentru a reduce evaporarea solventului în timp ce recipientele de reactivi nu sunt utilizate. Recipientele sertarelor de **ÎNCĂRCARE** și **IEȘIRE** pot fi umplute și cu un reactiv, dacă se dorește. Cu toate acestea, instrumentul nu va monitoriza timpii de imersie în aceste două stații.

5.6.2 Umplerea reactivilor



Avertisment

- Cuvele de reactivi se vor umple sau goli fără excepție în afara instrumentului, pentru a evita, respectiv a reduce pericolul revărsării reactivilor în alte cuve de reactivi și pe piese ale instrumentului din spațiul interior. La umplerea sau golirea cuvelor de reactivi procedați conștient și urmați prescripțiile respective de laborator, aflate în vigoare. Dacă sunt vărsați reactivi sau dacă a fost contaminată o altă stație de reactivi, aceasta se va curăța neapărat și se va umple din nou. Pentru a evita evaporarea inutilă a reactivilor, cuvele se vor acoperi în caz de nefolosire a instrumentului.



Avertisment

Utilizarea aparatului fără îmbrăcăminte adecvată

Vătămarea persoanelor

- În lucrul cu substanțele chimice utilizate în acest instrument, purtați în permanentă îmbrăcăminte adecvată de laborator, precum și mănuși și ochelari de protecție.
- Respectați întotdeauna regulile de siguranță din laborator.



Avertisment

Atingeți zona de rotire a hotei când deschideți sau închideți hota

Rănirea persoanelor - degete sau mâini zdrobite

- Nu atingeți zona de rotire a hotei când o deschideți sau închideți.



Avertisment

Nivelul de umplere cu reactivi în recipientele de reactivi este insuficient

Probă afectată/Calitate slabă a țesutului

- Verificați regulat nivelul de umplere al recipientelor cu reactivi și curățați și/sau reumpleți dacă este necesar.
- Acoperiți recipientele de reactivi neutilizate pentru a minimiza evaporarea.



Avertisment

Utilizatorul manipulează surse inflamabile din zona dispozitivelor și are loc o explozie sau o explozie.

Vătămarea persoanelor

- Din motive de protecție la incendiu și explozie, nu este permis ca reactivii și solvenții inflamabili să fie încălziți.
- În lucrul cu solvenți și reactivi inflamabili, se va păstra distanța față de toate sursele de aprindere.

**Atenție**

Recipientul de reactiv este umplut cu reactiv expirat Leica sau de la terți. Prin urmare, probele sunt procesate cu reactivul expirat.

Probă afectată/Calitate slabă a țesutului

- Vă rugăm să urmați instrucțiunile corespunzătoare (→ p. 68 – 5.9 Înlocuirea reactivilor) la umplerea sau înlocuirea reactivilor.
- Verificați data de expirare a regenților înainte de a-i umple sau înlocui.

**Avertisment**

Contaminare după manipularea accidentală a reactivilor

Probă afectată/Calitate slabă a țesutului

- Dacă ați contaminat accidental reactivi, de exemplu, deoarece un reactiv a picurat într-un alt recipient de reactiv, respectați întotdeauna reglementările locale. Concentrați-vă mai întâi pe salvarea țesutului. Aruncați reactivii contaminați și curățați bine recipientele de reactivi afectate.

Înainte de a umple reactivii, asigurați-vă că aspectul băii de pe ecran este corect. Umpleți reactivii urmând configurația băii. Orice abatere poate duce la rezultate nedorite ale colorării.

**Atenție**

Privirea la sursa de lumină a scannerului când funcționează.

Vătămarea persoanelor

- Nu vă uitați niciodată la sursa de lumină a scannerului când acesta funcționează.

**Atenție**

Utilizatorul a plecat în timpul schimbării reactivilor și nu a reușit să introducă informații corecte despre reactiv, inclusiv numărul lotului, data de expirare etc., când a fost returnat.

Probă afectată/Calitate slabă a țesutului

- Introduceți informațiile corecte despre reactiv atunci când schimbați reactivii.
- Verificați informațiile introduse despre reactiv înainte de pasul următor, mai ales după întreruperi.

**Notiță**

- Recipientele de reactivi se vor umple în permanență în afara instrumentului, în condițiile respectării dispozițiilor de securitate.

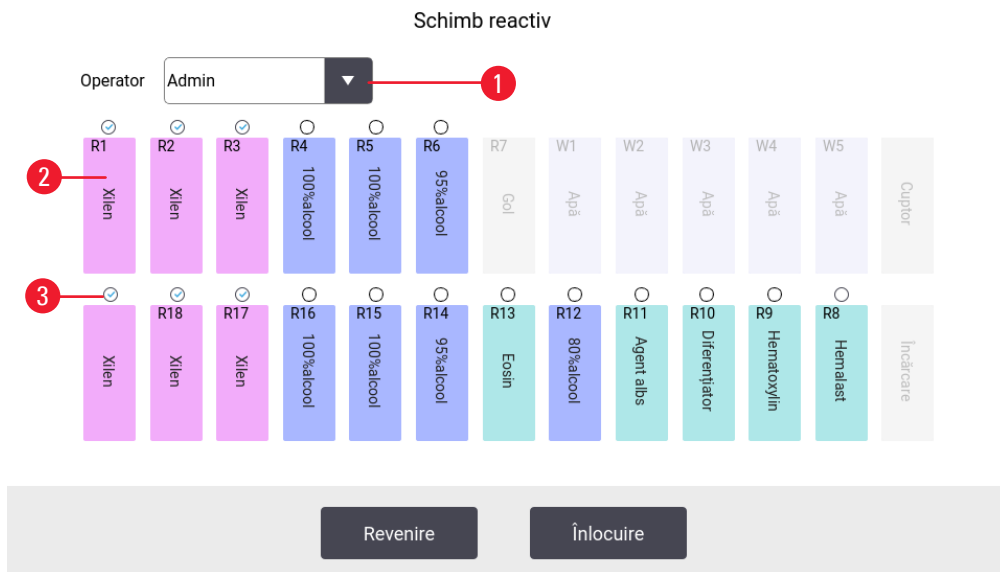

Fig. 29

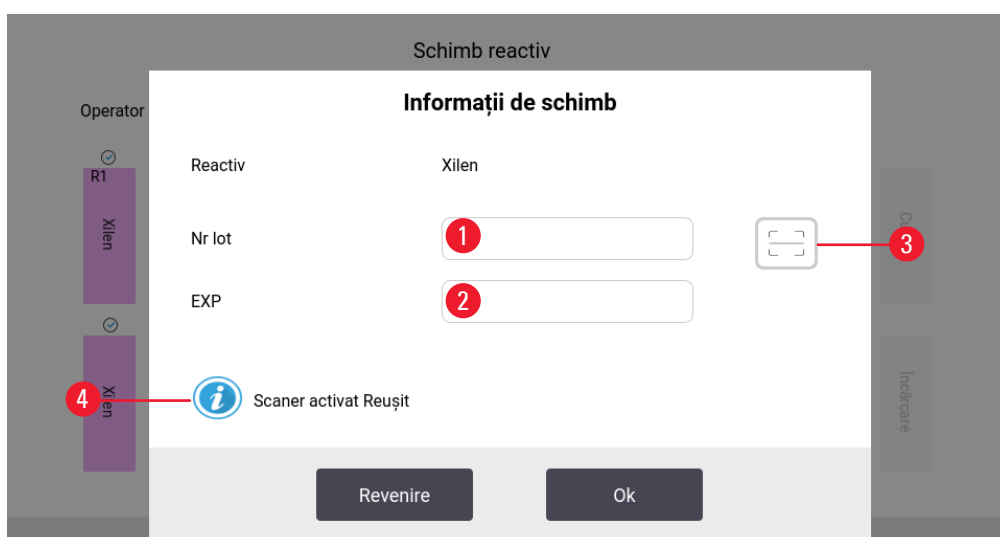

Fig. 30

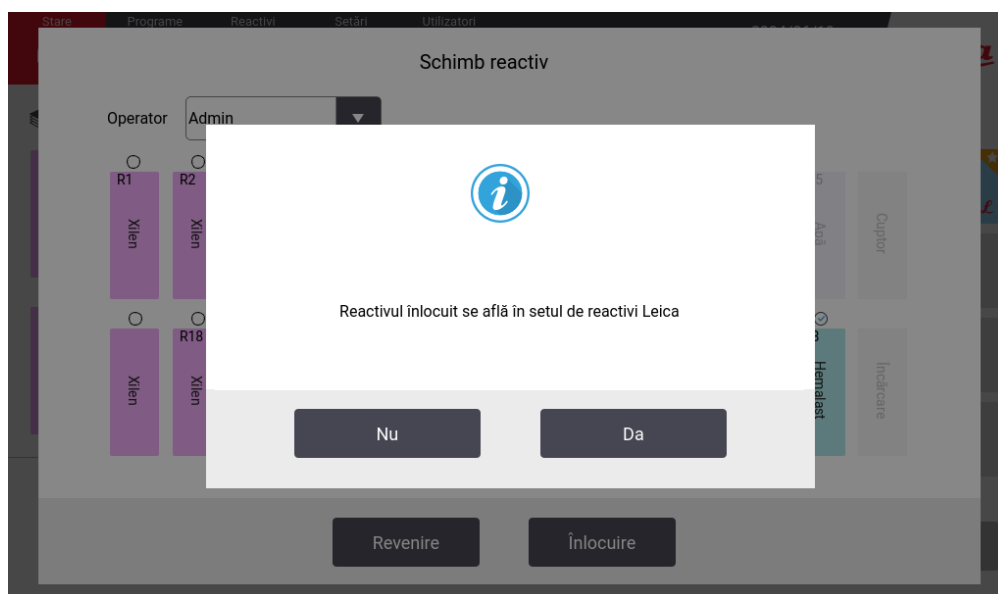

Fig. 31

Umplerea reactivilor

Pentru a umple reactivii, procedați ca mai jos.

1. Apăsați pictogramele stației. Se afișează ecranul **Schimb reactiv** (→ Fig. 29).
2. Verificați numele operatorului (→ Fig. 29-1). Folosiți opțiunea de meniu vertical pentru a schimba operatorul dacă este necesar.
3. Apăsați stația (→ Fig. 29-2) care urmează a fi umplută. Stațiile de umplut sunt marcate cu bife (→ Fig. 29-3) în colțul din dreapta sus. Apăsați butonul **Înlocuire**. Doar stațiile cu aceiași reactivi au putut fi selectate în același timp. Ar putea fi utilizate două moduri pentru înregistrarea informațiilor despre reactiv:
 - a. Introduceți numărul lotului (→ Fig. 30-1) și data de expirare (→ Fig. 30-2) de la tastatură;
 - b. Apăsați fereastra de scanare (→ Fig. 30-3) pentru a activa scannerul. Odată ce scannerul este activat, acesta arată: **Scannerul a fost activat cu succes** (→ Fig. 30-4).

Așezați flaconul de reactiv cu codul de bare corespunzător. Scanați codurile de pe ambalajul reactivului la o distanță de 4,5 până la 13 cm, chiar în fața scannerului LED din colțul din dreapta jos al instrumentului. Introducerea informațiilor despre reactiv este opțională, iar informațiile despre reactiv pot fi actualizate manual după scanare.



Notiță

Scannerul nu poate fi oprit odată ce este activat în pagina **Schimb reactiv**. Iluminarea scannerului este inductivă la distanță și poate fi activată doar la 4,5 până la 13 cm. Linia verde de vizare poate ajuta operatorul să vizeze zona de scanare validă.

- Umpleți recipientele de reactiv în afara instrumentului cu reactivii corespunzători și apoi readuceți-le în poziția corectă în instrument. Nivelul reactivului trebuie să fie sub marcajul nivelului maxim de umplere.

Etapele umplerii Kitului de colorare Leica și a altor mărci de reactivi sunt similare. Diferența este că va apărea o pagină când sunt selectați reactivii Leica (→ Fig. 31). Prin apăsarea butonului **Nu**, utilizatorii pot înlocui reactivii unul câte unul conform pașilor de mai sus. Prin apăsarea butonului **Da**, utilizatorii pot înlocui întregul Kit de colorare Leica simultan. Adică toți cei 5 reactivi Leica vor fi actualizați simultan cu informațiile corespunzătoare în RMS (data de schimb, schimbător, data expirată).



Atenție

Componentele unui Kit de colorare Leica nu sunt schimbate simultan.

Probă afectată/calitate slabă a țesutului

- Asigurați-vă că toate componentele kitului sunt schimbate complet în același timp.



Notiță

Între timp, scannerul va fi oprit automat până când operatorul îl va activa din nou.

- Confirmați umplerea apăsând butonul **Înlocuire** de pe ecran. Ecranul revine la ecranul Înlocuire reactiv. Fundalul bifei devine verde.
- Repeți pașii de la 3 la 4 pentru stațiile care urmează să fie umplute.
- Apăsați butonul **Întoarcere** și reveniți la ecranul **Stare**.

5.6.3 Sistem de spălare

Înainte de punerea zilnică în funcțiune a instrumentului, controlați alimentarea cu apă a instrumentului și deschideți-o.

Sistemul de spălare constă din cinci stații de spălare cu flux continuu, fiecare capabilă să susțină un stativ. Apa este furnizată prin deschiderea din podeaua recipientului și se scurge prin decupajul de la marginea din stânga sus.

Podeaua stației are un știft de localizare, ceea ce înseamnă că stația poate fi utilizată doar într-o singură direcție. Aveți grijă când scoateți sau introduceți recipientele de spălat, deoarece folosirea unei forțe excesive poate deteriora garniturile. Umeziți garnitura de etanșare înainte de a introduce stația de spălare.

Pentru a utiliza stația de spălare, deschideți încet robinetul de apă din laborator până la capăt.

Dacă debitul scade sub 8 litri/minut din orice motiv, perioada de spălare specificată în program poate fi necesar să fie prelungită.

5.6.4 Funcție de economisire a apei

Instrumentul are o funcție de economisire a apei care oprește curgerea apei atunci când niciuna dintre stațiile de spălare nu este în uz și reziduurile de reactiv au fost spălate din acestea.

5.6.5 Încărcarea stativelor



Avertisment

Expunerea laserului de la senzorul de numărare a lamelor poate duce la deteriorarea retinei ochiului.

Vătămarea persoanelor

- Nu priviți niciodată fasciculul laser de la senzorul de numărare a lamelor.



Avertisment

Stativ procesat cu parametri de program greșiți

Deteriorarea probei

- Verificați întotdeauna parametrii programului definit de utilizator înainte de a începe procesarea.



Avertisment

Încărcarea manuală inadecvată a suporturilor în recipientele de reactivi

Deteriorarea probei și/sau deteriorarea proprietății din cauza accidentului din cauza încărcării automate a unui alt stativ în același recipient de reactiv

- Nu încărcați manual stativele și nu începeți nicio mișcare a brațului de transport.



Avertisment

Capacele nu au fost scoase din recipientele de reactivi

Deteriorarea probei din cauza blocării din cauza încărcării automate a unui rack

- Asigurați-vă întotdeauna că toate capacele sunt îndepărtate înainte de a iniția orice transport către recipientele de reactivi afectate.



Avertisment

Sertare **ÎNCĂRCARE** și **IEȘIRE** deschise în timp ce brațul de transport funcționează în zona sertarelor

Deteriorarea probei

- Nu deschideți sertarul **SARCINĂ** sau sertarul **IEȘIRE** atunci când brațul de transport funcționează în zona sertarului.



Notiță

Funcția de numărare a diapozitivelor funcționează corect numai atunci când se utilizează stativul din plastic CHROMAX ST 30 (140 486 59732). Când utilizați un suport special pentru colorare, inserții pentru lame mari sau orice alte stative pentru lame, funcția de numărare a lamelor și RMS pe lamă nu este aplicabilă.



Notiță

Capota trebuie să fie închisă în timpul proceselor de colorare. Capota poate fi deschisă doar pentru întreținere (de ex., schimbarea reactivilor, curățare).

Stativele sunt introduse în instrument numai prin intermediul sertarului de încărcare, care se află în partea dreaptă din față a instrumentului. Introduceți degetele în locașul de pe partea inferioară a sertarului, eliberați maneta împingând-o ușor în sus și trageți sertarul cât de mult poate ajunge. Recipientul galben de reactiv este specificat pentru sertarul de încărcare, care este conceput pentru a asigura încărcarea corespunzătoare a stativului. Introduceți containerul în sertarul de încărcare cu mânerul pliat pe partea stângă. Încărcați stativul în sertarul de încărcare cu mânerul colorat îndreptat spre dvs., astfel încât funcția de numărare a lamelor și RMS să poată funcționa corect. Neutilizarea în conformitate cu acest regulament poate duce la expunerea la radiații nocive. Evitați expunerea directă a ochilor în timp ce sistemul numără lamele. Neprofesioniștii nu pot modifica tensiunea sau curentul de alimentare cu laser sau nu pot efectua alte operațiuni care vor crește puterea de ieșire fără permisiune.

Pentru a încărca un stativ și a porni un program:

1. Verificați dacă un program este deja selectat (evidențiat cu albastru). Dacă este necesar, selectați programul pentru următorul stativ. Selectați programul din lista de programe favorite. Sau apăsați **Altele...** pentru a selecta un program din meniul programului.
2. Verificați pentru a vedea dacă sertarul de încărcare este de fapt gol (LED-ul **ÎNCĂRCARE** va fi aprins). Deschideți sertarul și introduceți stativul, asigurându-vă că este poziționat corect. Închideți sertarul.
3. Apăsați pe tasta **ÎNCĂRCARE**. Dacă programul este compatibil cu programele deja utilizate, atunci LED-ul **ÎNCĂRCARE** se va stinge și stativul va fi procesat folosind programul selectat, în caz contrar va apărea un mesaj pe afișaj și suportul nu va fi procesat.



Notiță

- LED-ul butonului **ÎNCĂRCARE** aprins înseamnă că sistemul acceptă încărcarea unui stativ nou. LED-ul butonului **ÎNCĂRCARE** stins înseamnă că sistemul nu acceptă încărcarea unui stativ nou.

4. Pentru a încărca stative suplimentare, repetați pașii de la 2 la 3. Dacă instrumentul se află în mijlocul procesării unui stativ, poate exista o întârziere înainte de a începe procesarea suporturilor suplimentare.

Dacă urmează să ruleze programul predefinit, sistemul numără lamele din stative înainte de a începe programul de colorare. Numărarea lamelor începe când brațul de transport se deplasează de la sertarul de încărcare la stația R1. După ce numărarea lamelor se termină, brațul de transport se deplasează înapoi în partea de sus a stației R1.

Utilizați stative HistoCore CHROMAX ST pentru a evita numărarea greșită a lamelor.

5.6.6 Vizualizarea informațiilor de rulare în timpul colorării

Apăsați pictograma stativ (→ Fig. 15-4) pentru a vizualiza informațiile de rulare ale fiecărui stativ în timpul colorării.

TestProgres derulare program

Statie	Reactiv	Exact	Time	
01 R1	Xilen	Nu	00:00:30	✓
02 R3	Xilen	Da	00:01:00	⌛
03 R2	Xilen	Da	00:01:10	⌛
04 Ieşire	Xilen			

▲
▼

Revenire

Fig. 32

Starea paşilor include finalizat (→ Fig. 32-1), în curs de desfășurare (→ Fig. 32-2) și încă nu a început (→ Fig. 32-3).

5.6.7 Descărcarea stativelor din sertarul **IEȘIRE**



Avertisment

Stativele nu au fost descărcate în timp util din sertarul de **IEȘIRE**

Deteriorarea probei

- Descărcați sertarul de **IEȘIRE** la timp, închideți sertarul de **IEȘIRE** și apăsați **IEȘIRE**.



Avertisment

Sertare **ÎNCĂRCARE** și **IEȘIRE** deschise în timp ce brațul de transport funcționează în zona sertarelor

Deteriorarea probei

- Nu deschideți sertarul **SARCINĂ** sau sertarul **IEȘIRE** atunci când brațul de transport funcționează în zona sertarului.

Când un stativ este în stația **IEȘIRE**, LED-ul **IEȘIRE** va fi aprins și avertizorul sonor va suna la fiecare 30 de secunde.

Pentru a descărca din sertarul **IEȘIRE**:

1. Deschideți sertarul **IEȘIRE** cu grijă și scoateți suportul. Alternativ, puteți îndepărta întregul recipient de reactiv, inclusiv suportul și îl puteți înlocui cu altul.
2. Închideți sertarul și apăsați tasta **IEȘIRE**. Apoi LED-ul se va stinge.

**Notiță**

- Dacă tasta **IEȘIRE** nu este apăsată, instrumentul nu va putea finaliza procesarea altor suporturi care necesită această stație.

5.6.8 Descărcarea stativelor din alte stații**Avertisment**

Scoaterea stativului în timpul procesării și ciocnirea cu brațul de transport.

Vătămarea persoanelor

- Aveți grijă când deschideți capota pentru a scoate stativul în timpul procesării.

Dacă pasul final dintr-un program nu este sertonul **IEȘIRE**, un mesaj apare pe ecran pentru a indica faptul că procesarea s-a încheiat. Deschideți capota și scoateți stativul cât mai repede posibil. Apoi apăsați OK.

Tasta **IEȘIRE** nu se aprinde în acest caz.

**Notiță**

- Pentru descărcarea stativelor din alte stații, stativele trebuie efectuate cât mai repede posibil. În cazul întârzierilor, calitatea colorării altor probe din instrument poate fi afectată negativ.

5.7 Întreruperea colorării

Colorarea poate fi întreruptă:

- Pentru a edita un program care nu este utilizat în prezent pentru colorare;
- Pentru a modifica setările generale ale instrumentului;
- Pentru a permite accesul la instrument pentru verificarea reactivilor;
- Pentru a anula colorarea unuia sau mai multor stative.

Pentru a întrerupe o rulare de colorare:

1. Apăsați **Pauză** în ecranul **Stare**.
2. Pentru a anula procesarea unui suport, apăsați pictograma de anulare de pe pictogramele stativului sau editați programele care nu sunt utilizate în prezent sau modificați setările generale ale instrumentului.
3. Apăsați **Continuare** pentru a continua colorarea.

5.8 Anularea procesării unui stativ

Pentru a anula procesarea unui stativ:

1. Apăsați **Pauză** în ecranul **Stare**. Banda LED clipește.
2. Pentru a anula procesarea unui stativ, apăsați pe pictograma de anulare de pe pictogramele stativelor.
3. Va apărea o fereastră de confirmare. Apăsați **Ok** pentru a continua procesul de anulare. Apăsați **Anulare** pentru a anula procesul de anulare.

4. Deschideți capota și efectuați stativul cât mai repede posibil.
5. Închideți capota și apăsați **Continuare** pentru a continua colorarea.

5.9 Înlocuirea reactivilor



Avertisment

Recipientele de reactivi nu au fost curățate sau curățate insuficient înainte de a umple cu alt reactiv

Probă afectată/Calitate slabă a țesutului

- Curățați întotdeauna recipientele de reactivi temeinic și regulat înainte de a le reumple.



Atenție

Privirea la sursa de lumină a scannerului când funcționează.

Vătămarea persoanelor

- Nu vă uitați niciodată la sursa de lumină a scannerului când acesta funcționează.



Atenție

Utilizatorul a plecat în timpul schimbării reactivilor și nu a reușit să introducă informații corecte despre reactiv, inclusiv numărul lotului, data de expirare etc., când a fost returnat.

Probă afectată/Calitate slabă a țesutului

- Introduceți informațiile corecte despre reactiv atunci când schimbați reactivii.
- Verificați informațiile introduse despre reactiv înainte de pasul următor, mai ales după întreruperi.



Atenție

Recipientul de reactiv este umplut cu reactiv expirat Leica sau de la terți. Prin urmare, probele sunt procesate cu reactivul expirat.

Probă afectată/Calitate slabă a țesutului

- Vă rugăm să urmați instrucțiunile corespunzătoare (→ p. 68 – 5.9 Înlocuirea reactivilor) la umplerea sau înlocuirea reactivilor.
- Verificați data de expirare a regenților înainte de a-i umple sau înlocui.

Când apare memento-ul de expirare a reactivului (→ Fig. 16-2) pe stație, reactivii trebuie înlocuiți.

Pentru înlocuirea reactivului, consultați (→ p. 59 – 5.6.2 Umplerea reactivilor).

5.10 Program preinstalat REF. 11

Program de colorare H&E

Pas	Stație	Reactiv	Timp (min: sec)	Exact
1	ÎNCĂRCARE	N/A	0:00	N/A
2	1	Xilen	2:00	Nu
3	2	Xilen	2:00	Nu
4	3	Xilen	2:00	Nu
5	4	Etanol 100%	1:00	Nu
6	5	Etanol 100%	1:00	Nu
7	6	Etanol 95%	1:00	Nu
8	Clătire cu apă 5	Clătire cu apă	1:00	Nu
9	8	HistoCore SPIRIT™ Hemalast	1:00	Nu
10	9	Hematoxină HistoCore SPIRIT™	5:00	Da
11	Clătire cu apă 4	Clătire cu apă	2:00	Nu
12	10	Diferențiator HistoCore SPIRIT™	0:30	Da
13	Clătire cu apă 3	Clătire cu apă	1:00	Nu
14	11	Agent de albăstrire HistoCore SPIRIT™	1:00	Da
15	Clătire cu apă 2	Clătire cu apă	1:00	Nu
16	12	Etanol 80%	1:00	Nu
17	13	Eozină HistoCore SPIRIT™	0:45	Da
18	14	Etanol 95%	1:00	Da
19	15	Etanol 100%	1:00	Da
20	16	Etanol 100%	1:00	Da
21	17	Xilen	1:00	Nu
22	18	Xilen	1:00	Nu
23	IEȘIRE	Xilen	N/A	N/A

6. Curățarea și întreținerea



Atenție

Se folosesc reactivi de decontaminare sau de curățare incompatibili.

Probă afectată/Calitate slabă a țesutului

- Nu utilizați reactivi de decontaminare sau curățare incompatibili și consultați producătorul pentru compatibilitate în caz de îndoieli. Pentru instrucțiuni de curățare, consultați capitolul 6 (→ p. 70 – 6. Curățarea și întreținerea).

Curățați suprafețele interioare din oțel inoxidabil cu un detergent și apoi clătiți-le cu apă. Curățați suprafețele brațului de transport ștergându-le cu o cârpă umedă.

Brațul de transport conține componente electronice sensibile, prin urmare nu utilizați lichid în această zonă. Curățați numai prin ștergere.

Sistemul de drenaj poate fi spălat cu hipoclorit de sodiu 5% pentru a inhiba creșterea bacteriilor. Cu toate acestea, piesele metalice nu trebuie să fie în contact cu această soluție pentru perioade prelungite (cum ar fi peste noapte). Clătiți bine cu apă după aceea. Suprafețele exterioare vopsite pot fi curățate cu un detergent ușor și apoi șterse cu o cârpă umedă.

Nu utilizați solvent pe suprafețele exterioare, în special pe ecranul tactil și pe capotă!

Ștergeți cu atenție panoul de control cu o cârpă umedă.

6.1 Spălați recipientele

Scoateți recipientele de spălare și curățați-le cu detergent. Recipientele de reactiv și apă de clătire pot fi curățate într-o mașină de spălat vase, la maxim 65 °C, utilizându-se un detergent standard uzual din comerț pentru mașini de spălat de laborator. În cadrul acestei acțiuni, cadrele pot fi lăsate în diversele recipiente.

6.2 Recipiente de reactivi



Avertisment

Recipientele de reactivi nu au fost curățate sau curățate insuficient înainte de a umple cu alt reactiv

Probă afectată/Calitate slabă a țesutului

- Curățați întotdeauna recipientele de reactivi temeinic și regulat înainte de a le reumple.

Curățați cu apă caldă și detergent.

6.3 Rack-uri

Curățați cu detergent de uz casnic sau de laborator după cum este necesar.

6.4 Cuptor

Verificați regulat tava de parafină de pe podeaua cuptorului și curățați-o dacă găsiți reziduuri de parafină în exces.

Curățați cuptorul când este rece.

6.5 Drenarea apei



Avertisment

Sistemul de drenaj din interiorul instrumentului nu este curățat și verificat regulat pentru debitul corect. În acest caz, vor apărea înfundări ale sistemului de scurgere a apei, ceea ce poate duce la întreruperi sau la defecțiuni în procesul de colorare.

Deteriorarea probei/Vătămarea persoanelor

- Verificați și curățați regulat sistemul de drenaj pentru debitul corect.

1. Pentru curățarea sistemului de scurgere a apei, extrageți recipientele de apă de clătire din spate și recipientele de reactivi din jur pe o zonă largă.
2. Recipientele de reactivi rămase trebuie să fie acoperite cu capace.
3. Pentru desprinderea diverselor resturi (reactivi, bacterii, ciuperci, alge) introduceți în scurgere una până la două tablete de curățare cu oxigen activ și dizolvați-le cu apă.
4. Apoi, curățați cu o perie lungă și flexibilă întreaga scurgere arcuită din interiorul instrumentului.
5. Verificați printr-o post-spălare energetică cu apă debitul suficient.
6. Readuceți recipientele în poziția inițială și definită.
7. Scoateți orice capace de pe recipiente înainte de a procesa rafturile în ele.

6.6 Programul de curățare și întreținere**Notiță**

- Instrumentul trebuie oprit înainte de curățare.

Zilnic

- Ecran tactil: curățați cu o cârpă fără scame.
- Suprafața exterioară: curățați cu o cârpă moale și detergent slab.
- Nu utilizați niciunul dintre următoarele pentru curățarea suprafețelor exterioare ale instrumentului: xilen, acetonă, solvenți care conțin xilen sau acetonă, pulberi de curățat și fluide de curățare care conțin etanol.
- Opriți alimentarea cu apă de la robinet.

Săptămânal

- Recipiente de spălat: pot fi curățate în mașina de spălat vase de laborator (nu peste 65 °C).
- Recipiente de reactivi: pot fi curățate în mașina de spălat vase de laborator (nu peste 65 °C).
- Evacuare/furtun de scurgere: verificați dacă există murdărie, alge; clătiți cu clorură de sodiu 5%.
- Tavă de colectare parafină: verificați în cuptor.
- Interior din oțel inoxidabil: curățați cu detergent și clătiți cu apă.
- Braț de transport: cu cârpă ușor umezită.

Lunar

- Capac de sticlă pentru senzorul de contorizare a lamelor: curățați ușor cu etanol folosind o cârpă fără scame
- Sită (filtru V): verificați dacă există murdărie.
- Orificiile de aerisire ale ventilatorului: curățați cu aspiratorul.
- Conexiunea furtunului de alimentare cu apă de la robinet
- Filtru de cărbune activ: schimbați la fiecare 3 luni.
- Conexiuni electrice

7. Remediere

HistoCore CHROMAX ST are un sistem care monitorizează continuu funcțiile instrumentului. Afișează mesajele de eroare corespunzătoare dacă apar erori. Dacă apare o eroare minoră în timpul colorării, instrumentul va încerca mai întâi să corecteze singur problema. Dacă acest lucru nu reușește, atunci apare un mesaj și instrumentul așteaptă ca utilizatorul să remedieze problema.

Unele erori declanșează o alarmă sonoră. Această alarmă poate fi dezactivată confirmând pe ecran.

Dacă există un mesaj de eroare, apăsați Pauză pentru a întrerupe colorarea.

Mesajele de eroare și semnificațiile lor sunt enumerate în paginile următoare.

7.1 Mesaje de avertizare pentru erori de instrument

Defecțiuni de alimentare din rețea Acest avertisment indică o pană de curent. Apare numai dacă este conectat un UPS.

Pentru mai multe detalii, consultați (→ p. 37 – 4.7 Rezervă pentru baterie – UPS (opțional))

Defecțiuni alimentare din rețea Dispozitivul de alimentare s-a defectat și trebuie reparat.

Capul nu trebuie să prezinte obstrucții Brațul de transport pentru transferul stativului este blocat. Cele mai frecvente cauze pentru aceasta sunt:

1. Recipientul de reactiv este introdus incorect.
2. Mânerul este poziționat incorect.
3. Capacul este încă pe recipientul de reactiv.
4. Stativul este îndoit.
5. Brațul de transfer al instrumentului de aplicare a lamelor s-a blocat accidental în stația **IEȘIRE** a instrumentului de colorare, în timp ce numărarea lamelor este declanșată sau este în curs.

Eliminați orice ar putea obstrucționa instrumentul de colorare înainte de a face clic pe **FINALIZARE**. Când are loc a cincea situație menționată mai sus, eliminați obstrucția brațului de transfer al instrumentului de aplicare a lamelor, urmând îndrumările din fereastra pop-up.

Instrumentul începe imediat să se coloreze din nou după ce problema este remediată.

Capul s-a blocat Chiar și după încercarea de a relua colorarea, capul brațului de transport nu se mișcă. Eliminați toate blocajele și reluați colorarea. Dacă problema nu dispăre, contactați serviciul pentru clienți.

Sistem de vapori blocat Orificiul de scurgere din partea din spate a instrumentului este blocat. Eliminați blocajul.

Defecțiuni cuptor Cuptorul nu funcționează și trebuie reparat. Toate celelalte stații ale instrumentului încă funcționează. Doar uscarea lamelor de specimen trebuie făcută în afara instrumentului.

Supraîncălzire cuptor REF.16	Dacă apare acest mesaj, este foarte probabil ca cuptorul să fie blocat. Asigurați-vă că fanta din podeaua cuptorului nu este blocată.
Eliminați obstrucția și înlocuiți stativul de pe cârlig	Stativul s-ar fi putut despărți de cârlig. Remediați problema (de exemplu, recipientul de reactiv este introdus incorect) și puneți suportul înapoi pe cârlig.

7.2 Mai multe informații și avertismente

7.2.1 În timpul colorării

Asigurați-vă că în sertarul de încărcare se află un stativ și închideți sertarul	Sertarul de încărcare trebuie să fie închis pentru ca instrumentul să poată scoate un stativ din el.
Asigurați că sertarul IEȘIRE este gol și închideți sertarul	Sertarul IEȘIRE trebuie să fie închis pentru ca instrumentul să poată introduce un stativ pentru îndepărtare.
Numărul de lame este 0, instrumentul va rula colorarea continuu	Numărul de numărare a lamelor este 0. Cele mai frecvente cauze pentru aceasta sunt: <ul style="list-style-type: none"> • Încărcați un stativ non-HistoCore CHROMAX ST. • Încărcați stativul HistoCore CHROMAX ST într-o direcție greșită. • Modulul de numărare a lamelor este defect. • Capacul de sticlă al modulului de numărare a lamelor este contaminat. • Bariera luminoasă a stativului este defectă.

7.2.2 În timpul configurării

Configurare pierdută. Configurarea implicită utilizată.	Programele și setările parametrilor instrumentului s-au pierdut și trebuie reintroduse.
Defecțiune RAM cu acumulator! Service este necesar.	Memoria internă trebuie înlocuită. Contactați asistența pentru clienți.
Atenție: creșterea numărului de adâncituri poate prelungi duratele unor stații	Creșterea numărului de mișcări sus/jos (adâncituri) în timp ce lamelele de eșantion sunt procesate poate duce la prelungirea perioadelor de imersie exact definite.

7.3 Pene de curent

Aparatul repornește de îndată ce alimentarea electrică este restabilă.

În timpul inițializării, software-ul instrumentului emite o serie de mesaje și instrucțiuni către dvs., care îi furnizează informații despre întreruperea alimentării cu energie electrică și îl instruiesc cu privire la modul în care trebuie să procedați.

Puteți anula sau relua software-ul procesului de colorare, utilizând asistența afișată.

Dacă sursa de alimentare nu este restabilă o perioadă lungă de timp:

1. Apăsați comutatorul stand-by de pe panoul frontal al dispozitivului pentru a trece la modul Oprit.
2. Scoateți imediat stativul agățat de brațul de transport/înclinat pe recipientul de reactiv pentru a evita contaminarea reactivilor.
3. Deplasați brațul de transport în lateral (de exemplu, poziția finală dreaptă lângă sertarul ÎNCĂRCARE).
4. Ar trebui să decideți dacă doriți să continuați manual toate stativele de procesare, în funcție de durata penei de curent.

8. Informații privind comenzile

Descrierea componentelor	Nr. comandă
Filtru cu cărbune activ	14 0486 60073
Stative pentru colorare specială	14 0475 34524
Insertie pentru colorare specială	14 0475 34525
Suport pentru lame mari de specimene individuale	14 0456 27069
Stație de spălare, ansamblu	14 0486 60064
Stativ din plastic 30 (stativ pentru 30 de lame de specimen)	14 0486 59732
Recipient de reactivi, ansamblu, cu capac și mâner de transport	14 0486 60063
Capac, fără fante pentru recipientul de reactiv REF. 3	14 0486 60068
Capac pentru 12 recipiente de reactivi, asamblare	14 0475 33644
Dopuri false (dopuri de etanșare pentru recipientul de spălare)	14 0456 35393
Furtun de alimentare cu apă de clătire, 2,50 m, ansamblu cu racord de 3/4"	14 0474 32325
Furtun de apă uzată, 4 m	14 0475 35748
Tavă de scurgere (vas de colectare a parafinei pentru cuptor)	14 0456 35216
Garnitură de etanșare 3 x 2 mm FKM (garnitură de etanșare pentru cârlig)	14 0253 35822
Garnitură de etanșare 7,65 x 1,78 FKM (garnitură de etanșare pentru recipient de spălare)	14 0253 34214
Filtru V 3/4" 40/22 H6 (sită de parafină)	14 0456 36101
Dispozitiv de alarmă de la distanță pentru sertarul de IEȘIRE	14 0456 30906
Adaptor de evacuare, ansamblu	14 0456 35435
Tub flexibil, diametru de 50 mm/lungime de 2 m	14 0422 31974
Tub flexibil, diametru de 50 mm, lungime de 4 m	14 0422 31975

9. Scoaterea din funcțiune și eliminarea



Avertisment

- Aparatul sau piesele aparatului trebuie să fie eliminate ca deșeu cu respectarea dispozițiilor legale respective aflate în vigoare. Toate obiectele care au fost contaminate cu reactivi vărsați trebuie să fie dezinfectate imediat cu un dezinfectant adecvat, pentru a exclude întinderea în alte zone ale laboratorului sau asupra personalului de laborator.



Atenție

Eliminarea sau îndepărtarea incorectă a instrumentului.

Risc biologic

- Aruncați sau îndepărtați instrumentul conform reglementărilor locale.

Vă rugăm să consultați capitolul (→ p. 70 – 6. Curățarea și întreținerea) și capitolul Decontaminare Confirmare (→ p. 78 – A1. Confirmarea decontaminării) la sfârșitul acestor instrucțiuni de utilizare pentru note privind curățarea HistoCore CHROMAX ST.

Aparatul poate fi impurificat în cazul utilizării de probe cu potențial de pericol biologic. Înainte de repunerea în funcțiune sau de eliminarea ca deșeu, este necesară o dezinfectare temeinică (de ex.: mai multe etape de curățare, dezinfectare sau sterilizare). Eliminați ca deșeu instrumentul, cu respectarea prescripțiilor valabile de laborator.

Pentru indicații suplimentar, adresați-vă reprezentanței zonale Leica.

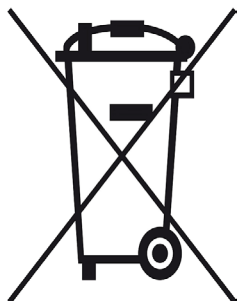

Componentele instrumentului dumneavoastră, cum sunt calculatorul, monitorul etc., care sunt marcate cu tomberonul de gunoi barat intră sub incidența directivei europene 2002/96/CE privind instrumentele electrice și electronice vechi (WEEE) a parlamentului european și a consiliului din 27 ianuarie 2003.

Aceste obiecte trebuie să fie eliminate ca deșeu prin intermediul centrelor de colectare, conform prescripțiilor locale. Informații suplimentare privind eliminarea ca deșeu a instrumentului obțineți de la compania dumneavoastră locală de salubritate sau de la personalul local al companiei Leica din serviciul pentru clienți.

A1. Confirmarea decontaminării

Orice produs care este returnat către Leica Biosystems sau care necesită service la fața locului trebuie să fie curățat și decontaminat în mod corespunzător. Găsiți șablonul dedicat de confirmare a decontaminării pe site-ul nostru web www.LeicaBiosystems.com, utilizând funcția de căutare. Acest șablon trebuie utilizat pentru introducerea tuturor datelor necesare.

Dacă un produs este returnat, o copie a certificatului de decontaminare completat și semnat trebuie să fie anexată sau predată unui tehnician de service. Utilizatorul este responsabil pentru produsele care sunt returnate fără un certificat de decontaminare completat sau cu un certificat de decontaminare lipsă. Expedierile returnate care sunt clasificate de societate ca sursă potențială de pericol vor fi returnate expeditorului pe cheltuiala și riscul propriu.

A2. Garanție și service

Garanția legală

Leica Biosystems Nussloch GmbH garantează că produsul contractual livrat a fost supus unei proceduri complete de control al calității, bazată pe standardele de testare Leica și că produsul este fără probleme și respectă toate specificațiile tehnice și/sau caracteristicile garantate și/sau convenite.

Condițiile de garanție legală variază în funcție de conținutul contractului încheiat. Se vor aplica exclusiv termenii organizației dvs. Leica de vânzări sau ai organizației de la care ați achiziționat produsul contractual.

Informații de service

Dacă trebuie să apelați la serviciul de asistență tehnică (de exemplu, pentru o curățare profundă a căilor contaminate) sau aveți nevoie de piese de schimb, adresați-vă reprezentanței dumneavoastră Leica sau reprezentantului comercial Leica de la care ați achiziționat instrumentul.

Sunt necesare următoarele informații cu privire la aparat:

- Denumirea modelului și numărul de serie al aparatului.
- Amplasamentul aparatului și o persoană de contact.
- Motivul pentru solicitarea trimisă serviciului pentru clienți.
- Data livrării.



Avertisment

Pentru a preveni avarierea aparatului și a probelor, pot fi instalate sau utilizate cu aparatul numai acele accesorii și piese de schimb care au fost autorizate de Leica.

Durata de viață fizică

Durata de viață fizică a echipamentului este de 7 ani. Durata de viață fizică a acestui produs este determinată în funcție de situația reală după lansarea produsului pe piața locală. Utilizatorii trebuie să întrețină produsul în conformitate cu cerințele din Instrucțiunile de utilizare și trebuie să se asigure că produsul poate fi utilizat în siguranță și în mod eficient.

www.LeicaBiosystems.com



Leica Biosystems Nussloch GmbH
Heidelberger Strasse 17 - 19
69226 Nussloch
Germania

Tel.: +49 - (0) 6224 - 143 0
Fax: +49 - (0) 6224 - 143 268
Web: www.LeicaBiosystems.com

EU DECLARATION OF CONFORMITY

We, **Leica Biosystems Nussloch GmbH, Heidelberger Str. 17-19, 69226 Nussloch, Germany**

hereby declare under our sole responsibility that the medical device

Product and Trade name	HistoCore CHROMAX CV
Product	Automated Coverslipper
Risk Class	A
Basic UDI-DI	01040491880485A6
Single Registration Number	DE-MF-000021943
Product description	An automated mains electricity (AC-powered) laboratory instrument intended to be used to apply a coverslip over a microscope examination slide to protect the fixed/stained specimen from mechanical forces or environmental exposure prior to microscopic examination and/or long-term storage of the slide. The device operates with minimal technician involvement and complete automation of all procedural steps.

meets the provision European legislation:

- Regulation (EU) 2017/746 of the European Parliament and of the Council of 5 April 2017 on in vitro diagnostic medical devices (OJ L 117, 5.5.2017, p. 176–332). The procedure according to Annex II and Annex III of the above-mentioned regulation has been followed.

EN IEC 61010-2-101:2022 + A11:2022
EN ISO 14971:2019 + A11:2021
EN IEC 61326-2-6:2021

- Directive 2011/65/EU of the European Parliament and of the Council of 8 June 2011 on the restriction of the use of certain hazardous substances in electrical and electronic equipment (OJ L 174, 1.7.2011, p. 88–110)
- Commission Delegated Directive (EU) 2015/863 of 31 March 2015 amending Annex II to Directive 2011/65/EU of the European Parliament and of the Council as regards the list of restricted substances (OJ L 137, 4.6.2015, p. 10–12)

EN IEC 63000:2018 -12

Quality Management System: Certified according to EN ISO 13485:2016 and ISO 9001:2015

Manufacturing sites: Leica Biosystems Nussloch GmbH, Heidelberger Str. 17-19, 69226 Nussloch, Germany

This declaration is effective for products placed on the market as of the date of issue. Any modification of the device not authorized by Leica Biosystems will invalidate this declaration.

Nussloch, 11.12.2024

Signed by:

Signer Name: Andreas Eich
Signing Reason: I approve this document
Signing Time: 11-Dec-2024 | 01:15:19 PST
DP5922155141BA80293CE9FF14CB78
Andreas Eich
Senior Director CH Nussloch

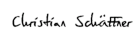
Signiert von:

Name des Unterzeichners: Christian Schäffner
Signiergrund: Ich genehmige dieses Dokument
Signierzeit: 11-Dez-2024 | 10:10:30 MEZ
39638E78AFFF48AD80EBBC8DE65E83E8
Christian Schäffner
Senior Engineer QARC, Deputy Management Representative

EU DECLARATION OF CONFORMITY

We, **Leica Biosystems Nussloch GmbH, Heidelberger Str. 17-19, 69226 Nussloch, Germany**

hereby declare under our sole responsibility that the medical device

Product and Trade name	HistoCore CHROMAX ST
Product	Automated Slide Stainer
Risk Class	A
Basic UDI-DI	01040491880486A8
Single Registration Number	DE-MF-000021943
Product description	An automated mains electricity (AC-powered) laboratory instrument intended to be used to stain blood, tissue and/or other clinical specimens fixed to microscope examination slides, using one or more biological or cytochemical staining solutions in preparation for subsequent microscopic analysis. The device operates with minimal technician involvement and complete automation of all procedural steps.

meets the provision European legislation:

- Regulation (EU) 2017/746 of the European Parliament and of the Council of 5 April 2017 on in vitro diagnostic medical devices (OJ L 117, 5.5.2017, p. 176–332). The procedure according to Annex II and Annex III of the above-mentioned regulation has been followed.

EN IEC 61010-2-101:2022 + A11:2022
EN ISO 14971:2019 + A11:2021
EN IEC 61326-2-6:2021

- Directive 2011/65/EU of the European Parliament and of the Council of 8 June 2011 on the restriction of the use of certain hazardous substances in electrical and electronic equipment (OJ L 174, 1.7.2011, p. 88–110)
- Commission Delegated Directive (EU) 2015/863 of 31 March 2015 amending Annex II to Directive 2011/65/EU of the European Parliament and of the Council as regards the list of restricted substances (OJ L 137, 4.6.2015, p. 10–12)

EN IEC 63000:2018

Quality Management System: Certified according to EN ISO 13485:2016 and ISO 9001:2015

Manufacturing sites: Leica Biosystems Nussloch GmbH, Heidelberger Str. 17-19, 69226 Nussloch, Germany

This declaration is effective for products placed on the market as of the date of issue. Any modification of the device not authorized by Leica Biosystems will invalidate this declaration.

Nussloch, 05.11.2024

Signed by:
Andreas Eich

Signer Name: Andreas Eich
Signing Reason: I approve this document
Signing Time: 05-Nov-2024 | 01:46:30 PST
CD5032D4531341BA80293CE9FF14CB78

Andreas Eich
Senior Director CH Nussloch

Signiert von:
Christian Schäffner

Name des Unterzeichners: Christian Schäffner
Signiergrund: Ich genehmige dieses Dokument
Signierzeit: 05-Nov-2024 | 10:56:14 MEZ
39638E78AFF48AD80EBBC8DE65E83E8

Christian Schäffner
Senior Engineer QARC, Deputy Management Representative

Specificații tehnice

ECG

Interval dinamic de intrare:	$\pm(0,5\text{mVp}\sim 5\text{mVp})$
Impedanță diferențială de intrare:	$\geq 10\text{M}\Omega$
Lățime de bandă:	0,05~150Hz (Diagnosticare) 0,5~40Hz (Monitorizare) 1~20Hz (Operațiune)
CMRR:	$\geq 90\text{dB}$ (Diagnostic) $\geq 105\text{dB}$ (Monitorizare și Operare)
Selectarea sensibilității:	$\times 1/4, \times 1/2, \times 1, \times 2, \times 4$ și Automat
Viteză de măsurare:	6,25 mm/s, 12,5 mm/s, 25 mm/s, 50 mm/s
Interval de măsurare HR:	15~350 bpm
Precizia ritmului cardiac:	$\pm 1\%$ sau ± 2 bpm, oricare dintre acestea este mai mare
Funcție de detectare și respingere a impulsurilor stimulatorului cardiac	

RESP

Interval de măsurare:	0~120 rpm	REF.23
Precizia măsurării:	$\pm 5\%$ sau ± 2 rpm, oricare dintre acestea este mai mare	

TEMP

Interval de măsurare:	0~50°C	REF.35
Precizia măsurării:	$\pm 0,1^\circ\text{C}$	REF.36

NIBP

Tehnică:	Metoda oscilometrică	
T.timp tipic de măsurare:	<30 secunde (manșetă pentru adulți)	
Interval de măsurare NIBP:	SISTEM: 40~275 mmHg (Adult) 40~200 mmHg (pediatric) 40~135 mmHg (nou-născut)	REF.30
Interval de măsurare NIBP:	DIA: 10~210 mmHg (Adult) 10~150 mmHg (pediatric) 10~95 mmHg (nou-născut)	
Interval de măsurare NIBP:	PAM: 20~230 mmHg (Adult) 20~165 mmHg (pediatric) 20~110 mmHg (nou-născut)	
Precizia măsurării NIBP:	Diferența medie: ± 5 mmHg Abateră standard: 8 mmHg	
Mod de măsurare NIBP:	Manual, Auto, STAT, Mod multi-ciclu	
Intervale de măsurare automată:	1-480 min	

REF.31

SpO2

Tehnică:	Metodă optică cu lungime de undă dublă	
Interval de măsurare:	REF.25	0%~100%
Precizia măsurării:	REF.26	Brațele nu sunt mai mari de 2% pentru intervalul SpO2 70~100%.
Interval de măsurare PR:	REF.27	30~250 bpm
Precizia măsurării PR:	± 2 bpm sau $\pm 2\%$, oricare dintre acestea este mai mare	
Performanță scăzută a perfuziei:	Chiar și 0,3%.	

CO2

T.tehnică:	Metoda optică în infraroșu	
Mod de eșantionare:	Flux lateral sau flux principal	
Interval de măsurare:	0~150 mmHg	
Precizia măsurării:	0~40 mmHg ± 2 mmHg 41~70 mmHg $\pm 5\%$ din citire 71~100 mmHg $\pm 8\%$ din citire 101~150 mmHg $\pm 10\%$ din citire	
Debit:	50 ml/min ± 10 ml/min (flux lateral)	

Monitorizarea stării cerebrale (CSM)

Sensibilitate EEG:	$\pm 400\mu\text{V}$	REF.15
Nivel de zgomot:	<2 $\mu\text{Vp-p}$, <0.4 $\mu\text{V rms}$ (1~250Hz)	
CMRR:	> 140dB	
Impedanță de intrare:	> 50Mohm	
CSI și actualizare:	Filtru 0-100: 6-42Hz, actualizare 1 sec.	
EMG%:	0-100 (logaritm) filtru: 75-85 Hz, actualizare la fiecare 1 sec.	
BS%:	Filtru 0-100: 2-42 Hz, actualizare 1 sec.	

IBP

T.tehnică:	Traductor tensometru	
Sensibilitate de intrare:	5 $\mu\text{V/V/mmHg}$	
Interval de măsurare:	- 50~300 mmHg	
Precizia măsurării:	$\pm 2\%$ sau ± 4 mmHg, oricare dintre acestea este mai mare	
Poziții de măsurare:	ART, RAP, PA, LAP, CVP ICP, AUXP1, AUXP2	
Calibrare:	Calibrare zero	

Debitul cardiac (DC)

Temperatura sângelui interval de măsurare:	23-43°C, precizie: $\pm 0,5^\circ\text{C}$
Temperatura injectării interval de măsurare:	0-20°C, precizie: $\pm 0,5^\circ\text{C}$
Interval de măsurare:	0,2~20 l/min
Precizia măsurării:	$\pm 0,2$ L/min sau $\pm 10\%$, oricare dintre acestea este mai mare

Alte specificații

Alimentare electrică:	CA 100V-240V, 50/60Hz, 60VA	REF.44
Baterie litiu încorporată:	11,1 V/4400 mAh	REF.45
Afișa:	Ecran TFT de 12,1 inci	REF.2
Metodă de alarmare:	Alarmă sonoră-vizuală pe 3 niveluri	
Rețele:	Ethernet	REF. 48

Configurație standard

ECG, Respirație, SpO2, PR, NIBP, Temperatură

Opțiuni

2-IBP, EtCO2, Nellcor SpO2, SunTech NIBP, debit cardiac ECG cu 12 derivații, monitorizare a stării cerebrale, CMS, ecran tactil, Wi-Fi

K12

Monitorul pacientului



K12

Monitorul pacientului



Ecraan de 12,1" cu iluminare din spate LED,
9 forme de undă pe ecran

Indicator vizibil la 360 de grade cu
alarmă pe 3 niveluri



Baterie Li-ion cu autonomie de până la
4 ore de monitorizare continuă

REF.47

Integrat cu 3 canale
înregistrator termic

REF.39



Cutie de accesorii pentru configurație standard



Cazul parametrilor pentru parametrii opționali

Caracteristici



afișaj de înaltă rezoluție
ecraan opțional



forme de undă afișate pe
ecraan, maxim 13 REF.3



măsurare NIBP personalizată
până la 5 faze



export și actualizare software



calculare clinice pentru
comoditatea administrării



protocol, ECG cu 2 derivații
disponibil, vedere de la pat la pat



Senzor SpO2



Manșetă NIBP



Cablu ECG



Sondă de temperatură

Calculare complete pentru aplicații clinice

- * Calculul hemodinamicii
- * Calculul respirației
- * Calculul oxigenării
- * Calculul concentrației de medicament
- * Calculul funcției renale



Actualizare software



Vizualizare pat la pat prin intermediul
stației centrale de monitorizare



Conexiune prin protocolul HL7
către sistemul spitalicesc

ST-400S

Parametri tehnici

Parametri tehnici

Dimensiuni: 464*528*H915-1240 mm

Greutatea mașinii (cu cutia exterioră): 8,3 kg

Dimensiuni cutie exterioră (cutie de carton):

780*510*190 mm Coș de depozitare standard: coș de fier

Dimensiuni volum coș de depozitare:

latura lungă 260, latura scurtă 165,
adâncime 135 mm



Dimensiuni exterioare: 464*528*H915-1240 mm

Greutatea totală (cu cutia exterioră): 8,3 kg

Dimensiuni cutie exterioră (cutie de carton): 780*510*190 mm

Coșul de depozitare este prevăzut standard cu: coș din fier

Dimensiunile coșului de depozitare: latura lungă 260, latura scurtă 165, adâncime 135 mm