

**S.C. "VALDCONGRUP" S.R.L.**

**C/f:** 100960000374

**Email:** valdcongrup@gmail.com

**Tel:** 0 22 428393; 0 78 664664

**Fax:** 0 22 428062

**Adresa:** str. Uzinelor 171/2, Chișinău, Republica Moldova



# PROPUNERE FINANCIARĂ

**Obiectul Achiziției:**            **Renovarea I.E.T. nr. 1 din mun. Hîncești**

**Autoritatea contractantă:** **Primăria mun. Hincești**

**Operator Economic:**        **VALDCONGRUP S.R.L.**

S.C. "VALDCONGRUP" S.R.L.

C/f: 100960000374

Email: valdcongrup@gmail.com

Tel: 0 22 428393; 0 78 664664

Fax: 0 22 428062

Adresa: str. Uzinelor 171/2, Chişinău, Republica Moldova



Anexa nr. 7

la Documentația standard nr. ocds-b3wdp1-MD-1731674873269  
din "15" Noiembrie 2024

## CERERE DE PARTICIPARE

Către **Primăria mun. Hîncești**  
**R. MOLDOVA, mun. Hîncești, str. Mihalcea Hincu,132**  
(denumirea autorității contractante și adresa completă)

Stimați domni,

Ca urmare a anunțului/invitației de participare/de preselecție apărut în Buletinul achizițiilor publice și/sau Jurnalul Oficial al Uniunii Europene, nr. ocds-b3wdp1-MD-1731674873269 din 15 nov. 2024, privind aplicarea procedurii pentru atribuirea contractului  
(ziua/luna/anul)

### **Renovarea I.E.T. nr. 1 din mun. Hîncești**

(denumirea contractului de achiziție publică)

noi VALDCONGRUP S.R.L., am luat cunoștință de condițiile și de cerințele expuse în  
(denumirea/numele ofertantului/candidatului)

documentația de atribuire și ne exprimăm, prin prezenta, interesul de a participa, în calitate de ofertant/candidat, neavînd obiecții la documentația de atribuire.

Data completării **10 decembrie 2024**

Cu stimă,

Ofertant/candidat  
**VALDCONGRUP S.R.L.**  
(semnătura autorizată)

S.C. "VALDCONGRUP" S.R.L.

C/f: 1009600000374

Email: valdcongrup@gmail.com

Tel: 0 22 428393; 0 78 664664

Fax: 0 22 428062

Adresa: str. Uzinelor 171/2, Chișinău, Republica Moldova



Anexa nr.

la Documentația standard nr. ocds-b3wdp1-MD-1731674873269  
din "15" Noiembrie 2024

## PROPUNEREA FINANCIARĂ

Către

Primăria mun. Hîncești

**R. MOLDOVA, mun. Hîncești, str. Mihalcea Hincu,132**

(dinumirea autorității contractante și adresa completă)

Stimați domni,

1. Examinînd documentația standard pentru elaborarea și prezentarea ofertei, subsemnatul,  
**ȚURCAN Denis** reprezentanți ai ofertantului **VALDCONGRUP S.R.L.** ne oferim ca, în  
(nume, prenume) (denumirea, numele ofertantului)

conformitate cu prevederile și cerințele cuprinse în documentația menționată, să executăm:

**Renovarea I.E.T. nr. 1 din mun. Hîncești**

(denumirea lucrării)

pentru suma fără TVA de:

**3 849 032 lei**

(trei milioane opt sute patruzeci și nouă mii treizeci și doi lei , zero bani)

(suma în litere și în cifre)

la care se adaugă **taxa pe valoarea adăugată** în quantum de:

**769 806 lei**

(șapte sute șasezeci și nouă mii opt sute șase lei , zero bani)

(suma în litere și în cifre)

**Total suma ofertei inclusiv TVA:**

**4 618 838 lei**

(patru milioane șase sute optsprezece mii opt sute treizeci și opt lei , zero bani)

(suma în litere și în cifre)

2. Ne angajăm ca, în cazul în care oferta noastră este stabilită câștigătoare, să începem lucrările cît mai curînd posibil după primirea dispoziției de începere și să terminăm lucrările în conformitate cu graficul de execuție anexate în **9 (nouă) luni** calendaristice.

3. Ne angajăm să menținem această ofertă valabilă pentru o durată indicată în declarația de valabilitate a ofertei (**Anexa nr.8**).

4. Pînă la încheierea, semnarea contractului de achiziție publică această ofertă, împreună cu comunicarea transmisă de dumneavoastră, prin care oferta noastră este stabilită câștigătoare, vor constitui un contract angajat între noi.

5. Am înțeles și consimțim ca, în cazul în care oferta noastră este stabilită ca fiind câștigătoare, să constituim garanția de bună executare în conformitate cu prevederile din documentația standard pentru elaborarea și prezentarea ofertei

6. Înțelegem că nu sînteți obligați să acceptați oferta cu cel mai scăzut preț sau orice altă ofertă pe care o puteți primi.

Data: **10 decembrie 2024**

**ȚURCAN Denis**

**Director**

**VALDCONGRUP S.R.L.**

(denumirea/numele ofertantului)

,în calitate de

,legal autorizat să semnez oferta pentru și în numele

**MSign**

(semnătura)

**MSign**

S.C. "VALDCONGRUP" S.R.L.

C/f: 100960000374

Email: valdcongrup@gmail.com

Tel: 0 22 428393; 0 78 664664

Fax: 0 22 428062

Adresa: str. Uzinelor 171/2, Chișinău, Republica Moldova



## ANEXĂ LA PROPUNEREA FINANCIARĂ

1. Valoarea maximă a lucrărilor executate de subantreprenor \_\_\_\_\_ **0,00%**  
(% din prețul total oferat).
2. Garanția de bună execuție va fi constituită sub formă de **transfer pe cont** în cuantum de \_\_\_\_\_  
**5%** (din prețul total oferat)  
și constituie \_\_\_\_\_ **230 942 lei**
3. Perioada de garanție pentru lucrările executate \_\_\_\_\_ **4 Ani**
4. Perioada de mobilizare (durata de la data primirii dispoziției de începere a lucrărilor până la data începerii execuției) \_\_\_\_\_ **3** zile calendaristice.
5. Termenul pentru emiterea dispoziției de începere a lucrărilor (de la data semnării contractului) \_\_\_\_\_ **3** zile calendaristice.

**Data completării:** \_\_\_\_\_ **10 decembrie 2024**

**Semnat:** \_\_\_\_\_ **MSign**  
(semnătura)

**Nume:** \_\_\_\_\_ **ȚURCAN Denis**

**MSign**

**Funcția în cadrul firmei:** \_\_\_\_\_ **Director**

**Denumirea firmei și sigiliu:** \_\_\_\_\_ **VALDCONGRUP S.R.L.**

S.C. "VALDCONGRUP" S.R.L.

C/f: 1009600000374

Email: valdcongrup@gmail.com

Tel: 0 22 428393; 0 78 664664

Fax: 0 22 428062

Adresa: str. Uzinelor 171/2, Chişinău, Republica Moldova



Anexa nr. 8

la Documentația standard nr. ocds-b3wdp1-MD-1731674873269  
din "15" Noiembrie 2024

## DECLARAȚIE privind valabilitatea ofertei

Către **Primăria mun. Hîncești**  
**R. MOLDOVA, mun. Hîncești, str. Mihalcea Hincu,132**  
(denumirea autorității contractante și adresa completă)

Stimați domni,

Ne angajăm să menținem oferta valabilă, **privind achiziționarea**

**Renovarea I.E.T. nr. 1 din mun. Hîncești**

(se indică obiectul achiziției)

prin procedura de achiziție **Licitație deschisă** pentru o durată de

(tipul procedurii de achiziției)

**60 (șasezeci) zile**

(durata în litere și cifre),

zile, respectiv până la data de

**10 februarie 2025**

(ziua/luna/anul)

și ea va rămâne obligatorie pentru noi și poate fi acceptată oricând înainte de expirarea perioadei de valabilitate.

Data completării **10 decembrie 2024**

Cu stimă,

Ofertant/candidat  
**VALDCONGRUP S.R.L.**  
(semnătura autorizată)

## GRAFIC DE EXECUȚIE A LUCRĂRILOR

### Renovarea I.E.T. nr. 1 din mun. Hîncești (denumirea lucrărilor)

Nr. d/o	Nr. Deviz	Grupa de obiecte/denumirea obiectului	Anul 2025																																				
			I Lună				II Lună				III Lună				IV Lună				V Lună				VI Lună				VII Lună				VIII Lună				IX Lună				
		<b>Organizare de santier</b>	1	2	3	4	1	2	3	4	1	2	3	4	1	2	3	4	1	2	3	4	1	2	3	4	1	2	3	4	1	2	3	4	1	2	3	4	
1		LOTUL 1- Lucrari de Eficienta Energetica a cladirii gradinitei nr. 1 din mun. Hincesti si renovarea acoperisului																																					

Termenul de îndeplinire a lucrărilor: 9 (nouă) luni din momentul emiterii dispoziției de începere a lucrărilor

Semnat: \_\_\_\_\_  
MSign  
(semnătura)

Nume: \_\_\_\_\_  
ȚURCAN Denis

Funcția în cadrul întreprinderii: \_\_\_\_\_  
Director

Denumirea firmei și sigiliu: \_\_\_\_\_  
VALDCONGRUP S.R.L.

MSign  
n

NOTĂ: "Valdcongrup" SRL va începe executarea lucrărilor din momentul înregistrării contractului de antrepriză la Trezoreria Regională, conform art. 70, alin. (10) din LP131/15

## EXPERIENȚĂ SIMILARĂ

1. Denumirea și obiectul contractului:

Sporirea eficienței energetice a clădirii Liceului Teoretic "Mihai Eminescui" din mun. Ungheni

2. Numărul și data contractului:

Nr. 3/CEE/001/1 din 04 noiembrie 2020

3. Denumirea/numele beneficiarului

Agenția de Dezvoltare Regională Centru

4. Adresa beneficiarului:

or. Ialoveni, str. Alexandru cel Bun, 33

5. Țara:

Republica Moldova

6. Calitatea în care a participat la îndeplinirea contractului:

antreprenorul

antreprenor asociat

subantreprenor

7. Valoarea contractului:	Exprimată în moneda în care s-a încheiat contractul (lei) (fără TVA)	Exprimată în echivalent dolari SUA
a) inițială (la data semnării contractului)	47 566 651,00	2 613 552,25
b) finală (la data finalizării contractului)	61 119 965,66	3 358 239,87

8. Dacă au fost litigii privind îndeplinirea contractului, natura acestora și modul lor de soluționare:

Nu au fost

9. Perioada de execuție a lucrării (luni):

a) Contractată:

12 Luni

b) Efectiv realizată:

24 Luni

c) Motivul de decalare a termenului contractului (dacă este cazul), care va fi susținut pe baza de acte adiționale încheiate cu beneficiarul:

Lucrări suplimentare

10. Numărul și data procesului-verbal de recepție la terminarea lucrărilor:

Nr.04/11 din 04 noiembrie 2022

11. Principalele remedieri și completări care au fost înscrise în procesul verbal:

Nu au fost

12. Alte aspecte relevante prin care ofertantul își susține experiența similară, cu referire în mod special la suprafețe sau volumele fizice ale principalelor capacități și categorii de lucrări prevăzute în contract: nu sunt

Nume:

Denis ȚURCAN

Funcția în cadrul companiei:

Director

Semnat

MSign

Denumirea firmei și sigiliu

VALDCONGRUP S.R.L.

MSign



A C H I Z I Ţ I I P U B L I C E

## CONTRACT DE ANTREPRIZĂ Nr. 3/CEE/001/1

privind achiziţionarea şi contractarea lucrărilor pentru implementarea proiectului „Sporirea eficienţei energetice a clădirii Liceului Teoretic „Mihai Eminescu” din m. Ungheni

### SECŢIUNEA 1

### CLAUZELE CONTRACTUALE

FINANŢAT DE: UNIUNEA EUROPEANĂ

PROIECTUL: MSPL/GIZ/L/CEE/001

CONTRACTUL: nr. 3/CEE/001/1 din 04 11 2020



## CUPRINS

### PĂRȚILE

#### PREVEDERI PRELIMINARE

- ART.1 Reguli de interpretare
- ART.2 Legea și limba contractului
- ART.3 Înștiințări și comunicări scrise
- ART.4 Documentele contractului

#### CAPITOLUL I – OBIECT, DURATĂ, PLĂȚI, SUBCONTRACTAREA

- ART.5 Obiectul contractului
- ART.6 Perioada de executare
- ART.7 Valoarea lucrărilor și modalitățile de plată
- ART.8 Ajustarea valorii contractului
- ART.9 Antreprenorul general și subantreprenorii

#### CAPITOLUL II – DREPTURILE ȘI OBLIGAȚIILE PĂRȚILOR

- ART.10 Drepturile și obligațiile Antreprenorului
- ART.11 Documentația de execuție
- ART.12 Drepturi și obligații ale Autorității Contractante și ale Beneficiarului
- ART. 13 Drepturile și obligațiile reprezentanților Departamentului de construcție GIZ

#### CAPITOLUL III – MATERIALELE ȘI EXECUȚIA LUCRĂRILOR PROPRIU – ZISE

- ART.14 Materialele și execuția lucrărilor propriu – zise
- ART.15 Recepția lucrărilor
- ART.16 Remedierea defectelor

#### CAPITOLUL IV - ASIGURĂRI ȘI GARANȚII

- ART.17 Garanția de bună execuție
- ART.18 Garanția de returnare a avansului
- ART.19 Asigurări

#### CAPITOLUL V – RĂSPUNDEREA PĂRȚILOR

- ART.20 Răspunderea părților

#### CAPITOLUL VI – MODIFICAREA CONTRACTULUI. REZILIEREA CONTRACTULUI. LITIGII

- ART.21 Aprobarea și modificarea contractului
- ART.22 Rezilierea contractului
- ART.23 Litigiile

#### CLAUZE FINALE



## PĂRȚILE CONTRACTANTE

Acest contract este încheiat între:

1. **Agencia de Dezvoltare Regională Centru**, adresa: MD-6801, or. Ialoveni, str. Alexandru cel Bun, 33, în calitate de **Autoritate Contractantă** (denumită în continuare "Autoritate Contractantă");
2. Consiliul raional Ungheni, adresa: MD-3600, m. Ungheni, str. Națională, 11 în calitate de **Beneficiar**, pe de-o parte,

și

3. **Asociere SC Valdcongrup SRL & SC Aria-Grup SRL & SC Uralis SRL** adresa: m. Chișinău, str. Uzinelor, 171/2 în calitate de **Contractant / Antreprenor**, (denumit în continuare "Contractantul") pe de altă parte.

## PREVEDERI PRELIMINARE

### ART.1

#### Reguli de interpretare

- 1.1. Titlurile articolelor și capitolelor nu influențează modul de interpretare a contractului.
- 1.2. Unde contextul permite asta, cuvintele semnificând singularul trebuie considerate că includ și pluralul și vice-versa iar cuvintele semnificând genul masculin trebuie considerate că includ femininul și viceversa.
- 1.3. În tot cuprinsul condițiilor generale cuvântul "Antreprenor general" este echivalent cu termenul de "Contractant".

### ART.2

#### Legea și limba contractului

- 2.1 Legea contractului este legea Autorității Contractante, respectiv legislația Republicii Moldova.
- 2.2. Oferta și documentele contractuale, toată corespondența legată de ele, orice documente remise Autorității Contractante în executarea contractului trebuie făcute în limba română, dacă părțile nu convin altfel.

### ART.3

#### Înștiințări și comunicări scrise

- 3.1. Comunicările între Autoritatea Contractantă și contractant pe de alta parte, se fac în scris și trebuie trimise prin poștă, e-mail, fax sau livrare personală, la adresele corespunzătoare desemnate de părți, în acest scop.

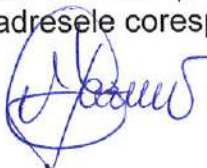

#### ART.4

##### Documentele contractului

- 4.1. Următoarele documente sunt considerate parte a acestui contract, în următoarea ordine de precedență:
- a) Contractul;
  - b) Specificațiile Tehnice;
  - c) Documentația de proiectare (proiectul tehnic, părțile scrise și desenate);
  - d) Lista de cantități completată cu prețuri;
  - e) Oferta și toate anexele acesteia;
  - f) Acordul de Asociere în cazul în care Contractantul este un Consorțiu;
  - g) Acordurile de subcontractare, după caz;
  - h) Orice alte documente formând parte a contractului, identificate de părți.
- 4.2. Acordurile adiționale și memorandumurile prevalează asupra documentelor pe care acestea le modifică.

### CAPITOLUL I – OBIECT, DURATĂ, PLĂȚI, SUBCONTRACTAREA

#### ART.5

##### Obiectul contractului

- 5.1. Antreprenorul se obligă să execute lucrările pentru „**Sporirea eficienței energetice a clădirii Liceului Teoretic „Mihai Eminescu” din m. Ungheni**”, în conformitate cu prevederile proiectului tehnic, cu detaliile de execuție, precum și normativele, standardele și prescripțiile tehnice în vigoare.

#### ART.6

##### Perioada de execuție

6.1 Durata de execuție a lucrărilor contractate este de **(12) luni calendaristice** din momentul primirii ordinului de începere a execuției și a predării șantierului pentru începerea lucrărilor.

6.2 Termenul de execuție poate fi prelungit sau suspendat dacă întârzierea executării lucrărilor se datorează unor cauze:

- a) generate de Autoritatea Contractantă, Beneficiar sau altă autoritate publică de stat;
- b) datorită unor greve organizate de federația sindicatelor de ramură la nivel național și recunoscute ca legale prin justiție ale personalului Antreprenorului general sau ca urmare a unor evenimente similare desfășurate la un operator economic care este un furnizor, subantreprenor al Antreprenorului general;
- c) datorită forței majore sau altei situații extreme neimputabile și imprevizibile pentru Antreprenorul general, inclusiv datorită calamităților naturale recunoscute de autoritatea legală
- d) influenței factorilor climatici care împiedică respectarea în execuție a normelor și reglementărilor tehnice în vigoare și a prevederilor caietelor de sarcini.



6.3 Conform dispoziției scrise a Autorității Contractante, Antreprenorul general va sista execuția lucrărilor sau a unor părți ale acestora pe o durată și în modul în care Autoritatea Contractantă consideră necesar. Pe timpul suspendării, Antreprenorul general va proteja și conserva lucrările în mod corespunzător, așa cum va dispune Autoritatea Contractantă.

6.4 În cazul suspendării execuției lucrărilor din motive ce nu-i pot fi imputate, Antreprenorul va informa Autoritatea Contractantă, inclusiv despre reluarea acestora.

## ART.7

### Valoarea lucrărilor și modalitățile de plată

- 7.1. Suma totală a prezentului Contract, constituie valoarea maximă a lucrărilor pentru „**Sporirea eficienței energetice a clădirii Liceului Teoretic „Mihai Eminescu” din m. Ungheni**, respectiv **47.566.651,00** (Patruzeci și șapte milioane cinci sute șazeci și șase mii șase sute cincizeci și unu lei, 00 bani) MDL cu TVA în cotă 0 (zero). Suma indicată va fi achitată din mai multe surse de finanțare, conform Anexei nr.1 la prezentul Contract;
- 7.2. Prețul lucrărilor executate conform prezentului Contract este stabilit și se va efectua în lei moldovenești. Această sumă devine exigibilă conform prevederilor Contractului la datele și în modalitățile prevăzute în contract.
- 7.3. Prețul include instalarea echipamentelor în conformitate cu documentația tehnică, pornirea, testarea (încercările, măsurările, obținerea actelor de dare în exploatare, corespundere, etc.), conectarea la rețelele inginerești edilitare (apă, electricitate, termoficare), precum și instruirea personalului desemnat de către beneficiar ca operatori.
- 7.4. În scopul organizării proceselor tehnologice și procurării de materiale și utilaj, Autoritatea contractantă la solicitarea Antreprenorului General va achita în avans 15 % din valoarea totală a contractului, din sursele GIZ, în termen de 30 zile calendaristice, din momentul semnării acestuia. Stingerea avansului va fi efectuată din facturile prezentate spre plată pentru sursa de finanțare GIZ.
- 7.5. Restul sumei se va achita în limitele alocațiilor anuale, eșalonat, în termen de 30 zile bancare de la data semnării proceselor verbale de executare a lucrărilor și actelor de recepție.
- 7.6. Plata facturii finale se va face imediat după verificarea și acceptarea situației de plată definitive de către Autoritatea Contractantă. Dacă verificarea se prelungește din diferite motive, dar în special datorită unor eventuale litigii, contravaloarea lucrărilor care nu sunt în litigiu va fi plătită imediat.
- 7.7. Contractul nu va fi considerat terminat până când procesul-verbal de recepție finală nu va fi semnat de comisia de recepție, care confirmă că lucrările au fost executate conform contractului.
- 7.8. Recepția finală va fi efectuată în termenii prevăzuți de lege după semnarea procesului verbal la terminarea lucrărilor și înlăturarea tuturor obiecțiilor constatate în acesta.

## ART.8

### Ajustarea valorii contractului

- 8.1. În cazurile în care se impun modificări la valoarea contractului prin majorarea sau reducerea acesteia, părțile se vor conforma prevederilor Manualului de proceduri privind achizițiile publice, managementul financiar și al contractelor, transferul de proprietate în cadrul proiectelor cu finanțare GIZ Moldova care reglementează modalitățile de ajustare a valorii contractelor..



## **ART.9**

### **Antreprenorul general și subantreprenorii**

- 9.1. Antreprenorul general este obligat să execute toate lucrările prevăzute în contract, în termenele stabilite prin graficul general de realizare a lucrărilor și graficul de execuție și la o calitate corespunzătoare prevederilor actelor normative în vigoare și prezentului contract.
- 9.2. În cazul în care părți din lucrarea ce se contactează se execută în subantrepriză, Antreprenorul general trebuie să prezinte, cu ocazia ofertării, lista subantreprenorilor de specialitate și lucrările pe care aceștia le vor executa.
- 9.3. Sub-contractanții trebuie să satisfacă criteriile de eligibilitate aplicabile pentru adjudecarea contractului.
- 9.4. Pe parcursul execuției lucrărilor, Antreprenorul general este obligat să comunice către Autoritatea Contractantă datele de recunoaștere ale subantreprenorilor de specialitate.
- 9.5. Antreprenorul general are obligația să stabilească toate relațiile care reglementează raporturile cu subantreprenorii de specialitate și este răspunzător față de Autoritatea Contractantă pentru respectarea de către subantreprenorii de specialitate a prevederilor și obligațiilor legale și profesionale.
- 9.6. Modificarea subcontractorilor se face doar cu acceptul Autorității Contractante.

## **CAPITOLUL II – DREPTURILE ȘI OBLIGAȚIILE PĂRȚILOR**

### **ART.10**

#### **Drepturile și obligațiile Antreprenorului**

- 10.1. Antreprenorul general are obligația să execute lucrarea, în termenele stabilite în contract, pe proprie răspundere. Pentru aceasta el este obligat să respecte proiectul, documentația de execuție și prevederile actelor normative în vigoare în construcții. De asemenea, are obligația de a conduce execuția lucrării contractate și de a veghea asupra menținerii ordinii la locul unde se desfășoară activitatea.
- 10.2. Antreprenorul general va executa și va întreține toate lucrările, va asigura forța de muncă, materialele, utilajele de construcții și obiectele cu caracter provizoriu pentru executarea lucrărilor. Acesta își asumă întreaga responsabilitate pentru toate operațiunile executate pe șantier și pentru procedeele de execuție utilizate.
- 10.3. Antreprenorul general garantează că, la data recepției, lucrarea executată are calitățile stipulate în contract, corespunde reglementărilor tehnice în vigoare și nu este afectată de vicii care ar diminua sau chiar anula valoarea sau posibilitatea de utilizare, conform condițiilor normale de folosire sau a celor explicate în contract. La lucrările la care se fac încercări, se consideră calitatea probei îndeplinită atâta timp cit rezultatele se înscriu în limitele admise prin reglementările tehnice în vigoare.
- 10.4. Antreprenorul general, prin adjudecarea ofertei în favoarea sa, se angajează să constituie garanția de bună execuție a contractului în condițiile stipulate la art. 16.

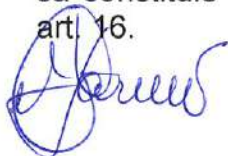

- 10.5. În cazul în care în timpul executării lucrărilor, pe amplasamente se descoperă valori istorice, artistice sau științifice, Antreprenorul general este obligat să oprească execuția lucrărilor în zona respectivă și să comunice Beneficiarului și Autorității Contractante, organelor de poliție sau organelor competente acest fapt.
- 10.6. În timpul desfășurării lucrărilor, Antreprenorul general are obligația să mențină căile de acces libere, să retragă utilajele, să îndepărteze surplusurile de materiale, deșeuri și lucrări provizorii de orice fel, care nu sunt necesare, iar la terminarea lucrărilor, Antreprenorul general va evacua de pe șantier toate utilajele de construcție, surplusurile de materiale, deșeurile și lucrările provizorii.
- 10.7. Antreprenorul general trebuie să obțină, pe propria cheltuială, toate avizele și aprobările și să plătească toate taxele necesare legate de execuția lucrărilor, precum și pentru bunuri sau drepturi afectate sau care pot fi afectate de execuția lucrărilor, sume a căror contravaloare va fi restituită Antreprenorului de către Autoritatea contractantă.
- 10.8. Antreprenorul general are obligația de a comunica Autorității Contractante și Beneficiarului numele dirigintelui/diriginților) de șantier atestat/atestați tehnico-profesional care va/vor dirija execuția lucrărilor și va/vor verifica calitatea lor din partea sa.
- 10.9. Pentru verificarea trasării de către Beneficiar sau autorul de proiect, Antreprenorul general este obligat să protejeze și să păstreze toate reperele, bornele sau alte obiecte folosite la trasarea lucrărilor.
- 10.10. Ridicările de teren, trasările și cotele de nivel, precum și alte documente puse la dispoziția Antreprenorului general de către Beneficiar și Autoritatea contractantă pentru executarea contractului sunt hotărâtoare. Antreprenorul general este obligat să verifice documentele primite și să înștiințeze Beneficiarul și Autoritatea Contractantă cu privire la erorile și inexactitățile constatate sau presupuse.
- 10.11. Antreprenorul general este îndreptățit la plata contravalorii lucrărilor executate în conformitate cu prevederile art. 6.
- 10.12. În cazul în care Antreprenorul solicită modificarea personalului cheie acest fapt va fi posibil doar cu aprobarea Autorității Contractante și a finanțatorului, respectând cerințele inițiale de calificare din documentația de licitație.

## **ART.11**

### **Documentația de execuție**

- 11.1. Întreaga documentație necesară pentru executarea lucrărilor contractate, inclusiv actele normative care prevăd restricții la efectuarea lucrărilor, se pun de către Beneficiar la dispoziția Antreprenorului general fără plată, în două exemplare, în termenele stabilite în contract, prin graficul general de realizare a lucrărilor publice.
- 11.2. Documentația pusă la dispoziția Antreprenorului general se repartizează astfel:
- un exemplar integral al documentației se prevede pentru completarea cărții tehnice;
  - un exemplar rămâne la dispoziția Antreprenorului general care va fi ținut de către acesta la dispoziție pentru consultare de către Agenția pentru Supraveghere Tehnică, precum și de către alte persoane autorizate, inclusiv responsabilul tehnic atestat.



- 11.3. Oferta adjudecată face parte integrantă din contract. Ea trebuie să fie corectă și completă. Prețurile stabilite vor acoperi toate obligațiunile din contract și toate operațiunile pentru terminarea și întreținerea corespunzătoare a lucrărilor. După acceptarea ofertei sale, Antreprenorul general va prezenta Autorității Contractante, spre aprobare, graficul de eșalonare valorică a mijloacelor financiare necesare execuției lucrărilor, corelate cu graficul de execuție a lucrărilor, conform ordinii tehnologice de execuție.
- 11.4. Dacă Autoritatea Contractantă nu emite în timp util dispoziții suplimentare care să conțină instrucțiuni sau aprobări, ordine, directive sau detalii, Antreprenorul general va notifica Autoritatea Contractantă prin scrisori, de câte ori este cazul despre apariția situațiilor care pot să provoace întârzieri sau întreruperi în desfășurarea lucrărilor. Notificarea va conține detaliile sau dispozițiile ce se cer și va specifica data la care acestea au fost necesare, precum și întârzierile sau întreruperile ce survin datorită lipsei acestor documente.
- 11.6. Întreaga documentație necesară pentru executarea lucrărilor de subantrepriză va fi pusă la dispoziția subantreprenorilor de către Antreprenorul general, fără plată, în două exemplare, în termenele din subcontracte (contracte de subantrepriză), stabilite prin graficul de execuție. Documentele respective nu pot fi publicate, multiplicare sau folosite în alte scopuri decât cele stabilite în contract și trebuie să fie restituite la cerere, dacă nu s-a convenit altfel.

## **ART.12**

### **Drepturi și obligații ale Autorității Contractante și ale Beneficiarului**

- 12.1. Autoritatea Contractantă are dreptul de a supraveghea desfășurarea lucrărilor în conformitate cu prevederile contractului, prin responsabili tehnici atestați. Acestora, cât și reprezentanților Beneficiarului li se va asigura accesul la locul de muncă, în ateliere, depozite și oriunde se desfășoară activități legate de realizarea obligațiilor contractuale. La cerere, trebuie să li se pună la dispoziție desenele și documentația de execuție pentru examinare și să li se dea toate lămuririle, condiția fiind ca prin aceasta să nu se divulge informații confidențiale ale Antreprenorului general. Informațiile secrete, precum și documentațiile secrete vor fi considerate de Autoritatea Contractantă și Beneficiar drept confidențiale.
- 12.2. Autoritatea Contractantă este autorizată să emită dispozițiile pe care le consideră necesare executării lucrărilor, cu respectarea drepturilor Antreprenorului general. Dispozițiile se adresează în principiu numai Antreprenorului general și dirigintelui de șantier, cu excepția cazurilor în care este necesară intervenția datorată unui pericol iminent sau declarat.
- 12.3. Dacă Antreprenorul general consideră că dispozițiile Autorității Contractante sunt nejustificate sau inoportune, el poate ridica obiecții, dar acestea nu îl absolvă de a executa dispozițiile primite, în afara cazului în care ele contravin prevederilor legale. Dacă prin executarea dispozițiilor Autorității Contractante se creează dificultăți în execuție, care generează cheltuieli suplimentare, acestea vor fi suportate de către Autoritatea Contractantă.
- 12.4. Trasarea axelor principale, bornelor de referință, căilor de circulație și limitelor terenului pus la dispoziția Antreprenorului general, precum și materializarea cotelor de nivel în imediata apropiere a terenului, sunt obligațiuni ale Beneficiarului.
- 12.5. Desemnarea managerului de proiect și angajarea în conformitate cu prevederile legale este sarcina Beneficiarului. Atribuțiile acestuia sunt stabilite de reglementările în vigoare inclusiv cele emise de Autoritatea publică centrală de resort – Ministerul Agriculturii, Dezvoltării Regionale și Mediului.



- 12.6. Beneficiarul are obligația să-și procure toate autorizațiile și avizele prevăzute de actele normative, precum și regulamentele (documentele) care să-i permită executarea lucrărilor în cauză.
- 12.7. Pe parcursul executării lucrărilor, Autoritatea Contractantă și Beneficiarul au dreptul să dispună în scris:
- îndepărtarea de pe șantier a oricăror materiale care sunt calitativ necorespunzătoare;
  - înlocuirea materialelor necorespunzătoare calitativ cu altele corespunzătoare;
  - îndepărtarea sau refacerea oricărei lucrări sau părți de lucrare necorespunzătoare din punct de vedere calitativ.
- 12.8. În cazul neexecutării de către Antreprenor general a dispozițiilor din punctul 12.7, Autoritatea Contractantă poate opri lucrările și rezilia contractul.

#### ART. 13

#### **Drepturile și obligațiile reprezentanților Departamentului de construcție al GIZ**

13.1. Reprezentanții Departamentului de construcție GIZ sunt parte integrantă în procesul de construcție.

13.2. Reprezentanții desemnați de GIZ au dreptul să efectueze vizite și de a inspecta șantierul în construcție în orice moment, fără notificare prealabilă. Pentru ei, de către contractant va fi asigurat accesul gratuit și liber la spațiile de producție, la depozitele și la șantierele constructorului și ale tuturor subcontractanților.

13.3. Reprezentanții numiți de GIZ vor conduce managementul calității lucrărilor la fața locului. Aceștia vor lucra strâns împreună cu supraveghetorii tehnici contractați de Autoritatea Contractantă.

13.4. Facturile transmise de antreprenor vor fi verificate de reprezentanții GIZ dacă cantitatea și calitatea corespund sumei contabilizate. Banii vor fi plătiți de ADR după aprobarea reprezentanților departamentului de construcție al GIZ. Aprobarea sau obiecțiile vor fi emise în decursul a 5 zile lucrătoare de la prezentarea documentelor.

13.5 Reprezentanții Departamentului de Construcție al GIZ au dreptul, împreună cu supraveghetorul tehnic contractat al șantierului, să respingă materialele necorespunzătoare cu specificațiile documentației tehnice, iar în cazurile când sunt depistate încălcări ale normelor în construcții, abateri de la proiectul de execuție cât și alte situații neconforme, să sisteze lucrările de construcție prin emiterea unei notificări către compania de construcție și către părțile contractante.

### **CAPITOLUL III – MATERIALELE ȘI EXECUȚIA LUCRĂRILOR PROPRIU – ZISE**

#### ART.14

#### **Materialele și execuția lucrărilor propriu – zise**

14.1. Materialele vor fi de calitate prevăzută în documentația de executare confirmate prin prezentarea Certificatelor de calitate, Declarațiilor de Conformitate emise de producători cu anexe și teste ale laboratoarelor atestate, urmând a fi supuse periodic la diverse testări pe care autorul de proiect sau Autoritatea Contractantă ce le vor solicita. Antreprenorul general va

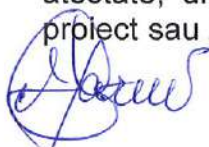



- asigura, la cerere, forța de muncă, instrumentele, utilajul și materialele necesare pentru examinarea, măsurarea și testarea lucrărilor.
- 14.2. Costul probelor și încercărilor va fi suportat de Antreprenorul general, dacă acesta este prevăzut în documentație, în caz contrar cheltuielile vor fi suportate de Beneficiar.
  - 14.3. Probele neprevăzute și comandate de Beneficiar sau Autoritatea Contractantă pentru verificarea unor lucrări sau materiale puse în operă vor fi suportate de Antreprenorul general, dacă se dovedește că materialele nu sunt corespunzătoare calitativ sau manopera nu este în conformitate cu prevederile contractului. În caz contrar, Autoritatea contractantă va suporta aceste cheltuieli.
  - 14.4. Beneficiarul, Autoritatea Contractantă, autorul de proiect sau orice altă persoană autorizată de aceștia trebuie să aibă acces tot timpul la lucrări pe șantier și în locurile unde se pregătește lucrarea, în depozite de materiale prefabricate etc.
  - 14.5. Lucrările care devin ascunse nu vor fi acoperite fără aprobarea responsabilului tehnic atestat, reprezentanților Departamentului de Construcție al GIZ, după caz, și a autorului de proiect, Antreprenorul general asigurând posibilitatea acestora să examineze și să urmărească orice lucrare care urmează să fie ascunsă. Antreprenorul general va anunța responsabilul tehnic atestat și autorul de proiect ori de câte ori astfel de lucrări, inclusiv fundațiile clădirii, sunt gata pentru a fi examinate. Responsabilul tehnic atestat și autorul de proiect vor participa la examinarea și măsurarea lucrărilor de mai sus.
  - 14.6. Antreprenorul general va dezveli orice parte sau părți de lucrare la dispoziția Beneficiarului sau a Autorității Contractante și va reface această parte sau părți de lucrare, dacă este cazul. Dacă se constată că lucrările au fost de calitate corespunzătoare și realizate conform documentației de execuție, costurile cu dezvelirea, refacerea și/sau repararea vor fi suportate de către Beneficiar sau Autoritatea Contractantă
  - 14.7. Beneficiarul este obligat să pună la dispoziția Antreprenorului general, în cazul în care nu s-a convenit altfel, fără plată:
    - a) suprafețele de teren necesare pentru depozite și locuri de muncă pe șantier;
    - b) căile de acces rutier și racordurile de cale ferată;
    - c) racordurile pentru utilități (apă, gaz, energie, canalizare etc.) până la limita amplasamentului șantierului.
  - 14.8. Costurile pentru consumul de utilități, precum și cel al contoarelor sau al altor aparate de măsurat se suportă de către Antreprenorul general. În cazul mai multor antreprenori, costurile se suportă proporțional de către aceștia.
  - 14.9. Lucrările executate de Antreprenorul general în afara celor prevăzute în contract sau fără dispoziția data de Autoritatea Contractantă, precum și cele care nu respectă prevederile contractului, fără a exista în acest sens o dispoziție expresă a Autorității Contractante nu vor fi plătite Antreprenorului general. Antreprenorul general trebuie să înlăture aceste lucrări, în termenul stabilit cu Autoritatea Contractantă. De asemenea, el răspunde în fața Autorității Contractante de toate pagubele pe care le-a provocat acestuia. Lucrările respective vor fi plătite Antreprenorului general numai dacă se dovedesc a fi necesare și se presupune că ele corespund voinței Autoritatea contractantă, în care caz vor fi notificate imediat.
  - 14.10. Lucrările vor începe maxim în 20 zile după primirea ordinului de începere a lucrărilor, emis de Autoritatea Contractantă și transmiterea șantierului de Beneficiar.



## **ART.15**

### **Recepția lucrărilor**

- 15.1. La executarea definitivă a lucrărilor, Antreprenorul general va notifica Autoritatea Contractantă și Beneficiarul că sunt îndeplinite condițiile de recepție la terminarea lucrărilor, solicitând convocarea comisiei. În baza acestei notificări, Beneficiarul sau Autoritatea contractantă va convoca comisia de recepție.
- 15.2. În baza documentelor de confirmare a execuției și a constatărilor efectuate pe teren, Autoritatea Contractantă de comun cu Beneficiarul va aprecia dacă sunt întrunite condițiile pentru anunțarea comisiei de recepție.
- 15.3. În cazul în care se constată că sunt lipsuri și deficiențe acestea vor fi aduse la cunoștința Antreprenorului general, stabilindu-se termenele necesare pentru finalizare sau remediere de maxim 90 de zile. După constatarea lichidării tuturor lipsurilor și deficiențelor, la o nouă solicitare a Antreprenorului general, Autoritatea Contractantă de comun cu Beneficiarul va convoca comisia de recepție. Comisia de recepție va constata realizarea lucrărilor în conformitate cu documentația de execuție, cu reglementările în vigoare și cu prevederile din contract. În funcție de constatările făcute Beneficiarul sau Autoritatea Contractantă va aproba sau va respinge recepția.
- 15.4. Recepția poate fi făcută și pentru părți de construcție distincte fizic și funcțional.

## **ART.16**

### **Remedierea defectelor**

- 16.1. Contractantul trebuie sa fie responsabil pentru remedierea oricărui defect sau pagubă care poate apărea sau interveni în timpul perioade de răspundere pentru defecte și care poate apărea din:
  - a) utilizarea unor utilaje de construcții defecte sau materiale, sau greșeli ale forței de munca sau din proiectarea contractantului, si/sau
  - b) orice act sau omisiune a contractantului in timpul acestei perioade.
- 16.2 Contractantul va remedia pe propriul sau cost defectele sau pagubele cât de curând este posibil.
- 16.3 Dacă contractantul nu va reuși să remedieze un defect sau o pagubă în cadrul limitei de timp stipulată in notificarea remisă de Autoritatea Contractantă, Autoritatea Contractantă poate să execute lucrările singură, sau să angajeze pe cineva pentru a executa lucrările pe riscul și costul contractantului, în care caz, costurile produse de către Autoritatea Contractantă vor fi deduse din banii datorati către sau de la garanțiile ținute împotriva contractantului sau de la amândouă sau să rezilieze Contractul în condițiile art. 22.

## **CAPITOLUL IV - ASIGURĂRI ȘI GARANȚII**

## **ART.17**

### **Garanția de buna execuție**

- 17.1.Perioada de garanție pentru lucrările executate este de 60 de luni de la recepția finală a lucrărilor, iar deficiențele și lipsurile depistate vor fi remediate în maxim 90 de zile de la data notificării de către Beneficiar sau Autoritatea Contractantă.



- 17.2 Contractantul trebuie într-un interval de 30 de zile de la primirea înștiințării de adjudecare a contractului, să furnizeze Autorității Contractante o garanție pentru execuția completă și corespunzătoare a contractului. Valoarea garanției de buna execuție este în valoare de 10% din valoarea prețului de contract, incluzând oricare valori stipulate în acordul adițional la contract.
- 17.3. Garanția de buna execuție se execută pentru orice pierdere rezultând din incapacitatea Contractantului de a-și îndeplini complet și corespunzător obligațiile sale conform contractului.
- 17.4. Garanția de buna execuție trebuie să fie în formatul dat în volumul 2 al dosarului de oferta. Poate fi furnizată sub forma unei garanții bancare și trebuie emisă de o bancă în conformitate cu criteriile de eligibilitate aplicabile pentru adjudecarea contractului.
- 17.5. Garanția de buna execuție se emite în moneda națională.
- 17.6. Nici o plată nu poate fi făcută în favoarea contractantului înainte de furnizarea garanției. Garanția va continua să rămână valabilă până când contractul va fi complet și corespunzător efectuat, acoperind inclusiv perioada de garanție a lucrărilor executate
- 17.7. Dacă părțile nu convin altceva, garanția de bună execuție trebuie eliberată într-un interval de 30 de zile de la data aprobării recepției finale de lucrări. 2% din Garanția de bună execuție (care reprezintă 2% din valoarea contractului) vor fi depuse pe un cont bancar escrow deschis de către Antreprenor pentru ADR Centru, valabil până la expirarea perioadei, de garanție de 60 luni.
- 17.8 După expirarea de 60 luni a garanției de bună execuție Autoritatea Contractantă în termen de 30 zile va elibera o scrisoare către Antreprenor în care va dispune deblocarea sumei de 2% din contul escrow.

#### **ART.18**

##### **Garanția de returnare a avansului**

- 18.1. Nici un avans nu va fi oferit până când:
- a) nu s-a aprobat și semnat contractul;
  - b) nu a fost furnizată de către contractant către autoritatea Contractantă garanției de buna execuție în conformitate cu art.16 și
  - c) nu a fost furnizată de către contractant către autoritatea Contractantă o garanție de răspundere directă separată pentru valoarea completă a avansului care va rămâne în vigoare până când avansul a fost complet rambursat de către contractant prin plăți interimare.

#### **ART.19**

##### **Asigurări**

- 19.1 Antreprenorul își asumă răspunderea pentru accidente, pierderi, pagube, etc legate de angajați și execuția lucrărilor în strictă conformitate cu legislația în vigoare a Republicii Moldova.

### **CAPITOLUL V – RĂSPUNDEREA PĂRȚILOR**

#### **ART.20**

##### **Răspunderea părților**

- 20.1. Părțile din contract răspund, fiecare pentru greșelile proprii, precum și pentru cele ale reprezentanților lor legali și ale persoanelor fizice și juridice pe care le utilizează pentru îndeplinirea obligațiilor ce le revin.

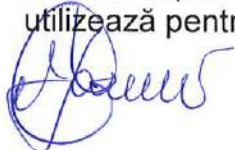

- 20.2. Dacă în legătură cu executarea lucrărilor de construcții se produce o daună unui terț, părțile contractante răspund solidar, conform prevederilor legale. Pentru stabilirea între părți a cuantumului răspunderii pentru dauna provocată se va ține seama de gradul de vinovăție a fiecărui partener în producerea acesteia, dacă în clauzele contractuale nu s-a prevăzut altfel. Dacă prejudiciul cauzat terței persoane este urmare a unei măsuri dispuse de beneficiar în forma în care a fost aplicată, atunci acesta poartă singur răspunderea numai dacă Antreprenorul general l-a înștiințat în prealabil de pericolul legat de executarea dispoziției.
- 20.3. Antreprenorul general este obligat, conform prevederilor legale, la plata daunelor pentru încălcarea sau deteriorarea drumurilor de acces sau a rețelelor de utilități, a terenurilor limitrofe prin depozitarea de pământ, materiale sau alte obiecte, precum și ca urmare a unor îngrădiri sau limitări din proprie vină în cazul încălcării actelor de proiect.
- 20.4. În cazul în care Autoritatea Contractantă are dubii cu privire la modul de execuție a lucrării, la modul de asigurare împotriva accidentelor, la calitatea materialelor sau părților de construcție, utilaje tehnologice etc., livrate de Antreprenorul general, precum și cu privire la lucrările executate de alți agenți economici, atunci el trebuie să-i comunice obiecțiile, în scris, Antreprenorului general, imediat și pe cât posibil, înainte de începerea lucrărilor. Autoritatea Contractantă rămâne răspunzător pentru informațiile, dispozițiile și livrările sale.
- 20.5. Antreprenorul general trebuie să asigure dotările pe care le are la dispoziție împotriva degradării și furturilor pînă la predarea lucrărilor către Beneficiar. El trebuie să ia măsuri de protecție contra degradării lucrării datorită acțiunilor atmosferice și a apei și să îndepărteze zăpada și gheața.
- 20.6. Dacă nerespectarea de către Antreprenorul general a prevederilor oricărui regulament sau hotărâri ale autorităților administrației publice locale sau ale altor organe locale, legal constituite, și care au caracter obligatoriu la executarea lucrărilor, provoacă pagube pentru Beneficiar, acesta va fi despăgubit de Antreprenorul general în mărimea sumei prejudiciului. Beneficiarul este obligat să pună la dispoziția și să informeze Antreprenorul general cu toate restricțiile prevăzute pentru efectuarea lucrărilor pe acest teritoriu.
- 20.7. Dacă motivele constrângerii sau ale întreruperii sunt imputabile uneia dintre părțile contractante, atunci cealaltă parte poate emite pretenții privind despăgubirea pentru daunele intervenite și care pot fi dovedite.
- 20.8. În caz de întârziere nejustificată, antreprenorul va plăti Autorității Contractante penalități în cuantum de 0,1% din valoarea contractului pentru fiecare zi de întârziere, dar nu mai mult de 10% din valoarea totală a contractului.
- 20.9. Autoritatea Contractantă nu va fi responsabilă pentru nici un fel de daune – interese, compensații plătibile conform prevederilor legale, în privința sau ca urmare a unui accident sau prejudiciu adus unui muncitor sau altei persoane angajate de Antreprenorul general, cu excepția unui accident sau prejudiciu rezultând din vina Autorității Contractante sau a Beneficiarului.

## **CAPITOLUL VI – MODIFICAREA CONTRACTULUI. REZILIEREA CONTRACTULUI. LITIGII**

### **ART.21**

#### **Aprobarea și Modificarea contractului**

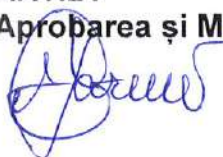

21.1. Aprobarea și modificare clauzelor prezentului contract și a acordurilor adiționale nu se poate face decât prin acordul scris al părților, cu coordonarea prealabilă și aprobarea finanțatorului.

## **ART.22**

### **Rezilierea contractului**

22.1. Antreprenorul general poate cere rezilierea contractului, dacă :

- a) Beneficiarul și/sau Autoritatea Contractantă nu-și îndeplinește o obligație care este în sarcina sa și prin aceasta pune pe Antreprenorul general în situația de a nu putea executa lucrarea;
- b) Autoritatea Contractantă nu onorează o plată scadentă mai mult de 3 luni;
- c) Autoritatea Contractantă notifică Antreprenorul general că din motive neprevăzute și datorită unor conjuncturi economice îi este imposibil să continue îndeplinirea obligațiilor contractuale.

22.2. Autoritatea Contractantă cât și Beneficiarul poate cere rezilierea contractului, dacă:

- a) Antreprenorul general a fost declarat falit, intră în lichidare în vederea fuzionării sau are o ipotecă pe capital;
- b) Antreprenorul general a abandonat contractul;
- c) Antreprenorul general nu începe lucrările fără să aibă un motiv justificat sau nu reia lucrările suspendate, în termen rezonabil de la primirea dispoziției scrise de reîncepere a lucrărilor;
- d) Antreprenorul general nu a îndepărtat materialele necorespunzătoare de pe șantier sau nu a refăcut o lucrare în termenul stabilit prin prezentul contract.

22.3. Cererea de reziliere a contractului pentru motivele menționate din prezentul articol se va comunica în scris părții contractante cu cel puțin 15 zile lucrătoare anterior dății solicitate de reziliere.

22.4. Beneficiarul, de comun acord cu Autoritatea Contractantă, în caz de reziliere a contractului, va convoca comisia de recepție care va efectua recepția cantitativă și calitativa a lucrărilor executate.

22.5. În cazul rezilierii contractului, Autoritatea Contractantă și Beneficiarul, de comun acord cu Antreprenorul va întocmi situația lucrărilor efectiv executate, inventarul materialelor, utilajelor și lucrărilor provizorii, după care se vor stabili sumele care urmează să le plătească în conformitate cu prevederile contractului, precum și daunele pe care trebuie să le suporte Antreprenorul general, dacă rezilierea a avut loc din vina Antreprenorul general.

22.6. După rezilierea contractului, Autoritatea Contractantă poate continua execuția lucrărilor cu respectarea prevederilor legale.

22.7. Beneficiarul sau Autoritatea Contractantă va convoca comisia de recepție care va efectua recepția cantitativă și calitativă a lucrărilor executate în termen de maximum 15 zile de la data notificării cu privire la rezilierea contractului.

## **ART.23**

### **Litigiile**

23.1. În cazul litigiilor privind calitatea și proprietățile materialelor de construcție, procedurile de verificare, corectitudinea efectuării probelor, a utilajelor de construcție folosite, fiecare parte poate, după o înștiințare prealabilă a celeilalte părți, să ceară efectuarea unor cercetări de către o instituție publică de cercetare. Costurile cercetărilor efectuate se suportă de partea a cărei culpă a fost dovedită.



23.2. Litigiile privind executarea contractului, interpretarea clauzelor acestuia, încetarea și / sau rezilierea contractului sunt de competența instanțelor judecătorești conform legislației Republicii Moldova.

23.3. Indiferent de natura litigiului, anterior deducerii spre soluționare către instanța de judecată, părțile vor negocia conflictul.

## CLAUZE FINALE

Prezentul Contract intră în vigoare de la data semnării acestuia de către ultima parte și este valabil până la expirarea perioadei de garanție de bună execuție.

Prezentul Contract este întocmit în patru exemplare, toate având valoare juridică, câte un exemplar pentru Contractant, Autoritatea Contractantă, Beneficiar, Co-finanțator și

Agenția  
de Cooperare Internațională a Germaniei (GIZ) Moldova.

### AUTORITATEA CONTRACTANTĂ:

Semnat și stampilat de **Viorel JARDAN**,  
Director ADR Centru

Data: "04" "11" 2020

### Consiliul raional Ungheni

Semnat și stampilat de **Ghenadi MITRIUC**,  
Președinte Consiliul raional Ungheni

Data: "12" "11" 2020

### CONTRACTANT:

Semnat și stampilat de **Denis ȚURCAN**,  
Director Valdcongrup S.R.L. (liderul  
Asociației)

Data: "04" "11" 2020



## Sumarul general a prețurilor pentru lucrări

Nr.	Descrierea lucrărilor	Costul total al lucrărilor de construcție	Contribuția	
			UE prin intermediul ADR Centru	Consiliul raional Ungheni
1.	Lucrări pentru „Sporirea eficienței energetice a clădirii Liceului Teoretic „Mihai Eminescu” din m. Ungheni	47.566.651,00	46,340,203,00	1,226,448.00
	<b>TOTAL:</b>	<b>47.566.651,00</b>	<b>46,340,203,00</b>	<b>1,226,448.00</b>

**AUTORITATEA CONTRACTANTĂ:**  
Semnat și stampilat de **Viorel JARDAN**,  
Director ADR Centru



Data: " " 2020

**CONTRACTANT:**  
Semnat și stampilat de **Denis TURCANU**,  
Director Valdongrup S.R.L. (liderul  
Asociației)



Data: "04" "11" 2020

**Consiliul raional Ungheni**  
Semnat și stampilat de **Ghenadi MITRIUC**,  
Președinte Consiliul raional Ungheni

Data: "12" "11" 2020





# A C H I Z I Ţ I I P U B L I C E

## ACORD ADIŢIONAL Nr.3/CEE/001/2 la contractul Nr.3/CEE/001/1 din "04" noiembrie 2020

Prezentul acord adițional, este încheiat între:

**Agencia de Dezvoltare Regională Centru**, adresa: MD-6801, or. Ialoveni, str. Alexandru cel Bun, 33, în calitate de **Autoritate Contractantă** (denumită în continuare "Autoritate Contractantă");

**Consiliul raional Ungheni**, adresa: MD-3600, m. Ungheni, str. Națională, 11 în calitate de **Beneficiar**, pe de-o parte,

**Asocierea SC Valdcongrup SRL & SC Aria-Grup SRL & SC Uralis SRL** adresa: m. Chișinău, str. Uzinelor, 171/2 în calitate de **Contractant / Antreprenor**, (denumit în continuare "Contractantul") pe de altă parte

Toți denumiți în continuare **Părți**, au încheiat prezentul Acord ca urmare a deciziei grupului de lucru pentru achiziții al ADR Centru, procesul-verbal Nr. CEE/001/5 din 02.02.2021.

Orice modificare aplicată prin prezentul acord este obligatorie pentru fiecare parte din Contract, celelalte prevederi sunt nemodificate rămânând obligatorii în continuare.

Prin prezentul acord, în Contractul Nr.3/CEE/001/1 din 04 noiembrie 2020 achiziționarea și contractarea lucrărilor pentru implementarea proiectului „Sporirea eficienței energetice a clădirii Liceului Teoretic „Mihai Eminescu” din m. Ungheni”, se aplică următoarele modificări:

1. Se operează modificări în contractul de antrepriză nr. 3/CEE/001/1 din 04.11.2020 achiziționarea și contractarea lucrărilor pentru implementarea proiectului „Sporirea eficienței energetice a clădirii Liceului Teoretic „Mihai Eminescu” din mun. Ungheni”, după cum urmează:
  - 1.1. La p.7.1. sintagma "47.566.651,00 (Patruzeci și șapte milioane cinci sute șazeci și șase mii șase sute cincizeci și unu lei, 00 bani)" se substituie cu sintagma "47,807,281,00 (Patruzeci și șapte milioane opt sute șapte mii două sute optzeci și unu lei, 00 bani).
  - 1.2. În anexă nr.1 la contract sumele "47.566.651,00" și "46,340,203,00" se substituie respectiv cu sumele "47,807,281,00" și "46,580,833,00".



Prezentul Acord Adițional este întocmit în 3 (trei) exemplare, toate având valoare juridică, câte un exemplar pentru **Prestator, Autoritatea Contractantă, Beneficiar** și intră în vigoare la data semnării lui.

**“AUTORITATE CONTRACTANTĂ”:**

**Agencia de Dezvoltare Regională Centru**

**Viorel Jardan**  
Director



**Data: 08 februarie 2021**

**“PRESTATOR”:**

**Valdcongrup S.R.L. (liderul Asociației)**

**Denis ȚURCANU**  
Director



**Data: 08 februarie 2021**

**BENEFICIAR**

**Consiliul raional Ungheni**

**Ghenadie MITRIUC**  
Președinte



**Data: 08 februarie 2021**



# ACHIZIȚII PUBLICE

## ACORD ADIȚIONAL Nr.3/CEE/001/2 la contractul Nr.3/CEE/001/1 din "04" noiembrie 2020

Prezentul acord adițional, este încheiat între:

**Agencia de Dezvoltare Regională Centru**, adresa: MD-6801, or. Ialoveni, str. Alexandru cel Bun, 33, în calitate de **Autoritate Contractantă** (denumită în continuare "Autoritate Contractantă");

**Consiliul raional Ungheni**, adresa: MD-3600, m. Ungheni, str. Națională, 11 în calitate de **Beneficiar**, pe de-o parte,

**Asocierea SC Valdcongrup SRL & SC Aria-Grup SRL & SC Uralis SRL** adresa: m. Chișinău, str. Uzinelor, 171/2 în calitate de **Contractant / Antreprenor**, (denumit în continuare "Contractantul") pe de altă parte

Toți denumiți în continuare **Părți**, au încheiat prezentul Acord ca urmare a deciziei grupului de lucru pentru achiziții al ADR Centru, procesul-verbal Nr. CEE/001/5 din 02.02.2021.

Orice modificare aplicată prin prezentul acord este obligatorie pentru fiecare parte din Contract, celelalte prevederi sunt nemodificate rămânând obligatorii în continuare.

Prin prezentul acord, în Contractul Nr.3/CEE/001/1 din 04 noiembrie 2020 achiziționarea și contractarea lucrărilor pentru implementarea proiectului „Sporirea eficienței energetice a clădirii Liceului Teoretic „Mihai Eminescu” din m. Ungheni”, se aplică următoarele modificări:

1. Se operează modificări în contractul de antrepriză nr. 3/CEE/001/1 din 04.11.2020 achiziționarea și contractarea lucrărilor pentru implementarea proiectului „Sporirea eficienței energetice a clădirii Liceului Teoretic „Mihai Eminescu” din mun. Ungheni”, după cum urmează:
  - 1.1. La p.7.1. sintagma "47.566.651,00 (Patruzeci și șapte milioane cinci sute șaiszeci și șase mii șase sute cincizeci și unu lei, 00 bani)" se substituie cu sintagma "47,807,281,00 (Patruzeci și șapte milioane opt sute șapte mii două sute optzeci și unu lei, 00 bani).
  - 1.2. În anexă nr.1 la contract sumele "47.566.651,00" și "46,340,203,00" se substituie respectiv cu sumele "47,807,281,00" și "46,580,833,00".



# A C H I Z I Ţ I I P U B L I C E

## ACORD ADIŢIONAL Nr.3/CEE/001/10 la contractul Nr.3/CEE/001/1 din "04" noiembrie 2020

Prezentul acord adițional, este încheiat între:

**Agencia de Dezvoltare Regională Centru**, adresa: MD-6801, or. Ialoveni, str. Alexandru cel Bun, 33, în calitate de **Autoritate Contractantă** (denumită în continuare "Autoritate Contractantă");

**Consiliul raional Ungheni**, adresa: MD-3600, m. Ungheni, str. Națională, 11 în calitate de **Beneficiar**, pe de-o parte,

**Asocierea SC Valdcongrup SRL & SC Aria-Grup SRL & SC Uralis SRL** adresa: m. Chișinău, str. Uzinelor, 171/2 în calitate de **Contractant / Antreprenor**, (denumit în continuare "Contractantul") pe de altă parte.

Toți denumiți în continuare **Părți**, au încheiat prezentul Acord ca urmare a deciziei grupului de lucru pentru achiziții al ADR Centru, procesul-verbal Nr. CEE/001/10 din 28.10.2022.

Orice modificare aplicată prin prezentul acord este obligatorie pentru fiecare parte din Contract, celelalte prevederi sunt nemodificate rămânând obligatorii în continuare.

Prin prezentul acord, în Contractul Nr.3/CEE/001/1 din 04 noiembrie 2020 achiziționarea și contractarea lucrărilor pentru implementarea proiectului „Sporirea eficienței energetice a clădirii Liceului Teoretic „Mihai Eminescu” din m. Ungheni”, se aplică următoarele modificări:

- 1.1. Se exclud lucrări în sumă de **1 456 214.00 lei**.
- 1.2. Se includ lucrări în sumă de **3 567 818.00 lei**.
- 1.3. La p.7.1. sintagma **59 008 451.66** (Cincizeci și nouă milioane opt mii patru sute optzeci cincizeci și unu lei, 66 bani)” se substituie cu sintagma **”61 119 965.66** (Șaizeci și unu milioane, una sută nouăsprezece mii nouă sute șaizeci și cinci lei, 00 bani)”.
- 1.4. În anexă nr.1 la contract sumele **”59 008 451.66”, ”56 982 095.00”** se substituie respectiv cu sumele **”61 119 965.66”, ” 56 982 005.00”**.

Prezentul Acord Adițional este întocmit în 3 (trei) exemplare, toate având valoare juridică, câte un exemplar pentru **Prestator, Autoritatea Contractantă, Beneficiar** și intră în vigoare la data semnării lui.

“AUTORITATE CONTRACTANTĂ”:

Agencia de Dezvoltare Regională Centru

Pavel TROFIN  
Director

Data: \_\_\_\_\_ 2022

BENEFICIAR

Consiliul raional Ungheni

Ghenadie MITRIUC  
Președinte

Data: \_\_\_\_\_ 2022

“PRESTATOR”:

Valdcongrup S.R.L. (liderul Asociației)

Denis ȚURCAN  
Director

Data: \_\_\_\_\_ 2022





# ACHIZIȚII PUBLICE

## ACORD ADIȚIONAL Nr.3/CEE/001/7 la contractul Nr.3/CEE/001/1 din "04" noiembrie 2020

Prezentul acord adițional, este încheiat între:

**Agencia de Dezvoltare Regională Centru**, adresa: MD-6801, or. Ialoveni, str. Alexandru cel Bun, 33, în calitate de **Autoritate Contractantă** (denumită în continuare "Autoritate Contractantă");

**Consiliul raional Ungheni**, adresa: MD-3600, m. Ungheni, str. Națională, 11 în calitate de **Beneficiar**, pe de-o parte,

**Asocierea SC Valdcongrup SRL & SC Aria-Grup SRL & SC Uralis SRL** adresa: m. Chișinău, str. Uzinelor, 171/2 în calitate de **Contractant / Antreprenor**, (denumit în continuare "Contractantul") pe de altă parte.

Toți denumiți în continuare **Părți**, au încheiat prezentul Acord ca urmare a deciziei grupului de lucru pentru achiziții al ADR Centru, procesul-verbal Nr. CEE/001/6 din 13.12.2021.

Orice modificare aplicată prin prezentul acord este obligatorie pentru fiecare parte din Contract, celelalte prevederi sunt nemodificate rămânând obligatorii în continuare.

Prin prezentul acord, în Contractul Nr.3/CEE/001/1 din 04 noiembrie 2020 achiziționarea și contractarea lucrărilor pentru implementarea proiectului „Sporirea eficienței energetice a clădirii Liceului Teoretic „Mihai Eminescu” din m. Ungheni”, se aplică următoarele modificări:

1. Se operează modificări în contractul de antrepriză nr. 3/CEE/001/1 din 04.11.2020 achiziționarea și contractarea lucrărilor pentru implementarea proiectului „Sporirea eficienței energetice a clădirii Liceului Teoretic „Mihai Eminescu” din mun. Ungheni”, după cum urmează:  
1.1. La p.6.1. sintagma "(12) luni calendaristice" se substituie cu sintagma "până la 30 aprilie 2022".

Prezentul Acord Adițional este întocmit în 3 (trei) exemplare, toate având valoare juridică, câte un exemplar pentru Prestator, Autoritatea Contractantă, Beneficiar și intră în vigoare la data semnării lui.

**"AUTORITATE CONTRACTANTĂ":**

Agencia de Dezvoltare Regională Centru

Pavel TROFIN  
Director

Data: 14 decembrie 2021

**BENEFICIAR**

Consiliul raional Ungheni

Ghenadie MITRIUC  
Președinte

Data: 14 decembrie 2021

**"PRESTATOR":**

Valdcongrup S.R.L. în interesul Asociației

Denis ȚURCANU  
Director

Data: 14 decembrie 2021

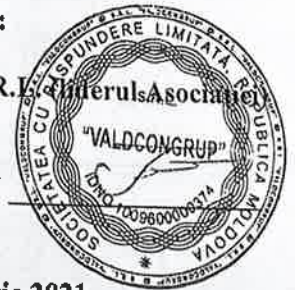

*Copia corespunde*





# ACHIZIȚII PUBLICE

## ACORD ADIȚIONAL Nr.3/CEE/001/8 la contractul Nr.3/CEE/001/1 din "04" noiembrie 2020

Prezentul acord adițional, este încheiat între:

**Agencia de Dezvoltare Regională Centru**, adresa: MD-6801, or. Ialoveni, str. Alexandru cel Bun, 33, în calitate de **Autoritate Contractantă** (denumită în continuare "Autoritate Contractantă");

**Consiliul raional Ungheni**, adresa: MD-3600, m. Ungheni, str. Națională, 11 în calitate de **Beneficiar**, pe de-o parte,

**Asocierea SC Valdcongrup SRL & SC Aria-Grup SRL & SC Uralis SRL** adresa: m. Chișinău, str. Uzinelor, 171/2 în calitate de **Contractant / Antreprenor**, (denumit în continuare "Contractantul") pe de altă parte.

Toți denumiți în continuare **Părți**, au încheiat prezentul Acord ca urmare a deciziei grupului de lucru pentru achiziții al ADR Centru, procesul-verbal Nr. CEE/001/7 din 05.05.2022.

Orice modificare aplicată prin prezentul acord este obligatorie pentru fiecare parte din Contract, celelalte prevederi sunt nemodificate rămânând obligatorii în continuare.

Prin prezentul acord, în Contractul Nr.3/CEE/001/1 din 04 noiembrie 2020 achiziționarea și contractarea lucrărilor pentru implementarea proiectului „Sporirea eficienței energetice a clădirii Liceului Teoretic „Mihai Eminescu” din m. Ungheni”, se aplică următoarele modificări:

- 1.1. Se exclud lucrări în sumă de **2,473,025.00 lei**.
- 1.2. Se includ lucrări în sumă de **13,674,195.66 lei**.
- 1.3. La p.7.1. sintagma "**47,807,281,00** (Patruzeci și șapte milioane opt sute șapte mii două sute optzeci și unu lei, 00 bani)" se substituie cu sintagma. "**59,008,451.66** (Cincizeci și nouă milioane opt mii patru sute optzeci cincizeci și unu lei, 66 bani)"
- 1.4. În anexă nr.1 la contract sumele "**47,807,281.00**", "**46,580,833.00**" și "**1,226,448.00**" se substituie respectiv cu sumele "**59,008,451.66**", "**56,982,095.00**" și "**2,026,356.66**".

2. La p.6.1. sintagma "**până la 30 aprilie 2022**" se substituie cu sintagma "**până la 31 august 2022**".  
Prezentul Acord Adițional este întocmit în 3 (trei) exemplare, toate având valoare juridică, câte un exemplar pentru **Prestator, Autoritatea Contractantă, Beneficiar** și intră în vigoare la data semnării lui.

“AUTORITATE CONTRACTANTĂ”:

Agencia de Dezvoltare Regională Centru

Pavel TROFIN  
Director

Data: \_\_\_\_\_ 2022

“PRESTATOR”:

Valdcongrup S.R.L. (liderul Asociației)

Denis ȚURCANU  
Director

Data: \_\_\_\_\_ 2022

BENEFICIAR

Consiliul raional Ungheni

Ghenadie MITRIUC  
Președinte

Data: \_\_\_\_\_ 2022





# ACHIZIȚII PUBLICE

## ACORD ADIȚIONAL Nr.3/CEE/001/9 la contractul Nr.3/CEE/001/1 din "04" noiembrie 2020

Prezentul acord adițional, este încheiat între:

**Agencia de Dezvoltare Regională Centru**, adresa: MD-6801, or. Ialoveni, str. Alexandru cel Bun, 33, în calitate de **Autoritate Contractantă** (denumită în continuare "Autoritate Contractantă");

**Consiliul raional Ungheni**, adresa: MD-3600, m. Ungheni, str. Națională, 11 în calitate de **Beneficiar**, pe de-o parte,

**Asocierea SC Valdcongrup SRL & SC Aria-Grup SRL & SC Uralis SRL** adresa: m. Chișinău, str. Uzinelor, 171/2 în calitate de **Contractant / Antreprenor**, (denumit în continuare "Contractantul") pe de altă parte.

Toți denumiți în continuare **Părți**, au încheiat prezentul Acord ca urmare a deciziei grupului de lucru pentru achiziții al ADR Centru, procesul-verbal Nr. CEE/001/9 din 23.09.2022.

Orice modificare aplicată prin prezentul acord este obligatorie pentru fiecare parte din Contract, celelalte prevederi sunt nemodificate rămânând obligatorii în continuare.

Prin prezentul acord, în Contractul Nr.3/CEE/001/1 din 04 noiembrie 2020 achiziționarea și contractarea lucrărilor pentru implementarea proiectului „Sporirea eficienței energetice a clădirii Liceului Teoretic „Mihai Eminescu” din m. Ungheni”, se aplică următoarele modificări:

1.1. La p.6.1. sintagma "până la 31 august 2022" se substituie cu sintagma "până la 17 octombrie 2022".

Prezentul Acord Adițional este întocmit în 3 (trei) exemplare, toate având valoare juridică, câte un exemplar pentru **Prestator, Autoritatea Contractantă, Beneficiar** și intră în vigoare la data semnării lui.

"AUTORITATE CONTRACTANTĂ":

Agencia de Dezvoltare Regională Centru

Pavel TROFIN  
Director

Data: \_\_\_ septembrie 2022

BENEFICIAR

Consiliul raional Ungheni

Ghenadie MITRIUC  
Președinte

Data: \_\_\_ septembrie 2022

"PRESTATOR":

Valdcongrup S.R.L. (liderul Asocierii)

Denis ȚURCAN  
Director

Data: \_\_\_ septembrie 2022

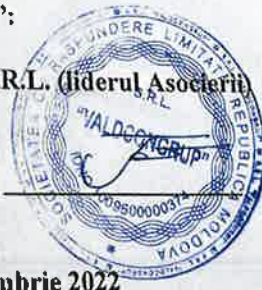



# ACHIZIȚII PUBLICE

## ACORD ADIȚIONAL Nr.3/CEE/001/11 la contractul Nr.3/CEE/001/1 din "04" noiembrie 2020

Prezentul acord adițional, este încheiat între:

**Agencia de Dezvoltare Regională Centru**, adresa: MD-6801, or. Ialoveni, str. Alexandru cel Bun, 33, în calitate de **Autoritate Contractantă** (denumită în continuare "Autoritate Contractantă");

**Consiliul raional Ungheni**, adresa: MD-3600, m. Ungheni, str. Națională, 11 în calitate de **Beneficiar**, pe de-o parte,

**Asocierea SC Valdcongrup SRL & SC Aria-Grup SRL & SC Uralis SRL** adresa: m. Chișinău, str. Uzinelor, 171/2 în calitate de **Contractant / Antreprenor**, (denumit în continuare "Contractantul") pe de altă parte.

Toți denumiți în continuare **Părți**, au încheiat prezentul Acord ca urmare a deciziei grupului de lucru pentru achiziții al ADR Centru, procesul-verbal Nr. CEE/001/11 din 06.12.2022.

Orice modificare aplicată prin prezentul acord este obligatorie pentru fiecare parte din Contract, celelalte prevederi sunt nemodificate rămânând obligatorii în continuare.

Prin prezentul acord, în Contractul Nr.3/CEE/001/1 din 04 noiembrie 2020 achiziționarea și contractarea lucrărilor pentru implementarea proiectului „Sporirea eficienței energetice a clădirii Liceului Teoretic „Mihai Eminescu” din m. Ungheni”, se aplică următoarele modificări:

- 1.1. La p.17.1. sintagma "recepția finală a lucrărilor" se substituie cu sintagma "recepția la terminarea lucrărilor".
- 1.2. La p. 17.7. sintagmele "recepției finale de lucrări", "cont bancar escrow" și "ADR Centru" se substituie respectiv cu sintagmele "recepției la terminarea lucrărilor", "cont bancar de garanție" și "Beneficiar".
- 1.3. La p.17.8, sintagma "Autoritatea Contractantă" se substituie cu sintagma "Beneficiar", iar sintagma "contul escrow" se substituie cu sintagma "cont bancar de garanție".

Prezentul Acord Adițional este întocmit în 3 (trei) exemplare, toate având valoare juridică, câte un exemplar pentru **Prestator, Autoritatea Contractantă, Beneficiar** și intră în vigoare la data semnării lui.

**"AUTORITATE CONTRACTANTĂ":**

**Agencia de Dezvoltare Regională Centru**

**Pavel TROFIN**  
Director

Data: 06 decembrie 2022

**BENEFICIAR**

**Consiliul raional Ungheni**

**Ghenadii MITRIUC**  
Președinte

Data: 06 decembrie 2022

**"PRESTATOR":**

**Valdcongrup S.R.L. (liderul Asociației)**

**Denis ȚURCAN**  
Director

Data: 06 decembrie 2022



**PROCES-VERBAL  
DE RECEPȚIE LA TERMINAREA LUCRĂRILOR**

Nr. 04/11 din 04 noiembrie 2022

în cadrul proiectului investițional: „**Sporirea eficienței energetice a clădirii Liceului Teoretic «Mihai Eminescu» din or. Ungheni** ” str. Națională nr. 1 finanțat de Uniunea Europeană prin intermediul GIZ Moldova, executat în baza contractului de antrepriză nr.3/CEE/001/1 din 04 noiembrie 2020, semnat între **Agencia de Dezvoltare Regională Centru, Consiliul Raional Ungheni și SRL „Valdcongrup” (lider de asociere) asociați: „Aria-Grup” SRL, „Uralis” SRL**

1. Lucrările au fost executate în baza autorizației de construire nr. 69 din 07.12.2020, eliberată de Primăria municipiului Ungheni.

2. **Comisia de recepție și-a desfășurat activitatea în intervalul de la:**  
„04” noiembrie 2022 până la „ \_\_\_\_\_” noiembrie 2022, formată conform ordinului nr. 20 din 20 octombrie 2022 fiind compusă din următorii membri:

**Președintele Comisiei:**

Ghenadi MITRIUC - Președintele raionului Ungheni

**Secretarul Comisiei:**

Mihail ZUMBREAN - Responsabil tehnic al obiectivului

**Membrii Comisiei:**

Vasile LUPU - vice-președintele raionului Ungheni

Petru LANGA - director al LT „Mihai Eminescu”

Pavel TROFIN - director al ADR Centru

Oleg SECRIERU - șef secție MIP, al ADR Centru

Eugeniu SECRIERU - specialist MIP, al ADR Centru

Eugen PELIVAN - consultant GIZ

Gheorghe PANCU - manager Local de Proiect

**3. Au mai participat la recepție ca invitați:**

Adrian STRANZENBACH - reprezentantul Departamentului de Construcție GIZ;

Denis ȚURCAN - director lider de asociere „Valdcongrup” SRL

Sergiu GLINCA - reprezentant asociați „Aria-Grup” SRL

Iurie CONDREA - Reprezentanți SRL „BIM-Tech Solution”

Reprezentanți ai serviciilor specializate:

**4. Constatările comisiei de recepție:**

1) din documentația scrisă și desenată, care trebuia prezentată, au lipsit sau sînt incomplete piesele cuprinse în lista-anexă nr.1;

2) lucrările cuprinse în lista-anexă nr. 2 nu au fost executate;

3) în lucrările, cuprinse în lista-anexă nr.3, nu s-au respectat prevederile proiectului.

**5. Comisia de recepție, în urma constatărilor făcute, propune:**

Obiectul: „Sporirea eficienței energetice a clădirii Liceului Teoretic «Mihai Eminescu» din or. Ungheni” să fie recepționat la terminarea lucrărilor.

**6. Comisia de recepție motivează propunerea făcută prin:**

Obiectul corespunde cerințelor NCM, documentației de proiect și legislației în vigoare.

**7. Comisia de recepție recomandă următoarele:**

De a recepționa obiectul: „Sporirea eficienței energetice a clădirii Liceului Teoretic «Mihai Eminescu» din or. Ungheni”

**7.1. Descrierea obiectului recomandat spre recepție:**

Obiectul cu numărul cadastral al parcelei: 92011060041, adresa poștală or. Ungheni, str. Națională nr.1, compus din următoarele construcții: 1 teren și 5 construcții existente:



**Indicatorii realizați:**

Clădire renovată și eficientizată energetic ca realizare măsurilor investiționale:

- s-a termoizolat anvelopa clădirii
- s-a asigurat clădirea cu energie regenerabilă prin instalarea a panourilor fotovoltaice
- s-a iluminat clădirea pe exterior și terenul aferent cu corpuri de iluminat de tip LED
- s-a asigurat încăperile cu sistem de ventilare cu recuperare și antiincendiu
- s-a asigurat clădirea cu inventar sanitar
- s-a construit calea de acces pentru persoanele cu dizabilități
- s-a modernizat și dotat bucătăria cu echipament tehnic

**Sumă totală a lucrărilor recepționate este de 61.119.965,66 lei cu TVA la cota zero.**

**8. Prezentul proces-verbal conținând 2 file și 3 anexe numerotate, cu un total de 5 file, și a fost încheiat astăzi: „ 04” noiembrie 2022, în 9 exemplare.**

**Președintele comisiei:**

Ghenadi MITRIUC

**Secretar al comisiei:**

Mihail ZUMBREAN

**Membrii comisiei:**

Vasile LUPU

Petru LANGA

Pavel TROFIN

Oleg SECRIERU

Eugeniu SECRIERU

Eugen PELIVAN

Gheorghe PANCU



**9. Concluzia Agenției pentru Supraveghere Tehnică:**

(numele, prenumele, funcția)

(semnătura)

L.Ș.

„ \_\_\_\_\_ ” 2022

**TRANSMISĂ:**

**Antreprenor:**

04 noiembrie 2022

Denis IUBCAN  
Director SRI „Valdcongrup”



**PRIMITĂ:**

**Autoritate Contractantă:**

04 noiembrie 2022

Pavel TROFIN  
Director ADR Centru  
L.Ș.

**PRIMITĂ:**

**BENEFICIARUL:**  
Ghenadi MITRIUC

Președintele Raionului Ungheni



Lista pieselor din documentația scrisă și desenate a obiectului care sunt lipsă sau incomplete.

A large section of the document consisting of horizontal lines, which has been completely crossed out with a large blue handwritten 'X'.

**Autoritatea Contractantă / Beneficiar:**

**Pavel TROEIN**

*[Handwritten signature of Pavel Troein]*

**Director ADR Centru**

**Ghenadi MITRIUC**

*[Handwritten signature of Ghenadi Mitriuc]*

**Președintele Raionului Ungheni**

**Mihail ZUMBREAN**

*[Handwritten signature of Mihail Zumbrean]*

**Responsabil tehnic**



**Lista lucrărilor cuprinse în Documentația Tehnică ce n-au fost executate.**

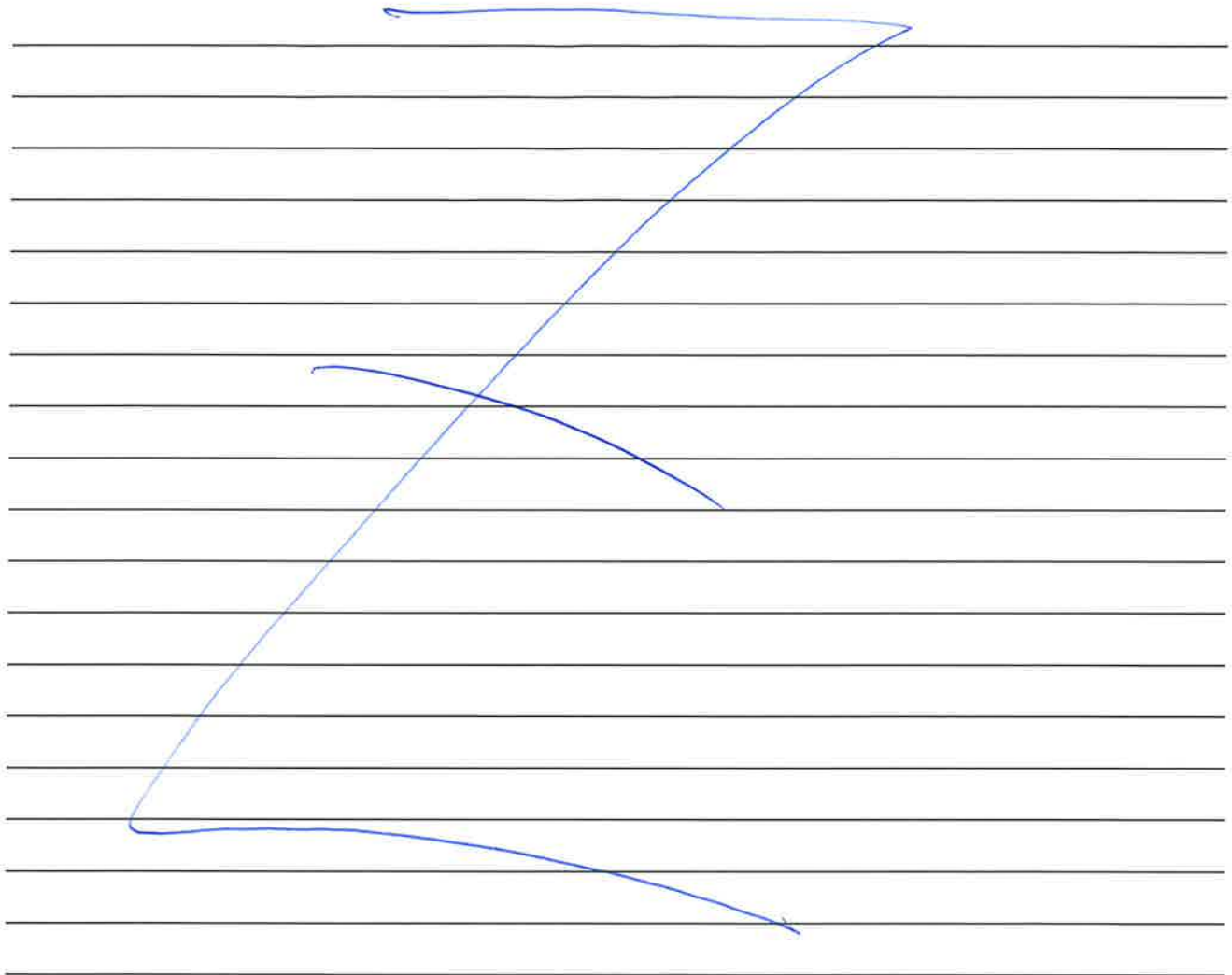

**Autoritatea Contractantă / Beneficiar**

**Pavel TROFIN**



**Director ADR Centru**

**Ghenadi MITRIUC**



**Președintele Raionului Ungheni**

**Mihail ZUMBREAN**



**Responsabil tehnic**



**Lista lucrărilor cuprinse în Documentația Tehnică la care nu s-a respectat prevederile proiectului**

- La momentul demarării comisiei de recepție la terminarea lucrărilor nu au fost prezente următoarele avize:
  - Centrului Național de Sănătate Publică
  - Inspectoratul general pentru situații de urgență, (serviciul pompieri)
- E necesar de instalat suporturile dielectrice sub fișiiile metalice ale sistemii de protecție împotriva fulgerului pe acoperișul blocurilor de studii.
- De prezentat raportul investigațiilor de laborator pe sistemele de protecție, ale sistemelor electrice interioare.
- De montat inscripțiile corespunzătoare în tablourile electrice – (stichere, scheme...)
- De pus în funcțiune sistemele de ventilare, inclusiv recuperatoarele de căldură cu prezentarea pașapoartelor sistemelor de ventilare.
- De efectuat punerea în funcțiune în complex a utilajului (bucătărie, ventilație, sisteme fotovoltaice, punctul termic individual, paza, semnalizarea antiincendiu, curenți slabi), inclusiv întocmirea proceselor verbale de predare/primire și instruirea personalului.
- **Bloc A:**
  - De instalat capac cu aerisire la coloanele de canalizare de lângă casa scării (ieșirea pe acoperiș)
  - De ermetizat locul intrării cablului electric de la panourile fotovoltaice prin peretele la casa scării.
- **Bloc B:**
  - De eliminat pragul ușii de acces în blocul sanitar pentru persoanele cu dizabilități.
- **Bloc C: bucătărie**
  - Cablurile de la pardosea ce duc spre utilajul tehnologic, este necesar de instalat în tub gofrat metalic.
  - La robinetele nefuncționale din cantină de instalat dopuri și de scos mînerile de deschidere/închidere.
  - Cablurile electrice montate de asupra ușilor unde sunt instalate elementele de captare a insectelor, este necesar de instalat în tub gofrat metalic.
  - De strămutat lampa UV de asupra ușii.
- **Bloc D, E:**
  - De vopsit copertinele și scara de evacuare în caz de incendiu.
  - De fixat senzorul de temperatură exterioară de sub scara de evacuare, inclusiv de instalat cablul în tub gofrat metalic.

**Autoritatea Contractantă / Beneficiar:**

**Pavel TROFIN**

**Director ADR Centru**

**Ghenadi MITRIUC**

**Președintele Raionului Ungheni**

**Mihail ZUMBREAN**

**Responsabil tehnic**





AGENȚIA  
DE DEZVOLTARE REGIONALĂ CENTRU

REGIONAL  
DEVELOPMENT AGENCY CENTRE

Republica Moldova, MD-6801 or. Ialoveni, str. Alexandru cel Bun, 33, Tel/Fax +373 268 22692

E-mail: [adrcentru@adrcentru.gov.md](mailto:adrcentru@adrcentru.gov.md)



### În atenția persoanelor interesate!

Agenția de Dezvoltare Regională Centru este instituție publică necomercială cu autonomie financiară subordonată Ministerului Infrastructurii și Dezvoltării Regionale al Republicii Moldova, care asigură operaționalitatea procesului de implementare și realizare a Strategiei Naționale de Dezvoltare Regională.

Această scrisoare de recomandare vine să confirme faptul că compania "Valdcongrup" S.R.L. a executat lucrări de construcție/montaj în cadrul proiectelor finanțate din surse externe și anume:

- "Sporirea eficienței energetice a Liceului Teoretic "Mihai Eminescu" din or. Ungheni, str. Națională nr.1" - în valoare de 61 119 965,66 lei;
- "Sporirea eficienței energetice a Liceului Teoretic "Holercani", din satul Holercani, raionul Dubăsari" - în valoare de 17 353 537,00 lei.

Luând în considerare că lucrările au fost executate în termenii conveniți cu respectarea documentației de proiect și al caietului de sarcini, recomandăm colaborarea părților interesate cu entitatea "Valdcongrup" S.R.L.

**Director**

**Pavel Trofin**



Republica

Moldova

Instituția Publică Liceul Teoretic "Mihai Eminescu"

str. Națională 3, MD-3602 Ungheni, Republica Moldova, tel./fax: (0236) 2-24-86

e-mail: lt.mihaieminesku@gmail.com



## Scrisoare de recomandare

Prin prezenta menționăm faptul că în rezultatul colaborării cu compania "Valdcongrup" SRL în anul 2022 a fost realizat cu succes Proiectul "Sporirea eficienței energetice a LT "Mihai Eminescu" din municipiul Ungheni", finanțat de Uniunea Europeană. Cu suportul acestei companii au fost executate lucrări de reparație capitală a acoperișului, au fost termoizolați pereții exteriori, totalmente au fost schimbate rețelele edilitare pe interior și exterior, au fost montate sisteme de ventilare cu recuperare de aer și panouri fotovoltaice, au fost renovate echipamentele și utilajele de bucătărie, au fost efectuate reparații complexe interioare.

Ținând cont de faptul că aceste lucrări au fost executate în timpul anului de studii, compania "Valdcongrup" SRL a dat dovadă de o colaborare reușită, de promptitudine și profesionalism, pentru ce merită toată considerațiunea.

În concluzie, recomandăm compania "Valcongrup" SRL ca partener profesionist și de încredere, apreciem mult calitatea serviciilor prestate, flexibilitatea soluțiilor oferite în organizarea lucrărilor de șantier, ceea ce o diferențiază într-un mod favorabil față de alte companii.

Director



Petru LANGA



IP LT „M. Eminescu”, municipiul Ungheni  
Adresă: Str. 1111



# Diplomă de GRATITUDINE

Se acordă

*SC Valdcongrup SRL*

în semn de recunoștință pentru aportul adus la  
implementarea Proiectului „Sporirea eficienței  
energetice a Liceului Teoretic „M. Eminescu”  
din municipiul Ungheni”

Cu profund respect, Administrația IP LT „M. Eminescu” mun. Ungheni  
Ungheni 09.11.2022



MINISTERUL  
INFRASTRUCTURII ȘI  
DEZVOLTĂRII REGIONALE

Ministerul Dezvoltării Regionale și Construcțiilor  
ADR Centru  
AGENCIUL DE COOPERARE REGIONALĂ



## DECLARAȚIE

### privind lista principalelor lucrări executate în ultimul an de activitate

Nr.	Obiect contract	Denumire/Nume beneficiar/Adresa	Calitatea antreprenorului*	Preț contract/valoare lucrărilor executate	Perioada de execuție a lucrării (luni)	Numărul și data procesului verbal de recepție la terminarea lucrărilor
1	Construcția rețelelor de aprovizionare cu apă potabilă a locuitorilor din s.Temeleuți r-nul Florești	Primăria s.Temeleuți r-nul Florești	contractant unic	7 077 814	6 luni	Nr.01 din 22 martie 2024
2	Construcția rețelelor de aprovizionare cu apă potabilă a locuitorilor din s.Cernița r-nul Florești	Primăria s.Cernița r-nul Florești	contractant unic	6 525 048	6 luni	Nr.01 din 22 martie 2024
3	Construcția rețelelor de aprovizionare cu apă potabilă a locuitorilor din s.Coșernița r-nul Florești	Primăria s.Coșernița r-nul Florești	contractant unic	8 637 081,60	6 luni	Nr.01 din 22 martie 2024
4	Construcția rețelelor de aprovizionare cu apă potabilă a locuitorilor din s.Văscăuți r-nul Florești	Primăria s.Văscăuți r-nul Florești	contractant unic	7 160 494,60	6 luni	Nr.01 din 22 martie 2024
5	Construcția rețelelor de canalizare magistrale și a stației de epurare în s. Ignăței, r-nul Rezina	Primăria s. Ignăței, r-nul Rezina	contractant unic	7 154 238	10 luni	Nr.01 din 13 martie 2024
6	Îmbunătățirea procesului educațional în instituția de educație timpurie Nr.4 ANDRIEȘ	Primăria mun. Hîncești	contractant unic	8 496 360	7 luni	Nr. din 16 iunie 2023
7	Extindereasistemului intern de aprovizionare cu apă potabilă și sistemul de canalizare în sectorul III localizat în s.Cotiujenii Mari, r-nul Șoldănești	Primăria s. Cotiujenii Mari r-nul Șoldănești	contractant unic	6 816 061	12 luni	Nr. 1 din 9 iunie 2023
8	Sanitație pentru Biliceni Vechi	Primăria s. Biliceni Vechi, r-nul Sîngerei	contractant unic	10 022 726	7 luni	Nr.01 din 12 martie 2024
9	Lucrări de construcție a edificiului Substației de Asistență Medicală Urgentă Prespitalicească Orhei din str. Al. Donici, r-nul Orhei	IMSP Centru de Asistență Medicală Urgentă Prespitalicească	contractant unic	33 740 144,39	12 luni	în execuție

\*Se precizează calitatea în care a participat la îndeplinirea contractului, care poate fi de: contractant unic sau lider de asociație; contractant asociat; subcontractant.

Semnat:

MSign

(semnătura)

Nume:

ȚURCAN Denis

Funcția în cadrul întreprinderii:

Director

Denumirea întreprinderii:

VALDCONGRUP S.R.L.

MSign



## DECLARAȚIE

privind dotările specifice, utilajul și echipamentul necesar pentru îndeplinirea corespunzătoare a contractului

Nr. d/o	Denumirea principalelor utilaje, echipamente, mijloace de transport, baze de producție (ateliere, depozite, spații de cazare) și laboratoare produse de ofertant ca necesare pentru executarea lucrării, rezultate în baza tehnologiilor pe care el urmează să le adopte	Unitatea de măsură (bucăți și seturi)	Asigurate din dotare	Asigurate de la terți sau din alte surse
0	1	2	3	4
<b>BAZE DE PRODUCȚIE</b>				
1	Oficiu	m2	150,00	Proprie
2	Depozite	m2	2.226,90	Proprie
<b>MECANISME</b>				
1	Autobasculanta Mercedes AXOR 18,0 t	buc	1	Proprie
2	Autobasculanta Mercedes AXOR 2528 26,0 t	buc	1	Proprie
3	Autobasculanta Mercedes ATEGO 12,0 t	buc	1	Proprie
4	Automacara Zil ГЯ 133	buc	1	Proprie
5	Basculantă MAN TGL 8.180 7,5 t	buc	1	Proprie
6	Basculantă Iveco Ford 18,0 t	buc	1	Proprie
7	Buldoexcavator CAT 432E 10,7 t	buc	1	Proprie
8	Buldoexcavator CAT 432E 10,7 t	buc	1	Proprie
9	Bus Mercedes Sprinter 213 CDI 2,5 t	buc	1	Proprie
10	Excavator CAT 308E2 CR 8,3 t	buc	1	Proprie
11	Excavator CAT 307C 8,3 t	buc	1	Proprie
12	Excavator CAT 305D 5,1 t	buc	1	Proprie
13	Excavator CAT 307C 8,3 t	buc	1	Proprie
14	Excavator TEREX HR 18 5,0 t	buc	1	Proprie
15	Mercedes Sprinter 311 CDI 2,5 t	buc	1	Proprie
<b>UTILAJE</b>				
15	Aparat de sudură PE cap la cap Ritmo 160 Basic	buc	1	Proprie
16	Aparat de găurit Makita, Bosch	buc	1	Proprie
17	Aparat de sudură PE cap la cap Ritmo 355 Basic	buc	1	Proprie
18	Aparat de sudură PE cap la cap Techodue PT160	buc	1	Proprie
19	Aparat de sudură Basic 315 -vi-2	buc	1	Proprie
20	Aparat de tăiat faianța 600 mm	buc	1	Proprie
21	Aparat de tăiat faianța 750 mm	buc	1	Proprie
22	Aparata de sudura	buc	1	Proprie
23	Aparata de sudura prin electrofuziune	buc	1	Proprie
24	Aparata de sudura Model Control Unit 0.5 HP A / P2005	buc	1	Proprie
25	Ascensoare hidraulice, capacitate de ridicare	buc	1	Proprie
26	Baracă pentru personal	buc	5	Proprie
27	Betoniera 0,33	buc	1	Proprie
28	Ciocan de abataj Hilti TE 6-A36	buc	1	Proprie
29	Ciocan de abataj Stark AG750	buc	1	Proprie
30	Ciocan de abataj Stark RH 1110	buc	2	Proprie
31	Ciocan demolator Bosch	buc	1	Proprie
32	Ciocan rotativ GBH11	buc	1	Proprie
33	Ciocan rotopercurtor Einhell TC-RH 900	buc	1	Proprie
34	Ciocan rotopercurtor Stark RH 1350	buc	1	Proprie
35	Cofraje din metal	m2	500	Proprie
36	Compactor mecanic cu ardere internă 150 kg Lombardini	buc	2	Proprie
37	Compactor mecanic cu ardere internă 150 kg	buc	1	Proprie

38	Compactor mecanic cu ardere internă 150 kg	buc	1	Proprie
39	Compactor manual 250 kg	buc	1	Proprie
40	Compresor	buc	2	Proprie
41	Compresor, 8atm	buc	1	Proprie
42	Container metalic pentru depozitare materiale	buc	1	Proprie
43	Containere pentru gunoi de construcție	buc	2	Proprie
44	Echipe și / sau vehicule temporare de control / control	set	2 set	Proprie
45	Fierăstrău vertical Bosch PST 650	buc	1	Proprie
46	Foarfece - Guillotină	buc	1	Proprie
47	Generator de curent 6.8 kW Farmer FAG 6500	buc	1	Proprie
48	Generator Hagel	buc	1	Proprie
49	Generator DWG 4.2	buc	1	Proprie
50	Generator GT 25-17	buc	1	Proprie
51	Generator SPG6500 5.0 kw petrol	buc	1	Proprie
52	Instalație de foraj PU-20 Lifan	buc	1	Proprie
53	Macara de fereastră	buc	2	Proprie
54	Macara mobilă	buc	2	Proprie
55	Mai mecanic	buc	2	Proprie
56	Mașină de găurire diamantată Cedima C-BMH-160	buc	1	Proprie
57	Mașină de găurit Einhell TC-ID 720E	buc	1	Proprie
58	Mașină de găurit Hitachi DS 18DBSL	buc	1	Proprie
59	Mașină de înșurubat Stark CD 12-2 Li-Ion	buc	1	Proprie
60	Mașină de mestecat Einhel TC-MX 1400-2E	buc	1	Proprie
61	Mașină de tăiat asfalt FUBAG Ranger 450	buc	2	Proprie
62	Mașină de tăiat asfalt GDE30-17	buc	1	Proprie
63	Mașină de tăiat faianță și faianță TR201E	buc	1	Proprie
64	Mașină de tencuit Mondial	buc	1	Proprie
65	Miră de nivelment Bosch GR500	buc	1	Proprie
66	Miră de nivelment Kapro 603-5M	buc	1	Proprie
67	Miră de nivelment PH3-3000C	buc	1	Proprie
68	Motoburghiu STIHL BT130	buc	1	Proprie
69	Motocompresor mobil de aer	buc	1	Proprie
70	Nivelă laser pentru faianță Bosch PLT-2	buc	1	Proprie
71	Nivelmetru 2H-10KJL	buc	1	Proprie
72	Nivelmetru 3H-5JL	buc	1	Proprie
73	Nivelmetru H3-3	buc	1	Proprie
74	Laborator pentru testarea țevilor PEID	buc	1	Proprie
75	Odometru Silverline	buc	1	Proprie
76	Perforator HR 2450	buc	1	Proprie
77	Pichet pentru stingerea incendiilor	buc	1	Proprie
78	Piciorul de compactare	buc	1	Proprie
79	Piciorul de compactare SRV300	buc	1	Proprie
80	Placa vibrantă CF Hd	buc	1	Proprie
81	Polizor unghiular Hitachi G 23SW2	buc	1	Proprie
82	Polizor unghiular Makita, Bosch	buc	1	Proprie
83	Polizor unghiular Stark AG2500	buc	1	Proprie
84	Polizor unghiular Stark AG750	buc	1	Proprie
85	Polizor unghiular Stark AG850R	buc	1	Proprie
86	Pompă electrică	buc	1	Proprie
87	Pompă mobilă pentru ape subterane	buc	1	Proprie
88	Pompă mobilă pentru ape subterane	buc	1	Proprie
89	Pompă mobilă pentru ape subterane	buc	1	Proprie
90	Pompă mobilă pentru ape subterane	buc	1	Proprie
91	Sisteme de susținere cu până de până la 5 m adâncime	m	45	Proprie
92	Schele	m2	2000	Proprie
93	Tăietor de asfalt lamă	buc	1	Proprie
94	Taietoare de faianța electrică 900W	buc	1	Proprie
95	Telemetru Bosch	buc	1	Proprie
96	Teodolit	buc	1	Proprie
97	Tobogan din plastic pentru evacuarea gunoiului L=15 m	buc	1	Proprie
98	Topitor de bitum	buc	1	Proprie
99	Vibrator de adâncime	buc	1	Proprie
100	Vibrator de suprafață	buc	1	Proprie
101	Vibrator universal cu motor cu ardere internă	buc	1	Proprie
102	WC ecologic	buc	1	Proprie

---

**Semnat:**

MSign

(semnătura)

**Nume:**

ȚURCAN Denis

**MSign**

**Funcția în cadrul întreprinderii:**

Director

**Denumirea întreprinderii:**

VALDCONGRUP S.R.L.

---



**S.C. “VALDCONGRUP” S.R.L.**

**C/f:**100960000374

**Email:**valdcongrup@gmail.com

**Tel:**0 22 428393; 0 78 664664

**Fax:**0 22 428062

**Adresa:**str. Uzinelor 171/2, Chişinău,



**DOCUMENTE CARE ATESTĂ FAPTUL CĂ  
„VALDCONGRUP” SRL SE AFLĂ ÎN  
POSESIA DOTĂRILOR TEHNICE  
NECESARE PENTRU ÎNDEPLINIREA  
CONTRACUTULUI**

## DOCUMENTE CARE ATESTĂ FAPTUL CĂ „VALDCONGRUP” SRL SE AFLĂ ÎN POSESIA UTILAJULUI

Ca urmare a participării S.C. "Valdcongrup" S.R.L. la procedura de achiziție publică, vă prezentăm spre examinare documente care atestă faptul că utilajul prezentat se află în posesia întreprinderii.

### MECANISME

#### 1. Buldoexcavator - CAT 432 E\_10,7t\_Anul 2011



**Figura 1. Certificat de înmatriculare  
CAT432E**



**Figura 2. Vedere Nr.1 CAT432E**



**Figura 3. Vedere Nr.2 CAT432E**



**Figura 4. Vedere Nr.3 CAT432E**

2. Buldoexcavator - CAT 432 E\_10,7t\_Anul 2008



Figura 5. Certificat de înmatriculare CAT432E

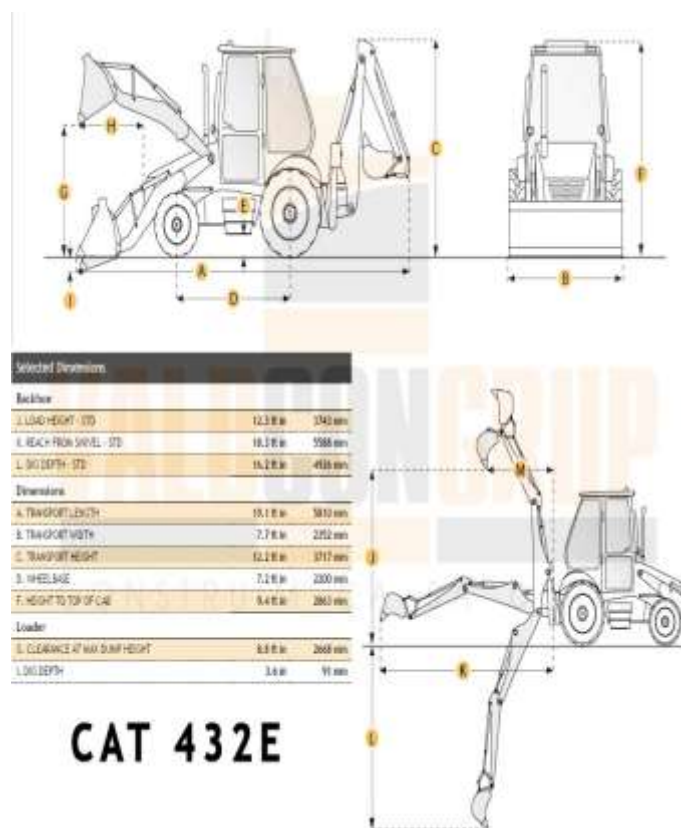

CAT 432E

Figura 6. Caracteristicile tehnice CAT432E



Figura 7. Vedere Nr.1 CAT432E



Figura 8. Vedere Nr.2 CAT432E

### 3. Excavator – CAT 308E2 CR \_8,3t\_Anul 2017

Formularul tipizat TV-25

Biroul vamal  
Таможня

2070  
CHISINAUI (P.V.I.)  
(data)  
31/01/2023

Republica Moldova  
Республика Молдова

**ADEVERINTĂ**  
**УДОСТОВЕРЕНИЕ** Nr. 0768149

pentru mijlocul de transport importat  
на импортируемое транспортное средство

Modelul și marca  
Вид и марка

Serie nr.  
Кузов №

Excavator  
Владелец

Domiciliul  
Место жительства

Pașaport nr.  
Паспорт №

EXCAVATOR CATERPILLAR 308E2 CR

CAT0308EPPJK08130

"VALDCONGRUP" SRL

MUN. CHISINAU

1009600000374

Colaboratorul vamal  
Сотрудник таможни

Primit  
Получено Adrian

1320

Бюро по сертификации «Валдконгруп», ул. № 111, 1. Chișinău

**Figura 9. Certificat de înmatriculare CAT 308E2 CR**



**Figura 10. Vedere Nr.2 CAT 308E2 CR**



**Figura 11. Vedere Nr.3 CAT 308E2**

## 4. Excavator - CAT-305 D\_5,1 t\_Anul 2010

Formulară tipizat TV-25

Вводил на мери  
Ташкент

Republica Moldova  
Република Молдова

2070  
СЕРИИ/НОМЕР 1997.

02/07/2019

**ADEVERINȚĂ**  
**УДОСТОВЕРЕНИЕ** Nr. 0541116

pentru mijlocul de transport importat  
на импортируемое транспортное средство

Model și serie  
Вид и номер

Сериал №  
Курс №

EXCAVATOR CAT 305D

Posor  
Владельц

CAT0305DJXR00334

Denumire  
Место жительства

"VALDCONGRUP" SRL

Pașaport nr.  
Паспорт №

MUN. CHISINAU

1009600000374

Colaboratori semn  
Сотрудник печать

Andr  
Получен  
Gătilen Marian



Figura 12. Adeverință CAT-305 D



Figura 13. Vedere Nr.1 CAT-305 D



Figura 14. Vedere Nr.2 CAT-305 D



## 5. Excavator - CAT 307C\_8,3 t\_Anul 2008

Formularul tipizat TV-25

Birotă vamală  
Таможня

Republica Moldova  
Республика Молдова

(data)  
19/01/2016

**ADEVERINȚĂ**  
**УДОСТОВЕРЕНИЕ** Nr. 0429747

pentru mijlocul de transport importat  
на импортируемое транспортное средство

Modelul și marca  
Вид и марка

Caroserie nr.  
Кузов №

EXCAVATOR CAT 307 C

Posesor  
Владелец

CAT0307CEME01669

Domiciliul  
Место жительства

"VALDCONGRUP" SRL

MUN. CHISINAU

Pașaport nr.  
Паспорт №

1009600000374

Colaboratorul vamal  
Сотрудник таможни

Primit  
Получен

De către  
От

182

Figura 15. Adeverință CAT 307C



Figura 16.. Vedere Nr.1 CAT307C



Figura 17. Vedere Nr.2 CAT307C

6. Excavator - CAT 307C\_8,3 t\_Anul 2007



**Rechnung**

Kunden-Nr. 14, 06747, Buchhalt. Nr. 14, Buchhaltung und Buchhaltung 06/06/07, 06/06/07

Ausgänger	Wohin	Art der Bezeichnung	Bezeichnung	Menge	Preis	MWSt.	Steuern
06/06/07	0	Schuttwagen	Cat 307C Hersteller: CATERPILLAR Lieferant: Valdcogrup Der Client hat am 22.06.07 einen Auftrag für einen Schuttwagen gekauft an Valdcogrup	1	21.800,00	0,00	21.800,00
<b>Summe</b>							€ 21.800,00

NETTOGESAMT € 21.800,00  
BRUTTOGESAMT € 21.800,00

Figura 18. Factură CAT 307C



Figura 19.. Vedere Nr.1 CAT307C



Figura 20.. Vedere Nr.2 CAT307C



Figura 21.. Vedere Nr.3 CAT307C

## 7. Excavator - TEREX HR18\_5,0 t\_Anul 2004



**Figura 22.** Adeverință pentru mijlocul de transport



**Figura 23.** Vedere Nr.1 TEREX HR 18



**Figura 24.** Vedere Nr.3 TEREX HR18



**Figura 25.** Vederea .Nr.2 TEREX HR18

## 8. Autobasculantă - Mercedes ATEGO\_18,0 t\_Anul 2007



Figura 26. Certificat de înmatriculare Mercedes ATEGO



Figura 28. Vedere Nr2 ATEGO



Figura 27. Vedere Nr1 ATEGO

## 9. Autobasculantă - Mercedes AXOR \_18,0 t \_Anul 2007



Figura 29. Certificat de înmatriculare Mercedes AXOR



Figura 30. Vedere Nr1 AXOR



Figura 31. Vedere Nr2 AXOR

## 10. Autobasculantă - Mercedes AXOR 2528\_26,0 t \_Anul 2005

REPUBLICA MOLDOVA CERTIFICAT DE ÎNMATRICULARE	
<b>A</b> CRF156	<b>E2</b> WDB9506052K995708
<b>J1</b> AUTOCAMION	<b>G</b> 11080 <b>F1</b> 26000
<b>D1</b> MERCEDES	<b>S1</b> 2 <b>P1</b> 6370
<b>D2</b> AXOR 2528	<b>P5</b> 90692600452905
<b>D3</b> BENĂ	<b>P3</b> MOTORINĂ
<b>B</b> 2005	<b>R</b> ROȘU
<b>E</b> WDB9506052K995708	<b>Q</b> X
<b>E1</b> X	<b>I</b> 29 01 2014
	<b>H</b> X
<b>149500624</b>	

<b>C1.1</b> "VALDCONGRUP" S.R.L.
<b>C1.2</b> 1009600000374
<b>C1.3</b> MDA CHIȘINĂU
<b>C4</b> PROPRIETAR
<b>Z</b> ÎS "CRIS"REGISTRU"
<b>X</b> REUTILIZARE MECANISM DIRECȚIE DISPOZITIV DE RIDICARE
<small>A Numărul de înmatriculare; B Anul fabricației; C1.1 Titularul; C1.2 Numărul de identificare al titularului; C1.3 Adresa; C4 Drepturi asupra vehiculului; D1 Marca; D2 Modelul; D3 Tipul caroseriei; E Numărul de identificare al vehiculului (VIN); E1 Numărul caroseriei (staș); E2 Numărul șasiului; F1 Masa maximă autorizată, kg; G Masa proprie, kg; H Perioada valabilității; I Data înmatriculării; J1 Tipul vehiculului; P1 Capacitatea motorului, cm<sup>3</sup>; P3 Tipul de combustibil sau de sursă de putere; P5 Numărul motorului; Q Raportul putere/greutate, kW/kg; R Culoarea; S1 Numărul motorului; Q Raportul putere/greutate, kW/kg; R Culoarea; S1 Numărul motorului; Q Raportul putere/greutate, kW/kg; X Mențiuni speciale; Z Autoritatea emitentă.</small>
<b>INDV</b> (Codul vehiculului în RST) <b>3014095000668</b>

Figura 32. Certificat de înmatriculare Mercedes AXOR 2528



Figura 33. Vedere Nr.2 MB AXOR 2528



Figura 34. Vedere Nr.3 MB AXOR 2528



Figura 35. Vedere Nr.1 MB AXOR 2528

## 11. Autobasculantă – Man TGL 8.180 \_7,5 t \_Anul 2011



Figura 36. Certificat de înmatriculare Man TGL 8.180



Figura 37. Vedere Nr.1 Man TGL 8.180

12. Autobasculantă - Iveco Ford\_18,0 t\_Anul 2002



Figura 38. Certificat de înmatriculare IVECO FORD



Figura 39. Vedere Nr 1 IVECO-FORD



## 13. Bus - Mercedes Sprinter 213 CDI\_2,5t\_Anul 2002



Figura 40. Certificat de înmatriculare Mercedes Sprinter 213 CDI



Figura 41. Vedere Nr.1 Mercedes Sprinter 213 CDI

## 14. Bus - Mercedes Sprinter 311 CDI\_2,5 t\_Anul 2006



Figura 42. Certificat de înmatriculare Mercedes Sprinter 311 CDI



Figura 43. Vedere Nr.1 Mercedes Sprinter 311 CDI

15. Macara

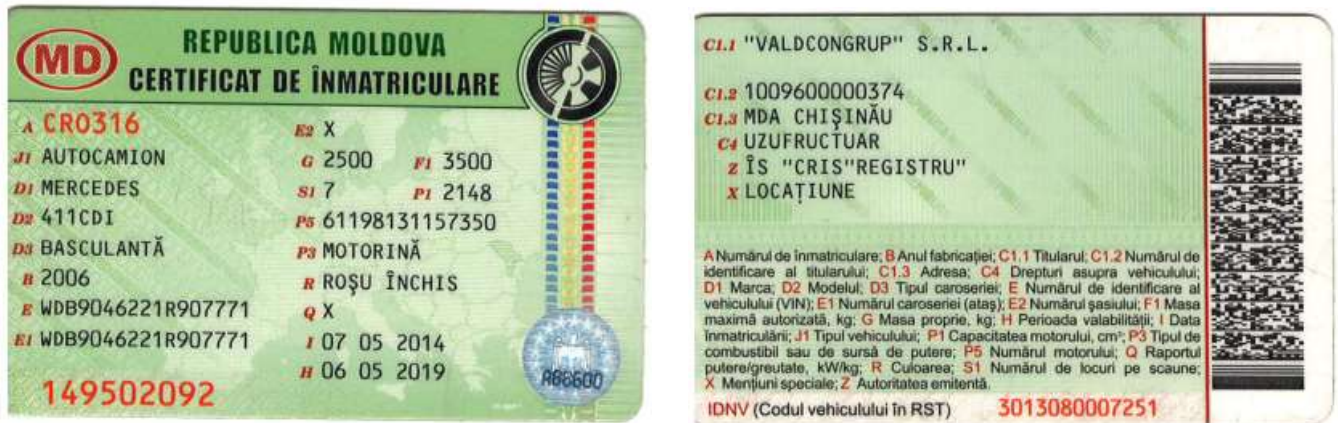

**Figura 44. Vedere Nr.1**



**Figura 45. Vedere Nr.2**



**Figura 46. Vedere Nr.3**



**Figura 47. Vedere Nr.1**



**Figura 48. Vedere Nr.2**

16. Compactor mecanic



**Figura 49.** Vedere Nr.1



**Figura 50.** Vedere Nr.2



**Figura 51.** Vedere Nr.1SRV 300

**17. Placa vibrantă**



**Figura 52. Vedere Nr.1**



**Figura 53 Vedere Nr.2**

**18. Motoburghiu**



**Figura 54. Vedere Nr.1 STIHL**

19. Tăietor de asfalt lamă



Figura 55. Vedere Nr.1



Figura 57. Vedere Nr.2



Figura 56. Vedere Nr.3



Figura 58. Vedere Nr.1



Figura 59. Vedere Nr.2

## 20. Compresor mobil de aer



Figura 60. Vedere Nr.1 WIXO



Figura 61. Vedere Nr.1



Figura 62. Vedere Nr.2

## 21. Aparata de sudura EVERWELD



Figura 63. Vedere Nr.1



Figura 64. Vedere Nr.2

## 22. Instalație de foraj



**Figura 65.** Vedere Nr.1



**Figura 66.** Vedere Nr.2



**Figura 67.** Vedere Nr.3

## 23. Ciocan demolator



**Figura 68.** Vedere Nr.1 BOSCH



24. Pompă mobilă pentru ape subterane



**Figura 69.** Vedere Nr.1



**Figura 70.** Vedere Nr.2



**Figura 71.** Vedere Neptun



**Figura 72.** Vedere Kappa

25. Generator



Figura 73. Vedere Nr.1 HAGEL

26. Aparata de sudura EVERWELD



Figura 74. Vedere Nr.1



Figura 75. Vedere Nr.2

27. Aparat de sudura cap la cap Ritmo



Figura 76. Vedere Nr.1



Figura 77. Vedere Nr.2



Figura 79. Vedere Nr.2



Figura 78. Vedere Nr.1

28. Aparat de sudura electrofuziune



Figura 80. Vedere Nr.1



Figura 81. Vedere Nr.1

29. Baracă / vagon pentru personal



Figura 82. Baracă Nr.1



Figura 83. Baracă Nr.3



Figura 84. Baracă Nr.2



Figura 85. Baracă Nr.4

30. Compactor manual 250kg



Figura 86. Vedere Nr.1

**31. Container metallic pentru depozitare materiale**



**Figura 87. Vedere Nr.1**

**32. Tobogan din plastic pentru evacuarea gunoiului**



**Figura 88. Vedere Nr.1**



**Figura 89. Vedere Nr.2**

**33. Containere pentru gunoi de construcție**



**Figura 90. Vedere**



**Figura 91. Vedere Nr.2**

### 34. Schele pentru fațade



**Figura 92. Vedere Nr.1**



**Figura 93. Vedere Nr.2**

### 35. Sisteme de susținere cu până



**Figura 94. Vedere Nr.1**



**Figura 95. Vedere Nr.2**

## DECLARAȚIE

privind personalul de specialitate propus pentru implementarea contractului

Nr. d/o	Funcția	Studii de specialitate	Vechimea în munca în specialitate (ani)	Numărul și denumirea lucrărilor similare executate în calitate de conducător	Numărul certificatului de atestare Data eliberării
1	2	4	5	6	7
<b>Diriginte de Șantier</b>					
1	<b>Diriginte de Șantier</b> Conform Anexei	UTM	40	Conform Anexei	Nr. 2121 din 23.09.2024
2	<b>Diriginte de Șantier</b> Conform Anexei	UTM	9	Conform Anexei	Nr. 2122 din 23.09.2024
3	<b>Diriginte de Șantier</b> Conform Anexei	UTM	14	Conform Anexei	Nr. 2117 din 23.09.2024
4	<b>Diriginte de Șantier Lucrări Specializate</b> 1. Instalații și rețele de alimentare cu apă și canalizare	UTM	25	Conform Anexei	Nr.0570 din 22.02.2022
5	<b>Diriginte de Șantier</b> 1-Terasamente și lucrări de teren 2-Executarea/desființarea construcțiilor 3-Lucrări de protecție a construcțiilor și utilajelor 4-Lucrări de finisare a construcțiilor	UTM	12	Conform Anexei	Nr. 1790 din 5.05.2023
6	<b>Diriginte de Șantier Lucrări Specializate</b> 1. Instalații și rețele electrice 2.Instalații de automatizare	UTM	37	Conform Anexei	Nr. 0587 din 22.02.2022
7	<b>Diriginte de Șantier Lucrări Specializate</b> 1.Instalații și rețele de încălzire 2.Instalații de ventilație și climatizare.	UTM	20	Conform Anexei	Nr. 0437 din 10.02.2021
8	<b>Diriginte de Șantier Lucrări Specializate</b> 1. Instalații de automatizare 2. Instalații și rețele de telecomunicație 3. Instalații de semnalizare	UTM	19	Conform Anexei	Nr. 0282 din 12.02.2020
3	<b>Elaborator de devize</b> Conform Anexei	UTM	14	Conform Anexei	Nr. 0395 din 12.11.2024
9	<b>Elaborator de devize</b> Conform Anexei	UTM	7	Conform Anexei	Nr. 0395 din 12.11.2024
<b>Maistru în construcții</b>					
9	Maistru în construcții	UTM	15		
10	Maistru în construcții	UTM	10		
<b>Securitate și Sănătate în Muncă</b>					
11	Certificat de calificare profesională în domeniul Securității și Sănătății în Muncă –Nivelul I	USM	15	Conform Anexei	Seria SSM I Nr.419/24 din 17.01.2024

9	Certificat de calificare profesională în domeniul Securității și Sănătății în Muncă –Nivelul II	UTM	7	Conform Anexei	Seria SSM II Nr.05250 din 09.02.2024
13	Certificat de calificare profesională în domeniul Securității și Sănătății în Muncă –Nivelul II	UTM	15	Conform Anexei	Seria SSM II Nr.05274 din 09.02.2024
<b>Specialiști</b>					
<b>Instalatori rețele edilitare</b>					
14	Sudor mase plastice	Studii profesionale	10	Conform Anexei	Nr.0344-24 din 26.01.2024
15	Sudor mase plastice	Studii profesionale	15	Conform Anexei	Nr.0343-24 din 26.01.2024
16	Sudor mase plastice	Studii profesionale	8	Conform Anexei	Nr.0345-24 din 26.01.2024
17	Electrosudor la sudarea manuală	Studii profesionale	4	Conform Anexei	Nr.0340-24 din 26.01.2024
18	Electrosudor la sudarea manuală	Studii profesionale	15	Conform Anexei	Nr.0341-24 din 26.01.2024
19	Lăcaș-instalator	Studii profesionale	10		
<b>Construcții capitale și Reconstrucții</b>					
20	Electrician-montator-cablator				4 persoane
21	Muncitori auxiliari				17 persoane
22	Strungar				1 persoană
23	Sudor				2 persoane
24	Țimplar în construcții				5 persoane
25	Tencuitor				4 persoane
26	Zidar				2 persoane
<b>Mecanizatori și Logistică</b>					
27	Administrația și logistică				4 persoane
28	Masinist Excavatorist				4 persoane
29	Mecanic				1 persoană
30	Șef de garaj				1 persoană
31	Șofer Autocamion				3 persoane

**Semnat:**

**Nume:**

**Funcția în cadrul întreprinderii:**

**Denumirea întreprinderii:**

**MSign**

(semnătura)

**ȚURCAN Denis**

Director

VALDCONGRUP S.R.L.

**MSign**



**S.C. “VALDCONGRUP” S.R.L.**

**IDNO:**1009600000374

**E-mail:** valdcongrup@gmail.com

**Tel:** +373 224 28 393; +373 786 64 664

**Web:** valdcongrup.md

**Adresa:** MD-2037, str. Uzinelor 171/2, mun. Chișinău, R. Moldova



# **CERTIFICATE DE ATESTARE**

## **TEHNICO-PROFESIONALĂ**

**A DIRIGINȚILOR DE ȘANTIER / SPECIALIȘTILOR CALIFICAȚI**

Compania "Valdcongrup" S.R.L. vă prezintă spre examinare certificatele de atestare tehnico-profesională și a personalului calificat.

**1. Țurcan Anatolii – Diriginte de Șantier**

➤ Domeniile: **Conform anexei**

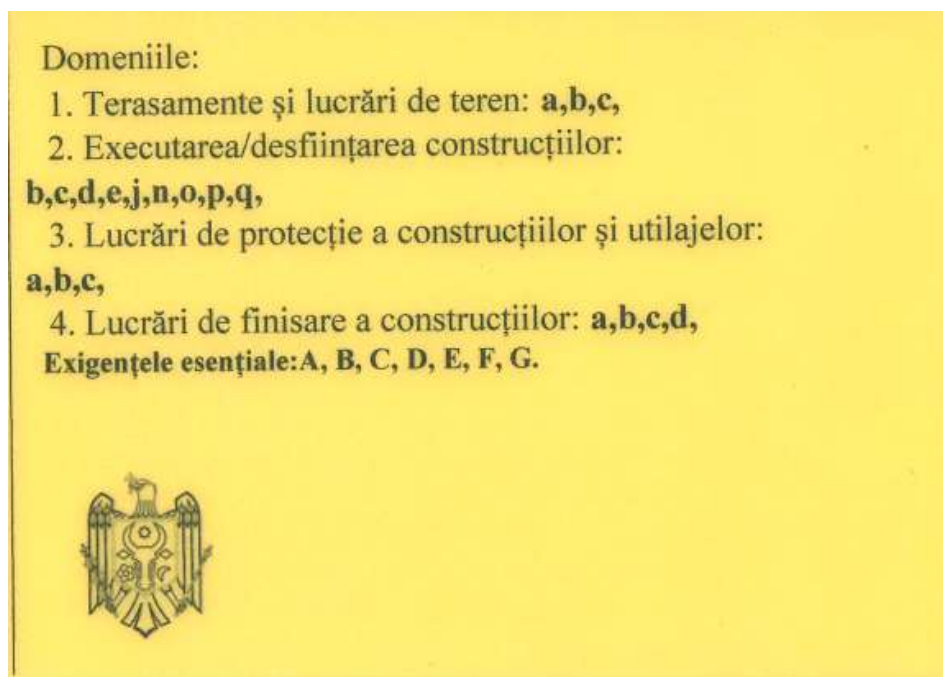

*Figura 1. Legitimație Seria 2024-DȘ, Nr.2121*

REPUBLICA



MOLDOVA

MINISTERUL INFRASTRUCTURII  
ȘI DEZVOLTĂRII REGIONALE

# CERTIFICAT

## de atestare tehnico-profesională

Seria 2024-DȘ

Nr. 2121

P-0223/2024

Eliberat domnului (doamnei): **TURCAN ANATOLII**

Pentru a activa în calitate de:

**Diriginte de șantier (NOTĂ - Diriginții de șantier atestați până la data de 29.01.2025, din data de 30.01.2025 vor îndeplini atribuțiile Responsabililor tehnici, până la expirarea termenului de valabilitate a certificatului de atestare (conform art. 387 alin. (6) CUC nr. 434/2023)**

Domeniile:

Conform anexei

Exigențele esențiale:

- A – rezistența și stabilitate;
- B – siguranță în exploatare;
- C – siguranța la foc;
- D – igienă, sănătatea oamenilor, refacerea și protecția mediului înconjurător;
- E – izolație tehnică, hidrofugă și economie de energie;
- F – protecție împotriva zgomotului;
- G – utilizare sustenabilă a resurselor naturale.

Eliberat la **23.09.2024**Valabil până la **20.09.2029****Ministru/Secretar de stat:**  
**Veaceslav Sipitca**

Digitally signed by Șipitca Veaceslav  
Date: 2024.09.23 14:13:29 EEST  
Reason: MoldSign Signature  
Location: Moldova

MOLDOVA EUROPEANĂ



Figura 2. Certificat de atestare tehnico-profesională Seria 2024-DȘ, Nr.2121

**Anexă la certificatul de atestare tehnică-profesională****nr. 2121 din 23 septembrie 2024****Domeniile de atestare****1. Terasamente și lucrări de teren:**

- a) lucrări de terasiere;
- b) lucrări de consolidare și compactare a terenurilor;
- c) lucrări de drenaj;

**2. Executarea/desființarea construcțiilor:**

- b) construcții din zidărie;
- c) clădiri din panouri mari prefabricate;
- d) clădiri și edificii din beton armat prefabricat-monolit;
- e) lucrări de amenajare a teritoriului;
- j) construcții metalice portante la obiective cu mai multe nivele;
- n) rezervoare metalice cu volumul peste 60 m<sup>3</sup>;
- o) construcții din lemn;
- p) consolidarea structurilor portante;
- q) produse și elemente din profile de aluminiu și policlorură de vinil;

**3. Lucrări de protecție a construcțiilor și utilajelor:**

- a) învelitori și șarpante, izolații hidrofuge;
- b) izolații termice;
- c) izolații anticorozive;

**4. Lucrări de finisare a construcțiilor:**

- a) tencuieli, placaje exterioare și interioare;
- b) pardoseli;
- c) produse de tâmplărie;
- d) profile și ornamente decorative;

-----SFÎRSIT-----

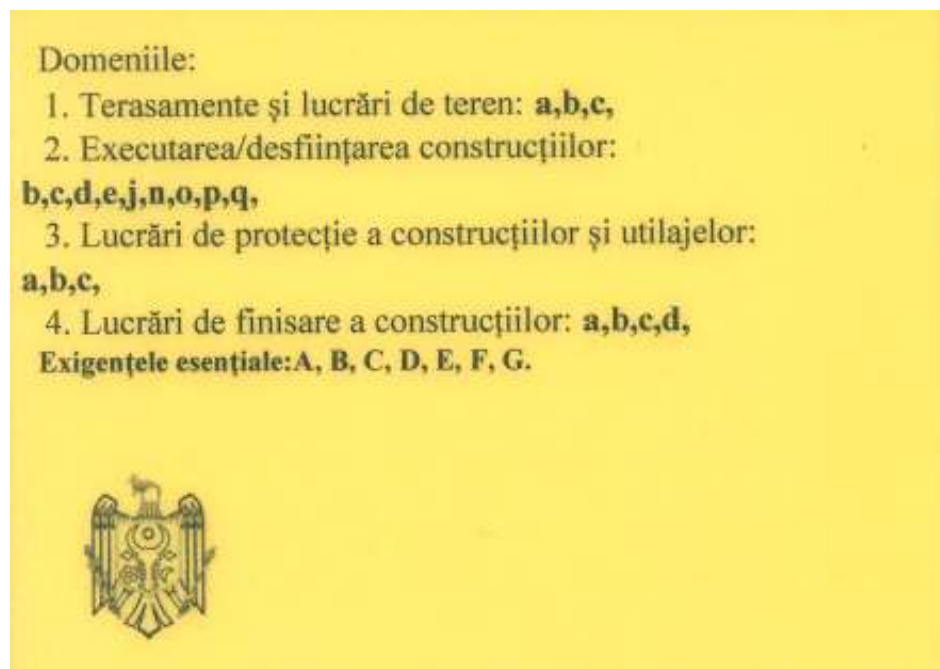
**2. Țurcan Vadim – Diriginte de Șantier**➤ Domeniile: **Conform anexei**

*Figura 4. Legitimație Seria 2024-DȘ, Nr.2122*

**REPUBLICA MOLDOVA**



**MINISTERUL INFRASTRUCTURII  
ȘI DEZVOLTĂRII REGIONALE**

**CERTIFICAT**  
de atestare tehnico-profesională

Seria **2024-DȘ** Nr. **2122**  
P-0222/2024

Eliberat domnului (doamnei): **ȚURCAN VADIM**

Pentru a activa în calitate de:  
**Diriginte de șantier (NOTĂ - Diriginții de șantier atestați până la data de 29.01.2025, din data de 30.01.2025 vor îndeplini atribuțiile Responsabililor tehnici, până la expirarea termenului de valabilitate a certificatului de atestare (conform art. 387 alin. (6) CUC nr. 434/2023)**

Domeniile:  
Conform anexei  
**Exigențele esențiale:**

- A – rezistența și stabilitate;
- B – siguranță în exploatare;
- C – siguranța la foc;
- D – igienă, sănătatea oamenilor, refacerea și protecția mediului înconjurător;
- E – izolație tehnică, hidrofușă și economie de energie;
- F – protecție împotriva zgomotului;
- G – utilizare sustenabilă a resurselor naturale.

Eliberat la **23.09.2024**

Valabil pînă la **20.09.2029**

**Ministru/Secretar de stat:**  
**Veaceslav Sipitca**

Digitally signed by Șipitca Veaceslav  
Date: 2024.09.23 14:12:11 EEST  
Reason: MoldSign Signature  
Location: Moldova







Figura 5. Certificat de atestare tehnico-profesională Seria 2024-DȘ, Nr.2122

**Anexă la certificatul de atestare tehnică-profesională****nr. 2122 din 23 septembrie 2024****Domeniile de atestare****1. Terasamente și lucrări de teren:**

- a) lucrări de terasiere;
- b) lucrări de consolidare și compactare a terenurilor;
- c) lucrări de drenaj;

**2. Executarea/desființarea construcțiilor:**

- b) construcții din zidărie;
- c) clădiri din panouri mari prefabricate;
- d) clădiri și edificii din beton armat prefabricat-monolit;
- e) lucrări de amenajare a teritoriului;
- j) construcții metalice portante la obiective cu mai multe nivele;
- n) rezervoare metalice cu volumul peste 60 m<sup>3</sup>;
- o) construcții din lemn;
- p) consolidarea structurilor portante;
- q) produse și elemente din profile de aluminiu și policlorură de vinil;

**3. Lucrări de protecție a construcțiilor și utilajelor:**

- a) învelitori și șarpante, izolații hidrofuge;
- b) izolații termice;
- c) izolații anticorozive;

**4. Lucrări de finisare a construcțiilor:**

- a) tencuieli, placaje exterioare și interioare;
- b) pardoseli;
- c) produse de tâmplărie;
- d) profile și ornamente decorative;

-----SFÎRȘIT-----

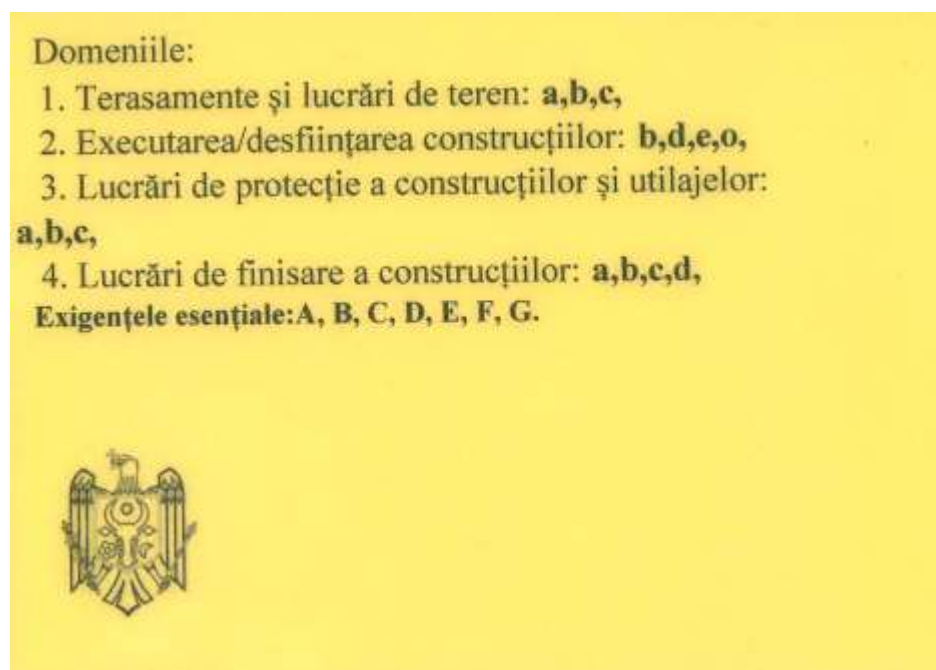
**3. Ceban Igor – Diriginte de Șantier / Elaborator de devize**➤ Domeniile: **Conform anexei**

*Figura 7. Legitimatie Seria 2024-DȘ, Nr.2117*



**REPUBLICA**  **MOLDOVA**

**MINISTERUL INFRASTRUCTURII  
ȘI DEZVOLTĂRII REGIONALE**

**CERTIFICAT**  
**de atestare tehnico-profesională**

Seria **2024-DȘ** Nr. **2117**  
P-0218/2024

Eliberat domnului (doamnei): **CEBAN IGOR**

Pentru a activa în calitate de:  
**Diriginte de șantier (NOTĂ - Diriginții de șantier atestați până la data de 29.01.2025, din data de 30.01.2025 vor îndeplini atribuțiile Responsabililor tehnici, până la expirarea termenului de valabilitate a certificatului de atestare (conform art. 387 alin. (6) CUC nr. 434/2023)**

Domeniile:  
Conform anexei  
**Exigențele esențiale:**

- A – rezistența și stabilitate;
- B – siguranță în exploatare;
- C – siguranța la foc;
- D – igienă, sănătatea oamenilor, refacerea și protecția mediului înconjurător;
- E – izolație tehnică, hidrofugă și economie de energie;
- F – protecție împotriva zgomotului;
- G – utilizare sustenabilă a resurselor naturale.

Eliberat la **23.09.2024**

Valabil până la **20.09.2029**

**Ministru/Secretar de stat:**  
**Veaceslav Sipitca**

Digitally signed by Șipitca Veaceslav  
Date: 2024.09.23 14:05:46 EEST  
Reason: MoldSign Signature  
Location: Moldova  
**MOLDOVA EUROPEANĂ**



Figura 8. Certificat de atestare tehnico-profesională Seria 2024-DȘ, Nr.2117

**Anexă la certificatul de atestare tehnică-profesională****nr. 2117 din 23 septembrie 2024****Domeniile de atestare****1. Terasamente și lucrări de teren:**

- a) lucrări de terasiere;
- b) lucrări de consolidare și compactare a terenurilor;
- c) lucrări de drenaj;

**2. Executarea/desființarea construcțiilor:**

- b) construcții din zidărie;
- d) clădiri și edificii din beton armat prefabricat-monolit;
- e) lucrări de amenajare a teritoriului;
- o) construcții din lemn;

**3. Lucrări de protecție a construcțiilor și utilajelor:**

- a) învelitori și șarpante, izolații hidrofuge;
- b) izolații termice;
- c) izolații anticorozive;

**4. Lucrări de finisare a construcțiilor:**

- a) tencuieli, placaje exterioare și interioare;
- b) pardoseli;
- c) produse de tâmplărie;
- d) profile și ornamente decorative;

-----SFÎRȘIT-----

4. **Ceban Ion** –Diriginte de Șantier cu executarea lucrărilor Specializate și instalațiilor aferente construcțiilor.
- Domeniile: **1. Instalații și rețele de alimentare cu apă și canalizare;**



Figura 10. Legitimatie Seria 2020-DLS, Nr.0570



Figura 11. Certificat de atestare tehnico-profesională Seria 2020-DLS, Nr.0570

5. Cerap Iulian –Diriginte de Şantier.

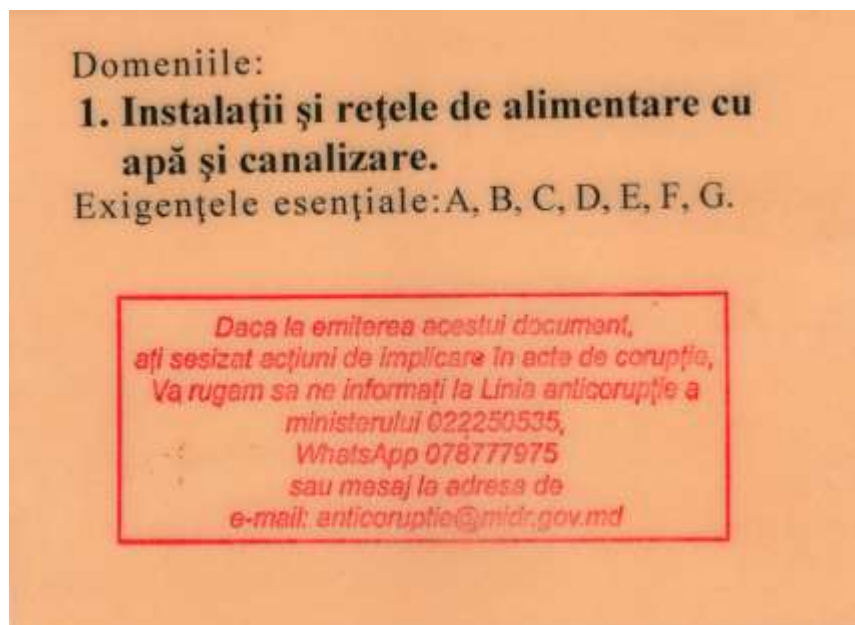
➤ Domeniile: **Conform anexei**



**Domeniile:**

- 1) Terasamente și lucrări de teren: **a,b,c.**
- 2) Executarea/desființarea construcțiilor:  
**b,d,e,f,p.**
- 3) Lucrări de protecție a construcțiilor și utilajelor:  
**a,b.**
- 4) Lucrări de finisare a construcțiilor: **a,b,c,d.**

**Exigentele esențiale: A, B, C, D, E, F, G.**

*Dacă la emiterea acestui document,  
ați sesizat acțiuni de implicare în acte de corupție,  
Va rugăm să ne informați la Linia anticorupție a  
ministerului 022250535,  
WhatsApp 078777975  
sau mesaj la adresa de  
e-mail: anticoruptie@midr.gov.md*

Figura 12. Legitimatie Seria 2023-DS, Nr.1790



Figura 13. Certificat de atestare tehnico-profesională Seria 2023-DS, Nr.1790

**Anexă la certificatul de atestare tehnică-profesională  
nr.1790 din 5 mai 2023**

- 1) Terasamente și lucrări de teren:**
  - a) lucrări de terasiere;
  - b) lucrări de consolidare și compactare a terenurilor;
  - c) lucrări de drenaj;
- 2) Executarea/desființarea construcțiilor:**
  - b) construcții din zidărie;
  - d) clădiri și edificii din beton armat prefabricat-monolit;
  - e) lucrări de amenajare a teritoriului;
  - f) construcții rutiere;
  - p) consolidarea structurilor portante;
- 3) Lucrări de protecție a construcțiilor și utilajelor:**
  - a) învelitori și șarpante, izolații hidrofuge;
  - b) izolații termice;
- 4) Lucrări de finisare a construcțiilor:**
  - a) tencuieli, placaje exterioare și interioare;
  - b) pardoseli;
  - c) produse de tâmplărie;
  - d) profile și ornamente decorative;

**Veaceslav ȘIPITCA**



**Secretar de stat**

6. **Tăvăluc Semion** – Diriginte de Șantier cu executarea lucrărilor specializate și instalațiilor aferente construcțiilor.
- Domeniile:
1. Instalații și rețele electrice;
  2. Instalații de automatizare.



*Figura 15. Legitimatie Seria 2019- DLS, Nr.0587*



REPUBLICA



MOLDOVA

**MINISTERUL INFRASTRUCTURII  
ȘI DEZVOLTĂRII REGIONALE****CERTIFICAT****de atestare tehnico-profesională****Seria 2022-DLS****Numărul 0587**Eliberat domnului (doamnei): **Tăvăluc Simion**Pentru a activa în calitate de: **Diriginte cu executarea lucrărilor specializate și instalațiilor aferente construcțiilor**

Domeniile:

- 4. Instalații și rețele electrice.**
- 5. Instalații de automatizare.**

**Exigențele esențiale:**

- A - rezistență și stabilitate;
- B - siguranță în exploatare;
- C - siguranță la foc;
- D - igienă, sănătatea oamenilor, refacerea și protecția mediului înconjurător;
- E - izolație termică, hidrofugă și economie de energie;
- F - protecție împotriva zgomotului.
- G - utilizare sustenabilă a resurselor naturale.

Data eliberării **22 februarie 2022**Valabil pînă la **22 februarie 2027****Andrei SPÎNU****Viceprim-ministru, ministru**

*Daca la emiterea acestui document,  
ați sesizat acțiuni de implicare în acte de corupție,  
Va rugăm să ne informați la Linia anticorupție a  
ministerului 022250535,  
WhatsApp 078777975  
sau mesaj la adresa de  
e-mail: anticoruptie@mldr.gov.md*

Figura 16. Certificat de atestare tehnico-profesională Seria 2022-DLS, Nr.0587

7. **Gutul Alexandru** - Diriginte de Șantier cu executarea lucrărilor specializate și instalațiilor aferente construcțiilor.

➤ Domeniile:

- a. Instalații și rețele de încălzire;
- b. Instalații de ventilație și climatizare.



Figura 17. Certificat de atestare tehnico-profesională Seria 2021-DLS, Nr.0437

**8. Ivancenco Iurii** – Diriginte cu executarea lucrărilor specializate și instalațiilor aferente construcțiilor.

## ➤ Domeniile:

1. Instalații de automatizare
2. Instalații și rețele de telecomunicație
3. Instalații de semnalizare

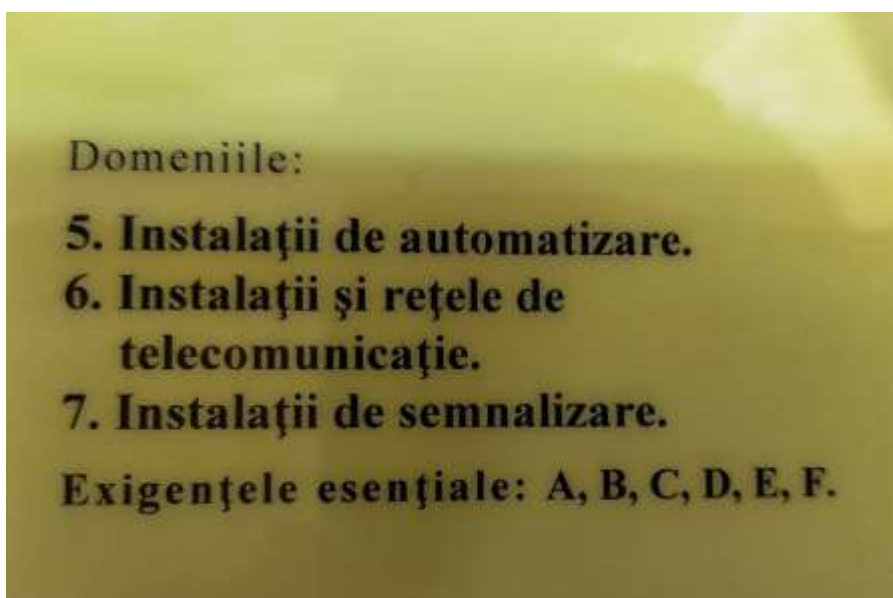

*Figura 18. Legitimatie Seria 2020-DLS, Nr.0282*

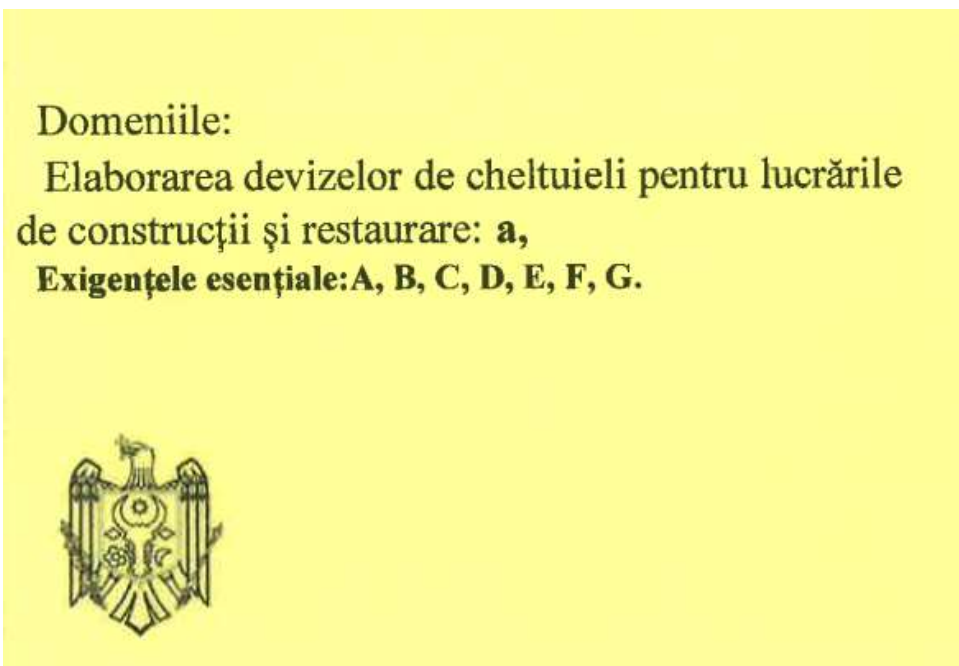

Figura 19. Certificat de atestare tehnico-profesională Seria 2020-DLS, Nr.0282

**9. Ceban Igor – Elaborator de devize**➤ Domeniile: **Conform anexei**

*Figura 20. Legitimatie Seria 2024-ED, Nr.0395*

**REPUBLICA**  **MOLDOVA**

**MINISTERUL INFRASTRUCTURII  
ȘI DEZVOLTĂRII REGIONALE**

**CERTIFICAT**  
de atestare tehnico-profesională

Seria **2024-ED** Nr. **0395**  
P-0341/2024

Eliberat domnului (doamnei): **CEBAN IGOR**

Pentru a activa în calitate de:  
**Elaborator de devize**

Domeniile:  
Conform anexei  
**Exigențele esențiale:**

- A** – rezistența și stabilitate;
- B** – siguranță în exploatare;
- C** – siguranța la foc;
- D** – igienă, sănătatea oamenilor, refacerea și protecția mediului înconjurător;
- E** – izolație tehnică, hidrofugă și economie de energie;
- F** – protecție împotriva zgomotului;
- G** – utilizare sustenabilă a resurselor naturale.

Eliberat la **12.11.2024**

Valabil pînă la **07.11.2029**

**Ministru/Secretar de stat:**  
**Veaceslav Sipitca**

Digitally signed by Sipitca Veaceslav  
Date: 2024.11.12 16:44:05 EET  
Reason: MoldSign Signature  
Location: Moldova

**MOLDOVA EUROPEANĂ**



Figura 21. Certificat de atestare tehnico-profesională Seria 2024-ED, Nr.0395

**Anexă la certificatul de atestare tehnică-profesională**

**nr. 0395 din 12 noiembrie 2024**

**Domeniile de atestare**

**Elaborarea devizelor de cheltuieli pentru lucrările de construcții și restaurare:**

a) Specialist în elaborarea devizelor de cheltuieli la construcții;

-----SFÎRȘIT-----

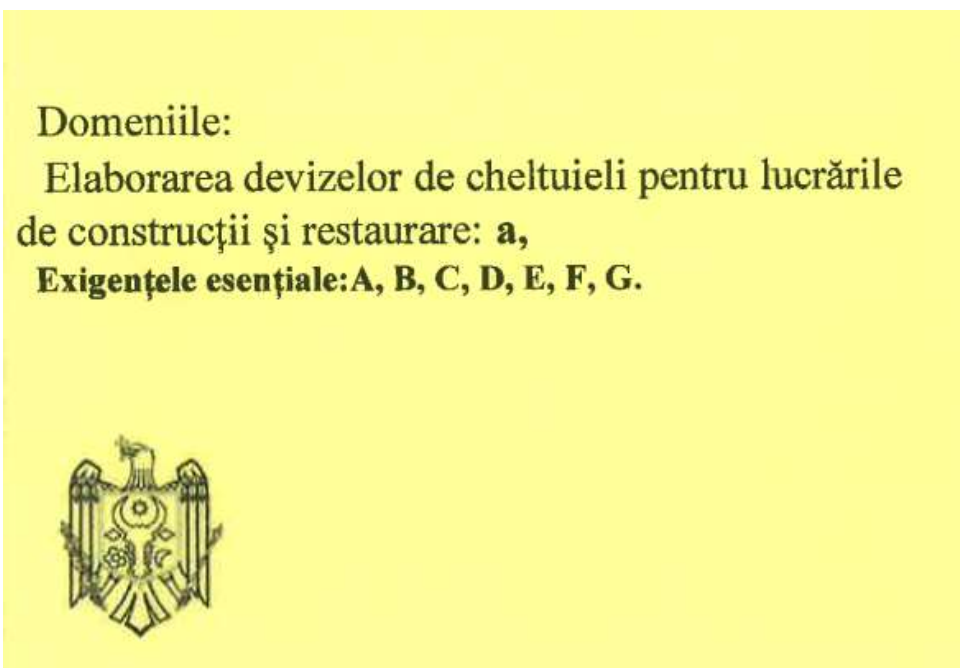
**10. Salamandic Olga – Elaborator de devize**➤ Domeniile: **Conform anexei**

*Figura 23. Legitimație Seria 2024-ED, Nr.0394*



**REPUBLICA MOLDOVA**



**MINISTERUL INFRASTRUCTURII  
ȘI DEZVOLTĂRII REGIONALE**

**CERTIFICAT**  
de atestare tehnico-profesională

Seria **2024-ED** Nr. **0394**  
P-0337/2024

Eliberat domnului (doamnei): **SALAMANDÎC OLGA**

Pentru a activa în calitate de:  
**Elaborator de devize**

Domeniile:  
Conform anexei  
**Exigențele esențiale:**

- A – rezistența și stabilitate;
- B – siguranță în exploatare;
- C – siguranța la foc;
- D – igienă, sănătatea oamenilor, refacerea și protecția mediului înconjurător;
- E – izolație tehnică, hidrofugă și economie de energie;
- F – protecție împotriva zgomotului;
- G – utilizare sustenabilă a resurselor naturale.

Eliberat la **12.11.2024**

Valabil pînă la **07.11.2029**

**Ministru/Secretar de stat:**  
**Veaceslav Sipitca**

Digitally signed by Șeptice Veaceslav  
Date: 2024.11.12 16:59:22 EET  
Reason: MoldSign Signature  
Location: Moldova  
**MOLDOVA ELIROPÉANA**

Figura 24. Certificat de atestare tehnico-profesională Seria 2024-ED, Nr.0394

**Anexă la certificatul de atestare tehnică-profesională**

**nr. 0394 din 12 noiembrie 2024**

**Domeniile de atestare**

**Elaborarea devizelor de cheltuieli pentru lucrările de construcții și restaurare:**

a) Specialist în elaborarea devizelor de cheltuieli la construcții;

-----SFÎRȘIT-----

## 11. Țurcan Denis – DIRECTOR / SSM I

## ➤ Certificat de calificare profesională în domeniul Securității și Sănătății în Muncă – Nivelul I

"SSM EXPERT" S.R.L.

Adresa fizică: mun. Chișinău, str. Vasile Alecsandri 84, et. 2  
 c/f: 1014600010016  
 IBAN MD50AG000000022512275625  
 BC „Moldova-Agroindbank SA” or. Chișinău  
 Cod: AGRNMD2X  
 E-mail: director@ssmexpert.md  
 Web: [ssmexpert.md](http://ssmexpert.md)



Seria. SSM I  
 Nr. 013649

# CERTIFICAT

## DE CALIFICARE PROFESIONALĂ

Se acordă **Domnului/Doamnei Țurcan Denis**, care, la 17.01.2024, a frecventat cursul de instruire în domeniul Securității și Sănătății în Muncă, corespunzător nivelului unu de pregătire, cu durata de 8 ore, și a susținut examenul de certificare a competențelor profesionale la data de 17 Ianuarie 2024.

Prezentul certificat se eliberează în baza Deciziei Comisiei de Certificare nr. 419/24 din 17.01.2024.



Președintele Comisiei de Certificare: *Darii Ion*

L. SSM EXPERT S.R.L.  
 Data eliberării: 17.01.2024 Semnătura titularului:

Certificatul este valabil până la 17.01.2027.

Notă: Programa Cursurilor este aprobată de Ministerul Educației prin Ordin Nr. 05 din "13" Ianuarie 2015

*Figura 26. Certificat de calificare profesională Seria SSM I Nr.013649*

### Decizia Comisiei de Certificare nr. 419/24 din 17.01.2024 de examinare a cunoștințelor în domeniul securității și sănătății în muncă

Comisia de examinare în componența:

Președintele comisiei  
 Membrii comisiei

Darii Ion  
 Gonța Natalia  
 Gazea Andrei

În temeiul ordinului nr.419/24-I din 17.01.2024, membrii comisiei au examinat cunoștințele în domeniul securității și sănătății în muncă a conducătorilor și specialiștilor unităților economice și au stabilit:

Nr. d/o	Denumire Instituției	Nume / Prenume participant	Funcția	Aprecierea cunoștințelor
49	Valdcongrup SRL	Țurcan Denis	Director	Atestat

Președintele comisiei

Darii Ion



Membrii comisiei

Gonța Natalia

Gazea Andrei



*Figura 27. Decizia de Certificare Nr.419/24 din 17.01.2024*

## 12. Salamandic Olga - Elaborator de devize

## ➤ Certificat de calificare profesională în domeniul Securității și Sănătății în Muncă – Nivelul II

"SSM EXPERT" S.R.L.

Adresa fizică: mun. Chișinău, str. Vasile Alecsandri 84, et. 2  
 c/f: 1014600010016  
 IBAN MD50AG000000022512275625  
 BC „Moldova-Agroindbank SA” or. Chișinău  
 Cod: AGRNMD2X  
 E-mail: director@ssmexpert.md  
 Web: ssmexpert.md



Seria. SSM II  
 Nr. 05250

# CERTIFICAT

## DE CALIFICARE PROFESIONALĂ

Se acordă **Domnului/Doamnei Salamandic Olga**, care în perioada 05.02.2024 - 09.02.2024, a frecventat cursul de instruire în domeniul Securității și Sănătății în Muncă corespunzător nivelului 2 de pregătire, cu durata de 40 ore și a susținut examenul de certificare a competențelor profesionale la data de 09 Februarie 2024.



Se eliberează în baza Deciziei Comisiei de Certificare nr. 98/24 din 09.02.2024.

Președintele Comisiei de Certificare: **Darii Ion**



Data eliberării: 09.02.2024 Semnătura titularului:

Certificatul este valabil până la 09.02.2027

Figura 28. Certificat de calificare profesională Seria SSM II Nr.05250

"SSM EXPERT" S.R.L.

Adresa fizică: mun. Chișinău, str. Vasile Alecsandri 84, et. 2  
 c/f: 1014600010016  
 IBAN MD50AG000000022512275625  
 BC „Moldova-Agroindbank SA” or. Chișinău  
 Cod: AGRNMD2X  
 E-mail: director@ssmexpert.md  
 Web: ssmexpert.md



### Extras din Decizia Comisiei de Certificare Nr. 98/24 din 09.02.2024 de examinare a cunoștințelor în domeniul securității și sănătății în muncă

Comisia de examinare în componența:

Președintele comisiei

Membrii comisiei

Darii Ion

Gonța Natalia

Gazea Andrei

În temeiul ordinului nr. 98/24-SSM2 din 05.02.2024, membrii comisiei au examinat cunoștințele în domeniul securității și sănătății în muncă pentru lucrătorii desemnați din unitățile economice din republică și au stabilit:

Nr.	Locul de muncă	Nume / Prenume	Funcția	Aprecierea cunoștințelor
17	Valdcongrup SRL	Salamandic Olga	Devizier	Atestat

Președintele comisiei

Darii Ion



Membrii comisiei

Gonța Natalia

Gazea Andrei



Figura 29. Decizia de Certificare Nr.98/24 din 09.02.2024

## 13. Jioară Oleg- Masitru

## ➤ Certificat de calificare profesională în domeniul Securității și Sănătății în Muncă – Nivelul II

"SSM EXPERT" S.R.L.

Adresa fizică: mun. Chișinău, str. Vasile Alecsandri 84, et. 2  
 c/f: 1014600010016  
 IBAN MD50AG00000022512275625  
 BC „Moldova-Agroindbank SA” or. Chișinău  
 Cod: AGRNMD2X  
 E-mail: director@ssmexpert.md  
 Web: ssmexpert.md



Seria. SSM II  
 Nr. 05274

# CERTIFICAT

## DE CALIFICARE PROFESIONALĂ

Se acordă **Domnului/Doamnei Jioară Oleg**, care în perioada 05.02.2024 - 09.02.2024, a frecventat cursul de instruire în domeniul Securității și Sănătății în Muncă corespunzător nivelului 2 de pregătire, cu durata de 40 ore și a susținut examenul de certificare a competențelor profesionale la data de 09 Februarie 2024.



Este eliberat în baza Deciziei Comisiei de Certificare nr. 98/24 din 09.02.2024.

Președintele Comisiei de Certificare: *Darii Ion*

09.02.2024 Semnătura titularului: *[Signature]*

Certificatul este valabil până la 09.02.2027

Figura 30. Certificat de calificare profesională Seria SSM II Nr.05274

"SSM EXPERT" S.R.L.

Adresa fizică: mun. Chișinău, str. Vasile Alecsandri 84, et. 2  
 c/f: 1014600010016  
 IBAN MD50AG00000022512275625  
 BC „Moldova-Agroindbank SA” or. Chișinău  
 Cod: AGRNMD2X  
 E-mail: director@ssmexpert.md  
 Web: ssmexpert.md



### Extras din Decizia Comisiei de Certificare Nr. 98/24 din 09.02.2024 de examinare a cunoștințelor în domeniul securității și sănătății în muncă

Comisia de examinare în componența:

Președintele comisiei

Membrii comisiei

Darii Ion

Gonța Natalia

Gazea Andrei

În temeiul ordinului nr. 98/24-SSM2 din 05.02.2024, membrii comisiei au examinat cunoștințele în domeniul securității și sănătății în muncă pentru lucrătorii desemnați din unitățile economice din republică și au stabilit:

Nr.	Locul de muncă	Nume / Prenume	Funcția	Aprecierea cunoștințelor
41	Valdcongrup SRL	Jioară Oleg	Maistru	Atestat

Președintele comisiei

Darii Ion

*[Signature]*



Membrii comisiei

Gonța Natalia

Gazea Andrei

*[Signature]*

Figura 31. Decizia de Certificare Nr.98/24 din 09.02.2024

**14. Țurcan Vasilii – Sudor mase plastice, sudarea cap la cap, Poansou: TV-92**

- Sudor mase plastice, sudarea cap la cap, Poansou: TV-92;

REPUBLICA MOLDOVA

CENTRUL DE INSTRUIRE SRL "FLACĂRA ALBASTRĂ"

PERMIS DE EXERCITARE N. 0000344

Nr. 0344-24

pentru desfășurarea activităților și/sau lucrărilor în domeniul exploatarei în condiții de siguranță a obiectivelor industriale și a instalațiilor tehnice potențial periculoase

Se permite desfășurarea activității:  
 Sudor mase plastice  
 (Sudarea cap la cap)  
 Poansou: TV-92

Cod (CORM006-21) 721232

Verificarea cunoștințelor se desfășoară conform:  
 Conform Legii N<sup>o</sup> 151  
 din 09.06.2022

Eliberat conform rezultatelor examenului de atestare:  
 " 26 " 01 20 24

Permisul este valabil până la  
 " 26 " 01

Președintele al comisiei

Țurcan Vasilii  
 (numele, prenumele)  
 SRL "Valdcongrup" SC  
 (denumirea întreprinderii)

Beloruc  
 (semnătura) (numele, prenumele)



Figura 32. Permis de exercitare nr. 0344-24 din 26.01.2024

**15. Calestru Ion – Sudor mase plastice, sudarea cap la cap, Poansou: CI-82**

- Sudor mase plastice, sudarea cap la cap, Poansou: CI-82;

REPUBLICA MOLDOVA

CENTRUL DE INSTRUIRE SRL "FLACĂRA ALBASTRĂ"

PERMIS DE EXERCITARE N. 0000343

Nr. 0343-24

pentru desfășurarea activităților și/sau lucrărilor în domeniul exploatarei în condiții de siguranță a obiectivelor industriale și a instalațiilor tehnice potențial periculoase

Se permite desfășurarea activității:  
 Sudor mase plastice  
 (Cap la cap)  
 Poansou: CI-82

Cod (CORM006-21) 721232

Verificarea cunoștințelor se desfășoară conform:  
 Conform Legii N<sup>o</sup> 151  
 din 09.06.2022

Eliberat conform rezultatelor examenului de atestare:  
 " 26 " 01 20 24

Permisul este valabil până la  
 " 26 "

Președintele al comisiei

Calestru Ion  
 (numele, prenumele)  
 SRL "Valdcongrup" SC  
 (denumirea întreprinderii)

Beloruc  
 (semnătura) (numele, prenumele)



Figura 33. Permis de exercitare nr. 0343-24 din 26.01.2024

16. Buinovschi Maxim – Sudor mase plastice, sudarea cap la cap, Poansou: BM-87

➤ Sudor mase plastice, sudarea cap la cap, Poansou: BM-87;

REPUBLICA MOLDOVA  
CENTRUL DE INSTRUIRE SRL "FLACĂRA ALBASTRĂ"  
PERMIS DE EXERCITARE № 0000345  
Nr. 0345-24

Se permite desfășurarea activității:  
*Sudor mase plastice*  
*(Sudarea cap la cap)*  
*Poansou: BM-87*

Cod (CORM006-21) *721232*

Verificarea cunoștințelor se desfășoară conform:  
*Conform Legii № 151*  
*din 09.06.2022*

Eliberat conform rezultatelor examenului de atestare:  
*" 26 " 01 20 24*

Permisul este valabil până la  
*" 26 " 01 20 24*

Președinte al comisiei  
*[Signature]*  
*(numele, prenumele)*

*Buinovschi Maxim*  
*SR4 "Valdcongrup" SC*  
*(numele, prenumele)*  
*(denumirea întreprinderii)*

Figura 34. Legitimație de sudor nr.0345-24 din 26.01.2024

17. Hîncotă Oleg – Electrosudor la sudarea manuală

➤ Electrosudor la sudarea manuală;

REPUBLICA MOLDOVA  
CENTRUL DE INSTRUIRE SRL "FLACĂRA ALBASTRĂ"  
PERMIS DE EXERCITARE № 0000190  
РАЗРЕШЕНИЕ НА ДОПУСК  
Nr. 0190-22

Se permite desfășurarea activității:  
Разрешено осуществлять деятельность:  
*Electrosudor*  
*la sudarea manuală*  
*Poansou "H"*

Cod (CORM006-14) *921206*

Verificarea cunoștințelor se desfășoară conform:  
Проверка знаний проводится согласно:  
*Conform Legii № 116 din 18.05.2012*

Eliberat conform rezultatelor examenului de atestare:  
Выдан согласно результатам аттестационного экзамена:  
*" 31 " ianuarie 2022*

Valabil la prezentarea buletinului de identitate.  
Действителен при предъявлении удостоверения личности.

Permisul este valabil până la  
Разрешение validно до *" 31 " 01 2022*

Președinte al comisiei  
Президентъ комисси  
*[Signature]*  
*(numele, prenumele)*

Reprezentantul Organismului de Control și Supraveghere Tehnică de Stat  
Представитель Органа Технического Государственного  
Технического надзора  
*[Signature]*

*Hîncotă Oleg*  
*SR4 "Valdcongrup" SC*  
*(numele, prenumele)*  
*(denumirea întreprinderii)*

Figura 35. Permis de exercitare nr. 0190-22 din 31.01.2022

**18. Popa Adrian – Electrosudor la sudarea manuală, Poansou: PA-02**

- Electrosudor la sudarea manuală, Poansou: PA-02;

REPUBLICA MOLDOVA

CENTRUL DE INSTRUIRE SRL "FLACĂRA ALBASTRĂ"

PERMIS DE EXERCITARE № 0000340

Nr. 0340-24

pentru desfășurarea activităților și/sau lucrărilor în domeniul exploatarei în condiții de siguranță a obiectivelor industriale și a instalațiilor tehnice potențial periculoase



Se permite desfășurarea activității:  
Electrosudor la sudarea manuală  
 Poanson: PA-02

Cod (CORM006-21) 721207

Verificarea cunoștințelor se desfășoară conform:  
Conform Legii № 151  
din 09.06.2022

Eliberat conform rezultatelor examenului de atestare:  
 " 26 " 01 20 24

Permisul este valabil până la  
 " 26 " 01

Președinte al comisiei  
  
 (semnătura) (numele, prenumele)

Popa Adrian  
 (numele, prenumele)  
 S.C. "Valdcongrup" SRL  
 (numele și înregistrarea)





Figura 36. Permis de exercitare nr. 0340-24 din 26.01.2024

**19. Iachim Vitalie – Electrosudor la sudarea manuală, Poansou: IV-84**

- Electrosudor la sudarea manuală, Poansou: IV-84;

REPUBLICA MOLDOVA

CENTRUL DE INSTRUIRE SRL "FLACĂRA ALBASTRĂ"

PERMIS DE EXERCITARE № 0000344

Nr. 0341-24

pentru desfășurarea activităților și/sau lucrărilor în domeniul exploatarei în condiții de siguranță a obiectivelor industriale și a instalațiilor tehnice potențial periculoase



Se permite desfășurarea activității:  
Electrosudor la sudarea manuală  
 Poanson: IV-84

Cod (CORM006-21) 721207

Verificarea cunoștințelor se desfășoară conform:  
Conform Legii № 151  
din 09.06.2022

Eliberat conform rezultatelor examenului de atestare:  
 " 26 " 01 20 24

Permisul este valabil până la  
 " 26 " 01

Președinte al comisiei  
  
 (semnătura) (numele, prenumele)

Iachim Vitalie  
 (numele, prenumele)  
 S.C. "Valdcongrup" SRL  
 (numele și înregistrarea)





Figura 37. Permis de exercitare nr. 0341-24 din 26.01.2024



S.C. "VALDCONGRUP" S.R.L.

C/f: 1009600000374

Email: valdcongrup@gmail.com

Tel: 0 22 428393; 0 78 664664

Fax: 0 22 428062

Adresa: str. Uzinelor 171/2, Chișinău, Republica Moldova



Anexa nr. 16

la Documentația standard nr. ocds-b3wdp1-MD-1731674873269  
din "15" Noiembrie 2024

## LISTA SUBCONTRACTANȚILOR ȘI PARTEA/PĂRȚILE DIN CONTRACT CARE SUNT ÎNDEPLINITE DE ACEȘTIA

Nr. d/o	Numele și adresa subantreprenorilor	Activități din contract	Valoarea aproximativă	% din valoarea contractului
1	<i>Nu sunt</i>	<i>Nu sunt</i>	<i>Nu sunt</i>	<i>Nu sunt</i>

Semnat:

MSign

(semnătura)

Nume:

ȚURCAN Denis

MSign

Funcția în cadrul întreprinderii:

Director

Denumirea întreprinderii:

VALDCONGRUP S.R.L.

S.C. "VALDCONGRUP" S.R.L.

C/f: 1009600000374

Email: valdcongrup@gmail.com

Tel: 0 22 428393; 0 78 664664

Fax: 0 22 428062

Adresa: str. Uzinelor 171/2, Chișinău, Republica Moldova



Anexa nr. 17

la Documentația standard nr. ocds-b3wdp1-MD-1731674873269  
din "15" Noiembrie 2024

## INFORMAȚII PRIVIND ASOCIEREA

în vederea participării la procedura de atribuirea executării obiectivului de investiție

Renovarea I.E.T. nr. 1 din mun. Hîncești

(denumirea)

1. Părți contractante (agenți economici)

*Nu sunt*

2. Adrese, telefon, fax ale partenerilor (părți contractante):

*Nu sunt*

3. Informații privind modul de asociere:

*Nu sunt*

Semnat:

MSing

(semnătura)

Nume:

ȚURCAN Denis

MSign

Funcția în cadrul întreprinderii:

Director

Denumirea întreprinderii:

VALDCONGRUP S.R.L.

S.C. "VALDCONGRUP" S.R.L.

C/f: 100960000374

Email: valdcongrup@gmail.com

Tel: 0 22 428393; 0 78 664664

Fax: 0 22 428062

Adresa: str. Uzinelor 171/2, Chişinău, Republica Moldova



Anexa nr. 18

la Documentația standard nr. ocds-b3wdp1-MD-1731674873269

din "15" Noiembrie 2024

## ANGAJAMENT TERȚ SUSȚINĂTOR FINANCIAR

Terț susținător financiar

Nu este

(denumirea)

### ANGAJAMENT

privind susținerea financiară a ofertantului/candidatului\

Către

Primăria mun. Hîncești

R. MOLDOVA, mun. Hîncești, str. Mihalcea Hincu,132

(denumirea autorității contractante și adresa completă)

Cu privire la procedura pentru atribuirea contractului

Renovarea I.E.T. nr. 1 din mun. Hîncești

(denumirea contractului de achiziție publică)

, noi Nu este, având sediul înregistrat la

(denumirea terțului susținător financiar)

Nu este

(adresa terțului susținător financiar)

la dispoziția VALDCONGRUP S.R.L. toate resursele financiare necesare pentru îndeplinirea integrală și

(denumirea ofertantului/candidatului)

la termen a tuturor obligațiilor asumate de acesta conform ofertei prezentate și contractului de achiziție publică ce urmează a fi încheiat între ofertant și autoritatea contractantă.

Acordarea susținerii financiare nu implică alte costuri pentru achizitor, cu excepția celor care au fost incluse în propunerea financiară.

În acest sens, ne obligăm în mod ferm, necondiționat și irevocabil, să punem la

dispoziția

VALDCONGRUP S.R.L.

(denumirea ofertantului/candidatului)

suma de - , necesară pentru îndeplinirea integrală, reglementară și la termen a

(valoarea totală/parțială din propunerea financiară)

contractului de achiziție publică.

Noi, Nu este, declarăm că înțelegem să răspundem față de

(denumirea terțului susținător financiar)

autoritatea contractantă pentru neexecutarea oricărei obligații asumate de

VALDCONGRUP S.R.L.

(denumirea ofertantului)

, în baza contractului de achiziție publică și pentru care VALDCONGRUP S.R.L. a primit

(denumirea ofertantului/candidatului)

susținerea financiară conform prezentului angajament, renunțând în acest sens, definitiv și irevocabil, la invocarea beneficiului de diviziune.

Noi, Nu este, declarăm că înțelegem să renunțăm

(denumirea terțului susținător financiar)

definitiv și irevocabil la dreptul de a invoca orice excepție de neexecutare, atât față de autoritatea contractantă, cât și față de

VALDCONGRUP S.R.L.

(denumirea ofertantului/candidatului)

sau în mod necorespunzător a obligațiilor asumate de noi prin prezentul angajament.

Noi, Nu este, declarăm că înțelegem să renunțăm pentru

(denumirea terțului susținător financiar)

prejudiciile cauzate autorității contractante ca urmare a nerespectării obligațiilor prevăzute în angajament.

Prezentul reprezintă angajamentul nostru ferm încheiat în conformitate cu prevederile art.21 alin.(6) al Legii nr.131/2015 privind achizițiile publice, care dă dreptul autorității contractante de a solicita, în mod legitim, îndeplinirea de către noi a anumitor obligații care decurg din

susținerea financiară acordat

VALDCONGRUP S.R.L.

(denumirea ofertantului/candidatului)

Data completării ,

Terț susținător,

Nu este

(semnătură autorizată)

## ANGAJAMENT PRIVIND SUSȚINEREA TEHNICĂ ȘI PROFESIONALĂ A OFERTANTULUI/GRUPULUI DE OPERATORI ECONOMICI

Nu este  
(denumirea)

### ANGAJAMENT

privind susținerea tehnică și profesională a ofertantului/candidatului

Către Primăria mun. Hîncești  
R. MOLDOVA, mun. Hîncești, str. Mihalcea Hincu,132  
(denumirea autorității contractante și adresa completă)

Cu privire la procedura pentru atribuirea contractului  
Renovarea I.E.T. nr. 1 din mun. Hîncești  
(denumirea contractului de achiziție publică)

, noi Nu este, având sediul înregistrat la  
(denumirea terțului susținător tehnic și profesional)

Nu este, ne obligăm, în mod ferm, necondiționat și irevocabil, să punem la  
(adresa terțului susținător tehnic și profesional)  
dispoziția VALDCONGRUP S.R.L. toate resursele tehnice și profesionale necesare pentru îndeplinirea  
(denumirea ofertantului)

integrală și la termen a tuturor obligațiilor asumate de acesta, conform ofertei prezentate și contractului de achiziție publică ce urmează a fi încheiat între ofertant și autoritatea contractantă.

Acordarea susținerii tehnice și profesionale nu implică alte costuri pentru achizitor, cu excepția celor care au fost incluse în propunerea financiară.

În acest sens, ne obligăm în mod ferm, necondiționat și irevocabil, să punem la dispoziția VALDCONGRUP S.R.L.  
(denumirea ofertantului/candidatului)

resursele tehnice și/sau profesionale de susținere, necesară pentru îndeplinirea integrală, reglementară și la termen a contractului de achiziție publică.

Noi, Nu este, declarăm că înțelegem să răspundem, în mod necondiționat, față de  
(denumirea terțului susținător tehnic și profesional)

autoritatea contractantă pentru neexecutarea oricărei obligații asumate VALDCONGRUP S.R.L., în baza contractului de achiziție  
(denumirea ofertantului/candidatului)

publică și pentru care VALDCONGRUP S.R.L. a primit susținerea tehnică și profesională conform prezentului  
(denumirea ofertantului/candidatului)

angajament, renunțând în acest sens, definitiv și irevocabil, la invocarea beneficiului de diviziune.

Noi, Nu este, declarăm că înțelegem să renunțăm definitiv și irevocabil la dreptul de  
(denumirea terțului susținător tehnic și profesional)

a invoca orice excepție de neexecutare, atât față de autoritatea contractantă, cât și față de VALDCONGRUP S.R.L., care ar putea  
(denumirea ofertantului)

conduce la neexecutarea, parțială sau totală, sau la executarea cu întârziere sau în mod necorespunzător a obligațiilor asumate de noi prin prezentul angajament.

Noi, Nu este, declarăm că înțelegem să răspundem pentru prejudiciile cauzate  
(denumirea terțului susținător tehnic și profesional)

autorității contractante ca urmare a nerespectării obligațiilor prevăzute în angajament.

Prezentul reprezintă angajamentul nostru ferm încheiat în conformitate cu prevederile art.21 alin.(6) al Legii nr.131/2015 privind achizițiile publice, care dă dreptul autorității contractante de a solicita, în mod legitim, îndeplinirea de către noi a anumitor obligații care decurg din susținerea tehnică și profesională acordată

VALDCONGRUP S.R.L.  
(denumirea ofertantului/candidatului)

Data completării,

Terț susținător,  
Nu este  
(semnătură autorizată)

S.C. "VALDCONGRUP" S.R.L.

C/f: 100960000374

Email: valdcongrup@gmail.com

Tel: 0 22 428393; 0 78 664664

Fax: 0 22 428062

Adresa: str. Uzinelor 171/2, Chişinău, Republica Moldova



Anexa nr. 20

la Documentația standard nr. ocds-b3wdp1-MD-1731674873269  
din "15" Noiembrie 2024

## DECLARAȚIE TERȚ SUSȚINĂTOR TEHNIC

Terț susținător tehnic

Nu este

(denumirea)

### Declarație

Subsemnatul, reprezentant împuternicit al

Nu este

declar pe

(denumirea terțului susținător tehnic și profesional)

propria răspundere, sub sancțiunile aplicabile faptei de fals în acte publice, că datele prezentate în tabelul anexat privind logistica, utilajele, instalațiile, echipamentele tehnice de care dispun și care urmează a fi folosite efectiv pentru îndeplinirea contractului de achiziție publică ocds-b3wdp1-MD-1731674873269 sunt reale.

Declar, de asemenea, că vom disponibiliza aceste resurse necondiționat, în funcție de necesitățile care vor apărea pe parcursul îndeplinirii contractului de achiziție publică având ca obiect Renovarea I.E.T. nr. 1 din mun. Hîncești

(obiectul contractului)

### LISTA

privind logistica, utilajele, instalațiile și echipamentele tehnice aflate în dotare și care urmează a fi efectiv folosite pentru îndeplinirea contractului de achiziție publică

Nr. crt	Denumire utilaj/echipament/instalație	Cantitate U.M.	Forma de deținere	
			Proprietate	În chirie

Prezenta declarație este anexă la „Angajamentul ferm” privind susținerea noastră tehnică și profesională oferită

VALDCONGRUP S.R.L.

(denumirea ofertantului/candidatului)

Data completării ,

Terț susținător,

Nu este

(semnătură autorizată)

S.C. "VALDCONGRUP" S.R.L.

C/f: 100960000374

Email: valdcongrup@gmail.com

Tel: 0 22 428393; 0 78 664664

Fax: 0 22 428062

Adresa: str. Uzinelor 171/2, Chişinău, Republica Moldova



Anexa nr. 21

la Documentația standard nr. ocds-b3wdp1-MD-1731674873269  
din "15" Noiembrie 2024

## DECLARAȚIE TERȚ SUSȚINĂTOR PROFESIONAL

Terț susținător profesional

Nu este

(denumirea)

### Declarație

Subsemnatul, reprezentant împuternicit al

Nu este

(denumirea terțului susținător tehnic și profesional)

, declar pe propria răspundere, sub sancțiunile aplicabile faptei de fals în acte publice, că datele prezentate în tabelul anexat privind efectivul mediu anual al personalului de specialitate angajat care urmează a fi efectiv alocat pentru îndeplinirea contractului de achiziție publică ocds-b3wdp1-MD-1731674873269 sunt reale.

### LISTA

privind personalului de specialitate angajat care urmează a fi efectiv alocat pentru îndeplinirea contractului de achiziție publică

	Anul 1	Anul 2	Anul 3
Personalul de specialitate			

Anexez declarației, CV-urile personalului de specialitate, precum și ale personalului care va fi alocat efectiv pentru îndeplinirea contractului de achiziție publică.

Subsemnatul declar că informațiile furnizate, referitoare la experiența anterioară, capacitățile tehnice și personalul de specialitate angajat sunt complete și corecte în fiecare detaliu și înțeleg că autoritatea contractantă are dreptul de a solicita, în scopul verificării și confirmării declarațiilor, situațiilor și documentelor care însoțesc oferta, orice informații suplimentare în scopul verificării datelor din prezenta declarație. Subsemnatul autorizez prin prezenta orice instituție, societate comercială, bancă, alte persoane juridice să furnizeze informații reprezentanților

autorizați ai **Primăria mun. Hîncești**

**R. MOLDOVA, mun. Hîncești, str. Mihalcea Hincu,132**

(denumirea și adresa autorității contractante)

cu privire la orice aspect tehnic și financiar în legătură cu activitatea noastră.

Prezenta declarație este anexă la „Angajamentul ferm” privind susținerea noastră tehnică și profesională oferită

**VALDCONGRUP S.R.L.**

(denumirea ofertantului/candidatului)

Data completării ,

Terț susținător,

Nu este

(semnătură autorizată)

S.C. "VALDCONGRUP" S.R.L.

C/f: 1009600000374

Email: valdcongrup@gmail.com

Tel: 0 22 428393; 0 78 664664

Fax: 0 22 428062

Adresa: str. Uzinelor 171/2, Chișinău, Republica Moldova



**OFERTANT:**

VALDCONGRUP S.R.L.

## CIFRA MEDIE ANUALĂ DE AFACERI PE ULTIMII 3 ANI S.C. "VALDCONGRUP" S.R.L.

### Situația financiară:

Nr.	Anul	Cifra de afaceri anuală la 31 decembrie, lei
1	2021	73 505 901
2	2022	86 208 687
3	2023	77 467 551
<b>Media anuală:</b>		<b>79 060 713</b>

**Data completării:**

**10 decembrie 2024**

**Semnat:**

**MSign**

(semnătura)

**Nume:**

**ȚURCAN Denis**

**MSign**

**Funcția în cadrul firmei:**

**Director**

**Denumirea firmei și sigiliu:**

**VALDCONGRUP S.R.L.**

**OFERTANT:**  
VALDCONGRUP S.R.L.

## CALCUL - LICHIDITATEA GENERALĂ CONFORM IPO14

**Lichiditatea generală:**

$$LG = \text{Active circulante} / \text{Datorii curente} * 100\%$$

Active circulante	Datorii curente	Lichiditatea generală (col.1/col2x100%)
1	2	3
44 466 400 lei	4 049 930 lei	10,97954779

**Concluzie:** La calcularea lichidităţii generale am obţinut valoarea indicatorului respectiv mai mare de 100% cu 979 %. Această majorare se încadrează în nivelul optim ce caracterizează achitarea nemijlocită cu activele circulante a datoriilor curente la momentul dat.

**Data completării:**

**10 decembrie 2024**

**Semnat:**

(semnătura)

**Nume:**

ȚURCAN Denis

**MSign**

**Funcția în cadrul firmei:**

Director

**Denumirea firmei și sigiliu:**

VALDCONGRUP S.R.L.



S.C. "VALDCONGRUP" S.R.L.

C/f: 1009600000374

Email: valdcongrup@gmail.com

Tel: 0 22 428393; 0 78 664664

Fax: 0 22 428062

Adresa: str. Uzinelor 171/2, Chişinău, Republica Moldova



## SCRISOARE DE GARANȚIE A LUCRĂRILOR

**Primăria mun. Hîncești**

*R. MOLDOVA, mun. Hîncești, str. Mihalcea Hincu, 132*

(denumirea autorității contractante și adresa completă)

Nr.	Obiectul Achiziției	Perioada de garanție a lucrărilor
1	Renovarea I.E.T. nr. 1 din mun. Hîncești	4 Ani

**Data completării:**

**10 decembrie 2024**

**Semnat:**

**MSign**

(semnătura)

**MSign**

**Nume:**

**ȚURCAN Denis**

**Funcția în cadrul firmei:**

**Director**

**Denumirea firmei și sigiliu:**

**VALDCONGRUP S.R.L.**

S.C. "VALDCONGRUP" S.R.L.

C/f: 1009600000374

Email: valdcongrup@gmail.com

Tel: 0 22 428393; 0 78 664664

Fax: 0 22 428062

Adresa: str. Uzinelor 171/2, Chișinău, Republica Moldova



## EFFECTIVELE MEDII ANUALE ALE PERSONALULUI ANGAJAT ȘI AL CADRELOR DE CONDUCERE

**Primăria mun. Hîncești**

*R. MOLDOVA, mun. Hîncești, str. Mihalcea Hincu, 132*

(denumirea autorității contractante și adresa completă)

Anul	Personal angajat	Cadre de conducere
2020	54	7
2021	57	7
2022	55	7
<b>Media</b>	<b>55</b>	<b>7</b>

**Data completării:**

**10 decembrie 2024**

**Semnat:**

**MSign**

(semnătura)

**MSign**

**Nume:**

**ȚURCAN Denis**

**Funcția în cadrul firmei:**

**Director**

**Denumirea firmei și sigiliu:**

**VALDCONGRUP S.R.L.**

S.C. "VALDCONGRUP" S.R.L.

C/f: 100960000374

Email: valdcongrup@gmail.com

Tel: 0 22 428393; 0 78 664664

Fax: 0 22 428062

Adresa: str. Uzinelor 171/2, Chişinău, Republica Moldova



APROBAT  
prin Ordinul  
Ministrului Finanţelor  
nr. 146 din 24.11.2020

## FORMULARUL STANDARD AL DOCUMENTULUI UNIC DE ACHIZIȚII EUROPEAN

1. Documentul unic de achiziții europene, (în continuare, DUAE) este o declarație pe proprie răspundere, prin care operatorul economic confirmă îndeplinirea criteriilor de calificare și selecție necesare în cadrul procedurilor de achiziție publică în Republica Moldova.
2. Formularul este completat, semnat electronic și transmis autorității contractante la depunerea ofertei.
3. Un DUAE depus de către operatorul economic în cadrul unei proceduri de achiziție publică anterioară poate fi reutilizat, cu condiția ca informațiile cuprinse în formular să fie corecte și valabile la data depunerii acestuia.
4. Ofertantul care prezintă în DUAE informații false sau documentele justificative prezentate nu confirmă informația indicată în documentul prezentat este exclus din procedura de achiziție publică și/sau poate răspunde conform legislației.
5. Formularul DUAE este constituit din 7 capitole, și anume:
  - 1) Capitolul I. Informații privind procedura de achiziție publică și autoritatea/entitatea contractantă;
  - 2) Capitolul II. Informații referitoare la operatorul economic;
  - 3) Capitolul III. Motive de excludere din cadrul procedurii de achiziție publică;
  - 4) Capitolul IV. Criteriile de calificare și selecție a operatorilor economici;
  - 5) Capitolul V. Indicații generale pentru criteriile de selecție a operatorilor economici;
  - 6) Capitolul VI. Preselecția candidaților pentru procedura de atribuire a contractului de achiziție publică;
  - 7) Capitolul VII. Declarații finale.
6. Prezentarea formularului DUAE la depunerea ofertei care nu este conform cu cerințele stabilite în Documentația de atribuire duce la respingerea ofertei.

Semnat:

MSign

(semnătura)

Nume:

ȚURCAN Denis

Funcția:

Director

MSign

Antreprenor:

VALDCONGRUP S.R.L.

S.C. "VALDCONGRUP" S.R.L.

C/f: 100960000374

Email: valdcongrup@gmail.com

Tel: 0 22 428393; 0 78 664664

Fax: 0 22 428062

Adresa: str. Uzinelor 171/2, Chișinău, Republica Moldova



APROBAT  
prin Ordinul  
Ministrului Finanțelor  
nr. 146 din 24.11.2020

## Capitolul I. Informații privind procedura de achiziție publică și autoritatea/entitatea contractantă

Compartimentul se completează doar de către autoritatea/entitatea contractantă.

Cod poziție	Conținutul cerinței	Răspuns
1	2	3
<b>A. Informații despre publicare</b>		
1A.1	Numărul anunțului/invitației publicate în Buletinul achizițiilor publice, și după caz numărul anunțului publicat în Jurnalul Oficial al Uniunii Europene	<a href="#">ocds-b3wdp1-MD-1731674873269</a>
<b>B. Identitatea autorității/entității contractante</b>		
1B.1	Denumirea autorității/entității contractante	<b>Primăria mun. Hincești</b>
1B.2	Număr unic de identificare (IDNO) a autorității/entității contractante	<b>1007601004054</b>

Semnat: \_\_\_\_\_  
MSign  
(semnătura)

Nume: ȚURCAN Denis

Funcția: Director

Antreprenor VALDCONGRUP S.R.L.

MSign

S.C. "VALDCONGRUP" S.R.L.

C/f: 1009600000374

Email: valdcongrup@gmail.com

Tel: 0 22 428393; 0 78 664664

Fax: 0 22 428062

Adresa: str. Uzinelor 171/2, Chişinău, Republica Moldova



APROBAT  
prin Ordinul  
Ministrului Finanțelor  
nr. 146 din 24.11.2020

## Capitolul II. Informații referitoare la operatorul economic

Compartimentul se completează doar de către operatorii economici.

Cod poziție	Conținutul cerinței	Răspuns
1	2	3
<b>A. Informații privind operatorul economic</b>		
2A.1	Denumirea operatorul economic	<b>VALDCONGRUP S.R.L.</b>
2A.2	Țara	Republica Moldova
2A.3	Cod poștal	MD-2023
2A.4	Oraș/Localitate	str. Uzinelor 171/2, mun. Chişinău, Republica Moldova
2A.5	Adresa juridică	str. Uzinelor 171/2, mun. Chişinău, Republica Moldova
2A.6	Pagina web	<a href="http://valdcongrup.md/">http://valdcongrup.md/</a>
2A.7	Persoana sau persoanele de contact	<b>ȚURCAN Denis</b>
2A.7.1	Telefon	0 22 428393; 0 78 664664
2A.7.2	Adresa de e-mail	<a href="mailto:valdcongrup@gmail.com">valdcongrup@gmail.com</a>
2A.8	Număr unic de identificare (IDNO/IDNP)	1009600000374
2A.9	Numărul cod TVA	0404313
2A.10	Forma organizatorico-juridică a activității de antreprenoriat	Societate cu Răspundere Limitată
2A.11	Informația cu privire la numele acționarilor/asociaților/beneficiarului	
2A.11.1	Numele acționarilor / asociaților	Țurcan Denis, Țurcan Lucia
2A.11.2	Numele beneficiarului efectiv <i>[beneficiar efectiv – persoană fizică ce deține sau controlează în ultimă instanță o persoană fizică sau juridică ori beneficiar al unei societăți de investiții sau administrator al societății de investiții, ori persoană în al cărei nume se desfășoară o activitate sau se realizează o tranzacție și/sau care deține, direct sau indirect, dreptul de proprietate sau controlul asupra a cel puțin 25% din acțiuni sau din dreptul de vot al persoanei juridice ori asupra bunurilor aflate în administrare fiduciară]</i>	Țurcan Denis, Țurcan Lucia

2A.11.3	Cetățenia beneficiarului efectiv ( <i>legătură juridico-politică permanentă a persoanei fizice definite conform poziției 2A.11.2</i> )	Republica Moldova
2A.12	Operatorul economic este: · întreprindere mică · întreprindere mijlocie · și altele	· întreprindere mijlocie ✓
2A.13	În cazul în care achiziția este rezervată: operatorul economic este un atelier protejat sau o întreprindere socială, sau va asigura executarea contractului în contextul programelor de angajare protejată?	Da    ✓Nu
2A.13.1	<i>Dacă da, care este procentul corespunzător de lucrători cu dizabilități sau defavorizați?</i>	<i>Nu se aplică</i>
2A.13.2	<i>Specificați cărei sau căror categorii de lucrători cu dizabilități sau defavorizați le aparțin angajații în cauză?</i>	<i>Nu se aplică</i>
2A.14	Operatorul economic participă la procedura de achiziții publice împreună cu alți operatori economici?	Da    ✓Nu
2A.14.1	<i>Dacă Da, precizați rolul operatorului economic în cadrul grupului (lider, responsabil cu îndeplinirea unor sarcini specifice, etc).</i>	<i>Nu se aplică</i>
2A.14.2	<i>Numiți operatorii economici care participă la procedura respectivă de achiziție publică.</i>	<i>Nu se aplică</i>
2A.14.3	<i>Specificați denumirea grupului participant.</i>	<i>Nu se aplică</i>

*Notă. Dacă ați răspuns Da la întrebarea 2A.14, asigurați-vă ca operatorii economici menționați să prezinte un formular DUAE separat.*

## **B. Informații privind reprezentanții operatorului economic**

Indicați numele persoanei (persoanelor) împuternicită (împuternicite) să îl reprezinte pe operatorul economic în scopurile prezentei proceduri de achiziție publică.

2B.1	Nume și prenume	<b>ȚURCAN Denis</b>
2B.2	Poziție/acționând în calitate de..	Director
2B.3	Țară	Republica Moldova
2B.4	Telefon	0 22 428393; 0 78 664664
2B.5	Adresa de e-mail	<a href="http://valdcongrup.md/">http://valdcongrup.md/</a>

## **C. Informații privind utilizarea capacităților altor entități**

2C.1	Operatorul economic utilizează capacitățile altor entități pentru a satisface criteriile de selecție prevăzute în capitolul IV, precum și (dacă este cazul) criteriile și regulile menționate în capitolul V de mai jos?	Da    ✓Nu
------	--	-----------

Notă. Dacă ați răspuns Da la întrebarea 2C.1, prezentați un formular DUAE separat care să cuprindă informațiile solicitate în secțiunile A și B din capitolul respectiv și din capitolul III pentru fiecare dintre entitățile în cauză, completat și semnat în mod corespunzător de entitățile în cauză. Atragem atenția asupra faptului că trebuie incluși, de asemenea, tehnicienii sau organismele tehnice implicate, indiferent dacă fac sau nu parte din întreprinderea operatorului economic, în special cei care răspund de controlul calității și, în cazul contractelor de achiziții publice de lucrări, tehnicienii sau organismele tehnice la care poate face apel operatorul economic în vederea executării lucrărilor. În măsura în care este relevant pentru capacitatea (capacitățile) specifică (specifice) utilizată (utilizate) de operatorul economic, includeți informațiile prevăzute în capitolele IV și V pentru fiecare dintre entitățile în cauză.

**D. Informații privind subcontractanții pe ale căror capacități operatorul economic se bazează**

2D.1	Operatorul economic intenționează să subcontracteze vreo parte din contract cu alți operatori economici?	Da <input checked="" type="checkbox"/> Nu
2D.1.1	<i>Dacă Da, enumerați subcontractanții propuși.</i>	<i>Nu se aplică</i>

Semnat:

**MSign**

(semnătura)

Nume:

ȚURCAN Denis

Funcția:

Director

Antreprenor:

VALDCONGRUP S.R.L.

**MSign**

S.C. "VALDCONGRUP" S.R.L.

C/f: 1009600000374

Email: valdcongrup@gmail.com

Tel: 0 22 428393; 0 78 664664

Fax: 0 22 428062

Adresa: str. Uzinelor 171/2, Chişinău, Republica Moldova



APROBAT  
prin Ordinul  
Ministrului Finanțelor  
nr. 146 din 24.11.2020

## Capitolul III. Motive de excludere din cadrul procedurii de achiziție publică

Compartimentul se completează doar de către operatorii economici.

Cod poziție	Conținutul cerinței	Răspuns
1	2	3
<b>A. Motive referitoare la condamnări prin hotărârea definitivă a unei instanțe judecătorești</b>		
1	2	3
3A.1	<b>Participare la o organizație criminală.</b> Operatorul economic însuși sau orice persoană care este membru al organismului de administrare, de conducere sau de supraveghere al acestuia sau care are putere de reprezentare, de decizie sau de control în cadrul acestuia a făcut obiectul unei condamnări pronunțate printr-o hotărâre definitivă pentru participare la o organizație criminală, printr-o condamnare pronunțată cu cel mult cinci ani în urmă sau în care continuă să se aplice o perioadă de excludere prevăzută în mod direct în condamnare?	Da <input checked="" type="checkbox"/> Nu
3A.2	<b>Corupție.</b> Operatorul economic însuși sau orice persoană care este membru al organismului de administrare, de conducere sau de supraveghere al acestuia sau care are putere de reprezentare, de decizie sau de control în cadrul acestuia a făcut obiectul unei condamnări pentru corupție pronunțate printr-o hotărâre definitivă, printr-o condamnare pronunțată cu cel mult cinci ani în urmă sau în care continuă să se aplice o perioadă de excludere prevăzută în mod direct în condamnare?	Da <input checked="" type="checkbox"/> Nu
3A.3	<b>Fraude.</b> Operatorul economic însuși sau orice persoană care este membru al organismului de administrare, de conducere sau de supraveghere al acestuia sau care are putere de reprezentare, de decizie sau de control în cadrul acestuia a făcut obiectul unei condamnări pentru fraudă pronunțate printr-o hotărâre definitivă, printr-o condamnare pronunțată cu cel mult cinci ani în urmă sau în care continuă să se aplice o perioadă de excludere prevăzută în mod direct în condamnare?	Da <input checked="" type="checkbox"/> Nu



3A.4	<p><b>Infrațiuni teroriste sau infrațiuni legate de activitățile teroriste.</b></p> <p>Operatorul economic însuși sau orice persoană care este membru al organismului de administrare, de conducere sau de supraveghere al acestuia sau care are putere de reprezentare, de decizie sau de control în cadrul acestuia a făcut obiectul unei condamnări pentru infrațiuni teroriste sau infrațiuni legate de activități teroriste, pronunțate printr-o hotărâre definitivă, printr-o condamnare pronunțată cu cel mult cinci ani în urmă sau în care continuă să se aplice o perioadă de excludere prevăzută în mod direct în condamnare?</p>	Da	<input checked="" type="checkbox"/> Nu
3A.5	<p><b>Spălare de bani sau finanțarea terorismului.</b></p> <p>Operatorul economic însuși sau orice persoană care este membru al organismului de administrare, de conducere sau de supraveghere al acestuia sau care are putere de reprezentare, de decizie sau de control în cadrul acestuia a făcut obiectul unei condamnări pentru infrațiuni teroriste sau infrațiuni legate de activități teroriste, pronunțate printr-o hotărâre definitivă, printr-o condamnare pronunțată cu cel mult cinci ani în urmă sau în care continuă să se aplice o perioadă de excludere prevăzută în mod direct în condamnare?</p>	Da	<input checked="" type="checkbox"/> Nu
3A.6	<p><b>Exploatarea prin muncă a copiilor și alte forme de trafic de persoane.</b></p> <p>Operatorul economic însuși sau orice persoană care este membru al organismului de administrare, de conducere sau de supraveghere al acestuia sau care are putere de reprezentare, de decizie sau de control în cadrul acestuia a făcut obiectul unei condamnări pronunțate printr-o hotărâre definitivă pentru exploatarea prin muncă a copiilor și alte forme de trafic de persoane, printr-o condamnare pronunțată cu cel mult cinci ani în urmă sau în care continuă să se aplice o perioadă de excludere prevăzută în mod direct în condamnare?</p>	Da	<input checked="" type="checkbox"/> Nu
3A.7	În cazul că răspunsul este Da pentru cel puțin una din întrebările 3A.1 – 3A.6, puteți furniza dovezi care să arate că măsurile luate sunt suficiente pentru a demonstra fiabilitatea, în pofida existenței unui motiv de excludere?	Da	<input checked="" type="checkbox"/> Nu
3A.7.1	<i>Dacă Da, descrieți aceste măsuri.</i>	<i>Nu se aplică</i>	
<b>B. Motive privind plata impozitelor sau/și a contribuțiilor de asigurări sociale</b>			
<b>Plata impozitelor</b>			
3B.1	Operatorul economic și-a onorat obligațiile cu privire la plata impozitelor, taxelor și contribuțiilor sociale în conformitate cu prevederile legale în vigoare în Republica Moldova sau în țara în care este stabilit?	<input checked="" type="checkbox"/> Da	Nu
3B.1.1	<i>Dacă Nu, în ce mod a fost stabilită obligația cu privire la plata impozitelor, taxelor și contribuțiilor sociale?</i>	<i>Nu se aplică</i>	

3B.1.2	<i>În cazul în care, încălcarea cu referire la obligațiile privind plata impozitelor, taxelor și contribuțiilor sociale a fost stabilită printr-o hotărâre judecătorească sau administrativă, această decizie este definitivă?</i>	Da <input checked="" type="checkbox"/> Nu
3B.1.3	<i>În cazul în care, încălcarea cu referire la obligațiile privind plata impozitelor, taxelor și contribuțiilor sociale a fost stabilită printr-o hotărâre judecătorească sau administrativă, precizați data și numărul deciziei.</i>	<i>Nu se aplică</i>
3B.2	Operatorul economic beneficiază, în condițiile legii, de eșalonarea obligațiilor de plată a impozitelor, taxelor și contribuțiilor de asigurări sociale ori de alte facilități în vederea plății acestora, inclusiv a majorărilor de întârziere (penalităților) și/sau a amenzilor?  Notă: Se completează doar în cazul în care ați răspuns Nu, la întrebarea din 3B.1.	Da <input checked="" type="checkbox"/> Nu
3B.2.1	<i>Dacă Da, operatorul economic este în măsură să furnizeze actul privind eșalonarea obligațiilor de plată a impozitelor, taxelor și contribuțiilor de asigurări sociale ori de alte facilități în vederea plății acestora?</i>	Da <input checked="" type="checkbox"/> Nu
3B.3	Operatorul economic este în măsură să furnizeze un certificat cu privire la plata impozitelor sau să furnizeze informații privind onorarea obligațiilor fiscale?	<input checked="" type="checkbox"/> Da    Nu
3B.4	Informațiile privind lipsa/existența restanțelor față de bugetul public național sunt disponibile gratuit pentru autorități, prin accesarea unei baze de date naționale? Dacă da, specificați informația care ar permite verificarea.	Adresa de internet: <a href="https://www.sfs.md/">https://www.sfs.md/</a>
		Autoritatea sau organismul emitent(ă): <b>Serviciul Fiscal de Stat</b>
		Referința exactă a documentației: <b>Nu este</b>
<b>C. Includerea în lista de interdicție a operatorilor economici</b>		
3C.1	Operatorul economic este înscris în lista de interdicție a operatorilor economici?	Da <input checked="" type="checkbox"/> Nu
3C.1.1	<i>În cazul că răspunsul este Da pentru întrebarea 3C.1, puteți furniza dovezi care să arate că măsurile luate sunt suficiente pentru a demonstra fiabilitatea, în pofida existenței unui motiv de excludere?</i>	<i>Nu se aplică</i>
3C.1.2	<i>Dacă Da, descrieți aceste măsuri.</i>	<i>Nu se aplică</i>
<b>D. Motive legate de insolvabilitate, conflicte de interese sau abateri profesionale</b>		
	<b>Obligațiile aplicabile în domeniul mediului, muncii și asigurărilor sociale</b>	
3D.1	Operatorul economic a încălcat obligațiile în domeniul mediului în ultimii 3 ani?	Da <input checked="" type="checkbox"/> Nu
3D.1.1	<i>În cazul că răspunsul este Da pentru întrebarea 3D.1, puteți furniza dovezi care să arate că măsurile luate sunt suficiente pentru a demonstra fiabilitatea, în pofida existenței unui motiv de excludere?</i>	<i>Nu se aplică</i>
3D.1.2	<i>Dacă Da, descrieți aceste măsuri.</i>	<i>Nu se aplică</i>

3D.2	Operatorul economic a încălcat obligațiile în domeniul social în ultimii 3 ani?	Da	√Nu
3D.2.1	<i>În cazul că răspunsul este Da pentru întrebarea 3D.2, puteți furniza dovezi care să arate că măsurile luate sunt suficiente pentru a demonstra fiabilitatea, în pofida existenței unui motiv de excludere?</i>	Nu se aplică	
3D.2.2	<i>Dacă Da, descrieți aceste măsuri.</i>	Nu se aplică	
3D.3	Operatorul economic a încălcat obligațiile în domeniul muncii în ultimii 3 ani?	Da	√Nu
3D.3.1	<i>În cazul că răspunsul este Da pentru întrebarea 3D.3, puteți furniza dovezi care să arate că măsurile luate sunt suficiente pentru a demonstra fiabilitatea, în pofida existenței unui motiv de excludere?</i>	Nu se aplică	
3D.3.2	<i>Dacă Da, descrieți aceste măsuri.</i>	Nu se aplică	
	<b>Insolvabilitatea</b>		
3D.4	Operatorul economic este în situație de insolvabilitate sau de lichidare a activității antreprenoriale ca urmare a unei hotărâri judecătorești?	Da	√Nu
3D.4.1	<i>În cazul că răspunsul este Da pentru întrebarea 3D.4, puteți furniza dovezi care să arate că măsurile luate sunt suficiente pentru a demonstra fiabilitatea, în pofida existenței unui motiv de excludere?</i>	Nu se aplică	
3D.4.2	<i>Dacă Da, descrieți aceste măsuri.</i>	Nu se aplică	
	<b>Active administrate de lichidator</b>		
3D.5	Activele operatorului economic sunt administrate de un lichidator sau de o instanță?	Da	√Nu
3D.5.1	<i>În cazul că răspunsul este Da pentru întrebarea 3D.5, puteți furniza dovezi care să arate că măsurile luate sunt suficiente pentru a demonstra fiabilitatea, în pofida existenței unui motiv de excludere?</i>	Nu se aplică	
3D.5.2	<i>Dacă Da, descrieți aceste măsuri.</i>	Nu se aplică	
	<b>Activitățile economice sunt suspendate</b>		
3D.6	Activitățile economice ale operatorului economic sunt suspendate?	Da	√Nu
3D.6.1	<i>În cazul că răspunsul este Da pentru întrebarea 3D.6, puteți furniza dovezi care să arate că măsurile luate sunt suficiente pentru a demonstra fiabilitatea, în pofida existenței unui motiv de excludere?</i>	Nu se aplică	
3D.6.2	<i>Dacă Da, descrieți aceste măsuri.</i>	Nu se aplică	
	<b>Acorduri cu alți operatori economici care vizează denaturarea concurenței</b>		
3D.7	Operatorul economic, în ultimii 3 ani, a încheiat acorduri cu alți operatori economici care au ca obiect denaturarea concurenței, fapt constatat prin decizie a organului abilitat în acest sens?	Da	√Nu
3D.7.1	<i>În cazul că răspunsul este Da pentru întrebarea 3D.7, puteți furniza dovezi care să arate că măsurile luate sunt suficiente pentru a demonstra fiabilitatea, în pofida existenței unui motiv de excludere?</i>	Nu se aplică	
3D.7.2	<i>Dacă Da, descrieți aceste măsuri.</i>	Nu se aplică	
	<b>Conflict de interese</b>		
3D.8	Operatorul economic se află într-o situație de conflict de interese care nu poate fi remediată?	Da	√Nu

3D.8.1	<i>În cazul că răspunsul este Da pentru întrebarea 3D.8, puteți furniza dovezi care să arate că măsurile luate sunt suficiente pentru a demonstra fiabilitatea, în pofida existenței unui motiv de excludere?</i>	<i>Nu se aplică</i>
3D.8.2	<i>Dacă Da, descrieți aceste măsuri.</i>	<i>Nu se aplică</i>
	<b>Etica profesională</b>	
3D.9	Operatorul economic a fost condamnat, în ultimii 3 ani, prin hotărâre definitivă a unei instanțe judecătorești, pentru o faptă care a adus atingere eticii profesionale sau pentru comiterea unei greșeli în materie profesională?	Da    ✓Nu
3D.9.1	<i>În cazul că răspunsul este Da pentru întrebarea 3D.9, puteți furniza dovezi care să arate că măsurile luate sunt suficiente pentru a demonstra fiabilitatea, în pofida existenței unui motiv de excludere?</i>	<i>Nu se aplică</i>
3D.9.2	<i>Dacă Da, descrieți aceste măsuri.</i>	<i>Nu se aplică</i>
	<b>Integritatea</b>	
3D.10	Operatorul economic, în ultimii 3 ani, se face vinovat de o abatere profesională, care îi pune la îndoială integritatea?	Da    ✓Nu
3D.10.1	<i>În cazul că răspunsul este Da pentru întrebarea 3D.10, puteți furniza dovezi care să arate că măsurile luate sunt suficiente pentru a demonstra fiabilitatea, în pofida existenței unui motiv de excludere?</i>	<i>Nu se aplică</i>
3D.10.2	<i>Dacă Da, descrieți aceste măsuri.</i>	<i>Nu se aplică</i>

Semnat: \_\_\_\_\_ **MSign**

(semnătura)

Nume: ȚURCAN Denis

Funcția: Director

Antreprenor VALDCONGRUP S.R.L.

**MSign**

## Capitolul IV. Criteriile de calificare și selecție a operatorilor economici

Compartimentul se completează de către autoritatea/entitatea (coloana nr.2) contractantă și operatorii economici (coloana nr.3).

Cod poziție	Conținutul cerinței	Răspuns
1	2	3
<b>A. Capacitatea de exercitare a activității profesionale</b>		
4A.1	Operatorul economic este în măsură să furnizeze documentul/documentele prin care se va demonstra înregistrarea acestuia?	√Da Nu
4A.1.1	<i>Dacă Da, indicați actele de înregistrare a activității antreprenoriale și genul (genurile) de activitate determinate de legislație, aferent obiectului procedurii de atribuire a contractului, în baza căreia întreprinderea are dreptul să execute viitorul contract de achiziție publică.</i>	<b>Extras MD 0086878 din 03.02.2009</b>  Genul de activitate de baza este construcțiile de clădiri și (sau) construcții inginerești, instalații și rețele tehnico - edilitare, reconstrucțiile, consolidările, restaurările, etc.
4A.1.2	<i>Actele de înregistrare a activității antreprenoriale, sunt disponibile gratuit pentru autorități dintr-o bază de date națională? Dacă da, specificați informația care ar permite verificarea.</i>	Adresa de internet: <a href="http://www.asp.gov.md">http://www.asp.gov.md</a> Autoritatea sau organismul emitent(ă): <b>Agencia Servicii Publice</b> Referința exactă a documentației: <b>Nu este</b>
4A.2	Activitatea antreprenorială deține o certificare și/sau o autorizare echivalentă aferent obiectului procedurii de atribuire a contractului, în cadrul unui sistem național?	√Da Nu
4A.2.1	<i>Dacă Da, operatorul economic este în măsură să furnizeze documentul/documentele prin care se va demonstra certificarea și/sau autorizarea activității acestuia?</i>	√Da Nu
4A.2.3	<i>Actele privind certificarea sau autorizarea sunt disponibile gratuit pentru autorități, dintr-o bază de date națională? Dacă da, specificați informația care ar permite verificarea.</i>	Adresa de internet: <a href="http://www.asp.gov.md">http://www.asp.gov.md</a> Autoritatea sau organismul emitent(ă): <b>Agencia Servicii Publice</b> Referința exactă a documentației: <b>Nu este cazul</b>

4A.3	Genurile de activitate, și/sau certificarea, și/sau autorizarea privind activitatea de întreprinzător, acoperă criteriile de selecție impuse de autoritatea/entitatea contractantă în anunțul/invitația de participare?	√Da Nu
<b>B. Capacitatea economică și financiară</b>		
<b>Declarații bancare</b>		
4B.1	Operatorul economic este în măsură să furnizeze declarații bancare sau, după caz, dovezi privind asigurarea riscului profesional în conformitate cu cerințele din documentația de atribuire?	√Da Nu
4B.1.1	Informația menționată la punctul 4B.1 este disponibilă gratuit pentru autorități, dintr-o bază de date națională? Dacă da, specificați informația care ar permite verificarea ei.	Adresa de internet: <a href="http://energbank.com">http://energbank.com</a> Autoritatea sau organismul emitent(ă): <b>B.C. Energbank S.A.</b> Referința exactă a documentației: <b>Nu este</b>
<b>Cifra de afaceri anuală (volumul vânzărilor)</b>		
4B.2	Operatorul economic este în măsură să demonstreze o cifră de afaceri anuală, după cum urmează:  Valoare <b>77 467 551 MDL</b> Perioada <b>Anul 2023</b>  <i>Notă. Se completează de către autoritatea contractantă valoarea și perioada</i>	√Da Nu
4B.2.1	Specificați care este cifra de afaceri anuală, conform datelor din raportul financiar.	Valoarea <b>77 467 551 MDL</b> Anul <b>2023</b>
<b>Cifra de afaceri medie anuală</b>		
4B.3	Operatorul economic este în măsură să demonstreze o cifră medie anuală de afaceri, după cum urmează:  Valoare <b>79 060 713 MDL</b> Perioada <b>3 Ani</b>  <i>Notă. Se completează de către autoritatea contractantă valoarea și perioada</i>	√Da Nu
4B.3.1	Specificați cifra de afaceri, conform datelor din raportul financiar.	Valoarea <b>73 505 901 MDL</b> Anul <b>2021</b> Valoarea <b>86 208 687 MDL</b> Anul <b>2022</b> Valoarea <b>77 467 551 MDL</b> Anul <b>2023</b> Valoarea medie totală <b>79 060 713 MDL</b>
<b>Raport financiar</b>		
4B.4	Operatorul economic este în măsură să furnizeze raportul financiar înregistrat, extrase din raportul financiar?	√Da Nu
4B.5	Informațiile privind situația economică și financiară sunt disponibile gratuit pentru autorități, dintr-o bază de date națională? Dacă da, specificați informația care ar permite verificarea.	Adresa de internet: <a href="https://statistica.gov.md/">https://statistica.gov.md/</a> Autoritatea sau organismul emitent(ă): <b>Biroul Național de Statistică</b> Referința exactă a documentației: <b>Nu este</b>

<b>C. Capacitatea tehnică și/sau profesională</b>		
4C.1	Operatorul economic este în măsură să furnizeze documentele solicitate de către autoritatea/entitatea contractantă în anunțul de participare, care demonstrează capacitatea tehnică și/sau profesională pentru executarea viitorului contract.	√Da Nu
4C.1.1	<i>Informațiile privind capacitatea tehnică și/sau profesională sunt disponibile gratuit pentru autorități, dintr-o bază de date națională? Dacă da, specificați informația care ar permite verificarea.</i>	<i>Adresa de internet:</i> <a href="http://valdcongrup.md/">http://valdcongrup.md/</a>
		<i>Autoritatea sau organismul emitent(ă):</i> <b>VALDCONGRUP S.R.L.</b>
		<i>Referința exactă a documentației:</i> <b>valdcongrup@gmail.com</b>
<b>Instalații tehnice și măsuri de asigurare a calității</b>		
4C.2	Operatorul economic este în măsură să furnizeze detalii referitoare la tehnicieni sau organismele tehnice, specificate în anunțul de participare/documentația de atribuire, pe care autoritatea/entitatea contractantă le poate solicita, în special cele responsabile de controlul calității în legătură cu acest exercițiu de achiziție publică?	√Da Nu
4C.3	Operatorul economic este în măsură să furnizeze o informație cu privire la sistemele de management și de trasabilitate utilizate în cadrul lanțului de aprovizionare?	√Da Nu
4C.3.1	<i>Informațiile sunt disponibile gratuit pentru autorități, dintr-o bază de date națională? Dacă da, specificați informația care ar permite verificarea.</i>	<i>Adresa de internet:</i> <a href="http://valdcongrup.md/">http://valdcongrup.md/</a>
		<i>Autoritatea sau organismul emitent(ă):</i> <b>VALDCONGRUP S.R.L.</b>
		<i>Referința exactă a documentației:</i> <b>valdcongrup@gmail.com</b>
<b>Utilaje, instalații și echipament tehnic</b>		
4C.4	Operatorul economic dispune de utilaje și echipament necesar pentru îndeplinirea corespunzătoare a contractului de achiziție publică?	√Da Nu
4C.5	Operatorul economic este în măsură să furnizeze o informație cu privire la dotările specifice, utilajul și echipamentul necesar pentru îndeplinirea contractului, conform cerințelor stabilite în anunțul de participare și documentația de atribuire?	√Da Nu
<b>Pregătirea profesională și calificarea personalului</b>		
4C.6	Operatorul economic are în cadrul întreprinderii personal calificat conform cerințelor stabilite în anunțul de participare sau în documentația de atribuire?	√Da Nu
4C.7	Operatorul economic este în măsură să furnizeze o informație privind personalul de specialitate propus pentru executarea contractului, conform cerințelor stabilite în anunțul de participare și documentația de atribuire?	√Da Nu
4C.8	Indicați efectivele medii anuale de personal angajat din ultimii trei ani de activitate.	<b>Anul 2021</b>
		<b>Angajați 57 persoane</b>
		<b>Anul 2022</b>
		<b>Angajați 55 persoane</b>
		<b>Anul 2023</b>
		<b>Angajați 61 persoane</b>

<b>Numărul membrilor personalului de conducere</b>		
4C.9	Indicați numărul membrilor personalului de conducere ale operatorului economic pe parcursul ultimilor trei ani.	Anul <b>2021</b>
		Angajați <b>7 persoane</b>
		Anul <b>2022</b>
		Angajați <b>7 persoane</b>
		Anul <b>2023</b>
		Angajați <b>7 persoane</b>
<b>Mostre, descrieri, fotografii</b>		
4C.10	Operatorul economic este în măsură să furnizeze eșantioane (mostre), descrieri și/sau fotografii ale produselor/serviciilor care urmează să fie furnizate/prestate, conform cerințelor stabilite în documentația de atribuire?	√Da    Nu
<b>Pentru contractele de achiziție publică de lucrări</b>		
4C.11	În perioada de referință, operatorul economic a îndeplinit lucrări specifice sau similare obiectului de achiziție indicat în anunțul de participare și în documentația de atribuire?	√Da    Nu
4C.11.1	<i>Dacă Da, enumerați-le specificând descrierea lucrărilor, valoarea lor, data de începere, data procesului verbal de recepție la terminarea lucrărilor, beneficiarul și altă informație relevantă.</i>	<b>Sporirea eficienței energetice a clădirii Liceului Teoretic "Mihai Eminescui" din mun. Ungheni</b>
		61 119 965,66 fără TVA (lei)
		4 noiembrie 2020
		4 noiembrie 2022
		<b>Agencia de Dezvoltare Regională Centru</b>
<b>Pentru contractele de achiziție publică de bunuri</b>		
4C.12	În perioada de referință, operatorul economic a efectuat livrări specifice obiectului de achiziție indicat în anunțul de participare și în documentația de atribuire?	Da    √Nu
4C.12.1	<i>Dacă Da, enumerați-le specificând descrierea livrărilor, valoarea lor, data de începere, data furnizării, beneficiarul și altă informație relevantă.</i>	<i>Nu se aplică</i>
<b>Pentru contractele de achiziție publică de servicii</b>		
4C.13	În perioada de referință, operatorul economic a prestat servicii similare cu obiectul de achiziție indicat în anunțul de participare și în documentația de atribuire?	Da    √Nu
4C.13.1	<i>Dacă Da, enumerați-le specificând descrierea serviciilor, valoarea lor, durata de execuție, data începerii, beneficiarul și altă informație relevantă.</i>	<i>Nu se aplică</i>
4C.14	În cazul că răspunsul este Da pentru una din întrebările 4C.11 – 4C.13, puteți furniza dovezi prin care se va demonstra îndeplinirea lucrărilor, livrarea bunurilor, prestarea serviciilor similare conform cerințelor documentației de atribuire?	√Da    Nu
<b>D. Standarde de asigurare a calității</b>		



4D.1	Operatorul economic este în măsură să furnizeze certificate emise de organisme independente prin care se atestă faptul că operatorul economic respectă standardele de asigurare a calității conform cerințelor stabilite în anunțul de participare și în documentația atribuire?	√Da Nu
4D.2	Informațiile privind standardele de asigurare a calității, sunt disponibile gratuit pentru autorități, dintr-o bază de date națională? Dacă da, specificați informația care ar permite verificarea.	<i>Adresa de internet:</i> <a href="http://valdcongrup.md/">http://valdcongrup.md/</a>
		<i>Autoritatea sau organismul emitent(ă):</i> <b>VALDCONGRUP S.R.L.</b>
		<i>Referința exactă a documentației:</i> <b>valdcongrup@gmail.com</b>
<b>E. Standarde de protecție a mediului</b>		
4E.1	Operatorul economic este în măsură să furnizeze certificate emise de organisme independente prin care se atestă faptul că operatorul economic respectă standardele de protecție a mediului, conform cerințelor stabilite în anunțul de participare și în documentația de atribuire?	√Da Nu
4E.2	Informațiile privind standardele de protecția mediului, sunt disponibile gratuit pentru autorități, dintr-o bază de date națională? Dacă da, specificați informația care ar permite verificarea.	<i>Adresa de internet:</i> <a href="http://valdcongrup.md/">http://valdcongrup.md/</a>
		<i>Autoritatea sau organismul emitent(ă):</i> <b>VALDCONGRUP S.R.L.</b>
		<i>Referința exactă a documentației:</i> <b>valdcongrup@gmail.com</b>
<b>F. Permiterea controalelor</b>		
4F.1	Operatorul economic permite efectuarea verificărilor de către autoritatea/entitatea contractantă referitor la capacitățile economice și financiare, de producție sau tehnice privind executarea viitorului contract de achiziție publică?	√Da Nu

**Semnat:** \_\_\_\_\_  
**MSign**  
(semnătura)

**Nume:** ȚURCAN Denis  
**Funcția:** Director  
**Antreprenor** VALDCONGRUP S.R.L.

**MSign**

S.C. "VALDCONGRUP" S.R.L.

C/f: 100960000374

Email: valdcongrup@gmail.com

Tel: 0 22 428393; 0 78 664664

Fax: 0 22 428062

Adresa: str. Uzinelor 171/2, Chişinău, Republica Moldova



APROBAT  
prin Ordinul  
Ministrului Finanțelor  
nr. 146 din 24.11.2020

## Capitolul V. Indicații generale pentru criteriile de calificare și selecție

Compartimentul se completează de către autoritatea/entitatea contractantă (coloana nr.2) și operatorii economici (coloana nr.3).

Cod poziție	Conținutul cerinței	Răspuns
1	2	3
<b>A. Îndeplinirea tuturor criteriilor de selecție impuse</b>		
5A.1	<p>Operatorul economic este în măsură să furnizeze în Sistemul informațional automatizat „Registrul de stat al achizițiilor publice” sau prin mijloace electronice, sau dacă e cazul, pe suport de hârtie autorității contractante: formularele, certificatele, avizele și alte documente indicate de către autoritatea/entitatea contractantă în anunțul de participare și în documentația de atribuire?</p> <p>Termen <b>3</b> zile de la solicitare.</p> <p>Notă. Numărul de zile se indică de către autoritatea contractantă ținând cont de cantitatea și caracterul documentelor solicitate.</p>	√Da    Nu
5A.2	<p>Informațiile care să îi permită autorității/entității contractante să obțină documentele indicate în anunțul de participare și în documentația de atribuire, sunt disponibile gratuit și direct prin accesarea unei baze de date naționale în orice stat? Dacă da, specificați informația care ar permite verificarea.</p>	<p>Adresa de internet: <a href="https://achizitii.md">https://achizitii.md</a></p> <p>Autoritatea sau organismul emitent(ă): <b>VALDCONGRUP S.R.L.</b></p> <p>Referința exactă a documentației: <a href="https://ocds-b3wdp1-MD-1731674873269">ocds-b3wdp1-MD-1731674873269</a></p>

Semnat:

**MSign**

(semnătura)

Nume:

ȚURCAN Denis

Funcția:

Director

Antreprenor

VALDCONGRUP S.R.L.

**MSign**

S.C. "VALDCONGRUP" S.R.L.

C/f: 100960000374

Email: valdcongrup@gmail.com

Tel: 0 22 428393; 0 78 664664

Fax: 0 22 428062

Adresa: str. Uzinelor 171/2, Chişinău, Republica Moldova



APROBAT  
prin Ordinul  
Ministrului Finanțelor  
nr. 146 din 24.11.2020

## Capitolul VI. Preselecția candidaților pentru procedura de atribuire a contractului de achiziție publică

Compartimentul se solicită de către autoritatea contractantă doar în cadrul procedurilor de achiziție publică: licitația restrânsă, negociere, dialog competitiv și parteneriatul pentru inovare.

Cod poziție	Conținutul cerinței	Răspuns
1	2	3
<b>A. Îndeplinirea tuturor criteriilor de selecție impuse</b>		
6A.1	Operatorul economic/candidatul îndeplinește criteriile de selecție stabilite de către autoritatea contractantă în anunțul de participare și în documentația de atribuire.	√Da Nu
6A.2	Operatorul economic/candidatul dispune și este în măsură să furnizeze în Sistemul informațional automatizat „Registrul de stat al achizițiilor publice” sau prin mijloace electronice, sau dacă e cazul, pe suport de hârtie autorității contractante certificate sau alte forme de documente justificative, după cum este cerut în anunțul de participare și în documentația de atribuire.	√Da Nu

Semnat:

**MSign**

(semnătura)

Nume:

ȚURCAN Denis

Funcția:

Director

Antreprenor

VALDCONGRUP S.R.L.

**MSign**

S.C. "VALDCONGRUP" S.R.L.

C/f: 1009600000374

Email: valdcongrup@gmail.com

Tel: 0 22 428393; 0 78 664664

Fax: 0 22 428062

Adresa: str. Uzinelor 171/2, Chișinău, Republica Moldova



APROBAT  
prin Ordinul  
Ministrului Finanțelor  
nr. 146 din 24.11.2020

## Capitolul VII. Declarații finale

Operatorul economic declară că informațiile prezentate în capitolele II – V (după caz II-VI) sunt exacte și corect furnizate, cunoscând pe deplin consecințele cazurilor grave de declarații false.

Operatorul economic declară în mod oficial, că poate să furnizeze la solicitarea autorității/entității contractante fără întârziere, certificatele și documentele justificative solicitate, cu excepția cazului în care autoritatea/entitatea contractantă are posibilitatea de a obține documentele justificative în cauză direct prin accesarea unei baze de date relevante, care este disponibilă gratuit, cu condiția că operatorul economic să fi furnizat informațiile necesare (adresa de internet, autoritatea sau organismul emitent(ă), referința exactă a documentației) care să îi permită autorității contractante sau entității contractante să facă acest lucru și se consimte accesul la informațiile menționate, în cazul în care acest lucru este necesar.

Operatorul economic declară în mod oficial că este de acord ca

### **Primăria mun. Hincești**

, astfel cum este descrisă în capitolul I secțiunea A să obțină acces la documentele justificative privind informațiile pe care le-a furnizat în acest DUAE în scopul desfășurării procedurii de achiziție

[ocds-b3wdp1-MD-1731674873269](#)

**Nume:** ȚURCAN Denis

**Funcția:** Director

**Data:** 10 decembrie 2024

**Adresa:** str. Uzinelor 171/2, mun. Chișinău, Republica Moldova

**Semnătura**

**Semnat:**

**MSign**

(semnătura)

**Nume:** ȚURCAN Denis

**Funcția:** Director

**Antreprenor:** VALDCONGRUP S.R.L.

**MSign**

**S.C. "VALDCONGRUP" S.R.L.**

**C/f:** 100960000374

**Email:** valdcongrup@gmail.com

**Tel:** 0 22 428393; 0 78 664664

**Fax:** 0 22 428062

**Adresa:** str. Uzinelor 171/2, Chișinău, Republica Moldova



# PROPUNERE TEHNICĂ

**Obiectul Achiziției:**            **Renovarea I.E.T. nr. 1 din mun. Hîncești**

**Autoritatea contractantă:** **Primăria mun. Hincești**

**Operator Economic:**            **VALDCONGRUP S.R.L.**

**LOTUL 1- Lucrari de Eficienta  
Energetica a cladirii gradinitei  
nr. 1 din mun . Hincesti si  
renovarea acoperisului**

(denumirea obiectivului)

**DEVIZ LOCAL № 01-035-2024  
Lucrari de Eficienta Energetica**

Valoarea de deviz 4 618 838 Lei

Intocmit in prețuri curente

№ crt.	Simbol norme și Cod resurse	Lucrări și cheltuieli	U.M.	Cantitate conform datelor din proiect	Valoarea de deviz, lei	
					Pe unitate de măsură incl. salariu	Total incl. salariu
1	2	3	4	5	6	7
		<b>1. Lucrari de Eficienta Energetica</b>				
		<b>1.1. Demontari</b>				
1	RpCO56B	Demontari: riglete exterioare la ferestre	m2	22,6500	70,50 70,50	1 596,82 1 596,82
2	RpCJ35A	Desfaceri de tencuieli interioare sau exterioare driscuite la pereti sau tavane	m2	166,6200	20,95 20,25	3 490,69 3 374,05
3	RpCP44B	Demontarea constructiilor metalice fara recuperarea materialelor (scari)	kg	255,0000	0,94 0,86	239,70 219,93
		<i>Total</i>	Lei			5 325,93
		<b>Total Demontari Inclusiv salariu</b>				<b>5 325,93 5 190,80</b>
		<b>1.2. Soclu</b>				
4	RpCJ12A	Tencuielii exterioare sclivisite, executate cu mortar de ciment M 100-T de 2 cm grosime medie, la pereti din beton sau caramida, cu suprafete plane la soclu si fatada locuri defectate	m2	166,6200	156,11 127,50	26 011,05 21 244,05
5	CN53A	Grunduirea suprafetelor exterioare	m2	182,6400	6,10	1 114,10

1	2	3	4	5	6	7
		a peretilor cu betonocontact.fara soclu			2,25	410,94
6	IzF55B	Termoizolarea exterioara peretilor a cladirilor cu tencuieli fine pe termoizolant (sisteme cu fixare rigida a termoizolantului), suprafata peretilor neteda: cu placa de polistiren Placi polistiren extrudat XPS, cu grosimea de 100mm densitatea 26 kg/m3, Standart EN1602,conductivitate termica0.035W/mk,standart(SM SR EN 12677), stres de compresiune 10% a grosimii de 200kPa (SM GOST ,-EN 826), clasa incendiara E, (standart EN 13501-1+A1).Conform normativelor de rezistenta la foc pentru RM.	m2	182,6400	357,58 128,85	65 308,41 23 533,16
7	CI22B	Placaj din placute de ceramica (la pereti, stilpi, pilastri si glafuri) fixate de adeziv (amestec uscat), dimensiuni placute: pina la 200 x 200 mm	m2	182,6400	413,31 123,75	75 486,94 22 601,70
		<i>Total</i>	Lei			167 922,27
		<b>Total Soclu Inclusiv salariu</b>				<b>167 922,27 67 789,85</b>
		<b>1.3. Peretii</b>				
8	CB14A	Schela metalica tubulara pentru lucrari pe suprafete verticale la inaltimei pina la 30 m inclusiv, cu imobilizarea schelei timp de 25 zile (200 ore)( 1088m2+182.64 soclu+197.76 ferestre+2.7 ferestre+16.2 usi)	m2	1 487,3000	62,25 56,25	92 584,43 83 660,62
9	IzF55A	Termoizolarea exterioara peretilor a cladirilor cu tencuieli fine pe termoizolant (sisteme cu fixare rigida a termoizolantului), suprafata peretilor neteda: cu placa de polistiren cu ancadramentul golurilor cu placi din ignifudate vata minerala, cu latimea 25 cm Placi polistiren extrudat EPS, cu grosimea de 100mm densitatea 25 kg/m3, Standart EN1602,conductivitate	m2	1 088,0000	393,51 158,32	428 138,88 172 257,60

1	2	3	4	5	6	7
		termica 0.038W/mk,standart(SM SR EN 12677), stres de compresiune 10% a grosimii de70kPa (SM GOST , -EN 826), clasa incendiara E, (standart EN 13501-1+A1). Ancadramentul golurilor cu vata minerala gr. 100mm,densitatea 75kg/m3,conductivitatea 0.044W/kmvaloarea declarata a stresului de compresiune la deformarea de 10% a grosimii de 50kPa ( GOST R EN 826) clasa incendiara A ( SM SR EN 13501-1+A1) inclusiv glafuri				
10	CN54B	Aplicarea manuala a grundului cu cuart "Gleta" intr-un strat, la pereti exteriori la fatade	m2	1 088,0000	17,40 9,00	18 931,20 9 792,00
11	CF30A	Tencuieli exterioare de 2-3 mm. grosime, executate manual. cu amestec "TINC" la pereti	m2	1 088,0000	172,34 91,50	187 505,92 99 552,00
12	CN11A	Vopsitorii exterioare cu vopsea pe baza de polimeri acrilici in dispersie apoasa, aplicate in 3 straturi la fatade executate pe glet existent Culor alese de beneficiar	m2	1 088,0000	56,88 33,75	61 885,44 36 720,00
13	RpCJ06B	Reparatii de tencuieli interioare, in jurul tocurilor si pervazurilor, la usi si ferestre, de 2 cm grosime, driscuite, executate cu mortar de ciment-var marca 25 T, avind spaletii drepti, intre 15 - 25 cm latime	m	336,2000	53,38 49,50	17 946,36 16 641,90
14	CK26B	Glafuri montate la ferestre din aluminiu	m	113,0500	212,20 30,00	23 989,21 3 391,50
15	IzF55E	Termoizolarea exterioara glafurilor a cladirilor cu tencuieli fine pe termoizolant (sisteme cu fixare rigida a termoizolantului), suprafata peretilor neteda: cu placi ignifugate din vata minerala gr 20mm	m2	11,0000	404,15 219,23	4 445,65 2 411,48
16	CN54B	Aplicarea manuala a grundului cu cuart "Gleta" intr-un strat, la pereti exteriori la fatade	m2	106,3500	17,40 9,00	1 850,49 957,15
17	CN11A	Vopsitorii exterioare cu vopsea pe	m2	106,3500	56,88	6 049,19



1	2	3	4	5	6	7
		baza de polimeri acrilici in dispersie apoasa, aplicate in 3 straturi la fatade executate pe glet existent			33,75	3 589,31
18	CK23A	Ferestre din mase plastice cu unul sau mai multe canaturi la constructii cu inaltimi pina la 35 m inclusiv, avind suprafata tocului pina la 1,00 mp inclusiv	m2	2,7000	2 525,09 70,50	6 817,74 190,34
19	RpCJ12A	Tencuieli interioare si exterioare sclivisite, executate cu mortar de ciment M 100-T de 2 cm grosime medie, la pereti din beton sau caramida, cu suprafete plane Parasolare superior	m2	63,8200	156,11 127,50	9 962,94 8 137,05
20	IzF01A	Amorsarea suprafetelor pentru aplicarea stratului de difuzie, a barierei contra vaporilor, a termoizolatiei sau a hidroizolatiei pe suprafete orizontale, inclinte sau verticale, cu solutie bituminoasa (bitum taiat), in 2 straturi	m2	63,8200	13,25 3,00	845,62 191,46
21	IzF04A	Strat hidroizolant executat la cald la terase, acoperisuri sau la fundatii si radiere, in terenuri fara ape freatice, inclusiv scafele si doliile din hidroizolatia curenta pe suprafete orizontale sau inclinate pina la 40% plane sau curbe, cu mastic de bitum aplicat cu peria sau gletuitorul de cauciuc (cosoroaba)	m2	63,8200	34,18 3,00	2 181,37 191,46
22	RpCJ12B1	Tencuieli interioare si exterioare sclivisite, executate cu mortar de ciment M 100-T de 2 cm grosime medie, la pereti din beton sau caramida, cu suprafete curbe, pentru tencuieli sclivisite la tavaneParasolare partea inferioara	m2	63,8200	201,11 172,50	12 834,84 11 008,94
23	CN11A	Vopsitorii exterioare cu vopsea pe baza de polimeri acrilici in dispersie apoasa, aplicate in 3 straturi la fatade executate pe glet existent	m2	63,8200	56,88 33,75	3 630,08 2 153,93
		<i>Total</i>	Lei			879 602,96

1	2	3	4	5	6	7
		<b>Total Peretii Inclusiv salariu</b>				<b>879 602,96 450 846,74</b>
		<b>1.4. Planseul ultimului nivel</b>				
24	IzF03A1	Bariera contra vaporilor executata pe suprafete orizontale cu un strat de pelicola asezata pe uscat Se exclud materialele bituminoase k salariu 0.5	m2	714,6000	16,25 3,00	11 612,25 2 143,80
25	IzF10F	Strat termoizolator la terase, acoperisuri si plansee, din placi din vata minerala tip G 80 grosimea 100mm, pe suprafete orizontale sau inclinate pina la 40 % Asezat pe uscat	m2	714,6000	198,71 6,75	141 998,17 4 823,55
26	CE17A	Strat suplimentar polimeric tip ondutiss montat pe stratul de vata minerala si ermetizat cu lenta adeziva norma 1.5m/m2	m2	714,6000	33,88 18,75	24 210,65 13 398,75
27	CR09A	Podea peste grinzi in podul magaziiilor, grajdurilor, etc., executate din scinduri de rasinoase	m2	70,0000	121,75 18,75	8 522,50 1 312,50
		<i>Total</i>	Lei			186 347,14
		<b>Total Planseul ultimului nivel Inclusiv salariu</b>				<b>186 347,14 21 678,60</b>
		<i>Total</i>	Lei			1 239 198,30
		<b>Total Lucrari de Eficienta Energetica Inclusiv salariu</b>				<b>1 239 198,30 545 505,99</b>
		<b>2. Lucrari de Renovare a cladirii</b>				
		<b>2.1. Demontari</b>				
28	RpCI42A	Demontarea elementelor de acoperis - jgheaburi, burlane, glafuri, sorturi, etc.	m	28,0000	10,70 10,50	299,60 294,00
29	RpCI42B	Demontarea elementelor de acoperis - invelitori din tabla, asbociment, PVC, carton, pinza, stuf, etc, inclusiv tunsul tablei recuperabile	m2	961,0000	54,40 54,00	52 278,40 51 894,00
30	RpCH32C	Desfacerea planseelor din lemn si	m2	961,0000	14,10	13 550,10

1	2	3	4	5	6	7
		a elementelor de acoperis - asterea la invelitorilor cu sau fara recuperarea materialelor			13,50	12 973,50
31	RpCH32D	Desfacerea planseelor din lemn si a elementelor de acoperis - streasinile si frantoane	m2	157,0300	22,80 22,50	3 580,28 3 533,18
32	RpCB18A	Demolarea betoanelor vechi cu mijloace manuale, fundatii si elevatii cu dozaje pina la 150 kg/mc. Pereu. Locurile de montare a stilpilor pe acoperis	m3	15,1400	666,95 663,75	10 097,62 10 049,18
33	RpIC19A	Demontarea tevii negri, pentru instalatii, montate la incalzire centrala prin sudare, la constructii de locuit si social culturale, la legarea aparatelor, a coloanelor de distributie etc. avind diametrul de 3/8" - 3/4"	m	328,0000	25,02 22,50	8 206,56 7 380,00
34	RpCP44B	Demontarea constructiilor metalice fara recuperarea materialelor. Demontarea corpurilor de incalzire din tevi de otel	kg	850,0000	0,94 0,86	799,00 733,13
		<i>Total</i>	Lei			88 806,08
		<b>Total Demontari Inclusiv salariu</b>				<b>88 806,08 86 856,99</b>
		<b>2.2. Centuri, grinzi.</b>				
35	CB03B1	Cofraje din panouri refolosibile, cu placaj de 8 mm pentru turnarea betonului in elevatii, ziduri drepte pina la 6 m inaltime inclusiv, sprijinirile fiind incluse	m2	139,6000	109,00 71,25	15 216,40 9 946,50
36	RpCU05D	Executarea strapungerilor pentru conducte sau tiranti in pereti din zidarie de caramida, de 16 - 25 cm grosime	buc	80,0000	46,50 46,50	3 720,00 3 720,00
37	CC01A1	Armaturi din otel beton PC 52 fasonate in ateliere de santier cu diametrul barelor pina la 8 mm inclusiv A240	kg	308,6000	18,90 3,53	5 832,54 1 087,82
38	CC01B1	Armaturi din otel beton PC 52 fasonate in ateliere de santier cu diametrul barelor peste 8 mm	kg	824,0700	17,85 2,47	14 709,65 2 039,57

1	2	3	4	5	6	7
		inclusiv A500				
39	CC01B1	Armături din oțel beton PC 52 fasonate în ateliere de șantier cu diametrul barelor peste 8 mm inclusiv A240 pentru Elemente de prindere D147AI240.	kg	96,0000	17,85 2,48	1 713,60 237,60
40	CA04C	Beton turnat în plăci, grinzi, stâlpi, preparat cu centrala de betoane și turnarea cu mijloace clasice beton armat clasa C 20/16 (Bc 20/B 250), la înălțimi până la 35 m inclusiv	m3	18,5700	3 060,09 405,00	56 825,87 7 520,85
41	IzF03A1	Bariera contra vaporilor executată pe suprafețe orizontale cu un strat de carton bitumat, așezat pe uscat resursa . Strat hidroizolant sub elementele de lemn .Resursa lemne filer nu se folosesc se exclud.	m2	82,6000	47,00 6,00	3 882,20 495,60
		<i>Total</i>	Lei			101 900,28
		<b>Total Centuri, grinzi. Inclusiv salariu</b>				<b>101 900,28 25 047,94</b>
		<b>2.3. Acoperis</b>				
42	CE41A	Montarea capriorilor cu tratament antiseptic	m3	12,0000	7 659,35 1 806,75	91 912,20 21 681,00
43	CE40A	Montarea elementelor scheletului din grinzi (bare) cu tratament antiseptic	m3	10,3800	6 868,65 1 687,50	71 296,59 17 516,24
44	CE17A	Strat suplimentar polimeric tip ondutiss montat sub stratul de învelitoare de țiglă, plăci ondulate sau amprentate.Folie analog JUTACON N130, cu supape, densitatea 130g/m2, Anticodens cu capacități hidroizolante și impermeabilitate pentru protejarea lemnului și a tablei cutate.	m2	1 074,9400	32,03 18,75	34 430,33 20 155,13
45	CE30A	Astereala le învelitori sau doliile învelitorilor din țiglă, plăci tip eternit etc., din scinduri brute de rasinoase (100*32 mm grosime), la construcții obișnuite. Normele resurselor cu valoarea 0.0085 se	m2	1 074,9400	63,38 22,13	68 129,70 23 783,05

1	2	3	4	5	6	7
		iau dupa proiect.				
46	CE30A	Contrastereala le invelitori sau doliile invelitorilor din tigla, placi tip eternit etc., din scinduri brute de rasinoase (50*30 mm grosime), la constructii obisnuite. Normele resurselor cu valoarea 0.0018 se iau dupa proiect.	m2	1 074,9400	33,23 22,13	35 720,26 23 783,05
47	CE31D	Streasina infundata, cu console aparente, in casete, din scinduri de rasinoase faltuite geluite si prevopsita si lambriuri 12mm clasa A pe o parte, cu latimea medie de 0,4 m,inclusiv asterala Se exclude prevazul.	m2	169,3800	614,10 342,00	104 016,26 57 927,96
48	CE31D	Frantoane infundata, cu console aparente, in casete, din scinduri de rasinoase faltuite geluite si prevopsita si lambriuri 12mm clasa A pe o parte, cu latimea medie de 0,4 m,inclusiv asterala clasa A.Se exclude prevazul.	m2	29,6700	614,10 342,00	18 220,35 10 147,13
49	CN50A	Tratament ignifug al lemnariei; ferme, arce, grinzi, capriori, cosoroabe.	m3	32,0000	175,93 63,75	5 629,76 2 040,00
50	CE07A	Invelitori din placi din tabla amprentata (tip tigla) pentru invelitorile acoperisurilor (tip Lindab)	m2	1 074,9400	282,29 86,25	303 444,81 92 713,57
51	RpCP18B apl.	Montarea opritorilor de zapada prin indreptarea si fixarea pe acoperis a opritorilor, inclusiv etansarea strapungerilor invelitorii. . Resursele manopera se pastreaza resurse materiale opritori prefabricati cu norma 1 Din tabla cutata gr 07-1.0mm prevopsita cu vopsea polimerica	kg	130,0000	63,80 13,50	8 294,00 1 755,00
52	CE20A	Sisteme de jgheaburi tip brass din tabla protejata anticoroziv. 125mm	m	169,0000	199,03 22,50	33 636,07 3 802,50
53	CE22A	Sisteme de burlane tip brass din tabla protejata anticoroziv.87mm	m	88,0000	182,10 26,25	16 024,80 2 310,00

1	2	3	4	5	6	7
54	CE42A	Executarea lucarnelor in franton.Total lemn de rasinoase 0.155m3*/o lucarna	buc	4,0000	1 631,92 495,23	6 527,68 1 980,90
55	CL10C	Scari, parapete, pasarele, podeste, contravinturi, pane cu zabile, bare si constructii metalice de sustinere a utilajelor tehnologice sau platforme metalice de deservire a agregatelor mari livrate in subansambluri gata confectionate, la inaltimei pina la 35 m, cu greutatea pina la 0,150 t, asamblate prin sudura.Scara si bariera de protectie	t	0,6090	44 562,22 6 375,02	27 138,39 3 882,39
56	CN26A	Vopsitorii cu miniu de plumb pe baza de ulei aplicate la pozitie, intr-un strat, pe suprafata constructiilor metalice ale halelor industriale (stilpi, grinzi, ferme, pane, contravintuiri) confectionate din profile usoare, executate manual	t	0,6090	1 090,26 547,50	663,97 333,43
		<i>Total</i>	Lei			825 073,11
		<b>Total Acoperis Inclusiv salariu</b>				<b>825 073,11 283 811,35</b>
		<b>2.4. Lucrari de schimbare a pardoselelor si sistema de incalzire</b>				
57		Pereti	*	0,0000	0,00 0,00	0,00 0,00
58	CF50B	Tencuieli interioare de 5 mm grosime, executate manual, cu amestec uscat pe baza de ipsos, la pereti si pereti despartitori, preparare manuala a mortarului.	m2	365,2800	114,70 91,50	41 897,62 33 423,12
59	CN06A	Vopsitorii interioare cu vopsea pe baza de copolimeri vinilici in emulsie apoasa, aplicate in 2 straturi pe glet existent, executate manual Vopsire decorativa reliefata a peretilor	m2	365,2800	58,00 41,25	21 186,24 15 067,80
60		Pardosele	*	0,0000	0,00 0,00	0,00 0,00
61	CG56A	Sapa din amestec de autonivelare "Nivelir": grosime 10mm	m2	745,1000	81,98 17,55	61 083,30 13 076,50

1	2	3	4	5	6	7
62	CG36A	Pardoseli din placi laminat montale pe uscat cu pozarea stratului sintetic pe suport existent, inclusiv plintele de lemn si curatarea, in incaperii mai mare de 16 mp Marca 33-14	m2	507,9000	430,95 97,50	218 879,50 49 520,26
63	CG47B	Pardoseli din placi de gresie ceramica, inclusiv stratul suport din adezivi (amestec uscat), dimensiuni placi: pina la 200 x 200 mm	m2	237,2000	385,81 93,00	91 514,13 22 059,60
64	RpCU05G	Executarea strapungerilor pentru conducte sau tiranti in pereti din zidarie de caramida de 26 -50 cm grosime	buc	90,0000	86,25 86,25	7 762,50 7 762,50
65		Sistema de incalzire	*	0,0000	0,00 0,00	0,00 0,00
66	IC36E	Teava din polietilena armata de inalta densitate sau polipropilena armata sau nearmata, montata in coloane la instalatii de incalzire centrala, avind diametrul exterior de 50,0 mm..	m	164,2000	83,85 37,50	13 768,17 6 157,50
67	IC36D	Teava din polietilena armata de inalta densitate sau polipropilena armata sau nearmata, montata in coloane la instalatii de incalzire centrala, avind diametrul exterior de 40,0 mm.	m	164,2000	69,80 33,75	11 461,16 5 541,75
68	IC36A	Teava din polietilena armata de inalta densitate sau polipropilena armata sau nearmata, montata in coloane la instalatii de incalzire centrala, avind diametrul exterior de pina la 20,0 mm, inclusiv.	m	68,0000	37,95 22,50	2 580,60 1 530,00
69	IC36C	Teava din polietilena armata de inalta densitate sau polipropilena armata sau nearmata, montata in coloane la instalatii de incalzire centrala, avind diametrul exterior de 32,0 mm.	m	40,0000	66,05 30,00	2 642,00 1 200,00
70	IC38K	Piesa de racordare (fiting), cu 3 imbinari, din polipropilena imbinata prin polifusiune cu teava din polipropilena armata, avind diametrul exterior de 50,0 mm -	buc	16,0000	39,74 28,50	635,84 456,00

1	2	3	4	5	6	7
		Cot 50*50				
71	IC38K	Piesa de racordare (fiting), cu 3 imbinari, din polipropilena imbinata prin polifusiune cu teava din polipropilena armata, avind diametrul exterior de 50,0 mm - Mufe 50	buc	8,0000	34,74 28,50	277,92 228,00
72	IC38K	Piesa de racordare (fiting), cu 3 imbinari, din polipropilena imbinata prin polifusiune cu teava din polipropilena armata, avind diametrul exterior de 50,0 mm - Teu 50*50*50	buc	4,0000	39,74 28,50	158,96 114,00
73	IC38K	Piesa de racordare (fiting), cu 3 imbinari, din polipropilena imbinata prin polifusiune cu teava din polipropilena armata, avind diametrul exterior de 50,0 mm - Teu 50*50*20	buc	30,0000	39,74 28,50	1 192,20 855,00
74	IC38K	Piesa de racordare (fiting), cu 3 imbinari, din polipropilena imbinata prin polifusiune cu teava din polipropilena armata, avind diametrul exterior de 50,0 mm - Cruce 50*50*50*50	buc	2,0000	39,74 28,50	79,48 57,00
75	IC38K	Piesa de racordare (fiting), cu 3 imbinari, din polipropilena imbinata prin polifusiune cu teava din polipropilena armata, avind diametrul exterior de 50,0 mm - Trecere 50*40	buc	16,0000	39,74 28,50	635,84 456,00
76	IC38K	Piesa de racordare (fiting), cu 3 imbinari, din polipropilena imbinata prin polifusiune cu teava din polipropilena armata, avind diametrul exterior de 50,0 mm - Teu 40*40*20	buc	30,0000	34,74 28,50	1 042,20 855,00
77	IC38K	Piesa de racordare (fiting), cu 3 imbinari, din polipropilena imbinata prin polifusiune cu teava din polipropilena armata, avind diametrul exterior de 50,0 mm - Mufe 40	buc	8,0000	34,74 28,50	277,92 228,00
78	IC38J	Piesa de racordare (fiting), cu 3 imbinari, din polipropilena imbinata prin polifusiune cu teava	buc	16,0000	30,65 25,50	490,40 408,00



1	2	3	4	5	6	7
		din polipropilena armata, avind diametrul exterior de 40,0 mm - Trecere 32*40				
79	IC38J	Piesa de racordare (fiting), cu 3 imbinari, din polipropilena imbinata prin polifusiune cu teava din polipropilena armata, avind diametrul exterior de 40,0 mm - Mufe 32	buc	8,0000	29,65 25,50	237,20 204,00
80	IC38J	Piesa de racordare (fiting), cu 3 imbinari, din polipropilena imbinata prin polifusiune cu teava din polipropilena armata, avind diametrul exterior de 40,0 mm - Teu 32*32*20	buc	32,0000	30,65 25,50	980,80 816,00
81	IC38A	Piesa de racordare (fiting), cu 2 imbinari, din polipropilena imbinata prin polifusiune cu teava din polipropilena armata, avind diametrul exterior de pina la 20,0 mm, inclusiv - Cot 20*20	buc	94,0000	14,80 11,25	1 391,20 1 057,50
82	IB06C	Radiatoare din otel, monobloc avind lungimea de 1800 mm 22*500 EXTREA (sau analog) inclusiv elemente de prindere	buc	24,0000	1 988,65 60,00	47 727,60 1 440,00
83	IB06B	Radiatoare din otel, monobloc avind lungimea de 1001 - 1500mm "KORAD" (sau analog) 22K 500*1100	buc	22,0000	1 370,87 48,75	30 159,14 1 072,50
84	IB06A	Radiatoare din otel, monobloc avind lungimea de pina la 1000 mm, inclusiv "KORAD" (sau analog) 22K 500*500	buc	1,0000	855,09 37,50	855,09 37,50
85	ID07A	Separator termostatic de condensat racordat, cu mufe, avind diametrul nominal de 1/2" - 3/4" Coltar RTR N	buc	47,0000	184,23 33,75	8 658,81 1 586,25
86	ID01A	Robinet cu ventil cu dublu reglaj (tur sau retur) pentru instalatii de incalzire central, avind diametrul nominal de 3/8" - 1/2" RLV Coltar Danfos	buc	47,0000	113,86 13,50	5 351,42 634,50
87	ID06A	Robinet de aerisire cu cheie mobila pentru instalatii de	buc	47,0000	12,70	596,90

1	2	3	4	5	6	7
		incalzire centrala, avind diametrul nominal de 1/4"			7,50	352,50
88	ID04C	Robinet de trecere sau de retinere cu mufe pentru instalatii de incalzire central, avind diametrul nominal de 2"	buc	6,0000	234,89 33,75	1 409,34 202,50
89	IC42A	Suporti si dispozitive de fixare pentru sustinerea conductelor, boilere, aparate si recipienti, avind greutatea de pina la 2 kg / bucata	kg	210,0000	32,25 17,25	6 772,50 3 622,50
90	IE03A	Efectuarea probei de etanseitate la presiune a conductelor de alimentare a aparatelor de incalzire (aeroterme, termoconvectoare, covectoare de plinta, etc.) avind diametrul de 3/8" ... 1"	m	365,0000	7,15 6,75	2 609,75 2 463,75
91	IE04A	Efectuarea probei de dilatare-contractare si de functionare, a conductelor de alimentare a aparatelor de incalzire (aeroterme, termoconvectoare, covectoare de plinta, etc.) avind diametrul de 3/8" ... 1"	m	365,0000	6,00 6,00	2 190,00 2 190,00
92	RpSF50A	Aprobarea hidraulica si spalarea sistemelor de incalzire centrala cu apa	m	365,2800	5,45 5,25	1 990,78 1 917,72
		<i>Total</i>	Lei			588 492,95
		<b>Total Lucrari de schimbare a pardoselilor si sistema de incalzire Inklusiv salariu</b>				<b>588 492,95 176 593,25</b>
		<b>2.5. Trotuar perimetral.115.6m*0.8m</b>				
93	RpCB18A	Demolarea betoanelor vechi cu mijloace manuale, fundatii si elevatii cu dozaje pina la 150 kg/mc	m3	11,5600	666,95 663,75	7 709,94 7 672,95
94	TsA01A1	Sapatura manuala de pamint in spatii intinse, la deblee, la canale deschise, la gropi de imprumut, la indepartarea stratului vegetal de 10-30 cm grosime in pamint cu umiditate naturala aruncarea in depozit sau vehicul a carei	m3	34,6800	39,00 39,00	1 352,52 1 352,52

1	2	3	4	5	6	7
		platforma este sub cel mult 0,60 m peste nivelul sapaturii teren usor				
95	IzF31B	Hidroizolarea suprafetelor din beton (verticale, orizontale, inclusiv tavane) cu amestec "Penetron" - 2 straturi: suprafata rugoasa 30cm	m2	43,3500	186,25 66,00	8 073,94 2 861,09
96	TsC54B	Strat de fundatie din piatra sparta 8-40mm-15 cm	m3	17,3400	441,25 74,25	7 651,27 1 287,49
97	DI119 Aplicat	Fundatii monolite din beton C15/20 la edificiile artificiale 10 cm+dfinte	m3	14,4500	1 914,99 239,25	27 671,61 3 457,16
98	RpDC04B	Taierea cu masina cu discuri diamantate a rosturilor de dilatatie si contractie in betonul de uzura, la drumuri si strazi	m	12,5200	69,58 27,75	871,14 347,43
		<i>Total</i>	Lei			53 330,38
		<b>Total Trotuar perimetral.115.6m*0.8m Inklusiv salariu</b>				<b>53 330,38 16 978,64</b>
		<b>2.6. Trotuare (86+4+4)*4=376m2</b>				
99	RpDB36A	Desfacerea trotuarelor din dale de beton sau bazalt si borduri din piatra sau de beton orice dimensiuni, asezate pe beton (dale din piatra sau beton)	m2	303,0000	29,25 29,25	8 862,75 8 862,75
100	TsC18B1	Sapatura mecanica cu bobcat , inclusiv iplanificarea pamintului pina la 10 m, in teren catg. 2	100 m3	0,8300	1 096,00 0,00	909,68 0,00
101	TsA01A1	Sapatura manuala de pamint in spatii intinse, la deblee, la canale deschise, la gropi de imprumut, la indepartarea stratului vegetal de 10-30 cm grosime in pamint cu umiditate naturala aruncarea in depozit sau vehicul a carei platforma este sub cel mult 0,60 m peste nivelul sapaturii teren usor	m3	10,0000	39,00 39,00	390,00 390,00
102	TsD7G1	Compactarea mecanica a umpluturilor cu rulou compresor static autopropulsat de 10-12 t, in straturi succesive de 15-20 cm grosime dupa compactare,	100 m3	0,8300	1 113,14 372,75	923,91 309,38

1	2	3	4	5	6	7
		exclusiv udarea fiecarui strat in parte, umpluturile executandu-se cu pamint coeziv grad. compact. 97-98%				
103	TsC54A	Strat de fundatie din nisip 10cm	m3	37,6000	386,50 67,50	14 532,40 2 538,00
104	TsC54C	Strat de fundatie din pietris 12 cm	m3	45,1200	441,25 74,25	19 909,20 3 350,16
105	DE11A	Borduri mici, prefabricate din beton cu sectiunea de 10x15 cm, pnetu incadrarea spatiilor verzi, trotuarelor, aleilor, etc., asezate pe o fundatie din beton, de 10x20 cm De format resurs beton	m	196,0000	168,35 22,50	32 996,60 4 410,00
106	DE17A	Pavaje color executate din placi de trotuare din beton prefabricat asezate pe un strat din amestec uscat de ciment si nisip, in proportie 1:3, rostuit cu amestec uscat de ciment si nisip, grosime strat de 5 cm placi de 60mm	m2	83,4200	265,42 44,70	22 141,34 3 728,87
107	DE17A	Pavaje gri executate din placi de trotuare din beton prefabricat asezate pe un strat din amestec uscat de ciment si nisip, in proportie 1:3, rostuit cu amestec uscat de ciment si nisip, grosime strat de 5 cm placi de 60mm	m2	292,5800	255,27 44,70	74 686,90 13 078,33
		<i>Total</i>	Lei			175 353,55
		<b>Total Trotuare (86+4+4)*4=376m2 Inclusiv salariu</b>				<b>175 353,55 36 667,49</b>
		<i>Total</i>	Lei			1 832 956,35
		<b>Total Lucrari de Renovare a cladirii Inclusiv salariu</b>				<b>1 832 956,35 625 955,66</b>

		Total	Lei	3 072 157
		Asigurarea Sociala	24 %	281 150
		Transportarea Materialelor	4 %	75 064
		Total: Cheltuieli Directe		3 428 371
		Cheltuieli de Regie	9 %	308 553
		Total: inclusiv Cheltuieli Indirecte		3 736 924
		Beneficiu de Deviz	3 %	112 108

1	2	3	4	5	6	7
		Total: fara TVA				3 849 032
		TVA	20 %			769 806
		<b>Total deviz: Inclusiv salariu</b>				<b>4 618 838</b>
						<b>1 171 459</b>

Intocmit

VALDCONGRUP SRL

(funcția, semnătura, numele, prenumele)

Verificat

Primaria mun. Hincesti

(funcția, semnătura, numele, prenumele)

**LOTUL 1- Lucrari de Eficienta Energetica a cladirii gradinitei nr. 1 din mun . Hincesti si renovarea acoperisului**

(denumirea obiectivului)

Formular Nr.3

WinCmeta

**Deviz local de resurse № 01-035-2024**  
**Lucrari de Eficienta Energetica**

**Valoarea de deviz 4 618 838 Lei**

Intocmit in prețuri curente

№ crt.	Simbol norme și Cod resurse	Denumire lucrări și cheltuieli	U.M.	Cantitate conform datelor din proiect	Valoarea de deviz, lei	
					Pe unitate de măsură	Total
1	2	3	4	5	6	7
		Total borderou de resurse № 01-035-2024:				

**Manopera :**

1.	2852107335349	Lucru la masina	h-om	11,9430	75,00	895,72
2.	7122050013400	Zidar	h-om	44,1674	75,00	3 312,55
3.	7122050013442	Tencuitor	h-om	2 350,5874	75,00	176 294,06
4.	7123010010200	Betonist	h-om	257,4615	75,00	19 309,61
5.	7123011000200	Betonist	h-om	4,6324	75,00	347,43
6.	7123020011140	Fierar beton	h-om	44,8665	75,00	3 364,99
7.	7124010010700	Dulgher	h-om	1 351,1995	75,00	101 339,96
8.	71240100107001	Dulgher	h-om	1 299,8280	75,00	97 487,09
9.	7124010010730	Dulgher 3	h-om	494,2350	75,00	37 067,62
10.	7129020012800	Pavator	h-om	253,4352	75,00	19 007,64
11.	7129200011200	Finisor MP	h-om	2,2950	75,00	172,12
12.	7132030012600	Mozaicar	h-om	468,4814	75,00	35 136,10
13.	7132040012700	Parchetar	h-om	584,0850	75,00	43 806,38
14.	7134030012200	Izolator hidrofug	h-om	2 728,3624	75,00	204 627,18
15.	7136040011749	Instalator incalzire si gaze	h-om	450,2100	75,00	33 765,75
16.	7136040011800	Instalator incalzire	h-om	98,4000	75,00	7 380,00
17.	7141020013300	Zugrav vopsitor	h-om	777,0054	75,00	58 275,41
18.	7141020013301	Zugrav vopsitor cat. 3	h-om	143,3220	75,00	10 749,15
19.	7212030022700	Sudor	h-om	20,8803	75,00	1 566,03
20.	7213050013100	Tinichigiu	h-om	1 397,4260	75,00	104 806,95
21.	7214070021400	Lacatus constructii metalice	h-om	5,1765	75,00	388,24
22.	7214210026800	Montator constructii metalice	h-om	25,8825	75,00	1 941,19
23.	7214240021800	Lacatus mecanic	h-om	29,6400	75,00	2 223,00
24.	7422010060100	Timplar	h-om	46,8215	75,00	3 511,61
25.	9310060019900	Muncitor necalificat	h-om	146,5541	75,00	10 991,55
26.	9310060019920	Muncitor deservire CM	h-om	1 785,2250	75,00	133 891,87
27.	9310060019922	Muncitor deservire	h-om	397,1450	75,00	29 785,87
28.	9310060019930	Muncitor	h-om	400,2211	75,00	30 016,58
		<b>Total manopera</b>				<b>1 171 459</b>

**Materiale:**

1.	1111000100048	Strat sintetic	m2	538,6280	7,00	3 770,40
2.	1212121212121	apa	m3	7,8758	10,00	78,76

3.	1411122201752	Piatra sparta	m3	19,9410	300,00	5 982,30
4.	1421102200068	Pietris ciuruit nespalat de riu 7-15mm	m3	51,8880	300,00	15 566,40
5.	1421102200290	Pietris ciuruit spalat de mal 7-30 mm	m3	12,8152	300,00	3 844,56
6.	1421102200513	Nisip sortat nespalat de riu si lacuri 0,0-3,0 mm	m3	10,6173	270,00	2 866,68
7.	1421102200525	Nisip sortat nespalat de riu si lacuri 0,0-7,0 mm	m3	55,5141	270,00	14 988,81
8.	1421102200546	Nisip pentru constructii 0,3-0,7 mm (pentru rosturi)	m3	1,8800	270,00	507,60
9.	1421102200547	Nisip pentru constructii 0,3-0,7 mm (pentru strat)	m3	14,2880	270,00	3 857,76
10.	1711317306661	Bumbac de sters	kg	82,9691	1,00	82,97
11.	1714227322940	Cinepa fuior	kg	8,9710	10,00	89,71
12.	2010102900900	Lemn rotund de rasinoase	m3	0,2094	4 500,00	942,30
13.	20101029010142	Lemn rotund de rasinoase pentru fabricarea lemnarei ecarisate sau pregatirea lamanelor (пластиты) б=20-24см calitatea a II a	m3	0,2400	4 500,00	1 080,00
14.	2010102903495	Scinduri de rasinoase	m3	13,4348	4 500,00	60 456,60
15.	2010102903497	Scinduri geluite si faltuite	m3	2,3886	5 000,00	11 943,00
16.	20101029041691	Dulapuri ecarisati de rasinoase б = 44мм calit II	m3	1,2456	4 500,00	5 605,20
17.	20101029041692	Dulapuri ecarisati de rasinoase calit a Ia	m3	9,9600	4 500,00	44 820,00
18.	20101029041693	Dulapuri ecarisati de rasinoase б=19-22мм calit a III a	m3	0,2400	4 500,00	1 080,00
19.	20101029041694	Dulapuri ecarisati de rasinoase б=44mm calit a III a	m3	0,1400	4 500,00	630,00
20.	2010102904340	Dulapi de rasinoase	m3	0,5858	4 500,00	2 636,10
21.	2010102906900	Rigle de rasinoase	m3	8,9573	4 500,00	40 307,85
22.	20101029069611	Scanduri brute, calit III	m3	0,1038	4 500,00	467,10
23.	20101029087371	Grinzi ecarisate de rasinoase de б=100,125 mm, calit, a II a	m3	10,3734	4 500,00	46 680,30
24.	20101029087372	Grinzi ecarisate de rasinoase б=40-75мм calit a II a	m3	1,9200	4 500,00	8 640,00
25.	2010102919000	Dulapi de rasinoase impregnati si balotati pt schela	m3	0,4462	4 500,00	2 007,90
26.	2010237318700	Distantieri de rost	buc	8 480,7680	0,10	848,07
27.	2020112928335	Panou de cofraj cu placaj de 8 mm	m2	19,5440	90,00	1 758,96
28.	2020142925412	PFL dur de 6 mm	m3	0,1785	4 500,00	803,25
29.	2030112938150	Ferestre din mase plastice	m2	2,7000	2 400,00	6 480,00
30.	2030122946766	Plinte din lemn fag 30 x 20 x 800 mm	m	461,6811	8,00	3 693,45
31.	2052152958990	Lemn de foc de foioase tari L=1m livrabil in dep S 2340	kg	78,4986	0,10	7,85
32.	2052152959010	Lemne de foc de rasinoase (deseuri)	t	0,0415	100,00	4,15
33.	2112307325046	Hirtie absorbanta	kg	8,6800	10,00	86,80
34.	2124117000002	Fosfat de amoniu, praf, calitate superioara	kg	54,4000	10,00	544,00
35.	2320166200670	White spirit rafinat tip A S 44	l	19,1460	25,00	478,65
36.	2320166200676	White spirit	kg	0,8039	25,00	20,10
37.	2320166200755	Petrol distilat tip 0/200	kg	32,0000	20,00	640,00
38.	2320187315789	Decofrol	kg	16,7520	5,00	83,76
39.	2320322600036	Bitum pt. hidroizolatii	kg	241,9670	18,00	4 355,40
40.	23203226000361	Gudron	kg	26,7804	5,00	133,90
41.	2411115904512	Oxigen tehnic gazos S2031	m3	20,7283	15,00	310,92
42.	2413217300010	Cleme	buc	44,8800	2,00	89,76
43.	2413547308164	Carbura de calciu tehnica (carbide) S102	kg	45,6349	8,00	365,08
44.	24142161094821	Pasta antiseptica	kg	54,7638	10,00	547,64
45.	24165373438290	Amestec "Penetron"	kg	52,0200	100,00	5 202,00

46.	2416566101572	Spuma de poliuretan	kg	1,9035	50,00	95,17
47.	2416586105303	Amorsa-grund	kg	27,3960	25,00	684,90
48.	2430116103800	Vopsea pe baza de copolimeri vinilici	kg	146,1120	40,00	5 844,48
49.	2430116104070	Vopsea pe baza de polimeri acrilici	kg	805,2288	35,00	28 183,01
50.	2430116104841	Vopsele uscate pentru vopsiri interioare	kg	0,3840	65,00	24,96
51.	2430126100338	Solutie de etansare	kg	3,5100	10,00	35,10
52.	2430127317192	Diamoniu fosfat	kg	214,4000	10,00	2 144,00
53.	24302261000001	Fuga	kg	206,4852	17,00	3 510,25
54.	2430226101010	Grund cu quart "Gleta"	kg	495,6552	20,00	9 913,10
55.	2430226101017	Grund "Tifengrund"	kg	67,3943	25,00	1 684,86
56.	2430226101600	Chit siliconic	kg	0,6669	50,00	33,34
57.	2430226103294	Vopsea de miniu de plumb pe baza de ulei V 351-3	kg	5,2374	50,00	261,87
58.	2462106110545	Adeziv "Ideal Universal"	kg	4 925,0832	4,00	19 700,33
59.	2462106110547	Adeziv "Ideal Fasad"	kg	6 947,1436	5,00	34 735,72
60.	2521106718272	Profil pentru etansare din spuma polimerica	m	56,4344	15,00	846,52
61.	2521216710000-20	Teava din polietilena sau polipropilena 20mm	m	70,0400	15,00	1 050,60
62.	2521216710000-32	Teava din polietilena sau polipropilena 32*3.4 Ecoplastic cu fibre de bazalt	m	41,2000	35,00	1 442,00
63.	2521216710000-40	Teava din polietilena sau polipropilena 40mm	m	169,1260	35,00	5 919,41
64.	2521216710000-50	Teava din polietilena sau polipropilena 50mm	m	169,1260	45,00	7 610,67
65.	2521302602907-100	Placi polistiren extrudat XPS, cu grosimea de 100mm densitatea 26 kg/m3	m2	197,3790	150,00	29 606,85
66.	2521302602907-25-100	Placi termoizolante, placi polistiren celular, 25kg/m3* EPS 100 mm	m2	901,0816	140,00	126 151,42
67.	2521302602909-100-2	Placi ignifudate din vata minerala termoiz. cladiri 75 kg/m3* 100 mm	m2	274,7200	180,00	49 449,60
68.	2521302602909-20	Placi ignifudate din vata minerala termoiz. cladiri 180 kg/m3* 20mm	m2	11,8877	95,00	1 129,33
69.	2524907304522	Banda teflon nesisterizat	buc	4,7000	2,00	9,40
70.	2614122601913	Impaslitura din fibra de sticla tip 160gr/m2	m2	1 425,7907	10,00	14 257,91
71.	2640122303000	Coame metalice pentru placi tip tigla	buc	112,8687	90,00	10 158,18
72.	2651122100024	Ciment portland P 40 saci S388	kg	199,9200	2,20	439,82
73.	2651122100027	Ciment portland M400 saci, (pentru rosturi)	kg	601,6000	2,20	1 323,52
74.	2651122100402	Ciment metalurgic cu adaosuri M 30 saci S1500	kg	3 145,5442	2,20	6 920,21
75.	2651122100414	Ciment portland cu adaosuri PA 35 vrac S1500	kg	6 426,7056	2,20	14 138,75
76.	2651122100442	Ciment portland M400 saci, (pentru strat)	kg	4 963,2000	2,20	10 919,04
77.	2652102100713	Var pasta	m3	0,3362	3,00	1,01
78.	2653102100828	Amestec "Nivelir-Rapid"	kg	11 457,030 2	4,00	45 828,12
79.	2653102100830	Ipsos pentru constructii tip A	kg	84,8253	3,00	254,47
80.	2653102100831	Amestec uscat	kg	2 608,0992	3,00	7 824,30
81.	26531021008311	Tink	kg	2 502,4000	35,00	87 584,00
82.	2661112800655-60	Placi din beton, pentru trotuare (color) 60mm	m2	84,6713	170,00	14 394,12
83.	2661112800655-60-1	Placi din beton, pentru trotuare 60mm	m2	296,9687	160,00	47 514,99
84.	2661112800700	Placi sau piscoturi de gresie	m2	434,9149	260,00	113 077,87
85.	2663102100000*	Beton C16/20	m3	14,7390	1 350,00	19 897,65
86.	2663102100001-01	Beton de ciment clasa B15/M200 (Лотки)	m3	29,0133	1 300,00	37 717,29



87.	2664102101000	Mortar var-ciment M 25-T(pt.informatie)	m3	1,6810	0,00	0,00
88.	2664102102010	Mortar ciment 100-T(pt.informatie)	m3	7,0623	0,00	0,00
89.	2664102102013	Adeziv pentru lucrari de placaj (amestec uscat)	kg	1 568,9421	3,00	4 706,83
90.	2666122800325	Bordura beton pentru trotuare dimensiuni 750 x 150 x 100 B 2	m	196,9800	80,00	15 758,40
91.	2666122800555	Element de inchidere	buc	34,8140	50,00	1 740,70
92.	2670112204051-1	Placi din laminat 14mm 33	m2	538,6280	300,00	161 588,40
93.	2681126001472	Hirtie slefuita uscata 23x30 gr 6	buc	825,4032	1,00	825,40
94.	2682132600001	Cerceveli (Переpleты)	m2	2,0000	500,00	1 000,00
95.	26821326004260	Carton gudronat (толь)	m2	55,6110	25,00	1 390,27
96.	2682132600465	Folie suplimentara polimerica	m2	2 119,7101	10,00	21 197,10
97.	2682132601626	Pelicola bariera vapori 160g/m2	m2	876,9200	12,00	10 523,04
98.	2682162611370-100	Placi vata minerala termoiz. cladiri 100mm	m2	721,7460	190,00	137 131,74
99.	2710403640000	Tabla plana protejata anticoroziv	kg	564,3435	35,00	19 752,02
100.	2710403643000	Placi din tabla amprentata tip tigla	m2	1 297,9901	130,00	168 738,71
101.	2710403740000	Pazie din tabla protejata anticoroziv	buc	45,1475	90,00	4 063,28
102.	2710406311726	Burlan rotund prefabricat tip brass	m	94,2480	80,00	7 539,84
103.	2710406311800	Jgheaburi semirotonde prefabricate tip brass	m	182,7735	80,00	14 621,88
104.	27106020001211	Otel beton laminat la cald in colaci D = 6,3 - 6,5mm (катанка горячекатанная в мотках D=6,3 - 6,5 мм)	kg	52,5600	15,00	788,40
105.	2710602000171	Opritori de zapada	m	130,0000	50,00	6 500,00
106.	2710602200000	Otel beton PC 52 diam mai mare de 8 mm	kg	943,0717	15,00	14 146,08
107.	2710602400000	Otel beton PC 52 diam mai mic sau egal cu 8 mm	kg	316,3150	15,00	4 744,73
108.	2710700000000	Suporti sau dispozitive	kg	210,0000	15,00	3 150,00
109.	2710703501057	Cornier din aluminiu l = 3m	m	0,0000	3,00	0,00
110.	2743123549026	Glafuri din aluminiu pentru ferestre	m	113,0500	180,00	20 349,00
111.	2811106301300	Constructii metalice (scari, parapete, pasarele, etc)	kg	609,0000	35,00	21 315,00
112.	2811236832352	Burghiu cu cap widia cu D=8	buc	2,3500	30,00	70,50
113.	2822115700000-1	Radiator 1800 mm 22*500 EXTREA (sau analog) inclusiv elemente de prindere	buc	24,0000	1 900,00	45 600,00
114.	2822115700000-2	Radiator "KORAD" (sau analog) 22K 500*1100	buc	22,0000	1 300,00	28 600,00
115.	2822115700000-3	Radiator "KORAD" (sau analog) 22K 500*500	buc	1,0000	800,00	800,00
116.	2862306829942	Perie de sirma	buc	1,1571	30,00	34,71
117.	28631463108081	Balamale (петли)	buc	16,0000	25,00	400,00
118.	28631463112701	Cremon (ручка оконная)	buc	4,0000	25,00	100,00
119.	28731220007511	Piese forjate din semifabricate masa 1,8 kg (Поковки)	kg	491,2920	20,00	9 825,84

120.	2873145887000	Cuie cu cap conic tip A pentru constructii	kg	370,2080	20,00	7 404,17
121.	2873155901340	Electrod sud.otel slab aliat S 1125/2 E 50B 4	kg	3,3495	40,00	133,98
122.	2874115802500	Surub cap hexagonal M 20	buc	3,0450	6,00	18,27
123.	2874115825003	Suruburi uzuale patrate M 10 x 140 mm	buc	41,8800	3,00	125,64
124.	28741158254550	Buloane de constructii cu piulite si saibe	kg	77,8500	20,00	1 557,00
125.	2874115829126	Suruburi cu cap inecat crestat 6 x 30 mm	buc	494,4000	0,50	247,20
126.	2874115830000	Pilnii de curatire	buc	22,4400	20,00	448,80
127.	2874115837745	Suruburi	buc	1 740,7000	1,00	1 740,70
128.	2874115841033	Piulite uzuale patrate M 10	buc	41,8800	2,00	83,76
129.	2874115842700	Piulita hexag. M20	buc	3,0450	2,00	6,09
130.	2874115883700	Saiba M 20	buc	3,0450	2,00	6,09
131.	2874125881241	Saibe uzuale M 10	kg	0,6980	20,00	13,96
132.	2874136313400	Diblu din material plastic	buc	7 788,9584	3,00	23 366,88
133.	28741458870491	Cuie de constructie	kg	123,1400	20,00	2 462,80
134.	2875274000050	Elemente de legatura	buc	39,8470	50,00	1 992,35
135.	2875274000501	Cot de jgheab	buc	34,8140	50,00	1 740,70
136.	2875274000502	Cot burlan	buc	44,8800	50,00	2 244,00
137.	2875274000503	Cot de capat	buc	22,4400	50,00	1 122,00
138.	2875274110001	Piesa de legatura	buc	22,4400	50,00	1 122,00
139.	2875274110101	Piesa de racordare jgheab -burlan	buc	34,8140	50,00	1 740,70
140.	2875274110102-20-20	Piesa de racordare (fiting) - Cot 20*20	buc	94,0000	3,00	282,00
141.	2875274110102-32	Piesa de racordare (fiting) - Mufe 32	buc	8,0000	3,00	24,00
142.	2875274110102-32-32-20	Piesa de racordare (fiting) - Teu 32*32*20	buc	32,0000	4,00	128,00
143.	2875274110102-32-40	Piesa de racordare (fiting) - Trecere 32*40	buc	16,0000	4,00	64,00
144.	2875274110102-40	Piesa de racordare (fiting) - Mufe 40	buc	8,0000	5,00	40,00
145.	2875274110102-40-40-20	Piesa de racordare (fiting) - Teu 40*40*20	buc	30,0000	5,00	150,00
146.	2875274110102-50	Piesa de racordare (fiting) - Mufe 50	buc	8,0000	5,00	40,00
147.	2875274110102-50*4	Piesa de racordare (fiting) - Cruce 50*50*50*50	buc	2,0000	10,00	20,00
148.	2875274110102-50-40	Piesa de racordare (fiting) - Trecere 50*40	buc	16,0000	10,00	160,00

149.	2875274110102-50-50	Piesa de racordare (fiting) - Cot 50*50	buc	16,0000	10,00	160,00
150.	2875274110102-50-50-20	Piesa de racordare (fiting) - Teu 50*50*20	buc	30,0000	10,00	300,00
151.	2875274110102-50-50-50	Piesa de racordare (fiting) - Teu 50*50*50	buc	4,0000	10,00	40,00
152.	2875274123510	Dop din fonta	buc	98,4000	1,00	98,40
153.	2875274202700-1	Robinet cu dublu reglaj RLV Coltar Danfos	buc	47,0000	100,00	4 700,00
154.	2875274205100-1	Robinet cu mufa 40	buc	6,0000	200,00	1 200,00
155.	2875276311231	Cirlige din otel zn pentru jgheaburi	buc	243,6980	30,00	7 310,94
156.	2875276311528	Scoabe din otel pentru constructii	kg	4,1880	20,00	83,76
157.	2875276312000	Accesorii metalice pentru fixare	buc	10 158,183 0	0,60	6 094,91
158.	2875276312000	Banda adeziva	m	1 104,0570	2,00	2 208,11
159.	28752763120001	Шпильки (fise)	buc	13 286,258 4	0,10	1 328,63
160.	2875276313344	Diblu cu expandare cu D= 8	buc	235,0000	2,00	470,00
161.	2881116002701	Disc pentru taiat placi	buc	7,5200	200,00	1 504,00
162.	2881116002721	Disc armat cu seg. diamantati cu crestatura largă cu D=400 mm, forma IA-IR-55/C1	buc	0,0451	200,00	9,02
163.	2913134500000	Robinet de aerisire cu cheie cu Dn 1/4 "	buc	47,0000	5,00	235,00
164.	2913134626000-1	Separator termostatic RTR-N D15	buc	47,0000	150,00	7 050,00
165.	3220137315778	Decapant	kg	2,2080	8,00	17,66
166.	4011106202741	Energie electrica	kw	2,7000	3,00	8,10
167.	4100116202818	Apa pentru mortare si betoane	m3	24,9822	10,00	249,83
168.	4100116202820	Apa potabila	m3	0,9132	10,00	9,13
169.	4100126202818	Apa	m3	18,2013	10,00	182,01
170.	810741	Hirtie pentru slefuit uscata	buc	68,8495	2,00	137,69
<b>Total materiale de constructii</b>						<b>1 876 590</b>

#### **Utilaje de constructii:**

1.	2410520006700	Automacara	h-ut	0,1600	300,00	48,00
2.	2410520006751	Automacara 4,5 - 9,9 TF; h max.=6,5m, deschidere max.=5,5 m, moment max.=15 TFM	h-ut	0,2210	300,00	66,30
3.	24105200067531	Automacara 10 t cu brat cu zabrele (кран на автомобильном ходу)	h-ut	3,7970	300,00	1 139,10
4.	2592270004021	Compactor pe pneuri sau mecanic 150 - 200 kg	h-ut	42,0252	40,00	1 681,01
5.	2811230007606	Schela metalica tubulara de exterior S=640 mp, G=13,5 t (0,021t/m2)	h-ut	6 692,8500	0,50	3 346,43
6.	2875277400000	Compresor	h-ut	3,2875	20,00	65,75

7.	2912340002506	Compresor mobil motor ardere interna, presiunea pina la 686 kPa (7atm), 2,2 m3/min	h-ut	21,0126	20,00	420,25
8.	2922140006702	Macara de fereastra	h-ut	70,0447	20,00	1 400,90
9.	2922140006703	Macara fereastra de 0,0015 MN (0,15 tf)	h-ut	25,3796	20,00	507,60
10.	2922140007000	Macara	h-ut	11,5697	300,00	3 470,91
11.	2940420007679	Fierastrau mecanic	h-ut	32,5247	10,00	325,25
12.	29405200076091	Masina de gaurit electrica (дрель электрическая)	h-ut	2,3874	10,00	23,87
13.	2940520007684	Masina de taiat rosturi in beton cu discuri abrazive de 24 CP	h-ut	4,6324	20,00	92,65
14.	2940600003000	Aparat de sudura pentru polifisiune	h-ut	7,6460	20,00	152,92
15.	2952160007200	Utilaj de ridicat pentru lucrari de finisaj	h-ut	206,3264	20,00	4 126,51
16.	2952240004004	Compactor auto cu rulouri pina la 12 tf	h-ut	5,1211	120,00	614,53
17.	2952240004021	Mixer electric	h-ut	61,3292	10,00	613,30
18.	2952240005106	Aspirator industrial	h-ut	14,9436	5,00	74,72
19.	2952260003540	Buldozer	h-ut	0,3343	400,00	133,72
20.	2952260003553	Buldozer pe senile pina la 65-80 CP	h-ut	2,2742	400,00	909,68
21.	2952270002921	Agregat pentru prepararea solutiilor (fara tractor)	h-ut	1,9200	20,00	38,40
22.	2952270003100	Vibrator de adincime	h-ut	11,1420	20,00	222,84
23.	2952270003304	Electropompa de apa monoetajata de joasa presiune 15,0 - 30,0 kw	h-ut	14,6000	10,00	146,00
24.	2952270003700	Centrala de beton	h-ut	1,0585	30,00	31,75
25.	2952270003817	Malaxor pentru mortar de 200 L actionat electric	h-ut	0,3362	15,00	5,04
26.	29522700038171	Malaxor de mortar 200 l actionat electric	h-ut	2,3542	15,00	35,32
27.	2952270003820	Malaxor mobil, electric	h-ut	4,2933	15,00	64,40
28.	2952270004029	Topitor bitum de 500 l	h-ut	2,9585	30,00	88,75
29.	2952270007607	Masina de gaurit electrica cu ajutoraj de snec	h-ut	6,5280	50,00	326,40
30.	2952270007609	Masina de gaurit electrica	h-ut	12,9000	50,00	645,00
31.	29552700002608	Fierastrau mecanic cu lant de 2,2 kw, 3 cp (Drujba, бензопила)	h-ut	8,7054	20,00	174,11
32.	2955270002609	Fierastrau mecanic cu lant de 2,2 kw, 3 cp (Drujba, пила дисковая электрическая)	h-ut	0,6400	20,00	12,80
33.	3110500003004	Convertizor de sudura de 14 kw	h-ut	3,3495	10,00	33,49
34.	3410520006728	Macara pe pneuri pina la 9,9 TF cu brat cu zabrele	h-ut	5,7855	300,00	1 735,65
35.	3410520006752	Automacara 6 - 10 tf	h-ut	2,7920	300,00	837,60
36.	3410540000001	Autocamion, 5 t	h-ut	0,3840	200,00	76,80
37.	3410540005603	Autocisterna 5-8 t cu dispozitive de stropire	h-ut	4,6324	90,00	416,92
		<b>Total utilaje de constructii</b>				<b>24 108</b>

Total	Lei	3 072 157
Asigurarea Sociala	24 %	281 150
Transportarea Materialelor	4 %	75 064
Total: Cheltuieli Directe		3 428 371
Cheltuieli de Regie	9 %	308 553
Total: inclusiv Cheltuieli Indirecte		3 736 924
Beneficiu de Deviz	3 %	112 108
Total: fara TVA		3 849 032

TVA	20 %	769 806
-----	------	---------

**Total deviz:**

**4 618 838**

Intocmit

VALDCONGRUP SRL

(funcția, semnătura, numele, prenumele)

Verificat

Primaria mun. Hincesti

(funcția, semnătura, numele, prenumele)

**Obiect LOTUL 1- Lucrari de Eficienta  
Energetica a cladirii gradinitei nr. 1 din mun .  
Hincesti si renovarea acoperisului**

Investitor

**Catalog de prețuri unitare pentru obiectul**

Nr crt.	Simbol norme și Cod resurse	Denumire lucrări, cheltuieli și resurse	U.M.	Consum de resurse pe unitate de măsură	Valoare, lei	
					Pe unitate de măsură	Total incl. salariu
1	2	3	4	5	6	7
		<b>1. Lucrari de Eficienta Energetica</b>				
		<b>1.1. Demontari</b>				
1	RpCO56B	Demontari: riglete exterioare la ferestre	m2			70,50 70,50
	7422010060100	Timplar	h-om	0,4700	75,00	35,25
	9310060019922	Muncitor deservire	h-om	0,4700	75,00	35,25
2	RpCJ35A	Desfaceri de tencuieli interioare sau exterioare driscuite la pereti sau tavane	m2			20,95 20,25
	7122050013400	Zidar	h-om	0,1200	75,00	9,00
	9310060019920	Muncitor deservire CM	h-om	0,1500	75,00	11,25
	4100116202818	Apa pentru mortare si betoane	m3	0,0500	10,00	0,50
	2922140006703	Macara fereastră de 0,0015 MN (0,15 tf)	h-ut	0,0100	20,00	0,20
3	RpCP44B	Demontarea constructiilor metalice fara recuperarea materialelor (scari)	kg			0,94 0,86
	7214240021800	Lacatus mecanic	h-om	0,0080	75,00	0,60
	7212030022700	Sudor	h-om	0,0025	75,00	0,19
	9310060019922	Muncitor deservire	h-om	0,0010	75,00	0,07
	2413547308164	Carbura de calciu tehnica (carbid) S102	kg	0,0004	8,00	0,00
	2411115904512	Oxigen tehnic gazos S2031	m3	0,0006	15,00	0,01
	2410520006751	Automacara 4,5 - 9,9 TF; h max.=6,5m, deschidere max.=5,5 m, moment max.=15 TFM	h-ut	0,0002	300,00	0,06
		<b>1.2. Soclu</b>				
4	RpCJ12A	Tencuielii exterioare sclivisite, executate cu mortar de ciment M 100-T de 2 cm grosime medie, la pereti din beton sau caramida, cu suprafete plane la soclu si fatada locuri defectate	m2			156,11 127,50
	7122050013442	Tencuitor	h-om	1,3300	75,00	99,75
	9310060019920	Muncitor deservire CM	h-om	0,3700	75,00	27,75
	2664102102010	Mortar ciment 100-T(pt.informatie)	m3	0,0240	0,00	0,00
	2651122100402	Ciment metalurgic cu adaosuri M 30 saci S1500	kg	9,5700	2,20	21,05
	1421102200513	Nisip sortat nespalat de riu si lacuri 0,0-3,0 mm	m3	0,0270	270,00	7,29
	4100116202818	Apa pentru mortare si betoane	m3	0,0070	10,00	0,07
	29522700038171	Malaxor de mortar 200 l actionat electric	h-ut	0,0080	15,00	0,12
	2922140006702	Macara de fereastră	h-ut	0,0040	20,00	0,08
5	CN53A	Grunduirea suprafetelor exterioare a peretilor cu betonocontact.fara soclu	m2			6,10 2,25
	7141020013300	Zugrav vopsitor	h-om	0,0300	75,00	2,25
	2416586105303	Amorsa-grund	kg	0,1500	25,00	3,75
	810741	Hirtie pentru slefuit uscata	buc	0,0500	2,00	0,10
6	IzF55B	Termoizolarea exterioara peretilor a cladirilor cu tencuieli fine pe termoizolant (sisteme cu fixare rigida a termoizolantului), suprafata peretilor neteda: cu placa de polistiren Placi polistiren extrudat XPS, cu grosimea de 100mm densitatea 26 kg/m3, Standart EN1602,conductivitate termica0.035W/mk,standart(SM SR EN 12677), stres de compresiune 10% a grosimii de 200kPa (SM GOST ,-EN 826), clasa	m2			357,58 128,85

1	2	3	4	5	6	7
		incendiara E, (standart EN 13501-1+A1).Conform normativelor de rezistenta la foc pentru RM.				
	7134030012200	Izolator hidrofug	h-om	1,4200	75,00	106,50
	9310060019922	Muncitor deservire	h-om	0,2980	75,00	22,35
	2462106110545	Adeziv "Ideal Universal"	kg	4,0000	4,00	16,16
	2462106110547	Adeziv "Ideal Fasad"	kg	4,0000	5,00	20,20
	2521302602907-100	Placi polistiren extrudat XPS, cu grosimea de 100mm densitatea 26 kg/m3	m2	1,0700	150,00	162,10
	2614122601913	Impaslitura din fibra de sticla tip 160gr/m2	m2	1,1000	10,00	11,11
	2710703501057	Cornier din aluminiu 1 = 3m	m	0,0000	3,00	0,00
	2874136313400	Diblu din material plastic	buc	6,0000	3,00	18,18
	2922140006702	Macara de fereastră	h-ut	0,0250	20,00	0,50
	2952160007200	Utilaj de ridicat pentru lucrari de finisaj	h-ut	0,0034	20,00	0,07
	2940420007679	Fierastrau mecanic	h-ut	0,0230	10,00	0,23
	2952240004021	Mixer electric	h-ut	0,0180	10,00	0,18
7	CI22B	Placaj din placute de ceramica (la pereti, stilpi, pilastri si glafuri) fixate de adeziv (amestec uscat), dimensiuni placute: pina la 200 x 200 mm	m2			413,31 ----- 123,75
	9310060019930	Muncitor	h-om	1,6500	75,00	123,75
	2661112800700	Placi sau piscoturi de gresie	m2	1,0200	260,00	267,85
	2664102102013	Adeziv pentru lucrari de placaj (amestec uscat)	kg	3,7000	3,00	11,21
	24302261000001	Fuga	kg	0,4700	17,00	8,07
	2010237318700	Distantieri de rost	buc	20,0000	0,10	2,02
	4100126202818	Apa	m3	0,0020	10,00	0,02
	2952160007200	Utilaj de ridicat pentru lucrari de finisaj	h-ut	0,0120	20,00	0,24
	2952270003820	Malaxor mobil, electric	h-ut	0,0100	15,00	0,15
		<b>1.3. Peretii</b>				
8	CB14A	Schela metalica tubulara pentru lucrari pe suprafete verticale la inaltimei pina la 30 m inclusiv, cu imobilizarea schelei timp de 25 zile (200 ore)( 1088m2+182.64 soclu+197.76 ferestre+2.7 ferestre+16.2 usi)	m2			62,25 ----- 56,25
	7124010010700	Dulgher	h-om	0,7500	75,00	56,25
	2010102904340	Dulapi de rasoase	m3	0,0003	4 500,00	1,35
	2010102903495	Scinduri de rasoase	m3	0,0001	4 500,00	0,45
	2010102919000	Dulapi de rasoase impregnati si balotati pt schela	m3	0,0003	4 500,00	1,35
	2020142925412	PFL dur de 6 mm	m3	0,00012	4 500,00	0,54
	2873145887000	Cuie cu cap conic tip A pentru constructii	kg	0,0030	20,00	0,06
	2811230007606	Schela metalica tubulara de exterior S=640 mp, G=13,5 t (0,021t/m2)	h-ut	4,5000	0,50	2,25
9	IzF55A	Termoizolarea exterioara peretilor a cladirilor cu tencuiele fine pe termoizolant (sisteme cu fixare rigida a termoizolantului), suprafata peretilor neteda: cu placa de polistiren cu ancadramentul golurilor cu placi din ignifudate vata minerala, cu latimea 25 cm Placi polistiren extrudat EPS, cu grosimea de 100mm densitatea 25 kg/m3, Standart EN1602,conductivitate termica 0.038W/mk,standart(SM SR EN 12677), stres de compresiune 10% a grosimii de70kPa (SM GOST , -EN 826), clasa incendiara E, (standart EN 13501-1+A1). Ancadramentul golurilor cu vata minerala gr. 100mm,densitatea 75kg/m3,conductivitatea 0.044W/kmvaloarea declarata a stresului de compresiune la deformarea de 10% a grosimii de 50kPa ( GOST R EN 826) clasa incendiara A ( SM SR EN 13501-1+A1) inclusiv glafuri	m2			393,51 ----- 158,32
	7134030012200	Izolator hidrofug	h-om	1,8200	75,00	136,50
	9310060019922	Muncitor deservire	h-om	0,2910	75,00	21,82
	2462106110545	Adeziv "Ideal Universal"	kg	3,7700	4,00	15,23
	2462106110547	Adeziv "Ideal Fasad"	kg	5,6000	5,00	28,28
	2521302602907-25-100	Placi termoizolante, placi polistiren celular, 25kg/m3* EPS 100 mm	m2	0,8200	140,00	115,95
	2521302602909-100-2	Placi ignifudate din vata minerala termoiz. cladiri 75 kg/m3* 100 mm	m2	0,2500	180,00	45,45
	2614122601913	Impaslitura din fibra de sticla tip 160gr/m2	m2	1,1000	10,00	11,11
	2710703501057	Cornier din aluminiu 1 = 3m	m	0,0000	3,00	0,00

1	2	3	4	5	6	7
	2874136313400	Diblu din material plastic	buc	6,0000	3,00	18,18
	2922140006702	Macara de fereastră	h-ut	0,0250	20,00	0,50
	2952160007200	Utilaj de ridicat pentru lucrari de finisaj	h-ut	0,0034	20,00	0,07
	2940420007679	Fierastrau mecanic	h-ut	0,0230	10,00	0,23
	2952240004021	Mixer electric	h-ut	0,0190	10,00	0,19
10	CN54B	Aplicarea manuala a grundului cu cuarț "Gleta" într-un strat, la pereti exteriori la fatade	m2			17,40 9,00
	7141020013301	Zugrav vopsitor cat. 3	h-om	0,1200	75,00	9,00
	2430226101010	Grund cu cuarț "Gleta"	kg	0,4150	20,00	8,30
	810741	Hirtie pentru slefuit uscata	buc	0,0500	2,00	0,10
11	CF30A	Tencuieli exterioare de 2-3 mm. grosime, executate manual. cu amestec "TINC" la pereti	m2			172,34 91,50
	7122050013442	Tencuitor	h-om	1,2200	75,00	91,50
	26531021008311	Tink	kg	2,3000	35,00	80,50
	4100126202818	Apa	m3	0,0040	10,00	0,04
	2952270007607	Masina de gaurit electrica cu ajutor de snec	h-ut	0,0060	50,00	0,30
12	CN11A	Vopsitorii exterioare cu vopsea pe baza de polimeri acrilici in dispersie apoasa, aplicate in 3 straturi la fatade executate pe glet existent Culor alese de beneficiar	m2			56,88 33,75
	7141020013300	Zugrav vopsitor	h-om	0,4500	75,00	33,75
	2430116104070	Vopsea pe baza de polimeri acrilici	kg	0,6400	35,00	22,40
	2653102100830	Ipsos pentru constructii tip A	kg	0,0500	3,00	0,15
	2681126001472	Hirtie slefuita uscata 23x30 gr 6	buc	0,5000	1,00	0,50
	1711317306661	Bumbac de sters	kg	0,0500	1,00	0,05
	4100116202818	Apa pentru mortare si betoane	m3	0,0030	10,00	0,03
13	RpCJ06B	Reparatii de tencuieli interioare, in jurul tocurilor si pervazurilor, la usi si ferestre, de 2 cm grosime, driscuite, executate cu mortar de ciment-var marca 25 T, avind spaletii drepti, intre 15 - 25 cm latime	m			53,38 49,50
	7122050013442	Tencuitor	h-om	0,4400	75,00	33,00
	9310060019920	Muncitor deservire CM	h-om	0,2200	75,00	16,50
	2651122100402	Ciment metalurgic cu adaosuri M 30 saci S1500	kg	0,9800	2,20	2,16
	2652102100713	Var pasta	m3	0,0010	3,00	0,00
	2664102101000	Mortar var-ciment M 25-T(pt.informatie)	m3	0,0050	0,00	0,00
	1421102200513	Nisip sortat nespalat de riu si lacuri 0,0-3,0 mm	m3	0,0062	270,00	1,67
	4100116202818	Apa pentru mortare si betoane	m3	0,0015	10,00	0,01
	2952270003817	Malaxor pentru mortar de 200 L actionat electric	h-ut	0,0010	15,00	0,01
	2922140006702	Macara de fereastră	h-ut	0,0010	20,00	0,02
14	CK26B	Glafuri montate la ferestre din aluminiu	m			212,20 30,00
	7422010060100	Timplar	h-om	0,3200	75,00	24,00
	9310060019920	Muncitor deservire CM	h-om	0,0800	75,00	6,00
	2743123549026	Glafuri din aluminiu pentru ferestre	m	1,0000	180,00	180,00
	2874115829126	Suruburi cu cap inecat crestat 6 x 30 mm	buc	4,0000	0,50	2,00
	2952160007200	Utilaj de ridicat pentru lucrari de finisaj	h-ut	0,0100	20,00	0,20
15	IzF55E	Termoizolarea exteriora glafurilor a cladirilor cu tencuieli fine pe termoizolant (sisteme cu fixare rigida a termoizolantului), suprafata peretilor neteda: cu placi ignifugate din vata minerala gr 20mm	m2			404,15 219,23
	7134030012200	Izolator hidrofug	h-om	2,3940	75,00	179,55
	9310060019922	Muncitor deservire	h-om	0,5290	75,00	39,68
	2462106110545	Adeziv "Ideal Universal"	kg	4,0000	4,00	16,16
	2462106110547	Adeziv "Ideal Fasad"	kg	5,0000	5,00	25,25
	2521302602909-20	Placi ignifugate din vata minerala termoiz. cladiri 180 kg/m3* 20mm	m2	1,0700	95,00	102,67
	2614122601913	Impaslitura din fibra de sticla tip 160gr/m2	m2	1,2700	10,00	12,83
	2874136313400	Diblu din material plastic	buc	8,0000	3,00	24,24
	2922140006702	Macara de fereastră	h-ut	0,0250	20,00	0,50
	2952160007200	Utilaj de ridicat pentru lucrari de finisaj	h-ut	0,0034	20,00	0,07
	2940420007679	Fierastrau mecanic	h-ut	0,3000	10,00	3,00
	2952240004021	Mixer electric	h-ut	0,0210	10,00	0,21
16	CN54B	Aplicarea manuala a grundului cu cuarț "Gleta" într-un strat, la pereti exteriori la fatade	m2			17,40 9,00
	7141020013301	Zugrav vopsitor cat. 3	h-om	0,1200	75,00	9,00
	2430226101010	Grund cu cuarț "Gleta"	kg	0,4150	20,00	8,30
	810741	Hirtie pentru slefuit uscata	buc	0,0500	2,00	0,10



1	2	3	4	5	6	7
17	CN11A	Vopsitorii exterioare cu vopsea pe baza de polimeri acrilici in dispersie apoasa, aplicate in 3 straturi la fatade executate pe glet existent	m2			56,88 33,75
	7141020013300	Zugrav vopsitor	h-om	0,4500	75,00	33,75
	2430116104070	Vopsea pe baza de polimeri acrilici	kg	0,6400	35,00	22,40
	2653102100830	Ipsos pentru constructii tip A	kg	0,0500	3,00	0,15
	2681126001472	Hirtie slefuita uscata 23x30 gr 6	buc	0,5000	1,00	0,50
	1711317306661	Bumbac de sters	kg	0,0500	1,00	0,05
	4100116202818	Apa pentru mortare si betoane	m3	0,0030	10,00	0,03
18	CK23A	Ferestre din mase plastice cu unul sau mai multe canaturi la constructii cu inaltimi pina la 35 m inclusiv, avind suprafata tocului pina la 1,00 mp inclusiv	m2			2 525,09 70,50
	7129200011200	Finisor MP	h-om	0,8500	75,00	63,75
	9310060019920	Muncitor deservire CM	h-om	0,0900	75,00	6,75
	2030112938150	Ferestre din mase plastice	m2	1,0000	2 400,00	2 400,00
	2874115829126	Suruburi cu cap inecat crestas 6 x 30 mm	buc	6,0000	0,50	3,00
	2416566101572	Spuma de poliuretan	kg	0,7050	50,00	35,25
	2430226101600	Chit silionic	kg	0,2470	50,00	12,35
	2681126001472	Hirtie slefuita uscata 23x30 gr 6	buc	0,6000	1,00	0,60
	4011106202741	Energie electrica	kw	1,0000	3,00	3,00
	2952160007200	Utilaj de ridicat pentru lucrari de finisaj	h-ut	0,0200	20,00	0,40
19	RpCJ12A	Tencuieli interioare si exterioare sclivisite, executate cu mortar de ciment M 100-T de 2 cm grosime medie, la pereti din beton sau caramida, cu suprafete plane Parasolare superior	m2			156,11 127,50
	7122050013442	Tencuitor	h-om	1,3300	75,00	99,75
	9310060019920	Muncitor deservire CM	h-om	0,3700	75,00	27,75
	2664102102010	Mortar ciment 100-T(pt.informatie)	m3	0,0240	0,00	0,00
	2651122100402	Ciment metalurgic cu adaosuri M 30 saci S1500	kg	9,5700	2,20	21,05
	1421102200513	Nisip sortat nespalat de riu si lacuri 0,0-3,0 mm	m3	0,0270	270,00	7,29
	4100116202818	Apa pentru mortare si betoane	m3	0,0070	10,00	0,07
	29522700038171	Malaxor de mortar 200 l actionat electric	h-ut	0,0080	15,00	0,12
	2922140006702	Macara de fereastră	h-ut	0,0040	20,00	0,08
20	IzF01A	Amorsarea suprafetelor pentru aplicarea stratului de difuzie, a barierei contra vaporilor, a termoizolatiei sau a hidroizolatiei pe suprafete orizontale, inclinate sau verticale, cu solutie bituminoasa (bitum taiat), in 2 straturi	m2			13,25 3,00
	7134030012200	Izolator hidrofug	h-om	0,0400	75,00	3,00
	2320322600036	Bitum pt. hidroizolatii	kg	0,1500	18,00	2,70
	2052152959010	Lemne de foc de rasinoase (deseuri)	t	0,00005	100,00	0,01
	2052152958990	Lemn de foc de foioase tari L=1m livrabil in dep S 2340	kg	0,1000	0,10	0,01
	2320166200670	White spirit rafinat tip A S 44	l	0,3000	25,00	7,50
	2922140006703	Macara fereastră de 0,0015 MN (0,15 tf)	h-ut	0,0002	20,00	0,00
	2952270004029	Topitor bitum de 500 l	h-ut	0,0010	30,00	0,03
21	IzF04A	Strat hidroizolant executat la cald la terase, acoperisuri sau la fundatii si radiere, in terenuri fara ape freatiche, inclusiv scafele si doliile din hidroizolatie curenta pe suprafete orizontale sau inclinate pina la 40% plane sau curbe, cu mastic de bitum aplicat cu peria sau gletuitorul de cauciuc (cosoroaba)	m2			34,18 3,00
	7134030012200	Izolator hidrofug	h-om	0,0400	75,00	3,00
	2320322600036	Bitum pt. hidroizolatii	kg	1,7000	18,00	30,60
	2052152959010	Lemne de foc de rasinoase (deseuri)	t	0,0006	100,00	0,06
	2052152958990	Lemn de foc de foioase tari L=1m livrabil in dep S 2340	kg	1,1300	0,10	0,11
	2922140006703	Macara fereastră de 0,0015 MN (0,15 tf)	h-ut	0,0010	20,00	0,02
	2952270004029	Topitor bitum de 500 l	h-ut	0,0130	30,00	0,39
22	RpCJ12B1	Tencuieli interioare si exterioare sclivisite, executate cu mortar de ciment M 100-T de 2 cm grosime medie, la pereti din beton sau caramida, cu suprafete curbe, pentru tencuieli sclivisite la tavane Parasolare partea inferioara	m2			201,11 172,50
	7122050013442	Tencuitor	h-om	1,9300	75,00	144,75
	9310060019920	Muncitor deservire CM	h-om	0,3700	75,00	27,75
	2651122100402	Ciment metalurgic cu adaosuri M 30 saci S1500	kg	9,5700	2,20	21,05
	1421102200513	Nisip sortat nespalat de riu si lacuri 0,0-3,0 mm	m3	0,0270	270,00	7,29

1	2	3	4	5	6	7
	4100116202818	Apa pentru mortare si betoane	m3	0,0070	10,00	0,07
	2664102102010	Mortar ciment 100-T(pt.informatie)	m3	0,0240	0,00	0,00
	29522700038171	Malaxor de mortar 200 l actionat electric	h-ut	0,0080	15,00	0,12
	2922140006702	Macara de fereastră	h-ut	0,0040	20,00	0,08
23	CN11A	Vopsitorii exterioare cu vopsea pe baza de polimeri acrilici in dispersie apoasa, aplicate in 3 straturi la fatade executate pe glet existent	m2			56,88 33,75
	7141020013300	Zugrav vopsitor	h-om	0,4500	75,00	33,75
	2430116104070	Vopsea pe baza de polimeri acrilici	kg	0,6400	35,00	22,40
	2653102100830	Ipsos pentru constructii tip A	kg	0,0500	3,00	0,15
	2681126001472	Hirtie slefuita uscata 23x30 gr 6	buc	0,5000	1,00	0,50
	1711317306661	Bumbac de sters	kg	0,0500	1,00	0,05
	4100116202818	Apa pentru mortare si betoane	m3	0,0030	10,00	0,03
		<b>1.4. Planseul ultimului nivel</b>				
24	IzF03A1	Bariera contra vaporilor executata pe suprafete orizontale cu un strat de pelicola asezata pe uscat Se exclud materialele bituminoase k salariu 0.5	m2			16,25 3,00
	7134030012200	Izolator hidrofug	h-om	0,0800	75,00	3,00
	2682132601626	Pelicola bariera vapori 160g/m2	m2	1,1000	12,00	13,20
	2922140006703	Macara fereastră de 0,0015 MN (0,15 tf)	h-ut	0,0025	20,00	0,05
25	IzF10F	Strat termoizolator la terase, acoperisuri si plansee, din placi din vata minerala tip G 80 grosimea 100mm, pe suprafete orizontale sau inclinate pina la 40 %Asezat pe uscat	m2			198,71 6,75
	7134030012200	Izolator hidrofug	h-om	0,0900	75,00	6,75
	2682162611370-100	Placi vata minerala termoiz. cladiri 100mm	m2	1,0100	190,00	191,90
	2922140006703	Macara fereastră de 0,0015 MN (0,15 tf)	h-ut	0,0030	20,00	0,06
26	CE17A	Strat suplimentar polimeric tip ondutiss montat pe stratul de vata minerala si ermetizat cu lenta adeziva norma 1.5m/m2	m2			33,88 18,75
	7134030012200	Izolator hidrofug	h-om	0,2000	75,00	15,00
	9310060019920	Muncitor deservire CM	h-om	0,0500	75,00	3,75
	2682132600465	Folie suplimentara polimerica	m2	1,1500	10,00	11,85
	2875276312000	Banda adeziva	m	1,5000	2,00	3,09
	2952160007200	Utilaj de ridicat pentru lucrari de finisaj	h-ut	0,0100	20,00	0,20
27	CR09A	Podea peste grinzi in podul magaziiilor, grajdurilor, etc., executate din scinduri de rasinoase	m2			121,75 18,75
	7124010010700	Dulgher	h-om	0,2000	75,00	15,00
	9310060019920	Muncitor deservire CM	h-om	0,0500	75,00	3,75
	2010102903495	Scinduri de rasinoase	m3	0,0220	4 500,00	99,00
	2873145887000	Cuie cu cap conic tip A pentru constructii	kg	0,2000	20,00	4,00
		<b>2. Lucrari de Renovare a cladirii</b>				
		<b>2.1. Demontari</b>				
28	RpCI42A	Demontarea elementelor de acoperis - jgheaburi, burlane, glafuri, sorturi, etc.	m			10,70 10,50
	7213050013100	Tinichigiu	h-om	0,0900	75,00	6,75
	9310060019920	Muncitor deservire CM	h-om	0,0500	75,00	3,75
	2922140006703	Macara fereastră de 0,0015 MN (0,15 tf)	h-ut	0,0100	20,00	0,20
29	RpCI42B	Demontarea elementelor de acoperis - invelitori din tabla, asbociment, PVC, carton, pinza, stuf, etc, inclusiv tunsul tablei recuperabile	m2			54,40 54,00
	7213050013100	Tinichigiu	h-om	0,3600	75,00	27,00
	9310060019920	Muncitor deservire CM	h-om	0,3600	75,00	27,00
	2922140006703	Macara fereastră de 0,0015 MN (0,15 tf)	h-ut	0,0200	20,00	0,40
30	RpCH32C	Desfacerea planseelor din lemn si a elementelor de acoperis - astereala invelitorilor cu sau fara recuperarea materialelor	m2			14,10 13,50
	7124010010700	Dulgher	h-om	0,0900	75,00	6,75
	9310060019920	Muncitor deservire CM	h-om	0,0900	75,00	6,75
	2922140006702	Macara de fereastră	h-ut	0,0300	20,00	0,60
31	RpCH32D	Desfacerea planseelor din lemn si a elementelor de acoperis - streasinile si	m2			22,80

1	2	3	4	5	6	7
		frantoane				22,50
	7124010010700	Dulgher	h-om	0,1500	75,00	11,25
	9310060019920	Muncitor deservire CM	h-om	0,1500	75,00	11,25
	2922140006702	Macara de fereastră	h-ut	0,0150	20,00	0,30
32	RpCB18A	Demolarea betoanelor vechi cu mijloace manuale, fundatii si elevatii cu dozaje pina la 150 kg/mc. Pereu. Locurile de montare a stilpilor pe acoperis	m3			666,95 663,75
	7123010010200	Betonist	h-om	6,2000	75,00	465,00
	9310060019920	Muncitor deservire CM	h-om	2,6500	75,00	198,75
	4100116202818	Apa pentru mortare si betoane	m3	0,0200	10,00	0,20
	2922140006702	Macara de fereastră	h-ut	0,1500	20,00	3,00
33	RpIC19A	Demontarea tevi negri, pentru instalatii, montate la incalzire centrala prin sudare, la constructii de locuit si social culturale, la legarea aparatelor, a coloanelor de distributie etc. avind diametrul de 3/8" - 3/4"	m			25,02 22,50
	7136040011800	Instalator incalzire	h-om	0,3000	75,00	22,50
	2875274123510	Dop din fonta	buc	0,3000	1,00	0,30
	2411115904512	Oxigen tehnic gazos S2031	m3	0,0600	15,00	0,90
	2413547308164	Carbura de calciu tehnica (carbid) S102	kg	0,1370	8,00	1,10
	1714227322940	Cinepa fuior	kg	0,0220	10,00	0,22
34	RpCP44B	Demontarea constructiilor metalice fara recuperarea materialelor.Demontarea corpurilor de incalzire din tevi de otel	kg			0,94 0,86
	7214240021800	Lacatus mecanic	h-om	0,0080	75,00	0,60
	7212030022700	Sudor	h-om	0,0025	75,00	0,19
	9310060019922	Muncitor deservire	h-om	0,0010	75,00	0,07
	2413547308164	Carbura de calciu tehnica (carbid) S102	kg	0,0004	8,00	0,00
	2411115904512	Oxigen tehnic gazos S2031	m3	0,0006	15,00	0,01
	2410520006751	Automacara 4,5 - 9,9 TF; h max.=6,5m, deschidere max.=5,5 m, moment max.=15 TFM	h-ut	0,0002	300,00	0,06
		<b>2.2. Centuri, grinzi.</b>				
35	CB03B1	Cofraje din panouri refolosibile, cu placaj de 8 mm pentru turnarea betonului in elevatii, ziduri drepte pina la 6 m inaltime inclusiv, sprijinirile fiind incluse	m2			109,00 71,25
	9310060019920	Muncitor deservire CM	h-om	0,1500	75,00	11,25
	7124010010700	Dulgher	h-om	0,8000	75,00	60,00
	2874125881241	Saibe uzuale M 10	kg	0,0050	20,00	0,10
	2874115841033	Piulite uzuale patrate M 10	buc	0,3000	2,00	0,60
	2874115825003	Suruburi uzuale patrate M 10 x 140 mm	buc	0,3000	3,00	0,90
	2875276311528	Scoabe din otel pentru constructii	kg	0,0300	20,00	0,60
	2873145887000	Cuie cu cap conic tip A pentru constructii	kg	0,0300	20,00	0,60
	2020112928335	Panou de cofraj cu placaj de 8 mm	m2	0,1400	90,00	12,60
	2010102904340	Dulapi de rasinoase	m3	0,0010	4 500,00	4,50
	2010102903495	Scinduri de rasinoase	m3	0,0010	4 500,00	4,50
	2010102900900	Lemn rotund de rasinoase	m3	0,0015	4 500,00	6,75
	2320187315789	Decofrol	kg	0,1200	5,00	0,60
	3410520006752	Automacara 6 - 10 tf	h-ut	0,0200	300,00	6,00
36	RpCU05D	Executarea strapungerilor pentru conducte sau tiranti in pereti din zidarie de caramida, de 16 - 25 cm grosime	buc			46,50 46,50
	7122050013400	Zidar	h-om	0,0400	75,00	3,00
	9310060019920	Muncitor deservire CM	h-om	0,5800	75,00	43,50
37	CC01A1	Armaturi din otel beton PC 52 fasonate in ateliere de santier cu diametrul barelor pina la 8 mm inclusiv A240	kg			18,90 3,53
	7123020011140	Fierar beton	h-om	0,0470	75,00	3,53
	2710602400000	Otel beton PC 52 diam mai mic sau egal cu 8 mm	kg	1,0250	15,00	15,38
38	CC01B1	Armaturi din otel beton PC 52 fasonate in ateliere de santier cu diametrul barelor peste 8 mm inclusiv A500	kg			17,85 2,47
	7123020011140	Fierar beton	h-om	0,0330	75,00	2,47
	2710602200000	Otel beton PC 52 diam mai mare de 8 mm	kg	1,0250	15,00	15,38
39	CC01B1	Armaturi din otel beton PC 52 fasonate in ateliere de santier cu diametrul barelor peste 8 mm inclusiv A240 pentru Elemente de prindere D147AI240.	kg			17,85 2,48
	7123020011140	Fierar beton	h-om	0,0330	75,00	2,48

1	2	3	4	5	6	7
	2710602200000	Otel beton PC 52 diam mai mare de 8 mm	kg	1,0250	15,00	15,38
40	CA04C	Beton turnat in placi, grinzi, stilpi, preparat cu centrala de betoane si turnarea cu mijloace clasice beton armat clasa C 20/16 (Bc 20/B 250), la inaltime pina la 35 m inclusiv	m3			3 060,09 405,00
	7123010010200	Betonist	h-om	4,9500	75,00	371,25
	9310060019920	Muncitor deservire CM	h-om	0,4500	75,00	33,75
	2663102100001-01	Beton de ciment clasa B15/M200 (Лотки)	m3	1,0250	1 300,00	1 372,48
	2651122100414	Ciment portland cu adaosuri PA 35 vrac S1500	kg	336,0000	2,20	761,38
	1421102200525	Nisip sortat nespalat de riu si lacuri 0,0-7,0 mm	m3	0,7400	270,00	205,79
	1421102200290	Pietris ciuruut spalat de mal 7-30 mm	m3	0,6700	300,00	207,03
	4100116202818	Apa pentru mortare si betoane	m3	0,3400	10,00	3,50
	2952270003700	Centrala de beton	h-ut	0,0570	30,00	1,71
	2952260003540	Buldozer	h-ut	0,0180	400,00	7,20
	2952270003100	Vibrator de adincime	h-ut	0,6000	20,00	12,00
	2922140007000	Macara	h-ut	0,2800	300,00	84,00
41	IzF03A1	Bariera contra vaporilor executata pe suprafete orizontale cu un strat de carton bitumat, asezat pe uscat resursa . Strat hidroizolant sub elementele de lemn .Resursa lemne filer nu se folosesc se exclud.	m2			47,00 6,00
	7134030012200	Izolator hidrofug	h-om	0,0800	75,00	6,00
	2320322600036	Bitum pt. hidroizolatii	kg	1,5000	18,00	27,00
	2682132601626	Pelicola bariera vaporii 160g/m2	m2	1,1000	12,00	13,20
	2922140006703	Macara fereastră de 0,0015 MN (0,15 tf)	h-ut	0,0025	20,00	0,05
	2952270004029	Topitor bitum de 500 l	h-ut	0,0250	30,00	0,75
		<b>2.3. Acoperis</b>				
42	CE41A	Montarea capriorilor cu tratament antiseptic	m3			7 659,35 1 806,75
	7124010010730	Dulgher 3	h-om	21,6800	75,00	1 626,00
	9310060019920	Muncitor deservire CM	h-om	2,4100	75,00	180,75
	20101029087372	Grinzi ecarisate de rasinoase b=40-75mm calit a II a	m3	0,1600	4 500,00	720,00
	20101029087371	Grinzi ecarisate de rasinoase de b=100,125 mm, calit, a II a	m3	0,0600	4 500,00	270,00
	20101029041692	Dulapuri ecarisati de rasinoase calit a Ia	m3	0,8300	4 500,00	3 735,00
	28741458870491	Cuie de constructie	kg	7,2000	20,00	144,00
	27106020001211	Otel beton laminat la cald in colaci D = 6,3 - 6,5mm (катанка горячекатанная в мотках D=6,3 - 6,5 мм)	kg	4,3800	15,00	65,70
	26821326004260	Carton gudronat (толь)	m2	3,3800	25,00	84,50
	24142161094821	Pasta antiseptica	kg	1,9600	10,00	19,60
	28731220007511	Piese forjate din semifabricate masa 1,8 kg (Поковки)	kg	38,0000	20,00	760,00
	24105200067531	Automacara 10 t cu brat cu zabrele (кран на автомобильном ходу)	h-ut	0,1500	300,00	45,00
	29552700002608	Fierastrau mecanic cu lant de 2,2 kw, 3 cp (Drujba, бензопила)	h-ut	0,4400	20,00	8,80
43	CE40A	Montarea elementelor scheletului din grinzi (bare) cu tratament antiseptic	m3			6 868,65 1 687,50
	7124010010730	Dulgher 3	h-om	20,2500	75,00	1 518,75
	9310060019920	Muncitor deservire CM	h-om	2,2500	75,00	168,75
	28741158254550	Buloane de constructii cu piulite si saibe	kg	7,5000	20,00	150,00
	20101029069611	Scanduri brute, calit III	m3	0,0100	4 500,00	45,00
	20101029087371	Grinzi ecarisate de rasinoase de b=100,125 mm, calit, a II a	m3	0,9300	4 500,00	4 185,00
	20101029041691	Dulapuri ecarisati de rasinoase b = 44mm calit II	m3	0,1200	4 500,00	540,00
	28731220007511	Piese forjate din semifabricate masa 1,8 kg (Поковки)	kg	3,4000	20,00	68,00
	24142161094821	Pasta antiseptica	kg	3,0100	10,00	30,10
	23203226000361	Gudron	kg	2,5800	5,00	12,90
	28741458870491	Cuie de constructie	kg	3,0000	20,00	60,00
	26821326004260	Carton gudronat (толь)	m2	1,4500	25,00	36,25
	24105200067531	Automacara 10 t cu brat cu zabrele (кран на автомобильном ходу)	h-ut	0,1500	300,00	45,00
	29552700002608	Fierastrau mecanic cu lant de 2,2 kw, 3 cp (Drujba, бензопила)	h-ut	0,3300	20,00	6,60
	29405200076091	Masina de gaurit electrica (дрель электрическая)	h-ut	0,2300	10,00	2,30
44	CE17A	Strat suplimentar polimeric tip ondutiss montat sub stratul de invelitoare de tigla, placi ondulate sau amprentate.Folie analog	m2			32,03 18,75

1	2	3	4	5	6	7
		JUTACON N130, cu supape, densitatea 130g/m2, Anticodens cu capacitati hidroizolante si impermeabilitate pentru protejarea lemnului si a tablei cutate.				
	7134030012200	Izolator hidrofug	h-om	0,2000	75,00	15,00
	9310060019920	Muncitor deservire CM	h-om	0,0500	75,00	3,75
	2682132600465	Folie suplimentara polimerica	m2	1,1500	10,00	11,84
	28752763120001	Шпильки (fise)	buc	12,0000	0,10	1,24
	2952160007200	Utilaj de ridicat pentru lucrari de finisaj	h-ut	0,0100	20,00	0,20
45	CE30A	Astereala le invelitori sau doliile invelitorilor din tigla, placi tip eternit etc., din scinduri brute de rasinoase (100*32 mm grosime), la constructii obisnuite. Normele resurselor cu valoarea 0.0085 se iau dupa proiect.	m2			63,38 22,13
	71240100107001	Dulgher	h-om	0,2250	75,00	16,87
	9310060019920	Muncitor deservire CM	h-om	0,0700	75,00	5,25
	2010102903495	Scinduri de rasinoase	m3	0,0085	4 500,00	38,25
	2873145887000	Cuie cu cap conic tip A pentru constructii	kg	0,1200	20,00	2,40
	2952160007200	Utilaj de ridicat pentru lucrari de finisaj	h-ut	0,0300	20,00	0,60
46	CE30A	Contrastereala le invelitori sau doliile invelitorilor din tigla, placi tip eternit etc., din scinduri brute de rasinoase (50*30 mm grosime), la constructii obisnuite. Normele resurselor cu valoarea 0.0018 se iau dupa proiect.	m2			33,23 22,13
	71240100107001	Dulgher	h-om	0,2250	75,00	16,87
	9310060019920	Muncitor deservire CM	h-om	0,0700	75,00	5,25
	2010102903495	Scinduri de rasinoase	m3	0,0018	4 500,00	8,10
	2873145887000	Cuie cu cap conic tip A pentru constructii	kg	0,1200	20,00	2,40
	2952160007200	Utilaj de ridicat pentru lucrari de finisaj	h-ut	0,0300	20,00	0,60
47	CE31D	Streasina infundata, cu console aparente, in casete, din scinduri de rasinoase faltuite geluite si prevopsita si lambriuri 12mm clasa A pe o parte, cu latimea medie de 0,4 m,inclusiv asterala Se exclude prevazul.	m2			614,10 342,00
	2852107335349	Lucru la masina	h-om	0,0600	75,00	4,50
	71240100107001	Dulgher	h-om	4,1000	75,00	307,50
	9310060019920	Muncitor deservire CM	h-om	0,4000	75,00	30,00
	2010102903497	Scinduri geluite si faltuite	m3	0,0120	5 000,00	60,00
	2010102906900	Rigle de rasinoase	m3	0,0450	4 500,00	202,50
	2873145887000	Cuie cu cap conic tip A pentru constructii	kg	0,4500	20,00	9,00
	2952160007200	Utilaj de ridicat pentru lucrari de finisaj	h-ut	0,0300	20,00	0,60
48	CE31D	Frantoane infundata, cu console aparente, in casete, din scinduri de rasinoase faltuite geluite si prevopsita si lambriuri 12mm clasa A pe o parte, cu latimea medie de 0,4 m,inclusiv asterala clasa A.Se exclude prevazul.	m2			614,10 342,00
	2852107335349	Lucru la masina	h-om	0,0600	75,00	4,50
	71240100107001	Dulgher	h-om	4,1000	75,00	307,50
	9310060019920	Muncitor deservire CM	h-om	0,4000	75,00	30,00
	2010102903497	Scinduri geluite si faltuite	m3	0,0120	5 000,00	59,99
	2010102906900	Rigle de rasinoase	m3	0,0450	4 500,00	202,51
	2873145887000	Cuie cu cap conic tip A pentru constructii	kg	0,4500	20,00	9,00
	2952160007200	Utilaj de ridicat pentru lucrari de finisaj	h-ut	0,0300	20,00	0,60
49	CN50A	Tratament ignifug al lemnariei; ferme, arce, grinzi, capriori, cosoroabe.	m3			175,93 63,75
	9310060019930	Muncitor	h-om	0,8500	75,00	63,75
	1212121212121	apa	m3	0,2300	10,00	2,30
	2124117000002	Fosfat de amoniu, praf, calitate superioara	kg	1,7000	10,00	17,00
	2430127317192	Diamoniu fosfat	kg	6,7000	10,00	67,00
	2430116104841	Vopsele uscate pentru vopsiri interioare	kg	0,0120	65,00	0,78
	2320166200755	Petrol distilat tip 0/200	kg	1,0000	20,00	20,00
	2410520006700	Automacara	h-ut	0,0050	300,00	1,50
	2952270002921	Agregat pentru prepararea solutiilor (fara tractor)	h-ut	0,0600	20,00	1,20
	3410540000001	Autocamion, 5 t	h-ut	0,0120	200,00	2,40
50	CE07A	Invelitori din placi din tabla amprentata (tip tigla) pentru invelitorile acoperisurilor (tip Lindab)	m2			282,29 86,25
	7213050013100	Tinichigiu	h-om	0,9000	75,00	67,50
	9310060019920	Muncitor deservire CM	h-om	0,2500	75,00	18,75

1	2	3	4	5	6	7
	2710403643000	Placi din tabla amprentata tip tigla	m2	1,1500	130,00	156,98
	2710403640000	Tabla plana protejata anticoroziv	kg	0,5000	35,00	18,37
	2875276312000	Accesorii metalice pentru fixare	buc	9,0000	0,60	5,67
	2640122303000	Coame metalice pentru placi tip tigla	buc	0,1000	90,00	9,45
	2710403740000	Pazie din tabla protejata anticoroziv	buc	0,0400	90,00	3,78
	2521106718272	Profil pentru etansare din spuma polimerica	m	0,0500	15,00	0,79
	2952160007200	Utilaj de ridicat pentru lucrari de finisaj	h-ut	0,0500	20,00	1,00
51	RpCP18B apl.	Montarea opritorilor de zapada prin indreptarea si fixarea pe acoperis a opritorilor, inclusiv etansarea strapungerilor invelitorii. . Resursele manopera se pastreaza resurse materiale opritori prefabricati cu norma 1 Din tabla cutata gr 07-1.0mm prevopsita cu vopsea polimerica	kg			63,80 13,50
	7214240021800	Lacatus mecanic	h-om	0,1600	75,00	12,00
	9310060019922	Muncitor deservire	h-om	0,0200	75,00	1,50
	2710602000171	Opritori de zapada	m	1,0000	50,00	50,00
	2874115829126	Suruburi cu cap inecat crestas 6 x 30 mm	buc	0,2000	0,50	0,10
	2922140006702	Macara de fereastr	h-ut	0,0100	20,00	0,20
52	CE20A	Sisteme de jgheaburi tip brass din tabla protejata anticoroziv. 125mm	m			199,03 22,50
	7213050013100	Tinichigiu	h-om	0,3000	75,00	22,50
	2710406311800	Jgheaburi semirotonde prefabricate tip brass	m	1,0500	80,00	86,52
	2875276311231	Cirlige din otel zn pentru jgheaburi	buc	1,4000	30,00	43,26
	2666122800555	Element de inchidere	buc	0,2000	50,00	10,30
	2875274000050	Elemente de legatura	buc	0,1000	50,00	5,15
	2875274110101	Piesa de racordare jgheab -burlan	buc	0,2000	50,00	10,30
	2875274000501	Cot de jgheab	buc	0,2000	50,00	10,30
	2874115837745	Suruburi	buc	10,0000	1,00	10,30
	2952160007200	Utilaj de ridicat pentru lucrari de finisaj	h-ut	0,0200	20,00	0,40
53	CE22A	Sisteme de burlane tip brass din tabla protejata anticoroziv.87mm	m			182,10 26,25
	7213050013100	Tinichigiu	h-om	0,3500	75,00	26,25
	2710406311726	Burlan rotund prefabricat tip brass	m	1,0500	80,00	85,68
	2875274000502	Cot burlan	buc	0,5000	50,00	25,50
	2875274110001	Piesa de legatura	buc	0,2500	50,00	12,75
	2413217300010	Cleme	buc	0,5000	2,00	1,02
	2874115830000	Pilnii de curatire	buc	0,2500	20,00	5,10
	2875274000503	Cot de capat	buc	0,2500	50,00	12,75
	2875274000050	Elemente de legatura	buc	0,2500	50,00	12,75
	2952160007200	Utilaj de ridicat pentru lucrari de finisaj	h-ut	0,0150	20,00	0,30
54	CE42A	Executarea lucarnelor in franton.Total lemn de rasinoase 0.155m3*/o lucarna	buc			1 631,92 495,23
	7124010010730	Dulgher 3	h-om	5,9700	75,00	447,75
	9310060019920	Muncitor deservire CM	h-om	0,6330	75,00	47,48
	28631463108081	Balamale (петли)	buc	4,0000	25,00	100,00
	28631463112701	Стемпон (ручка оконная)	buc	1,0000	25,00	25,00
	20101029010142	Lemn rotund de rasinoase pentru fabricarea lemnarei ecarisate sau pregatirea lamanelor (пластиты) б=20-24см calitatea a II a	m3	0,0600	4 500,00	270,00
	20101029041693	Dulapuri ecarisati de rasinoase б=19-22мм calit a III a	m3	0,0600	4 500,00	270,00
	20101029041694	Dulapuri ecarisati de rasinoase б=44mm calit a III a	m3	0,0350	4 500,00	157,50
	2682132600001	Cerceveli (Переплеты)	m2	0,5000	500,00	250,00
	28741458870491	Cuie de constructie	kg	1,4000	20,00	28,00
	24105200067531	Automacara 10 t cu brat cu zabrele (кран на автомобильном ходу)	h-ut	0,1100	300,00	33,00
	2955270002609	Fierastrau mecanic cu lant de 2,2 kw, 3 cp (Drujba, пила дисковая электрическая)	h-ut	0,1600	20,00	3,20
55	CL10C	Scari, parapete, pasarele, podeste, contravinturi, pane cu zabrele, bare si constructii metalice de sustinere a utilajelor tehnologice sau platforme metalice de deservire a agregatelor mari livrate in subansambluri gata confectionate, la inaltime pina la 35 m, cu greutatea pina la 0,150 t, asamblate prin sudura.Scara si bariera de protectie	t			44 562,22 6 375,02
	7214210026800	Montator constructii metalice	h-om	42,5000	75,00	3 187,50

1	2	3	4	5	6	7
	7212030022700	Sudor	h-om	29,7500	75,00	2 231,26
	7214070021400	Lacatus constructii metalice	h-om	8,5000	75,00	637,50
	9310060019920	Muncitor deservire CM	h-om	4,2500	75,00	318,75
	2811106301300	Constructii metalice (scari, parapete, pasarele, etc)	kg	1 000,0000	35,00	35 000,00
	2873155901340	Electrod sud.otel slab aliat S 1125/2 E 50B 4	kg	5,5000	40,00	220,00
	2874115842700	Piulita hexag. M20	buc	5,0000	2,00	10,00
	2874115802500	Surub cap hexagonal M 20	buc	5,0000	6,00	30,00
	2874115883700	Saiba M 20	buc	5,0000	2,00	10,00
	2413547308164	Carbura de calciu tehnica (carbid) S102	kg	0,4000	8,00	3,20
	2411115904512	Oxigen tehnic gazos S2031	m3	0,6000	15,00	9,00
	3110500003004	Convertizor de sudura de 14 kw	h-ut	5,5000	10,00	54,99
	3410520006728	Macara pe pneuri pina la 9,9 TF cu brat cu zabrele	h-ut	9,5000	300,00	2 850,00
56	CN26A	Vopsitorii cu miniu de plumb pe baza de ulei aplicate la pozitie, intr-un strat, pe suprafata constructiilor metalice ale halelor industriale (stilpi, grinzi, ferme, pane, contravintuiri) confectionate din profile usoare, executate manual	t			1 090,26 547,50
	7141020013300	Zugrav vopsitor	h-om	7,3000	75,00	547,50
	2430226103294	Vopsea de miniu de plumb pe baza de ulei V 351-3	kg	8,6000	50,00	430,00
	2681126001472	Hirtie slefuita uscata 23x30 gr 6	buc	19,8000	1,00	19,80
	2862306829942	Perie de sirma	buc	1,9000	30,00	57,00
	1711317306661	Bumbac de sters	kg	2,9500	1,00	2,96
	2320166200676	White spirit	kg	1,3200	25,00	33,00
		<b>2.4. Lucrari de schimbare a pardoselilor si sistema de incalzire</b>				
57		Pereti	*			0,00 0,00
58	CF50B	Tencuieli interioare de 5 mm grosime, executate manual, cu amestec uscat pe baza de ipsos, la pereti si pereti despartitori, preparare manuala a mortarului.	m2			114,70 91,50
	7122050013442	Tencuitor	h-om	1,2200	75,00	91,50
	2653102100831	Amestec uscat	kg	7,1400	3,00	21,42
	4100116202818	Apa pentru mortare si betoane	m3	0,0040	10,00	0,04
	2952160007200	Utilaj de ridicat pentru lucrari de finisaj	h-ut	0,0790	20,00	1,58
	2952240004021	Mixer electric	h-ut	0,0160	10,00	0,16
59	CN06A	Vopsitorii interioare cu vopsea pe baza de copolimeri vinilici in emulsie apoasa, aplicate in 2 straturi pe glet existent, executate manual Vopsire decorativa reliefata a peretilor	m2			58,00 41,25
	7141020013300	Zugrav vopsitor	h-om	0,5500	75,00	41,25
	2430116103800	Vopsea pe baza de copolimeri vinilici	kg	0,4000	40,00	16,00
	2653102100830	Ipsos pentru constructii tip A	kg	0,0600	3,00	0,18
	2681126001472	Hirtie slefuita uscata 23x30 gr 6	buc	0,5000	1,00	0,50
	1711317306661	Bumbac de sters	kg	0,0500	1,00	0,05
	4100116202818	Apa pentru mortare si betoane	m3	0,0020	10,00	0,02
60		Pardosele	*			0,00 0,00
61	CG56A	Sapa din amestec de autonivelare "Nivelir": grosime 10mm	m2			81,98 17,55
	7132030012600	Mozaicar	h-om	0,2340	75,00	17,55
	2653102100828	Amestec "Nivelir-Rapid"	kg	15,3000	4,00	61,51
	2430226101017	Grund "Tifengrund"	kg	0,0900	25,00	2,26
	4100126202818	Apa	m3	0,0040	10,00	0,04
	2952240004021	Mixer electric	h-ut	0,0420	10,00	0,42
	2952160007200	Utilaj de ridicat pentru lucrari de finisaj	h-ut	0,0100	20,00	0,20
62	CG36A	Pardoseli din placi laminat montale pe uscat cu pozarea stratului sintetic pe suport existent, inclusiv plintele de lemn si curatarea, in incaperi mai mare de 16 mp Marca 33-14	m2			430,95 97,50
	7132040012700	Parchetar	h-om	1,1500	75,00	86,25
	9310060019920	Muncitor deservire CM	h-om	0,1500	75,00	11,25
	2670112204051-1	Placi din laminat 14mm 33	m2	1,0500	300,00	318,15
	1111000100048	Strat sintetic	m2	1,0500	7,00	7,42
	2030122946766	Plinte din lemn fag 30 x 20 x 800 mm	m	0,9000	8,00	7,27
	2952160007200	Utilaj de ridicat pentru lucrari de finisaj	h-ut	0,0300	20,00	0,60

1	2	3	4	5	6	7
63	CG47B	Pardoseli din placi de gresie ceramica, inclusiv stratul suport din adezivi (amestec uscat), dimensiuni placi: pina la 200 x 200 mm	m2			385,81 93,00
	7132030012600	Mozaicar	h-om	1,2400	75,00	93,00
	2661112800700	Placi sau piscoturi de gresie	m2	1,0300	260,00	270,48
	2664102102013	Adeziv pentru lucrari de placaj (amestec uscat)	kg	3,7000	3,00	11,21
	24302261000001	Fuga	kg	0,5000	17,00	8,58
	2010237318700	Distantieri de rost	buc	20,0000	0,10	2,02
	4100126202818	Apa	m3	0,0020	10,00	0,02
	2952160007200	Utilaj de ridicat pentru lucrari de finisaj	h-ut	0,0010	20,00	0,02
	2952270003820	Malaxor mobil, electric	h-ut	0,0104	15,00	0,16
	2952240005106	Aspirator industrial	h-ut	0,0630	5,00	0,32
64	RpCU05G	Executarea strapungerilor pentru conducte sau tiranti in pereti din zidarie de caramida de 26 -50 cm grosime	buc			86,25 86,25
	7122050013400	Zidar	h-om	0,0500	75,00	3,75
	9310060019920	Muncitor deservire CM	h-om	1,1000	75,00	82,50
65		Sistema de incalzire	*			0,00 0,00
66	IC36E	Teava din polietilena armata de inalta densitate sau polipropilena armata sau nearmata, montata in coloane la instalatii de incalzire centrala, avind diametrul exterior de 50,0 mm..	m			83,85 37,50
	7136040011749	Instalator incalzire si gaze	h-om	0,5000	75,00	37,50
	2521216710000-50	Teava din polietilena sau polipropilena 50mm	m	1,0300	45,00	46,35
67	IC36D	Teava din polietilena armata de inalta densitate sau polipropilena armata sau nearmata, montata in coloane la instalatii de incalzire centrala, avind diametrul exterior de 40,0 mm.	m			69,80 33,75
	7136040011749	Instalator incalzire si gaze	h-om	0,4500	75,00	33,75
	2521216710000-40	Teava din polietilena sau polipropilena 40mm	m	1,0300	35,00	36,05
68	IC36A	Teava din polietilena armata de inalta densitate sau polipropilena armata sau nearmata, montata in coloane la instalatii de incalzire centrala, avind diametrul exterior de pina la 20,0 mm, inclusiv.	m			37,95 22,50
	7136040011749	Instalator incalzire si gaze	h-om	0,3000	75,00	22,50
	2521216710000-20	Teava din polietilena sau polipropilena 20mm	m	1,0300	15,00	15,45
69	IC36C	Teava din polietilena armata de inalta densitate sau polipropilena armata sau nearmata, montata in coloane la instalatii de incalzire centrala, avind diametrul exterior de 32,0 mm.	m			66,05 30,00
	7136040011749	Instalator incalzire si gaze	h-om	0,4000	75,00	30,00
	2521216710000-32	Teava din polietilena sau polipropilena 32*3.4 Ecoplastic cu fibre de bazalt	m	1,0300	35,00	36,05
70	IC38K	Piesa de racordare (fiting), cu 3 imbinari, din polipropilena imbinata prin polifusiune cu teava din polipropilena armata, avind diametrul exterior de 50,0 mm - Cot 50*50	buc			39,74 28,50
	7136040011749	Instalator incalzire si gaze	h-om	0,3800	75,00	28,50
	2875274110102-50-50	Piesa de racordare (fiting) - Cot 50*50	buc	1,0000	10,00	10,00
	2112307325046	Hirtie absorbanta	kg	0,0400	10,00	0,40
	3220137315778	Decapant	kg	0,0100	8,00	0,08
	2940600003000	Aparat de sudura pentru polifusiune	h-ut	0,0380	20,00	0,76
71	IC38K	Piesa de racordare (fiting), cu 3 imbinari, din polipropilena imbinata prin polifusiune cu teava din polipropilena armata, avind diametrul exterior de 50,0 mm - Mufe 50	buc			34,74 28,50
	7136040011749	Instalator incalzire si gaze	h-om	0,3800	75,00	28,50
	2875274110102-50	Piesa de racordare (fiting) - Mufe 50	buc	1,0000	5,00	5,00
	2112307325046	Hirtie absorbanta	kg	0,0400	10,00	0,40
	3220137315778	Decapant	kg	0,0100	8,00	0,08
	2940600003000	Aparat de sudura pentru polifusiune	h-ut	0,0380	20,00	0,76



1	2	3	4	5	6	7
72	IC38K	Piesa de racordare (fiting), cu 3 imbinari, din polipropilena imbinata prin polifuziune cu teava din polipropilena armata, avind diametrul exterior de 50,0 mm - Teu 50*50*50	buc			39,74 28,50
	7136040011749	Instalator incalzire si gaze	h-om	0,3800	75,00	28,50
	2875274110102-50-50-50	Piesa de racordare (fiting) - Teu 50*50*50	buc	1,0000	10,00	10,00
	2112307325046	Hirtie absorbanta	kg	0,0400	10,00	0,40
	3220137315778	Decapant	kg	0,0100	8,00	0,08
	2940600003000	Aparat de sudura pentru polifuziune	h-ut	0,0380	20,00	0,76
73	IC38K	Piesa de racordare (fiting), cu 3 imbinari, din polipropilena imbinata prin polifuziune cu teava din polipropilena armata, avind diametrul exterior de 50,0 mm - Teu 50*50*20	buc			39,74 28,50
	7136040011749	Instalator incalzire si gaze	h-om	0,3800	75,00	28,50
	2875274110102-50-50-20	Piesa de racordare (fiting) - Teu 50*50*20	buc	1,0000	10,00	10,00
	2112307325046	Hirtie absorbanta	kg	0,0400	10,00	0,40
	3220137315778	Decapant	kg	0,0100	8,00	0,08
	2940600003000	Aparat de sudura pentru polifuziune	h-ut	0,0380	20,00	0,76
74	IC38K	Piesa de racordare (fiting), cu 3 imbinari, din polipropilena imbinata prin polifuziune cu teava din polipropilena armata, avind diametrul exterior de 50,0 mm - Cruce 50*50*50*50	buc			39,74 28,50
	7136040011749	Instalator incalzire si gaze	h-om	0,3800	75,00	28,50
	2875274110102-50*4	Piesa de racordare (fiting) - Cruce 50*50*50*50	buc	1,0000	10,00	10,00
	2112307325046	Hirtie absorbanta	kg	0,0400	10,00	0,40
	3220137315778	Decapant	kg	0,0100	8,00	0,08
	2940600003000	Aparat de sudura pentru polifuziune	h-ut	0,0380	20,00	0,76
75	IC38K	Piesa de racordare (fiting), cu 3 imbinari, din polipropilena imbinata prin polifuziune cu teava din polipropilena armata, avind diametrul exterior de 50,0 mm - Trecere 50*40	buc			39,74 28,50
	7136040011749	Instalator incalzire si gaze	h-om	0,3800	75,00	28,50
	2875274110102-50-40	Piesa de racordare (fiting) - Trecere 50*40	buc	1,0000	10,00	10,00
	2112307325046	Hirtie absorbanta	kg	0,0400	10,00	0,40
	3220137315778	Decapant	kg	0,0100	8,00	0,08
	2940600003000	Aparat de sudura pentru polifuziune	h-ut	0,0380	20,00	0,76
76	IC38K	Piesa de racordare (fiting), cu 3 imbinari, din polipropilena imbinata prin polifuziune cu teava din polipropilena armata, avind diametrul exterior de 50,0 mm - Teu 40*40*20	buc			34,74 28,50
	7136040011749	Instalator incalzire si gaze	h-om	0,3800	75,00	28,50
	2875274110102-40-40-20	Piesa de racordare (fiting) - Teu 40*40*20	buc	1,0000	5,00	5,00
	2112307325046	Hirtie absorbanta	kg	0,0400	10,00	0,40
	3220137315778	Decapant	kg	0,0100	8,00	0,08
	2940600003000	Aparat de sudura pentru polifuziune	h-ut	0,0380	20,00	0,76
77	IC38K	Piesa de racordare (fiting), cu 3 imbinari, din polipropilena imbinata prin polifuziune cu teava din polipropilena armata, avind diametrul exterior de 50,0 mm - Mufe 40	buc			34,74 28,50
	7136040011749	Instalator incalzire si gaze	h-om	0,3800	75,00	28,50
	2875274110102-40	Piesa de racordare (fiting) - Mufe 40	buc	1,0000	5,00	5,00
	2112307325046	Hirtie absorbanta	kg	0,0400	10,00	0,40
	3220137315778	Decapant	kg	0,0100	8,00	0,08
	2940600003000	Aparat de sudura pentru polifuziune	h-ut	0,0380	20,00	0,76
78	IC38J	Piesa de racordare (fiting), cu 3 imbinari, din polipropilena imbinata prin polifuziune cu teava din polipropilena armata, avind diametrul exterior de 40,0 mm - Trecere 32*40	buc			30,65 25,50
	7136040011749	Instalator incalzire si gaze	h-om	0,3400	75,00	25,50
	2875274110102-32-40	Piesa de racordare (fiting) - Trecere 32*40	buc	1,0000	4,00	4,00

1	2	3	4	5	6	7
	2112307325046	Hirtie absorbanta	kg	0,0400	10,00	0,40
	3220137315778	Decapant	kg	0,0090	8,00	0,07
	2940600003000	Aparat de sudura pentru polifisiune	h-ut	0,0340	20,00	0,68
79	IC38J	Piesa de racordare (fiting), cu 3 imbinari, din polipropilena imbinata prin polifusiune cu teava din polipropilena armata, avind diametrul exterior de 40,0 mm - Mufe 32	buc			29,65 25,50
	7136040011749	Instalator incalzire si gaze	h-om	0,3400	75,00	25,50
	2875274110102-32	Piesa de racordare (fiting) - Mufe 32	buc	1,0000	3,00	3,00
	2112307325046	Hirtie absorbanta	kg	0,0400	10,00	0,40
	3220137315778	Decapant	kg	0,0090	8,00	0,07
	2940600003000	Aparat de sudura pentru polifisiune	h-ut	0,0340	20,00	0,68
80	IC38J	Piesa de racordare (fiting), cu 3 imbinari, din polipropilena imbinata prin polifusiune cu teava din polipropilena armata, avind diametrul exterior de 40,0 mm - Teu 32*32*20	buc			30,65 25,50
	7136040011749	Instalator incalzire si gaze	h-om	0,3400	75,00	25,50
	2875274110102-32-32-20	Piesa de racordare (fiting) - Teu 32*32*20	buc	1,0000	4,00	4,00
	2112307325046	Hirtie absorbanta	kg	0,0400	10,00	0,40
	3220137315778	Decapant	kg	0,0090	8,00	0,07
	2940600003000	Aparat de sudura pentru polifisiune	h-ut	0,0340	20,00	0,68
81	IC38A	Piesa de racordare (fiting), cu 2 imbinari, din polipropilena imbinata prin polifusiune cu teava din polipropilena armata, avind diametrul exterior de pina la 20,0 mm, inclusiv - Cot 20*20	buc			14,80 11,25
	7136040011749	Instalator incalzire si gaze	h-om	0,1500	75,00	11,25
	2875274110102-20-20	Piesa de racordare (fiting) - Cot 20*20	buc	1,0000	3,00	3,00
	2112307325046	Hirtie absorbanta	kg	0,0200	10,00	0,20
	3220137315778	Decapant	kg	0,0060	8,00	0,05
	2940600003000	Aparat de sudura pentru polifisiune	h-ut	0,0150	20,00	0,30
82	IB06C	Radiatoare din otel, monobloc avind lungimea de 1800 mm 22*500 EXTREA (sau analog) inclusiv elemente de prindere	buc			1 988,65 60,00
	7136040011749	Instalator incalzire si gaze	h-om	0,8000	75,00	60,00
	2822115700000-1	Radiator 1800 mm 22*500 EXTREA (sau analog) inclusiv elemente de prindere	buc	1,0000	1 900,00	1 900,00
	1714227322940	Cinepa fuior	kg	0,0050	10,00	0,05
	2430126100338	Solutie de etansare	kg	0,0100	10,00	0,10
	2811236832352	Burghiu cu cap widia cu D=8	buc	0,0500	30,00	1,50
	2875276313344	Diblu cu expandare cu D= 8	buc	6,0000	2,00	12,00
	2952270007609	Masina de gaurit electrica	h-ut	0,3000	50,00	15,00
83	IB06B	Radiatoare din otel, monobloc avind lungimea de 1001 - 1500mm "KORAD" (sau analog) 22K 500*1100	buc			1 370,87 48,75
	7136040011749	Instalator incalzire si gaze	h-om	0,6500	75,00	48,75
	2822115700000-2	Radiator "KORAD" (sau analog) 22K 500*1100	buc	1,0000	1 300,00	1 300,00
	1714227322940	Cinepa fuior	kg	0,0040	10,00	0,04
	2430126100338	Solutie de etansare	kg	0,0080	10,00	0,08
	2811236832352	Burghiu cu cap widia cu D=8	buc	0,0500	30,00	1,50
	2875276313344	Diblu cu expandare cu D= 8	buc	4,0000	2,00	8,00
	2952270007609	Masina de gaurit electrica	h-ut	0,2500	50,00	12,50
84	IB06A	Radiatoare din otel, monobloc avind lungimea de pina la 1000 mm, inclusiv "KORAD" (sau analog) 22K 500*500	buc			855,09 37,50
	7136040011749	Instalator incalzire si gaze	h-om	0,5000	75,00	37,50
	2822115700000-3	Radiator "KORAD" (sau analog) 22K 500*500	buc	1,0000	800,00	800,00
	1714227322940	Cinepa fuior	kg	0,0030	10,00	0,03
	2430126100338	Solutie de etansare	kg	0,0060	10,00	0,06
	2811236832352	Burghiu cu cap widia cu D=8	buc	0,0500	30,00	1,50
	2875276313344	Diblu cu expandare cu D= 8	buc	3,0000	2,00	6,00
	2952270007609	Masina de gaurit electrica	h-ut	0,2000	50,00	10,00
85	ID07A	Separator termostatic de condensat racordat, cu mufe, avind diametrul nominal de 1/2" - 3/4" Coltar RTR N	buc			184,23 33,75
	7136040011749	Instalator incalzire si gaze	h-om	0,4500	75,00	33,75
	2913134626000-1	Separator termostatic RTR-N D15	buc	1,0000	150,00	150,00

1	2	3	4	5	6	7
	1714227322940	Cinepa fuior	kg	0,0160	10,00	0,16
	2430126100338	Solutie de etansare	kg	0,0320	10,00	0,32
86	ID01A	Robinet cu ventil cu dublu reglaj (tur sau retur) pentru instalatii de incalzire central, avind diametrul nominal de 3/8" -1/2" RLV Coltar Danfos	buc			113,86 13,50
	7136040011749	Instalator incalzire si gaze	h-om	0,1800	75,00	13,50
	2875274202700-1	Robinet cu dublu reglaj RLV Coltar Danfos	buc	1,0000	100,00	100,00
	1714227322940	Cinepa fuior	kg	0,0120	10,00	0,12
	2430126100338	Solutie de etansare	kg	0,0240	10,00	0,24
87	ID06A	Robinet de aerisire cu cheie mobila pentru instalatii de incalzire centrala, avind diametrul nominal de 1/4"	buc			12,70 7,50
	7136040011749	Instalator incalzire si gaze	h-om	0,1000	75,00	7,50
	2913134500000	Robinet de aerisire cu cheie cu Dn 1/4 "	buc	1,0000	5,00	5,00
	2524907304522	Banda teflon nesisterizat	buc	0,1000	2,00	0,20
88	ID04C	Robinet de trecere sau de retinere cu mufe pentru instalatii de incalzire central, avind diametrul nominal de 2"	buc			234,89 33,75
	7136040011749	Instalator incalzire si gaze	h-om	0,4500	75,00	33,75
	2875274205100-1	Robinet cu mufa 40	buc	1,0000	200,00	200,00
	1714227322940	Cinepa fuior	kg	0,0380	10,00	0,38
	2430126100338	Solutie de etansare	kg	0,0760	10,00	0,76
89	IC42A	Suporti si dispozitive de fixare pentru sustinerea conductelor, boilere, aparate si recipienti, avind greutatea de pina la 2 kg / bucata	kg			32,25 17,25
	7136040011749	Instalator incalzire si gaze	h-om	0,2300	75,00	17,25
	2710700000000	Suporti sau dispozitive	kg	1,0000	15,00	15,00
90	IE03A	Efectuarea probei de etanseitate la presiune a conductelor de alimentare a aparatelor de incalzire (aeroterme, termoconvectoare, covectoare de plinta, etc.) avind diametrul de 3/8" ... 1"	m			7,15 6,75
	7136040011749	Instalator incalzire si gaze	h-om	0,0900	75,00	6,75
	2952270003304	Electropompa de apa monoetajata de joasa presiune 15,0 - 30,0 kw	h-ut	0,0400	10,00	0,40
91	IE04A	Efectuarea probei de dilatare-contractare si de functionare, a conductelor de alimentare a aparatelor de incalzire (aeroterme, termoconvectoare, covectoare de plinta, etc.) avind diametrul de 3/8" ... 1"	m			6,00 6,00
	7136040011749	Instalator incalzire si gaze	h-om	0,0800	75,00	6,00
92	RpSF50A	Aprobarea hidraulica si spalarea sistemelor de incalzire centrala cu apa	m			5,45 5,25
	9310060019930	Muncitor	h-om	0,0700	75,00	5,25
	4100116202820	Apa potabila	m3	0,0025	10,00	0,02
	2875277400000	Compresor	h-ut	0,0090	20,00	0,18
		<b>2.5. Trotuar perimetral.115.6m*0.8m</b>				
93	RpCB18A	Demolarea betoanelor vechi cu mijloace manuale, fundatii si elevatii cu dozaje pina la 150 kg/mc	m3			666,95 663,75
	7123010010200	Betonist	h-om	6,2000	75,00	465,00
	9310060019920	Muncitor deservire CM	h-om	2,6500	75,00	198,75
	4100116202818	Apa pentru mortare si betoane	m3	0,0200	10,00	0,20
	2922140006702	Macara de fereastr	h-ut	0,1500	20,00	3,00
94	TsA01A1	Sapatura manuala de pamint in spatii intinse, la deblee, la canale deschise, la gropi de imprumut, la indepartarea stratului vegetal de 10-30 cm grosime in pamint cu umiditate naturala aruncarea in depozit sau vehicul a carei platforma este sub cel mult 0,60 m peste nivelul sapaturii teren usor	m3			39,00 39,00
	9310060019900	Muncitor necalificat	h-om	0,5200	75,00	39,00
95	IzF31B	Hidroizolarea suprafetelor din beton (verticale, orizontale,inclusiv tavane) cu amestec "Penetron" - 2 straturi: suprafata rugoasa 30cm	m2			186,25 66,00

1	2	3	4	5	6	7
	9310060019920	Muncitor deservire CM	h-om	0,5000	75,00	37,50
	7122050013400	Zidar	h-om	0,3800	75,00	28,50
	24165373438290	Amestec "Penetron"	kg	1,2000	100,00	120,00
	4100116202818	Apa pentru mortare si betoane	m3	0,0250	10,00	0,25
96	TsC54B	Strat de fundatie din piatra sparta 8-40mm-15 cm	m3			441,25
						74,25
	9310060019900	Muncitor necalificat	h-om	0,9900	75,00	74,25
	1411122201752	Piatra sparta	m3	1,1500	300,00	345,00
	4100126202818	Apa	m3	0,1000	10,00	1,00
	2912340002506	Compresor mobil motor ardere interna, presiunea pina la 686 kPa (7atm), 2,2 m3/min	h-ut	0,2100	20,00	4,20
	2592270004021	Compactor pe pneuri sau mecanic 150 - 200 kg	h-ut	0,4200	40,00	16,80
97	DI119 Aplicat	Fundatii monolite din beton C15/20 la edificiile artificiale 10 cm+dfinte	m3			1 914,99
						239,25
	9310060019930	Muncitor	h-om	3,1900	75,00	239,25
	2663102100000*	Beton C16/20	m3	1,0200	1 350,00	1 377,00
	2010102903495	Scinduri de rasinoase	m3	0,0370	4 500,00	166,48
	2922140007000	Macara	h-ut	0,4280	300,00	132,25
98	RpDC04B	Taierea cu masina cu discuri diamantate a rosturilor de dilatatie si contractie in betonul de uzura, la drumuri si strazi	m			69,58
						27,75
	7123011000200	Betonist	h-om	0,3700	75,00	27,75
	2881116002721	Disc armat cu seg. diamantati cu crestatura larga cu D=400 mm, forma IA-IR-55/C1	buc	0,0035	200,00	0,72
	1212121212121	apa	m3	0,0400	10,00	0,41
	2940520007684	Masina de taiat rosturi in beton cu discuri abrazive de 24 CP	h-ut	0,3700	20,00	7,40
	3410540005603	Autocisterna 5-8 t cu dispozitive de stropire	h-ut	0,3700	90,00	33,30
		<b>2.6. Trotuare (86+4+4)*4=376m2</b>				
99	RpDB36A	Desfacerea trotuarelor din dale de beton sau bazalt si borduri din piatra sau de beton orice dimensiuni, asezate pe beton (dale din piatra sau beton)	m2			29,25
						29,25
	9310060019920	Muncitor deservire CM	h-om	0,3900	75,00	29,25
100	TsC18B1	Sapatura mecanica cu bobcat , inclusiv iplanificarea pamintului pina la 10 m, in teren catg. 2	100 m3			1 096,00
						0,00
	2952260003553	Buldozer pe senile pina la 65-80 CP	h-ut	2,7400	400,00	1 096,00
101	TsA01A1	Sapatura manuala de pamint in spatii intinse, la deblee, la canale deschise, la gropi de imprumut, la indepartarea stratului vegetal de 10-30 cm grosime in pamint cu umiditate naturala aruncarea in depozit sau vehicul a carei platforma este sub cel mult 0,60 m peste nivelul sapaturii teren usor	m3			39,00
						39,00
	9310060019900	Muncitor necalificat	h-om	0,5200	75,00	39,00
102	TsD7G1	Compactarea mecanica a umpluturilor cu rulou compresor static autopropulsat de 10-12 t, in straturi succesive de 15-20 cm grosime dupa compactare, exclusiv udarea fiecarui strat in parte, umpluturile executandu-se cu pamint coeziv grad. compact. 97-98%	100 m3			1 113,14
						372,75
	9310060019900	Muncitor necalificat	h-om	4,9700	75,00	372,75
	2952240004004	Compactor auto cu ruloari pina la 12 tf	h-ut	6,1700	120,00	740,40
103	TsC54A	Strat de fundatie din nisip 10cm	m3			386,50
						67,50
	9310060019900	Muncitor necalificat	h-om	0,9000	75,00	67,50
	1421102200525	Nisip sortat nespalat de riu si lacuri 0,0-7,0 mm	m3	1,1000	270,00	297,00
	4100126202818	Apa	m3	0,1000	10,00	1,00
	2912340002506	Compresor mobil motor ardere interna, presiunea pina la 686 kPa (7atm), 2,2 m3/min	h-ut	0,2100	20,00	4,20
	2592270004021	Compactor pe pneuri sau mecanic 150 - 200 kg	h-ut	0,4200	40,00	16,80
104	TsC54C	Strat de fundatie din pietris 12 cm	m3			441,25
						74,25
	9310060019900	Muncitor necalificat	h-om	0,9900	75,00	74,25
	1421102200068	Pietris ciuruit nespalat de riu 7-15mm	m3	1,1500	300,00	345,00
	4100126202818	Apa	m3	0,1000	10,00	1,00
	2912340002506	Compresor mobil motor ardere interna, presiunea	h-ut	0,2100	20,00	4,20

1	2	3	4	5	6	7
		pina la 686 kPa (7atm), 2,2 m3/min				
	2592270004021	Compactor pe pneuri sau mecanic 150 - 200 kg	h-ut	0,4200	40,00	16,80
105	DE11A	Borduri mici, prefabricate din beton cu sectiunea de 10x15 cm, pnetu incadrarea spatiilor verzi, trotuarelor, aleilor, etc., asezate pe o fundatie din beton, de 10x20 cm De format resurs beton	m			168,35 ----- 22,50
	9310060019900	Muncitor necalificat	h-om	0,1200	75,00	9,00
	7129020012800	Pavator	h-om	0,1800	75,00	13,50
	2663102100001-01	Beton de ciment clasa B15/M200 (Лютки)	m3	0,0480	1 300,00	62,40
	2651122100024	Ciment portland P 40 saci S388	kg	1,0200	2,20	2,24
	1421102200513	Nisip sortat nespalat de riu si lacuri 0,0-3,0 mm	m3	0,0030	270,00	0,81
	2666122800325	Bordura beton pentru trotuare dimensiuni 750 x 150 x 100 B 2	m	1,0050	80,00	80,40
106	DE17A	Pavaje color executate din placi de trotuare din beton prefabricat asezate pe un strat din amestec uscat de ciment si nisip, in proportie 1:3, rostuit cu amestec uscat de ciment si nisip, grosime strat de 5 cm placi de 60mm	m2			265,42 ----- 44,70
	7129020012800	Pavator	h-om	0,5802	75,00	43,51
	9310060019922	Muncitor deservire	h-om	0,0158	75,00	1,18
	2651122100027	Ciment portland M400 saci, (pentru rosturi)	kg	1,6000	2,20	3,52
	2651122100442	Ciment portland M400 saci, (pentru strat)	kg	13,2000	2,20	29,04
	2661112800655-60	Placi din beton, pentru trotuare (color) 60mm	m2	1,0150	170,00	172,55
	1421102200546	Nisip pentru constructii 0,3-0,7 mm (pentru rosturi)	m3	0,0050	270,00	1,35
	1421102200547	Nisip pentru constructii 0,3-0,7 mm (pentru strat)	m3	0,0380	270,00	10,26
	2881116002701	Disc pentru taiat placi	buc	0,0200	200,00	4,00
107	DE17A	Pavaje gri executate din placi de trotuare din beton prefabricat asezate pe un strat din amestec uscat de ciment si nisip, in proportie 1:3, rostuit cu amestec uscat de ciment si nisip, grosime strat de 5 cm placi de 60mm	m2			255,27 ----- 44,70
	7129020012800	Pavator	h-om	0,5802	75,00	43,52
	9310060019922	Muncitor deservire	h-om	0,0158	75,00	1,19
	2651122100027	Ciment portland M400 saci, (pentru rosturi)	kg	1,6000	2,20	3,52
	2651122100442	Ciment portland M400 saci, (pentru strat)	kg	13,2000	2,20	29,04
	2661112800655-60-1	Placi din beton, pentru trotuare 60mm	m2	1,0150	160,00	162,40
	1421102200546	Nisip pentru constructii 0,3-0,7 mm (pentru rosturi)	m3	0,0050	270,00	1,35
	1421102200547	Nisip pentru constructii 0,3-0,7 mm (pentru strat)	m3	0,0380	270,00	10,26
	2881116002701	Disc pentru taiat placi	buc	0,0200	200,00	4,00

**APROBAT:**

**Intocmit**

**VALDCONGRUP SRL**

(funcția, semnătura, numele, prenumele)

**Investitor**

**Primaria mun. Hincesti**

(funcția, semnătura, numele, prenumele)

L.S.

L.S.