

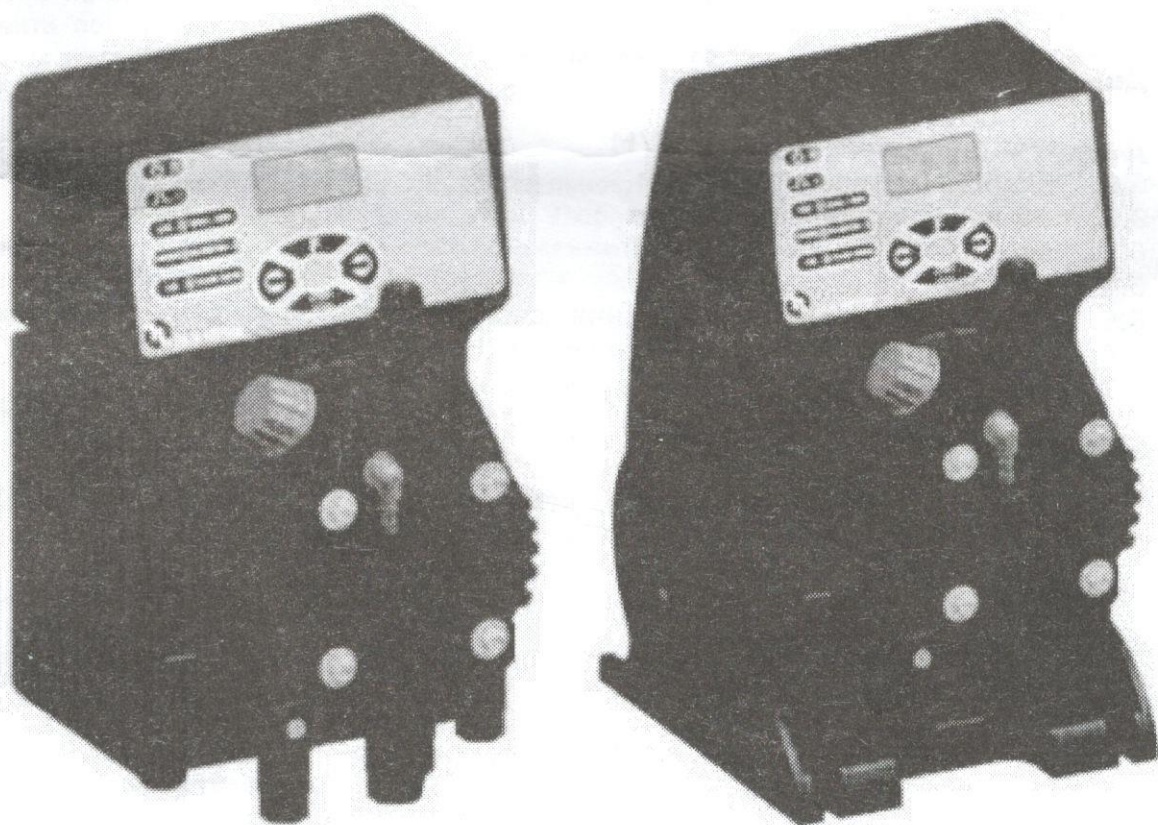

ГЕЙЗЕР

фильтры для воды

ДОЗИРУЮЩИЙ НАСОС "ЕТАТРОН" СЕРИИ DLX-M и DLXB-M



РУКОВОДСТВО ПО УСТАНОВКЕ И ОБСЛУЖИВАНИЮ

Содержание

1.0. Советы и предупреждения	2
1.1. Предупреждения	2
1.2. Доставка и транспортировка насосов	2
1.3. Правильное использование	2
1.4. Риски	2
1.5. Дозирование токсичных и/или вредных жидкостей	3
1.6. Установка и демонтаж насоса	3
2.0. Дозирующие насосы серии DLX и DLXB	4
2.1. Принцип работы	4
2.2. Общие характеристики	4
2.3. Регулировка длины хода пистона	4
2.4. Материалы головки насоса	5
3.0. Установка	6
3.1. Схема подключения инжектора	7
3.2. Электрические подключения и функции выходных коннекторов	8
4.0. Обслуживание	9
5.0. Дозирование серной кислоты	9
6.0. Дозирующий насос серии VFT/М	10
6.1. Кнопки управления насосом	10
6.2. Обычный вариант установки	10
6.3. Аксессуары	10
6.4. Датчик уровня	11
6.5. Схемы-пиктограммы управления (дисплей)	11
6.6. Режим работы от импульсного водомера	19
6.7. Описание режима датчика выходного потока	19
7.0. Возможные поломки общие для насосов серии DLX	20
7.1. Механические ошибки	20
7.2. Электрические повреждения	20
Схемы	21

Советы и предупреждения

Пожалуйста, внимательно прочтите предупреждения, описанные в данном разделе, это поможет вам осуществить безопасную установку, использование и обслуживание насоса.

- Храните это руководство для консультации по любой проблеме
- Наши насосы изготовлены в соответствии с действующими общими нормами, обеспеченными маркой CE в соответствии со следующими европейскими стандартами: №89/336/CEE касательно "электромагнитной совместимости", №73/23/CEE касательно "низкого напряжения", как и последующая модификация 93/68/CEE

Наши насосы действительно высоко надёжны и отличаются длительностью работы, но при этом необходимо внимательно и точно следовать нашим инструкциям, особенно по обслуживанию.

1.1. Предупреждения:

Производитель не несет ответственности за любые нарушения, связанные с вмешательством неквалифицированных лиц.

ГАРАНТИЯ: 1 год (не распространяется на клапана, ниппеля, гайки, шланги, фильтры и инжекторы). Также гарантия не распространяется на оборудование, используемое неправильным образом. Гарантия дается производителем или его авторизованным дистрибьютором.

1.2. Доставка и транспортировка насосов

Транспортировка насоса должна осуществляться исключительно в вертикальном положении. Жалобы на отсутствующий или поврежденный товар должны быть сделаны в течение 10 дней с момента получения груза и будут рассматриваться в течение 30 дней с момента получения жалобы производителем. Возврат насосов или другого поврежденного оборудования должен предварительно оговариваться с поставщиком.

1.3. Правильное использование

Насосы должны использоваться исключительно для целей, для которых они разработаны, а именно дозирование жидких реагентов. Любое иное использование – неправильное, а, следовательно, опасно. В случае сомнения свяжитесь с производителем.

Производитель не несет ответственности за повреждения оборудования, вызванные неправильным использованием насосов.

1.4. Риски

- После вскрытия упаковки насоса убедитесь в его целостности. В случае сомнения, свяжитесь с поставщиком. Упаковочные материалы (особенно пластиковые пакеты) должны храниться в недоступности от детей.
- Перед подсоединением насоса к сети убедитесь, что напряжение сети соответствует рабочему напряжению насоса. Эти данные написаны на информационной табличке насоса.
- Электрические подключения должны соответствовать нормам и правилам, используемым в вашем регионе
- Существуют основные правила, которые необходимо соблюдать:
 - 1 – Не дотрагивайтесь до оборудования мокрыми или влажными руками
 - 2 – Не включайте насос ногами (например, в бассейнах)
 - 3 – Не подвергайте насос воздействию атмосферных воздействий
 - 4 – Не допускайте использования насосов детьми или неподготовленным персоналом
- В случае неправильной работы насоса выключите его и проконсультируйтесь с нашими специалистами по поводу любого необходимого ремонта

Перед проведением любых работ с насосом необходимо:

1. Отсоединить пины от сетевой розетки или отключить питание двухполюсным выключателем с минимальным расстоянием между контактами 3 мм (Рис. 4)
2. Сравить давление из головки насоса и шлангов

3. Слить всю дозируемую жидкость из головки насоса. Это можно проделать, отсоединив насос от системы и перевернув его вверх ногами на 15-30 секунд не подсоединяя шланги к ниппелям: если это невозможно проделать, снимите головку, открутив 4 крепежных винта.

В случае повреждения гидравлических систем насоса (разрыв прокладки, клапана или шланга) необходимо сразу же остановить насос, слить и стравить давление из шланга подачи, используя все меры предосторожности (перчатки, очки, спец. одежду и т.д.)

1.5. Дозирование токсичных и/или вредных жидкостей

Во избежание контакта с вредными или токсичными жидкостями всегда следуйте нижеописанным инструкциям:

- Обязательно следуйте инструкциям производителя используемого химического реагента
- Регулярно проверяйте гидравлические части насоса и используйте их, только если они находятся в идеальном состоянии
- Используйте шланги, клапана и прокладки из совместимого с дозируемым препаратом материала, в местах, где возможно используйте трубы ПВХ
- Перед демонтажом головки насоса прогоните через нее нейтрализующий состав

1.6. Установка и демонтаж насоса

1.6.1. Установка

Все насосы поставляются в сборе, готовые к работе. Чтобы иметь точное представление о строении насоса, обратитесь к схеме в конце данной инструкции, где вы также сможете найти список запасных частей, которые при необходимости можно заказать отдельно. Именно с этой целью там же расположены схемы на клапана и головки насосов.

1.6.2. Демонтаж

Перед выполнением демонтажа насоса необходимо проделать следующее:

1. Отсоединить пины от сетевой розетки или отключить питание двухполюсным выключателем с минимальным расстоянием между контактами 3 мм (Рис. 4)
2. Стравить давление из головки насоса и шлангов
3. Слить всю дозируемую жидкость из головки насоса. Это можно проделать, отсоединив насос от системы и перевернув его вверх ногами на 15-30 секунд не подсоединяя шланги к ниппелям: если это невозможно проделать, снимите головку, открутив 4 крепежных винта. (Рис. 10)

ОБЩИЕ РАЗМЕРЫ (Рис. 1)

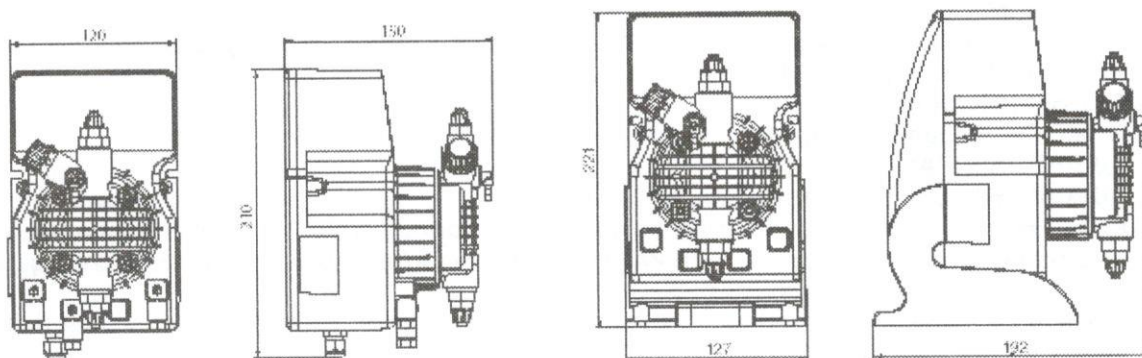

2.0. Дозирующие насосы серии DLX

2.1. Принцип работы

Принцип работы дозирующего насоса заключается в следующем: на поршень, который приводится в действие воздействием постоянного электромагнитного поля соленоида, крепится тефлоновая мембрана. При движении поршня вперед (под воздействием электромагнитного поля) возникает давление на головку насоса, при этом происходит выброс жидкости через клапан сброса. После окончания воздействия электромагнитного поля поршень возвращается в исходное положение при помощи пружины, при этом происходит забор жидкости через заборный клапан.

Принцип работы очень прост, при этом насос не требует смазки, что сводит процесс обслуживания практически к нулю. Материалы, используемые для изготовления насосов, делают возможным дозирование агрессивных жидкостей.

Насосы данной серии имеют производительность 0-20 л/ч и рабочее давление 0-15 бар (в зависимости от Вашего выбора).

2.2. Общие характеристики

- Оборудование произведено в соответствии с нормами CE
- Класс защиты IP 65
- Антикислотный корпус
- Панель управления защищена водостойкой полиэстровой пленкой, стойкой к ультрафиолетовому излучению
- Стандартное электропитание: 230В, 50 Гц, однофазное
- По запросу:
 - 240В, 50-60 Гц, однофазное
 - 110 В, 50-60 Гц, однофазное
- По запросу: ручная регулировка длины хода поршня. Обеспечивает более точную регулировку производительности (Только модели серии DLXB)

2.3. Регулировка длины хода поршня

(По дополнительному запросу только для DLXB)

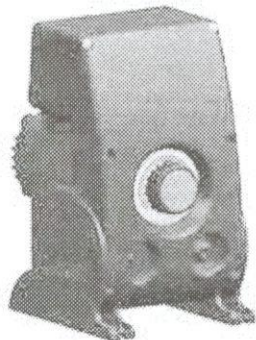

Регулировка длины хода поршня осуществляется в диапазоне 0-100% и производится при помощи ручки регулировки, расположенной на задней крышке насоса.

На практике применяется рабочий диапазон 20-100%.

Ручка защищена от случайных поворотов, поэтому для изменения показаний необходимо нажать на нее, а затем повернуть до требуемого значения.

2.4. Материалы головки насоса

МЕМБРАНА: Тефлон

ГОЛОВКА НАСОСА: Полипропилен, по запросу: ПВХ, н/ст 316, Тефлон, PVDF

НИППЕЛИ: Полипропилен

ФИЛЬТР: Полипропилен

ИНЖЕКТОР: Полипропилен

ШЛАНГ ЗАБОРА: Гибкий ПВХ

ШЛАНГ СБРОСА: Полиэтилен

КЛАПАНА фиксирующие: Витон (по запросу: дюрал, нитрил, силикон), шаровые: с шариками из боросиликатного стекла (по запросу: н/ст 316), возможна поставка пружинных клапанов

ПРОКЛАДКИ: Витон, по запросу дюрал, нитрил, силикон и Тефлон только для шаровых клапанов

DLX-VFT/M – DLXB-VFT/M											
Тип	МАХ производительность	МАХ противодавление	МАХ имп/мин	Выход за импульс	Импульс	Высота забора	Стандартное электропитание		Потребляемая мощность	Потребляемый ток	Вес, Нетто
							В-Гц	В-Гц			
	л/ч	бар		мл	мм	м			Вт	А	Кг
01-15	01	15	120	0,14	0,80	2,0	230 В 50-60 Гц		37	0,16	2,3
02-10	02	10	120	0,28	0,80	2,0	230 В 50-60 Гц		37	0,16	2,3
05-07	05	07	120	0,69	1,00	2,0	230 В 50-60 Гц		37	0,16	2,3
05-12	05	12	120	0,69	1,00	2,0	230 В 50-60 Гц		37	0,16	2,3
08-10	08	10	120	1,11	1,40	2,0	230 В 50-60 Гц		58	0,25	2,9
15-04	15	04	120	2,08	2,20	2,0	230 В 50-60 Гц		58	0,25	2,9
20-03	20	03	120	2,78	2,20	2,0	230 В 50-60 Гц		58	0,25	2,9

рис. 2

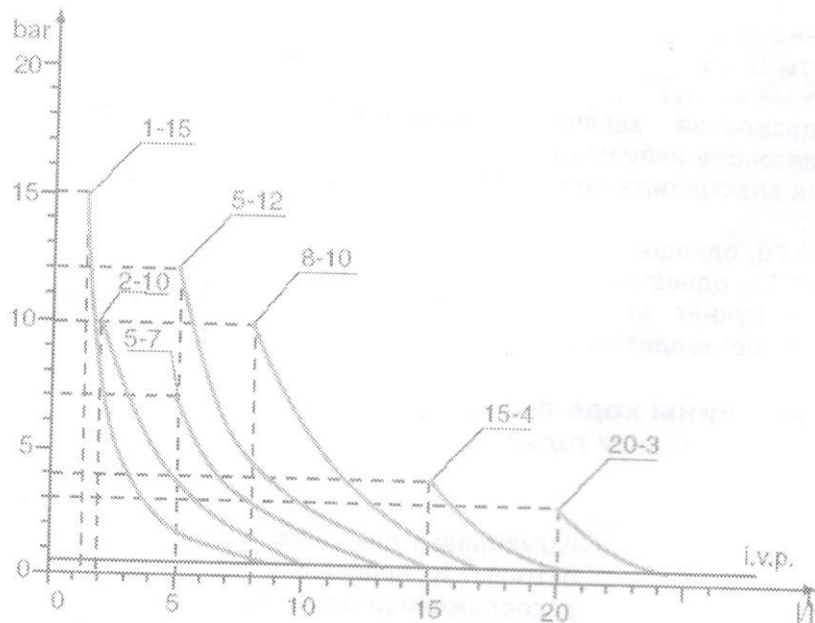

Диаграммы на рис. 3 показывают максимальный перепад производительности насоса в зависимости от рабочего давления системы: на диаграммах учтены потери на инжекторе. В процессе выбора модели насоса мы рекомендуем учитывать, что технические характеристики нашего оборудования при максимальной нагрузке могут иметь погрешность 5%.

3.0. Установка

а. – Устанавливайте насос в сухом, хорошо проветриваемом месте вдали от источников тепла, при температуре окружающей среды не более 40°C. Минимальная рабочая температура напрямую зависит от типа дозируемой жидкости, при этом необходимо помнить, что она должна оставаться в жидком состоянии.

б. – Перед началом установки ознакомьтесь с правилами электрических подключений в вашем регионе. (Рис. 4)

Если на насосе отсутствует розетка его нужно подключать к сети через однополюсный прерыватель с расстоянием между контактами минимум 3 мм. При этом перед проведением каких-либо работ с насосом убедитесь, что прерыватель разомкнут.



Рис. 4

в. – Расположите насос, как показано на рис. 5, учитывая, что его можно устанавливать, как выше, так и ниже уровня дозируемой жидкости, при этом перепад уровней не должен превышать 2-х метров. Если система работает при атмосферном давлении (без обратного), а емкость с реагентами расположена выше насоса (рис. 6) необходимо часто проверять состояние инжектора, т.к. его износ может вызвать попадание реагента в систему даже при выключенном насосе. Если данная проблема появляется, Вам необходимо установить обратный клапан (С) между точкой выброса и клапаном. Не устанавливайте насос над емкостью с химическими препаратами, выделяющими большое количество паров, за исключением случаев, когда емкость герметично закупорена.

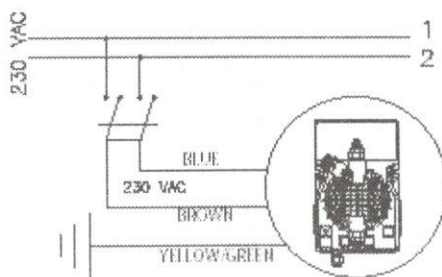
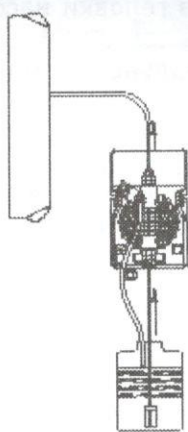

Fig. 5

Рис. 5

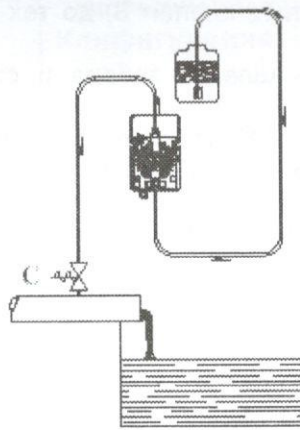

Fig. 6

Рис. 6

г – Клапан стравливания будет всегда находиться наверху насоса. Клапан забора, к которому подсоединяется шланг с фильтром, всегда будет находиться снизу.



Рис. 7

д - Снимите защитный колпачок, пропустите шланг через гайку, одновременно проталкивая и вращая, вставьте шланг в коническое соединение ниппеля (зажим шланга). Поворотом гайки зафиксируйте шланг. (Рис. 7)

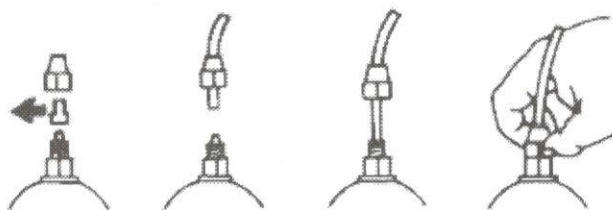

Рис. 8

Если Вам необходимо отсоединить насос от системы установите на место защитные колпачки, чтобы избежать подтекания жидкости. Перед подключением шланга подачи к системе закачайте жидкость в дозирующий насос как показано на Рис. 8. Перед завершением установки шланга сброса убедитесь, что импульсы насоса не приводят его в движение. В случае возникновения проблем с закачиванием насоса используйте простой шприц для всасывания жидкости через ниппель сброса, при этом насос должен работать, продолжайте до тех пор, пока жидкость в шприце не начнет подниматься. Используйте отрезок шланга забора для подсоединения шприца к ниппелю сброса. В том случае если на насосе есть клапан стравливания воздуха, открутите клапан В, до тех пор, пока из головки насоса не выйдет весь воздух.

е - Старайтесь расположить шланги забора и сброса в идеально вертикальном состоянии, избегая перегибов.

ж - Выберите наиболее подходящее место для врезки в систему и установите в нем стальной коннектор с наружной резьбой 3/8". Данный коннектор не входит в комплект поставки насоса. Вкрутите в этот коннектор инжектор, как показано на рис. 9. Затем подсоедините шланг сброса к инжектору и закрутите гайку G. В данной ситуации инжектор также выполняет функцию невозвратного клапана.

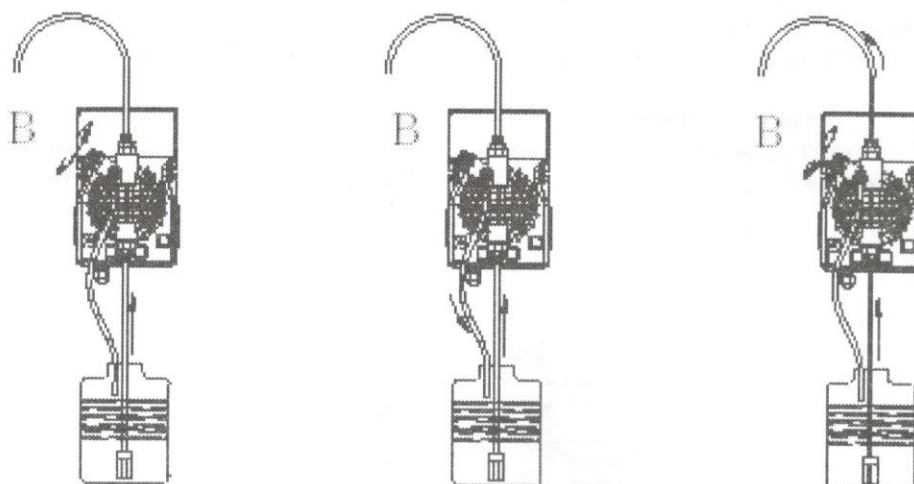
3.1. Схема установки инжектора Рис.9

A - Труба

C - Инжектор

M - Конический коннектор для подсоединения шланга

N - Коннектор 3/8" (H)

G - Гайка крепления шланга

T - Шланг из полиэтилена

D - Невозвратный клапан

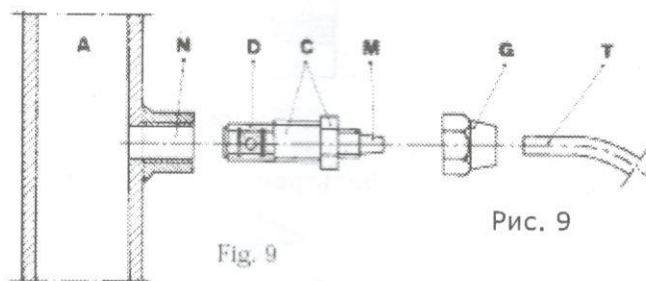
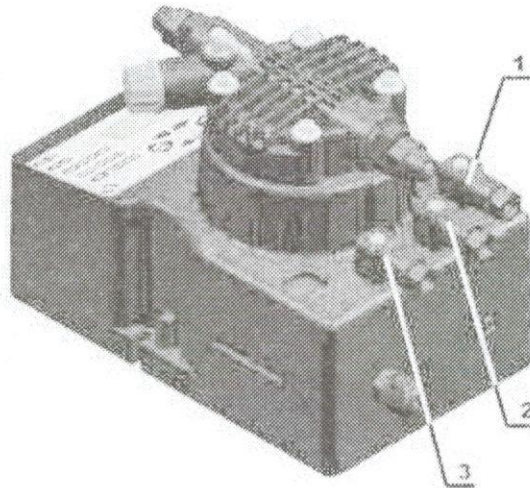

Fig. 9

Рис. 9

3.2. Электрические подключения и функции выходных коннекторов



Подключение внешних устройств	Техническая информация и функции
	<p>Подсоединение Релейного выхода</p> <p>Конфигурация Пин 1 = нормально открытый Пин 2 = не подключается Пин 3 = общий</p>
	<p>Подсоединение Датчика уровня – дистанционное управление; Датчик потока</p> <p>Конфигурация Пин 1 = датчик выходного потока Пин 2 = датчик выходного потока Пин 3 = провод датчика уровня Пин 4 = провод датчика уровня</p>
	<p>Подсоединение Водомера</p> <p>Конфигурация Пин 1 = не подключается Пин 2 = не подключается Пин 3 = провод сигнала водомера Пин 4 = провод сигнала водомера</p>

4.0. Обслуживание

1. Периодически проверяйте уровень реагента в емкости во избежание работы насоса в холостую. Это не нанесет вред насосу, но может привести к повреждению системы в целом.
2. Проверяйте условия работы насоса, по крайней мере, каждые 6 месяцев, положение головки насоса, состояние винтов, болтов и прокладок, в случае использования агрессивных жидкостей необходимо делать проверку более часто, особенно:
 - LED индикаторы импульсов и питания
 - Концентрацию реагента в трубопроводе: снижение концентрации может быть вызвано износом клапанов, в случае чего их необходимо заменить (рис. 11) или засором фильтра, который необходимо промыть, как описано ниже в п. 3



Рис. 11

3. Мы рекомендуем осуществлять периодическую очистку гидравлических частей насоса (клапанов и фильтра). Частота данной процедуры определяется типом применения. Рекомендации по очистке в случае дозирования гипохлорита натрия (особо часто встречающийся реагент):
 - а – отключите насос
 - б – отсоедините шланг сброса от системы
 - в – выньте шланг забора (с фильтром) из емкости и поместите его в чистую воду
 - г – включите насос и дайте ему поработать 5-10 минут
 - д – выключите насос и поместите фильтр в раствор соляной кислоты, подождите пока кислота очистит фильтр
 - е – Включите насос и дайте ему поработать на соляной кислоте в течение 5 минут по замкнутому контуру, поместив шланги забора и сброса в одну емкость
 - ж – повторите ту же процедуру, но уже с водой
 - з – подсоедините насос к системе

5.0. Дозирование серной кислоты

В этом случае необходимо:

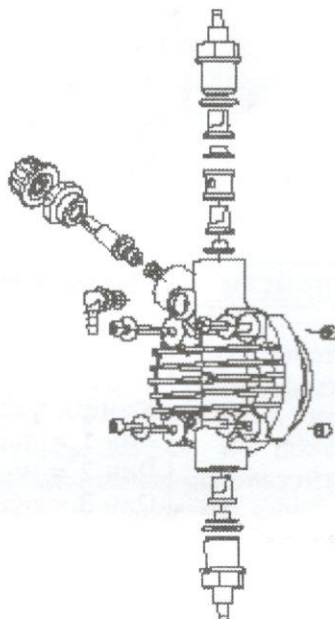
1. Заменить шланг забора, из прозрачного ПВХ, на шланг из полиэтилена
2. Перед началом дозирования удалите всю воду из головки насоса

Внимание: если вода смешивается с серной кислотой - образуется большое количество газа, при этом поднимается температура окружающей среды, что может привести к повреждению клапанов и головки насоса.

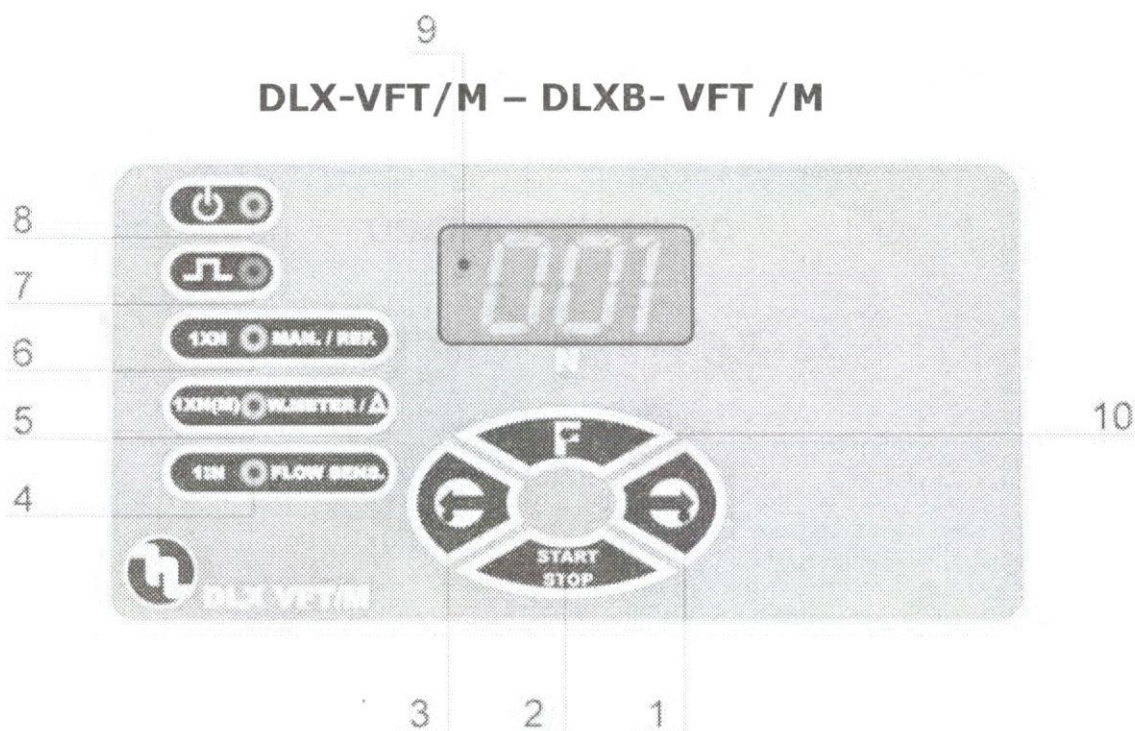

6.0. Дозирующий насос серии VFT/M

Дозирующий насос с микроконтроллерным управлением и LCD дисплеем.

6.1. Кнопки управления насосом (Рис. 12)

1. Кнопка повышения значения
2. Кнопка Вкл./STAND BY режим
3. Кнопка понижения значения
4. Зеленый LED индикатор – функция деления 1:N/датчик выходного потока
5. Зеленый LED индикатор – функция умножения с памятью 1xN (M)/максимально допустимая разница импульсов
6. Зеленый LED индикатор – функция умножения 1xN/ручной режим/индикатор импульсов
7. Красный LED индикатор импульсов
8. Зеленый/красный LED индикатор электропитания/режим ожидания
9. LCD дисплей
10. Кнопка "выбора функций"

6.2. Обычный вариант установки (Рис. 13)

- a. Инжектор
- b. Кабель электропитания
- c. Фильтр
- d. Датчик уровня
- k. Водомер
- i. Емкость с реагентами
- s. Система

6.3. Аксессуары

- 1 гибкий шланг забора из прозрачного ПВХ, 2 м
- 1 матовый шланг сброса из полиэтилена, 2 м
- 1 инжектор 3/8"
- 1 фильтр
- 1 инструкция по установке и обслуживанию

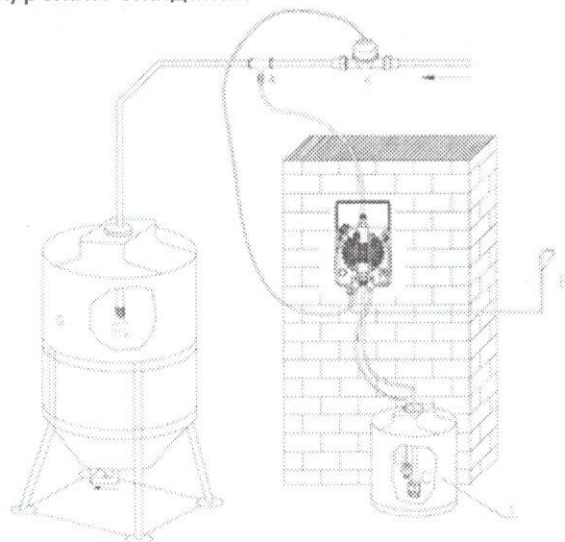

6.4. Датчик уровня

Дозирующий насос поставляется с поддержкой датчика уровня (датчик уровня приобретается отдельно). Когда химический резервуар пуст, на дисплее (9) отобразится ошибка **AL1** и насос перейдет в режим ожидания. Контроль уровня имеет 5 секундную задержку.

6.5. Пиктограммы установки основных функций насоса VFT/M

ОСНОВНОЕ МЕНЮ

MAIN MENU

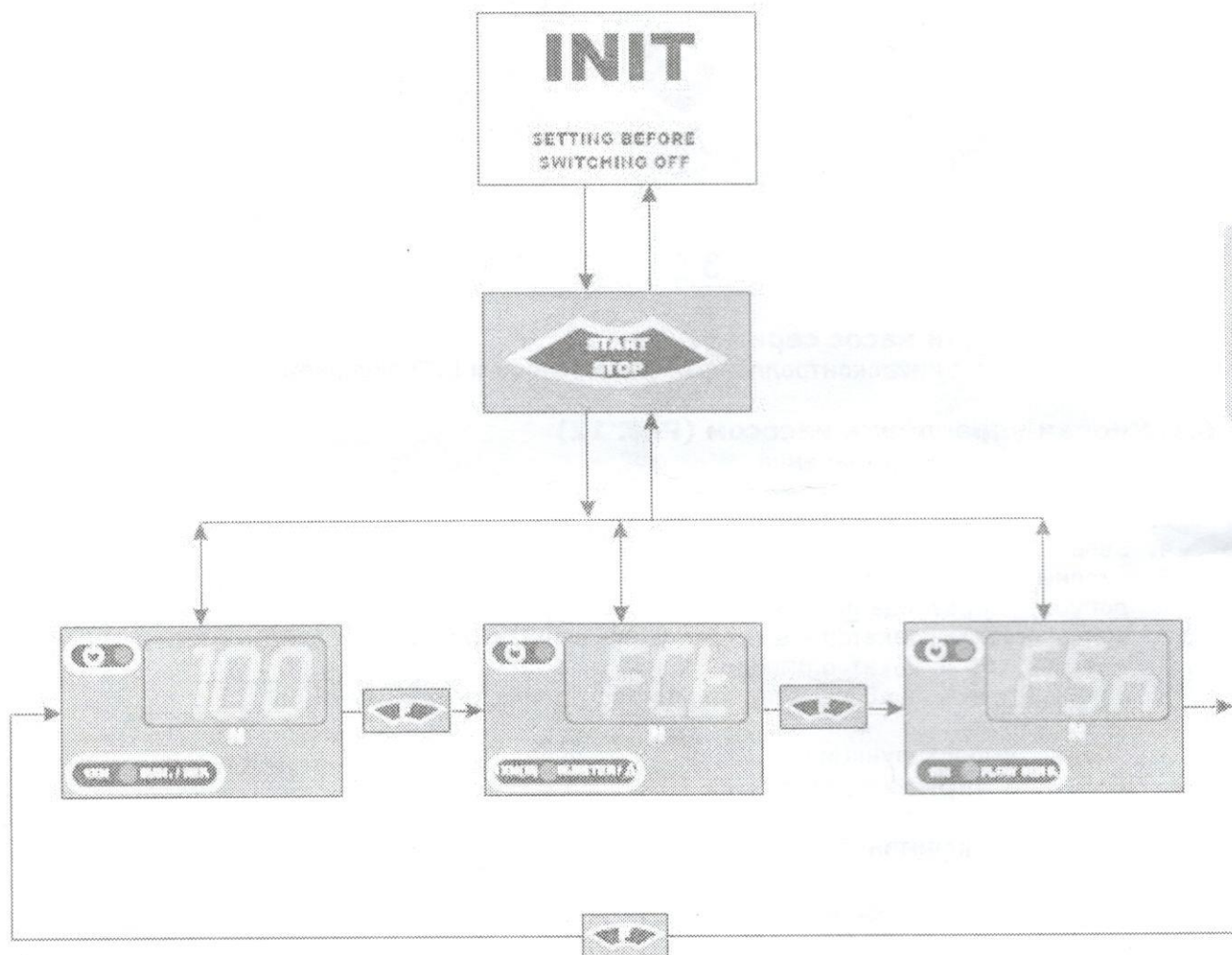

ENGLISH

INIT: working condition set before the last pressing Start/Stop button

MAIN MENU

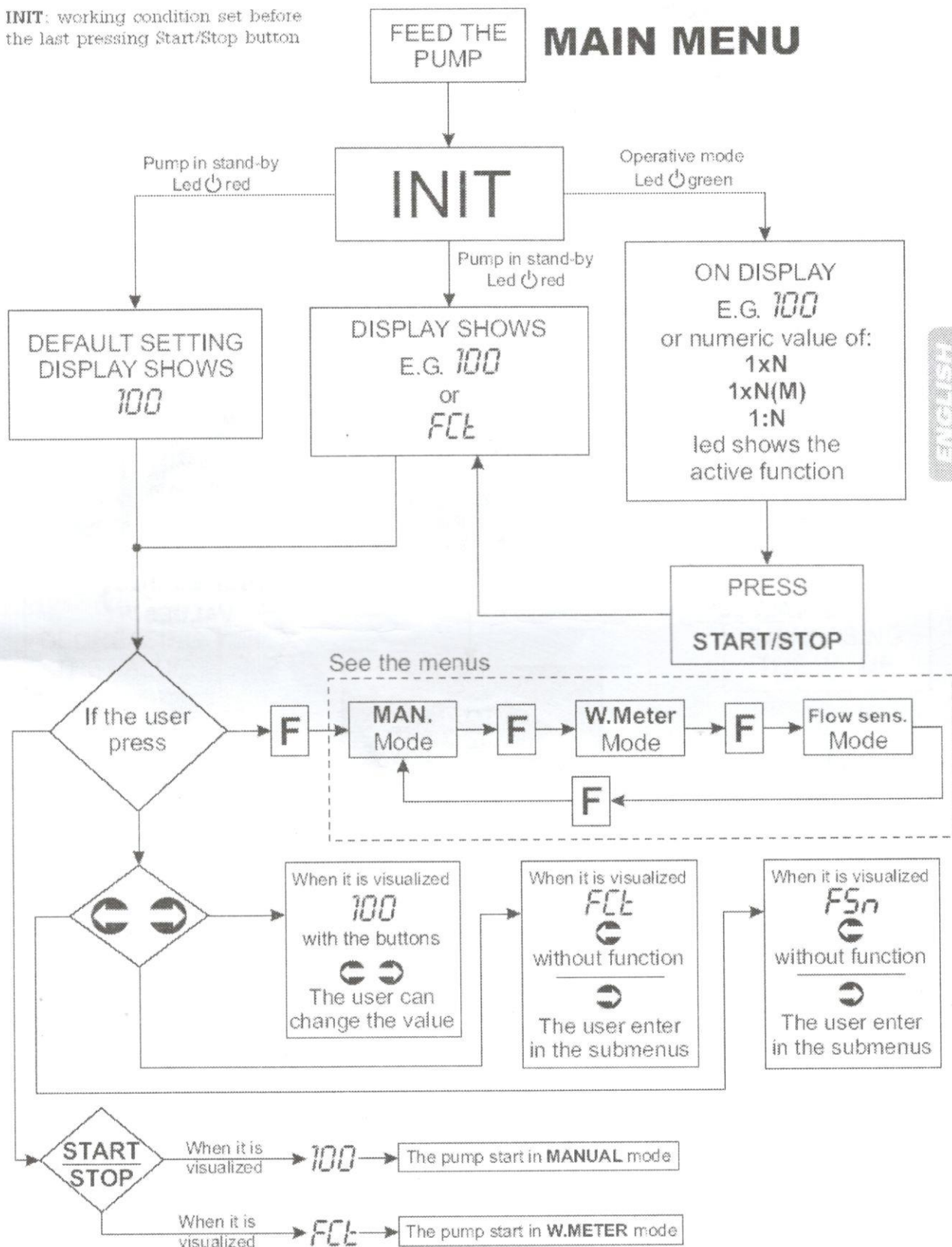

ENGLISH

МЕНЮ РУЧНОГО УПРАВЛЕНИЯ

MANUAL MENU

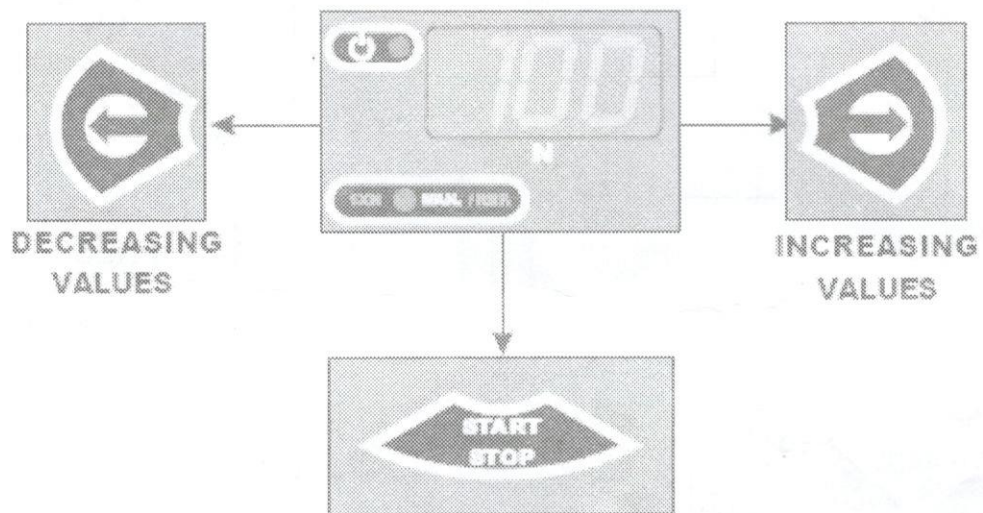

MANUAL MENU

DISPLAY SHOWS
FLOW RATE VALUE IN %

E.G. 100

PRESS
THE BUTTONS

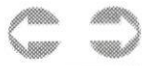

PRESSING
THE BUTTON



DECREASING
THE VALUE

PRESS
START
STOP
TO CONFIRM
AND START
THE PUMP

PRESSING
THE BUTTON



INCREASING
THE VALUE

PRESS
START
STOP
TO CONFIRM
AND START
THE PUMP

МЕНЮ ВОДОМЕРА

WATER METER MENU

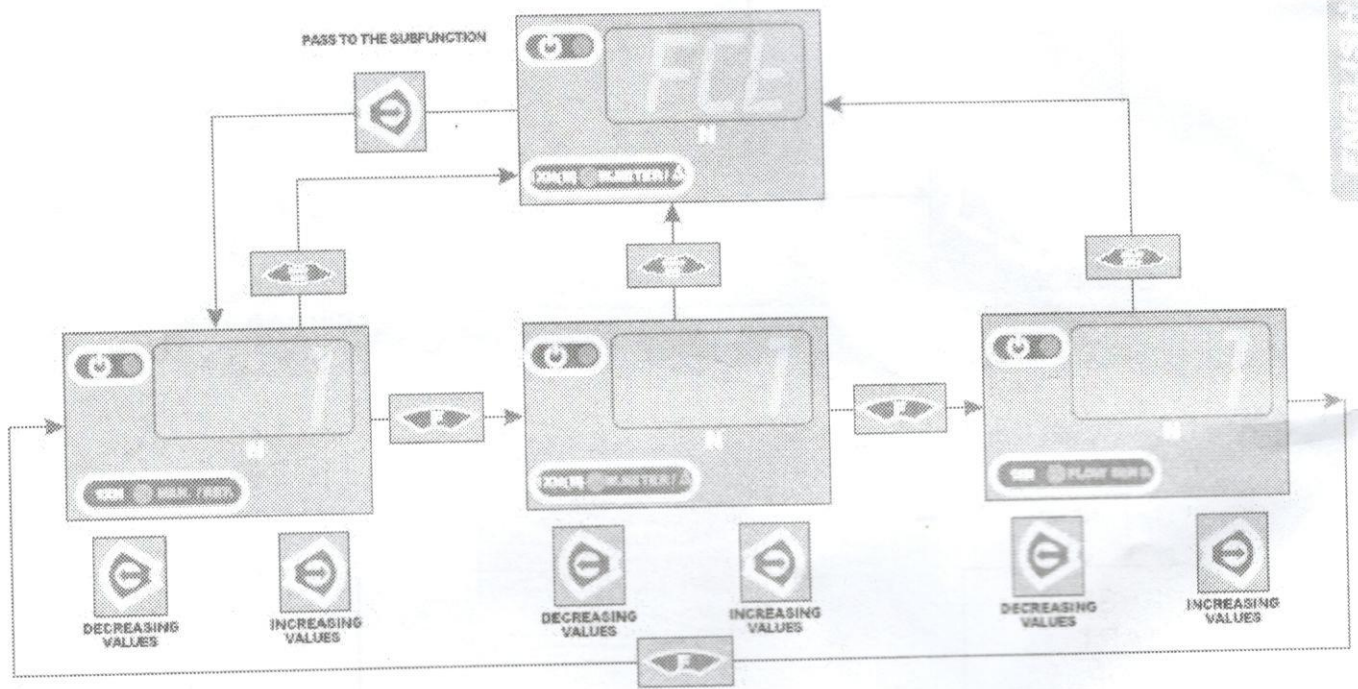

ENGLISH

WATER METER MENU

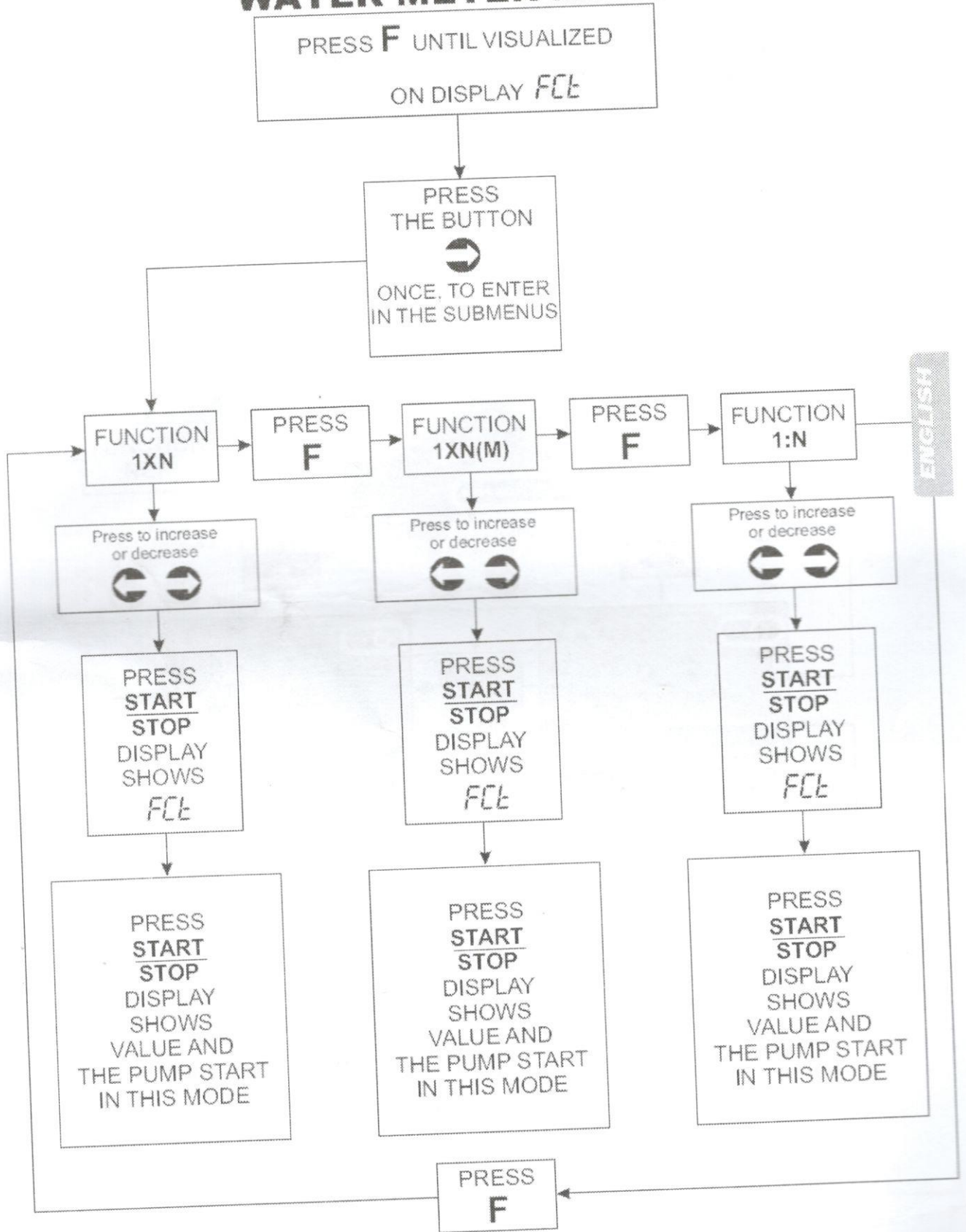

МЕНЮ ДАТЧИКА ВЫХОДНОГО ПОТОКА

FLOW SENSOR MENU

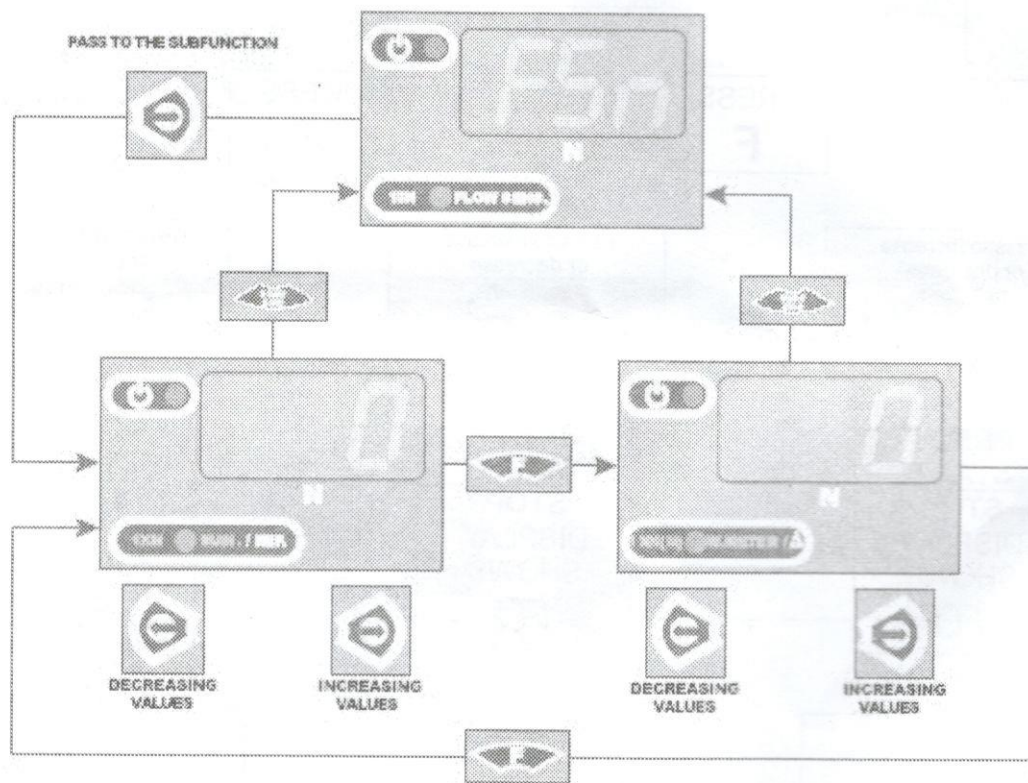

FLOW SENSOR MENU

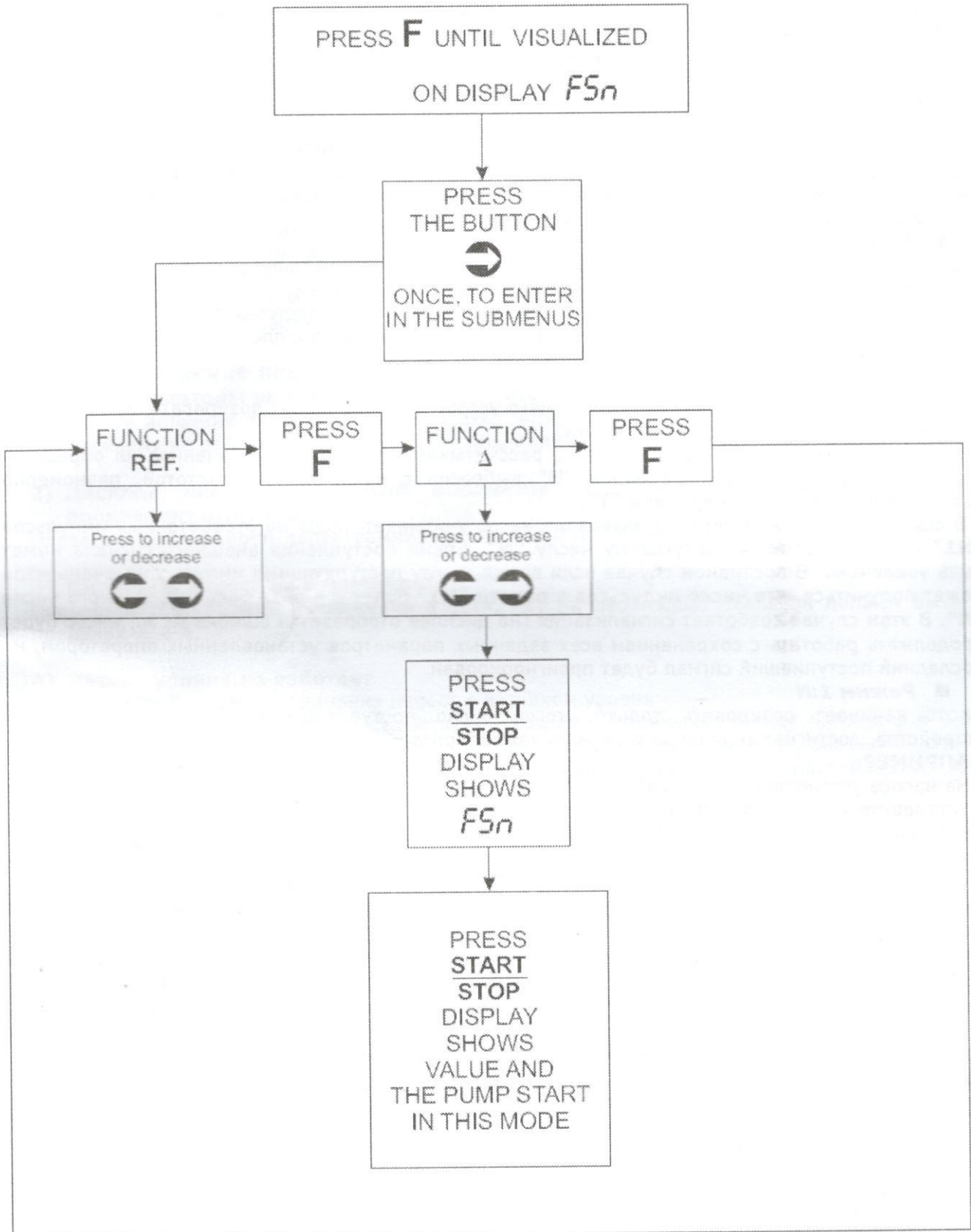

6.6. РЕЖИМ РАБОТЫ ОТ ВОДОМЕРА

■ Режим 1xN

Насос работает от импульсов, вырабатываемых внешним устройством (например, импульсным водомером) и выдает число выбросов равное отображаемому на дисплее числу "N" (установленное оператором). Если в процессе работы на насос поступают следующие сигналы от внешнего устройства, они игнорируются.

НАПРИМЕР:

- На насосе установлен режим работы от водомера 1xN
- Установите значение N "20"
- Как только водомер выдает импульс, насос начинает дозировать 20 выбросов, если в процессе дозирования поступает следующий сигнал, он будет проигнорирован. По окончании 20 выбросов насос будет ожидать следующего сигнала от водомера, чтобы начать следующий цикл дозирования.

■ Режим 1xN(M)

Насос работает от импульсов вырабатываемых внешним устройством (например, импульсным водомером) и выдает число выбросов равное отображаемому на дисплее числу "N" (установленное оператором). Если в процессе работы на насос поступают следующие сигналы от внешнего устройства, они сохраняются в памяти микроконтроллера и будут дозированы сразу после окончания предыдущего цикла.

НАПРИМЕР:

- Насос получает первый импульс от внешнего устройства и начинает дозировать "N" выбросов на максимальной частоте (120 имп/мин)
- При получении второго импульса насос рассчитывает время "T", затраченное на обработку первого сигнала и выдает не более "N" выбросов с максимальной частотой, равномерно распределяя их в течение времени "T".
- В случае уменьшения данного интервала насос учитывает число не отработанных импульсов "N1" и добавляет их к следующему числу "N". Время поступления внешнего сигнала может быть увеличено. В противном случае если время между поступающими импульсами очень мало может получиться, что число импульсов в памяти "N1" будет в 4 раза больше заданного числа "N". В этом случае сработает сигнализация (на дисплее отобразится ошибка AL3), насос будет продолжать работать с сохранением всех заданных параметров установленных оператором, но последний поступивший сигнал будет проигнорирован.

■ Режим 1:N

Насос начинает дозировать только, когда число поступивших импульсов от внешнего устройства, достигнет значения установленного оператором и отображаемого на дисплее.

НАПРИМЕР:

- На насосе установлен режим работы от водомера 1:N
- Установите значение N "20"
- Как только водомер выдаст 20 импульсов, насос произведет 1 выброс.

6.7. ОПИСАНИЕ РЕЖИМА ДАТЧИКА ВЫХОДНОГО ПОТОКА

Электронная плата насоса выдает электрический сигнал соленоиду, которому соответствует выброс жидкости из головки насоса.

В некоторых случаях выброс не происходит, например, из-за загрязнения головки насоса или в связи с отсутствием реагента. При установке выходного датчика потока (опция) при отсутствии выбросов на насосе сработает сигнализация (на дисплее отобразится ошибка AL2).

Пределы срабатывания данной сигнализации могут устанавливаться оператором (количество отсутствующих импульсов до момента срабатывания сигнализации)

НАПРИМЕР:

Ориентировочные импульсы = 20 (устанавливаются пользователем)

Мах.разница = 5 макс. число импульсов, которое не соответствует выбросам насоса (устанавливаются пользователем)

Реальное количество выбросов, произведенное насосом = X

Если $20 - X \geq 5$ насос перейдет в режим срабатывания сигнализации (на дисплее отобразится ошибка AL2) и насос остановится. Насос будет оставаться в режиме ожидания, до тех пор пока вы повторно не нажмете кнопку **Start/Stop**.

Если $20 - X < 5$ насос перейдет к пересчету следующей партии импульсов.

7.0. Возможные поломки общие для насосов серии DLX

7.1. Механические ошибки

Так как система очень проста, то механических проблем практически не возникает. В любом случае возможно образование протечек через ниппеля вследствие ослабления гайки, или, что еще более просто произошел разрыв шланга сброса.

Очень редко потери жидкости могут быть вызваны повреждением мембраны или ее прокладок, в случае чего их необходимо заменить, открутив 4 винта на передней части головки (Рис. 11). При сборе головки насоса убедитесь, что винты закручены плотно.

После проведенного насоса очистите корпус насоса от остатков реагента, чтобы не вызвать повреждения корпуса.

1) Насос выдает импульсы, но не происходит впрыскивания в систему

а. Снимите клапана сброса и забора, прочистите их и установите обратно (Рис. 11). В случае коррозии клапанов проверьте соответствие материала используемому вами реагенту. Стандартный материал клапанов – Витон.

б. Проверьте фильтр забора, при необходимости промойте.

7.2. Электрические повреждения

1) Все индикаторы выключены, насос не производит выбросов

Проверьте источник электропитания (розетку, вилку, кабель, предохранитель), если насос по-прежнему не работает, свяжитесь с поставщиком для консультации

2) Дисплей включен, красный индикатор электропитания горит, насос не производит импульсов

Проверьте правильность запрограммированных данных или нажмите кнопку Старт/Стоп

3) Импульсы насоса не равномерны

Проверьте соответствие напряжения в сети, нет ли перепадов, диапазон должен быть в пределах $\pm 10\%$.

4) Датчик уровня не работает

а. Проверьте качество соединения насоса с датчиком уровня

б. Если проблема по-прежнему существует - создайте перемычку между пинами 3 и 4 на втором коннекторе насоса. Если в этом случае сигнализация сработает, замените датчик уровня. Если проблема по-прежнему существует, свяжитесь с поставщиком для консультации.

5) При выборе режимов $1 \times N$, $1 \times N(M)$, $1/N$ насос не работает

а. Проверьте качество соединения насоса с водомером

б. Для проверки данной функции выберите режим $1 \times N$ (установите параметр N), удалив воду из шланга водомера, затем сделайте перемычку между пинами 3 и 4 на втором коннекторе насоса. Если насос выдает N импульсов, необходимо проверить водомер. Если проблема по-прежнему существует, свяжитесь с поставщиком для консультации.

6) Дозирующий насос выдает два-три импульса и останавливается (код **AL2**)

Проверьте правильность установки Удаленного управления и Сигнализации. Если установки сделаны правильно, перезагрузите насос, как описано в главе 6.3

Serie DLX Series

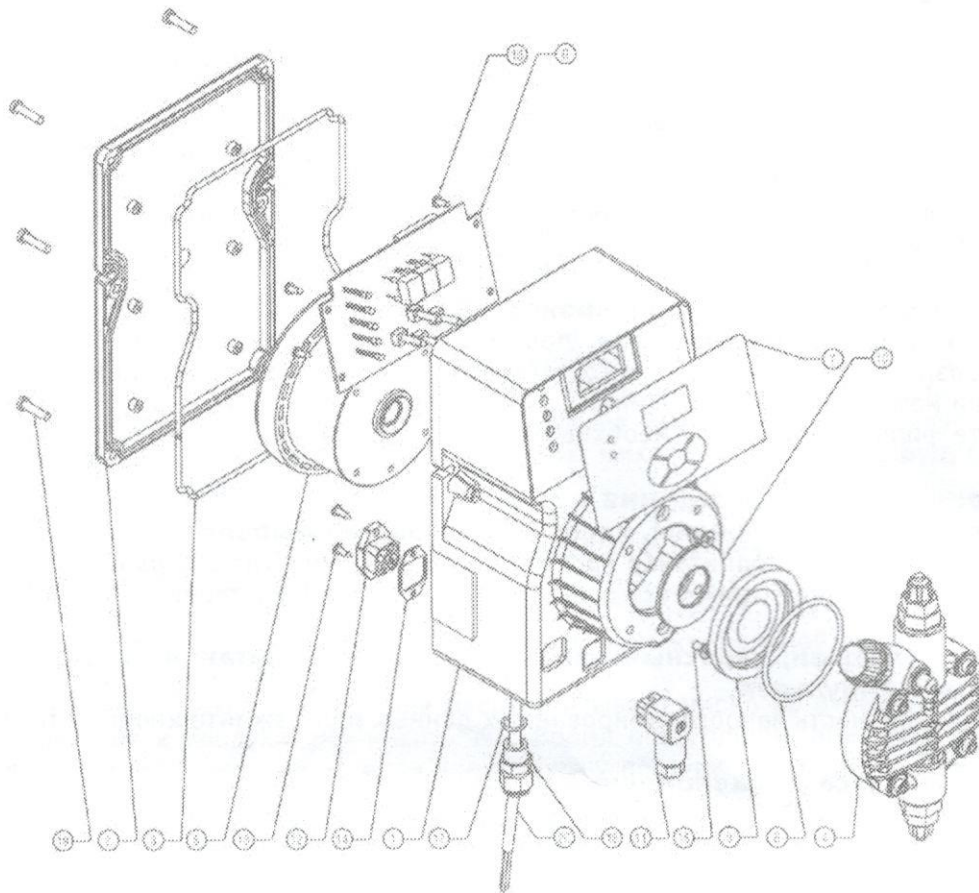

POS.	ELENCO DEI PARTICOLARI	SPARE PARTS LIST
1	CASSA	CASING
2	COPERCHIO POSTERIORE	BACK COVER
2 BIS	COPERCHIO POSTERIORE - BASAMENTO	BACK COVER - BASEMENT
3	GUARNIZIONE COPERCHIO POSTERIORE	BACK COVER GASKET
4	CORPO POMPA	PUMP HEAD
5	ELETTROMAGNETE	ELECTROMAGNET
6	SCHEDA ELETTRONICA	PC BOARD
7	PELLICOLA SERIGRAFATA PANNELLO COMANDI	CONTROL PANEL SERIGRAPHY FILM
8	O - RING DI TENUTA CORPO POMPA	PUMP HEAD O - RING
9	DIAFRAMMA IN PTFE	PTFE DIAPHRAGM
10	FLANGIA	FLANGE
11	CONNETTORE SERVIZI (FEMMINA)	OUTPUT CONNECTOR (FEMALE)
12	CONNETTORE SERVIZI (MASCIO)	OUTPUT CONNECTOR (MALE)
13	FISSAGGIO CONNETTORE 2.9X9.5	2.9X9.5 CONNECTOR SCREW
14	GUARNIZIONE DI TENUTA CONNETTORE	CONNECTOR GASKET
15	VITE FISSAGGIO ELETTROMAGNETE M4X8	M4X8 ELECTROMAGNET SCREW
16	PRESSACAVO DI ALIMENTAZIONE	CABLE CLAMP
17	O-RING DI TENUTA PRESSACAVO	CABLE CLAMP O-RING
18	VITE DI FISSAGGIO SCHEDA ELETTRONICA 2.9X9.5	2.9X9.5 PC BOARD SCREW
19	VITE DI FISSAGGIO COPERCHIO POSTERIORE 4X16TX	4X16TX BACK COVER SCREW
20	CAVO DI ALIMENTAZIONE	POWER CABLE

Serie DLXB Series

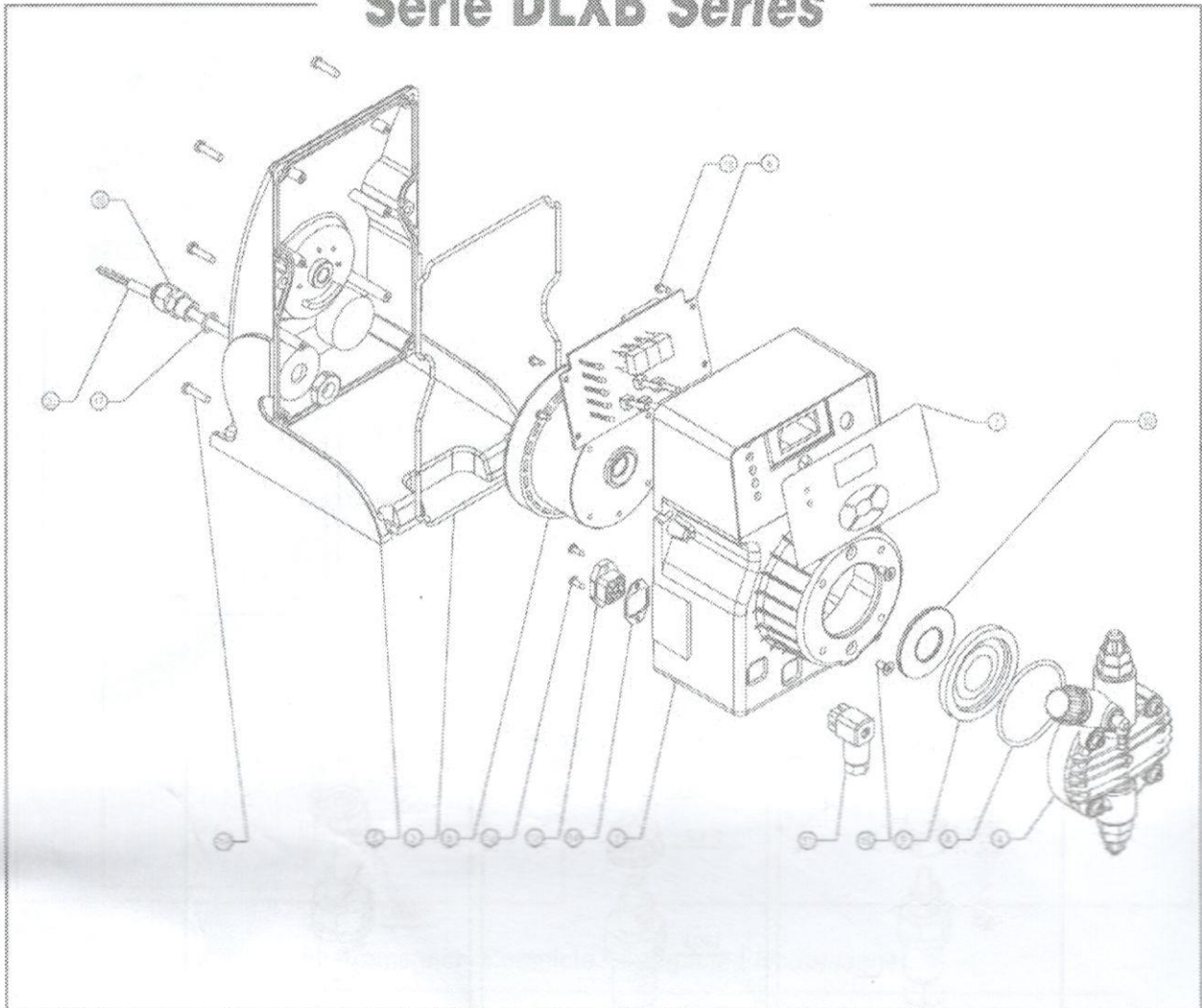

POS.	ELENCO DEI PARTICOLARI	SPARE PARTS LIST
1	CASSA	CASING
2	COPERCHIO POSTERIORE	BACK COVER
2 BIS	COPERCHIO POSTERIORE - BASAMENTO	BACK COVER - BASEMENT
3	GUARNIZIONE COPERCHIO POSTERIORE	BACK COVER GASKET
4	CORPO POMPA	PUMP HEAD
5	ELETTROMAGNETE	ELECTROMAGNET
6	SCHEDA ELETTRONICA	PC BOARD
7	PELLICOLA SERIGRAFATA PANNELLO COMANDI	CONTROL PANEL SERIGRAPHY FILM
8	O - RING DI TENUTA CORPO POMPA	PUMP HEAD O - RING
9	DIAFRAMMA IN PTFE	PTFE DIAPHRAGM
10	FLANGIA	FLANGE
11	CONNETTORE SERVIZI (FEMMINA)	OUTPUT CONNECTOR (FEMALE)
12	CONNETTORE SERVIZI (MASCHIO)	OUTPUT CONNECTOR (MALE)
13	FISSAGGIO CONNETTORE 2.9X9.5	2.9X9.5 CONNECTOR SCREW
14	GUARNIZIONE DI TENUTA CONNETTORE	CONNECTOR GASKET
15	VITE FISSAGGIO ELETTROMAGNETE M4X8	M4X8 ELECTROMAGNET SCREW
16	PRESSACAVO DI ALIMENTAZIONE	CABLE CLAMP
17	O-RING DI TENUTA PRESSACAVO	CABLE CLAMP O-RING
18	VITE DI FISSAGGIO SCHEDA ELETTRONICA 2.9X9.5	2.9X9.5 PC BOARD SCREW
19	VITE DI FISSAGGIO COPERCHIO POSTERIORE 4X16TX	4X16TX BACK COVER SCREW
20	CAVO DI ALIMENTAZIONE	POWER CABLE

VALVOLE - VALVES

Valvole di iniezione complete di raccordo
Complete injection valves

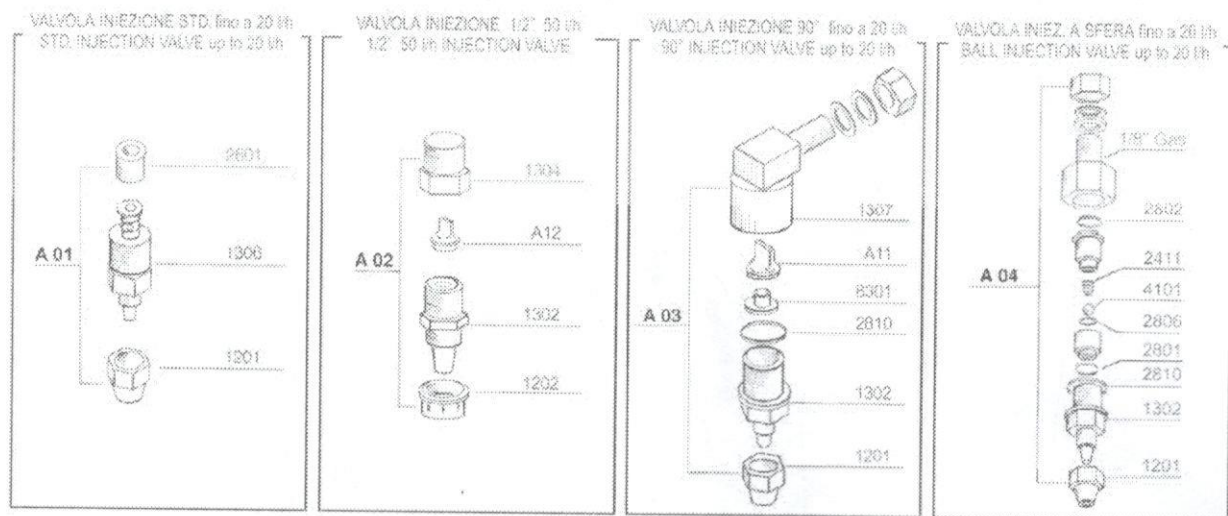

Valvole a labbro - Lip valves

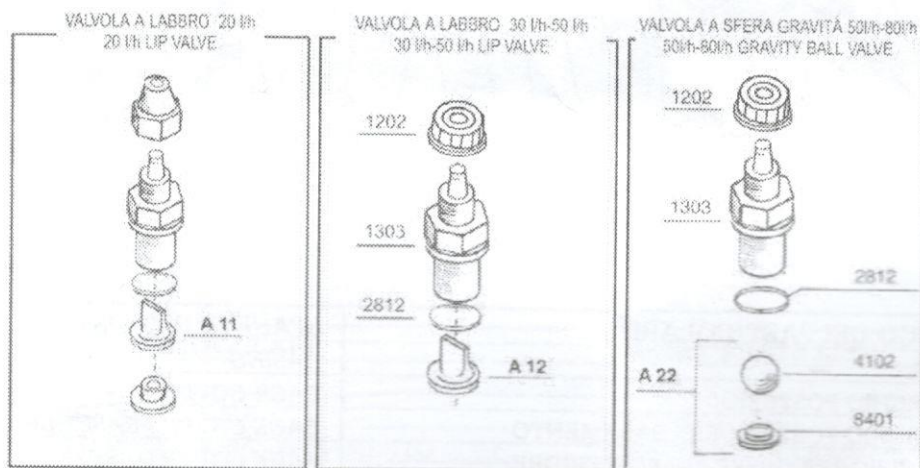

Valvole speciali - Special valves

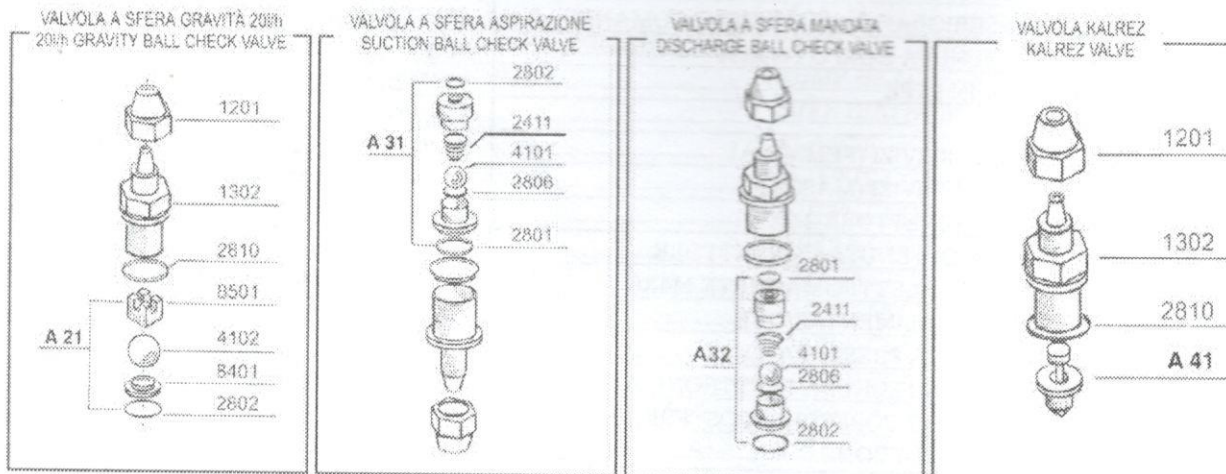

Corpo pompa completo:
 P.P. - PVC - Acciaio Inox - PTFE
 Complete Pump Head:
 P.P. - PVC - Stainless Steel - PTFE

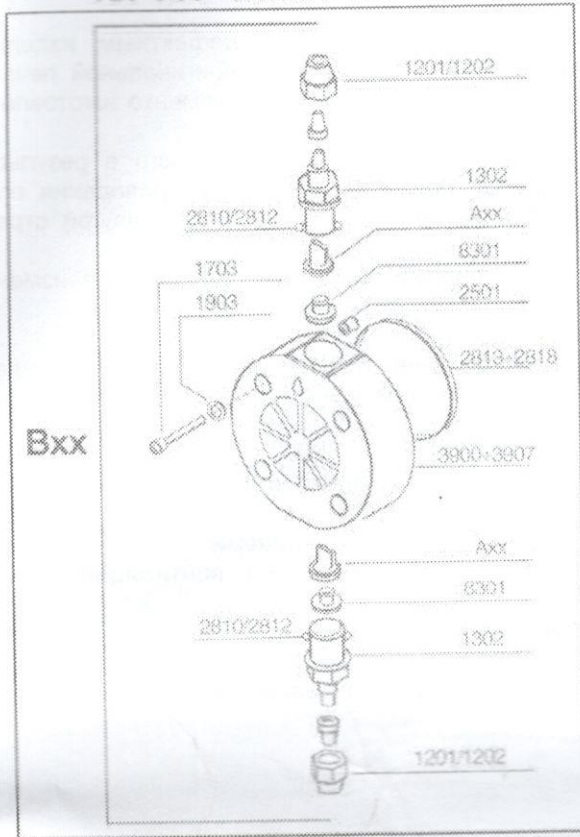

Corpo pompa con
 spurgo manuale
 Manual air bleed
 pump head

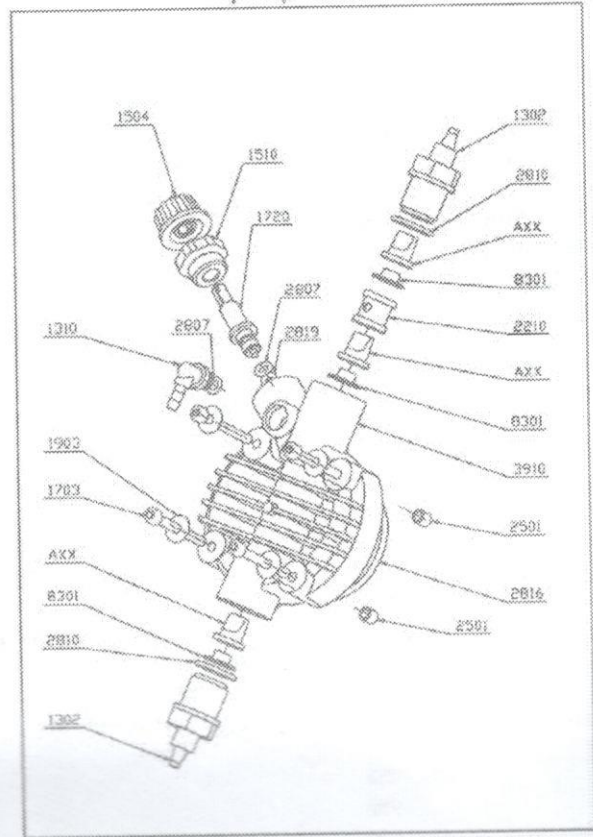

Elettromagnete Completo - Complete Electromagnet

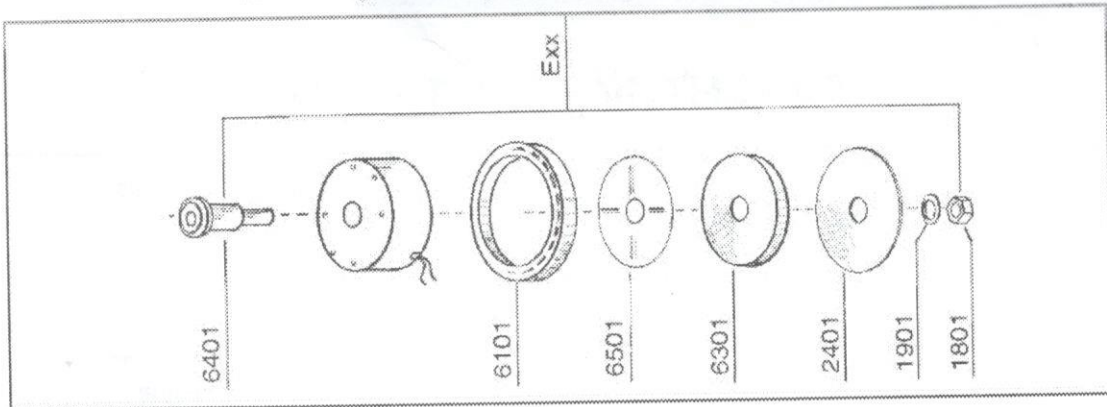

Filtro Std fino a 20 l/h - Std Filter up to 20 l/h

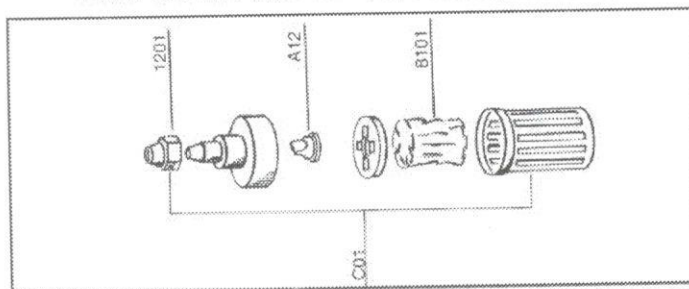

ГАРАНТИЙНЫЕ ОБЯЗАТЕЛЬСТВА

Гарантия на оборудование - 12 месяцев с момента его продажи

Гарантийные обязательства не распространяются на: головки насосов, клапана, ниппеля, гайки, шланги, фильтры, инжектора (клапана впрыска), шланги для перистальтических насосов и на прочие расходные материалы.

Настоящая гарантия действительна только при предъявлении вместе с дефектным изделием правильно заполненного гарантийного талона с проставленной датой продажи и оригинальной печатью продавца. Если дата продажи не проставлена, то гарантийный срок исчисляется с момента изготовления изделия, устанавливаемого по серийному номеру.

Настоящая гарантия не дает права на возмещение и покрытие ущерба, нанесенного в результате переделки изделия без предварительного письменного согласия поставщика с целью приведения его в соответствие национальным или местным нормам безопасности, действующим в любой другой стране, кроме той в которой данное изделие было продано

Настоящая гарантия не действительна, если типовой или серийный номер на изделии будет изменен, стерт, удален.

Настоящая гарантия не распространяется на следующее:

Любые адаптации или изменения с целью усовершенствования и расширения обычной сферы применения изделия, указанной в руководстве по эксплуатации, без предварительного уведомления Поставщика.

Ущерб в результате:

а) неправильной эксплуатации, использование прибора не по назначению или не в соответствии с руководством по эксплуатации

б) ремонта, проведенного не уполномоченными на то сервисными службам или лицами

в) несчастных случаев, удара молнии, затопления, пожара, неправильной вентиляции и иных причин, находящихся вне контроля Поставщика

г) транспортировки, за исключением случаев, когда она производится Поставщиком

д) дефектов системы, в которой использовалось данное изделие

е) из-за нестандартных колебаний напряжения в сети, неправильного электрического, механического или гидравлического подключения

ГАРАНТИЙНЫЙ ТАЛОН

Наименование изделия		Подпись продавца
Модель		
Гарантийный срок		
Дата покупки		Штамп продавца
Адрес организации, осуществляющей гарантийное обслуживание изделия		
Телефон для справок		

Претензий по качеству и комплектации товара не имею.

Подпись покупателя _____

РЕГЛАМЕНТ СЕРВИСНОГО ОБСЛУЖИВАНИЯ СИСТЕМЫ

Наименование работ	Периодичность (не реже)									
	По времени	По расходу, м ³								
		844	1044	1047	1054	1252	1354	1465	1665	1865
Корректировка текущего времени на дисплее управляющего клапана	1 раз в 2-4 недели или после каждого отключения питающего напряжения на срок более 48 часов									
Диагностика электромеханической и электронной систем управляющего клапана (при необходимости-корректировка настроек)	1 раз в 3 месяца	50-70	70-90	80-100	90-110	130-150	170-200	250-280	350-390	500-550
Разборка, прочистка Управляющего клапана от механических примесей. (узла инжекции, ограничителя потока дренажа, механизма переключения потока*, верхней щелевой корзины)	1 раз в 3 месяца	50-70	70-90	80-100	90-110	130-150	170-200	250-280	350-390	500-550
Прочистка солевого бака, промывка солевой шахты и фальш-дна, проверка работы запорного механизма	1 раз в 6 месяцев	100-140	140-180	160-200	180-220	260-300	340-400	500-560	700-780	1000-1100
Пополнение солевого бака таблетированной солью	По мере необходимости									
Замена фильтрующей загрузки **	1 раз в 3-5 лет									

*-только для управляющих клапанов CLACK,AUTOTROL

** - Срок службы фильтрующего материала зависит от качества исходной воды и своевременного сервисного обслуживания.

Изготовитель: «Etatron D.S.», Италия

Поставщик: **ООО «АКВАТОРИЯ»**

195279, Россия, г. Санкт-Петербург, ш. Революции, д. 69, корп. 6, лит. А,

Почтовый адрес: 195279, г. Санкт-Петербург, а/я 379

Тел./факс: +7 (812) 605-00-55, e-mail: office@geizer.com

www.geizer.com

Адреса сервисной службы:

Санкт-Петербург, ш. Революции, 69

Москва, ул. Южнопортовая, 7

Ростов-на-Дону, ул. Вавилова, 67

Краснодар, проезд Красных Партизан, 36

Красноярск, ул. Глинки, 37 Д, офис 2

Новосибирск, ул. Северный проезд, 33

Уфа, ул. 50 лет Октября, 28

Саратов, ул. Большая Казачья, д. 39

Екатеринбург, ул. Амундсена, д. 52.

Латвия, Рига, ул. Саламандрас, 1 LV-1024

Сербия, Белград, Бульвар Южный, 136

Румыния, Бухарест, Сектор2, шоссе Морарилор, 1, здание 7, оф.140

Казахстан, Алматы, пр. Райымбека 221 Б/2

тел.: +7 (812) 605-00-55

тел.: +7 (495) 380-07-45

тел.: +7 (863) 206-17-94

тел.: +7 (861) 221-05-82

тел.: +7 (391) 264-95-43

тел.: +7 (383) 335-78-50

тел.: +7 (347) 229-48-91

тел.: +7 (8452) 49-27-70

тел.: +7 (343) 318-26-39

тел.: +3 (71) 675-653-00

тел.: +3 (8111) 744-20-77

тел.: + (40) 317-10-17-90

тел.: +7 (727) 313-29-68

0520



ТУ 3697-016-48981941-2008

Декларация о соответствии: TC N RU Д-IT.ММ04.В.04669 от 14.05.2014