

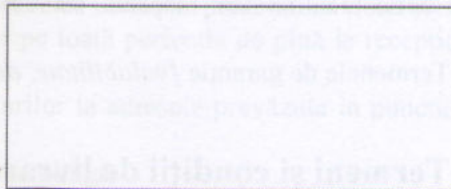

ACHIZIȚII PUBLICE



CONTRACT nr. 40-CA/19
de achiziționare a echipamentelor de joacă pentru copii
(inclusiv instalarea)
Cod CPV: 37535200-9

”07” august 2019

mun. Chișinău

Furnizorul de bunuri	Autoritatea contractantă
<u>SRL ”Top Primexpert”</u> , reprezentată prin administratorul Sergiu VEVERIȚĂ , care acționează în baza statutului, denumit(a) în continuare <i>Vînzător</i> , <u>IDNO 1011600008216</u> <i>(se indică nr. și data de înregistrare în Registrul de Stat)</i> pe de o parte,	<u> Direcția generală locativ-comunală și amenajare,</u> reprezentată prin șef adjunct Ghenadie DUBIȚA care acționează în baza Regulamentului, denumit(a) în continuare <i>Cumpărător</i> , IDNO 1007601010493 pe de altă parte,

ambii (denumiți(te) în continuare *Părți*), au încheiat prezentul Contract referitor la următoarele:

- a. Achiziționarea complexului de joacă (inclusiv instalarea) denumite în continuare Bunuri, conform Licităției Publice nr. MD-1561125831573, în baza deciziei grupului de lucru al Cumpărătorului nr.52 din „26” iulie 2019.
- b. Următoarele documente vor fi considerate părți componente și integrale ale Contractului:
 - a) Specificații tehnice (Anexa nr. 1).
 - b) Specificații de preț (Anexa nr. 2)
 - c) Descrierea echipamentelor (Anexa nr. 3)
- c. Prezentul Contract va predomina asupra tuturor altor documente componente. În cazul unor discrepanțe sau inconsecvențe între documentele componente ale Contractului, documentele vor avea ordinea de prioritate enumerată mai sus.
- d. În calitate de contravaloare a plăților care urmează a fi efectuate de Cumpărător, Vînzătorul se obligă prin prezenta să livreze Cumpărătorului Bunurile și să înlătore defectele lor în conformitate cu prevederile Contractului sub toate aspectele.
- e. Cumpărătorul se obligă prin prezenta să plătească Vînzătorului, în calitate de contravaloare a livrării bunurilor, precum și a înlăturării defectelor lor, prețul Contractului sau orice altă sumă care poate deveni plătitibilă conform prevederilor Contractului în termenele și modalitatea stabilite de Contract.

1. Obiectul Contractului

- 1.1. Vînzătorul își asumă obligația de a livra Bunurile conform Specificației, care este parte integrantă a prezentului Contract.
- 1.2. Cumpărătorul se obligă, la rîndul său, să achite și să recepționeze Bunurile livrate de Vînzător.
- 1.3. Calitatea Bunurilor se atestă prin certificatele de calitate indicate în Specificație. Bunurile livrate în baza contractului vor respecta standardele indicate în Specificație. Cînd nu este menționat nici un standard sau reglementare aplicabilă, se vor respecta standardele sau alte reglementări autorizate în țara de origine a produselor.
- 1.4. Termenele de garanție [*valabilitate, după caz*] a Bunurilor sînt indicate în Specificație.

2. Termeni și condiții de livrare/prestare

- 2.1. Livrarea Bunurilor se efectuează în 60 de zile din momentul înregistrării contractului în modul corespunzător, pe adresele prezentate de către Cumpărător.
- 2.2. Documentația de însoțire a Bunurilor include:
- Actul de predare primire
 - Factura fiscală
- 2.3. Originalele documentelor prevăzute în punctul 2.2 se vor prezenta Cumpărătorului cel tîrziu la momentul livrării bunurilor la destinația finală. Livrarea produselor se consideră încheiată în momentul în care sînt prezentate documentele de mai sus.

3. Prețul și condiții de plată

- 3.1. Prețul Bunurilor livrate conform prezentului Contract este stabilit în lei moldovenești, fiind indicat Specificația prezentului Contract.
- 3.2. Suma totală a prezentului Contract, inclusiv TVA, se stabilește în lei moldovenești și constituie: **3 690 000,00** (trei milioane șase sute nouăzeci mii,00) lei MD
- 3.3. Achitarea plăților pentru Bunurile livrate se va efectua în lei moldovenești.
- 3.4. Metoda și condițiile de plată de către Cumpărător vor fi:
Transfer. În termen de 5 zile din momentul instalării bunurilor și prezentării facturii fiscale și actelor de predare-primire.
- Plățile se vor efectua prin transfer bancar pe contul de decontare al Vînzătorului indicat în prezentul Contract.

4. Condiții de predare-primire

- 4.1. Bunurile se consideră predate de către Vînzător și recepționate de către Cumpărător [*destinatar, după caz*] dacă:
- a) cantitatea Bunurilor corespunde informației indicate în Lista bunurilor și graficul livrării și documentele de însoțire conform punctului 2.2 al prezentului Contract;
 - b) calitatea Bunurilor corespunde informației indicate în Specificație;
 - c) ambalajul și integritatea Bunurilor corespunde informației indicate în Specificație.
- 4.2. Vînzătorul este obligat să prezinte Cumpărătorului un exemplar original al facturii fiscale odată cu livrarea Bunurilor, pentru efectuarea plății. Pentru nerespectarea de către Vînzător a prezentei clauze, Cumpărătorul își rezervă dreptul de a majora termenul de achitare prevăzut în punctul 3.4 corespunzător numărului de zile de întîrziere și de a fi exonerat de achitarea penalității stabilite în punctul 10.3.

5. Standarde

- 5.1. Produsele furnizate în baza contractului vor respecta standardele prezentate de către furnizor în propunerea sa tehnică.
- 5.2. Cînd nu este menționat nici un standard sau reglementare aplicabilă se vor respecta standardele sau alte reglementări autorizate în țara de origine a produselor.

6. Obligațiile părților

6.1. În baza prezentului Contract, Vânzătorul se obligă:

- a) să livreze Bunurile în condițiile prevăzute de prezentul Contract;
- b) să anunțe Cumpărătorul după semnarea prezentului Contract, în decurs de 5 zile calendaristice, prin telefon/fax sau telegramă autorizată, despre disponibilitatea livrării Bunurilor;
- c) să asigure condițiile corespunzătoare pentru recepționarea Bunurilor de către Cumpărător [destinatar, după caz], în termenele stabilite, în corespundere cu cerințele prezentului Contract;
- d) să asigure integritatea și calitatea Bunurilor pe toată perioada de pînă la recepționarea lor de către Cumpărător [destinatar, după caz].
- e) să asigure transportarea și descărcarea bunurilor la adresele prevăzute în punctul 2.1 a prezentului contract.

6.2. În baza prezentului Contract, Cumpărătorul se obligă:

- a) să întreprindă toate măsurile necesare pentru asigurarea recepționării în termenul stabilit a Bunurilor livrate în corespundere cu cerințele prezentului Contract;
- b) să asigure achitarea Bunurilor, respectînd modalitățile și termenele indicate în prezentul Contract.

7. Forța majoră

7.1. Părțile sînt exonerate de răspundere pentru neîndeplinirea parțială sau integrală a obligațiilor conform prezentului Contract, dacă aceasta este cauzată de producerea unor cazuri de forță majoră (războaie, calamități naturale: incendii, inundații, cutremure de pămînt, precum și alte circumstanțe care nu depind de voința Părților).

7.2. Partea care invocă clauza de forță majoră este obligată să informeze imediat (dar nu mai tîrziu de 10 zile) cealaltă Parte despre survenirea circumstanțelor de forță majoră.

7.3. Survenirea circumstanțelor de forță majoră, momentul declanșării și termenul de acțiune trebuie să fie confirmate printr-un certificat, eliberat în mod corespunzător de către organul competent din țara Părții care invocă asemenea circumstanțe.

8. Rezilierea

8.1. Rezilierea Contractului se poate realiza cu acordul comun al Părților.

8.2. Contractul poate fi reziliat în mod unilateral de către:

- a) Cumpărător în caz de refuz al Vânzătorului de a livra Bunurile prevăzute în prezentul Contract;
- b) Cumpărător în caz de nerespectare de către Vânzător a termenelor de livrare stabilite;
- c) Vânzător în caz de nerespectare de către Cumpărător a termenelor de plată a Bunurilor;
- d) Vânzător sau Cumpărător în caz de nesatisfacere de către una dintre Părți a pretențiilor înaintate conform prezentului Contract.

8.3. Partea inițiatoare a rezilierii Contractului este obligată să comunice în termen de 5 zile lucrătoare celeilalte Părți despre intențiile ei printr-o scrisoare motivată.

8.4. Partea înștiințată este obligată să răspundă în decurs de 5 zile lucrătoare de la primirea notificării. În cazul în care litigiul nu este soluționat în termenele stabilite, partea inițiatoare va iniția rezilierea.

9. Reclamații

9.1. Reclamațiile privind cantitatea Bunurilor livrate sînt înaintate Vânzătorului la momentul recepționării lor, fiind confirmate printr-un act întocmit în comun cu reprezentantul Vânzătorului.

9.2. Pretențiile privind calitatea bunurilor livrate sînt înaintate Vânzătorului în termen de 5 zile lucrătoare de la depistarea deficiențelor de calitate și trebuie confirmate printr-un certificat eliberat de o organizație independentă neutră și autorizată în acest sens.

9.3. Vânzătorul este obligat să examineze pretențiile înaintate în termen de 5 zile lucrătoare de la data primirii acestora și să comunice Cumpărătorului despre decizia luată.

9.4. În caz de recunoaștere a pretențiilor, Vânzătorul este obligat, în termen de 5 zile, să livreze suplimentar Cumpărătorului cantitatea nelivrată de bunuri neprestate, iar în caz de constatare a calității

necorespunzătoare – să le substituie sau să le corecteze în conformitate cu cerințele Contractului.

9.5. Vînzătorul poartă răspundere pentru calitatea Bunurilor în limitele stabilite, inclusiv pentru viciile ascunse.

9.6. În cazul devierii de la calitatea confirmată prin certificatul de calitate întocmit de organizația independentă neutră sau autorizată în acest sens, cheltuielile pentru staționare sau întârziere sînt suportate de partea vinovată.

10. Sancțiuni

10.1. Pentru refuzul de a vinde Bunurile prevăzute în prezentul Contract, se va reține garanția de bună executare a contractului, în cazul în care ea a fost constituită în conformitate cu prevederile punctului 10.1., în caz contrar Vînzătorul suportă o penalitate în valoare de _ % din suma totală a contractului.

10.2. Pentru livrarea cu întârziere a Bunurilor, Vînzătorul poartă răspundere materială în valoare de 0,1% din suma Bunurilor nelivrate neprestate, pentru fiecare zi de întârziere, dar nu mai mult de 5 % din suma totală a prezentului Contract. În cazul în care întârzierea depășește 15 zile, se consideră ca fiind refuz de a vinde Bunurile și/sau de a presta Serviciile prevăzute în prezentul Contract și Vînzătorului i se va reține garanția de bună executare a contractului, în cazul în care ea a fost constituită în conformitate cu prevederile punctului 10.1.

10.3. Pentru achitarea cu întârziere, Cumpărătorul poartă răspundere materială în valoare de 0,1% din suma Bunurilor neachitate, pentru fiecare zi de întârziere, dar nu mai mult de 5 % din suma totală a prezentului contract.

11. Drepturi de proprietate intelectuală

11.1. Furnizorul are obligația să despăgubească achizitorul împotriva oricăror:

a) reclamații și acțiuni în justiție, ce rezultă din încălcarea unor drepturi de proprietate intelectuală (brevete, nume, mărci înregistrate etc.), legate de echipamentele, materialele, instalațiile sau utilajele folosite pentru sau în legătură cu produsele achiziționate, și

b) daune-interese, costuri, taxe și cheltuieli de orice natură, aferente, cu excepția situației în care o astfel de încălcare rezultă din respectarea Caietului de sarcini întocmit de către achizitor.

12. Dispoziții finale

12.1. Litigiile ce ar putea rezulta din prezentul Contract vor fi soluționate de către Părți pe cale amiabilă. În caz contrar, ele vor fi transmise spre examinare în instanța de judecată competentă conform legislației Republicii Moldova.

12.2. De la data semnării prezentului Contract, toate negocierile purtate și documentele perfectate anterior își pierd valabilitatea.

12.3. Părțile contractante au dreptul, pe durata îndeplinirii contractului, să convină asupra modificării clauzelor contractului, prin act adițional, numai în cazul apariției unor circumstanțe care lezează interesele comerciale legitime ale acestora și care nu au putut fi prevăzute la data încheierii contractului. Modificările și completările la prezentul Contract sînt valabile numai în cazul în care au fost perfectate în scris și au fost semnate de ambele Părți.

12.4. Nici una dintre Părți nu are dreptul să transmită obligațiile și drepturile sale stipulate în prezentul Contract unor terțe persoane fără acordul în scris al celeilalte părți.

12.5. Prezentul Contract este întocmit în trei exemplare în limba de stat a Republicii Moldova, cîte un exemplar pentru Vînzător, Cumpărător și Agenția Achiziții Publice.

12.6. Prezentul Contract se consideră încheiat la data semnării și intră în vigoare după înregistrarea lui de către Agenția Achiziții Publice și, după caz, de către Trezoreria de Stat sau de către una din trezoreriile teritoriale ale Ministerului Finanțelor, fiind valabil pînă la 31.12.2019.

12.7. Prezentul Contract reprezintă acordul de voință al ambelor părți și este semnat astăzi, "07" august 2019.

12.8. Pentru confirmarea celor menționate mai sus, Părțile au semnat prezentul Contract în conformitate cu legislația Republicii Moldova, la data și anul indicate mai sus.

13. Datele juridice, poștale și bancare ale Părților

Furnizorul de bunuri	Autoritatea contractantă
Adresa poștală: MD-2028, or. Chișinău, str. A. Puskin, 22 of.555	Adresa poștală: MD-2012, str. M. Eminescu, 33
Telefon: 069194556	Telefon: 022-24-12-21
IBAN: MD50ML000000022519093016	IBAN:
Banca: BC "Moldindconbank" SA,	Banca: MF- Trezoreia de Stat
Adresa poștală a băncii: mun. Chișinău, fil.Centru	Adresa poștală a băncii: str. A.Pușkin, 44
Cod: MOLDM2X309	Cod: TREZMD2X, 226614
Cod fiscal: 1017600023983	Cod fiscal: 1007601010493

14. Semnăturile părților

Furnizorul de bunuri	Autoritatea contractantă
Semnătura autorizată: Sergiu VEVERIȚĂ	Semnătura autorizată: Șef adjunct - Ghenadie DUBIȚA
L.Ș.  	L.Ș.  

Contabil
Înregistrat: nr.
Trezoreria
Data:

Coordonat:

Meteoglo Victoria _____
 Liubovi Zimina _____
 Nadejda Ciobu _____
 Vasile Efros _____

Specificații tehnice (F4.1)

Nr. ocds- b3wdp1-MD-1561125831573	Data: 20.07.2019	Alternativa nr.: _____
Echipamente de joacă pentru copii (inclusiv pregătirea terenului și montarea)	Lot: 2	Pagina: __ din __

Denumirea bunurilor și/sau a serviciilor	Modelul articolului	Tara de origine	Produ-cătorul	Specificarea tehnică deplină solicitată de către autoritatea contractantă	Specificarea tehnică deplină propusă de către ofertant	Standard e de referință
2	3	4	5	6	7	8
Bunuri/Servicii:						
Lotul 1: Echipamente de joacă pentru copii						
Complex de joacă	PPA-PL1-TD-KPM-PL1-TE	Romani a	DFS	Conform descrierii din anexă	Conform caracteristicilor tehnice anexate	
Leagăn lemn cu 2 șezuturi	LLP2	Romani a	DFS	Conform descrierii din anexă	Conform caracteristicilor tehnice anexate	
Echipament pe arc elicoidal tip (Tigru)	BUJ-TG	Polonia	Freekids	Conform descrierii din anexă	Conform caracteristicilor tehnice anexate	
Balansoar pe arc elicodal (Căluț)	HWG- 05K	Polonia	Freekids	Conform descrierii din anexă	Conform caracteristicilor tehnice anexate	
Dale de cauciuc		Romani a	DFS	Conform descrierii din anexă	Conform caracteristicilor tehnice anexate	

Gard liniar	Moldova	Top Primexpert	Conform descrierii din anexă	Conform caracteristicilor tehnice anexate
Pietriș de râu	Moldova	Cobusca	Conform descrierii din anexă	Pietriș de râu spălat, fără argila și sediment folosit ca suprafața de contact, fracție 5-20 cm
Panou de informare	România	DFS	Conform descrierii din anexă	Confecționat din structură de metal H- 2m. Panou confecționat.
Băncă cu spetează	România	DFS	Conform descrierii din anexă	Banca cu speteaza este confecționată din metal și lemn. Toate elemente metalice sunt vopsite în cimp electrostatic cu vopsea pe baza de apă în 2 straturi. Metalul este confecționat din țevă dreptunghiulară cu 50*40 mm și grosimea de 40 mm și lățimea 80 mm. Dimensiunile băncii: lungimea -1700 mm, lățimea - 700 mm, înălțimea - 1100mm.
Cos de gunoi	Moldova	Armet	Conform descrierii din anexă	Conform caracteristicilor tehnice anexate
Pregătirea terenului			Conform descrierii din anexă	Conform caracteristicilor tehnice anexate

» Furnizorul de bunuri,»

Administrator - Sergiu VEZIRLI



» Autoritatea contractantă »

Șef adjunct – Ghenadie DUBIȚĂ



Specificații de preț (F4.2)

Nr. ocde- b3wdp1-MD-1561125831573	Data: 20.07.2019	Alternativa nr.: _____
Echipamente de joacă pentru copii (inclusiv pregătirea terenului și montarea)	Lot: 2	Pagina: __ din __

Cod CPV	Denumirea bunurilor și/sau a serviciilor	Unitatea de măsură	Cantitatea	Preț unitar (fără TVA)	Preț unitar (cu TVA)	Suma fără TVA	Suma cu TVA	Termenul de livrare/prestare
1	2	3	4	5	6	7	8	9
	Bunuri:							
	Echipamente de joacă pentru copii							
✓	Complex de joacă	Buc.	30	49 183,61	59 020,33	1 475 508,30	1 770 609,90	60 zile
✓	Leagăn lemn cu 2 șezuturi	Buc.	30	7 500,00	9 000,00	225 000,00	270 000,00	60 zile
39113600-3	Echipament pe arc elicoidal tip (Tigru)	Buc.	30	6 180,00	7 416,00	185 400,00	222 480,00	60 zile
	Balansoar pe arc elicoidal (Căluț)	Buc.	30	10 150,00	12 180,00	304 500,00	365 400,00	60 zile
✓	Dale de cauciuc	m ²	90	500,00	800,00	60 000,00	72 000,00	60 zile

9

Gard liniar	m	1200	450,00	540,00	540 000,00	648 000,00	60 zile
Pietriș de râu	m ³	180	300,00	360,00	54 000,00	64 800,00	60 zile
Panou de informare	Buc.	30	300,00	360,00	9 000,00	10 800,00	60 zile
Băncă cu spetează	Buc.	60	2 500,00	3 000,00	150 000,00	180 000,00	60 zile
Cos de gunoi	Buc.	30	1 000,00	1 200,00	30 000,00	36 000,00	60 zile
Pregatirea terenului	Buc.	30	1 386,39	1 663,67	41 591,70	49 910,10	60 zile
Total					3 075 000,00	3 690 000,00	

» Autoritatea contractantă »

Furnizorul de bunuri»

Administrator - **Sergiu VEVERTĂ**

Șef adjunct - **Ghenadie DUBIȚĂ**

[Signature]
L.Ș.



[Signature]
L.Ș.

Descrierea echipamentelor (Lot 2)

1. COMPLEX DE JOACA



Complex de joaca pentru copii realizat din lemn impregnat in masa prin autoclare, nu prin vopsiri cu acoperire la suprafata, conform standard SR EN 351-1,2/2007 si SR EN 335/2013 si poliesteri armati cu fibra de sticla, destinat copiilor cu varste intre 3-15 ani.

Complexul de joaca este compus din:

- **Panou cu prize acces, cod DFS-PPA (1 buc)** realizat din lemn impregnat in masa, nu prin vopsiri cu acoperire la suprafata, conform standard SR EN 351-1,2/2007 si SR EN 335/2013, destinat copiilor cu varste cuprinse intre 3-15 ani si unui numar maxim de 1 utilizator. Panoul cu prize de acces este de fapt o rampa constituita din doua bare din lemn ce se reazama pe traversa platformei si pe sol si care este acoperita cu elemente de dulapi cu lungimea egala cu latimea platformei. Pe suprafata continua a rampei se fixeaza prize (pentru picior) din lemn cu sectiunea trapezoidala. Pe lateralele rampei se fixeaza cate trei manere dispuse la distante egale de 556 mm.

Dimensiuni: Lungime = 108 cm, inaltime = 258 cm.

Suprafata echipamentului, inclusiv suprafata de siguranta este de 18,16 mp.

Fixarea echipamentului se face prin suportii metalici care previn contactul direct al lemnului cu solul, in fundatie de beton B150, la o adancime de 75cm, lungime de 40 cm, latime de 40 cm.

Montarea echipamentului se va efectua de catre personal calificat si autorizat pentru activitatile de montare si reparare echipamente pentru agrement si vom prezenta autorizatia de montare si reparare emisa de ISCIR conform CR 4-2009.

Produsul define certificat de conformitate de tip nr. 001-435 emis de RINA SIMTEX/ISCIR.

Vom prezenta declaratie de conformitate si certificat de calitate ce atesta faptul ca lemnul impregnat indeplineste conditiile tehnice de calitate, in conformitate cu standardul SR EN 351-1,2/2007 si SR EN 335/2013.

Vom prezenta autorizatie pentru activitatile de intretinere si revizie echipamente pentru agrement emisa de ISCIR conform CR 4-2009.

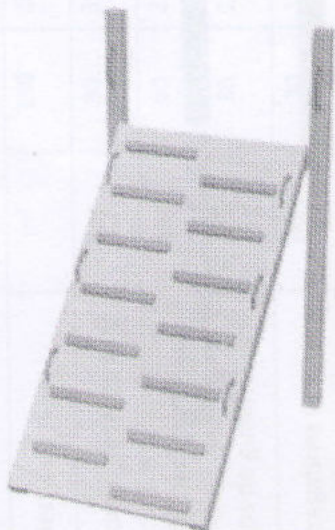

• **Platforma patrata rasinoase cu acoperis din poliesteri armati cu fibra de sticla (PAFS), cod DFS-PL1 (2 buc)** realizata din lemn impregnat in masa, nu prin vopsiri cu acoperire la suprafata, conform standard SREN 351-1,2/2007 si SR EN 335/2013, destinata copiilor cu varste cuprinse intre 3-15 ani si unui numar maxim de 1 utilizator.

Platforma patrata va fi compusa din zona de asteptare.

Zona de asteptare (podea) este podita de scanduri fara fante intre ele cu dimensiunea totala de 109x90x4 cm facand imposibila blocarea piciorului sau gambei si pune in evidenta respectarea SR EN 1176-1/2008.

Stalpii din lemn (4 buc) au sectiunea patrata de 90x90 mm si inaltimea de 3,00 m cu marginile prelucrate 12x45° fara muchii vii, iar pentru a evita contactul permanent cu solul se sprijina pe suportii metalici fixati solidar de stalp si protejati anticoroziv, incastrati in beton, astfel incat partea inferioara a stalpului este la o distanta de cota naturala a pamantului de 20mm. In acest fel nu exista pericolul ca, din cauza umezelii datorate zapezii sau apei pluviale, lemnul sa putrezeasca iar structura de rezistenta sa slabeasca.

Pe partile superioare ale stalpilor este prevazuta asezarea unui acoperis din PAFS cu dimensiunea de 120x120cm si inaltimea de 55cm.

Grinzile din lemn (2 buc) pentru rigidizarea structurii au sectiune patrata de 90x90mm si lungimea de 90cm iar marginile sunt prelucrate 12x45° si nu prezinta muchii vii.

Zona de asteptare este prevazuta pe 1 latura cu cate 1 parapet format dintr-un gard cu structura metalica, ulucute si maini curente. Un parapet confine o structura de gard metalic protejat anticoroziv si fixat de stalp prin incastrare in zone frezate pe care se aplica 6 ulucute din lemn cu dimensiunea de 100x5x4cm cu margini prelucrate fara a prezenta muchii, la distante egale intre ele. Pe partea interioara a parapetului, atat in zona inferioara cat si in zona superioara a structurii de gard metalic sunt prevazute 2 maini curente din ulucute de dimensiune 90x5x4cm ce vor prezenta margini prelucrate fara a prezenta muchii.

Pe celelate laturi ale zonei de asteptare este prevazuta o structura de gard metalic protejat anticoroziv si fixat de stalp prin incastrare in zonele frezate destinat cuplarii diferitelor echipamente (platforma de acces, tobogane, conexiuni) de zona de asteptare.

Pe partea interioara a structurii de gard metalic, atat in zona inferioara cat si in zona superioara sunt prevazute maini curente din ulucuta de dimensiune 90x5x4cm, cu margini prelucrate fara a prezenta muchii. Podeaua din lemn este montata (situata) la 150cm de baza stalpului, rezultand astfel o inaltime de cadere din zona de asteptare de 150cm.

Dimensiuni: lungime- 108 cm, latime - 108 cm si inaltime - 341 cm.

Suprafata de siguranta este de 16,65 mp.

Fixarea echipamentului se face prin 4 suportii metalici care previn contactul direct al lemnului cu solul, in fundatie de beton B150, la o adancime de 75cm, lungime de 40 cm, latime de 40 cm.

Montarea echipamentului se va efectua de catre personal calificat si autorizat pentru activitatile de montare si reparare echipamente pentru agrement si vom prezenta autorizatia de montare si reparare emisa de ISCIR conform CR 4-2009.

Produsul detine certificat de conformitate de tip nr. 001-435 emis de RINA SIMTEX/ISCIR.

Vom prezenta declaratie de conformitate si certificat de calitate ce atesta faptul ca lemnul impregnat indeplineste conditiile tehnice de calitate, in conformitate cu standardul SR EN 351-1,2/2007 si SREN 335/2013.

Vom prezenta autorizatie pentru activitatile de intretinere si revizie echipamente pentru agrement emisa de ISCIR conform CR 4-2009.

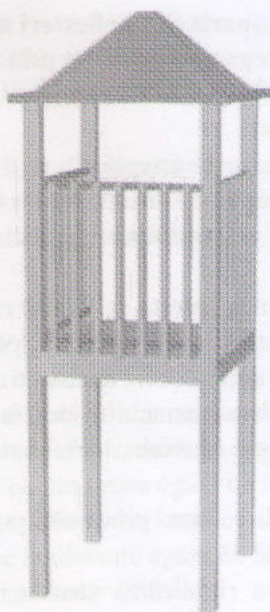

• **Conexiune tip pod mobil**, cod DFS-KPM (1 buc) destinat copiilor cu varste intre 3-15 ani si unui numar de 1 utilizator, este folosita pentru cuplarea a 2 zone de asteptare dintre 2 platforme. Este constituita din 13 traverse din lemn impregnat in masa, nu prin vopsiri cu acoperire la suprafata, conform standard SR EN 351-1,2/2007 si SR EN 335/2013, dispuse in acelasi plan orizontal, una dupa alta, sustinute de 2 franghii orizontale care se strapung la extremitati si care se fixeaza pe traversele platformelor invecinate. Pe lateral sunt prevazute protectii din plasa sustinute de 2 traverse orizontale care leaga stalpii corespunzatori ai celor 2 platforme.

Dimensiuni: Lungime : 200 cm, latime : 108 cm. Fixarea echipamentului se face prin 4 suportii metalici care previn contactul direct al lemnului cu solul, in fundatie de beton B150, la o adancime de 75cm, lungime de 40 cm, latime de 40 cm.

Montarea echipamentului se va efectua de catre personal calificat si autorizat pentru activitatile de montare si reparare echipamente pentru agrement si vom prezenta autorizatia de montare si reparare emisa de ISCIR conform CR 4-2009.

Produsul detine certificat de conformitate de tip nr. 001-435 emis de RINA SIMTEX/ISCIR.

Vom prezenta declaratie de conformitate si certificat de calitate ce atesta faptul ca lemnul impregnat indeplineste conditiile tehnice de calitate, in conformitate cu standardul SR EN 351-1,2/2007 si SR EN 335/2013.

Vom prezenta autorizatie pentru activitatile de intretinere si revizie echipamente pentru agrement emisa de ISCIR conform CR 4-2009.

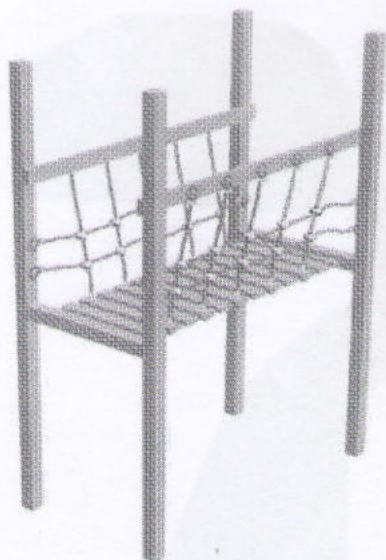

• **Tobogan drept**, cod DFS-TD, (1 buc) este realizat din fibra de sticla si destinat copiilor cu varste intre 3-15 ani si unui numar maxim de 1 utilizator.

Toboganul drept este cuplat la zona de asteptare si reprezinta echipamentul pe care copiii se lasa sa alunece de-a lungul unei piste lungi de 250 cm si late de 40 cm, marginita de protectii laterale plasate pe intreaga ei lungime.

Toboganul drept prezinta 3 zone: zona de picare, zona de alunecare si zona de iesire.

Zona de picare este zona in care copilul poate intra in pozitia de alunecare si se afla in prelungirea zonei de asteptare. Este protejata cu protectii laterale cu inaltime de 50cm. In aceasta zona este prevazuta, in cadrul structurii de gard metalic folosit la cuplare, o bara de retinere transversala ce nu permite accesul in pozitie verticala a utilizatorului in zona de picare ci numai in pozitia aplecat.

Zona de alunecare are un unghi de 60° in raport cu orizontala si este protejata cu protectii laterale cu inaltime de 20cm.

Zona de iesire este zona in care copilul iese din zona de alunecare. Extremitatea zonei de iesire este curbata in jos iar marginea ei nu atinge solul, aflandu-se la o inaltime de 20 cm deasupra solului. Este protejata cu protectii laterale cu inaltime de 20 cm.

Prezenta protectiilor si faptul ca, la partea superioara, acestea sunt rotunjite se incadreaza in recomandarile SR EN 1176-3/2008.

Inaltimea de picare a toboganului este de 150 cm rezultand astfel o inaltime de cadere de 150cm.

Montarea echipamentului se va efectua de catre personal calificat si autorizat pentru activitatile de montare si reparare echipamente pentru agrement si vom prezenta autorizatia de montare si reparare emisa de ISCIR conform CR 4-2009.

Produsul detine certificat de conformitate de tip nr. 001-435 emis de RINA SIMTEX/ISCIR.

Vom prezenta autorizatie pentru activitatile de intretinere si revizie echipamente pentru agrement emisa de ISCIR conform CR 4-2009.

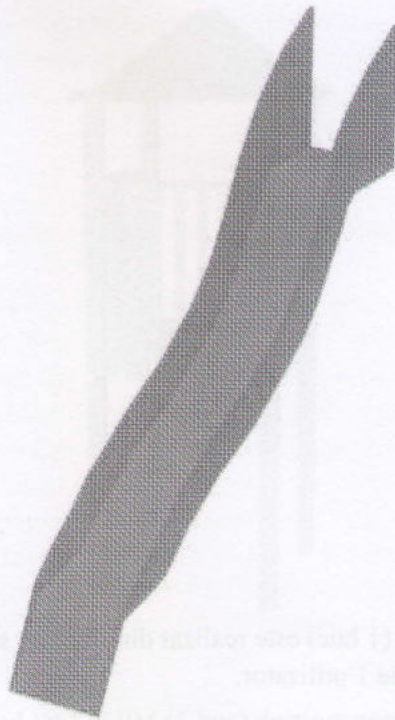

• **Toboganul elicoidal**, cod DFS-TE, (1 buc) este realizat din fibra de sticla si destinat copiilor cu varste intre 3-15 ani si unui numar maxim de 1 utilizator.

Toboganul elicoidal este cuplat la zona de asteptare si reprezinta echipamentul pe care copiii se lasa sa alunece de-a lungul unei serpentine lungi de 310 cm si late de 60 cm, marginita de protectii laterale plasate in lungul ei. Toboganul prezinta 3 zone: zona de piecare, zona de alunecare si zona de iesire.

Zona de piecare este protejata cu protectii laterale cu inaltime de minim 50 cm si reprezinta zona in care copilul poate intra in pozitia de alunecare si se afla in prelungirea zonei de asteptare. In aceasta zona este prevazuta, in cadrul structurii de gard metalic folosit la cuplare, o bara de retinere transversala ce nu permite accesul in pozitie verticala a utilizatorului in zona de piecare ci numai in pozitia aplecat.

Zona de alunecare este protejata cu protectii laterale cu inaltime de 30 cm.

Zona de iesire este zona in care copilul iese din zona de alunecare. Extremitatea zonei de iesire este curbata in jos iar marginea ei nu atinge solul, aflandu-se la o inaltime de 25 cm deasupra solului. Este protejata cu protectii laterale cu inaltime de 25 cm.

Prezenta protectiilor si faptul ca, la partea superioara, acestea sunt rotunjite se incadreaza in recomandarile SREN 1176-3/2008.

Inaltimea de piecare a toboganului este de 150cm rezultand astfel o inaltime de cadere de 150cm.

Montarea echipamentului se va efectua de catre personal calificat si autorizat pentru activitatile de montare si reparare echipamente pentru agrement si vom prezenta autorizatia de montare si reparare emisa de ISCIR conform CR 4-2009.

Produsul detine certificat de conformitate de tip nr. 001-435 emis de RINA SIMTEX/ISCIR.

Vom prezenta autorizatie pentru activitatile de intretinere si revizie echipamente pentru agrement emisa de ISCIR conform CR 4-2009.



LAAGANLEIN CUA SEXUUMS-12
(COD DES-112)

Faint, illegible text, likely bleed-through from the reverse side of the page, covering most of the central and right portions of the document.



Bascov, str. Serelor nr.49, jud. Arges
Tel: +40 248 200 493 rt)51
Fax: +40 248 290 492
E-mail: office@dfscentergrup.ro

2. LEAGAN LEMN CU 2 SEZUTURI 2-15 ANI (COD DFS-LLP2)

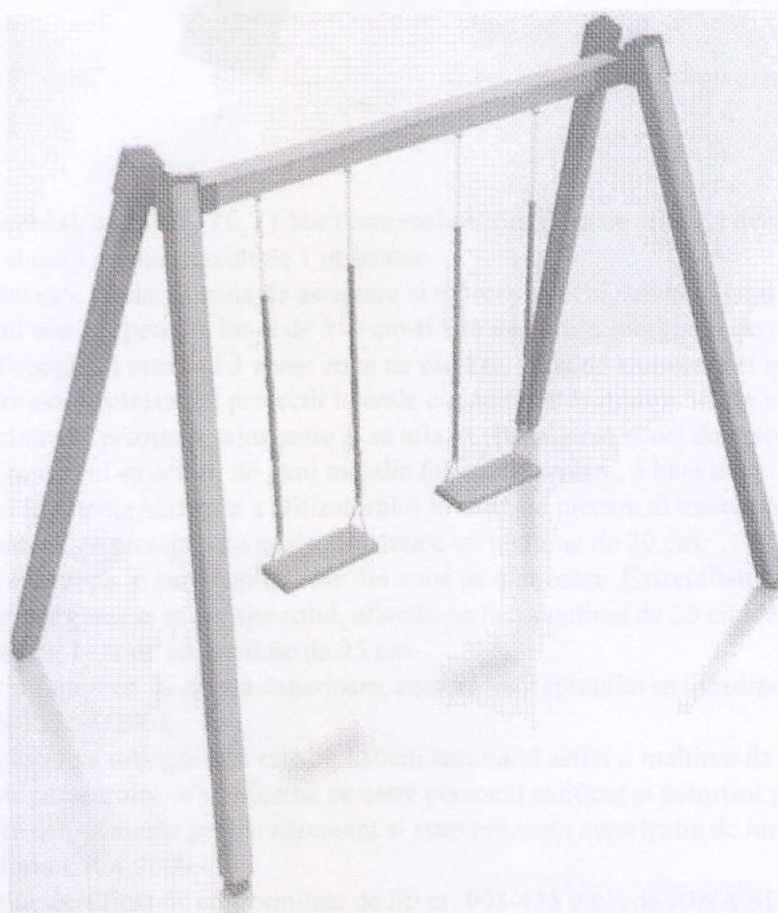

Vă recomandăm acest produs pentru activitățile de recreere și relaxare a copilului în aer liber.
Produsul este conceput și realizat în conformitate cu normele de siguranță în vigoare în România și în Uniunea Europeană.
Vă recomandăm să consultați manualul de instrucțiuni și să respectați toate indicațiile de montaj și utilizare.
Vă recomandăm să consultați manualul de instrucțiuni și să respectați toate indicațiile de montaj și utilizare.
Vă recomandăm să consultați manualul de instrucțiuni și să respectați toate indicațiile de montaj și utilizare.

Leagan lemn cu 2 sezuturi (cod DFS-LLP2) destinat copiilor cu varste cuprinse intre 2 si 15 ani si un numar de maxim 2 utilizatori cu structure din lemn impregnat in masa, nu prin vopsiri cu acoperire la suprafata conform standard SR EN 351-1, 2/2007 si SR EN 335/2013. Inaltimea sezutului fata de suprafata de contact este de 46 cm.

Stalpii sunt din lemn impregnat in masa conform standard SR EN 351-1, 2/2007 si SR EN 335/2013 si au sectiune patrata cu muchiile rotunjite de 100x100mm.

In partea superioara, stalpii din lemn tratat prin autoclavare se fixeaza cu 2 suporti realizati din tabla cu grosimea de 3 mm, vopsiti in camp electrostatic.

Sezuturile, in numar de doua, au urmatoarele dimensiuni: lungime 44 cm, latime 18cm, grosime 4 cm si sunt confectionate din cauciuc cu rezistenta la rupere armat cu insertii din aluminiu.

Lanturile confectionate din otel inoxidabil, au lungimea de 1,63 m, ochi 05-6mm si sunt invelite intr-o teaca de polipropilena pentru protectia mainilor.

In partea inferioara, pentru fixarea in fundatiile de beton, echipamentul este prevazut cu 4 picioare metalice vopsite in camp electrostatic, confectionate din profil U de 40x20x1,5 mm cu lungimea de 45 cm.

Echipamentul are urmatoarele dimensiuni: lungime 295 cm, latime 170 cm, inaltime 235 cm. Suprafata de siguranta este de 21,62 mp.

Fixarea echipamentului se face prin 4 picioare metalice, in 4 fiindatii de beton B150, la o adancime de 80 cm, latime de 50 cm si lungime de 50 cm.

Montarea echipamentului se va efectua de catre personal calificat si autorizat pentru activitatile de montare si reparare echipamente pentru agrement si vom prezenta autorizatia de montare si reparare emisa de ISCIR conform CR 4-2009.

Produsul detine certificat de conformitate de tip nr. 001-435 emis de RINA SIMTEX/ISCIR.

Vom prezenta declaratie de conformitate si certificat de calitate ce atesta faptul ca lemnul impregnat indeplineste conditiile tehnice de calitate, in conformitate cu standardul SR EN 351-1,2/2007 si SREN 335/2013.

Vom prezenta autorizatie pentru activitatile de intretinere si revizie echipamente pentru agrement emisa de ISCIR conform CR 4-2009.

3. BANCA AGREMENT



Dimensiuni: Lungime: 2000 mm; Latime: 620 mm; Inaltime: 790 mm; Inaltime sezut: 420 mm

Forme arcuite ale sezutului si spatarului, realizate prin deformarea la rece a tevii \varnothing 48.3mm, fara imbinari sudate.

Materiale:

Cadru metalic: platbanda metalica 50x50 mm
Rigle din lemn, fara noduri si imperfectiuni, baituit/vopsit
8 rigle din lemn, forme rotunjite (marginii), sectiune: 60x40 mm

4. Echipament de arc elicoidal (Tigru)

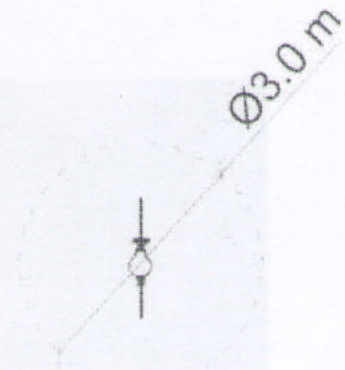

TECHNICAL DATA	
Maximum height	0,4 m
fall	max 1,57 x 0,27 x 1,05 m
Dimensions (WxLxH)	0 3,0 m 7,1 m ²
Safety area	In accordance with dimensions Safety area
Recommended safety surface	PN EN 1176

PLATES	HOPE /HPL sheets and sandwich HOPE sheets with milled drawings
STEEL	galvanized and powder-coated steel elements
FOUNDATION	device permanently founded in the ground. concrete foundations with minimum class: B-15
ADDITIONAL ELEMENTS	construction posts protected with plastic covers; bolts and screws protected with plastic end covers; round head nuts

* Due to constant development of technical solutions and designs made by FreeKids s.c presented renders may vary from currently produced products Certificate compliant with safety norms PN EN 1176 2009 and PN-EN 1177 2009

Material:

Cadru metalic: placajă metalică 50x50 mm
 Riești din lemn, țara ondulată și impermeabilizată, hârtie/vopsea
 și riele din lemn, buncuri rotative (marginile), secțiune: 50x40 mm

5. Balansoar de arc elicoidal (Căluți)

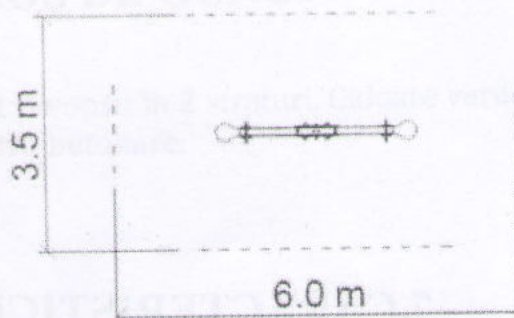
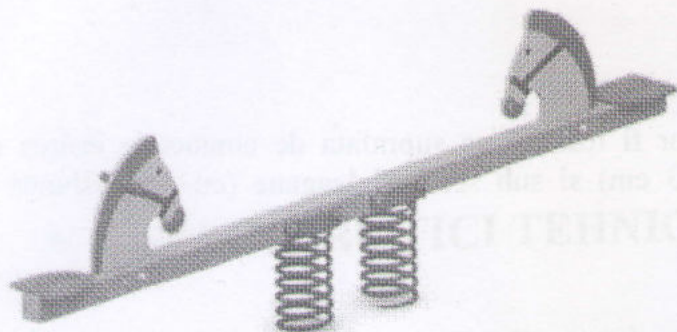

TECHNICAL DATA	0,5 m
Maximum height	3,00x0,35x0,74 m
fall Dimensions (W x L x H)	6,0 x 3,5 m
Safety area	20,1 m ²
dimensions Safety area	In accordance with
Recommended safety surface	PN-EN 1176

Available options:

WOOD	construction elements made of glued-laminated timber, impregnated surface, with square profile 95 x 95 mm
STEEL	galvanized and powder-coated steel elements
PLATES	HDPE/HPL sheets
FOUNDATION	device permanently founded in the ground. concrete foundations with minimum class B 15
ADDITIONAL ELEMENTS	construction posts protected with plastic covers: bolts and screws protected with plastic end covers; round head nuts

* Due to constant development of technical solutions and designs made by FreeKids s.c. presented renders may vary from currently produced products Certificare compliant with safety norms PN-EN 1176:2009 and PN-EN 1177:2009

6. PLACI DIN CAUCIUC (COVER ELASTIC)

Placile din cauciuc (cover elastic) vor fi folosite ca suprafata de contact la iesirea din tobogane (cu dimensiunea de 100 x100 x3 cm) si sub sezuturi leagane (cu dimensiunea de 100x50x3 cm).

7.CARACTERISTICI TEHNICE GARD LINIAR

Este confecționat din 3 profile de lemn compozit cu structură (Wood Polymer Composite), profilul de deasupra este cu unghiurile rotunjite la 45 grade, grosimea de 25 mm, lățimea -de 150 mm, culoarea nisipului, rezistent la acțiunea factorilor atmosferici (umiditate, UV, regimuri tranzitorii îngheț-dezghet), placa de lemn compozit va fi cu baza goală, cu grosimea marginilor de 6 mm, fixat cu 2 nituri pentru fiecare fâșie de stâlpi din țevă zincată profilată (grosimea metalului 2 mm). Este prevăzut cu 20 stâlpi (4 buc - 40x40mm și 16 buc - 60x40 mm, H - 800 mm fixați în fundație de beton B150, la o adancime de 300 mm. Stâlpii sunt prevăzuți cu capace anti-eroziune. Distanța între stâlpi va fi de 2 m.

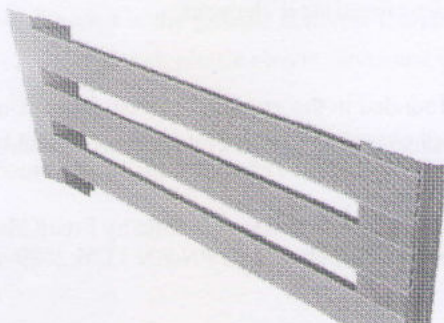

dfs

Bascov, str.Serelor nr.49, Jud. Arges
Tel: +40 248 280 493 /061
Fax: +40 248 290 492
E-mail: office@dfscentergrup.ro

PUBLICA

8. CARACTERISTICI TEHNICE COȘ DE GUNOI

Coșul de gunoi este confecționat din metal, gruntuit și vopsit în 2 straturi. Culoare verde închis. Volum -33 litri. Este prevăzut cu picioare pentru betonare.

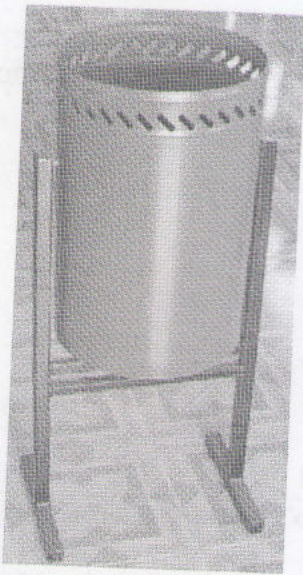

Furnizorul de bunuri,
Administrator - **Sergiu VEVERIȚĂ**

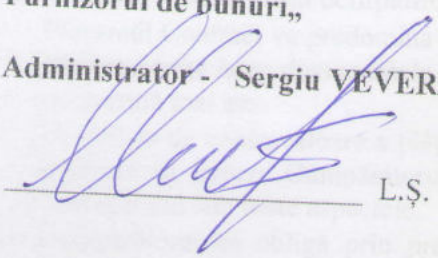
L.Ș.

"Autoritatea contractantă"
Șef adjunct - **Ghenadie DUBIȚA**

L.Ș.

