

FORMULARUL3.1

OFERTĂ

Către **IMSP Spitalul Clinic de Psihiatrie**

Stimați domni,

1. Examinînd documentația standard pentru elaborarea și prezentarea ofertei, subsemnații, *Gramma Anna*, reprezentanți ai ofertantului SRL "Anagrama Grup" ne oferim ca, în conformitate cu prevederile și cerințele cuprinse în documentația menționată, să executăm **Lucrări de reparație a acoperișului Arhivei** pentru suma fără TVA de 1 204 057 (*un milion două sute patru mii cincizeci și șapte lei, 61 bani*) la care se adaugă taxa pe valoarea adăugată în cuantum de 240 811 (*două sute patruzeci mii opt sute unsprezece lei, 52 bani*), total cu TVA 1 444 869 (*un milion patru sute patruzeci și patru mii opt sute șaiszeci și nouă lei 13 bani*).
2. Ne angajăm ca, în cazul în care oferta noastră este stabilită câștigătoare, să începem lucrările cît mai curînd posibil după primirea dispoziției de începere și să terminăm lucrările în conformitate cu graficul de executare anexat în termen de șase luni.
3. Ne angajăm să menținem această ofertă valabilă pentru o durată de 60 (șaizeci) zile, respectiv pînă la data de 26.10.2020 (douăzeci și șase octombrie 2020), și ea va rămîne obligatorie pentru noi și poate fi acceptată oricînd înainte de expirarea perioadei de valabilitate.
4. Pînă la încheierea, semnarea contractului de achiziție publică această ofertă, împreună cu comunicarea transmisă de dumneavoastră, prin care oferta noastră este stabilită câștigătoare, vor constitui un contract angajat între noi.
5. Alături de oferta de bază:
 depunem oferta alternativă, ale cărei detalii sînt prezentate într-un formular de ofertă separat, marcat în mod clar „alternativă”;
 nu depunem ofertă alternativă.
6. Am înțeles și consimțim ca, în cazul în care oferta noastră este stabilită ca fiind câștigătoare, să constituim garanția de bună executare în conformitate cu prevederile din documentația standard pentru elaborarea și prezentarea ofertei.
7. Înțelegem că nu sînteți obligați să acceptați oferta cu cel mai scăzut preț sau orice altă ofertă pe care o puteți primi.

Data 18 august 2020

Semnat 

Gramma Anna, în calitate de **director**

Legal autorizat să semneze oferta și în numele

Denumirea/numele ofertantului SRL "Anagrama Grup"

ANEXĂ LA OFERTĂ

1. Valoarea maximă a lucrărilor executate de subantreprenor 0,00 % (din prețul total oferat).
2. Garanția de bună executare va fi constituită sub formă procentuală din prețul contractului în cuantum de 5 % (din prețul total oferat) și constituie 72 243 (șaptezeci și două mii două sute patruzeci și trei) lei, 46 bani.
3. Perioada de garanție pentru lucrările executate 5 (cinci) ani.
4. Perioada de mobilizare (durata de la data primirii dispoziției de începere a lucrărilor până la data începerii executării) 10 (zece) zile calendaristice.
5. Termenul pentru emiterea dispoziției de începere a lucrărilor (de la data semnării contractului) 3(trei) zile calendaristice

FORMULARUL F3.3

GRAFIC DE EXECUTARE A LUCRĂRILOR
Lucrări de reparație a acoperișului Arhivei

Nr. d/o	Grupa de obiecte/ denumirea obiectului			
	Luna	septembrie	octombrie	noiembrie
1	Demontare acoperiș	303 277,91 lei		
2	Montarea căpriori, aspreală		76 807,33 lei	
3	Tratament antiseptic, ignifug	10 849,36 lei		
4	Montarea stratului suplimentă și învelitorilor, streșinii		470 789,55 lei	470 789,55 lei
5	Vopsitorii		20 966,73 lei	
6	Montarea sistemelor de jgheaburi și burlane			85 511,66 lei
7	Transporturi	1 959,04 lei	1 959,00 lei	1 959,00 lei
8	Darea în exploatare			
9	Total	316 086,31 lei	570 522,61 lei	558 260,21 lei
10				
11				

În total 1 444 869,13 lei

Data: 19.08.2020

Semnat 

Nume: **Gramma Anna**

Funcția în cadrul firmei: **Director**

Denumirea firmei: **SRL Anagrama Grup**



FORMULAR INFORMATIV DESPRE OFERTANT

1. Denumirea/numele _____ SRL "Anagrama –Grup" _____
 2. Codul fiscal _____ 1003600048497 _____
 3. Adresa sediului central ___ Chişinău, MD-2049, str. Voluntar F.Lupascu 18 _____
 4. Telefon _____ 0 22 23-29-14 _____
 Fax _____ 0 22 23-29-13 _____

E-mail _____ anagramagrup@mail.ru _____

5. Certificatul de înregistrare ___ MD 0021648, înregistrat la 23.05.2000 _____
 (numărul, data înregistrării)

_____ de către Camera Înregistrării de Stat _____
 (instituția emitentă)

6. Obiectul de activitate, pe domenii:

1. Fabricarea de construcții și prefabricate din aluminiu și aliaje de aluminiu pentru construcții.
2. Construcții generale de clădiri.
3. Construcții inginerești civile.
4. Construcții complete și parțiale de clădiri și construcții inginerești; comnstrucții civile.

(în conformitate cu prevederile din statutul propriu)

7. Licența (certificat) ___ A MMII nr. 054785, eliberată la 19 aprilie 2017 de către camera de Licențiere, Genul de activitate: Construcțiile de clădiri, instalații și rețele tehnico-edilitare, construcții _____

(numărul, data, instituția emitentă, genurile de activitate)

8. Birourile filialelor/sucursalelor locale, dacă este cazul: _____

(adresa completă, telefon/telex/fax, certificate de înregistrare)

9. Principala piață de afaceri: ___ Republica Moldova _____

10. Cifra de afaceri pe ultimii 3 ani:

Nr. d/o	Anul	Cifra de afaceri anuală la 31 decembrie, mii lei	Cifra de afaceri anuală la 31 decembrie, echivalent dolari SUA
1.	2017	12 163 216 lei	
2.	2018	10 984 404 lei	
3.	2019	5 775 544 lei	
Media anuală: 9 641 054, 67 lei			

Data: 19.08.2020

Semnat 

Nume: Gramma Anna

Funcția în cadrul firmei: Director

Denumirea firmei: SRL Anagrama Grup

EXPERIENȚĂ SIMILARĂ

1. Denumirea și obiectul contractului: Reconstrucția capitală a imobilului cu resistemizarea încăperilor existente în locuințe sociale și supraetajare a imobilului din or. Fălești
2. Numărul și data contractului: 16/03748 din 13.01.2017.
3. Denumirea/numele beneficiarului: Unitatea de Implementarea Proiectului pentru construcția locuințelor pentru păturile socialmente vulnerabile II
4. Adresa beneficiarului: mun. Chișinău, str. Cosmonauților, 9 of. 705
5. Țara Moldova
6. Calitatea în care a participat la îndeplinirea contractului: Antreprenor general.
7. Valoarea contractului:
 - a) inițială 14 796 046,00 lei (fără TVA)
 - b) finală 17 011 273,51 lei (fără TVA)
8. Dacă au fost litigii privind îndeplinirea contractului, natura acestora și modul lor de soluționare: nu au fost.
9. Perioada de executare a lucrării (luni)
 - a) contractată 20 (douăzeci) luni;
 - b) efectiv realizată 24 (douăzeci și patru) luni.
10. Numărul și data procesului-verbal de recepție finală a lucrărilor: №2 din 23.05.19
11. Principalele remedieri și completări înscrise în procesul-verbal de recepție: - .
12. Alte aspecte relevante prin care candidatul/ofertantul își susține experiența similară, cu referire în mod special la suprafețe sau volume fizice ale principalelor capacități și categorii de lucrări prevăzute în contracte:
 - suprafața toală – 2067,5 m²;
 - volumul construcției – 9 906,46 m³;
 - clădirea este formată din 1 bloc (4 etaje).

Data: 19.08.2020

Semnat 

Nume: **Gramma Anna**

Funcția în cadrul firmei: **Director**

Denumirea firmei: **SRL Anagrama Grup**





A C H I Z I Ţ I I P U B L I C E

CONTRACT DE ANTREPRIZĂ Nr. 5
privind achiziția prin Licitație Publică“ 15 ” februarie 2017mun. Chişinău
(municipiu, oraş, judeţ)**1. Părțile contractante**

Prezentul contract este încheiat în urma procedurii de Licitație Publică nr. 16/03748 din data 13.01.2017, între

Unitatea de Implementare a Proiectului pentru construcția locuințelor pentru păturile socialmente vulnerabile II, cu sediul în mun. Chişinău, str. Contantin Tănase, 9, of. 705, telefon: (022) 20-45-93, fax: (022) 22-45-66, care activează în baza Regulamentului, aprobat prin Hotărârea Guvernului nr. 988 din 24.12.2012, reprezentat prin dna **Iunona LUNGUL, director**, în calitate de Beneficiar, pe de o parte, și

S.R.L. “Anagrama Grup”, cu sediul în mun. Chişinău, str. Voluntar Filip Lupaşcu 18, telefon: (022) 23-29-14, fax: (022) 23-29-13, înregistrat la Camera Înregistrării de Stat, cu nr. MD 0021648 din “23” mai 2000, autorizat pentru activitatea în construcții: autorizația seria A MMII nr. 039334 din “20” martie 2012, eliberată de Camera de Licențiere, pentru genurile de activitate: Construcțiile de clădiri și construcții inginerești, instalații și rețele tehnico-edilitare, reconstrucții consolidări, reprezentat prin dna **Anna GRAMMA, director**, în calitate de Antreprenor, pe de altă parte.

2. Obiectul contractului

Antreprenorul se obligă să execute lucrările de finalizare a blocului locativ cu 40 apartamente din or. Făleşti, Cod CPV: 45211341-1 în conformitate cu prevederile proiectului tehnic, cu detaliile de execuție, precum și a normativelor, standardelor și prescripțiilor tehnice în vigoare.

3. Perioada de execuție

3.1. Durata de execuție a lucrărilor contractate este de 15 (cinsprezece) luni de la data primirii



- 3.2. Perioada de execuție poate fi prelungită dacă constrângerea activității se datorează următoarelor cauze:
- a) generate de Beneficiar;
 - b) datorită unor greve organizate de federația sindicatelor de ramură la nivel național și recunoscute ca legale prin justiție ale personalului Antreprenorului general sau ca urmare a unor evenimente similare desfășurate la un operator economic care este un furnizor al Antreprenorului general;
 - c) datorită forței majore sau altei situații extreme neimputabile și imprevizibile pentru Antreprenorul general;
 - d) influenței factorilor climatici, care împiedică respectarea în execuție a normelor și reglementărilor tehnice în vigoare a prevederilor caietelor de sarcini;
 - e) calamităților naturale recunoscute de autoritatea legală.
- 3.3. Conform dispoziției scrise a Beneficiarului, Antreprenorul general va sista execuția lucrărilor sau a unor părți ale acestora pe o durată și în modul în care Beneficiarul consideră necesar. Pe timpul suspendării, Antreprenorul general va proteja și conserva lucrările în mod corespunzător, așa cum va dispune Beneficiarul. Cheltuielile suplimentare generate în urma sistării lucrărilor suportate de Antreprenorul general vor fi plătite de Beneficiar.
- 3.4. La terminarea lucrărilor, Antreprenorul general va notifica Beneficiarul că sînt îndeplinite condițiile de recepție, solicitînd convocarea comisiei. În baza acestei notificări, Beneficiarul va convoca comisia de recepție.
- 3.5. În baza documentelor de confirmare a execuției și a constatărilor efectuate pe teren, Beneficiarul va aprecia dacă sînt întrunite condițiile pentru anunțarea comisiei de recepție. În cazul în care se constată că sînt lipsuri și deficiențe acestea vor fi aduse la cunoștința Antreprenorului general, stabilindu-se termenele necesare pentru finalizare sau remediere. După constatarea lichidării tuturor lipsurilor și deficiențelor, la o nouă solicitare a Antreprenorului general, Beneficiarul va convoca comisia de recepție. Comisia de recepție va constata realizarea lucrărilor în conformitate cu documentația de execuție, cu reglementările în vigoare și cu prevederile din contract. În funcție de constatările făcute Beneficiarul va aproba sau va respinge recepția. Recepția poate fi făcută și pentru părți de construcție distincte fizic și funcțional.

4. Valoarea lucrărilor și modalitățile de plată

- 4.1. Valoarea lucrărilor de construcției-montaj ce reprezintă obiectul prezentului contract este de **14 796 046,00 (paisprezece milioane șapte sute nouă zeci și șase mii patruzeci,00) lei MD (fără TVA).**
- 4.2. Achitățile vor fi efectuate în limitele alocărilor bugetare anuale.
- 4.3. Beneficiarul va achita Antreprenorului un avans în mărime de 10 % din valoarea contractului în termen de 10 zile lucrătoare de la data înregistrării contractului la Ministerul Finanțelor.
- 4.4. Achitățile devin operabile din momentul transferării banilor de către Banca de Dezvoltare a Consiliului Europei, după caz Consiliul raional Fălești, la contul Beneficiarului.
- 4.5. Termenul achităților lunare pentru lucrările executate este de 10 zile lucrătoare după verificarea și semnarea proceselor verbale de executare a lucrărilor, în baza facturii fiscale.
- 4.6. Plata facturii finale se va face imediat după verificarea și acceptarea situației de plată definitive de către Beneficiar. Dacă verificarea se prelungește din diferite motive, dar în special datorită unor eventuale litigii, contravaloarea lucrărilor care nu sînt în litigiu va fi plătită imediat.
- 4.7. Contractul nu va fi considerat terminat pînă cînd procesul-verbal de recepție finală nu va fi

resurse anexate;

f) planșele (partea desenată a proiectului tehnic);

g) tabelele cu informațiile suplimentare.

14.2. Documentele contractului vor fi întocmite în limba de stat, iar în caz de necesitate, în altă limbă de circulație internațională.

14.3. În cazurile în care apar ambiguități sau discrepanțe în clauzele prezentului contract, acestea vor fi clarificate de Beneficiar, care va emite instrucțiuni în acest sens pentru Antreprenorul general.

14.4. În documentele contractului nu se pot face modificări fără acordul ambelor părți.

14.5. În mărturisirea celor expuse mai sus, părțile pun în aplicare executivă prezentul contract la data și anul indicat mai sus, fiind valabil până la finalizarea lucrărilor și efectuarea plăților integrale, aferente acestora.

15. Rechizitele juridice, poștale și de plăți ale părților:

“BENEFICIAR”:

Adresa: mun. Chișinău, str. Constantin Tănase
9, of. 705

Tel./Fax: (022) 20-45-93

Denumirea Ministerul Finanțelor-Trezoreria de

Băncii: Stat

Cod

Bancar: TREZMD2X

Cod

IBAN: MD30TRPIAA319210A14847AD

Cod fiscal: 1013601000532

Cod

obiect: 10184

“ANTREPRENOR”:

Adresa: mun. Chișinău, str. Voluntar F.
Lupașcu, 18

Tel./Fax: (022) 23-29-13

Denumirea

Băncii: B.C. „Energbank” S.A.

Cod

ENEGMD22

Bancar:

Cod

IBAN: MD82EN000022247011998845

Cod fiscal: 1003600048497

Cod TVA: 0503734

16. Semnăturile părților:

“BENEFICIAR”:

Iunona Lungul, director



“ANTREPRENOR”:

Anna Gramma, director

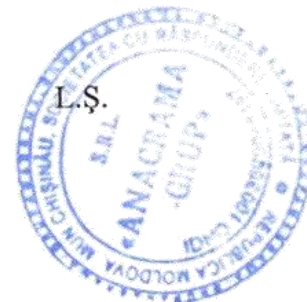



ACHIZIȚII PUBLICE

CONTRACT DE ANTREPRIZĂ Nr. 5/01 privind achiziția prin negocieri directe fără publicare

“28 ” Iunie 2017

mun. Chișinău
(municipiu, oraș, județ)

1. Părțile contractante

Prezentul contract este încheiat în urma procedurii de achiziții prin negocieri directe fără publicare, între

Unitatea de Implementare a Proiectului pentru construcția locuințelor pentru păturile socialmente vulnerabile II, cu sediul în mun. Chișinău, str. Contantin Tănase, 9, of. 705, telefon: (022) 20-45-93, fax: (022) 22-45-66, care activează în baza Regulamentului, aprobat prin Hotărârea Guvernului nr. 988 din 24.12.2012, reprezentat prin dna **Iunona LUNGUL, director**, în calitate de Beneficiar, pe de o parte, și

S.R.L. “Anagrama Grup”, cu sediul în mun. Chișinău, str. Voluntar F. Lupașcu, 18 telefon: (022) 23-29-13, fax: (022) 23-29-13, înregistrat la Camera Înregistrării de Stat, cu nr. MD 0021648 din “23” mai 2000, autorizat pentru activitatea în construcții: autorizația seria A MMII nr. 039334 din “20” martie 2012, eliberată de Camera de Licențiere, pentru genurile de activitate: Construcțiile de clădiri și construcții inginerești, instalații și rețele tehnico-edilitare, reconstrucții consolidări, reprezentat prin dna **Anna GRAMMA, director**, în calitate de Antreprenor, pe de altă parte.

2. Obiectul contractului

Antreprenorul se obligă să execute lucrările suplimentare de construcție pentru finalizarea blocului locativ din or. Fălești, Cod CPV: 45211341-1 în conformitate cu prevederile proiectului tehnic, cu detaliile de execuție, precum și a normativelor, standardelor și prescripțiilor tehnice în vigoare.

3. Perioada de execuție

3.1. Durata de execuție a lucrărilor contractate este de **3 (trei) luni** de la data primirii ordinului de execuție emis de beneficiar, ordonat de către beneficiar, ordonat de credit



următoarelor cauze:

- a) generate de Beneficiar;
 - b) datorită unor greve organizate de federația sindicatelor de ramură la nivel național și recunoscute ca legale prin justiție ale personalului Antreprenorului general sau ca urmare a unor evenimente similare desfășurate la un operator economic care este un furnizor al Antreprenorului general;
 - c) datorită forței majore sau altei situații extreme neimputabile și imprevizibile pentru Antreprenorul general;
 - d) influenței factorilor climatici, care împiedică respectarea în execuție a normelor și reglementărilor tehnice în vigoare a prevederilor caietelor de sarcini;
 - e) calamităților naturale recunoscute de autoritatea legală.
- 3.3. Conform dispoziției scrise a Beneficiarului, Antreprenorul general va sista execuția lucrărilor sau a unor părți ale acestora pe o durată și în modul în care Beneficiarul consideră necesar. Pe timpul suspendării, Antreprenorul general va proteja și conserva lucrările în mod corespunzător, așa cum va dispune Beneficiarul. Cheltuielile suplimentare generate în urma sistării lucrărilor suportate de Antreprenorul general vor fi plătite de Beneficiar.
- 3.4. La terminarea lucrărilor, Antreprenorul general va notifica Beneficiarul că sînt îndeplinite condițiile de recepție, solicitînd convocarea comisiei. În baza acestei notificări, Beneficiarul va convoca comisia de recepție.
- 3.5. În baza documentelor de confirmare a execuției și a constatărilor efectuate pe teren, Beneficiarul va aprecia dacă sînt întrunite condițiile pentru anunțarea comisiei de recepție. În cazul în care se constată că sînt lipsuri și deficiențe acestea vor fi aduse la cunoștința Antreprenorului general, stabilindu-se termenele necesare pentru finalizare sau remediere. După constatarea lichidării tuturor lipsurilor și deficiențelor, la o nouă solicitare a Antreprenorului general, Beneficiarul va convoca comisia de recepție. Comisia de recepție va constata realizarea lucrărilor în conformitate cu documentația de execuție, cu reglementările în vigoare și cu prevederile din contract. În funcție de constatările făcute Beneficiarul va aproba sau va respinge recepția. Recepția poate fi făcută și pentru părți de construcție distincte fizic și funcțional.

4. Valoarea lucrărilor și modalitățile de plată

- 4.1. Valoarea lucrărilor de construcției-montaj ce reprezintă obiectul prezentului contract este de **1 017 408,04 (un milion șaptesprezece mii patru sute opt, 04) lei MD (fără TVA).**
- 4.2. Achitățile vor fi efectuate în limitele alocărilor bugetare anuale.
- 4.3. Beneficiarul va achita Antreprenorului un avans în mărime de 10 % din valoarea contractului în termen de 10 zile lucrătoare de la data înregistrării contractului.
- 4.4. Achitățile devin operabile din momentul transferării banilor de către Banca de Dezvoltare a Consiliului European, după caz Consiliul raional Fălești, la contul Beneficiarului.
- 4.5. Termenul achităților lunare pentru lucrările executate este de 10 zile lucrătoare după verificarea și semnarea proceselor verbale de executare a lucrărilor, în baza facturii fiscale.
- 4.6. Plata facturii finale se va face imediat după verificarea și acceptarea situației de plată definitive de către Beneficiar. Dacă verificarea se prelungește din diferite motive, dar în special datorită unor eventuale litigii, contravaloarea lucrărilor care nu sînt în litigiu va fi plătită imediat.
- 4.7. Contractul nu va fi considerat terminat pînă cînd procesul-verbal de recepție finală nu va fi semnat de comisia de recepție, care confirmă că lucrările au fost executate conform contractului.

- resurse anexate;
- f) planșele (partea desenată a proiectului tehnic);
- g) tabelele cu informațiile suplimentare.
- 14.2. Documentele contractului vor fi întocmite în limba de stat, iar în caz de necesitate, în altă limbă de circulație internațională.
- 14.3. În cazurile în care apar ambiguități sau discrepanțe în clauzele prezentului contract, acestea vor fi clarificate de Beneficiar, care va emite instrucțiuni în acest sens pentru Antreprenorul general.
- 14.4. În documentele contractului nu se pot face modificări fără acordul ambelor părți.
- 14.5. În mărturisirea celor expuse mai sus, părțile pun în aplicare executivă prezentul contract la data și anul indicat mai sus, fiind valabil pînă la finalizarea lucrărilor și efectuarea plăților integrale, aferente acestora.

15. Rechizitele juridice, poștale și de plăți ale părților:

“BENEFICIAR”:

Adresa: mun. Chișinău, str. Constantin Tănase
9, of. 705

Tel./Fax: (022) 20-45-93

Denumirea Ministerul Finanțelor-Trezoreria de
Băncii: Stat

Cod
Bancar: TREZMD2X

Cod
IBAN: MD30TRPIAA319210A14847AD

Cod fiscal: 1013601000532

Cod
obiect:

“ANTREPRENOR”:

Adresa: mun. Chișinău, str. Voluntar F.
Lupașcu, 18

Tel./Fax: (022) 23-29-13

Denumirea B.C. „Energbank” S.A.

Băncii:

Cod
Bancar: ENEGMD22

Cod
IBAN: MD82EN000022247011998845

Cod fiscal: 1003600048497

Cod TVA: 0503734

16. Semnăturile părților:

“BENEFICIAR”:

Iunona Lungul, director



“ANTREPRENOR”:

Anna Gramma, director



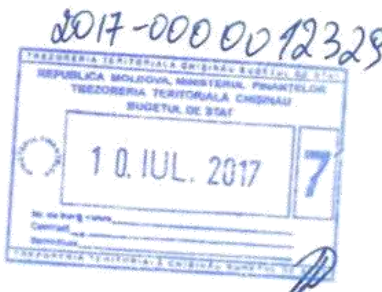

A C H I Z I Ţ I I P U B L I C E

CONTRACT DE ANTREPRIZĂ Nr. 5/02 privind achiziția prin Concursul Ofertelor de Prețuri

“ 13 ” iunie 2018

mun. Chişinău
(municipiu, oraş, judeţ)

1. Părțile contractante

Prezentul contract este încheiat în urma procedurii de achiziții prin COP nr. 18/02098 din 05.06.2018, între

Unitatea de Implementare a Proiectului pentru construcția locuințelor pentru păturile socialmente vulnerabile II, cu sediul în mun. Chişinău, str. Contantin Tănase, 9, of. 705, telefon: (022) 20-45-93, fax: (022) 22-45-66, care activează în baza Regulamentului, aprobat prin Hotărârea Guvernului nr. 988 din 24.12.2012, reprezentat prin dna **Iunona LUNGUL, director**, în calitate de Beneficiar, pe de o parte, și

S.R.L. “Anagrama Grup”, cu sediul în mun. Chişinău, str. Voluntar F. Lupaşcu, 18, telefon: (022) 23-29-13, fax: (022) 23-29-13, înregistrat la Camera Înregistrării de Stat, cu nr. MD 0021648 din “23” mai 2000, autorizat pentru activitatea în construcții: autorizația seria A MMII nr. 039334 din “20” martie 2012, eliberată de Camera de Licențiere, pentru genurile de activitate: Construcțiile de clădiri și construcții ingineresti, instalații și rețele tehnico-edilitare, reconstrucții consolidări, reprezentat prin dna **Anna GRAMMA, director**, în calitate de Antreprenor, pe de altă parte.

2. Obiectul contractului

Antreprenorul se obligă să execute lucrările suplimentare de construcție pentru finalizarea blocului locativ din or. Făleşti, Cod CPV: 45211341-1 în conformitate cu prevederile proiectului tehnic, cu detaliile de execuție, precum și a normativelor, standardelor și prescripțiilor tehnice în vigoare.

3. Perioada de execuție

3.1. Durata de execuție a lucrărilor contractate este de 2 (două) luni de la data primirii ordinului de execuție și a aprobării și asigurării lucrului sîmă de către beneficiar, ordonatorul de credite

următoarelor cauze:

- a) generate de Beneficiar;
 - b) datorită unor greve organizate de federația sindicatelor de ramură la nivel național și recunoscute ca legale prin justiție ale personalului Antreprenorului general sau ca urmare a unor evenimente similare desfășurate la un operator economic care este un furnizor al Antreprenorului general;
 - c) datorită forței majore sau altei situații extreme neimputabile și imprevizibile pentru Antreprenorul general;
 - d) influenței factorilor climatici, care împiedică respectarea în execuție a normelor și reglementărilor tehnice în vigoare a prevederilor caietelor de sarcini;
 - e) calamităților naturale recunoscute de autoritatea legală.
- 3.3. Conform dispoziției scrise a Beneficiarului, Antreprenorul general va sista execuția lucrărilor sau a unor părți ale acestora pe o durată și în modul în care Beneficiarul consideră necesar. Pe timpul suspendării, Antreprenorul general va proteja și conserva lucrările în mod corespunzător, așa cum va dispune Beneficiarul. Cheltuielile suplimentare generate în urma sistării lucrărilor suportate de Antreprenorul general vor fi plătite de Beneficiar.
- 3.4. La terminarea lucrărilor, Antreprenorul general va notifica Beneficiarul că sînt îndeplinite condițiile de recepție, solicitînd convocarea comisiei. În baza acestei notificări, Beneficiarul va convoca comisia de recepție.
- 3.5. În baza documentelor de confirmare a execuției și a constatărilor efectuate pe teren, Beneficiarul va aprecia dacă sînt întrunite condițiile pentru anunțarea comisiei de recepție. În cazul în care se constată că sînt lipsuri și deficiențe acestea vor fi aduse la cunoștința Antreprenorului general, stabilindu-se termenele necesare pentru finalizare sau remediere. După constatarea lichidării tuturor lipsurilor și deficiențelor, la o nouă solicitare a Antreprenorului general, Beneficiarul va convoca comisia de recepție. Comisia de recepție va constata realizarea lucrărilor în conformitate cu documentația de execuție, cu reglementările în vigoare și cu prevederile din contract. În funcție de constatările făcute Beneficiarul va aproba sau va respinge recepția. Recepția poate fi făcută și pentru părți de construcție distincte fizic și funcțional.

4. Valoarea lucrărilor și modalitățile de plată

- 4.1. Valoarea lucrărilor de construcției-montaj ce reprezintă obiectul prezentului contract este de **1 491 728,00 (un milion patru sute nouăzeci și unu mii șapte sute douăzeci și opt,00) lei MD (fără TVA).**
- 4.2. Achitățile vor fi efectuate în limitele alocărilor bugetare anuale.
- 4.3. Beneficiarul va achita Antreprenorului un avans în mărime de 10 % din valoarea contractului în termen de 10 zile lucrătoare de la data înregistrării contractului.
- 4.4. Achitățile devin operabile din momentul transferării banilor de către Banca de Dezvoltare a Consiliului Europei, după caz Consiliul raional Fălești, la contul Beneficiarului.
- 4.5. Termenul achităților lunare pentru lucrările executate este de 10 zile lucrătoare după verificarea și semnarea proceselor verbale de executare a lucrărilor, în baza facturii fiscale.
- 4.6. Plata facturii finale se va face imediat după verificarea și acceptarea situației de plată definitive de către Beneficiar. Dacă verificarea se prelungește din diferite motive, dar în special datorită unor eventuale litigii, contravaloarea lucrărilor care nu sînt în litigiu va fi plătită imediat.
- 4.7. Contractul nu va fi considerat terminat pînă cînd procesul-verbal de recepție finală nu va fi semnat de comisia de recepție, care confirmă că lucrările au fost executate conform

resurse anexate;

- f) planșele (partea desenată a proiectului tehnic);
- g) tabelele cu informațiile suplimentare.

- 14.2. Documentele contractului vor fi întocmite în limba de stat, iar în caz de necesitate, în altă limbă de circulație internațională.
- 14.3. În cazurile în care apar ambiguități sau discrepanțe în clauzele prezentului contract, acestea vor fi clarificate de Beneficiar, care va emite instrucțiuni în acest sens pentru Antreprenorul general.
- 14.4. În documentele contractului nu se pot face modificări fără acordul ambelor părți.
- 14.5. În mărturisirea celor expuse mai sus, părțile pun în aplicare executivă prezentul contract la data și anul indicat mai sus, fiind valabil până la finalizarea lucrărilor și efectuarea plăților integrale, aferente acestora.

15. Rechizitele juridice, poștale și de plăți ale părților:

“BENEFICIAR”:

Adresa: mun. Chișinău, str. Constantin Tănase
9, of. 705
Tel./Fax: (022) 20-45-93
Denumirea Ministerul Finanțelor-Trezoreria de
Băncii: Stat
Cod
Bancar: TREZMD2X
Cod
IBAN: MD39TRPIAA319210A15443AG
Cod fiscal: 1013601000532
Cod
obiect:

“ANTREPRENOR”:

Adresa: mun. Chișinău, str. Voluntar F.
Lupașcu, 18
Tel./Fax: (022) 23-29-13
Denumirea B.C. „Energbank” S.A.
Băncii:
Cod ENEGMD22
Bancar:
Cod MD82EN000022247011998845
IBAN:
Cod fiscal: 1003600048497
Cod TVA: 0503734

16. Semnăturile părților:

“BENEFICIAR”:

Iunona Lungu, director



“ANTREPRENOR”:

Anna Gramma, director







16/03748/002

ACORD ADIŢIONAL NR. 1**la Contractul de antrepriză****nr. 5 din 15februarie 2017**

„11” _____ V _____ 2017

mun. Chişinău

Prezentul acord, este încheiat între **Unitatea de Implementare a Proiectului de construcție a locuințelor pentru păturile socialmente vulnerabile II**, în persoana dnei **Iunona LUNGUL**, director, numit în continuare „**Beneficiar**”, pe de o parte, și

S.R.L. „Anagrama Grup”, în persoana dnei **Anna GRAMMA**, director, numit în continuare „**Antreprenor**”, pe de altă parte, în scopul modificării Contractului nr. 5 din 15.02.2017, înregistrat la Agenția Achiziții Publice cu nr. 16/03748 din 20.02.2017.

Prezentul acord se încheie ca urmare a hotărîrii grupului de lucru pentru achiziții publice al Unității de Implementare a Proiectului de construcție a locuințelor pentru păturile socialmente vulnerabile II, nr. 16/03748/002 din ” 10 ” _____ V _____ 2018, Cod CPV:45210000-2.

Prin prezentul acord, în Contract se aplică următoarele modificări:

1.La pct. 4.1.cifra „14 796 046” se substituie cu cifra „**14 502 137,47** (paisprezece milioane cinci sute două mii o sută treizeci și șapte,47) lei”.

Valoarea contractului s-a micșorat cu 293 908,53lei.

2.Orice modificare aplicată prin prezentul acord este obligatorie pentru fiecare parte din Contract, celelalte prevederi nemodificate rămînînd obligatorii în continuare.

3. Prezentul Acord este parte integrantă a Contractului de antrepriză nr. 5 din 15.02.2017.

4. Prezentul Acord este întocmit în două exemplare absolut identice, care au putere juridică egală.

5. Adresele juridice, rechizitele de plată, semnăturile și ștampilele Părților.

“BENEFICIAR”:

Adresa: mun. Chișinău, str. Constantin
Tănase, 9, of. 705
Tel./Fax: (022) 20-45-93
Denumirea Ministerul Finanțelor-Trezoreria de
Băncii: Stat
Cod
Bancar: TREZMD2X
Cod
IBAN: MD39TRPIAA319210A15443AG
Cod fiscal: 1013601000532

“ANTREPRENOR”:

Adresa: mun. Chișinău, str. Voluntar F.
Lupa;cu, 18
Tel./Fax: (022) 23-48-57
Denumirea B.C. „Energbank” S.A.
Băncii:
Cod
Bancar: ENEGMD22
Cod
IBAN: MD82EN000022247011998845
Cod fiscal: 1003600048497

Iunona Lungul, director

Anna Gramma, director

Iunona Lungul

Anna Gramma

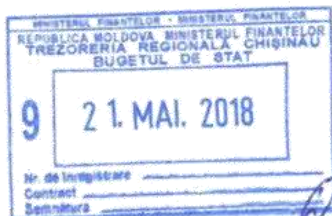

PROCES-VERBAL DE RECEPȚIE FINALĂ

Nr. 2. din 23 mai 2019

Obiectul "Reconstrucția capitală a imobilului cu resistemizarea încăperilor existente în locuințe sociale și supraetajarea a imobilului din or. Fălești str. Ștefan cel Mare 2A" este executat în cadrul contractului nr. 5 din 15.02.2017 încheiat între Unitatea de Implementare a Proiectului de Construcție a Locuințelor pentru Paturile Socialmente Vulnerabile II și SRL "Anagrama-Grup"

Lucrările au fost executate în baza autorizației nr.10 din 03.03.2017, eliberată de Primăria or. Fălești, cu valabilitate până la 36 luni.

1. Comisia de recepție finală și-a desfășurat activitatea în intervalul 23.05.2019, fiind formată din:

Președintele comisiei:

Radu Roman

- Vicepreședintele raionului Fălești;

Membrii comisiei:

Lungul Iunona

- Director Unitatea de Implementare a Proiectului pentru construcția locuințelor pentru paturile socialmente vulnerabile II (UIP II);

Savciuc Arcadie

- Responsabil tehnic, Inginer UIP II;

Cuschevici Constantin

- Managerul de proiect, Șeful secției Construcții, Gospodărie Comunală și Drumuri;

Arhipov Alexandru

- Șef Oficiului raional S.A. "Red-Nord" Fălești;

Bobu Iurii

- Director Centrul de Sănătate publică Fălești;

Mocanu Cristina

- Șef Inspecție ecologică Fălești;

1. Se invită în componența comisiei în calitate de **invitați**:

Anna Gramma

- Director SRL "Anagrama Grup", Antreprenor;

Dumitru Briceag

- Director FRC "DIARSE - TEHNIC" SRL, Proiectant;

Elena Grigore

- Inspector principal Direcția Supraveghere Tehnică Nord;

2. Au mai participat la recepție:

(numele, prenumele)

(calitatea)

3. Comisia de recepție finală, în urma examinării și analizei lucrărilor efectuate și a documentelor cuprinse în Cartea tehnică a construcției, a constatat următoarele:

1) lucrările pe specialități au fost executate și recepționate conform listei-anexă nr. 1;

2) lucrările au fost complet terminate la data de 23.05.2019;

3) observațiile comisiei de recepție finală sînt prezentate în lista-anexă nr. 2;

4) Cartea tehnică a construcției și fișa sintetică a obiectului au fost completate;

5) instrucțiunile de exploatare și urmărire a comportării în timp a obiectului (nu) sînt în posesia utilizatorului;

6) construcția s-a comportat corespunzător în perioada de la terminarea ei la data de 29.01.2019 pînă în prezent, respectiv pe o durată de 3 luni.

7) valoarea obiectului este de 17206,416 mii lei, conform listei-anexă nr. 1.

4. În baza constatărilor făcute, comisia de recepție finală propune: **spre recepție finală**

5. Comisia de recepție finală motivează propunerea făcută prin: **finalizarea lucrărilor de construcție**

6. Comisia de recepție finală recomandă următoarele: **Recenția finală a obiectului.**

6¹. Descrierea obiectului recomandat spre recepție:

Obiectul cu numărul cadastral 4301225.041, adresa poștală or. Fălești str. Ștefan cel Mare 2A, destinația locuințe sociale, compus din următoarele construcții 1 clădire , suprafața la sol 683,4 m², suprafața totală, 2067,5 m², numărul de etaje 4, conform certificatului despre rezultatele inspectării bunului imobil, anexat la prezentul proces-verbal.

7. Prezentul proces-verbal, conținând 2 fișe, a fost încheiat astăzi 23.05.2019 în 5 exemplare.

8. Concluzia Agenției pentru Supraveghere Tehnică: *lucrările sînt finalizate*



L.Ș. *[Signature]*

inspecteur principal DSTNord Elena Grigorie
(funcția, numele, prenumele)

Comisia de recepție finală:

Președintele comisiei:

Radu Roman

Membrii comisiei:

Lungul Iunona

Savciuc Arcadie

Cuschevici Constantin

Arhipov Alexandru

Bobu Iurii

/ Mocanu Cristina

Invitați:

Anna Gramma

Dumitru Briceag

" 23" mai 2019

L.Ș. _____

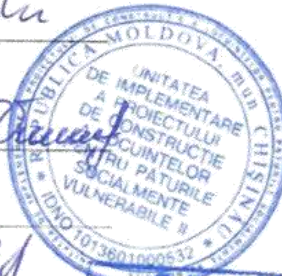

**PROCES-VERBAL
DE RECEPȚIE LA TERMINAREA LUCRĂRILOR**

Nr. 1 din 29.01.2019

Privind lucrarea executată la obiectul "Reconstrucția capitală a imobilului cu resistemizarea încăperilor existente în locuințe sociale și supraetajarea a imobilului din or. Fălești" în cadrul contractului nr. 5 din 15.02.2017 încheiat între *Unitatea de Implementare a Proiectului de Construcție a Locuințelor pentru Paturile Socialmente Vulnerabile II* și *SRL "Anagrama-Grup"* pentru lucrările de reconstrucție capitală a imobilului cu resistemizarea încăperilor existente în locuințe sociale și supraetajarea a imobilului din or. Fălești

1. Lucrările au fost executate în baza autorizației nr.10 din 03.03.2017, eliberată de Primăria or. Fălești la executarea lucrărilor de reconstrucție capitală a imobilului cu resistemizarea încăperilor existente în locuințe sociale și supraetajarea a imobilului din or. Fălești, str.Ștefan cel Mare,2 , cu valabilitate până la 36 luni.

2. Comisia de recepție și-a desfășurat activitatea în intervalul 23.01.2019 -29.01.2019, fiind formată din:

Președintele comisiei :

Radu Roman – vicepreședintele raionului Fălești;

Membrii comisiei:

Lungul Ionona - director Unitatea de Implementare a Proiectului de Construcție a Locuințelor pentru Paturile Socialmente Vulnerabile II (UIP II) ;

Savciuc Arcadie – Inginer UIP II;

Izman Anatolie – Responsabil etnic;

Cuschevici Constantin – Managerul de proiect, Șeful secției Construcție, Gospodărie Comună și Drumuri;

Arhipov Alexandru- Șef Oficiului rațional S.A. "Red-Nord" Fălești;

Jimbea Veaceslav - Șef secție Situații Excepționale Fălești;

Bobu Iurii - Director Centrul de Sănătate publică Fălești;

Mocanu Cristina - Șef Inspecție ecologică Fălești.

3. Au mai participat la recepție:

Gramma Anna - Director SRL "Anagrama-Grup;

Dațco Gheorghe - diriginte de șantier SRL "Anagrama- Grup";

Briceag Dumitru - Director FRC "DIARSE-TEHNIC" SRL, Proiectant;

- Reprezentant Agenția Supravegere Tehnică

4. Constatările comisiei de recepție:

1) din documentația scrisă și desenată, care trebuia prezentată, au lipsit sau sînt incomplete piesele cuprinse în lista-anexă nr. 1;

2) lucrările cuprinse în lista-anexă nr. 2 nu au fost executate;

3) în lucrările, cuprinse în lista-anexă nr.3, nu s-au respectat prevederile proiectului.

5. Comisia de recepție, în urma constatărilor făcute, propune:

De recepționat terminarea lucrărilor de construcție a obiectului "Reconstrucția capitală a imobilului cu resistemizarea încăperilor existente în locuințe sociale și supraetajarea a imobilului din or. Fălești", cu obiecții conform anexei nr.2 și avizelor serviciilor de resort cu termenul de înlăturare de 90 zile calendaristice.

6. Comisia de recepție motivează propunerea făcută prin:

faptul că lucrările de reconstrucție capitală a imobilului cu resistemizarea încăperilor existente în locuințe sociale și supraetajarea a imobilului din or. Fălești au demarat conform proiectului iar obiectiile denistate nu sunt de natura...

7. Comisia de recepție recomandă următoarele:

Admierea recepției la terminarea lucrărilor a obiectului "Reconstrucția capitală a imobilului cu resistematizarea încăperilor existente în locuințe sociale și supraetajarea a imobilului din or. Fălești", cu obiecțiile expuse în Anexa nr.2 și termenul de remediere 90 de zile calendaristice.

8. Prezentul proces-verbal, conținând 2 file și 3 anexe numerotate, cu un total de 5 file, a fost încheiat astăzi 29.01.2019 la ora 11.00 în 5 exemplare.

9. Concluzia Inspecției de Stat în Construcții: *Agenciei pentru Supraveghere Tehnică*



L.S. *[Signature]* Ș. Țigovci, inspector principal DST Nord AST
(semnătura) (funcția, numele, prenumele)

Comisia de recepție:

Președintele comisiei:

Radu Roman [Signature]

Membrii comisiei:

Lungu Ionona [Signature]

Savciuc Arcadie [Signature]

Izman Anatolie [Signature]

Cuschevici Constantin [Signature]

Arhipov Alexandru [Signature]

Jimbea Veaceslav [Signature]

Bobu Iurii [Signature]

Mocanu Cristina [Signature]



10. Lucrarea _____ este.

TRANSMISĂ:
EXECUTANTUL:



PRIMITĂ:
INVESTITORUL:



"11" 04 2019

**MINISTERUL
AGRICULTURII, DEZVOLTĂRII REGIONALE ȘI CONSTRUCȚIILOR AL
REPUBLICII MOLDOVA**

**UNITATEA DE IMPLEMENTARE
A PROIECTULUI DE CONSTRUCȚIE
A LOCUINTELOR PENTRU
PĂTURILE SOCIALMENTE
VULNERABILE II**



**PROJECT IMPLEMENTATION
UNIT FOR CONSTRUCTION OF
SOCIAL HOUSING II**

MD-2005, Chișinău, str. Cosmonauților 9, of. 705
Tel: /+373 22/ 204-593
Tel./Fax: /+373 22/ 224-566

MD-2005, Chisinau, Cosmonautilor street no. 9, of. 705
Tel: /+373 22/ 204-593
Tel./Fax: /+373 22/ 224-566

nr. 137 din 25 iulie 2019

SCRISOARE DE RECOMANDARE

Prin prezenta, Unitatea de Implementare a Proiectului de Construcție a Locuințelor pentru Păturile Socialmente Vulnerabile II, vă informează că conform contractului de antrepriză nr. 5, încheiat la data de 15.02.2017, dar și contracte pentru lucrări suplimentare nr.5/1 și 5/2, între Unitatea de Implementare a Proiectului pentru Construcția Locuințelor pentru Păturile Socialmente Vulnerabile II, cu sediul în mun. Chișinău, str. Cosmonauților, 9, of.705 și Compania „ANAGRAMA GRUP” SRL, au fost efectuate lucrări de construcție la blocul de locuit cu 40 apartamente in or. Fălești, în suma totală de 17 011 274, 00 lei.

Lucrările sunt efectuate conform normativelor în construcție de o calitate foarte buna, iar la executarea lucrărilor a fost implementat sistemul de performanță energetică a clădirii. Recepția finală a obiectului a avut loc 23.05.2019

Reieșind din cele menționate, recomandam Compania „ANAGRAMA GRUP” SRL ca fiind un partener profesionist și de încredere pentru orice companie/proiect, cu care va relaționa și care își va îndeplini obligațiile contractuale la nivel înalt.

Cu respect,

Director UIP II

Lungul Iunona



Lungul Iunona

DECLARAȚIE PRIVIND LISTA PRINCIPALELOR LUCRĂRI EXECUTATE ÎN ULTIMUL AN DE ACTIVITATE

Nr. crt.	Obiect contract	Denumirea/nume beneficiar/Adresa	Calitatea antreprenorului *)	Preț contract/ valoarea lucrărilor executate	Perioada de execuție a lucrării (luni)	Numărul și data procesului-verbal de recepție la terminarea lucrărilor
1	Unitatea de Implementare a Proiectului de Construcție a Locuintelor pentru Păturile Socialmente Vulnerabile II	„Lucrări de finalizare a blocului locative cu 40 apartamente din or. Fălești”	antreprenor general	17 755 255,00 lei	finalizat	<u>No2 din 23.05.19</u>
2	Primăria s. Gotești, raionul Cantemir	Reparația Centrului de tineret (Casa de Cultură) din s. Gotești, raionul Cantemir	antreprenor general	15 499 148 lei	În executare	

*) Se precizează calitatea în care a participat la îndeplinirea contractului, care poate fi de: contractant unic sau lider de asociație; contractant asociat; subcontractant.

Data: 19.08.2020

Semnat

Nume: **Gramma Anna**

Funcția în cadrul firmei: **Director**

Denumirea firmei: **SRL Anagrama Grup**



DECLARAȚIE

privind dotările specifice, utilajul și echipamentul necesar pentru îndeplinirea corespunzătoare a contractului

Nr. d/o	Denumirea principalelor utilaje, echipamente, mijloace de transport, baze de producție (ateliere, depozite, spații de cazare) și laboratoare propuse de ofertant ca necesare pentru executarea lucrării, rezultate în baza tehnologiilor pe care el urmează să le adopte	Unitatea de măsură (bucăți și seturi)	Asigurate din dotare	Asigurate de la terți sau din alte surse
0	1	2	3	4
1	Леса строительные, м2	650	propriu	
3	Апарат de sudură ВДУ-506	1	propriu	
4	Апарат de sudură ВДУ-306	1	propriu	
5	Бетонieră ВВЕ-250	1	propriu	
6	Бетонieră Euromix	1	propriu	
7	Бетонieră Syntesi 350	1	propriu	
8	Бетонieră МК-480	1	propriu	
9	Бетононасос СВ207А	1		arenda
10	Buncher pentru beton	2		arenda
11	Vagon de construcție	3	propriu	
12	Vibrator EV-2000	1	propriu	
13	Vibrator ИВ-104А-36В	2	propriu	
14	Виброрейка ЭВ-270А	1	propriu	
15	Cofrage din metal	450	propriu	
16	Perforator GBH2-26DFR	4	propriu	
17	Perforator GBH2-26DRE	5	propriu	
18	Pistol de construcție	3	propriu	
19	Presă	1	propriu	
20	Станок «Альфа»	1	propriu	
21	Станок заточный	1	propriu	
22	Станок торцевой	1	propriu	
23	Машина de frezat	1	propriu	
24	Стол каменщика	2	propriu	
25	Трамбовка SF-460	1	propriu	
26	Цистерна (4м3)	1		arenda
27	Штукатурная станция Silentios 300	1	propriu	
28	Электропила GKS65CE	1	propriu	
29	Аппарат сварочный (пластик)	1	propriu	
30	Компрессор	2	propriu	
31	Masina de slefuit beton	1		arenda
32	Utilaj de ridicat	1	propriu	

33	Трамбовка РФ90Н	1		arenda
34	Вагончик строительный	1	propriu	
35	Autocamion "Peugeot"	1	propriu	
36	Autocamion "Ford"	1	propriu	
37	Autocamion "ЗИЛ"	1	propriu	
38	Электропила DOLMAR	1	propriu	
39	Vibrator TOOLS	1	propriu	
40	Паяльник для пластиковых труб	1	propriu	
41	Пресс гидравлический ручной	1	propriu	
42	Șurubelnița cu acumulator ABS 18-24	2	propriu	

Data: 19.08.2020

Semnat

Nume: **Gramma Anna**

Funcția în cadrul firmei: **Director**

Denumirea firmei: **SRL Anagrama Grup**



C O N T R A C T de locațiune

nr. 01/01

“09”ianuarie 2020

or. Chisinau

SRL ”Bonocan”, or. Chișinău, str. N.Zelinschi 32, c/f 1002600053201, reprezentată prin directorul Boienciuc Stanislav, denumită în continuare **„Locator”**

și,

SRL „Anagrama-Grup” or. Chișinău, str. Voluntar F.Lupașcu,18, , c/f **1003600048497**, cod TVA **0503734**, reprezentată prin administratorul Gramma Anna, denumită în continuare **„Locatar”**, au încheiat prezentul contract:

I Obiectul contractului

În baza prezentului contract “Locatorul” dă, iar “Locatarul” ia în locațiune Mecanisme si Utilaje de construcție (denumite in continuare UTILAJE) conform anexei nr.1 la contractul de locatiune.

1.1 Utilajele vor fi utilizată de către “Locatar” cu preponderență pentru efectuarea lucrărilor de construcție montaj.

II Drepturile și obligațiile părților

2.1 **“Locatorul”** este obligat:

2.1.1 Să transmită “Locatarului” în decurs de 15 zile de la data intrării în vigoare a contractului la solicitarea in scris a **“Locatarului”** utilajul solicitat.

2.1.2 Să nu comită acțiuni ce ar împiedica “Locatarul” să folosească UTILAJUL arendat conform contractului.

2.2 **“Locatarul”** este obligat:

2.2.1 Să folosească bunurile, conform destinației indicate în contract și să le mențină într-o stare tehnică bună.

2.2.2 Să achite la timp chiria.

2.2.3 Să nu transmită bunurile către terți fără acordul în scris al “Locatarului”.

2.2.4 Să acorde “Locatarului” posibilitatea pentru verificarea stării proprietății.

III Responsabilitatea părților

3..1 În cazul încălcării cauzelor prezentului contract “Locatarul” poartă următoarea răspundere:

3.1.1 În cazul neachitării la timp a plății chiriei se aplică o penalitate în mărime de 0,01% din suma neachitată pentru fiecare zi întârziere.

3.2 În cazul încălcării clauzelor prezentului contract “Locatorul” poartă următoarea răspundere.

IV Chiria și modul efectuării decontărilor

4.1 La momentul încheierii contractului, chiria se stabilește pe fiecare unitate in parte si este indicata in anexa nr.1 al prezentului contract.

4.2 Cuantumul chiriei rămîne neschimbat pe parcursul anului în curs și se indexează la începutul fiecărui an în corespundere cu indicii de inflație stabiliți de organele de statistică.

4.3 Numărul zilelor lucrate se va stabili conform foilor de parcurs semnate de reprezentantul „Locatarului”.

V Termenul de valabilitate a contractului

5.1 Termenul de valabilitate a prezentului contract începe la "09" ianuarie 2020 expiră la "31" decembrie 2020.

VI Stipulații suplimentare

6.1 Modificările și completările în prezentul contract pot fi introduse la acordul ambelor părți.

6.2 Litigiile care au apărut la încheierea, îndeplinirea, modificarea stipulațiilor și rezilierea contractului se examinează de Judecătoria Republicii Moldova în conformitate cu Legislația republicii Moldova.

6.3 Contractul este întocmit în două exemplare (cîte unul pentru fiecare parte), ambele exemplare avînd aceeași valoare juridică.

Rechizitele juridice și semnăturile părților:

Locatar	Locatar
<p>S.R.L. "BONOCAN" mun.Chisinau, str. N.Zelinski 32</p> <p>BC "Energbank" SA c/b ENEGMD22 CONT Nr 22240011067</p> <p>c/f 1002600053201</p> <p>Director _____ Boenciuc S.</p>	<p>S.R.L. "ANAGRAMA-GRUP" mun.Chisinau, Voluntar F. Lupașcu, 18</p> <p>BC "Energbank" SA c/b ENEGMD22 CONT Nr.22247011998</p> <p>c/f 1003600048497 cod TVA 0503734</p> <p>Director _____</p>



Anexa nr. 1
La contract de locațiune nr.1/01 din "09"
ianuarie 2020

Lista utilajului oferit în arendă de către SRL „Bonocan”

Nr. crt	Denumirea principalelor utilaje și echipamente propuse spre arendă	U.M. (buc.-seturi)
0	1	2
1	Бетононасос CB207A	1
2	Buncher pentru beton	1
8	Цистерна (4м3)	1
9	Masina de slefuit beton	1
12	Трамбовка РФ90Н	1

Rechizitele juridice și semnăturile părților:

Locator	Locatar
<p>S.R.L. "BONOCAN" mun.Chisinau, str. N.Zelinschi 32</p> <p>BC "Energbank" SA c/b ENEGMD22 CONT Nr 22240011067</p> <p>c/f 1002600053201</p> <p>Director _____ Boenciuc S.</p>	<p>S.R.L. "ANAGRAMA-GRUP" mun.Chisinau, Voluntar F. Lupașcu, 18</p> <p>BC "Energbank" SA c/b ENEGMD22 CONT Nr.22247011998</p> <p>c/f 1003600048497 cod TVA 0503734</p> <p>Director _____</p>



DWT[®]

www.dwt-pt.com



ABS-12 CLi
ABS-12 BLi
ABS-14,4 BLi
ABS-18 BLi ✓
ABS-24 BLi

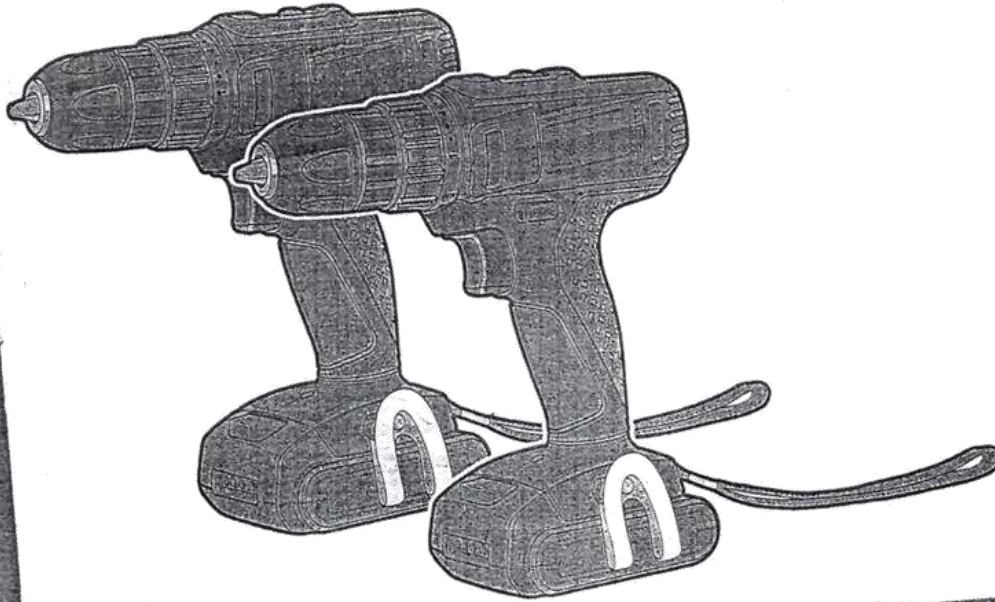

de Originalbetriebsanleitung
en Original instructions
fr Notice originale
it Istruzioni originali
es Manual original
pt Manual original
tr Original işletme talimatı
pl Instrukcja oryginalna
cs Původní návod k používání

sk Pôvodný návod na použitie
ro Instrucțiuni originale
bg Оригинална инструкция
el Πρωτότυπο οδηγό χρήσης
ru Оригинальное руководство по эксплуатации
ua Оригінальна інструкція з експлуатації
it Originalnstruckcja
kz Пайдалану нұсқаулығының түпнұсқасы
ar

Depozit principal nr. 1
S.R.L. "ANAGRAMA GROUP"
IDNO 1003500048497

DWT[®]
www.dwt-pt.com

BH09-26
BH11-28
BH-1200
BH12-40 V
BH14-32
H-1200 VS
H15-11 V
DBR14-30

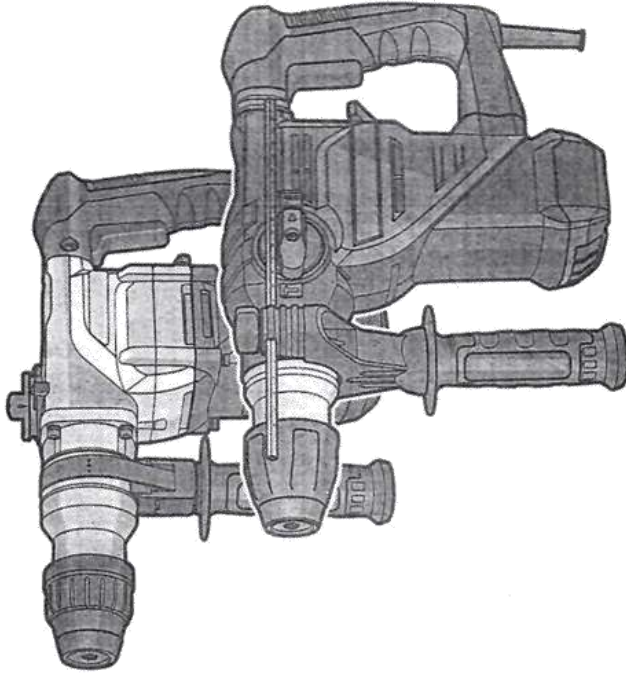

en Originale instructies ru Оригинальное руководство по эксплуатации kz Пайдалану нұсқаулығының түпнұсқасы
fr Notice originale ua Оригінальна інструкція з експлуатації



Depozit principal nr. 1
S.R.L. "ANAGRAMA GRUP"
IDNO 1003600048497 *Sen Caro*

DWT® 
www.dwt-pt.com

ABS-12 CLi
ABS-12 BLi
ABS-14,4 BLi
ABS-18 BLi
ABS-24 BLi ✓

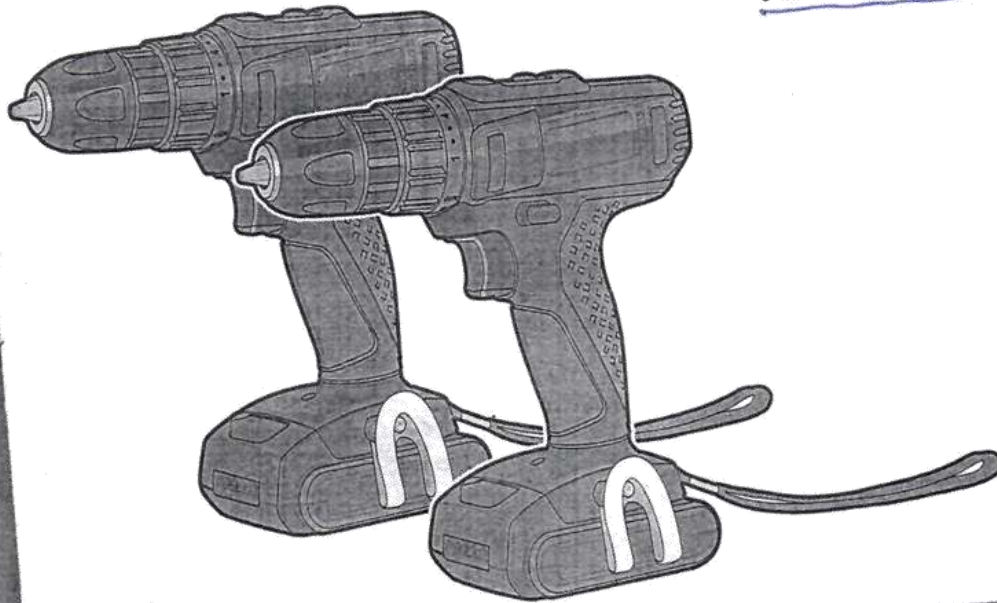

de Originalbetriebsanleitung
en Original instructions
fr Notice originale
it Istruzioni originali
es Manual original
pt Manual original
tr Orijinal işletme talimatı
pl Instrukcja oryginalna
cs Původní návod k používání

sk Povodny navod na pouzitie
ro Instrucțiuni originale
bg Оригинална инструкция
el Πρωτότυπο οδηγίων χρήσης
ru Оригинальное руководство по эксплуатации
ua Оригінальна інструкція з експлуатації
lt Originali instrukcija
kz Пайдалану нұсқаулығының түпнұсқасы
ar قەيىداتىلماقچى كىتابچە

Depozit principal nr. 1

S.R.L. "ANAGRAMA GRUP"
IDNO 1003600048497



Электротехнический завод «КВТ», г. Калуга

Срок службы

Средний срок службы инструмента при условии соблюдения потребителем правил эксплуатации составляет 36 месяцев. Срок службы исчисляются с даты ввода инструмента в эксплуатацию. Фактический срок службы инструмента не ограничивается указанным сроком, а определяется его техническим состоянием.

Адреса и контакты

ИЗГОТОВИТЕЛЬ

ООО «КЗЗ КВТ»
248033, Россия, г. Калуга
пер. Секиотовский, д. 12

СЕРВИСНЫЙ ЦЕНТР КВТ

248033, Россия, г. Калуга
пер. Секиотовский, д. 12
телефон: (4842)595-260
адрес электронной почты: service@kvt.su

* Подробная информация о технических характеристиках, гарантийном положении, самостоятельном ремонте и пр., размещена на сайте завода-изготовителя www.kvt.su

Завод-изготовитель оставляет за собой право вносить изменения в конструкцию инструмента без уведомления

Сведения о приемке

Пресс гидравлический
ПГР-120 (КВТ)
ПГР-300 (КВТ)
ПГРС-120 (КВТ)
ПГРС-300 (КВТ)
ПГРС-120А (КВТ)
ПГРС-300А (КВТ)

Пресс гидравлический ручной

Профессиональная серия



Соответствует техническим условиям
ТУ 4834-019-97284872-2006.
Признан годным для эксплуатации.

Отметка о продаже

Deposit principal
S.R.L. "ANAGRAMA GRUP"
IDNO 1003600048497
Nov Cars

ВНИМАНИЕ!

Прочитайте данный паспорт перед эксплуатацией инструмента и сохраните его для дальнейшего использования. Пожалуйста, обратите внимание на предупреждающие надписи. Это поможет Вам продлить срок службы инструмента, избежать его повреждения и травм при работе.

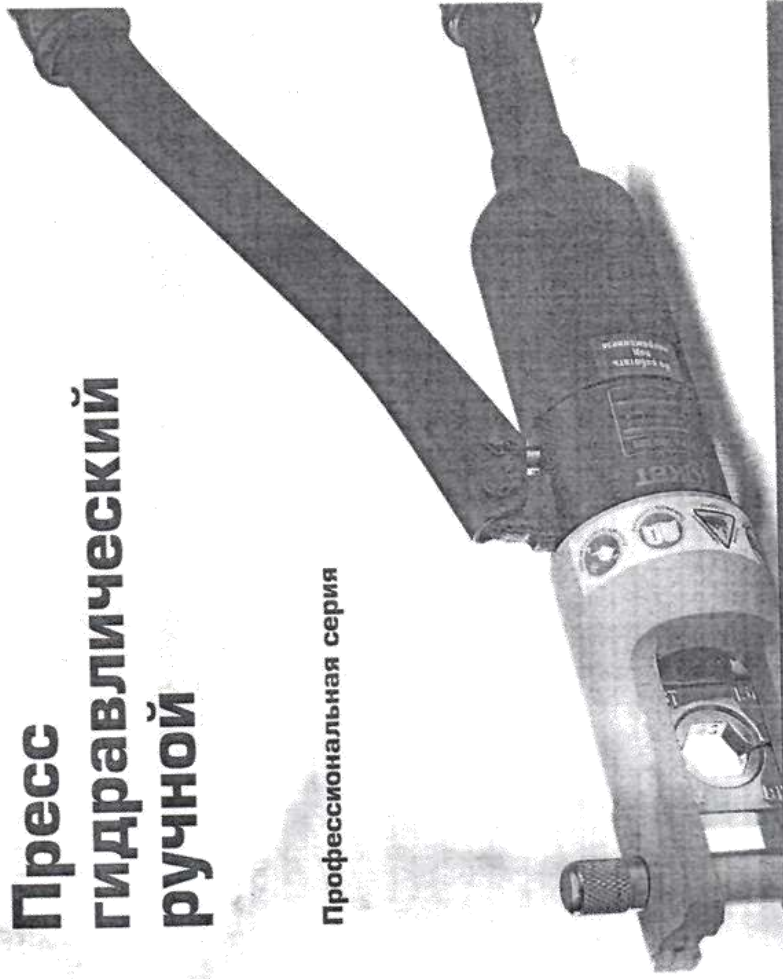

Паспорт модели:

ПГР-120 (КВТ)

ПГРС-120 (КВТ)

ПГРС-120А (КВТ)

ПГР-300 (КВТ)

ПГРС-300 (КВТ)

ПГРС-300А (КВТ)

www.kvt.su

ATENȚIE! La montarea pe o mașină rece - nu strângeți prea mult șuruburile, pentru a nu deteriora firul în timpul încălzirii ulterioare.

RECOMANDARI ÎN TIMPUL LUCRULUI

- Așezați mașina pe placa de bază (furnizată).
- Montați și fixați duzele de încălzire.
- Porniți aparatul pentru încălzire
- Tăiați țeava sub un unghi de 90 ° cu foarfece speciale. Scoateți burții. Marcați adâncimea sudării pe conductă (consultați Tabelul 1).
- Curățați și degresați suprafața țevii de sudat. Dacă țeava ranforsată este sudată, îndepărtați stratul exterior de polipropilenă și îndepărtați folia de aluminiu cu o unealtă specială de măturat (aparat de bărbierit).
- Asigurați-vă că mașina de sudură este încălzită la 260 ° C. Introduceți conducta în manșonul de încălzire până când se marchează adâncimea de încălzire și puneți fittingul pe dorn, aplicând o forță egală de la ambele capete. Ambele părți sunt topite în mașina de sudură în același timp. Timpul de încălzire depinde de diametrul conexiunii și este determinat de tabel.

ТАБЕЛИЦА

Diametrul țevii (mm)	Timpul încălzirii sec	Adâncimea sudurei (mm)	Timpul pentru răcire (min)
20	5	14	3
25	7	16	3
32	8	20	4
40	12	21	4
50	18	22	5
63	24	24	6
70	30	26	8
90	40	32	8
110	50	38,5	10

• După finalizarea încălzirii, scoateți părțile din mașină și conectați-o imediat la adâncimea necesară. Țeava și racordul trebuie conectate coaxial, fără mișcări ascuțite și fără rotire. Fixați piesele pentru timpul de răcire.

• După câteva secunde, piesele vor fi topite și vor fi o singură structură. Toate materialele implicate în lucrare sunt verificate pentru defecte

ПАЯЛЬНИК ДЛЯ ПЛАСТИКОВЫХ ТРУБ

PL1400

PL1600

PL2000

PL2300

Depozit principal nr. 1

S.R.L. "ANAGRAMA GRUP"
IDNO 1003600048497

FOR CARA

ИНСТРУКЦИЯ ПО ЭКСПЛУАТАЦИИ

VIBRATOR TOOLS

USER'S MANUAL

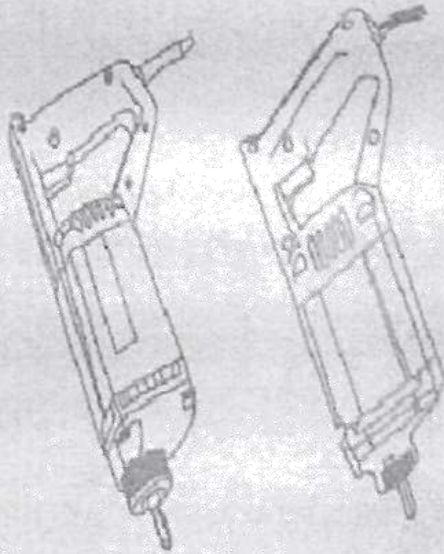

ZX35#

ZX50#

Depozit principal nr. 1
S.R.L. "ANAGRAMA GRUP" *Don Cor*
IDNO 1003600048497



IMER INTERNATIONAL S.p.A.
ШТУКАТУРНАЯ СТАНЦИЯ SILENT 300, SILENT 300A

ШТУКАТУРНАЯ СТАНЦИЯ SILENT 300 - SILENT 300A SILENT 300CL

(1106030, 1106035, 1106037)



MP04

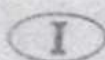

POMPA PER CEMENTO
Manuale uso manutenzione e ricambi



БЕТОНОНАСОС ДЛЯ СТЯЖЕК
Руководство по эксплуатации,
техобслуживанию и запчастям

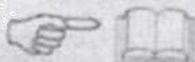

3225280 R06 - 2007/07

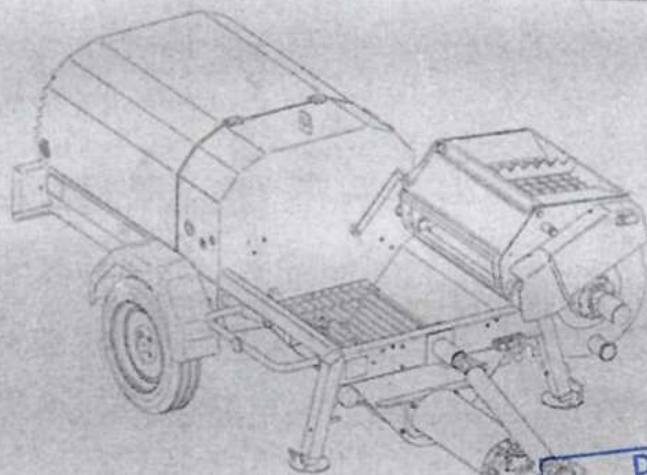

Depozit principal nr. 1

S.R.L. "ANAGRAMA GRUP" *Luca Carra*
IDNO 1003600048497



IMER INTERNATIONAL S.p.A.
Via Salceto, 55 - 53036 POGGIBONSI (SI) - (ITALY)
Tel. 0577 97341 - Fax 0577 983304
www.imergroup.it



Россия
ОАО «Ярославский завод «Красный Маяк»

СИСТЕМА
УПРАВЛЕНИЯ КАЧЕСТВОМ



сертифицирована
DQS согласно

ISO 9001:2008

ОКП 48 3310

ВИБРООБОРУДОВАНИЕ Виброплощадка

ЭВ-262.

Виброрейка ЭВ-270А, ЭВ-270.

Виброрейка телескопическая ЭВ-403

РУКОВОДСТВО ПО ЭКСПЛУАТАЦИИ

18.001 РЭ

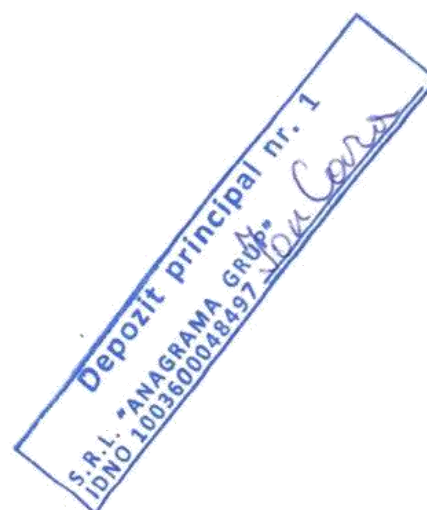

ОАО «Ярославский завод «Красный Маяк»»



СИСТЕМА
УПРАВЛЕНИЯ КАЧЕСТВОМ



сертифицирована
DQS согласно
ISO 9001:2008

Вибраторы электромеханические общего назначения ИБ-11-50, ИБ-11-50Н, ИБ-98Н, ИБ-06- 25, ИБ-104А

Руководство по эксплуатации
13.001 РЭ

Ярославль 2016 г.

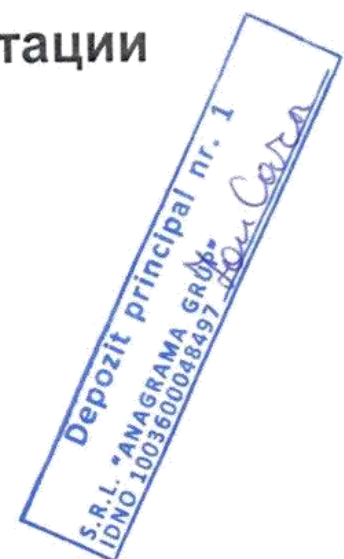

Россия
ОАО «Ярославский завод «Красный Маяк»

СИСТЕМА
УПРАВЛЕНИЯ КАЧЕСТВОМ



сертифицирована
DQS согласно

ISO 9001:2008

ОКП 48 3310

**ВИБРООБОРУДОВАНИЕ Виброплощадка
ЭВ-262.**

Виброрейка ЭВ-270А, ЭВ-270.

Виброрейка телескопическая ЭВ-403

РУКОВОДСТВО ПО ЭКСПЛУАТАЦИИ

18.001 РЭ





**MANUAL TEHNIC COMPRESOARE
PROFESIONALE SILENTIOASE CU ULEI**

XYBM24B

XYBM50B

XYV2050

XY-2824

XY-5850

XY2065A-100

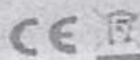

Atentie: Avertismentele, precizarile si instructiunile prezentate in acest manual nu pot acoperi toate situatiile ce pot aparea in timpul functionarii. Este de datoria operatorului sa studieze cu atentie tipul prin adoptarea unui comportament preventiv evitand astfel situatiile neprevazute sau pentru a evita si cat si pentru echipament.

Depozit principal nr. 1
S.R.L. "ANAGRAMA GRUP"
IDNO 1003600048497
Ion Caru

CE

SYNTESI

190 - 250 - 300 - 350 EL

(1105650 - 1105700 - 1105750 - 1105752 - 1105800) 230V
(1105703 - 1105803) 110V
(1105655 - 1105705 - 1105755 - 1105805) 380V

BETONIERA IMER

**MANUAL DE UTILIZARE, INTRETINERE SI PIESE DE
SCHIMB**



3228768 R02 - 2009/12



IMER INTERNATIONAL S.p.A.
Via Saiceto 55 - 53036 Poggibonsi (SI) - Italy
Tel. +39 0577 97341 - Fax +39 0577 983304
www.imergroup.com

Depozit principal nr. 1
S.R.L. "ANAGRAMA GRUPON CARD"
IDNO 100E600004849717

Werkzeuggestellungsliste
Spare Parts List
Liste de pièces détachées
Lista de piezas de repuesto

006-09

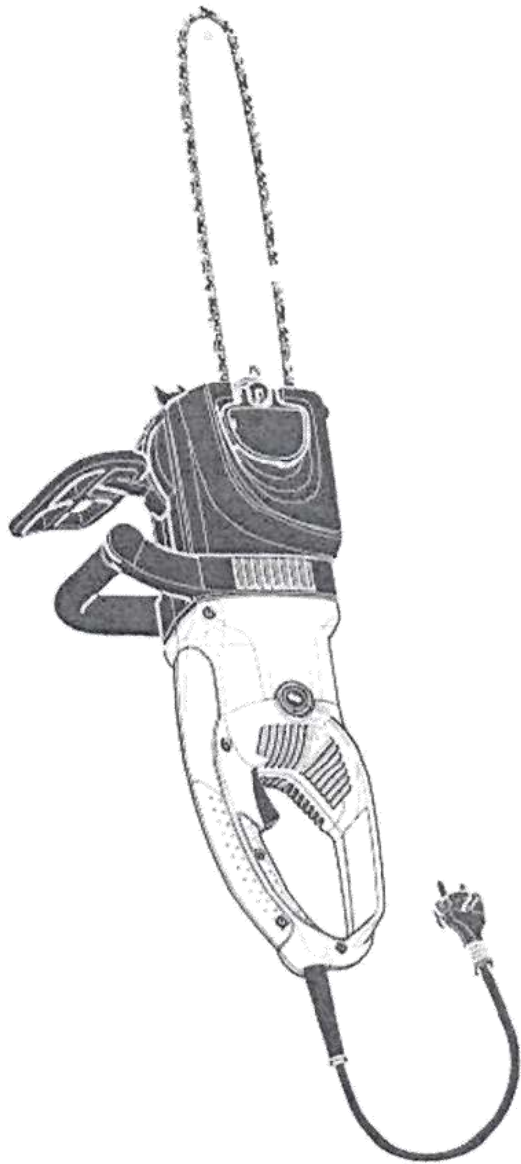

ES-153 A
ES-163 A
ES-173 A
ES-183 A

ES-2130 A
ES-2135 A
ES-2140 A

ES-2145 A
Depozit P. 1003600048497
"ANAGRAMA GRUPA"
S.R.L. 1003600048497
I.O.N.S.

DOLMAR



A member of the *Makita* Group

MAR GmbH

Postfach 70 04 20

D-22004 Hamburg

Germany

995 700 238 (DE, GB, FR, ES)

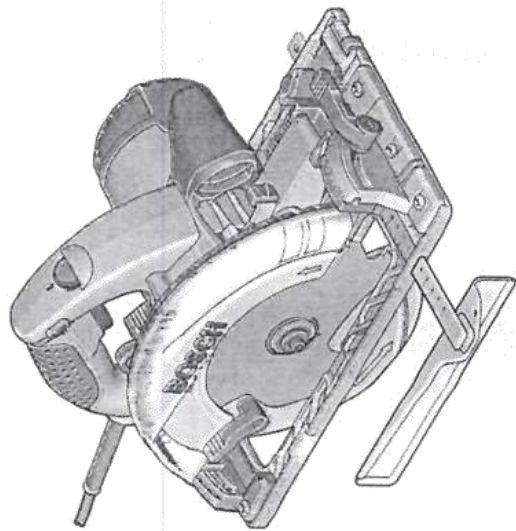

GKS Professional

65165 G1 65 GCE



BOSCH

По вопросам продаж и поддержки обращайтесь:

Архангельск (8182)63-90-72
Астана +7(7172)727-132
Белгород (4722)40-23-64
Брянск (4832)59-03-52
Владивосток (423)249-28-31
Волгоград (844)278-03-48
Вологда (8172)26-41-59
Воронеж (473)204-51-73
Екатеринбург (343)384-55-89
Иваново (4932)77-34-06
Ижевск (3412)26-03-58
Казань (843)206-01-48

Калининград (4012)72-03-81
Калуга (4842)92-23-67
Кемерово (3842)65-04-62
Киров (8332)68-02-04
Краснодар (861)203-40-90
Красноярск (391)204-63-61
Курск (4712)77-13-04
Липецк (4742)52-20-81
Магнитогорск (3519)55-03-13
Москва (495)268-04-70
Мурманск (8152)59-64-93
Набережные Челны (8552)20-53-41

Нижний Новгород (831)429-08-12
Новокузнецк (3843)20-46-81
Новосибирск (383)227-86-73
Орел (4862)44-53-42
Оренбург (3532)37-68-04
Пенза (8412)22-31-16
Пермь (342)205-81-47
Ростов-на-Дону (863)308-18-15
Рязань (4912)46-61-64
Самара (846)206-03-16
Санкт-Петербург (812)309-46-40
Саратов (845)249-38-78

Смоленск (4812)29-41-54
Сочи (862)225-72-31
Ставрополь (866)225-72-31
Тверь (4822)63-31-35
Томск (3822)96-44-55
Тула (4807)402-260048497
Тюмень (3452)66-21-18
Ульяновск (8422)24-23-59
Уфа (347)229-48-12
Челябинск (351)202-03-61
Череповец (8202)49-02-64
Ярославль (4852)69-52-93

principal nr. 1

BOSSA GRUPO
402 260048497

эл. почта: bps@nt-rt.ru || сайт: <http://bosch-pr.nt-rt.ru>

OEU

OEU

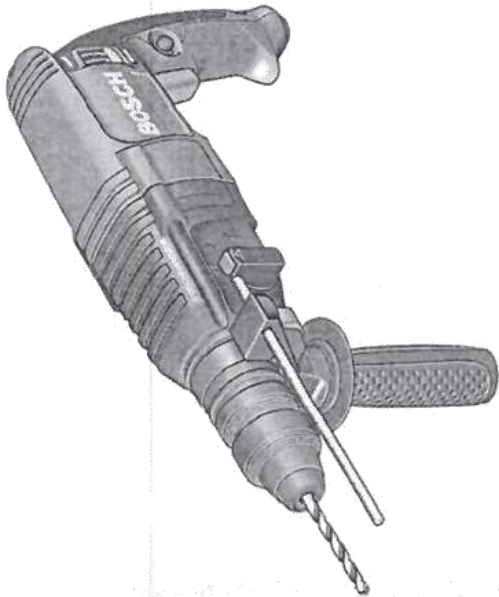

Robert Bosch GmbH
Power Tools Division
70745 Leinfelden-Echterdingen
Germany

www.bosch-pt.com

1 609 92A 040 (2013.01) PS/108 EEU



1 609 92A 040

GBH Professional

2-26 E | 2-26 RE | 2-26 DE | 2-26 DRE | 2-26 DFR



BOSCH

Instrukcija originalna

Originalni uputstvo

Originalne uputstvo

Originalna uputstva

Originalna uputstva

Originalna uputstva

Originalna uputstva

Originalna uputstva

Originalna uputstva

Instrukcja oryginalna

Průvodní návod k používání

Původný návod na použití

Eredeti használati utasítás

Оригинальный руководств

по эксплуатации

Оригинальна інструкція з

експлуатації

Instrukcija originalna

Originalno uputstvo

Originalna uputstva

Originalna uputstva

Originalna uputstva

Originalna uputstva

Originalna uputstva

Originalna uputstva

Depozit principal nr. 1
ANAGRAMA GRUPE
3600048497
Don Caran



ГРАНИТ

Станок заточной электрический

зС-150/350

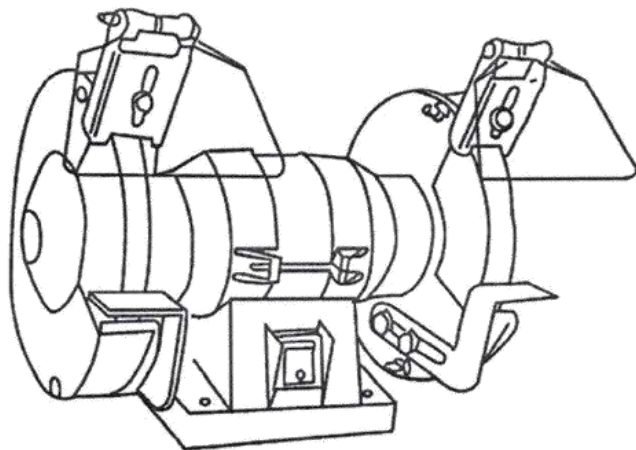

руководство по эксплуатации



002

Depozit principal nr. 1
S.R.L. ANAGRAMA GROUP
IDNO 1003600048497

Ion Costa

ОКП – 344183
346882



ПАСПОРТ ВД-506С У3

3038-002-19253442-05 ПС

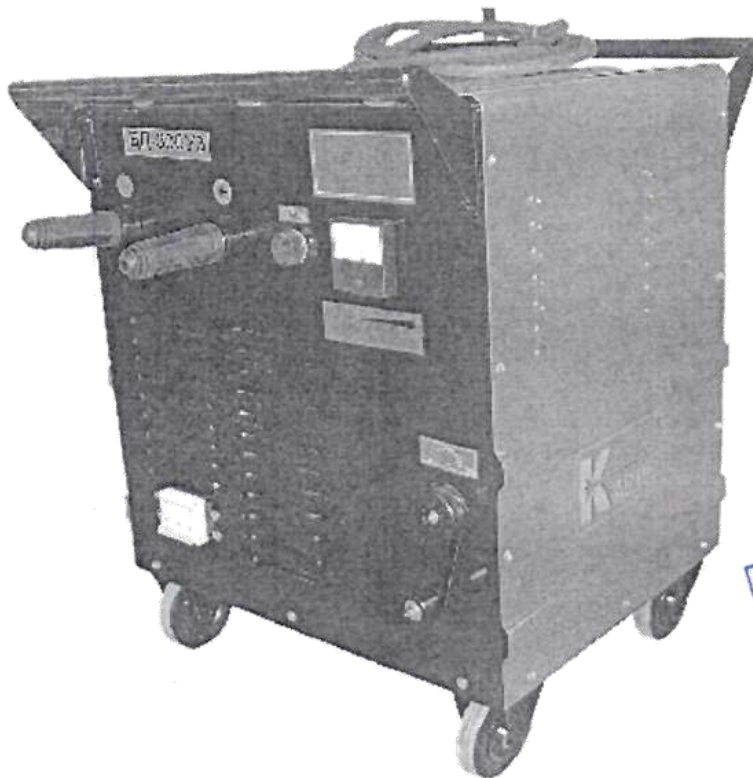

Depozit principal nr. 1
S.R.L. "ANAGRAMA GRUP"
IDNO 1003600048497
Ion Covan

г.Сафоново
2015г.

ОКП – 344183
346882



ПАСПОРТ ВД-306У3

3468-002-12353442-04 ПС

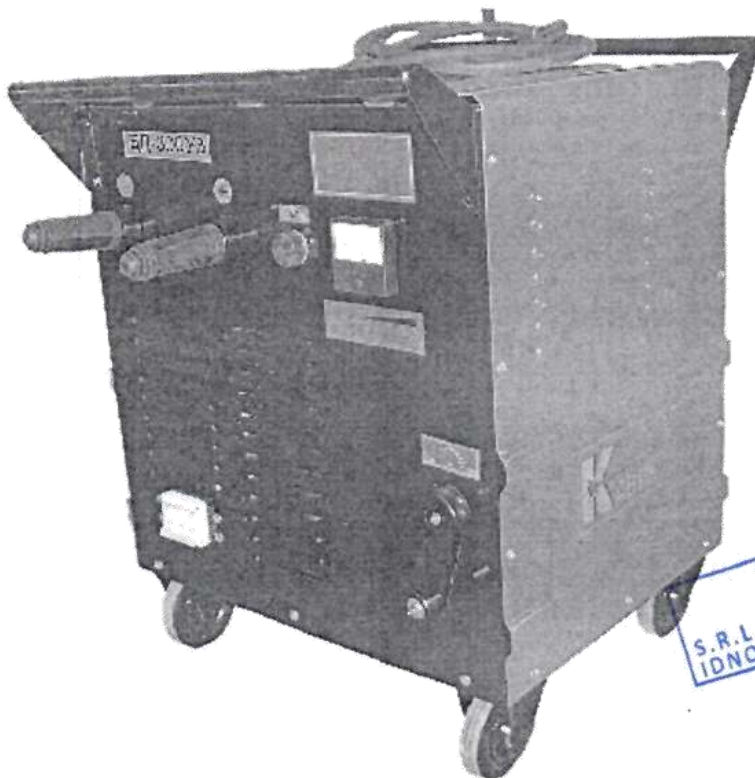

Depozit principal nr. 1
S.R.L. "ANAGRAMA GROUP"
IDNO 1003600048497
M. C. C. C.

г.Сафоново
2015г.



SF460

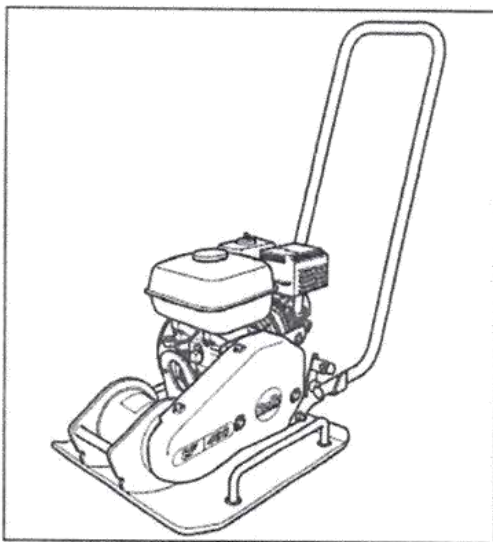

- Spare Parts Book
- Pièces détachées
- Libro Despiece
- Lista de Peças
- Onderdelen Boekje
- Reservedele Skrift
- Ersatzteilhandbuch
- Manuale dei ricambi
- Bruksanvisning
- Bruksanvisning
- Varaosaluettelo
- Lista Części Zamiennych
- Запасные части Книга
- Varuosade nimekiri
- Rezerves daļu saraksts
- Atsarginiu daliu sarašas
- Част Списък
- Részek Oldalra dől
- Lista Pieców do Szimh

216

(GB)	Operators Manual	6
(US)	Operators Manual	16
(F)	Manuel De L'Opérateur	26
(E)	Manual del Operador	36
(P)	Manual de Operação	46
(NL)	Handleiding	56
(DK)	Betjeningsvejledning	66
(D)	Bedienungshandbuch	76
(I)	Manuale Dell'Operatore	86
(S)	Bruksanvisning	96
(NO)	Betjene Håndbok	106
(SF)	Käyttöohje	116
(PL)	Instrukcja Obsługi	126
(RUS)	Руководство для оператора	136
(EST)	Kasutusjuhend	146
(LV)	Lietotāja rokasgrāmata	156
(LT)	Naudojimo Instrukcija	166
(BG)	Оператор Ръчен	176
(HUN)	Kezelők Kézi	186
(RO)	Manualul Operatorului	196
(HR)	Uputstvo za rukovatelja	206



CERTIFICAT
DE INMATRICULARE
PROVIZORIU

B 1991

A QRQ645

J1 AUTOCAMION

D1 FORD

D2 TRANSIT

D3 BENĂ

E WF0CXXGBVCMU76693

E1 WF0CXXGBVCMU76693

E2 X

G 2021

P5 4DAMU76693

P1 2496

P3 MOTORINĂ

R ALBASTRU

Q X

I 22.06.2016

H 21.08.2016

F1 3500

6 1S

Semnătura autorității

B 00055000 B



Depozit principal nr. 1
ANAGRAMA GRUP "Lăsa Carpați"

S.R.L. "ANAGRAMA GRUP"
IDNO. 1003600048497

Notă: Certificatul servește pentru circulația vehiculului pe teritoriul țării, precum și pentru scoaterea vehiculului din țară, în caz de export.

Semnătura autorității

L.Ș.

Data radierii

Motivul

RADIERE DIN EVIDENȚĂ SAU DIN EXPLOATARE

IDNV

(Codul vehiculului în RST)

A Numărul de înmatriculare; B Anul fabricației; C1.1 Titularul; C1.2 Numărul de
identificare al titularului; C1.3 Adresa; C4 Drepturi asupra vehiculului; D1 Marca;
D2 Modelul; D3 Tipul caroseriei; E Numărul de identificare al vehiculului (VIN);
E1 Numărul caroseriei (tașă); E2 Numărul șasiului; F1 Masa maximă
autorizată, kg; G Masa proprie, kg; H Perioada valabilității; I Data înmatriculării;
J1 Tipul vehiculului; P1 Capacitatea motorului, cm³; P3 Tipul de combustibil sau
de sursă de putere; P5 Numărul motorului; Q Raportul putere/prețate, kW/kg;
R Culoarea; S1 Numărul de locuri pe scaune; X Mențiuni speciale;
Z Autoritatea emițentă. 3001056012952

C1.1 "ANAGRAMA-GRUP" S.R.L.
X
C1.2 1003600048497
C1.3 MDA CHIȘINĂU
C4 PROPRIETAR
Z 1S „CRIS „Registru”
X X X X X X

			7		
12. Dațco Leonid – instalatii electrice			6		
13. Lazarchevuici V – tencuitor-fatade	<i>Școala</i>		7		
14. Obreja Eduard – montator acoperiș	<i>profesională</i>				
15.Stan Constantin – montator acoperiș	<i>Școala</i>		5		
16.Pismac Savelii - tencuitor	<i>profesională</i>				
17. Rusu Ivan – Sudor, agent proviz.			9		
18. Curdoglo Ivan – tencuitor	<i>Școala</i>		5		
19.Poclitari Serghei - lăcătuș	<i>profesională</i>				
20.Titula Nicolai- muncitor	<i>Școala</i>		3		
21. Bantea Viorel - betonist	<i>profesională</i>				
22. Gucovschi Anatol – плиточник-облиц.			11		
23.Mișin Igor – specialist RAC			2		
24.Vîrtosu Gheorghe – electric			2		
25.Ciutaș Veaceslav- șofer	<i>Școala</i>		4		
26.Scobioala Alexandr –tencuitor	<i>profesională</i>				
27.Gusnac Evghenii – electr.mont.	<i>Școala</i>		10		
28.Drebot Alexandr – betonist	<i>profesională</i>				
29. Nicuriuc Andrei- tencuitor			8		
30.Butnaru Veaceslav – lăcătuș			6		
31.Oala Gheorghe – muncitor auxiliar			11		
32.Pascari Stepan – tencuitor/zidar			3		
33.Sucmanov Alexandr – tencuitor			12		
34.Muntean Serghei – tencuitor			6		
35.Grigorii Petru – montator acoperiș			5		
36. Podarov Ion – montator acoperiș			4		
			11		
					2018-DLS nr.3317

	1	2	3	4	
	37. Mihailuc Ghrigorii - montator acoperiș		8		
	38. Jecico Ilia - montator acoperiș		4		
	39. Boișteanu Nicolai- montator acoperiș		6		
	40. Iuteș Vasilii - montator acoperiș		4		
	41. Grigorii Alexandru - montator acoperiș		4		
	42. Tucan Nicolai- tencuitor -zidar				

Data: 19.08.2020

Semnat 

Nume: **Gramma Anna**

Funcția în cadrul firmei: **Director**

Denumirea firmei: **SRL Anagrama Grup**

