

Общий вес / TOTAL WEIGHT: 3200 КГ/kg

Item	Q.ty	Description	Наименование
1	3	HV Terminals (1U-1V-1W)	Подключение ВН
2	3	LV Terminals (2u-2v-2w)	Подключение НН
3	1	Neutral point terminal (2n)	Подключение нейтрали
4	1	Rating plate	Табличка с техническими данными
5	1	Auxiliary circuit box	Вспомогательная соединительная коробка
6	4	Lifting eyes	Подъемные проушины
7	3	Off-circuit voltage regulation	Регулировка напряжения без нагрузки
8	4	Bi-directional wheels	Двунаправленные колеса
9	2	Earthing terminals	Шпилька заземления
10	8	Pulling holes	Отверстия для буксировки

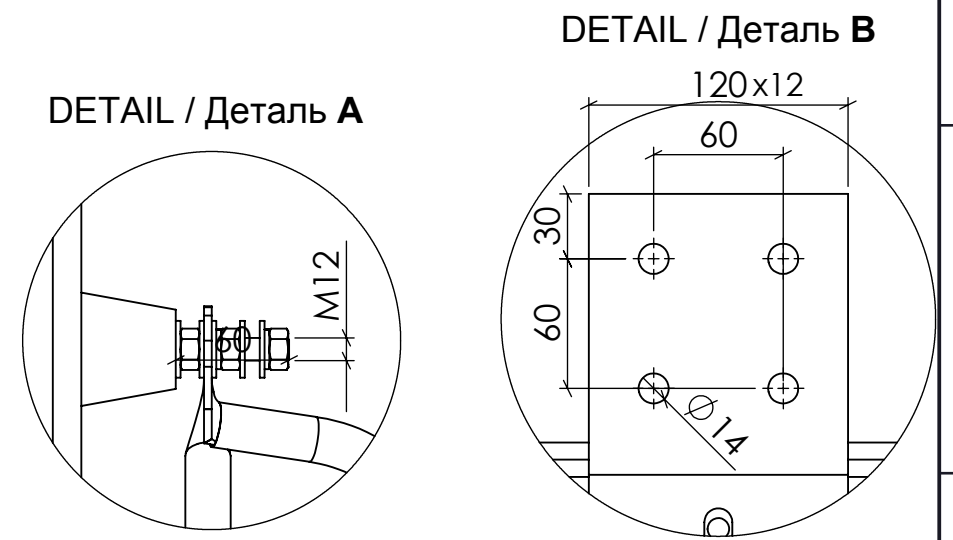

Drw	MC	23/08/2018		Wt kg	Scale	TMC TRANSFORMERS CAST RESIN TRANSFORMER 1600kVA - 10000±2x2,5% / 400V 50Hz - Dyn11	 world of transformers
Contr.				A3	1:14		
Rev	Modification	Date	Drw	This document is property of TMC TRANSFORMERS and its contents may not be reproduced or transmitted to third parties without authorization.			
				Sheet	Drawing	Rev.	
				1 of 1	IGFA11600BP	00	