

**CONTRACT**

Referința Contractului: 2639319

Data: 10.07.19

FURNIZOR: „Gecri” S.R.L.

---

Încheiat în mun. Chișinău , la \_\_\_\_\_, între:

- I) **Î.C.S. „RED UNION FENOSA” S.A.**, cu sediul în mun. Chișinău, str. A. Doga, nr. 4, reprezentată prin **Country Manager Dl. Jose Luis Gomez Pascual**, care acționează în baza Statutului, numit în continuare „**CONTRACTANT**”, pe de o parte, și
- II) **„Gecri” S.R.L.**, cu sediul în mun. Chișinău, str. Zelinski, 11, reprezentată prin **Administratorul Geru Iurie**, care acționează în baza Statutului, numit în continuare „**FURNIZOR**”, pe de altă parte,

Ambele, denumite în continuare „Părți” sau individual „Parte”, care își recunosc reciproc capacitatea juridică necesară pentru a încheia prezentul Contract, astfel încât, după ce au ajuns la o înțelegere cu privire la condițiile pe care trebuie să guverneze relația lor contractuală, semnează prezentul Contract cu privire la următoarele:

## **ACORDURI ȘI CONDIȚII**

### **1. OBIECTUL CONTRACTULUI**

FURNIZORUL se obligă să livreze Î.C.S. „RED UNION FENOSA” S.A. marfa **Lacăți suspendate** (în continuare „marfă” sau „materiale”), la termenele, volumele/cantitățile, tipurile, sortimentele, caracteristicile acestora, în condițiile expuse în Condițiile Specifice cu Anexele sale, Condițiile Generale Globale și Anexa Țării.

Achiziționarea mărfurilor intră în sarcina CONTRACTANTULUI, care se obligă să recepționeze marfa și să plătească prețul acesteia, la termenul și în condițiile stabilite în prezentul Contract.

FURNIZORUL declară că execută în mod legal activitatea sa și că dispune de toate licențele, autorizațiile, permisele, în continuare „licențe”, suficiente și necesare executării prezentului Contract. FURNIZORUL se obligă să mențină în vigoare toate licențele (prin intermediul prelungirii sau înnoirii) pe tot parcursul valabilității Contractului.

FURNIZORUL declară că este distribuitorul autorizat în Republica Moldova al producătorului, și că dispune de resurse umane, materiale și tehnologice suficiente și necesare pentru executarea prezentului Contract.

Mărfurile menționate sunt contractate de către CONTRACTANT de la FURNIZOR în condițiile și termenii expuși în Condițiile Specifice și Anexele sale, în Condițiile Generale Globale și Anexa Țării, care sunt disponibile pe pagina web a GAS NATURAL FENOSA – [www.gasnaturalfenosa.md/furnizori/particularitati\\_Moldova](http://www.gasnaturalfenosa.md/furnizori/particularitati_Moldova).

## 2. DURATA CONTRACTULUI

2.1. Prezentul contract va intra în vigoare din data semnării acestuia de către Părți fiind valabil 12 luni, iar pentru achitări până la îndeplinirea obligațiilor

2.2. Modificarea Contractului: Toate modificările și/sau completările la prezentul Contract, vor fi valabile numai dacă vor fi întocmite în formă scrisă și semnate de ambele Părți.

## 3. CONDIȚII SPECIFICE

Condițiile Specifice la care face referință prezentul contract includ:

- a. ANEXA 1 – Caietul de Sarcini cu Cerințele Tehnice;
- b. ANEXA 2 – Caietul de Sarcini cu Condițiile Particulare, și Anexele corespunzătoare la acestea;

DREPT DOVADĂ A CELOR ENUNȚATE MAI SUS, Părțile au semnat prezentul Contract, în două exemplare, în limba română, în ziua și anul indicat, prin intermediul reprezentanților lor autorizați în mod corespunzător.

### FURNIZOR

„Gecri” S.R.L.  
MD 2015, mun.Chișinău, str. Zelinski, 11  
Codul IBAN MD71VI222400008100329MDL  
Codul Fiscal (IDNO) 1003600064712  
BC VICBMD2X802  
Codul Băncii VICBMD2X802  
Nr.TVA 0300137  
Tel/fax:  
e-mail: gecri@mail.ru



### CONTRACTANT

Î.C.S. „RED UNION FENOSA” S.A.,  
MD- 2024, mun.Chișinău, str. A.Doga 4  
Codul Fiscal (IDNO) 1003600015231  
Cont Bancar 225100000104450  
Codul Băncii VICBMD2X416  
BC BCA Victoriabank, fil. 3  
Nr.TVA 0602353  
Tel/fax: 0 22 43 12 05  
e-mail: [uf@ufmoldova.com](mailto:uf@ufmoldova.com)



## ANEXA 1

la Contractul \_\_\_\_\_  
din \_\_\_\_\_**CAIETUL DE SARCINI CU CERINȚE TEHNICE**

Cod articol	Denumirea ICS RED Union Fenosa SA	u.m	Cantitatea*	Termen de garantie
541213	LACATA SUSPENDATA P-U S.T.	buc	2.000	24 luni
544161	LACATA SUSPENDATA P-U PANOU DE EVIDENTA *	buc	50	24 luni

**Termen de livrare: 35 zile lucrătoare****Lotul o să fie livrat după prezentarea și aprobarea unei mostre a lacații comandate;  
Pentru 5 lacați se produce o cheie.**

**Caracteristici tehnice**  
**Art. 541213 LACATA SUSPENDATA P-U S.T.**

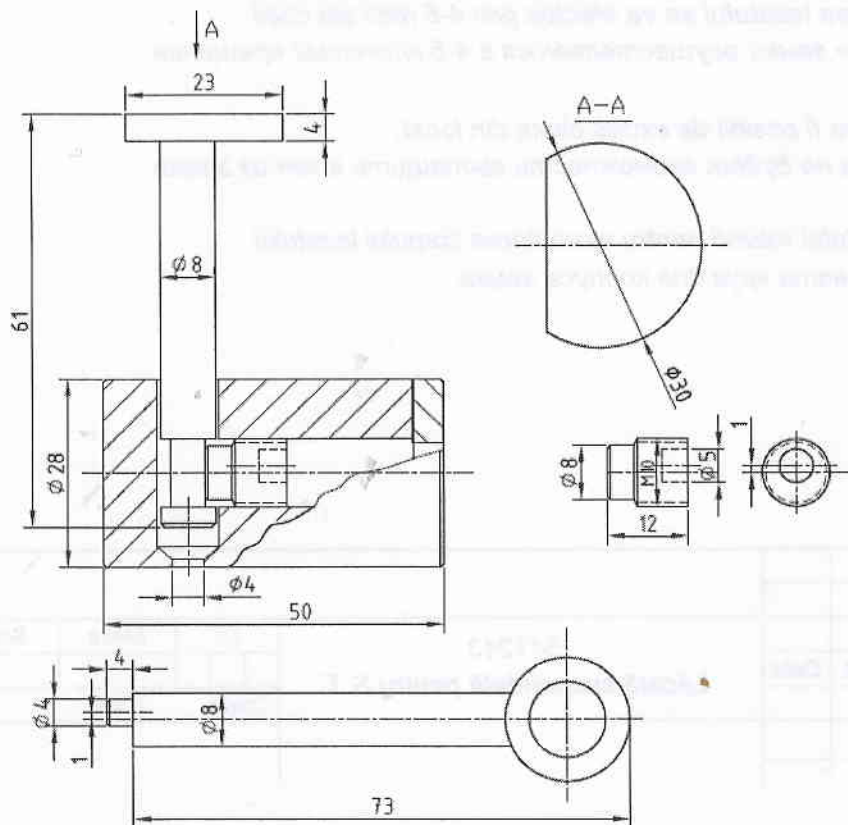





					544161	Lit	Masa	Scara
Mod Coala	Ne docum.	Semnat.	Data	Lăcată suspendată pentru panou de evidență			Coala	Coli
Elaborat.								
Verificat.								

**ANEXE:**

ANEXA 2.1. – ANEXA CONDIȚII SPECIALE REALIZĂRII FURNIZĂRIILOR.

ANEXA 2.2. – ANEXA PREȚURILOR

ANEXA 2.3. – ANEXA CERINȚE PENTRU MEDIUL AMBIANT.

ANEXA 3. - POLITICA DREPTURILOR OMULUI

**FURNIZOR**

„Gecri” S.R.L.

**CONTRACTANT**

Î.C.S. „RED UNION FENOSA” S.A.,



ANEXA 2

la Contractul \_\_\_\_\_  
din \_\_\_\_\_**CAIETUL DE SARCINI CU CONDIȚIILE PARTICULARE**

Prezentele Condiții particulare sunt realizate în conformitate cu Condițiile Generale Globale ale Gas Natural Fenosa și Anexa Țării Moldova, valabile în momentul încheierii Contractului/emiterii Comenzii.

Condițiile Generale Globale și Anexa Țării Moldova sunt disponibile pe pagina web a GAS NATURAL FENOSA, [www.gasnaturalfenosa.md/furnizori/particularitati\\_Moldova](http://www.gasnaturalfenosa.md/furnizori/particularitati_Moldova)

**1. CONDIȚIILE SPECIALE**

Condițiile Speciale realizării Furnizărilor sunt prevăzute în **ANEXA 2.1. – ANEXA CONDIȚII SPECIALE REALIZĂRII FURNIZĂRIILOR.**

**2. PREȚURI**

Prețurile oferite sunt indicate în **ANEXA 2.2. – ANEXA PREȚURILOR** la prezentul Caiet de Sarcini cu Condiții Particulare.

Condițiile de livrare a mărfii vor fi DDP Chisinau, str. A.Doga 4, conform INCOTERMS 2010.

**3. OMOLOGAREA**

FURNIZORUL se obligă să îndeplinească toate criteriile/condițiile de omologare pe întregul termen de valabilitate a Contractului/Comenzii, care sunt disponibile pe pagina web a GAS NATURAL FENOSA – [www.gasnaturalfenosa.md/furnizori/particularitati\\_Moldova](http://www.gasnaturalfenosa.md/furnizori/particularitati_Moldova) - în Condițiile Generale Globale.

**4. SUBCONTRACTAREA**

Este interzisă orice subcontractare a lucrărilor, serviciilor și furnizărilor de către FURNIZOR.

**5. MEDIUL AMBIANT**

FURNIZORUL se angajează să realizeze furnizările de materiale, ce sunt obiectul Contractului/Comenzii, în conformitate cu **ANEXA 2.3. – ANEXA CERINȚE PENTRU MEDIUL AMBIANT.**

## 6. DOCUMENTAȚIE

Furnizorul se obligă să prezinte documentația indicată mai jos, utilizând modalitatea de prezentare, periodicitatea și condițiile descrise în continuare:

Documentul	Periodicitatea	Modalitatea de prezentare
Certificatul privind lipsa sau existența reanțelor față de Bugetul public național	La solicitarea Contractantului	Primar, anexată la ofertă. Ulterior prezentată la solicitarea contractantului
Certificatul ce atestă achitarea contribuțiilor de asigurări sociale	La solicitarea Contractantului	Primar, anexată la ofertă. Ulterior prezentată la solicitarea contractantului
Copia licențelor, autorizațiilor care permit desfășurarea activității sale	La solicitarea Contractantului	Anexată la ofertă
Copia Certificatului de înregistrare a întreprinderii confirmat prin semnătura și ștampila Ofertantului	La solicitarea Contractantului	Anexată la ofertă
Declarația privind eligibilitatea completată (conform Anexei Nr.6 al Invitației)	La solicitarea Contractantului	Anexată la ofertă

**FURNIZOR**

„Gecri” S.R.L.



**CONTRACTANT**

Î.C.S. „RED UNION FENOSA” S.A.,



**ANEXA 2.1**la Contractul \_\_\_\_\_  
din \_\_\_\_\_**ANEXA CONDIȚII SPECIALE REALIZĂRII FURNIZĂRIILOR****1. EXECUTAREA FURNIZĂRII**

- 1.1. Comanda: Livrările de marfă, conform Contractului/Comenzi se efectuează doar la solicitarea scrisă a CONTRACTANTULUI materializată în Comandă (Pedido). Formularele Comenzii vor fi semnate de persoana autorizată a CONTRACTANTULUI și vor cuprinde: denumirea părților, referințe la numărul și data Contractului/Comenzii, destinația (adresa) unde urmează a fi livrată și recepționată marfa, termenul limită de livrare a mărfii, marcarea, ambalajul și cantitatea mărfii în conformitate cu condițiile menționate în Documentația Contractuală sau în oferta comerciala a FURNIZORULUI acceptată de CONTRACTANT, după caz.
- 1.2. Prezentarea Comenzii: Comanda va fi prezentată FURNIZORULUI cu cel puțin 5 zile înaintea livrării. FURNIZORUL va confirma în scris (prin fax) imediat, dar cel mult în 48 ore, primirea Comenzii și începerea executării acesteia.
- 1.3. Transport: Transportarea mărfurilor cade în sarcina FURNIZORULUI. FURNIZORUL va asigura transportarea adecvată a mărfii până la adresa unde urmează a fi recepționată, conform Comenzii. Costurile transportării sunt incluse în prețul mărfii. Dreptul de proprietate asupra mărfii și riscul pierii fortuite a acesteia sunt transferate CONTRACTANTULUI la momentul recepționării mărfii.
- 1.4. Termen general de livrare: Livrarea mărfurilor se face în termen de până la 35 zile de la data recepției Comenzii.
- 1.5. Ambalare și marcarea: FURNIZORUL are obligația de a ambala marfa pentru ca aceasta să facă față, fără limitare, la manipularea dură din timpul transportului, tranzitului și expunerii la temperaturi extreme, la soare și la precipitațiile care ar putea să apară în timpul transportului și depozitării în aer liber, în așa fel, încât să ajungă în bună stare la destinația finală.  
În cazul ambalării greutăților și volumelor în formă de cutii, FURNIZORUL va lua în considerare, unde este cazul, distanța mare până la destinația finală a produselor și absența facilităților de manipulare grea în toate punctele de tranzit.  
Ambalarea, marcarea și documentația din interiorul sau din afara pachetelor vor respecta strict cerințele prevăzute de Contract/Comandă sau normele legale, inclusiv cerințele suplimentare.  
Toate materialele de ambalare a produselor, precum și toate materialele necesare protecției coletelor (paleți de lemn, foi de protecție, etc.) rămân în proprietatea CONTRACTANTULUI. Prețul ambalajului truselor și produselor este inclus în prețul mărfii. Ambalajul este nerestituibil.

**2. CALITATEA ȘI CANTITATEA MĂRFII**

- 2.1 Calitate: FURNIZORUL se obligă să livreze, conform Contractului/Comenzii, produse noi, nefolosite, de ultimă generație, care încorporează toate îmbunătățirile recente în proiectare și structura materialelor. FURNIZORUL garantează că marfa va fi conformă Caietului de Sarcini cu Condițiile Tehnice conform Anexei 4 și Documentației Contractuale, fiind, totodată, fabricată în corespundere  
cu \_\_\_\_\_  
procedee

tehnologice certificate. FURNIZORUL garantează ca toate produsele livrate nu vor avea nici un defect ca urmare a proiectului, materialelor sau manoperei (cu excepția cazului când proiectul și/sau materialul e cerut în mod expres de către CONTRACTANT) sau oricărei alte acțiuni sau omisiuni ale FURNIZORULUI, și că acestea vor funcționa în condiții normale de funcționare. FURNIZORUL garantează că marfa livrată va putea fi utilizată pentru satisfacerea necesităților CONTRACTANTULUI, specificate în Comandă și în Documentația Contractuală.

2.2 Standarde de calitate: FURNIZORUL se obligă să livreze doar marfă care corespunde standardelor naționale și standardelor internaționale de calitate pentru respectiva categorie de produse.

2.3 Certificarea calității: Calitatea mărfurilor livrate va fi demonstrată de către FURNIZOR prin prezentarea certificatelor de origine și de conformitate ale mărfii.

2.4 Necorespunderi calitative: În cazul constatării necorespunderilor calitative ale mărfii, articolele necorespunzătoare vor fi restituite și înlocuite cu altele. CONTRACTANTUL va avea dreptul să opteze și pentru remedierea deficiențelor mărfii, în cazurile în care va considera că respectiva operațiune nu va afecta gradul de utilitate a acesteia. În toate cazurile, FURNIZORUL va suporta integral toate costurile legate de remedierea necorespunderilor calitative ale mărfii. Remedierea defectelor nu va diminua în nici un caz caracteristicile tehnice și calitative ale mărfii.

2.5 Cantitate: Marfa va fi livrată CONTRACTANTULUI în volumele și/sau cantitățile stabilite prin Contract/Comandă, înțelegându-se, totodată, că volumele și/sau cantitățile înscrise în ANEXA PREȚURILOR la Caietul de Sarcini cu Condiții Particulare – ANEXA 2.2. au doar un caracter orientativ.

2.6 Termen de garanție: Termenul de garanție al mărfii livrate este de cel puțin 24 luni de la punerea în funcțiune. FURNIZORUL răspunde în perioada de garanție pentru calitatea mărfii livrate. După expirarea perioadei de garanție, Furnizorul răspunde pentru viciile ascunse ale mărfii, în condițiile legii. Pentru reclamarea defecțiunii mărfii în aceste perioade CONTRACTANTUL va utiliza procedura descrisă în clauzele 3.6 și 3.7 ale prezentei ANEXE.

2.7. FURNIZORUL se obligă să remedieze pe cheltuiala sa, prin reparații, înlocuiri de piese defecte sau oricare alt mod adecvat, toate defectele care îi sunt imputabile și care apar în perioada de garanție a mărfii, cu excepția uzurii normale sau a defectelor cauzate de manipularea și montarea incorectă a mărfurilor de către CONTRACTANT sau reprezentanții acestuia, și/sau a defectelor cauzate de operarea incorectă a mărfurilor de către CONTRACTANT sau reprezentanții acestuia.

### 3. LIVRAREA ȘI RECEPȚIA MĂRFII

3.1 Locul livrării și al recepției mărfii: FURNIZORUL are obligația de a livra marfa la destinația (adresa) indicată de CONTRACTANT în Contract/Comandă, respectând termenele și condițiile livrării. Odată livrată la destinație, imediat, dar cel târziu în 24 ore, se va efectua recepția mărfii cu participarea obligatorie a reprezentantului autorizat al CONTRACTANTULUI. CONTRACTANTUL are obligația de a notifica, în scris, FURNIZORULUI, identitatea reprezentanților săi împuterniciți pentru efectuarea recepției, testelor și inspecțiilor. Recepția mărfii se efectuează în conformitate cu Regulamentul cu privire la recepționarea mărfurilor conform cantității și calității în Republica Moldova.

3.2 Inspecții și teste: CONTRACTANTUL, prin reprezentantul său, are dreptul de a inspecta și/sau testa marfa pentru a verifica conformitatea ei cu specificațiile din Comandă și Documentația Contractuală.

3.3 Documentele de însoțire a mărfii: Odată cu marfa, FURNIZORUL va transmite CONTRACTANTULUI și documentele de însoțire a acesteia:

*1. Factura fiscală;*

3.4 Recepția mărfii: Rezultatele procesului de recepționare a mărfii se consemnează într-un Proces Verbal de recepție.

3.4.1. În cazul în care, în Proces Verbal de recepție a mărfii, se va constata că întregul lot de marfă nu corespunde, sub aspect calitativ, caracteristicilor prescrise de Documentația Contractuală și de standarde, CONTRACTANTUL va refuza preluarea mărfii în totalitate. În acest caz, la solicitarea CONTRACTANTULUI, FURNIZORUL va proceda la înlocuirea mărfii în conformitate cu clauza 3.5 a prezentei ANEXE. CONTRACTANTUL va putea opta, de asemenea, pentru rezoluțiunea/rezilierea Contractului, cu aplicarea penalităților.

3.4.2. În cazul în care în procesul de recepție a mărfii se vor constata lipsuri sau necorespunderi calitative doar cu privire la o parte din lot, CONTRACTANTUL va putea opta între acceptarea parțială a mărfii și refuzul total de preluare a acesteia.

3.4.3. În caz dacă CONTRACTANTUL optează pentru recepționare parțială a mărfii, FURNIZORUL va emite o altă factură pentru cantitatea acceptată, pe care CONTRACTANTUL o semnează în condițiile clauzei 3.4.4. a prezentei ANEXE. În acest caz, CONTRACTANTUL va avea dreptul să solicite FURNIZORULUI completarea lotului cu marfa lipsă și înlocuirea sau remedierea mărfii necorespunzătoare. În fiecare dintre aceste cazuri, CONTRACTANTUL va avea dreptul să antreneze răspunderea FURNIZORULUI pentru livrarea necorespunzătoare a mărfii, cu aplicarea penalităților prevăzute de Documentația Contractuală. În cazul refuzului CONTRACTANTULUI de recepție a mărfii în totalitate, se va proceda în conformitate cu clauza 3.4.1. a prezentei ANEXE.

3.4.4. În cazul în care marfa este recepționată fără obiecții, CONTRACTANTUL semnează facturile fiscale ce însoțesc marfa. Odată cu semnarea facturilor fiscale ce o însoțesc, marfa se consideră recepționată și trece în proprietatea CONTRACTANTULUI.

3.5. Obiecții și reclamații imediate: În cazurile în care în procesul de recepție a mărfii au fost constatate necorespunderi cantitative și calitative a acesteia, CONTRACTANTUL va notifica acest fapt FURNIZORULUI imediat, dar în cel mult 72 ore din momentul recepției mărfii (în cazul lipsei reprezentantului FURNIZORULUI la momentul recepției). Notificarea va fi scrisă și transmisă via fax, e-mail, poștă rapidă, fiind însoțită și de o copie a Procesului Verbal de recepție a mărfii. În caz de notificare orală, aceasta va fi dublată și de o notificare scrisă în condițiile descrise. Notificarea va cuprinde, totodată, și propunerea CONTRACTANTULUI dintre cele incluse în clauzele 3.4.1. – 3.4.3. ale prezentei ANEXE.

După primirea notificării, FURNIZORUL va comunica CONTRACTANTULUI imediat, dar în cel mult 48 ore, remediile sale pentru situația creată. Până la împlinirea acestui termen,

CONTRACTANTUL este obligat să păstreze intact întregul lot de marfă. Dacă va considera necesar, în termen de 5 zile de la primirea notificării, FURNIZORUL se va prezenta la locul aflării mărfii pentru constatarea nemijlocită a necorespunderilor. În urma examinării mărfii defecte, Părțile vor întocmi un Act de constatare a rebutului de modelul celui descris în clauza 3.6 a prezentei ANEXE. În cazul în care după 48 ore de la primirea notificării FURNIZORUL n-a răspuns solicitării CONTRACTANTULUI, se prezumă că acesta a căzut de acord cu obiecțiile și reclamațiile CONTRACTANTULUI incluse în notificare.

**3.6. Obiecții și reclamații ulterioare:** Neconformitățile calitative constatate de către CONTRACTANT ulterior acceptării mărfii vor fi comunicate FURNIZORULUI prin notificări scrise și transmise via fax, e-mail, poștă rapidă, alte mijloace, imediat, dar în cel mult 48 ore. După primirea notificării, FURNIZORUL va comunica CONTRACTANTULUI imediat, dar în cel mult 48 ore, remediile pentru situația creată. Dacă va considera necesar, în termen de 5 zile de la primirea notificării, FURNIZORUL se va prezenta la locul aflării mărfii pentru constatarea nemijlocită a necorespunderilor. În urma examinării mărfii defecte, Părțile vor întocmi un Act de constatare a rebutului (2 exemplare), în care vor include informația referitoare la:

- părțile Contractului/Comenzii;
- numărul Contractului/Comenzii;
- numărul și data Contractului/Comenzii prin care a fost efectuată livrarea respectivă;
- tipurile rebutului și descrierea amănunțită a acestora;
- cantitatea mărfurilor sau pieselor rebut;
- altă informație considerată de către părți necesară.

În caz de neprezentare a FURNIZORULUI în termenul indicat, Actul de constatare a rebutului se va întocmi de CONTRACTANT în comun cu un reprezentant al Camerei de Comerț și Industrie a Republicii Moldova. Actul va fi întocmit în 2 exemplare. Ulterior, dar nu mai târziu de 5 zile, un exemplar al Actului va fi transmis FURNIZORULUI.

**3.7. Ridicarea și înlocuirea mărfii necalitative:** Din momentul întocmirii Actului de constatare a rebutului, la solicitarea CONTRACTANTULUI, FURNIZORUL se obligă în termen de 15 zile lucrătoare, să ridice și să înlocuiască din cont propriu, mărfurile sau articolele rebut și să transmită CONTRACTANTULUI marfă care corespunde modelului și parametrilor calitativi stabilite în Documentația Contractuală. FURNIZORUL va lua toate măsurile pentru remedierea mărfii declarată necalificativă.

#### **4. PREȚUL, MODALITĂȚI ȘI CONDIȚII DE PLATĂ**

**4.1. Prețul, imuabilitatea acestuia:** FURNIZORUL se obligă să livreze CONTRACTANTULUI marfă la prețurile stabilite în ANEXA PREȚURILOR la Caietul de Sarcini cu Condiții Particulare – ANEXA 2.2. Pe perioada derulării Contractului/Comenzii, prețurile rămân nemodificate.

**4.2. Componente ale prețului:** Prețurile stabilite în ANEXA PREȚURILOR – ANEXA 2.2. includ costuri legate de ambalarea, depozitarea, marcarea, asigurarea și transportarea mărfii până la depozitul CONTRACTANTULUI, aflat pe str. A. Doga, 4, mun. Chișinău, Republica Moldova.

**4.3. Modalități de plată:** Toate plățile, în baza prezentului Contract/Comandă, se efectuează prin virament bancar, pe contul de decontare a FURNIZORULUI, indicat în Contract/Comandă, în termen de 30 (trezeci) zile calendaristice din ziua înregistrării facturii fiscale în registru

CONTRACTANTULUI. Plățile se efectuează în lei moldovenești. În cazul plăților în valută străină plata se va efectua în lei moldovenești la cursul oficial de schimb stabilit de către Banca Națională a Moldovei la data emiterii facturii fiscale. Plata se consideră efectuată la data debitării contului CONTRACTANTULUI cu suma respectivă, transferată FURNIZORULUI.

- 4.4. Compensarea: În cazul în care, la ziua plății, FURNIZORUL va datora CONTRACTANTULUI careva plăți sub formă de penalități, despăgubiri sau altele, CONTRACTANTUL va avea dreptul să compenseze respectivele creanțe cu plata datorată pentru marfă, transferând FURNIZORULUI doar soldul rezultat din operațiunea de compensare.

## **5. OBLIGAȚIILE ȘI DREPTURILE PĂRȚILOR**

### **5.1 FURNIZORUL se obligă:**

- 5.1.1. Să livreze marfa în condițiile de cantitate, calitate și preț stabilite de Documentația Contractuală;
- 5.1.2. Să efectueze livrările doar în temeiul Comenzii;
- 5.1.3. Să livreze marfa la destinația stabilită de CONTRACTANT în Contract/Comandă, din cont propriu și în termenul indicat în Contract/Comandă;
- 5.1.4. Să livreze marfa ambalată și marcată corespunzător;
- 5.1.5. Să confirme imediat, dar cel mult în 48 ore, primirea Comenzii și începerea executării acesteia;
- 5.1.6. Să predea CONTRACTANTULUI, odată cu recepția mărfii, toate documentele de însoțire ale acesteia;
- 5.1.7. Să respecte dreptul de opțiune a CONTRACTANTULUI în cazul livrării necorespunzătoare a mărfii (clauza 3.4.1. – clauza 3.4.3. din prezenta ANEXĂ);
- 5.1.8. Să completeze loturile de marfă livrată și să remedieze defecțiunile constatate ale mărfii în condițiile și termenele stabilite de Contract/Comandă;
- 5.1.9. Să ridice marfa defectă în condițiile și termene stabilite de Contract/Comandă;
- 5.1.10. Să aducă la cunoștința CONTRACTANTULUI, în termen util, orice împrejurare care poate împiedica sau întârzia executarea obligațiilor sale decurgând din Contract/Comandă;
- 5.1.11. Să aducă la cunoștința CONTRACTANTULUI data și ora aproximativă a sosirii mărfii la punctul de destinație indicat în Contract/Comandă;
- 5.1.12. Să respecte normele Codului Etic al CONTRACTANTULUI ;
- 5.1.13. Să respecte Cerințele cu Posibil Impact Asupra Mediului ale CONTRACTANTULUI – ANEXA 2.3.;
- 5.1.14. Să respecte obligațiile care îi revin în conformitate cu Politica Drepturilor Omului – ANEXA 3;
- 5.1.15. Să suporte consecințele, de orice natură, ale executării necorespunzătoare a obligațiilor sale.

### **5.2. FURNIZORUL are dreptul:**

- 5.2.1. Să i se plătească prețul mărfii livrate și acceptate de către CONTRACTANT, în termenele și condițiile stabilite prin Contract/Comandă;
- 5.2.2. Să încaseze penalități în caz de efectuare cu întârziere a plăților;
- 5.2.3. Să livreze marfa în alt termen decât cel specificat în Contract/Comandă, dar numai cu acordul prealabil al CONTRACTANTULUI.

### 5.3. CONTRACTANTUL se obligă:

- 5.3.1. Să efectueze plata mărfii recepționate în termenele și condițiile prevăzute de Contract/Comandă;
- 5.3.2. Să recepționeze marfa livrată în termenele și condițiile prevăzute de Contract/Comandă;
- 5.3.3. Să notifice, în scris, FURNIZORULUI, identitatea reprezentanților săi împuterniciți pentru efectuarea recepției, testelor și inspecțiilor;
- 5.3.4. Să plătească penalități în caz de întârziere, din culpa sa, a plății pentru marfa acceptată, în conformitate cu prevederile Contractului/Comenzii;
- 5.3.5. Să coopereze cu FURNIZORUL și să pună la dispoziția acestuia informația necesară executării Contractului/Comenzii;
- 5.3.6. Să asigure păstrarea și conservarea mărfii necalitative în spațiile sale comerciale, până la ridicarea acesteia de către FURNIZOR, în condițiile Contractului/Comenzii

### 5.4 CONTRACTANTUL are dreptul:

- 5.4.1. Să refuze recepționarea mărfii atunci când aceasta nu corespunde specificațiilor din Contract/Comandă și Documentația Contractuală;
- 5.4.2. Să exercite opțiunile din clauzele 3.4.1. – 3.4.3. ale prezentei ANEXE;
- 5.4.3. Să retragă Contractul/Comanda oricând până la ajungerea sa la FURNIZOR;
- 5.4.4. Să retragă Contractul/Comanda în cazul în care n-a primit confirmarea FURNIZORULUI (la care face referire clauza 1.2 al prezentei ANEXE) în 96 ore, sau în cazul în care pînă la termenul de livrare indicat în Comandă FURNIZORUL nu a expediat marfa;
- 5.4.5. Să revoce/denunțe unilateral prezentul Contract/Comandă, cu un preaviz de 30 zile;
- 5.4.6. Să solicite și să primească de la FURNIZOR documentele de însoțire a mărfii sau alte documente care atestă calitatea corespunzătoare a acesteia;
- 5.4.7. Să formuleze obiecții și reclamații cu privire la calitatea necorespunzătoare a mărfii și să întocmească unilateral Actele de constatare a rebutului în cazurile de neprezentare a FURNIZORULUI, deși acesta a fost notificat pentru a se prezenta pentru constatarea neconformității;
- 5.4.8. Să compenseze sumele datorate de FURNIZOR cu plățile ce urmează a fi făcute pentru livrările de marfă;
- 5.4.9. Să indice FURNIZORULUI modalitatea de marcare, ambalare și transportare a mărfii;
- 5.4.10. Să atragă răspunderea contractuală a FURNIZORULUI și să pretindă repararea prejudiciilor cauzate terților sau CONTRACTANTULUI în caz de executare necorespunzătoare sau neexecutare a Contractului/Comenzii;
- 5.4.11. Să rezilieze sau să rezoluționeze Contractul/Comanda pentru neexecutare culpabilă, cu aplicarea penalităților.

## 6. **RĂSPUNDEREA PĂRȚILOR**

- 6.1. General: Părțile se obligă să depună maximă diligență pentru executarea corespunzătoare a obligațiilor contractuale. În cazul neexecutării sau executării necorespunzătoare a obligațiilor decurgând din Contract/Comandă, partea în culpă va purta răspundere contractuală în conformitate cu prevederile Documentației Contractuale și cu legislația aplicabilă Contractului/Comenzii.

- 6.1.1. Executarea cu întârziere: În cazul executării cu întârziere a obligațiilor asumate prin Contract/Comandă a căror dată finală a fost stabilită, Părțile vor plăti penalități de întârziere. În caz de executare cu întârziere, de către FURNIZOR, a obligațiilor asumate prin prezentul Contract/Comandă a căror dată finală a fost stabilită, ce se va manifesta prin nelivrarea mărfii sau neînlocuirea/remediere a mărfii necorespunzătoare în termenii stabiliți în Documentația Contractuală, FURNIZORUL va achita penalitate zilnică în mărime de 0,5% din valoarea angajamentului neexecutat sau executat cu întârziere.
- 6.1.2. În caz de executare cu întârziere de către CONTRACTANT, a obligației de plată a prețului mărfii, acesta va achita FURNIZORULUI o penalitate zilnică în mărime de 0,5% din valoarea plăților neachitate în termen.
- 6.2. Executarea necorespunzătoare: În cazul în care marfa nu va corespunde cerințelor de calitate prescrise de Documentația Contractuală, FURNIZORUL o va înlocui/remedia în termenii prevăzuți de Documentația Contractuală/Comandă. În această situație, se consideră că obligația nu a fost executată în termen, iar FURNIZORUL va fi ținut la penalități de întârziere în mărimea determinată în clauza 6.2.1, începînd cu data de livrare inițială indicată în Documentația Contractuală pînă la data de livrarea a mărfii în corespundere cu cerințele de calitate prescrise de Documentația contractuală și de CONTRACTANT.
- 6.3. Refuzul de a înlocui/remedia marfa necorespunzătoare: În caz de refuz al FURNIZORULUI de a se conforma obligației de înlocuire/remediere a mărfii necorespunzătoare, CONTRACTANTUL va fi în drept, la opțiunea sa, (i) să rezilieze Contractul/Comanda, să încaseze despăgubiri de reziliere și să aplice FURNIZORULUI o amendă de 30% din prețul contractual al lotului de marfă neremediat sau (ii) să încaseze din contul FURNIZORULUI (pe lângă cheltuielile suportate cu ocazia remedierii mărfii necorespunzătoare) o amendă în mărime de 30% din prețul contractual al lotului de marfă neremediat. În cazul în care marfa a fost achitată de către CONTRACTANT și acesta decide să rezilieze Contractul/Comanda, FURNIZORUL va restitui sumele în decurs de trei zile de la data primirii declarației de reziliere, în cazul cînd restituirea a fost solicitată de CONTRACTANT. În caz de întârziere de a restitui sumele, FURNIZORUL va achita penalitate în mărime de 0,5% pentru fiecare zi de întârziere din valoarea plăților nerestituite în termen.
- 6.4. Refuzul de a executa Contractul: În caz de refuz sau renunțare al FURNIZORULUI de a executa Contractul, CONTRACTANTUL va fi în drept să rezilieze Contractul și să încaseze din contul FURNIZORULUI (pe lângă despăgubirile ocazionate cu rezilierea Contractului) o amendă în mărime de 50% din valoarea mărfii nelivrate conform Contractului, dar nu mai mult de 50% din prețul total anual al mărfii Contractate.
- 6.5. Divulgarea neautorizată a informației și datelor: În toate cazurile de divulgare neautorizată a informației și a datelor, pe lângă despăgubirile datorate CONTRACTANTULUI sau subiecților protejați, FURNIZORUL va plăti CONTRACTANTULUI, pentru fiecare caz, o amendă de pînă la 10% din prețul total al mărfii Contractate.
- 6.6. Prevederile clauzei 8 din Condițiile Generale Globale privind limita maximă a penalităților nu se aplică, prevederilor clauzelor 6.5. și 6.6. a prezentei ANEXE.

6.7. În cazul în care, după emiterea confirmării de către FURNIZOR în conformitate cu clauza 5.1.5. din prezenta ANEXĂ, CONTRACTANTUL renunța la unul sau la toate produsele care fac obiectul Comenzii confirmate de FURNIZOR (cu excepția cazurilor prevăzute de pct. 5.4.4.), acesta va despăgubi FURNIZORUL pentru prejudiciile directe, rezonabile și efective cauzate prin renunțarea sa. Furnizorul va prezenta CONTRACTANTULUI toate actele doveditoare ale prejudiciilor suportate.

## 7. ÎNCETAREA CONTRACTULUI/ COMENZII

7.1. În completarea celor expuse în clauza 15 din Condițiile Generale Globale, se prevăd următoarele situații de încetare a Contractului/Comenzii:

a) prin reziliere, în cazul neexecutării esențiale a obligațiilor de către una dintre Părți, cu notificarea părții în culpă, în termen de până la 30 zile calendaristice din momentul constatării motivului rezilierii, fără a mai fi necesară intervenția unei instanțe judecătorești;

b) prin expirarea perioadei pentru care s-a încheiat Contractul/Comanda, în cazul în care nu intervine prelungirea contractului/comenzii în condițiile expuse în Documentația Contractuală;

c) prin acordul Părților, în formă scrisă;

d) revocare/denușarea unilaterală de către CONTRACTANT a Contractului/Comanda, cu un preaviz scris de 30 (treizeci) zile. În cazul în care CONTRACTANTUL nu va respecta termenul de preaviz de 30 (treizeci) zile, FURNIZORUL va fi în drept la repararea prejudiciilor rezonabile, efective și demonstrate a fi cauzate din acest motiv. În cazul respectării termenului de preaviz, FURNIZORUL nu va putea reclama despăgubiri în legătură cu încetarea contractului/comenzii.

e) a fost emisă o prescripție, decizie (sau printr-un act cu efecte similare) a unei autorități publice privind încetarea sau suspendarea executării Contractului/Comenzii sau care împiedică executarea Contractului/Comenzii.

7.2. Rezilierea Contractului/Comanda nu are nici un efect asupra obligațiilor scadente între Părți neatins de reziliere.

7.3. FURNIZORUL va fi în drept să rezilieze Contractul/Comanda numai dacă este un motiv temeinic pentru reziliere a Contractului/Comenzii, și anume în caz de existență a unei neexecutări esențiale din partea CONTRACTANTULUI.

FURNIZOR

„Gecri” S.R.L.



CONTRACTANT

Î.C.S. „RED UNION FENOSA” S.A.,



## ANEXA 2.2

la Contractul \_\_\_\_\_  
din \_\_\_\_\_ANEXA PREȚURILOR

Cod articol	Denumirea ICS RED Union Fenosa SA	u.m	Cant.	Pret/u.m.*, MDL fără TVA	Suma totală**, MDL fără TVA
541213	LACATA SUSPENDATA P-U S.T.	buc	2.000	132,00	264.000,00
544161	LACATA SUSPENDATA P-U PANOU DE EVIDENTA	buc	50	119,00	5.950,00
<b>Total , MDL fara TVA</b>				<b>269.950,00</b>	

\* Părțile convin ca volumele și/sau cantitățile înscrise au doar un caracter orientativ, putând fi depășite sau neatinse pe parcursul executării prezentului Contract.

\*\* Părțile convin ca valoarea prețului total înscris are doar caracter orientativ, putând fi depășită sau neatinsă pe parcursul executării prezentului Contract

**.FURNIZOR**

„Gecri” S.R.L.

**CONTRACTANT**

Î.C.S. „RED UNION FENOSA” S.A.,



## ANEXA 2.3

la Contractul \_\_\_\_\_  
din \_\_\_\_\_**ANEXA CERINȚE PENTRU MEDIUL AMBIANT****SPECIFICAȚIE DE MEDIU ANTREPRENORILOR ȘI FURNIZORILOR DE ECHIPAMENTE ȘI  
MATERIALE – ETMA 2015/01****Antreprenorii și furnizorii GAS NATURAL FENOSA (în continuare „întreprinderea”) trebuie să îndeplinească următoarele cerințe de mediu:**

1. Să respecte cerințele legale în domeniul mediului ambiant în vigoare în exercitarea activității, la fel și cerințele interne ale întreprinderii în ceea ce se referă la protecția mediului ambiant.
2. Să faciliteze activitatea de supraveghere și să prezinte orice documente ce ar fi necesare pentru aceasta. Supravegherea respectării specificației este în responsabilitatea unității utilizatoare al serviciului.
3. În cazul când se vor produce incidente ori accidente ambientale în timpul desfășurării activității, este necesar a informa obligatoriu întreprinderea și, dacă acestea sunt imputabile executării necorespunzătoare din partea antreprenorului, vor fi luate măsurile de corectare necesare pentru a readuce mediul afectat la situația sa inițială. Antreprenorul își asumă responsabilitatea pentru repararea daunei cauzate și se obligă să recupereze, după caz, întreprinderii cheltuielile legate de achitarea sancțiunilor impuse de către instituțiile abilitate. Întreprinderea își rezervă dreptul de a recupera de la Antreprenor cheltuielile legate de acțiuni și penalități financiare pe care le-a suportat din cauza neîndeplinirii, de către Antreprenor, a obligațiilor în materia mediului ambiant.
4. A respecta cerințele legale privind ambalarea, etichetarea, transportarea și depozitarea și a elibera fișa de securitate ale materialelor ori ale substanțelor ce fac parte din lotul spre furnizare.
5. Se obligă de a prelua, de fiecare dată când astfel va solicita întreprinderea, deșeurile de ambalare generate în timpul furnizării echipamentelor, deșeurile echipamentului/elementului/ furnizării la sfârșitul termenului de utilizare ori va prezenta întreprinderii soluții ambientale de gestionare adecvate ale echipamentelor furnizate la finalizarea termenului de exploatare.
6. Materialul ori echipamentul furnizat trebuie să conțină următoarele caracteristici:
  - Cleiurile, adezivii, tonerul și vopseaua trebuie să fie, dacă din punct de vedere tehnic este posibil, pe bază de apă.
  - Excluderea din uz a PVC, de fiecare dată când lucrul acesta este posibil, și folosirea de preferat a Polietilenei (PE) și Polipropilenei (PP) ori acetat de celuloză.
  - Excluderea produselor ce ar conține ori în procesul de producere ale căror a fost utilizat CFC, HCFC, triclorețan, tetraclorură de carbon, freon și halon și asbest.
    - Excluderea din uz a lemnului tratat cu creozot.
    - Lipsa PCB

A colabora în prezentarea informației necesare, ce se solicită de întreprindere, pentru evaluarea aspectelor de mediu indirecte ale instalațiilor.

FURNIZOR



## ANEXA 3

la Contractul \_\_\_\_\_  
din \_\_\_\_\_**POLITICA DREPTURILOR OMULUI**

Drepturile omului reprezintă acele facultăți, prerogative și libertăți fundamentale inerente ființelor umane care sunt indispensabile pentru o existență decentă și o dezvoltare echilibrată a individului și sunt, în esența lor, irevocabile, inalienabile, intransmisibile. Drepturile omului sunt recunoscute prin Convențiile internaționale, dar și în legislațiile naționale ale statelor, inclusiv în legislația R. Moldova.

**Politica Drepturilor Omului**

Politica Drepturilor Omului (în continuare, PDO) este unul din instrumentele fundamentale ce stă la baza activității Grupului Gas Natural Fenosa care stabilește cadrul de conlucrare și cu co-contractanții. Din acest motiv, PDO va avea o aplicabilitate generală pentru toți colaboratorii „Gecri” S.R.L., antreprenorii și persoanele terțe implicate în executarea prezentului Contract.

Aplicând PDO, „Gecri” S.R.L. se obligă:

- Să respecte drepturile și libertățile fundamentale ale omului consacrate de actele internaționale și legislația națională
- Să ia măsuri în vederea respectării drepturilor omului.
- Să promoveze respectul absolut pentru drepturile omului, contracarând orice abuz ori violare a acestora.
- Să asigure respectarea drepturilor omului din partea angajaților săi, antreprenorilor și altor grupuri de interes.
- Să respecte drepturile colectivităților/populațiilor indigene și să contribuie la prezervarea mediului ambiant ce interesează și influențează viața acestor colectivități/populații, să contribuie la dezvoltarea sustenabilă a acestor colectivități/populații. „Gecri” S.R.L. declară că:
  - Condamnă public încălcările drepturilor omului și se pronunță pentru o investigație completă și imparțială a abuzurilor raportate, susținând acțiunile ce se desfășoară pentru ca cei responsabili să fie atrași la răspundere și ca cultura nesanționării pentru asemenea încălcări să dispară.
  - Este împotriva crimelor de război, crimelor împotriva umanității, genocidului, torturii, răpirilor sechestrărilor și altor tipuri de violare a drepturilor omului.
  - Recunoaște că actele de corupție și mituire sunt legate de violarea drepturilor omului și de aceea stabilește control și mecanisme de monitorizare pentru a evita și contracara asemenea practici.
  - În scopul asigurării respectării DPO la nivel de întreprindere, „Gecri” S.R.L. va informa și solicita subdiviziunilor sale, responsabile de diferite arii relaționate cu respectarea drepturilor omului, să implementeze aceste principii, în special cu referire la:
    - Egalitatea în drepturi și nediscriminarea
    - Interzicerea lucrului forțat și obligatoriu
    - Libertatea de afiliere și negocieri colective
    - Interzicerea atragerii la muncă a minorilor
    - Remunerare justă, condiții de muncă corespunzătoare și adecvate
    - Sănătatea și securitatea în muncă
    - Securitatea fizică și drepturile omului
    - Comunitățile etnice/indigene și populația vulnerabilă
    - Mediul ambiant.

