

REPUBLICA



MOLDOVA

**CERTIFICAT  
DE ÎNREGISTRARE**

**Societatea cu Răspundere Limitată "VALDCONGRUP"  
ESTE ÎNREGISTRATĂ LA CAMERA ÎNREGISTRĂRII DE STAT**

**Numărul de identificare de stat - codul fiscal  
1009600000374**

*Data înregistrării*

**03.02.2009**

*Data eliberării*

**03.02.2009**

**Dragomir Ala, registrator**

*Funcția, numele, prenumele persoanei  
care a eliberat certificatul*

*semnătura*

**MD 0086878**



**I.P. "AGENȚIA SERVICII PUBLICE"**

Departamentul înregistrare și licențiere a unităților de drept



**Extras  
din Registrul de stat al persoanelor juridice  
nr. 148221 din 14.08.2024**

Denumirea completă: **Societatea cu Răspundere Limitată "VALDCONGRUP".**

Denumirea prescurtată: **"VALDCONGRUP" S.R.L.**

Forma juridică de organizare: **Societate cu răspundere limitată.**

Numărul de identificare de stat și codul fiscal: **1009600000374**

Data înregistrării de stat: **03.02.2009**

Sediu: **MD-2023, strada Uzinelor 171/2, mun. Chișinău, Republica Moldova.**

Genurile de activitate:

- 1. Construcțiile de clădiri și (sau) construcții ingineresti, instalații și rețele tehnico-edilitare, reconstrucțiile, consolidările, restaurările;**
- 2. Comerțul cu ridicata al materialelor lemnoase, al materialelor de construcție și echipamentului sanitar;**
- 3. Comerțul cu amănuntul al articolelor de fierărie, al vopselelor și sticlei;**
- 4. Comerțul cu amănuntul al îmbrăcăminții;**
- 5. Comerțul cu amănuntul al mărfurilor pentru sport și turism;**
- 6. Importul și păstrarea alcoolului etilic; importul, păstrarea și comercializarea angro a producției alcoolice și (sau) a berii importate;**
- 7. Fabricarea alcoolului etilic, a berii și a producției alcoolice, cu excepția vinului, produselor obținute pe bază de must și a produselor vitivinicole aromatizate, și (sau) păstrarea, comercializarea angro a alcoolului etilic, a berii și a producției alcoolice, cu excepția vinului, produselor obținute pe bază de must și a produselor vitivinicole aromatizate, produse de producătorii autohtoni;**
- 8. Comerțul cu ridicata al produselor alimentare, băuturilor și produselor din tutun;**

Capitalul social: **1376210.5 Lei**

Administrator(i): **ȚURCAN DENIS IDNP 2001002096198.**

Asociați:

- 1. ȚURCAN LUCIA (IDNP 0960606546370), partea socială 688105 Lei, ce constituie 50%**
- 2. ȚURCAN DENIS (IDNP 2001002096198), partea socială 688105 Lei, ce constituie 50%**

Beneficiari efectivi: **ȚURCAN LUCIA (IDNP 0960606546370) , ȚURCAN DENIS (IDNP 2001002096198).**

Prezentul extras este eliberat în temeiul art. 34 al Legii nr.220/2007 privind înregistrarea de stat a persoanelor juridice și a întreprinzătorilor individuali și confirmă datele din Registrul de stat la data de 14.08.2024

Specialist coordonator

**Aurelia Racu**

tel. 022-207839





# CERTIFICAT DE INREGISTRARE

Acest certificat confirma faptul că sistemul de management al

**SC VALDCONGRUP SRL**

**MD-2023, str. Uzinelor 171/2, mun Chișinău, Republica Moldova**

a fost auditat și aprobat de către  
Quay Audit UK Ltd pentru următorul standard de management:

**ISO 9001:2015**

Sistemul de management aprobat se aplică pentru următoarele domenii de activitate:

**Lucrări de construcții a clădirilor rezidențiale și nerezidențiale, de pregătire a terenului. Lucrări de instalații electrice, sanitare, termice, aer condiționat. Lucrări de ipsoserie, tâmplărie, dulgherie, pardoseli, vopsitorie, zugrăveli, finisaje, șarpante și terase la construcții. Lucrări speciale de construcții.**

Acest certificat se aplica pentru acele domenii de activitate descrise  
în Codurile NACE(CAEIN) enumerate mai jos, recunoscute internațional:

**4120, 4312, 4321, 4322, 4331/2/3/4, 4391, 4399**

Aprobat initial la **5 Martie 2018**

Certificare curentă **1 Martie 2024**

Certificatul expira la **5 Martie 2027**

Numarul certificatului **4156344**



În numele **Quay Audit UK Limited**



[www.ascb.com](http://www.ascb.com)



[www.global-accreditation.org](http://www.global-accreditation.org)



[www.irqao.com](http://www.irqao.com)

Acesta este un certificat acreditat și autorizat pentru emitere de către Accreditation Service for Certifying Bodies LLC, evaluat de către Quay Audit UK Limited față de cerințele definite și în cunoștință de cauză, cea mai recentă versiune a standardului ISO/IEC 17021 "Evaluarea conformității. Cerințe pentru organisme care efectuează audit și certificate ale sistemelor de management". Acest certificat este valid numai atunci când se reînregistrează în Registrul Internațional de Organizări Acreditate. [www.ukqae.com](http://www.ukqae.com)

Grove House · 8 St. Julian's Friars · Shrewsbury · Shropshire · SY1 1XL | (44)1743 351677 | [post@quayaudit.co.uk](mailto:post@quayaudit.co.uk) | [www.quayaudit.co.uk](http://www.quayaudit.co.uk)

# QuayAudit

## CERTIFICAT DE INREGISTRARE

Acest certificat confirma faptul că sistemul de management al

**SC VALDCONGRUP SRL**

**MD-2023, str. Uzinelor 171/2, mun Chişinău, Republica Moldova**

a fost auditat și aprobat de către

Quay Audit UK Ltd pentru următorul standard de management :

**ISO 14001:2015**

Sistemul de management aprobat se aplică pentru următoarele domenii de activitate:

**Lucrări de construcții a clădirilor rezidențiale și nerezidențiale, de pregătire a terenului. Lucrări de instalații electrice, sanitare, termice, aer condiționat. Lucrări de ipsoserie, tâmplărie, dulgherie, pardoseli, vopsitorie, zugrăveli, finisaje, șarpante și terase la construcții. Lucrări speciale de construcții.**

Acest certificat se aplica pentru acele domenii de activitate descrise în Codurile NACE (CAEN) enumerate mai jos, recunoscute internațional:

**4120, 4312, 4321, 4322, 4331/2/3/4, 4391, 4399**

Aprobat initial la **5 Martie 2018**  
Certificare curentă **1 Martie 2024**  
Certificatul expira la **5 Martie 2027**  
Numarul certificatului **4156345**



În numele **Quay Audit UK Limited**

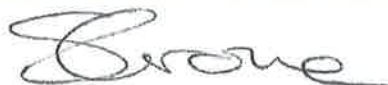

[www.ascb.com](http://www.ascb.com)



[www.global-accreditation.org](http://www.global-accreditation.org)



[www.irqao.com](http://www.irqao.com)

Acesta este un certificat acreditat și autorizat pentru emitere de către Accreditation Service for Certifying Bodies LLC, evaluat de către Quay Audit UK Limited față de criteriile definite și în bunăstare de bună credință față de un standard al ISO/IEC 17021 "Evaluarea conformității - Cerințe pentru organisme care efectuează audit și certificare ale sistemelor de management". Acest certificat este valabil numai atunci când se regăsește în registrul International Register of Quality Assessed Organizations: [www.irqao.com](http://www.irqao.com)

Grove House, 8 St. Julian's Friars, Shrewsbury, Shropshire, SY1 1XL | (44)1743 351677 | [post@quayaudit.co.uk](mailto:post@quayaudit.co.uk) | [www.quayaudit.co.uk](http://www.quayaudit.co.uk)





Nr. 4053/24 din 05.08 2024

**A V I Z**

**pentru participare la licitațiile publice de lucrări din domeniul construcțiilor și instalațiilor**

Eliberat întreprinderii **SRL "VALDCONGRUP" IDNO 1009600000374** conform cererii nr. 8487/24 din 01.08.2024. În urma verificării actelor prezentate și informației rezultate din actele de control în ultimii 3 (trei) ani, potrivit Ordinului nr. 48-A din 01.07.2021, Inspectoratul Național pentru Supraveghere Tehnică constată următoarele:

Nr. d/o	Informații	Noțiuni	DA	NU	Notă
I	Încălcări constatate prin procese - verbale de control, emise în temeiul Legii nr.131/2012 și/sau H.G. nr. 360/1996, intrate în vigoare, necontestate, sau contestate dar confirmate prin hotărâri judecătorești executorii definitive:	Încălcări foarte grave (art. 5 <sup>1</sup> Legea 131/2012)		NU	
		Sanțiuni economice (cu exagerări ale costului mari de 15% din valoarea lucrărilor executate, inclusiv)		NU	
II	Au fost înregistrate cazuri de accidente:	Accidente tehnice grave		NU	
III	Întreprinderea dispune de necesarul de personal propriu calificat (specialiști și muncitori specializați cu certificate de atestare tehnico-profesională), tehnică specializată (mecanisme, utilaje), încăperi separate corespunzătoare genului de activitate (sector de producere, depozit, oficiu) pentru executarea următoarelor tipuri de lucrări:	Construcții civile, industrial și agrozootehnice A. Terasamente, lucrări la structura clădirilor; B. structuri metalice; C. finisare, amenajare, protecție.	DA		A;B;C
		Construcții rutiere: A. drumuri și piste de aviație; B. poduri; C. căi ferate.	DA		A
		Construcții speciale: A. hidrotehnice și pentru îmbunătățiri funciare; B. fântâni arteziene; C. porturi și debarcadere; D. mine, cariere; E. tuneluri.	DA		A;B
		Instalații și rețele tehnico-edilitare: A. de alimentare cu apă și canalizare; B. de încălzire; C. ventilație, climatizare; D. electrice; E. de automatizare; F. telecomunicație; G. semnalizare; H. frigorifice, compresoare; I. tehnologice.	DA		A;B;C; D;E;F; G
	Instalații industrial periculoase: A. sub presiune, mecanisme de ridicat, cazane; B. chimico-tehnologice; C. gazoducte magistrale; D. sisteme de alimentare cu gaze.		NU		

Prezentul Aviz este cu titlu informativ și se eliberează la cererea solicitantului.  
Este valabil 12 luni de la data eliberării.

**Șef adjunct interimar Inspectorat**

Digitally signed by Chircu Sergiu  
Date: 2024.08.05 12:56:11 EEST  
Reason: MoldSign Signature  
Location: Moldova



**Sergiu CHIRCU**

Ex: A. Dascalescu  
Tel: 078840001

str. Alexandr Pușkin, nr. 22, mun. Chișinău, MD-2012, tel. +373-22-23-80-24, fax +373-22-24-25-84

E-mail: [secretariat@inst.gov.md](mailto:secretariat@inst.gov.md) Pagina web: [www.inst.gov.md](http://www.inst.gov.md)



GUVERNUL  
REPUBLICII  
MOLDOVA



SERVICIUL FISCAL DE STAT



# CERTIFICAT

privind lipsa sau existența restanțelor față de bugetul public național

Nr.  
№ 1312374

Din  
От 05.11.2024 13:12

## DATE DESPRE CONTRIBUABIL / ИНФОРМАЦИЯ О НАЛОГОПЛАТЕЛЬЩИКЕ

### Codul fiscal / Numărul de identificare

Фискальный код / Идентификационный номер

1009600000374

### Denumirea

Наименование

Societatea cu Răspundere Limitată VALDCONGRUP

## ATESTAREA LIPSEI SAU EXISTENȚEI RESTANȚELOR CONFORM DATELOR SISTEMULUI

INFORMAȚIONAL AUTOMATIZAT / ПОДТВЕРЖДЕНИЕ ОТСУТСТВИЯ ИЛИ НАЛИЧИЯ  
ЗАДОЛЖНОСТЕЙ СОГЛАСНО ДАННЫМ ИНФОРМАЦИОННОЙ АВТОМАТИЗИРОВАННОЙ  
СИСТЕМЫ

### La data emiterii prezentului certificat restanța față de bugetul public național constituie

На дату выдачи данной справки задолженность перед национальным публичным бюджетом составляет

0 MDL

## VALABIL PÂNĂ LA / ДЕЙСТВИТЕЛЕН ДО

20.11.2024 13:12



Prezentul document este eliberat în temeiul Art. 29, alin. (3) din Legea cu privire la registre nr. 71/2007 și în baza datelor furnizate de Serviciul Fiscal de Stat în Portalul Guvernamental al Cetățeanului și al Unităților de Drept / Справка выдана в соответствии со ст. 29 п. (3) Закона о реестрах № 71/2007 на основании данных, предоставленных Государственной налоговой службой на Портале Правительства Гражданина и Юридических Лиц.

Generat și semnat de Portalul Guvernamental al Cetățeanului și al Unităților de Drept la 05.11.2024 13:12

Prezentul certificat este semnat electronic în conformitate cu Legea nr.124 din 19.05.2022

Сертификат подписан электронной подписью в соответствии с Законом № 124 от 19.05.2022



Certificatul este descărcat din Portalul Guvernamental al Cetățeanului și al Unităților de Drept ([mcabinet.gov.md](http://mcabinet.gov.md)) și este semnat electronic de către posesorul acestui portal și are aceeași valoare juridică ca și documentele eliberate pe suport de hârtie de către organele cu atribuții de administrare fiscală. Verificarea autenticității semnăturii electronice poate fi realizată cu ajutorul Serviciului Guvernamental de Semnătură Electronică ([msign.gov.md](http://msign.gov.md))

Сертификат скачен с Правительственного Портала Гражданина и Юридических Лиц ([mcabinet.gov.md](http://mcabinet.gov.md)) и подписан электронной подписью владельца портала и имеет такую же юридическую силу, как и документы выдаваемые на бумаге органами налоговой администрации. Проверку подлинности электронной подписи можно осуществить с помощью Государственной Службой Электронной Подписью ([msign.gov.md](http://msign.gov.md))

## EXPERIENȚĂ SIMILARĂ

1. Denumirea și obiectul contractului:

Sporirea eficienței energetice a clădirii Liceului Teoretic "Mihai Eminescui" din mun. Ungheni

2. Numărul și data contractului:

Nr. 3/CEE/001/1 din 04 noiembrie 2020

3. Denumirea/numele beneficiarului

Agenția de Dezvoltare Regională Centru

4. Adresa beneficiarului:

or. Ialoveni, str. Alexandru cel Bun, 33

5. Țara:

Republica Moldova

6. Calitatea în care a participat la îndeplinirea contractului:

antreprenorul

antreprenor asociat

subantreprenor

7. Valoarea contractului:	Exprimată în moneda în care s-a încheiat contractul (lei) (fără TVA)	Exprimată în echivalent dolari SUA
a) inițială (la data semnării contractului)	47 566 651,00	2 613 552,25
b) finală (la data finalizării contractului)	61 119 965,66	3 358 239,87

8. Dacă au fost litigii privind îndeplinirea contractului, natura acestora și modul lor de soluționare:

Nu au fost

9. Perioada de execuție a lucrării (luni):

a) Contractată:

12 Luni

b) Efectiv realizată:

24 Luni

c) Motivul de decalare a termenului contractului (dacă este cazul), care va fi susținut pe baza de acte adiționale încheiate cu beneficiarul:

Lucrări suplimentare

10. Numărul și data procesului-verbal de recepție la terminarea lucrărilor:

Nr.04/11 din 04 noiembrie 2022

11. Principalele remedieri și completări care au fost înscrise în procesul verbal:

Nu au fost

12. Alte aspecte relevante prin care ofertantul își susține experiența similară, cu referire în mod special la suprafețe sau volumele fizice ale principalelor capacități și categorii de lucrări prevăzute în contract: nu sunt

Nume:

Denis ȚURCAN

Funcția în cadrul companiei:

Director

Semnat

MSign

Denumirea firmei și sigiliu

VALDCONGRUP S.R.L.

MSign





## CONTRACT DE ANTREPRIZĂ Nr. 3/CEE/001/1

privind achiziționarea și contractarea lucrărilor pentru implementarea proiectului „Sporirea eficienței energetice a clădirii Liceului Teoretic „Mihai Eminescu” din m. Ungheni

### SECȚIUNEA 1

### CLAUZELE CONTRACTUALE

FINANȚAT DE: UNIUNEA EUROPEANĂ

PROIECTUL: MSPL/GIZ/L/CEE/001

CONTRACTUL: nr. 3/CEE/001/1 din 04 11 2020

## CUPRINS

### PĂRȚILE

#### PREVEDERI PRELIMINARE

- ART.1 Reguli de interpretare
- ART.2 Legea și limba contractului
- ART.3 Înștiințări și comunicări scrise
- ART.4 Documentele contractului

#### CAPITOLUL I – OBIECT, DURATĂ, PLĂȚI, SUBCONTRACTAREA

- ART.5 Obiectul contractului
- ART.6 Perioada de executare
- ART.7 Valoarea lucrărilor și modalitățile de plată
- ART.8 Ajustarea valorii contractului
- ART.9 Antreprenorul general și subantreprenorii

#### CAPITOLUL II – DREPTURILE ȘI OBLIGAȚIILE PĂRȚILOR

- ART.10 Drepturile și obligațiile Antreprenorului
- ART.11 Documentația de execuție
- ART.12 Drepturi și obligații ale Autorității Contractante și ale Beneficiarului
- ART. 13 Drepturile și obligațiile reprezentanților Departamentului de construcție GIZ

#### CAPITOLUL III – MATERIALELE ȘI EXECUȚIA LUCRĂRILOR PROPRIU – ZISE

- ART.14 Materialele și execuția lucrărilor propriu – zise
- ART.15 Recepția lucrărilor
- ART.16 Remedierea defectelor

#### CAPITOLUL IV - ASIGURĂRI ȘI GARANȚII

- ART.17 Garanția de bună execuție
- ART.18 Garanția de returnare a avansului
- ART.19 Asigurări

#### CAPITOLUL V – RĂSPUNDEREA PĂRȚILOR

- ART.20 Răspunderea părților

#### CAPITOLUL VI – MODIFICAREA CONTRACTULUI. REZILIEREA CONTRACTULUI. LITIGII

- ART.21 Aprobarea și modificarea contractului
- ART.22 Rezilierea contractului
- ART.23 Litigiile

#### CLAUZE FINALE



## PĂRȚILE CONTRACTANTE

Acest contract este încheiat între:

1. **Agencia de Dezvoltare Regională Centru**, adresa: MD-6801, or. Ialoveni, str. Alexandru cel Bun, 33, în calitate de **Autoritate Contractantă** (denumită în continuare "Autoritate Contractantă");
2. Consiliul raional Ungheni, adresa: MD-3600, m. Ungheni, str. Națională, 11 în calitate de **Beneficiar**, pe de-o parte,

și

3. **Asociere SC Valdcongrup SRL & SC Aria-Grup SRL & SC Uralis SRL** adresa: m. Chișinău, str. Uzinelor, 171/2 în calitate de **Contractant / Antreprenor**, (denumit în continuare "Contractantul") pe de altă parte.

## PREVEDERI PRELIMINARE

### ART.1

#### Reguli de interpretare

- 1.1. Titlurile articolelor și capitolelor nu influențează modul de interpretare a contractului.
- 1.2. Unde contextul permite asta, cuvintele semnificând singularul trebuie considerate că includ și pluralul și vice-versa iar cuvintele semnificând genul masculin trebuie considerate că includ femininul și viceversa.
- 1.3. În tot cuprinsul condițiilor generale cuvântul "Antreprenor general" este echivalent cu termenul de "Contractant".

### ART.2

#### Legea și limba contractului

- 2.1 Legea contractului este legea Autorității Contractante, respectiv legislația Republicii Moldova.
- 2.2. Oferta și documentele contractuale, toată corespondența legată de ele, orice documente remise Autorității Contractante în executarea contractului trebuie făcute în limba română, dacă părțile nu convin altfel.

### ART.3

#### Înștiințări și comunicări scrise

- 3.1. Comunicările între Autoritatea Contractantă și contractant pe de alta parte, se fac în scris și trebuie trimise prin poștă, e-mail, fax sau livrare personală, la adresele corespunzătoare desemnate de părți, în acest scop.

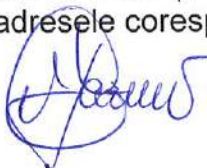



#### ART.4

##### Documentele contractului

- 4.1. Următoarele documente sunt considerate parte a acestui contract, în următoarea ordine de precedență:
- a) Contractul;
  - b) Specificațiile Tehnice;
  - c) Documentația de proiectare (proiectul tehnic, părțile scrise și desenate);
  - d) Lista de cantități completată cu prețuri;
  - e) Oferta și toate anexele acesteia;
  - f) Acordul de Asociere în cazul în care Contractantul este un Consorțiu;
  - g) Acordurile de subcontractare, după caz;
  - h) Orice alte documente formând parte a contractului, identificate de părți.
- 4.2. Acordurile adiționale și memorandumurile prevalează asupra documentelor pe care acestea le modifică.

### CAPITOLUL I – OBIECT, DURATĂ, PLĂȚI, SUBCONTRACTAREA

#### ART.5

##### Obiectul contractului

- 5.1. Antreprenorul se obligă să execute lucrările pentru **„Sporirea eficienței energetice a clădirii Liceului Teoretic „Mihai Eminescu” din m. Ungheni**, în conformitate cu prevederile proiectului tehnic, cu detaliile de execuție, precum și normativele, standardele și prescripțiile tehnice în vigoare.

#### ART.6

##### Perioada de execuție

6.1 Durata de execuție a lucrărilor contractate este de **(12) luni calendaristice** din momentul primirii ordinului de începere a execuției și a predării șantierului pentru începerea lucrărilor.

6.2 Termenul de execuție poate fi prelungit sau suspendat dacă întârzierea executării lucrărilor se datorează unor cauze:

- a) generate de Autoritatea Contractantă, Beneficiar sau altă autoritate publică de stat;
- b) datorită unor greve organizate de federația sindicatelor de ramură la nivel național și recunoscute ca legale prin justiție ale personalului Antreprenorului general sau ca urmare a unor evenimente similare desfășurate la un operator economic care este un furnizor, subantreprenor al Antreprenorului general;
- c) datorită forței majore sau altei situații extreme neimputabile și imprevizibile pentru Antreprenorul general, inclusiv datorită calamităților naturale recunoscute de autoritatea legală
- d) influenței factorilor climatici care împiedică respectarea în execuție a normelor și reglementărilor tehnice în vigoare și a prevederilor caietelor de sarcini.



6.3 Conform dispoziției scrise a Autorității Contractante, Antreprenorul general va sista execuția lucrărilor sau a unor părți ale acestora pe o durată și în modul în care Autoritatea Contractantă consideră necesar. Pe timpul suspendării, Antreprenorul general va proteja și conserva lucrările în mod corespunzător, așa cum va dispune Autoritatea Contractantă.

6.4 În cazul suspendării execuției lucrărilor din motive ce nu-i pot fi imputate, Antreprenorul va informa Autoritatea Contractantă, inclusiv despre reluarea acestora.

## ART.7

### Valoarea lucrărilor și modalitățile de plată

- 7.1. Suma totală a prezentului Contract, constituie valoarea maximă a lucrărilor pentru „**Sporirea eficienței energetice a clădirii Liceului Teoretic „Mihai Eminescu” din m. Ungheni**, respectiv **47.566.651,00** (Patruzeci și șapte milioane cinci sute șazeci și șase mii șase sute cincizeci și unu lei, 00 bani) MDL cu TVA în cotă 0 (zero). Suma indicată va fi achitată din mai multe surse de finanțare, conform Anexei nr.1 la prezentul Contract;
- 7.2. Prețul lucrărilor executate conform prezentului Contract este stabilit și se va efectua în lei moldovenești. Această sumă devine exigibilă conform prevederilor Contractului la datele și în modalitățile prevăzute în contract.
- 7.3. Prețul include instalarea echipamentelor în conformitate cu documentația tehnică, pornirea, testarea (încercările, măsurările, obținerea actelor de dare în exploatare, corespundere, etc.), conectarea la rețelele inginerești edilitare (apă, electricitate, termoficare), precum și instruirea personalului desemnat de către beneficiar ca operatori.
- 7.4. În scopul organizării proceselor tehnologice și procurării de materiale și utilaj, Autoritatea contractantă la solicitarea Antreprenorului General va achita în avans 15 % din valoarea totală a contractului, din sursele GIZ, în termen de 30 zile calendaristice, din momentul semnării acestuia. Stingerea avansului va fi efectuată din facturile prezentate spre plată pentru sursa de finanțare GIZ.
- 7.5. Restul sumei se va achita în limitele alocațiilor anuale, eșalonat, în termen de 30 zile bancare de la data semnării proceselor verbale de executare a lucrărilor și actelor de recepție.
- 7.6. Plata facturii finale se va face imediat după verificarea și acceptarea situației de plată definitive de către Autoritatea Contractantă. Dacă verificarea se prelungește din diferite motive, dar în special datorită unor eventuale litigii, contravaloarea lucrărilor care nu sunt în litigiu va fi plătită imediat.
- 7.7. Contractul nu va fi considerat terminat până când procesul-verbal de recepție finală nu va fi semnat de comisia de recepție, care confirmă că lucrările au fost executate conform contractului.
- 7.8. Recepția finală va fi efectuată în termenii prevăzuți de lege după semnarea procesului verbal la terminarea lucrărilor și înlăturarea tuturor obiecțiilor constatate în acesta.

## ART.8

### Ajustarea valorii contractului

- 8.1. În cazurile în care se impun modificări la valoarea contractului prin majorarea sau reducerea acesteia, părțile se vor conforma prevederilor Manualului de proceduri privind achizițiile publice, managementul financiar și al contractelor, transferul de proprietate în cadrul proiectelor cu finanțare GIZ Moldova care reglementează modalitățile de ajustare a valorii contractelor..





## **ART.9**

### **Antreprenorul general și subantreprenorii**

- 9.1. Antreprenorul general este obligat să execute toate lucrările prevăzute în contract, în termenele stabilite prin graficul general de realizare a lucrărilor și graficul de execuție și la o calitate corespunzătoare prevederilor actelor normative în vigoare și prezentului contract.
- 9.2. În cazul în care părți din lucrarea ce se contactează se execută în subantrepriză, Antreprenorul general trebuie să prezinte, cu ocazia ofertării, lista subantreprenorilor de specialitate și lucrările pe care aceștia le vor executa.
- 9.3. Sub-contractanții trebuie să satisfacă criteriile de eligibilitate aplicabile pentru adjudecarea contractului.
- 9.4. Pe parcursul execuției lucrărilor, Antreprenorul general este obligat să comunice către Autoritatea Contractantă datele de recunoaștere ale subantreprenorilor de specialitate.
- 9.5. Antreprenorul general are obligația să stabilească toate relațiile care reglementează raporturile cu subantreprenorii de specialitate și este răspunzător față de Autoritatea Contractantă pentru respectarea de către subantreprenorii de specialitate a prevederilor și obligațiilor legale și profesionale.
- 9.6. Modificarea subcontractorilor se face doar cu acceptul Autorității Contractante.

## **CAPITOLUL II – DREPTURILE ȘI OBLIGAȚIILE PĂRȚILOR**

### **ART.10**

#### **Drepturile și obligațiile Antreprenorului**

- 10.1. Antreprenorul general are obligația să execute lucrarea, în termenele stabilite în contract, pe proprie răspundere. Pentru aceasta el este obligat să respecte proiectul, documentația de execuție și prevederile actelor normative în vigoare în construcții. De asemenea, are obligația de a conduce execuția lucrării contractate și de a veghea asupra menținerii ordinii la locul unde se desfășoară activitatea.
- 10.2. Antreprenorul general va executa și va întreține toate lucrările, va asigura forța de muncă, materialele, utilajele de construcții și obiectele cu caracter provizoriu pentru executarea lucrărilor. Acesta își asumă întreaga responsabilitate pentru toate operațiunile executate pe șantier și pentru procedeele de execuție utilizate.
- 10.3. Antreprenorul general garantează că, la data recepției, lucrarea executată are calitățile stipulate în contract, corespunde reglementărilor tehnice în vigoare și nu este afectată de vicii care ar diminua sau chiar anula valoarea sau posibilitatea de utilizare, conform condițiilor normale de folosire sau a celor explicate în contract. La lucrările la care se fac încercări, se consideră calitatea probei îndeplinită atâta timp cit rezultatele se înscriu în limitele admise prin reglementările tehnice în vigoare.
- 10.4. Antreprenorul general, prin adjudecarea ofertei în favoarea sa, se angajează să constituie garanția de bună execuție a contractului în condițiile stipulate la art. 16.

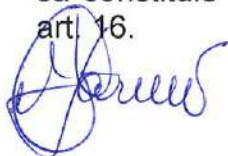



- 10.5. În cazul în care în timpul executării lucrărilor, pe amplasamente se descoperă valori istorice, artistice sau științifice, Antreprenorul general este obligat să oprească execuția lucrărilor în zona respectivă și să comunice Beneficiarului și Autorității Contractante, organelor de poliție sau organelor competente acest fapt.
- 10.6. În timpul desfășurării lucrărilor, Antreprenorul general are obligația să mențină căile de acces libere, să retragă utilajele, să îndepărteze surplusurile de materiale, deșeuri și lucrări provizorii de orice fel, care nu sunt necesare, iar la terminarea lucrărilor, Antreprenorul general va evacua de pe șantier toate utilajele de construcție, surplusurile de materiale, deșeurile și lucrările provizorii.
- 10.7. Antreprenorul general trebuie să obțină, pe propria cheltuială, toate avizele și aprobările și să plătească toate taxele necesare legate de execuția lucrărilor, precum și pentru bunuri sau drepturi afectate sau care pot fi afectate de execuția lucrărilor, sume a căror contravaloare va fi restituită Antreprenorului de către Autoritatea contractantă.
- 10.8. Antreprenorul general are obligația de a comunica Autorității Contractante și Beneficiarului numele dirigintelui/diriginților) de șantier atestat/atestați tehnico-profesional care va/vor dirija execuția lucrărilor și va/vor verifica calitatea lor din partea sa.
- 10.9. Pentru verificarea trasării de către Beneficiar sau autorul de proiect, Antreprenorul general este obligat să protejeze și să păstreze toate reperele, bornele sau alte obiecte folosite la trasarea lucrărilor.
- 10.10. Ridicările de teren, trasările și cotele de nivel, precum și alte documente puse la dispoziția Antreprenorului general de către Beneficiar și Autoritatea contractantă pentru executarea contractului sunt hotărâtoare. Antreprenorul general este obligat să verifice documentele primite și să înștiințeze Beneficiarul și Autoritatea Contractantă cu privire la erorile și inexactitățile constatate sau presupuse.
- 10.11. Antreprenorul general este îndreptățit la plata contravalorii lucrărilor executate în conformitate cu prevederile art. 6.
- 10.12. În cazul în care Antreprenorul solicită modificarea personalului cheie acest fapt va fi posibil doar cu aprobarea Autorității Contractante și a finanțatorului, respectând cerințele inițiale de calificare din documentația de licitație.

## **ART.11**

### **Documentația de execuție**

- 11.1. Întreaga documentație necesară pentru executarea lucrărilor contractate, inclusiv actele normative care prevăd restricții la efectuarea lucrărilor, se pun de către Beneficiar la dispoziția Antreprenorului general fără plată, în două exemplare, în termenele stabilite în contract, prin graficul general de realizare a lucrărilor publice.
- 11.2. Documentația pusă la dispoziția Antreprenorului general se repartizează astfel:
- un exemplar integral al documentației se prevede pentru completarea cărții tehnice;
  - un exemplar rămâne la dispoziția Antreprenorului general care va fi ținut de către acesta la dispoziție pentru consultare de către Agenția pentru Supraveghere Tehnică, precum și de către alte persoane autorizate, inclusiv responsabilul tehnic atestat.





- 11.3. Oferta adjudecată face parte integrantă din contract. Ea trebuie să fie corectă și completă. Prețurile stabilite vor acoperi toate obligațiunile din contract și toate operațiunile pentru terminarea și întreținerea corespunzătoare a lucrărilor. După acceptarea ofertei sale, Antreprenorul general va prezenta Autorității Contractante, spre aprobare, graficul de eșalonare valorică a mijloacelor financiare necesare execuției lucrărilor, corelate cu graficul de execuție a lucrărilor, conform ordinii tehnologice de execuție.
- 11.4. Dacă Autoritatea Contractantă nu emite în timp util dispoziții suplimentare care să conțină instrucțiuni sau aprobări, ordine, directive sau detalii, Antreprenorul general va notifica Autoritatea Contractantă prin scrisori, de câte ori este cazul despre apariția situațiilor care pot să provoace întârzieri sau întreruperi în desfășurarea lucrărilor. Notificarea va conține detaliile sau dispozițiile ce se cer și va specifica data la care acestea au fost necesare, precum și întârzierile sau întreruperile ce survin datorită lipsei acestor documente.
- 11.6. Întreaga documentație necesară pentru executarea lucrărilor de subantrepriză va fi pusă la dispoziția subantreprenorilor de către Antreprenorul general, fără plată, în două exemplare, în termenele din subcontracte (contracte de subantrepriză), stabilite prin graficul de execuție. Documentele respective nu pot fi publicate, multiplicare sau folosite în alte scopuri decât cele stabilite în contract și trebuie să fie restituite la cerere, dacă nu s-a convenit altfel.

## **ART.12**

### **Drepturi și obligații ale Autorității Contractante și ale Beneficiarului**

- 12.1. Autoritatea Contractantă are dreptul de a supraveghea desfășurarea lucrărilor în conformitate cu prevederile contractului, prin responsabili tehnici atestați. Aceștia, cât și reprezentanții Beneficiarului li se va asigura accesul la locul de muncă, în ateliere, depozite și oriunde se desfășoară activități legate de realizarea obligațiilor contractuale. La cerere, trebuie să li se pună la dispoziție desenele și documentația de execuție pentru examinare și să li se dea toate lămuririle, condiția fiind ca prin aceasta să nu se divulge informații confidențiale ale Antreprenorului general. Informațiile secrete, precum și documentațiile secrete vor fi considerate de Autoritatea Contractantă și Beneficiar drept confidențiale.
- 12.2. Autoritatea Contractantă este autorizată să emită dispozițiile pe care le consideră necesare executării lucrărilor, cu respectarea drepturilor Antreprenorului general. Dispozițiile se adresează în principiu numai Antreprenorului general și dirigintelui de șantier, cu excepția cazurilor în care este necesară intervenția datorată unui pericol iminent sau declarat.
- 12.3. Dacă Antreprenorul general consideră că dispozițiile Autorității Contractante sunt nejustificate sau inoportune, el poate ridica obiecții, dar acestea nu îl absolvă de a executa dispozițiile primite, în afara cazului în care ele contravin prevederilor legale. Dacă prin executarea dispozițiilor Autorității Contractante se creează dificultăți în execuție, care generează cheltuieli suplimentare, acestea vor fi suportate de către Autoritatea Contractantă.
- 12.4. Trasarea axelor principale, bornelor de referință, căilor de circulație și limitelor terenului pus la dispoziția Antreprenorului general, precum și materializarea cotelor de nivel în imediata apropiere a terenului, sunt obligațiuni ale Beneficiarului.
- 12.5. Desemnarea managerului de proiect și angajarea în conformitate cu prevederile legale este sarcina Beneficiarului. Atribuțiile acestuia sunt stabilite de reglementările în vigoare inclusiv cele emise de Autoritatea publică centrală de resort – Ministerul Agriculturii, Dezvoltării Regionale și Mediului.





- 12.6. Beneficiarul are obligația să-și procure toate autorizațiile și avizele prevăzute de actele normative, precum și regulamentele (documentele) care să-i permită executarea lucrărilor în cauză.
- 12.7. Pe parcursul executării lucrărilor, Autoritatea Contractantă și Beneficiarul au dreptul să dispună în scris:
- îndepărtarea de pe șantier a oricăror materiale care sunt calitativ necorespunzătoare;
  - înlocuirea materialelor necorespunzătoare calitativ cu altele corespunzătoare;
  - îndepărtarea sau refacerea oricărei lucrări sau părți de lucrare necorespunzătoare din punct de vedere calitativ.
- 12.8. În cazul neexecutării de către Antreprenor general a dispozițiilor din punctul 12.7, Autoritatea Contractantă poate opri lucrările și rezilia contractul.

#### ART. 13

##### **Drepturile și obligațiile reprezentanților Departamentului de construcție al GIZ**

13.1. Reprezentanții Departamentului de construcție GIZ sunt parte integrantă în procesul de construcție.

13.2. Reprezentanții desemnați de GIZ au dreptul să efectueze vizite și de a inspecta șantierul în construcție în orice moment, fără notificare prealabilă. Pentru ei, de către contractant va fi asigurat accesul gratuit și liber la spațiile de producție, la depozitele și la șantierele constructorului și ale tuturor subcontractanților.

13.3. Reprezentanții numiți de GIZ vor conduce managementul calității lucrărilor la fața locului. Aceștia vor lucra strâns împreună cu supraveghetorii tehnici contractați de Autoritatea Contractantă.

13.4. Facturile transmise de antreprenor vor fi verificate de reprezentanții GIZ dacă cantitatea și calitatea corespund sumei contabilizate. Banii vor fi plătiți de ADR după aprobarea reprezentanților departamentului de construcție al GIZ. Aprobarea sau obiecțiile vor fi emise în decursul a 5 zile lucrătoare de la prezentarea documentelor.

13.5 Reprezentanții Departamentului de Construcție al GIZ au dreptul, împreună cu supraveghetorul tehnic contractat al șantierului, să respingă materialele necorespunzătoare cu specificațiile documentației tehnice, iar în cazurile când sunt depistate încălcări ale normelor în construcții, abateri de la proiectul de execuție cât și alte situații neconforme, să sisteze lucrările de construcție prin emiterea unei notificări către compania de construcție și către părțile contractante.

### **CAPITOLUL III – MATERIALELE ȘI EXECUȚIA LUCRĂRILOR PROPRIU – ZISE**

#### ART.14

##### **Materialele și execuția lucrărilor propriu – zise**

14.1. Materialele vor fi de calitate prevăzută în documentația de executare confirmate prin prezentarea Certificatelor de calitate, Declarațiilor de Conformitate emise de producători cu anexe și teste ale laboratoarelor atestate, urmând a fi supuse periodic la diverse testări pe care autorul de proiect sau Autoritatea Contractantă ce le vor solicita. Antreprenorul general va

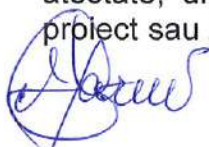



- asigura, la cerere, forța de muncă, instrumentele, utilajul și materialele necesare pentru examinarea, măsurarea și testarea lucrărilor.
- 14.2. Costul probelor și încercărilor va fi suportat de Antreprenorul general, dacă acesta este prevăzut în documentație, în caz contrar cheltuielile vor fi suportate de Beneficiar.
- 14.3. Probele neprevăzute și comandate de Beneficiar sau Autoritatea Contractantă pentru verificarea unor lucrări sau materiale puse în operă vor fi suportate de Antreprenorul general, dacă se dovedește că materialele nu sunt corespunzătoare calitativ sau manopera nu este în conformitate cu prevederile contractului. În caz contrar, Autoritatea contractantă va suporta aceste cheltuieli.
- 14.4. Beneficiarul, Autoritatea Contractantă, autorul de proiect sau orice altă persoană autorizată de aceștia trebuie să aibă acces tot timpul la lucrări pe șantier și în locurile unde se pregătește lucrarea, în depozite de materiale prefabricate etc.
- 14.5. Lucrările care devin ascunse nu vor fi acoperite fără aprobarea responsabilului tehnic atestat, reprezentanților Departamentului de Construcție al GIZ, după caz, și a autorului de proiect, Antreprenorul general asigurând posibilitatea acestora să examineze și să urmărească orice lucrare care urmează să fie ascunsă. Antreprenorul general va anunța responsabilul tehnic atestat și autorul de proiect ori de câte ori astfel de lucrări, inclusiv fundațiile clădirii, sunt gata pentru a fi examinate. Responsabilul tehnic atestat și autorul de proiect vor participa la examinarea și măsurarea lucrărilor de mai sus.
- 14.6. Antreprenorul general va dezveli orice parte sau părți de lucrare la dispoziția Beneficiarului sau a Autorității Contractante și va reface această parte sau părți de lucrare, dacă este cazul. Dacă se constată că lucrările au fost de calitate corespunzătoare și realizate conform documentației de execuție, costurile cu dezvelirea, refacerea și/sau repararea vor fi suportate de către Beneficiar sau Autoritatea Contractantă
- 14.7. Beneficiarul este obligat să pună la dispoziția Antreprenorului general, în cazul în care nu s-a convenit altfel, fără plată:
- a) suprafețele de teren necesare pentru depozite și locuri de muncă pe șantier;
  - b) căile de acces rutier și racordurile de cale ferată;
  - c) racordurile pentru utilități (apă, gaz, energie, canalizare etc.) până la limita amplasamentului șantierului.
- 14.8. Costurile pentru consumul de utilități, precum și cel al contoarelor sau al altor aparate de măsurat se suportă de către Antreprenorul general. În cazul mai multor antreprenori, costurile se suportă proporțional de către aceștia.
- 14.9. Lucrările executate de Antreprenorul general în afara celor prevăzute în contract sau fără dispoziția data de Autoritatea Contractantă, precum și cele care nu respectă prevederile contractului, fără a exista în acest sens o dispoziție expresă a Autorității Contractante nu vor fi plătite Antreprenorului general. Antreprenorul general trebuie să înlăture aceste lucrări, în termenul stabilit cu Autoritatea Contractantă. De asemenea, el răspunde în fața Autorității Contractante de toate pagubele pe care le-a provocat acestuia. Lucrările respective vor fi plătite Antreprenorului general numai dacă se dovedesc a fi necesare și se presupune că ele corespund voinței Autoritatea contractantă, în care caz vor fi notificate imediat.
- 14.10. Lucrările vor începe maxim în 20 zile după primirea ordinului de începere a lucrărilor, emis de Autoritatea Contractantă și transmiterea șantierului de Beneficiar.





## **ART.15**

### **Recepția lucrărilor**

- 15.1. La executarea definitivă a lucrărilor, Antreprenorul general va notifica Autoritatea Contractantă și Beneficiarul că sunt îndeplinite condițiile de recepție la terminarea lucrărilor, solicitând convocarea comisiei. În baza acestei notificări, Beneficiarul sau Autoritatea contractantă va convoca comisia de recepție.
- 15.2. În baza documentelor de confirmare a execuției și a constatărilor efectuate pe teren, Autoritatea Contractantă de comun cu Beneficiarul va aprecia dacă sunt întrunite condițiile pentru anunțarea comisiei de recepție.
- 15.3. În cazul în care se constată că sunt lipsuri și deficiențe acestea vor fi aduse la cunoștința Antreprenorului general, stabilindu-se termenele necesare pentru finalizare sau remediere de maxim 90 de zile. După constatarea lichidării tuturor lipsurilor și deficiențelor, la o nouă solicitare a Antreprenorului general, Autoritatea Contractantă de comun cu Beneficiarul va convoca comisia de recepție. Comisia de recepție va constata realizarea lucrărilor în conformitate cu documentația de execuție, cu reglementările în vigoare și cu prevederile din contract. În funcție de constatările făcute Beneficiarul sau Autoritatea Contractantă va aproba sau va respinge recepția.
- 15.4. Recepția poate fi făcută și pentru părți de construcție distincte fizic și funcțional.

## **ART.16**

### **Remedierea defectelor**

- 16.1. Contractantul trebuie sa fie responsabil pentru remedierea oricărui defect sau pagubă care poate apărea sau interveni în timpul perioade de răspundere pentru defecte și care poate apărea din:
  - a) utilizarea unor utilaje de construcții defecte sau materiale, sau greșeli ale forței de munca sau din proiectarea contractantului, si/sau
  - b) orice act sau omisiune a contractantului in timpul acestei perioade.
- 16.2 Contractantul va remedia pe propriul sau cost defectele sau pagubele cât de curând este posibil.
- 16.3 Dacă contractantul nu va reuși să remedieze un defect sau o pagubă în cadrul limitei de timp stipulată in notificarea remisă de Autoritatea Contractantă, Autoritatea Contractantă poate să execute lucrările singură, sau să angajeze pe cineva pentru a executa lucrările pe riscul și costul contractantului, în care caz, costurile produse de către Autoritatea Contractantă vor fi deduse din banii datorati către sau de la garanțiile ținute împotriva contractantului sau de la amândouă sau să rezilieze Contractul în condițiile art. 22.

## **CAPITOLUL IV - ASIGURĂRI ȘI GARANȚII**

## **ART.17**

### **Garanția de buna execuție**

- 17.1.Perioada de garanție pentru lucrările executate este de 60 de luni de la recepția finală a lucrărilor, iar deficiențele și lipsurile depistate vor fi remediate în maxim 90 de zile de la data notificării de către Beneficiar sau Autoritatea Contractantă.





- 17.2 Contractantul trebuie într-un interval de 30 de zile de la primirea înștiințării de adjudecare a contractului, să furnizeze Autorității Contractante o garanție pentru execuția completă și corespunzătoare a contractului. Valoarea garanției de buna execuție este în valoare de 10% din valoarea prețului de contract, incluzând oricare valori stipulate în acordul adițional la contract.
- 17.3. Garanția de buna execuție se execută pentru orice pierdere rezultând din incapacitatea Contractantului de a-și îndeplini complet și corespunzător obligațiile sale conform contractului.
- 17.4. Garanția de buna execuție trebuie să fie în formatul dat în volumul 2 al dosarului de oferta. Poate fi furnizată sub forma unei garanții bancare și trebuie emisă de o bancă în conformitate cu criteriile de eligibilitate aplicabile pentru adjudecarea contractului.
- 17.5. Garanția de buna execuție se emite în moneda națională.
- 17.6. Nici o plată nu poate fi făcută în favoarea contractantului înainte de furnizarea garanției. Garanția va continua să rămână valabilă până când contractul va fi complet și corespunzător efectuat, acoperind inclusiv perioada de garanție a lucrărilor executate
- 17.7. Dacă părțile nu convin altceva, garanția de bună execuție trebuie eliberată într-un interval de 30 de zile de la data aprobării recepției finale de lucrări. 2% din Garanția de bună execuție (care reprezintă 2% din valoarea contractului) vor fi depuse pe un cont bancar escrow deschis de către Antreprenor pentru ADR Centru, valabil până la expirarea perioadei, de garanție de 60 luni.
- 17.8 După expirarea de 60 luni a garanției de bună execuție Autoritatea Contractantă în termen de 30 zile va elibera o scrisoare către Antreprenor în care va dispune deblocarea sumei de 2% din contul escrow.

#### **ART.18**

##### **Garanția de returnare a avansului**

- 18.1. Nici un avans nu va fi oferit până când:
- a) nu s-a aprobat și semnat contractul;
  - b) nu a fost furnizată de către contractant către autoritatea Contractantă garanției de buna execuție în conformitate cu art.16 și
  - c) nu a fost furnizată de către contractant către autoritatea Contractantă o garanție de răspundere directă separată pentru valoarea completă a avansului care va rămâne în vigoare până când avansul a fost complet rambursat de către contractant prin plăți interimare.

#### **ART.19**

##### **Asigurări**

- 19.1 Antreprenorul își asumă răspunderea pentru accidente, pierderi, pagube, etc legate de angajați și execuția lucrărilor în strictă conformitate cu legislația în vigoare a Republicii Moldova.

### **CAPITOLUL V – RĂSPUNDEREA PĂRȚILOR**

#### **ART.20**

##### **Răspunderea părților**

- 20.1. Părțile din contract răspund, fiecare pentru greșelile proprii, precum și pentru cele ale reprezentanților lor legali și ale persoanelor fizice și juridice pe care le utilizează pentru îndeplinirea obligațiilor ce le revin.

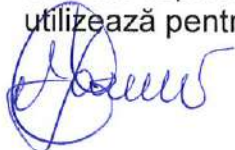



- 20.2. Dacă în legătură cu executarea lucrărilor de construcții se produce o daună unui terț, părțile contractante răspund solidar, conform prevederilor legale. Pentru stabilirea între părți a cuantumului răspunderii pentru dauna provocată se va ține seama de gradul de vinovăție a fiecărui partener în producerea acesteia, dacă în clauzele contractuale nu s-a prevăzut altfel. Dacă prejudiciul cauzat terței persoane este urmare a unei măsuri dispuse de beneficiar în forma în care a fost aplicată, atunci acesta poartă singur răspunderea numai dacă Antreprenorul general l-a înștiințat în prealabil de pericolul legat de executarea dispoziției.
- 20.3. Antreprenorul general este obligat, conform prevederilor legale, la plata daunelor pentru încălcarea sau deteriorarea drumurilor de acces sau a rețelelor de utilități, a terenurilor limitrofe prin depozitarea de pământ, materiale sau alte obiecte, precum și ca urmare a unor îngrădiri sau limitări din proprie vină în cazul încălcării actelor de proiect.
- 20.4. În cazul în care Autoritatea Contractantă are dubii cu privire la modul de execuție a lucrării, la modul de asigurare împotriva accidentelor, la calitatea materialelor sau părților de construcție, utilaje tehnologice etc., livrate de Antreprenorul general, precum și cu privire la lucrările executate de alți agenți economici, atunci el trebuie să-i comunice obiecțiile, în scris, Antreprenorului general, imediat și pe cât posibil, înainte de începerea lucrărilor. Autoritatea Contractantă rămâne răspunzător pentru informațiile, dispozițiile și livrările sale.
- 20.5. Antreprenorul general trebuie să asigure dotările pe care le are la dispoziție împotriva degradării și furturilor pînă la predarea lucrărilor către Beneficiar. El trebuie să ia măsuri de protecție contra degradării lucrării datorită acțiunilor atmosferice și a apei și să îndepărteze zăpada și gheața.
- 20.6. Dacă nerespectarea de către Antreprenorul general a prevederilor oricărui regulament sau hotărâri ale autorităților administrației publice locale sau ale altor organe locale, legal constituite, și care au caracter obligatoriu la executarea lucrărilor, provoacă pagube pentru Beneficiar, acesta va fi despăgubit de Antreprenorul general în mărimea sumei prejudiciului. Beneficiarul este obligat să pună la dispoziția și să informeze Antreprenorul general cu toate restricțiile prevăzute pentru efectuarea lucrărilor pe acest teritoriu.
- 20.7. Dacă motivele constrângerii sau ale întreruperii sunt imputabile uneia dintre părțile contractante, atunci cealaltă parte poate emite pretenții privind despăgubirea pentru daunele intervenite și care pot fi dovedite.
- 20.8. În caz de întârziere nejustificată, antreprenorul va plăti Autorității Contractante penalități în cuantum de 0,1% din valoarea contractului pentru fiecare zi de întârziere, dar nu mai mult de 10% din valoarea totală a contractului.
- 20.9. Autoritatea Contractantă nu va fi responsabilă pentru nici un fel de daune – interese, compensații plătibile conform prevederilor legale, în privința sau ca urmare a unui accident sau prejudiciu adus unui muncitor sau altei persoane angajate de Antreprenorul general, cu excepția unui accident sau prejudiciu rezultând din vina Autorității Contractante sau a Beneficiarului.

## **CAPITOLUL VI – MODIFICAREA CONTRACTULUI. REZILIEREA CONTRACTULUI. LITIGII**

### **ART.21**

#### **Aprobarea și Modificarea contractului**

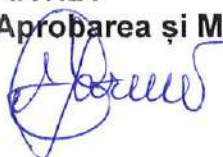



21.1. Aprobarea și modificarea clauzelor prezentului contract și a acordurilor adiționale nu se poate face decât prin acordul scris al părților, cu coordonarea prealabilă și aprobarea finanțatorului.

## **ART.22**

### **Rezilierea contractului**

22.1. Antreprenorul general poate cere rezilierea contractului, dacă :

- a) Beneficiarul și/sau Autoritatea Contractantă nu-și îndeplinește o obligație care este în sarcina sa și prin aceasta pune pe Antreprenorul general în situația de a nu putea executa lucrarea;
- b) Autoritatea Contractantă nu onorează o plată scadentă mai mult de 3 luni;
- c) Autoritatea Contractantă notifică Antreprenorul general că din motive neprevăzute și datorită unor conjuncturi economice îi este imposibil să continue îndeplinirea obligațiilor contractuale.

22.2. Autoritatea Contractantă cât și Beneficiarul poate cere rezilierea contractului, dacă:

- a) Antreprenorul general a fost declarat falit, intră în lichidare în vederea fuzionării sau are o ipotecă pe capital;
- b) Antreprenorul general a abandonat contractul;
- c) Antreprenorul general nu începe lucrările fără să aibă un motiv justificat sau nu reia lucrările suspendate, în termen rezonabil de la primirea dispoziției scrise de reîncepere a lucrărilor;
- d) Antreprenorul general nu a îndepărtat materialele necorespunzătoare de pe șantier sau nu a refăcut o lucrare în termenul stabilit prin prezentul contract.

22.3. Cererea de reziliere a contractului pentru motivele menționate din prezentul articol se va comunica în scris părții contractante cu cel puțin 15 zile lucrătoare anterior datei solicitate de reziliere.

22.4. Beneficiarul, de comun acord cu Autoritatea Contractantă, în caz de reziliere a contractului, va convoca comisia de recepție care va efectua recepția cantitativă și calitativă a lucrărilor executate.

22.5. În cazul rezilierii contractului, Autoritatea Contractantă și Beneficiarul, de comun acord cu Antreprenorul va întocmi situația lucrărilor efectiv executate, inventarul materialelor, utilajelor și lucrărilor provizorii, după care se vor stabili sumele care urmează să le plătească în conformitate cu prevederile contractului, precum și daunele pe care trebuie să le suporte Antreprenorul general, dacă rezilierea a avut loc din vina Antreprenorul general.

22.6. După rezilierea contractului, Autoritatea Contractantă poate continua execuția lucrărilor cu respectarea prevederilor legale.

22.7. Beneficiarul sau Autoritatea Contractantă va convoca comisia de recepție care va efectua recepția cantitativă și calitativă a lucrărilor executate în termen de maximum 15 zile de la data notificării cu privire la rezilierea contractului.

## **ART.23**

### **Litigiile**

23.1. În cazul litigiilor privind calitatea și proprietățile materialelor de construcție, procedurile de verificare, corectitudinea efectuării probelor, a utilajelor de construcție folosite, fiecare parte poate, după o înștiințare prealabilă a celeilalte părți, să ceară efectuarea unor cercetări de către o instituție publică de cercetare. Costurile cercetărilor efectuate se suportă de partea a cărei culpă a fost dovedită.



23.2. Litigiile privind executarea contractului, interpretarea clauzelor acestuia, încetarea și / sau rezilierea contractului sunt de competența instanțelor judecătorești conform legislației Republicii Moldova.

23.3. Indiferent de natura litigiului, anterior deducerii spre soluționare către instanța de judecată, părțile vor negocia conflictul.

## CLAUZE FINALE

Prezentul Contract intră în vigoare de la data semnării acestuia de către ultima parte și este valabil până la expirarea perioadei de garanție de bună execuție.

Prezentul Contract este întocmit în patru exemplare, toate având valoare juridică, câte un exemplar pentru Contractant, Autoritatea Contractantă, Beneficiar, Co-finanțator și

Agenția  
de Cooperare Internațională a Germaniei (GIZ) Moldova.

### AUTORITATEA CONTRACTANTĂ:

Semnat și stampilat de **Viorel JARDAN**,  
Director ADR Centru

  
\_\_\_\_\_  
Data: "04" "11" 2020  



### CONTRACTANT:

Semnat și stampilat de **Denis ȚURCAN**,  
Director Valdcongrup S.R.L. (liderul  
Asociației)

  
\_\_\_\_\_  
Data: "04" "11" 2020

### Consiliul raional Ungheni

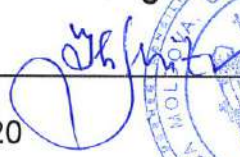
Semnat și stampilat de **Ghenadi MITRIUC**,  
Președinte Consiliul raional Ungheni

  
\_\_\_\_\_  
Data: "12" "11" 2020  





## Sumarul general a prețurilor pentru lucrări

Nr.	Descrierea lucrărilor	Costul total al lucrărilor de construcție	Contribuția	
			UE prin intermediul ADR Centru	Consiliul raional Ungheni
1.	Lucrări pentru „Sporirea eficienței energetice a clădirii Liceului Teoretic „Mihai Eminescu” din m. Ungheni	47.566.651,00	46,340,203,00	1,226,448.00
	<b>TOTAL:</b>	<b>47.566.651,00</b>	<b>46,340,203,00</b>	<b>1,226,448.00</b>

**AUTORITATEA CONTRACTANTĂ:**  
Semnat și stampilat de **Viorel JARDAN**,  
Director ADR Centru



Data: " " 2020

**CONTRACTANT:**  
Semnat și stampilat de **Denis TURCANU**,  
Director Valdongrup S.R.L. (liderul Asociației)



Data: "04" "11" 2020

**Consiliul raional Ungheni**  
Semnat și stampilat de **Ghenadi MITRIUC**,  
Președinte Consiliul raional Ungheni

Data: "12" "11" 2020





# A C H I Z I Ţ I I P U B L I C E

## ACORD ADIŢIONAL Nr.3/CEE/001/2 la contractul Nr.3/CEE/001/1 din "04" noiembrie 2020

Prezentul acord adițional, este încheiat între:

**Agencia de Dezvoltare Regională Centru**, adresa: MD-6801, or. Ialoveni, str. Alexandru cel Bun, 33, în calitate de **Autoritate Contractantă** (denumită în continuare "Autoritate Contractantă");

**Consiliul raional Ungheni**, adresa: MD-3600, m. Ungheni, str. Națională, 11 în calitate de **Beneficiar**, pe de-o parte,

**Asocierea SC Valdcogrup SRL & SC Aria-Grup SRL & SC Uralis SRL** adresa: m. Chișinău, str. Uzinelor, 171/2 în calitate de **Contractant / Antreprenor**, (denumit în continuare "Contractantul") pe de altă parte

Toți denumiți în continuare **Părți**, au încheiat prezentul Acord ca urmare a deciziei grupului de lucru pentru achiziții al ADR Centru, procesul-verbal Nr. CEE/001/5 din 02.02.2021.

Orice modificare aplicată prin prezentul acord este obligatorie pentru fiecare parte din Contract, celelalte prevederi sunt nemodificate rămânând obligatorii în continuare.

Prin prezentul acord, în Contractul Nr.3/CEE/001/1 din 04 noiembrie 2020 achiziționarea și contractarea lucrărilor pentru implementarea proiectului „Sporirea eficienței energetice a clădirii Liceului Teoretic „Mihai Eminescu” din m. Ungheni”, se aplică următoarele modificări:

1. Se operează modificări în contractul de antrepriză nr. 3/CEE/001/1 din 04.11.2020 achiziționarea și contractarea lucrărilor pentru implementarea proiectului „Sporirea eficienței energetice a clădirii Liceului Teoretic „Mihai Eminescu” din mun. Ungheni”, după cum urmează:
  - 1.1. La p.7.1. sintagma "47.566.651,00 (Patruzeci și șapte milioane cinci sute șazeci și șase mii șase sute cincizeci și unu lei, 00 bani)" se substituie cu sintagma "47,807,281,00 (Patruzeci și șapte milioane opt sute șapte mii două sute optzeci și unu lei, 00 bani).
  - 1.2. În anexă nr.1 la contract sumele "47.566.651,00" și "46,340,203,00" se substituie respectiv cu sumele "47,807,281,00" și "46,580,833,00".

Prezentul Acord Adițional este întocmit în 3 (trei) exemplare, toate având valoare juridică, câte un exemplar pentru **Prestator, Autoritatea Contractantă, Beneficiar** și intră în vigoare la data semnării lui.

**“AUTORITATE CONTRACTANTĂ”:**

**Agencia de Dezvoltare Regională Centru**

**Viorel Jardan**  
Director



**Data: 08 februarie 2021**

**“PRESTATOR”:**

**Valdcongrup S.R.L. (liderul Asociației)**

**Denis ȚURCANU**  
Director



**Data: 08 februarie 2021**

**BENEFICIAR**

**Consiliul raional Ungheni**

**Ghenadie MITRIUC**  
Președinte



**Data: 08 februarie 2021**





# ACHIZIȚII PUBLICE

## ACORD ADIȚIONAL Nr.3/CEE/001/2 la contractul Nr.3/CEE/001/1 din "04" noiembrie 2020

Prezentul acord adițional, este încheiat între:

**Agencia de Dezvoltare Regională Centru**, adresa: MD-6801, or. Ialoveni, str. Alexandru cel Bun, 33, în calitate de **Autoritate Contractantă** (denumită în continuare "Autoritate Contractantă");

**Consiliul raional Ungheni**, adresa: MD-3600, m. Ungheni, str. Națională, 11 în calitate de **Beneficiar**, pe de-o parte,

**Asocierea SC Valdcongrup SRL & SC Aria-Grup SRL & SC Uralis SRL** adresa: m. Chișinău, str. Uzinelor, 171/2 în calitate de **Contractant / Antreprenor**, (denumit în continuare "Contractantul") pe de altă parte

Toți denumiți în continuare **Părți**, au încheiat prezentul Acord ca urmare a deciziei grupului de lucru pentru achiziții al ADR Centru, procesul-verbal Nr. CEE/001/5 din 02.02.2021.

Orice modificare aplicată prin prezentul acord este obligatorie pentru fiecare parte din Contract, celelalte prevederi sunt nemodificate rămânând obligatorii în continuare.

Prin prezentul acord, în Contractul Nr.3/CEE/001/1 din 04 noiembrie 2020 achiziționarea și contractarea lucrărilor pentru implementarea proiectului „Sporirea eficienței energetice a clădirii Liceului Teoretic „Mihai Eminescu” din m. Ungheni”, se aplică următoarele modificări:

1. Se operează modificări în contractul de antrepriză nr. 3/CEE/001/1 din 04.11.2020 achiziționarea și contractarea lucrărilor pentru implementarea proiectului „Sporirea eficienței energetice a clădirii Liceului Teoretic „Mihai Eminescu” din mun. Ungheni”, după cum urmează:
  - 1.1. La p.7.1. sintagma "47.566.651,00 (Patruzeci și șapte milioane cinci sute șaiszeci și șase mii șase sute cincizeci și unu lei, 00 bani)" se substituie cu sintagma "47,807,281,00 (Patruzeci și șapte milioane opt sute șapte mii două sute optzeci și unu lei, 00 bani).
  - 1.2. În anexă nr.1 la contract sumele "47.566.651,00" și "46,340,203,00" se substituie respectiv cu sumele "47,807,281,00" și "46,580,833,00".



# A C H I Z I Ţ I I P U B L I C E

## ACORD ADIŢIONAL Nr.3/CEE/001/10 la contractul Nr.3/CEE/001/1 din "04" noiembrie 2020

Prezentul acord adițional, este încheiat între:

**Agencia de Dezvoltare Regională Centru**, adresa: MD-6801, or. Ialoveni, str. Alexandru cel Bun, 33, în calitate de **Autoritate Contractantă** (denumită în continuare "Autoritate Contractantă");

**Consiliul raional Ungheni**, adresa: MD-3600, m. Ungheni, str. Națională, 11 în calitate de **Beneficiar**, pe de-o parte,

**Asocierea SC Valdcongrup SRL & SC Aria-Grup SRL & SC Uralis SRL** adresa: m. Chișinău, str. Uzinelor, 171/2 în calitate de **Contractant / Antreprenor**, (denumit în continuare "Contractantul") pe de altă parte.

Toți denumiți în continuare **Părți**, au încheiat prezentul Acord ca urmare a deciziei grupului de lucru pentru achiziții al ADR Centru, procesul-verbal Nr. CEE/001/10 din 28.10.2022.

Orice modificare aplicată prin prezentul acord este obligatorie pentru fiecare parte din Contract, celelalte prevederi sunt nemodificate rămânând obligatorii în continuare.

Prin prezentul acord, în Contractul Nr.3/CEE/001/1 din 04 noiembrie 2020 achiziționarea și contractarea lucrărilor pentru implementarea proiectului „Sporirea eficienței energetice a clădirii Liceului Teoretic „Mihai Eminescu” din m. Ungheni”, se aplică următoarele modificări:

- 1.1. Se exclud lucrări în sumă de **1 456 214.00 lei**.
- 1.2. Se includ lucrări în sumă de **3 567 818.00 lei**.
- 1.3. La p.7.1. sintagma **59 008 451.66** (Cincizeci și nouă milioane opt mii patru sute optzeci cincizeci și unu lei, 66 bani)” se substituie cu sintagma **61 119 965.66** (Șaizeci și unu milioane, una sută nouăsprezece mii nouă sute șaizeci și cinci lei, 00 bani)”.
- 1.4. În anexă nr.1 la contract sumele **59 008 451.66**, **56 982 095.00** se substituie respectiv cu sumele **61 119 965.66**, **56 982 005.00**”.

Prezentul Acord Adițional este întocmit în 3 (trei) exemplare, toate având valoare juridică, câte un exemplar pentru **Prestator, Autoritatea Contractantă, Beneficiar** și intră în vigoare la data semnării lui.

“AUTORITATE CONTRACTANTĂ”:

Agencia de Dezvoltare Regională Centru

Pavel TROFIN  
Director

Data: \_\_\_\_\_ 2022

BENEFICIAR

Consiliul raional Ungheni

Ghenadie MITRIUC  
Președinte

Data: \_\_\_\_\_ 2022

“PRESTATOR”:

Valdcongrup S.R.L. (liderul Asociației)

Denis TURCAN  
Director

Data: \_\_\_\_\_ 2022







# ACHIZIȚII PUBLICE

## ACORD ADIȚIONAL Nr.3/CEE/001/7 la contractul Nr.3/CEE/001/1 din "04" noiembrie 2020

Prezentul acord adițional, este încheiat între:

**Agencia de Dezvoltare Regională Centru**, adresa: MD-6801, or. Ialoveni, str. Alexandru cel Bun, 33, în calitate de **Autoritate Contractantă** (denumită în continuare "Autoritate Contractantă");

**Consiliul raional Ungheni**, adresa: MD-3600, m. Ungheni, str. Națională, 11 în calitate de **Beneficiar**, pe de-o parte,

**Asocierea SC Valdcongrup SRL & SC Aria-Grup SRL & SC Uralis SRL** adresa: m. Chișinău, str. Uzinelor, 171/2 în calitate de **Contractant / Antreprenor**, (denumit în continuare "Contractantul") pe de altă parte.

Toți denumiți în continuare **Părți**, au încheiat prezentul Acord ca urmare a deciziei grupului de lucru pentru achiziții al ADR Centru, procesul-verbal Nr. CEE/001/6 din 13.12.2021.

Orice modificare aplicată prin prezentul acord este obligatorie pentru fiecare parte din Contract, celelalte prevederi sunt nemodificate rămânând obligatorii în continuare.

Prin prezentul acord, în Contractul Nr.3/CEE/001/1 din 04 noiembrie 2020 achiziționarea și contractarea lucrărilor pentru implementarea proiectului „Sporirea eficienței energetice a clădirii Liceului Teoretic „Mihai Eminescu” din m. Ungheni”, se aplică următoarele modificări:

1. Se operează modificări în contractul de antrepriză nr. 3/CEE/001/1 din 04.11.2020 achiziționarea și contractarea lucrărilor pentru implementarea proiectului „Sporirea eficienței energetice a clădirii Liceului Teoretic „Mihai Eminescu” din mun. Ungheni”, după cum urmează:  
1.1. La p.6.1. sintagma "(12) luni calendaristice" se substituie cu sintagma "până la 30 aprilie 2022".

Prezentul Acord Adițional este întocmit în 3 (trei) exemplare, toate având valoare juridică, câte un exemplar pentru Prestator, Autoritatea Contractantă, Beneficiar și intră în vigoare la data semnării lui.

**"AUTORITATE CONTRACTANTĂ":**

Agencia de Dezvoltare Regională Centru

Pavel TROFIN  
Director

Data: 14 decembrie 2021

**BENEFICIAR**

Consiliul raional Ungheni

Ghenadie MITRIUC  
Președinte

Data: 14 decembrie 2021

**"PRESTATOR":**

Valdcongrup S.R.L. în interesul Asocierii

Denis ȚURCANU  
Director

Data: 14 decembrie 2021



*Copia corespunde*





# ACHIZIȚII PUBLICE

## ACORD ADIȚIONAL Nr.3/CEE/001/8 la contractul Nr.3/CEE/001/1 din "04" noiembrie 2020

Prezentul acord adițional, este încheiat între:

**Agencia de Dezvoltare Regională Centru**, adresa: MD-6801, or. Ialoveni, str. Alexandru cel Bun, 33, în calitate de **Autoritate Contractantă** (denumită în continuare "Autoritate Contractantă");

**Consiliul raional Ungheni**, adresa: MD-3600, m. Ungheni, str. Națională, 11 în calitate de **Beneficiar**, pe de-o parte,

**Asocierea SC Valdcongrup SRL & SC Aria-Grup SRL & SC Uralis SRL** adresa: m. Chișinău, str. Uzinelor, 171/2 în calitate de **Contractant / Antreprenor**, (denumit în continuare "Contractantul") pe de altă parte.

Toți denumiți în continuare **Părți**, au încheiat prezentul Acord ca urmare a deciziei grupului de lucru pentru achiziții al ADR Centru, procesul-verbal Nr. CEE/001/7 din 05.05.2022.

Orice modificare aplicată prin prezentul acord este obligatorie pentru fiecare parte din Contract, celelalte prevederi sunt neschimbate rămânând obligatorii în continuare.

Prin prezentul acord, în Contractul Nr.3/CEE/001/1 din 04 noiembrie 2020 achiziționarea și contractarea lucrărilor pentru implementarea proiectului „Sporirea eficienței energetice a clădirii Liceului Teoretic „Mihai Eminescu” din m. Ungheni”, se aplică următoarele modificări:

- 1.1. Se exclud lucrări în sumă de **2,473,025.00 lei**.
- 1.2. Se includ lucrări în sumă de **13,674,195.66 lei**.
- 1.3. La p.7.1. sintagma "**47,807,281,00** (Patruzeci și șapte milioane opt sute șapte mii două sute optzeci și unu lei, 00 bani)" se substituie cu sintagma. "**59,008,451.66** (Cincizeci și nouă milioane opt mii patru sute optzeci cincizeci și unu lei, 66 bani)"
- 1.4. În anexă nr.1 la contract sumele "**47,807,281.00**", "**46,580,833.00**" și "**1,226,448.00**" se substituie respectiv cu sumele "**59,008,451.66**", "**56,982,095.00**" și "**2,026,356.66**".

2. La p.6.1. sintagma "**până la 30 aprilie 2022**" se substituie cu sintagma "**până la 31 august 2022**".  
Prezentul Acord Adițional este întocmit în 3 (trei) exemplare, toate având valoare juridică, câte un exemplar pentru **Prestator, Autoritatea Contractantă, Beneficiar** și intră în vigoare la data semnării lui.

“AUTORITATE CONTRACTANTĂ”:

Agencia de Dezvoltare Regională Centru

Pavel TROFIN  
Director

Data: \_\_\_\_\_ 2022

“PRESTATOR”:

Valdcongrup S.R.L. (liderul Asociației)

Denis ȚURCANU  
Director

Data: \_\_\_\_\_ 2022

BENEFICIAR

Consiliul raional Ungheni

Ghenadie MITRIUC  
Președinte

Data: \_\_\_\_\_ 2022

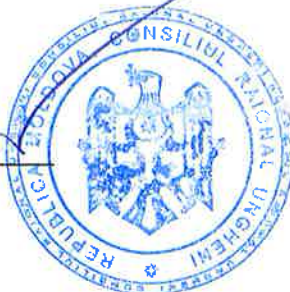





# ACHIZIȚII PUBLICE

## ACORD ADIȚIONAL Nr.3/CEE/001/9 la contractul Nr.3/CEE/001/1 din "04" noiembrie 2020

Prezentul acord adițional, este încheiat între:

**Agencia de Dezvoltare Regională Centru**, adresa: MD-6801, or. Ialoveni, str. Alexandru cel Bun, 33, în calitate de **Autoritate Contractantă** (denumită în continuare "Autoritate Contractantă");

**Consiliul raional Ungheni**, adresa: MD-3600, m. Ungheni, str. Națională, 11 în calitate de **Beneficiar**, pe de-o parte,

**Asocierea SC Valdcongrup SRL & SC Aria-Grup SRL & SC Uralis SRL** adresa: m. Chișinău, str. Uzinelor, 171/2 în calitate de **Contractant / Antreprenor**, (denumit în continuare "Contractantul") pe de altă parte.

Toți denumiți în continuare **Părți**, au încheiat prezentul Acord ca urmare a deciziei grupului de lucru pentru achiziții al ADR Centru, procesul-verbal Nr. CEE/001/9 din 23.09.2022.

Orice modificare aplicată prin prezentul acord este obligatorie pentru fiecare parte din Contract, celelalte prevederi sunt nemodificate rămânând obligatorii în continuare.

Prin prezentul acord, în Contractul Nr.3/CEE/001/1 din 04 noiembrie 2020 achiziționarea și contractarea lucrărilor pentru implementarea proiectului „Sporirea eficienței energetice a clădirii Liceului Teoretic „Mihai Eminescu” din m. Ungheni”, se aplică următoarele modificări:

1.1. La p.6.1. sintagma "până la 31 august 2022" se substituie cu sintagma "până la 17 octombrie 2022".

Prezentul Acord Adițional este întocmit în 3 (trei) exemplare, toate având valoare juridică, câte un exemplar pentru **Prestator, Autoritatea Contractantă, Beneficiar** și intră în vigoare la data semnării lui.

"AUTORITATE CONTRACTANTĂ":

Agencia de Dezvoltare Regională Centru

Pavel TROFIN  
Director

Data: \_\_\_ septembrie 2022

BENEFICIAR

Consiliul raional Ungheni

Ghenadie MITRIUC  
Președinte

Data: \_\_\_ septembrie 2022

"PRESTATOR":

Valdcongrup S.R.L. (liderul Asocierii)

Denis ȚURCAN  
Director

Data: \_\_\_ septembrie 2022

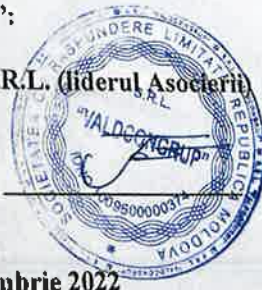



# ACHIZIȚII PUBLICE

## ACORD ADIȚIONAL Nr.3/CEE/001/11 la contractul Nr.3/CEE/001/1 din "04" noiembrie 2020

Prezentul acord adițional, este încheiat între:

**Agencia de Dezvoltare Regională Centru**, adresa: MD-6801, or. Ialoveni, str. Alexandru cel Bun, 33, în calitate de **Autoritate Contractantă** (denumită în continuare "Autoritate Contractantă");

**Consiliul raional Ungheni**, adresa: MD-3600, m. Ungheni, str. Națională, 11 în calitate de **Beneficiar**, pe de-o parte,

**Asocierea SC Valdcongrup SRL & SC Aria-Grup SRL & SC Uralis SRL** adresa: m. Chișinău, str. Uzinelor, 171/2 în calitate de **Contractant / Antreprenor**, (denumit în continuare "Contractantul") pe de altă parte.

Toți denumiți în continuare **Părți**, au încheiat prezentul Acord ca urmare a deciziei grupului de lucru pentru achiziții al ADR Centru, procesul-verbal Nr. CEE/001/11 din 06.12.2022.

Orice modificare aplicată prin prezentul acord este obligatorie pentru fiecare parte din Contract, celelalte prevederi sunt nemodificate rămânând obligatorii în continuare.

Prin prezentul acord, în Contractul Nr.3/CEE/001/1 din 04 noiembrie 2020 achiziționarea și contractarea lucrărilor pentru implementarea proiectului „Sporirea eficienței energetice a clădirii Liceului Teoretic „Mihai Eminescu” din m. Ungheni”, se aplică următoarele modificări:

- 1.1. La p.17.1. sintagma "recepția finală a lucrărilor" se substituie cu sintagma "recepția la terminarea lucrărilor".
- 1.2. La p. 17.7. sintagmele "recepției finale de lucrări", "cont bancar escrow" și "ADR Centru" se substituie respectiv cu sintagmele "recepției la terminarea lucrărilor", "cont bancar de garanție" și "Beneficiar".
- 1.3. La p.17.8, sintagma "Autoritatea Contractantă" se substituie cu sintagma "Beneficiar", iar sintagma "contul escrow" se substituie cu sintagma "cont bancar de garanție".

Prezentul Acord Adițional este întocmit în 3 (trei) exemplare, toate având valoare juridică, câte un exemplar pentru **Prestator, Autoritatea Contractantă, Beneficiar** și intră în vigoare la data semnării lui.

**"AUTORITATE CONTRACTANTĂ":**

**Agencia de Dezvoltare Regională Centru**

**Pavel TROFIN**  
Director

Data: 06 decembrie 2022

**BENEFICIAR**

**Consiliul raional Ungheni**

**Ghenadii MITRIUC**  
Președinte

Data: 06 decembrie 2022

**"PRESTATOR":**

**Valdcongrup S.R.L. (liderul Asociației)**

**Denis ȚURCAN**  
Director

Data: 06 decembrie 2022





**PROCES-VERBAL  
DE RECEPȚIE LA TERMINAREA LUCRĂRILOR**

Nr. 04/11 din 04 noiembrie 2022

în cadrul proiectului investițional: „**Sporirea eficienței energetice a clădirii Liceului Teoretic «Mihai Eminescu» din or. Ungheni** ” str. Națională nr. 1 finanțat de Uniunea Europeană prin intermediul GIZ Moldova, executat în baza contractului de antrepriză nr.3/CEE/001/1 din 04 noiembrie 2020, semnat între **Agencia de Dezvoltare Regională Centru, Consiliul Raional Ungheni și SRL „Valdcongrup” (lider de asociere) asociați: „Aria-Grup” SRL, „Uralis” SRL**

1. Lucrările au fost executate în baza autorizației de construire nr. 69 din 07.12.2020, eliberată de Primăria municipiului Ungheni.

2. **Comisia de recepție și-a desfășurat activitatea în intervalul de la:**  
„04” noiembrie 2022 până la „ \_\_\_\_\_” noiembrie 2022, formată conform ordinului nr. 20 din 20 octombrie 2022 fiind compusă din următorii membri:

**Președintele Comisiei:**

Ghenadi MITRIUC - Președintele raionului Ungheni

**Secretarul Comisiei:**

Mihail ZUMBREAN - Responsabil tehnic al obiectivului

**Membrii Comisiei:**

Vasile LUPU - vice-președintele raionului Ungheni

Petru LANGA - director al LT „Mihai Eminescu”

Pavel TROFIN - director al ADR Centru

Oleg SECRIERU - șef secție MIP, al ADR Centru

Eugeniu SECRIERU - specialist MIP, al ADR Centru

Eugen PELIVAN - consultant GIZ

Gheorghe PANCU - manager Local de Proiect

**3. Au mai participat la recepție ca invitați:**

Adrian STRANZENBACH - reprezentantul Departamentului de Construcție GIZ;

Denis ȚURCAN - director lider de asociere „Valdcongrup” SRL

Sergiu GLINCA - reprezentant asociați „Aria-Grup” SRL

Iurie CONDREA - Reprezentanți SRL „BIM-Tech Solution”

Reprezentanți ai serviciilor specializate:

**4. Constatările comisiei de recepție:**

1) din documentația scrisă și desenată, care trebuia prezentată, au lipsit sau sînt incomplete piesele cuprinse în lista-anexă nr.1;

2) lucrările cuprinse în lista-anexă nr. 2 nu au fost executate;

3) în lucrările, cuprinse în lista-anexă nr.3, nu s-au respectat prevederile proiectului.

**5. Comisia de recepție, în urma constatărilor făcute, propune:**

Obiectul: „Sporirea eficienței energetice a clădirii Liceului Teoretic «Mihai Eminescu» din or. Ungheni” să fie recepționat la terminarea lucrărilor.

**6. Comisia de recepție motivează propunerea făcută prin:**

Obiectul corespunde cerințelor NCM, documentației de proiect și legislației în vigoare.

**7. Comisia de recepție recomandă următoarele:**

De a recepționa obiectul: „Sporirea eficienței energetice a clădirii Liceului Teoretic «Mihai Eminescu» din or. Ungheni”

**7.1. Descrierea obiectului recomandat spre recepție:**

Obiectul cu numărul cadastral al parcelei: 92011060041, adresa poștală or. Ungheni, str. Națională nr.1, compus din următoarele construcții: 1 teren și 5 construcții existente:

**Indicatorii realizați:**

Clădire renovată și eficientizată energetic ca realizare măsurilor investiționale:

- s-a termoizolat anvelopa clădirii
- s-a asigurat clădirea cu energie regenerabilă prin instalarea a panourilor fotovoltaice
- s-a iluminat clădirea pe exterior și terenul aferent cu corpuri de iluminat de tip LED
- s-a asigurat încăperile cu sistem de ventilare cu recuperare și antiincendiu
- s-a asigurat clădirea cu inventar sanitar
- s-a construit calea de acces pentru persoanele cu dizabilități
- s-a modernizat și dotat bucătăria cu echipament tehnic

**Sumă totală a lucrărilor recepționate este de 61.119.965,66 lei cu TVA la cota zero.**

**8. Prezentul proces-verbal conținând 2 file și 3 anexe numerotate, cu un total de 5 file, și a fost încheiat astăzi: „ 04” noiembrie 2022, în 9 exemplare.**

**Președintele comisiei:**

Ghenadi MITRIUC

**Secretar al comisiei:**

Mihail ZUMBREAN

**Membrii comisiei:**

Vasile LUPU

Petru LANGA

Pavel TROFIN

Oleg SECRIERU

Eugeniu SECRIERU

Eugen PELIVAN

Gheorghe PANCU

**9. Concluzia Agenției pentru Supraveghere Tehnică:**

(numele, prenumele, funcția)

(semnătura)

L.Ș.

„ ” 2022

**TRANSMISĂ:**

**Antreprenor:**

04 noiembrie 2022

Denis IUBCAN  
Director SRI „Valdcongrup”



**PRIMITĂ:**

**Autoritate Contractantă:**

04 noiembrie 2022

Pavel TROFIN  
Director ADR Centru  
L.Ș.



**PRIMITĂ:**

**BENEFICIARUL:**  
Ghenadi MITRIUC

Președintele Raionului Ungheni

L.Ș.



Lista pieselor din documentația scrisă și desenate a obiectului care sunt lipsă sau incomplete.

A large section of the document consisting of horizontal lines, which has been completely crossed out with a large blue scribble.

**Autoritatea Contractantă / Beneficiar:**

**Pavel TROEIN**

**Director ADR Centru**

**Ghenadi MITRIUC**

**Președintele Raionului Ungheni**

**Mihail ZUMBREAN**

**Responsabil tehnic**







**Lista lucrărilor cuprinse în Documentația Tehnică la care nu s-a respectat prevederile proiectului**

- La momentul demarării comisiei de recepție la terminarea lucrărilor nu au fost prezente următoarele avize:
  - Centrului Național de Sănătate Publică
  - Inspectoratul general pentru situații de urgență, (serviciul pompieri)
- E necesar de instalat suporturile dielectrice sub fișiiile metalice ale sistemii de protecție împotriva fulgerului pe acoperișul blocurilor de studii.
- De prezentat raportul investigațiilor de laborator pe sistemele de protecție, ale sistemelor electrice interioare.
- De montat inscripțiile corespunzătoare în tablourile electrice – (stichere, scheme...)
- De pus în funcțiune sistemele de ventilare, inclusiv recuperatoarele de căldură cu prezentarea pașapoartelor sistemelor de ventilare.
- De efectuat punerea în funcțiune în complex a utilajului (bucătărie, ventilație, sisteme fotovoltaice, punctul termic individual, paza, semnalizarea antiincendiu, curenți slabi), inclusiv întocmirea proceselor verbale de predare/primire și instruirea personalului.
- **Bloc A:**
  - De instalat capac cu aerisire la coloanele de canalizare de lângă casa scării (ieșirea pe acoperiș)
  - De ermetizat locul intrării cablului electric de la panourile fotovoltaice prin peretele la casa scării.
- **Bloc B:**
  - De eliminat pragul ușii de acces în blocul sanitar pentru persoanele cu dizabilități.
- **Bloc C: bucătărie**
  - Cablurile de la pardosea ce duc spre utilajul tehnologic, este necesar de instalat în tub gofrat metalic.
  - La robinetele nefuncționale din cantină de instalat dopuri și de scos mînerile de deschidere/închidere.
  - Cablurile electrice montate de asupra ușilor unde sunt instalate elementele de captare a insectelor, este necesar de instalat în tub gofrat metalic.
  - De strămutat lampa UV de asupra ușii.
- **Bloc D, E:**
  - De vopsit copertinele și scara de evacuare în caz de incendiu.
  - De fixat seanzorul de temperatură exterioară de sub scara de evacuare, inclusiv de instalat cablul în tub gofrat metalic.

**Autoritatea Contractantă / Beneficiar:**

**Pavel TROFIN**

**Director ADR Centru**

**Ghenadi MITRIUC**

**Președintele Raionului Ungheni**

**Mihail ZUMBREAN**

**Responsabil tehnic**





AGENȚIA  
DE DEZVOLTARE REGIONALĂ CENTRU

REGIONAL  
DEVELOPMENT AGENCY CENTRE

Republica Moldova, MD-6801 or. Ialoveni, str. Alexandru cel Bun, 33, Tel/Fax +373 268 22692  
E-mail: [adrcentru@adrcentru.gov.md](mailto:adrcentru@adrcentru.gov.md)



### În atenția persoanelor interesate!

Agenția de Dezvoltare Regională Centru este instituție publică necomercială cu autonomie financiară subordonată Ministerului Infrastructurii și Dezvoltării Regionale al Republicii Moldova, care asigură operaționalitatea procesului de implementare și realizare a Strategiei Naționale de Dezvoltare Regională.

Această scrisoare de recomandare vine să confirme faptul că compania "Valdcongrup" S.R.L. a executat lucrări de construcție/montaj în cadrul proiectelor finanțate din surse externe și anume:

- "Sporirea eficienței energetice a Liceului Teoretic "Mihai Eminescu" din or. Ungheni, str. Națională nr.1" - în valoare de 61 119 965,66 lei;
- "Sporirea eficienței energetice a Liceului Teoretic "Holercani", din satul Holercani, raionul Dubăsari" - în valoare de 17 353 537,00 lei.

Luând în considerare că lucrările au fost executate în termenii conveniți cu respectarea documentației de proiect și al caietului de sarcini, recomandăm colaborarea părților interesate cu entitatea "Valdcongrup" S.R.L.

**Director**

**Pavel Trofin**





Republica

Moldova

Instituția Publică Liceul Teoretic "Mihai Eminescu"

str. Națională 3, MD-3602 Ungheni, Republica Moldova, tel./fax: (0236) 2-24-86

e-mail: lt.mihaieminesku@gmail.com



## Scrisoare de recomandare

Prin prezenta menționăm faptul că în rezultatul colaborării cu compania "Valdcongrup" SRL în anul 2022 a fost realizat cu succes Proiectul "Sporirea eficienței energetice a LT "Mihai Eminescu" din municipiul Ungheni", finanțat de Uniunea Europeană. Cu suportul acestei companii au fost executate lucrări de reparație capitală a acoperișului, au fost termoizolați pereții exteriori, totalmente au fost schimbate rețelele edilitare pe interior și exterior, au fost montate sisteme de ventilare cu recuperare de aer și panouri fotovoltaice, au fost renovate echipamentele și utilajele de bucătărie, au fost efectuate reparații complexe interioare.

Ținând cont de faptul că aceste lucrări au fost executate în timpul anului de studii, compania "Valdcongrup" SRL a dat dovadă de o colaborare reușită, de promptitudine și profesionalism, pentru ce merită toată considerațiunea.

În concluzie, recomandăm compania "Valcongrup" SRL ca partener profesionist și de încredere, apreciem mult calitatea serviciilor prestate, flexibilitatea soluțiilor oferite în organizarea lucrărilor de șantier, ceea ce o diferențiază într-un mod favorabil față de alte companii.

Director



Petru LANGA



IP LT „M. Eminescu”, municipiul Ungheni  
Adresă: Str. 111



# Diplomă de GRATITUDINE

Se acordă

*SC Valdcongrup SRL*

în semn de recunoștință pentru aportul adus la  
implementarea Proiectului „Sporirea eficienței  
energetice a Liceului Teoretic „M. Eminescu”  
din municipiul Ungheni”

Cu profund respect, Administrația IP LT „M. Eminescu” mun. Ungheni  
Ungheni 09.11.2022



MINISTERUL  
INFRASTRUCTURII ȘI  
DEZVOLTĂRII REGIONALE

Ministerul Dezvoltării Regionale și Construcțiilor  
ADR Centru  
AGENCIU DE COOPERARE REGIONALĂ





**S.C. “VALDCONGRUP” S.R.L.**

**C/f:**100960000374

**Email:**valdcongrup@gmail.com

**Tel:**0 22 428393; 0 78 664664

**Fax:**0 22 428062

**Adresa:**str. Uzinelor 171/2, Chişinău,



**DOCUMENTE CARE ATESTĂ FAPTUL CĂ  
„VALDCONGRUP” SRL SE AFLĂ ÎN  
POSESIA DOTĂRILOR TEHNICE  
NECESARE PENTRU ÎNDEPLINIREA  
CONTRACUTULUI**

## DOCUMENTE CARE ATESTĂ FAPTUL CĂ „VALDCONGRUP” SRL SE AFLĂ ÎN POSESIA UTILAJULUI

Ca urmare a participării S.C. "Valdcongrup" S.R.L. la procedura de achiziție publică, vă prezentăm spre examinare documente care atestă faptul că utilajul prezentat se află în posesia întreprinderii.

### MECANISME

#### 1. Buldoexcavator - CAT 432 E\_10,7t\_Anul 2011



**Figura 1. Certificat de înmatriculare CAT432E**



**Figura 2. Vedere Nr.1 CAT432E**



**Figura 3. Vedere Nr.2 CAT432E**



**Figura 4. Vedere Nr.3 CAT432E**



2. Buldoexcavator - CAT 432 E\_10,7t\_Anul 2008



Figura 5. Certificat de înmatriculare CAT432E

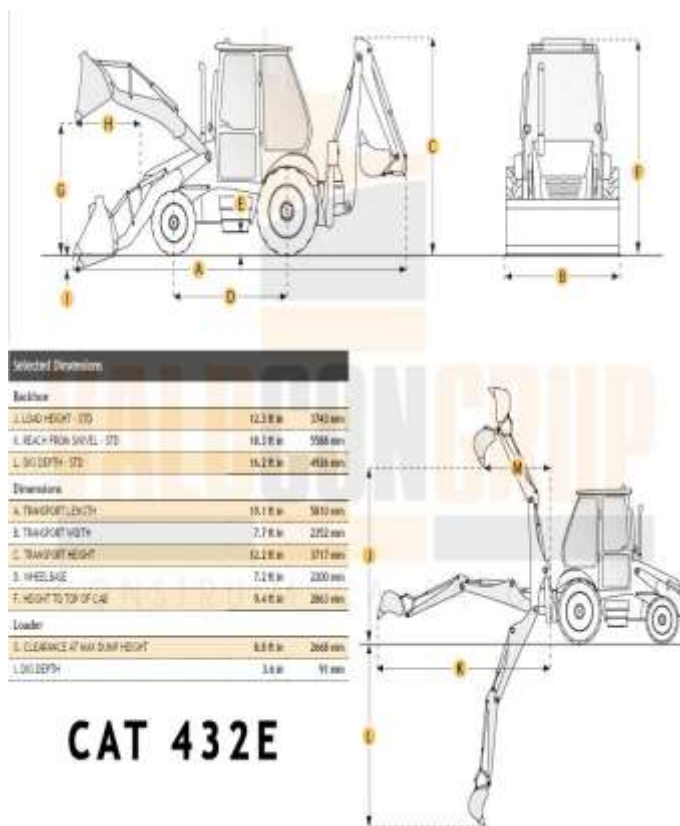

CAT 432E

Figura 6. Caracteristicile tehnice CAT432E



Figura 7. Vedere Nr.1 CAT432E



Figura 8. Vedere Nr.2 CAT432E

### 3. Excavator – CAT 308E2 CR \_8,3t\_Anul 2017

Formularul tipizat TV-25

Biroul vamal  
Таможня

2070  
CHISINAU (P.V.I.)  
(data)  
31/01/2023

Republica Moldova  
Республика Молдова

**ADEVERINTĂ**  
**УДОСТОВЕРЕНИЕ** Nr. 0768149

pentru mijlocul de transport importat  
на импортируемое транспортное средство

Modelul și marca  
Вид и марка

Serie nr.  
Кузов №

Excavator  
Владелец

Domiciliul  
Место жительства

Pașaport nr.  
Паспорт №

EXCAVATOR CATERPILLAR 308E2 CR

CAT0308EPPJK08130

"VALDCONGRUP" SRL

MUN. CHISINAU

1009600000374

Colaboratorul vamal  
Сотрудник таможни

Primit  
Получено Adrian

1320

Бюро по сертификации «Валдконгруп», ул. № 11, 1. Chișinău

**Figura 9. Certificat de înmatriculare CAT 308E2 CR**



**Figura 10. Vedere Nr.2 CAT 308E2 CR**



**Figura 11. Vedere Nr.3 CAT 308E2**



## 4. Excavator - CAT-305 D\_5,1 t\_Anul 2010

Formulară tipizat TV-25

Republica Moldova  
Республика Молдова

2070  
СЕРИИ/СЕРИИ (PVT)

02/07/2019

**ADEVERINȚĂ**  
**УДОСТОВЕРЕНИЕ** Nr. 0541116

pentru mijlocul de transport importat  
на импортируемое транспортное средство

Model și serie  
Вид и номер

Сәулемәт н. /  
Күрәк №

EXCAVATOR CAT 305D

Розьор /  
Владелец

CAT0305DJXER00334

Дәһәкәт /  
Мәктәп мәһәкәт

"VALDCONGRUP" SRL

Рәспубл. н. /  
Пәшпәт №

MUN. CHISINAU

1009600000374

Сәләбәтәтәт н. н. н. /  
Сәләбәтәтәт н. н. н.

Анот. /  
Пәләбәтәт н. н. н.

Gatlian Marian



Figura 12. Adeverință CAT-305 D



Figura 13. Vedere Nr.1 CAT-305 D



Figura 14. Vedere Nr.2 CAT-305 D

## 5. Excavator - CAT 307C\_8,3 t\_Anul 2008

Formularul tipizat TV-25

Birotă vamală  
Таможня

Republica Moldova  
Республика Молдова

(data)  
19/01/2016

**ADEVERINȚĂ**  
**УДОСТОВЕРЕНИЕ** Nr. 0429747

pentru mijlocul de transport importat  
на импортируемое транспортное средство

Modelul și marca  
Вид и марка

Caroserie nr.  
Кузов №

EXCAVATOR CAT 307 C

Posesor  
Владелец

CAT0307CEME01669

Domiciliul  
Место жительства

"VALDCONGRUP" SRL

MUN. CHISINAU

Pașaport nr.  
Паспорт №

1009600000374

Colaboratorul vamal  
Сотрудник таможни

Primit  
Получен

De către  
От

182

Figura 15. Adeverință CAT 307C



Figura 16.. Vedere Nr.1 CAT307C



Figura 17. Vedere Nr.2 CAT307C





## 7. Excavator - TEREX HR18\_5,0 t\_Anul 2004



Figura 22. Adeverință pentru mijlocul de transport



Figura 23. Vedere Nr.1 TEREX HR 18



Figura 24. Vedere Nr.3 TEREX HR18



Figura 25. Vederea .Nr.2 TEREX HR18



## 8. Autobasculantă - Mercedes ATEGO\_18,0 t\_Anul 2007



Figura 26. Certificat de înmatriculare Mercedes ATEGO



Figura 28. Vedere Nr2 ATEGO



Figura 27. Vedere Nr1 ATEGO

## 9. Autobasculantă - Mercedes AXOR \_18,0 t \_Anul 2007



Figura 29. Certificat de înmatriculare Mercedes AXOR



Figura 30. Vedere Nr1 AXOR



Figura 31. Vedere Nr2 AXOR



## 10. Autobasculantă - Mercedes AXOR 2528\_26,0 t \_Anul 2005



Figura 32. Certificat de înmatriculare Mercedes AXOR 2528



Figura 33. Vedere Nr.2 MB AXOR 2528



Figura 34. Vedere Nr.3 MB AXOR 2528



Figura 35. Vedere Nr.1 MB AXOR 2528

## 11. Autobasculantă – Man TGL 8.180 \_7,5 t \_Anul 2011



Figura 36. Certificat de înmatriculare Man TGL 8.180



Figura 37. Vedere Nr.1 Man TGL 8.180





## 13. Bus - Mercedes Sprinter 213 CDI\_2,5t\_Anul 2002



Figura 40. Certificat de înmatriculare Mercedes Sprinter 213 CDI



Figura 41. Vedere Nr.1 Mercedes Sprinter 213 CDI



## 14. Bus - Mercedes Sprinter 311 CDI\_2,5 t\_Anul 2006

REPUBLICA MOLDOVA CERTIFICAT DE ÎNMATRICULARE		
<b>A</b> CR0316	<b>E2</b> X	
<b>J1</b> AUTOCAMION	<b>G</b> 2500	<b>F1</b> 3500
<b>D1</b> MERCEDES	<b>S1</b> 7	<b>P1</b> 2148
<b>D2</b> 411CDI	<b>P5</b> 61198131157350	
<b>D3</b> BASCULANTĂ	<b>P3</b> MOTORINĂ	
<b>B</b> 2006	<b>R</b> ROȘU ÎNCHIS	
<b>E</b> WDB9046221R907771	<b>Q</b> X	
<b>E1</b> WDB9046221R907771	<b>I</b> 07 05 2014	
	<b>H</b> 06 05 2019	
<b>149502092</b>		

<b>C1.1</b> "VALDCONGRUP" S.R.L.	
<b>C1.2</b> 1009600000374	
<b>C1.3</b> MDA CHIȘINĂU	
<b>C4</b> UZUFRACTUAR	
<b>Z</b> ÎS "CRIS"REGISTRU"	
<b>X</b> LOCAȚIUNE	
<small>A Numărul de înmatriculare; B Anul fabricației; C1.1 Titularul; C1.2 Numărul de identificare al titularului; C1.3 Adresa; C4 Drepturi asupra vehiculului; D1 Marca; D2 Modelul; D3 Tipul caroseriei; E Numărul de identificare al vehiculului (VIN); E1 Numărul caroseriei (ataș); E2 Numărul șasiului; F1 Masa maximă autorizată, kg; G Masa proprie, kg; H Perioada valabilității; I Data înmatriculării; J1 Tipul vehiculului; P1 Capacitatea motorului, cm<sup>3</sup>; P3 Tipul de combustibil sau de sursă de putere; P5 Numărul motorului; Q Raportul putere/greutate, kW/kg; R Culoarea; S1 Numărul de locuri pe scaune; X Mențiuni speciale; Z Autoritatea emitentă.</small>	
<b>IDNV</b> (Codul vehiculului în RST)	<b>3013080007251</b>

Figura 42. Certificat de înmatriculare Mercedes Sprinter 311 CDI



Figura 43. Vedere Nr.1 Mercedes Sprinter 311 CDI

15. Macara



**Figura 44. Vedere Nr.1**



**Figura 45. Vedere Nr.2**



**Figura 46. Vedere Nr.3**



**Figura 47. Vedere Nr.1**



**Figura 48. Vedere Nr.2**



16. Compactor mecanic



**Figura 49.** Vedere Nr.1



**Figura 50.** Vedere Nr.2



**Figura 51.** Vedere Nr.1SRV 300

17. Placa vibrantă



Figura 52. Vedere Nr.1



Figura 53 Vedere Nr.2

18. Motoburghiu



Figura 54. Vedere Nr.1 STIHL



19. Tăietor de asfalt lamă



Figura 55. Vedere Nr.1



Figura 57. Vedere Nr.2



Figura 56. Vedere Nr.3



Figura 58. Vedere Nr.1



Figura 59. Vedere Nr.2

## 20. Compresor mobil de aer



**Figura 60.** Vedere Nr.1 WIXO



**Figura 61.** Vedere Nr.1



**Figura 62.** Vedere Nr.2

## 21. Aparata de sudura EVERWELD



**Figura 63.** Vedere Nr.1



**Figura 64.** Vedere Nr.2



## 22. Instalație de foraj



**Figura 65. Vedere Nr.1**



**Figura 66. Vedere Nr.2**



**Figura 67. Vedere Nr.3**

## 23. Ciocan demolator



**Figura 68. Vedere Nr.1 BOSCH**

24. Pompă mobilă pentru ape subterane



**Figura 69.** Vedere Nr.1



**Figura 70.** Vedere Nr.2



**Figura 71.** Vedere Neptun



**Figura 72.** Vedere Kappa



## 25. Generator



**Figura 73. Vedere Nr.1 HAGEL**

## 26. Aparata de sudura EVERWELD



**Figura 74. Vedere Nr.1**



**Figura 75. Vedere Nr.2**

27. Aparat de sudura cap la cap Ritmo



Figura 76. Vedere Nr.1



Figura 77. Vedere Nr.2



Figura 79. Vedere Nr.2



Figura 78. Vedere Nr.1

28. Aparat de sudura electrofuziune



Figura 80. Vedere Nr.1



Figura 81. Vedere Nr.1



29. Baracă / vagon pentru personal



**Figura 82.** Baracă Nr.1



**Figura 83.** Baracă Nr.3



**Figura 84.** Baracă Nr.2



**Figura 85.** Baracă Nr.4

30. Compactor manual 250kg



**Figura 86.** Vedere Nr.1

**31. Container metallic pentru depozitare materiale**



**Figura 87. Vedere Nr.1**

**32. Tobogan din plastic pentru evacuarea gunoiului**



**Figura 88. Vedere Nr.1**



**Figura 89. Vedere Nr.2**

**33. Containere pentru gunoi de construcție**



**Figura 90. Vedere**



**Figura 91. Vedere Nr.2**



### 34. Schele pentru fațade



**Figura 92. Vedere Nr.1**



**Figura 93. Vedere Nr.2**

### 35. Sisteme de susținere cu până



**Figura 94. Vedere Nr.1**



**Figura 95. Vedere Nr.2**

**S.C. “VALDCONGRUP” S.R.L.**

**IDNO:**1009600000374

**E-mail:** valdcongrup@gmail.com

**Tel:** +373 224 28 393; +373 786 64 664

**Web:** valdcongrup.md

**Adresa:** MD-2037, str. Uzinelor 171/2, mun. Chișinău, R. Moldova



# **CERTIFICATE DE ATESTARE**

## **TEHNICO-PROFESIONALĂ**

**A DIRIGINȚILOR DE ȘANTIER / SPECIALIȘTILOR CALIFICAȚI**



Compania "Valdcongrup" S.R.L. vă prezintă spre examinare certificatele de atestare tehnico-profesională și a personalului calificat.

**1. Țurcan Anatolii – Diriginte de Șantier**

➤ Domeniile: **Conform anexei**

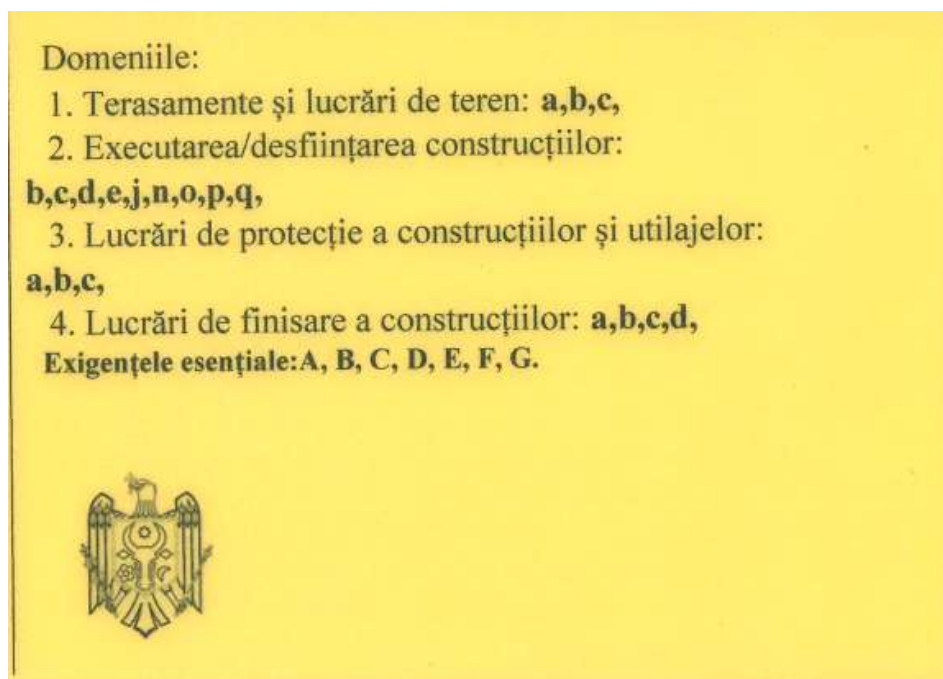

*Figura 1. Legitimație Seria 2024-DȘ, Nr.2121*



REPUBLICA



MOLDOVA

**MINISTERUL INFRASTRUCTURII  
ȘI DEZVOLTĂRII REGIONALE****CERTIFICAT**  
de atestare tehnico-profesională

Seria 2024-DȘ

Nr. 2121

P-0223/2024

Eliberat domnului (doamnei): **TURCAN ANATOLII**

Pentru a activa în calitate de:

**Diriginte de șantier (NOTĂ - Diriginții de șantier atestați până la data de 29.01.2025, din data de 30.01.2025 vor îndeplini atribuțiile Responsabililor tehnici, până la expirarea termenului de valabilitate a certificatului de atestare (conform art. 387 alin. (6) CUC nr. 434/2023)**

Domeniile:

Conform anexei

**Exigențele esențiale:**

- A – rezistența și stabilitate;
- B – siguranță în exploatare;
- C – siguranța la foc;
- D – igienă, sănătatea oamenilor, refacerea și protecția mediului înconjurător;
- E – izolație tehnică, hidrofugă și economie de energie;
- F – protecție împotriva zgomotului;
- G – utilizare sustenabilă a resurselor naturale.

Eliberat la **23.09.2024**Valabil până la **20.09.2029****Ministru/Secretar de stat:**  
**Veaceslav Sipitca**Digitally signed by Sipitca Veaceslav  
Date: 2024.09.23 14:13:29 EEST  
Reason: MoldSign Signature  
Location: Moldova

MOLDOVA EUROPEANĂ

*Figura 2. Certificat de atestare tehnico-profesională Seria 2024-DȘ, Nr.2121*



**Anexă la certificatul de atestare tehnică-profesională****nr. 2121 din 23 septembrie 2024****Domeniile de atestare****1. Terasamente și lucrări de teren:**

- a) lucrări de terasiere;
- b) lucrări de consolidare și compactare a terenurilor;
- c) lucrări de drenaj;

**2. Executarea/desființarea construcțiilor:**

- b) construcții din zidărie;
- c) clădiri din panouri mari prefabricate;
- d) clădiri și edificii din beton armat prefabricat-monolit;
- e) lucrări de amenajare a teritoriului;
- j) construcții metalice portante la obiective cu mai multe nivele;
- n) rezervoare metalice cu volumul peste 60 m<sup>3</sup>;
- o) construcții din lemn;
- p) consolidarea structurilor portante;
- q) produse și elemente din profile de aluminiu și policlorură de vinil;

**3. Lucrări de protecție a construcțiilor și utilajelor:**

- a) învelitori și șarpante, izolații hidrofuge;
- b) izolații termice;
- c) izolații anticorozive;

**4. Lucrări de finisare a construcțiilor:**

- a) tencuieli, placaje exterioare și interioare;
- b) pardoseli;
- c) produse de tâmplărie;
- d) profile și ornamente decorative;

-----SFÎRSIT-----

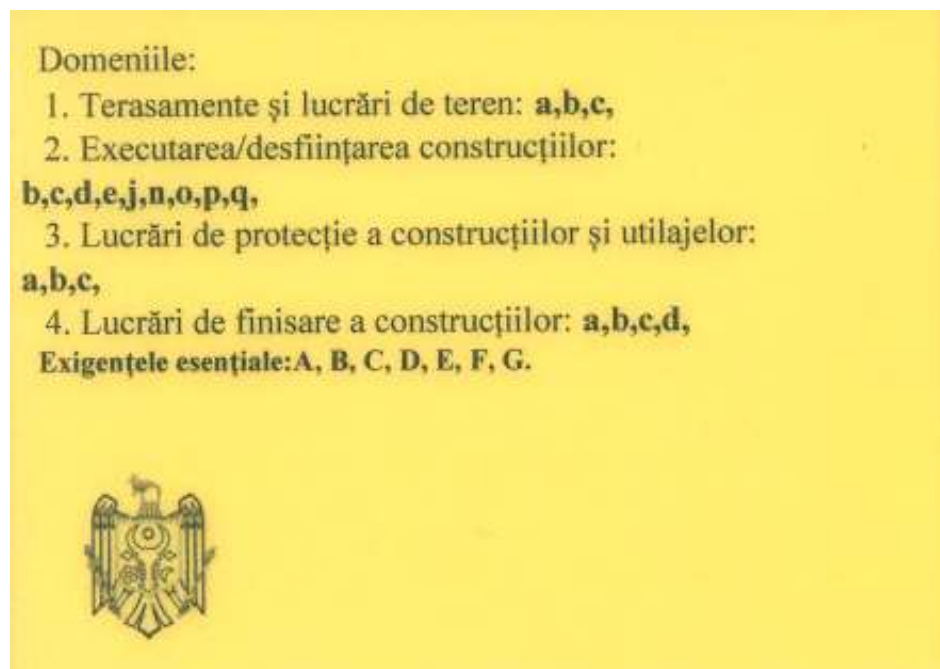
**2. Țurcan Vadim – Diriginte de Șantier**➤ Domeniile: **Conform anexei**

*Figura 4. Legitimație Seria 2024-DȘ, Nr.2122*



**REPUBLICA**  **MOLDOVA**

**MINISTERUL INFRASTRUCTURII  
ȘI DEZVOLTĂRII REGIONALE**

**CERTIFICAT**  
de atestare tehnico-profesională

Seria **2024-DȘ** Nr. **2122**  
P-0222/2024

Eliberat domnului (doamnei): **ȚURCAN VADIM**

Pentru a activa în calitate de:  
**Diriginte de șantier (NOTĂ - Diriginții de șantier atestați până la data de 29.01.2025, din data de 30.01.2025 vor îndeplini atribuțiile Responsabililor tehnici, până la expirarea termenului de valabilitate a certificatului de atestare (conform art. 387 alin. (6) CUC nr. 434/2023)**

Domeniile:  
Conform anexei  
**Exigențele esențiale:**

- A – rezistența și stabilitate;
- B – siguranță în exploatare;
- C – siguranța la foc;
- D – igienă, sănătatea oamenilor, refacerea și protecția mediului înconjurător;
- E – izolație tehnică, hidrofușă și economie de energie;
- F – protecție împotriva zgomotului;
- G – utilizare sustenabilă a resurselor naturale.

Eliberat la **23.09.2024** Digitally signed by Șipitea Veaceslav  
Date: 2024.09.23 14:12:11 EEST  
Reason: MoldSign Signature  
Location: Moldova

Valabil pînă la **20.09.2029** 

**Ministru/Secretar de stat:**  
**Veaceslav Șipitea**



Figura 5. Certificat de atestare tehnico-profesională Seria 2024-DȘ, Nr.2122

**Anexă la certificatul de atestare tehnică-profesională****nr. 2122 din 23 septembrie 2024****Domeniile de atestare****1. Terasamente și lucrări de teren:**

- a) lucrări de terasiere;
- b) lucrări de consolidare și compactare a terenurilor;
- c) lucrări de drenaj;

**2. Executarea/desființarea construcțiilor:**

- b) construcții din zidărie;
- c) clădiri din panouri mari prefabricate;
- d) clădiri și edificii din beton armat prefabricat-monolit;
- e) lucrări de amenajare a teritoriului;
- j) construcții metalice portante la obiective cu mai multe nivele;
- n) rezervoare metalice cu volumul peste 60 m<sup>3</sup>;
- o) construcții din lemn;
- p) consolidarea structurilor portante;
- q) produse și elemente din profile de aluminiu și policlorură de vinil;

**3. Lucrări de protecție a construcțiilor și utilajelor:**

- a) învelitori și șarpante, izolații hidrofuge;
- b) izolații termice;
- c) izolații anticorozive;

**4. Lucrări de finisare a construcțiilor:**

- a) tencuieli, placaje exterioare și interioare;
- b) pardoseli;
- c) produse de tâmplărie;
- d) profile și ornamente decorative;

-----SFÎRȘIT-----

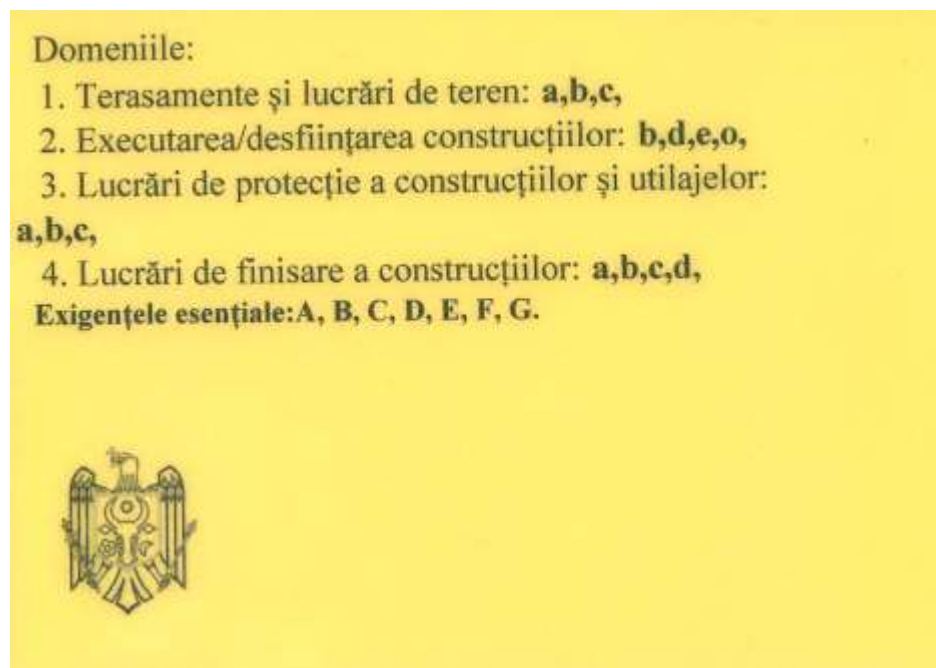

**3. Ceban Igor – Diriginte de Șantier / Elaborator de devize**➤ Domeniile: **Conform anexei / Elaborator de devize**

*Figura 7. Legitimatie Seria 2024-DȘ, Nr.2117*



**REPUBLICA**  **MOLDOVA**

**MINISTERUL INFRASTRUCTURII  
ȘI DEZVOLTĂRII REGIONALE**

**CERTIFICAT**  
de atestare tehnico-profesională

Seria **2024-DȘ** Nr. **2117**  
P-0218/2024

Eliberat domnului (doamnei): **CEBAN IGOR**

Pentru a activa în calitate de:  
**Diriginte de șantier (NOTĂ - Diriginții de șantier atestați până la data de 29.01.2025, din data de 30.01.2025 vor îndeplini atribuțiile Responsabililor tehnici, până la expirarea termenului de valabilitate a certificatului de atestare (conform art. 387 alin. (6) CUC nr. 434/2023)**

Domeniile:  
Conform anexei  
**Exigențele esențiale:**

- A – rezistența și stabilitate;
- B – siguranță în exploatare;
- C – siguranța la foc;
- D – igienă, sănătatea oamenilor, refacerea și protecția mediului înconjurător;
- E – izolație tehnică, hidrofugă și economie de energie;
- F – protecție împotriva zgomotului;
- G – utilizare sustenabilă a resurselor naturale.

Eliberat la **23.09.2024**

Valabil până la **20.09.2029**

**Ministru/Secretar de stat:**  
**Veaceslav Sipitca**

Digitally signed by Șipitca Veaceslav  
Date: 2024.09.23 14:05:46 EEST  
Reason: MoldSign Signature  
Location: Moldova  
**MOLDOVA EUROPEANĂ**



Figura 8. Certificat de atestare tehnico-profesională Seria 2024-DȘ, Nr.2117



**Anexă la certificatul de atestare tehnică-profesională****nr. 2117 din 23 septembrie 2024****Domeniile de atestare****1. Terasamente și lucrări de teren:**

- a) lucrări de terasiere;
- b) lucrări de consolidare și compactare a terenurilor;
- c) lucrări de drenaj;

**2. Executarea/desființarea construcțiilor:**

- b) construcții din zidărie;
- d) clădiri și edificii din beton armat prefabricat-monolit;
- e) lucrări de amenajare a teritoriului;
- o) construcții din lemn;

**3. Lucrări de protecție a construcțiilor și utilajelor:**

- a) învelitori și șarpante, izolații hidrofuge;
- b) izolații termice;
- c) izolații anticorozive;

**4. Lucrări de finisare a construcțiilor:**

- a) tencuieli, placaje exterioare și interioare;
- b) pardoseli;
- c) produse de tâmplărie;
- d) profile și ornamente decorative;

-----SFÎRȘIT-----



Domeniul (iile):

**D. Elaborarea devizelor:**

**Elaborarea devizelor de cheltuieli.**

*Figura 10. Legitimatie Seria 2019-D Nr.099*



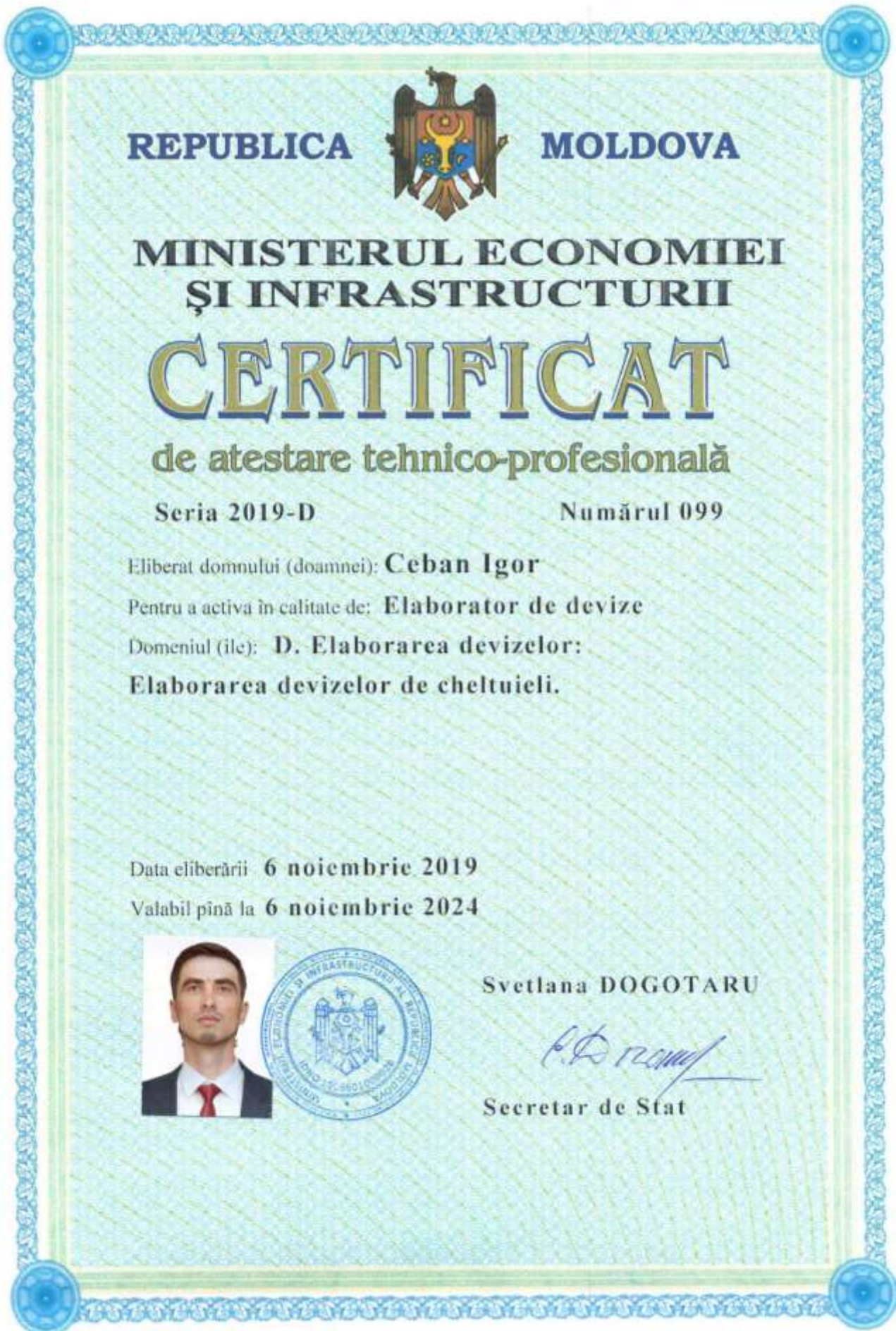

*Figura 11. Certificat de atestare tehnico-profesională Seria 2019-D, Nr.099*

4. **Ceban Ion** –Diriginte de Șantier cu executarea lucrărilor Specializate și instalațiilor aferente construcțiilor.
- Domeniile: **1. Instalații și rețele de alimentare cu apă și canalizare;**



Figura 12. Legitimatie Seria 2020-DLS, Nr.0570





Figura 13. Certificat de atestare tehnico-profesională Seria 2020-DLS, Nr.0570

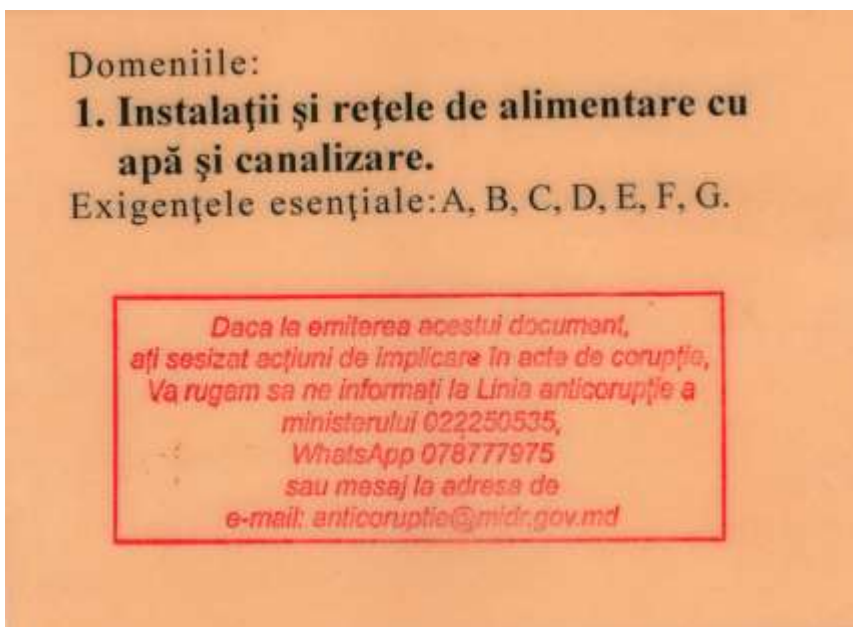

## 5. Cerap Iulian –Diriginte de Şantier.

➤ Domeniile: **Conform anexei**



### Domeniile:

- 1) Terasamente și lucrări de teren: **a,b,c.**
- 2) Executarea/desființarea construcțiilor:  
**b,d,e,f,p.**
- 3) Lucrări de protecție a construcțiilor și utilajelor:  
**a,b.**
- 4) Lucrări de finisare a construcțiilor: **a,b,c,d.**

**Exigentele esențiale: A, B, C, D, E, F, G.**

*Dacă la emiterea acestui document,  
 ați sesizat acțiuni de implicare în acte de corupție,  
 Va rugăm să ne informați la Linia anticorupție a  
 ministerului 022250535,  
 WhatsApp 078777975  
 sau mesaj la adresa de  
 e-mail: anticoruptie@midr.gov.md*

Figura 14. Legitimatie Seria 2023-DS, Nr.1790







**Anexă la certificatul de atestare tehnică-profesională  
nr.1790 din 5 mai 2023**

- 1) Terasamente și lucrări de teren:**
  - a) lucrări de terasiere;
  - b) lucrări de consolidare și compactare a terenurilor;
  - c) lucrări de drenaj;
- 2) Executarea/desființarea construcțiilor:**
  - b) construcții din zidărie;
  - d) clădiri și edificii din beton armat prefabricat-monolit;
  - e) lucrări de amenajare a teritoriului;
  - f) construcții rutiere;
  - p) consolidarea structurilor portante;
- 3) Lucrări de protecție a construcțiilor și utilajelor:**
  - a) învelitori și șarpante, izolații hidrofuge;
  - b) izolații termice;
- 4) Lucrări de finisare a construcțiilor:**
  - a) tencuieli, placaje exterioare și interioare;
  - b) pardoseli;
  - c) produse de tâmplărie;
  - d) profile și ornamente decorative;

**Veaceslav ȘIPITCA**



**Secretar de stat**



6. **Tăvăluc Semion** – Diriginte de Șantier cu executarea lucrărilor specializate și instalațiilor aferente construcțiilor.
- Domeniile:
1. Instalații și rețele electrice;
  2. Instalații de automatizare.



*Figura 17. Legitimatie Seria 2019- DLS, Nr.0587*



Figura 18. Certificat de atestare tehnico-profesională Seria 2022-DLS, Nr.0587







**8. Ivancenco Iurii** – Diriginte cu executarea lucrărilor specializate și instalațiilor aferente construcțiilor.

## ➤ Domeniile:

1. Instalații de automatizare
2. Instalații și rețele de telecomunicație
3. Instalații de semnalizare

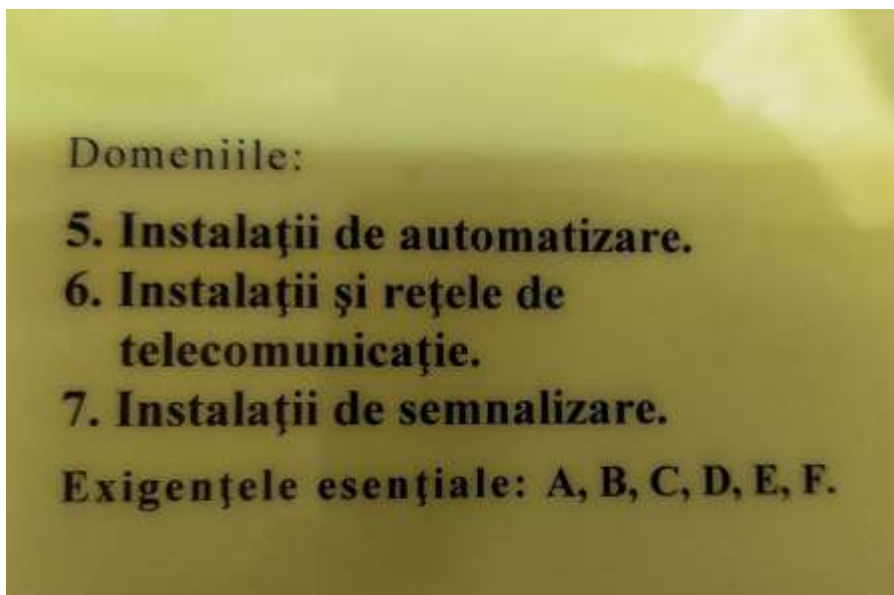

*Figura 20. Legitimatie Seria 2020-DLS, Nr.0282*





Figura 21. Certificat de atestare tehnico-profesională Seria 2020-DLS, Nr.0282



## 9. Țurcan Denis – DIRECTOR / SSM I

## ➤ Certificat de calificare profesională în domeniul Securității și Sănătății în Muncă – Nivelul I

"SSM EXPERT" S.R.L.

Adresa fizică: mun. Chișinău, str. Vasile Alecsandri 84, et. 2  
 c/f: 1014600010016  
 IBAN MD50AG000000022512275625  
 BC „Moldova-Agroindbank SA” or. Chișinău  
 Cod: AGRNMD2X  
 E-mail: director@ssmexpert.md  
 Web: [ssmexpert.md](http://ssmexpert.md)



Seria. SSM I  
 Nr. 013649

# CERTIFICAT

## DE CALIFICARE PROFESIONALĂ

Se acordă **Domnului/Doamnei Țurcan Denis**, care, la 17.01.2024, a frecventat cursul de instruire în domeniul Securității și Sănătății în Muncă, corespunzător nivelului unu de pregătire, cu durata de 8 ore, și a susținut examenul de certificare a competențelor profesionale la data de 17 Ianuarie 2024.

Prezentul certificat se eliberează în baza Deciziei Comisiei de Certificare nr. 419/24 din 17.01.2024.



Președintele Comisiei de Certificare: *Darii Ion*

L.S. SSM EXPERT S.R.L.  
 Data eliberării: 17.01.2024 Semnătura titularului:

Certificatul este valabil până la 17.01.2027.

Notă: Programa Cursurilor este aprobată de Ministerul Educației prin Ordin Nr. 05 din "13" Ianuarie 2015

*Figura 22. Certificat de calificare profesională Seria SSM I Nr.013649*

### Decizia Comisiei de Certificare nr. 419/24 din 17.01.2024 de examinare a cunoștințelor în domeniul securității și sănătății în muncă

Comisia de examinare în componența:

Președintele comisiei  
 Membrii comisiei

Darii Ion  
 Gonța Natalia  
 Gazea Andrei

În temeiul ordinului nr.419/24-I din 17.01.2024, membrii comisiei au examinat cunoștințele în domeniul securității și sănătății în muncă a conducătorilor și specialiștilor unităților economice și au stabilit:

Nr. d/o	Denumire Instituției	Nume / Prenume participant	Funcția	Aprecierea cunoștințelor
49	Valdcongrup SRL	Țurcan Denis	Director	Atestat

Președintele comisiei

Darii Ion



Membrii comisiei

Gonța Natalia

Gazea Andrei



*Figura 23. Decizia de Certificare Nr.419/24 din 17.01.2024*



## 10. Salamandic Olga - Elaborator de devize

## ➤ Certificat de calificare profesională în domeniul Securității și Sănătății în Muncă – Nivelul II

"SSM EXPERT" S.R.L.

Adresa fizică: mun. Chișinău, str. Vasile Alecsandri 84, et. 2  
 c/f: 1014600010016  
 IBAN MD50AG000000022512275625  
 BC „Moldova-Agroindbank SA” or. Chișinău  
 Cod: AGRNMD2X  
 E-mail: director@ssmexpert.md  
 Web: ssmexpert.md



Seria. SSM II  
 Nr. 05250

# CERTIFICAT

## DE CALIFICARE PROFESIONALĂ

Se acordă **Domnului/Doamnei Salamandic Olga**, care în perioada 05.02.2024 - 09.02.2024, a frecventat cursul de instruire în domeniul Securității și Sănătății în Muncă corespunzător nivelului 2 de pregătire, cu durata de 40 ore și a susținut examenul de certificare a competențelor profesionale la data de 09 Februarie 2024.



Este eliberat se eliberează în baza Deciziei Comisiei de Certificare nr. 98/24 din 09.02.2024.

Președintele Comisiei de Certificare: **Darii Ion**



Data eliberării: 09.02.2024 Semnătura titularului:

Certificatul este valabil până la 09.02.2027

Figura 24. Certificat de calificare profesională Seria SSM II Nr.05250

"SSM EXPERT" S.R.L.

Adresa fizică: mun. Chișinău, str. Vasile Alecsandri 84, et. 2  
 c/f: 1014600010016  
 IBAN MD50AG000000022512275625  
 BC „Moldova-Agroindbank SA” or. Chișinău  
 Cod: AGRNMD2X  
 E-mail: director@ssmexpert.md  
 Web: ssmexpert.md



### Extras din Decizia Comisiei de Certificare Nr. 98/24 din 09.02.2024 de examinare a cunoștințelor în domeniul securității și sănătății în muncă

Comisia de examinare în componența:

Președintele comisiei

Darii Ion

Membrii comisiei

Gonța Natalia

Gazea Andrei

În temeiul ordinului nr. 98/24-SSM2 din 05.02.2024, membrii comisiei au examinat cunoștințele în domeniul securității și sănătății în muncă pentru lucrătorii desemnați din unitățile economice din republică și au stabilit:

Nr.	Locul de muncă	Nume / Prenume	Funcția	Aprecierea cunoștințelor
17	Valdcongrup SRL	Salamandic Olga	Devizier	Atestat

Președintele comisiei

Darii Ion



Membrii comisiei

Gonța Natalia

Gazea Andrei



Figura 25. Decizia de Certificare Nr.98/24 din 09.02.2024

## 11. Jioară Oleg- Masitru

## ➤ Certificat de calificare profesională în domeniul Securității și Sănătății în Muncă – Nivelul II

"SSM EXPERT" S.R.L.

Adresa fizică: mun. Chișinău, str. Vasile Alecsandri 84, et. 2  
 c/f: 1014600010016  
 IBAN MD50AG00000022512275625  
 BC „Moldova-Agroindbank SA” or. Chișinău  
 Cod: AGRNMD2X  
 E-mail: director@ssmexpert.md  
 Web: ssmexpert.md



Seria. SSM II  
 Nr. 05274

# CERTIFICAT

## DE CALIFICARE PROFESIONALĂ

Se acordă **Domnului/Doamnei Jioară Oleg**, care în perioada 05.02.2024 - 09.02.2024, a frecventat cursul de instruire în domeniul Securității și Sănătății în Muncă corespunzător nivelului 2 de pregătire, cu durata de 40 ore și a susținut examenul de certificare a competențelor profesionale la data de 09 Februarie 2024.



Este eliberat în baza Deciziei Comisiei de Certificare nr. 98/24 din 09.02.2024.

Președintele Comisiei de Certificare: *Darii Ion*

09.02.2024 Semnătura titularului: *[Signature]*

Certificatul este valabil până la 09.02.2027

Figura 26. Certificat de calificare profesională Seria SSM II Nr.05274

"SSM EXPERT" S.R.L.

Adresa fizică: mun. Chișinău, str. Vasile Alecsandri 84, et. 2  
 c/f: 1014600010016  
 IBAN MD50AG00000022512275625  
 BC „Moldova-Agroindbank SA” or. Chișinău  
 Cod: AGRNMD2X  
 E-mail: director@ssmexpert.md  
 Web: ssmexpert.md



### Extras din Decizia Comisiei de Certificare Nr. 98/24 din 09.02.2024 de examinare a cunoștințelor în domeniul securității și sănătății în muncă

Comisia de examinare în componența:

Președintele comisiei

Membrii comisiei

Darii Ion

Gonța Natalia

Gazea Andrei

În temeiul ordinului nr. 98/24-SSM2 din 05.02.2024, membrii comisiei au examinat cunoștințele în domeniul securității și sănătății în muncă pentru lucrătorii desemnați din unitățile economice din republică și au stabilit:

Nr.	Locul de muncă	Nume / Prenume	Funcția	Aprecierea cunoștințelor
41	Valdcongrup SRL	Jioară Oleg	Maistru	Atestat

Președintele comisiei

Darii Ion

*[Signature]*



Membrii comisiei

Gonța Natalia

Gazea Andrei

*[Signature]*

Figura 27. Decizia de Certificare Nr.98/24 din 09.02.2024



**12. Țurcan Vasiliu – Sudor mase plastice, sudarea cap la cap, Poansou: TV-92**

- Sudor mase plastice, sudarea cap la cap, Poansou: TV-92;

REPUBLICA MOLDOVA

CENTRUL DE INSTRUIRE SRL "FLACĂRA ALBASTRĂ"

PERMIS DE EXERCITARE N. 0000344

Nr. 0344-24

pentru desfășurarea activităților și/sau lucrărilor în domeniul exploatarei în condiții de siguranță a obiectivelor industriale și a instalațiilor tehnice potențial periculoase

Se permite desfășurarea activității:  
 Sudor mase plastice  
 (Sudarea cap la cap)  
 Poansou: TV-92

Cod (CORM006-21) 721232

Verificarea cunoștințelor se desfășoară conform:  
 Conform Legii N<sup>o</sup> 151  
 din 09.06.2022

Eliberat conform rezultatelor examenului de atestare:  
 " 26 " 01 20 24

Permisul este valabil până la  
 " 26 " 01

Președintele al comisiei

Țurcan Vasiliu  
 (numele, prenumele)  
 SRL "Valdcongrup" SC  
 (denumirea întreprinderii)

Beloruc  
 (semnătura) (numele, prenumele)





Figura 28. Permis de exercitare nr. 0344-24 din 26.01.2024

**13. Calestru Ion – Sudor mase plastice, sudarea cap la cap, Poansou: CI-82**

- Sudor mase plastice, sudarea cap la cap, Poansou: CI-82;

REPUBLICA MOLDOVA

CENTRUL DE INSTRUIRE SRL "FLACĂRA ALBASTRĂ"

PERMIS DE EXERCITARE N. 0000343

Nr. 0343-24

pentru desfășurarea activităților și/sau lucrărilor în domeniul exploatarei în condiții de siguranță a obiectivelor industriale și a instalațiilor tehnice potențial periculoase

Se permite desfășurarea activității:  
 Sudor mase plastice  
 (Cap la cap)  
 Poansou: CI-82

Cod (CORM006-21) 721232

Verificarea cunoștințelor se desfășoară conform:  
 Conform Legii N<sup>o</sup> 151  
 din 09.06.2022

Eliberat conform rezultatelor examenului de atestare:  
 " 26 " 01 20 24

Permisul este valabil până la  
 " 26 "

Președintele al comisiei

Calestru Ion  
 (numele, prenumele)  
 SRL "Valdcongrup" SC  
 (denumirea întreprinderii)

Beloruc  
 (semnătura) (numele, prenumele)





Figura 29. Permis de exercitare nr. 0343-24 din 26.01.2024

#### 14. Buinovschi Maxim – Sudor mase plastice, sudarea cap la cap, Poansou: BM-87

- Sudor mase plastice, sudarea cap la cap, Poansou: BM-87;



REPUBLICA MOLDOVA

CENTRUL DE INSTRUIRE SRL "FLACĂRA ALBASTRĂ"

PERMIS DE EXERCITARE № 0000345

Nr. 0345-24

pentru desfășurarea activităților și/sau lucrărilor în domeniul explantării în condiții de siguranță a obiectivelor industriale și a instalațiilor tehnice potențial periculoase:

Se permite desfășurarea activității:  
 Sudor mase plastice  
 (Sudarea cap la cap)  
 Poansou: BM-87

Cod (CORM006-21) 721232

Verificarea cunoștințelor se desfășoară conform:  
 Conform Legii № 151  
 din 09.06.2022

Eliberat conform rezultatelor examenului de atestare:  
 " 26 " 01 20 24

Permisul este valabil până la  
 " 26 " 01 20 24

Președinte al comisiei  
 (semnătura) (numele, prenumele)

Buinovschi Maxim  
 (numele, prenumele)  
 SRL "Valdcongrup" SC  
 (denumirea întreprinderii)

Figura 30. Legitimație de sudor nr.0345-24 din 26.01.2024

#### 15. Hîncotă Oleg – Electrosudor la sudarea manuală

- Electrosudor la sudarea manuală;



REPUBLICA MOLDOVA

CENTRUL DE INSTRUIRE SRL "FLACĂRA ALBASTRĂ"

PERMIS DE EXERCITARE № 0000190

РАЗРЕШЕНИЕ НА ДОПУСК

Nr. 0190-22

pentru desfășurarea activităților și/sau lucrărilor în domeniul securității industriale din scopul asigurării siguranței obiectivelor industriale periculoase:

для осуществления деятельности и/или работ в области промышленной безопасности

Se permite desfășurarea activității:  
 Разрешено осуществлять деятельность:  
 la sudarea manuală  
 Poansou "H"

Cod (CORM006-14) 921206

Verificarea cunoștințelor se desfășoară conform:  
 Проверка знаний проводится согласно:  
 Conform Legii № 116 din 18.05.2012

Eliberat conform rezultatelor examenului de atestare:  
 Выдан согласно результатам аттестационного экзамена:  
 " 31 " ianuarie 2022

Valabil la prezentarea buletinului de identitate.  
 Действителен при предъявлении удостоверения личности.

Permisul este valabil până la  
 Разрешение validно до " 31 " 01 20 22

Președinte al comisiei  
 Председатель комиссии

Representantul Organismului de Control și Supraveghere Tehnică de Stat  
 Представитель Органа Технического Государственного Технического надзора

Hîncotă Oleg  
 (numele, prenumele)  
 SRL "Valdcongrup"

Figura 31. Permis de exercitare nr. 0190-22 din 31.01.2022



**16. Popa Adrian – Electrosudor la sudarea manuală, Poansou: PA-02**

- Electrosudor la sudarea manuală, Poansou: PA-02;

REPUBLICA MOLDOVA

CENTRUL DE INSTRUIRE SRL "FLACĂRA ALBASTRĂ"

PERMIS DE EXERCITARE № 0000340

Nr. 0340-24

pentru desfășurarea activităților și/sau lucrărilor în domeniul exploatarea în condiții de siguranță a obiectivelor industriale și a instalațiilor tehnice potențial periculoase



Se permite desfășurarea activității:  
Electrosudor la sudarea manuală  
 Poanson: PA-02

Cod (CORM006-21) 721207

Verificarea cunoștințelor se desfășoară conform:  
Conform Legii № 151  
din 09.06.2022

Eliberat conform rezultatelor examenului de atestare:  
 " 26 " 01 20 24

Permisul este valabil până la  
 " 26 " 01

Președinte al comisiei  
 (semnătura) (numele, prenumele)

SE "Valdcongrup" SRL  
 (numele, prenumele)





Figura 32. Permis de exercitare nr. 0340-24 din 26.01.2024

**17. Iachim Vitalie – Electrosudor la sudarea manuală, Poansou: IV-84**

- Electrosudor la sudarea manuală, Poansou: IV-84;

REPUBLICA MOLDOVA

CENTRUL DE INSTRUIRE SRL "FLACĂRA ALBASTRĂ"

PERMIS DE EXERCITARE № 0000344

Nr. 0341-24

pentru desfășurarea activităților și/sau lucrărilor în domeniul exploatarea în condiții de siguranță a obiectivelor industriale și a instalațiilor tehnice potențial periculoase



Se permite desfășurarea activității:  
Electrosudor la sudarea manuală  
 Poanson: IV-84

Cod (CORM006-21) 721207

Verificarea cunoștințelor se desfășoară conform:  
Conform Legii № 151  
din 09.06.2022

Eliberat conform rezultatelor examenului de atestare:  
 " 26 " 01 20 24

Permisul este valabil până la  
 " 26 " 01

Președinte al comisiei  
 (semnătura) (numele, prenumele)

SE "Valdcongrup" SRL  
 (numele, prenumele)



Figura 33. Permis de exercitare nr. 0341-24 din 26.01.2024





# CERTIFICATE

## OF CONSTANCE OF PRODUCT PERFORMANCE

Number: CPP-426-2024

In accordance with Government Decision No. 913 of 25.07.2016 regarding the approval of the Technical Regulation regarding the minimum requirements for the sale of construction products, this certificate applies to:

### Thermal insulation boards of mineral wool (MW)

According to the ANNEX no. 1



VERIFICA CERTIFICATUL

Produced by:

**Limited Liability Company "Heat-Insulating Plant «TECHNO»**,

**Rizdvyana street 300, 18028 Cherkassy, Ukraine**

Place of manufacture: Rizdvyana street 300, 18028 Cherkassy, Ukraine

This certificate certifies:

fulfilling the stipulations regarding the evaluation and verification of the constancy of performance described in annex ZA of the standard

**SM EN 13162+A1:2016 - Sistem 1**

confirms the achievement of the declared performances and the evaluation of the factory production control carried out by the manufacturer, to ensure the constancy of the products performance

This certificate will remain valid as long as the harmonized standard, the construction product, the methods of assessment of constancy of performance and the conditions of production in the factory are not substantially changed. This certificate can be suspended or withdrawn if it is found that the conditions on the basis of which it was issued are not being maintained.

Initial certification	<u>21.06.2021</u>
Re-certification	<u>21.06.2024</u>
Expiry	<u>20.06.2029</u>

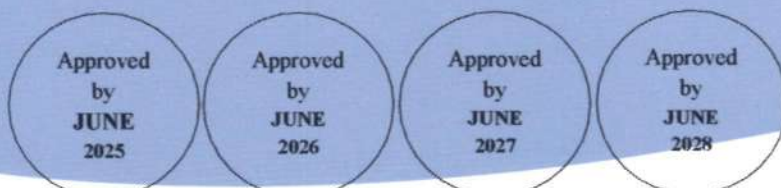

Certificate valid only with Annexes no. 1, with the condition of annual approvement.



**ANEXA 1 / ANNEX 1**

**la CERTIFICATUL DE CONSTANŢĂ A PERFORMANŢEI Nr. CCP-426-2024**  
to CERTIFICATE OF CONSTANCY OF PERFORMANCE Nr. CPP-426-2024

<b>Nr</b>	<b>Denumire/tip</b>
1.	TECHNOLITE EXTRA
2.	THERMOWOOL LIGHT EXTRA 30
3.	TECHNOVENT STANDARD
4.	THERMOWOOL VENT STANDARD 80
5.	PLYTA TI 80
6.	TECHNOROOF N30
7.	THERMOWOOL ROOF N OPTIMA 110
8.	TECHNOROOF N40
9.	THERMOWOOL ROOF N PROF 120
10. 1	TECHNOROOF V50
11.	THERMOWOOL ROOF V EXTRA 170
12.	TECHNOROOF V60
13.	THERMOWOOL ROOF V OPTIMA 180
14.	TECHNOSANDWICH WALL
15.	THERMOWOOL SANDWICH WALL 110
16.	TECHNOFACADE
17.	THERMOWOOL FAS PROF 145
18.	TECHNOFACADE EFFECT
19.	THERMOWOOL FAS EFFECT 135
20.	TECHNOROOF 45
21.	THERMOWOOL ROOF STANDARD 140
22.	TECHNOROOF V70
23.	THERMOWOOL ROOF V PROF 190
24.	TECHNOACOUSTIC
25.	THERMOWOOL ACOUSTIC 40
26.	TECHNOLITE OPTIMA
27.	THERMOWOOL LIGHT OPTIMA 35
28.	TECHNOBLOCK STANDARD
29.	THERMOWOOL BLOCK STANDARD 45
30.	TECHNOBLOCK PROF
31.	THERMOWOOL BLOCK PROF 65
32.	TECHNOBLOCK OPTIMA
33.	THERMOWOOL BLOCK OPTIMA 55
34.	TECHNOVENT PROF
35.	THERMOWOOL FAS STANDARD 100
36.	TECHNOROOF 50
37.	THERMOWOOL ROOF PROF 160
38.	TECHNOFACADE EXTRA
39.	THERMOWOOL FAS EXTRA 90
40.	TECHNOFACADE COTTAGE
41.	THERMOWOOL FAS COTTAGE 105
42.	TECHNOFACADE OPTIMA
43.	THERMOWOOL FAS OPTIMA 120
44.	TECHNOVENT STANDARD FG
45.	THERMOWOOL VENT STANDARD 80 FG



**Director general**  
**General director**  
**Ion PUHA**



## DECLARAȚIA DE PERFORMANȚĂ DoP: 09/2023-WB-SUPERLAVABIL

- Cod unic de identificare al produsului-tip:** Vopsea interior – SUPER LAVABIL FARBE
- Utilizare preconizată** Vopseaua SUPER LAVABIL FARBE se folosește la interior pentru vopsirea tuturor tipurilor de suprafețe de susținere de origine minerală: tencuieli din beton, gips sau ciment, gips-carton, etc. Rezistent la abraziunea umedă.
- Fabricant:** GENERAL BUILDING S.R.L., MD-2004, str. Bucuriei, 18, or. Chișinău, Republica Moldova.
- Reprezentant autorizat:** N/A.
- Sistemul de evaluare și de verificare a constanței performanței:** Sistem 4.
- Standart armonizat:** SM GOST R 52020-2003 „Materiale pentru vopsire dispersivă în apă”.
- Documentul de evaluare european:** N/A.  
Evaluare tehnică europeană: N/A.  
Organism de evaluare tehnică: N/A.  
Organism notificat: N/A.

### 7. Performanțe declarate:

Nr	Caracteristica	UM	Standartul de incercari	Prevederile din standard	Valori declarate (rezultate incercan)	Executor
Determinare pe probe acoperite cu vopsea interior SUPER LAVABIL FARBE						
1.	Aspectul exterior al acoperirii	vizual	SM GOST R 52020:2003 pct. 9.3	Aspectul exterior al acoperirii trebuie să fie cu aceeași structură, fără bule, zgîrîeturi și crăpături	Aspectul exterior al acoperirii este cu aceeași structură, fără bule, zgîrîeturi și crăpături	Laboratorul "General Building" SRL
2.	Fracția masică a substanțelor nevolatile	%	GOST 17537-72 pct. I	Minim 50	62.5	
3.	Rezistența acoperirii la acțiunea statică a apei la temperatura (20±2)°C, h	h	GOST 9.403-80 Metoda A	12	>48	
4.	Țiimpul de uscare pînă la gradul 3 la temperatura (20,0±2)°C	h	GOST 19007-73	1	0.75	

### 8. Denumirea și adresa laboratorului care a efectuat incercarile:

Laboratorul producatorului "General Building" SRL, Republica Moldova, or. Floresti, str. M. Viteazul, 31  
Aceasta declaratie de conformitate este emisa pe raspunderea exclusiv a fabricantului identificat la pct.3.

Semnată pentru și în numele fabricantului de către:

Palade Dionisie  
în or. Chișinău, str. Bucuriei, 18 la data de 01.10.2023

Semnătura \_\_\_\_\_



## DECLARAȚIA DE PERFORMANȚĂ

DoP: 05/2024-WB-SB

- Cod unic de identificare al produsului-tip:** Tencuială decorativă cu adaus siliconic – STRUCKTUR- B
- Utilizare preconizată** STRUCKTUR - B cu structură granuală de 1,0mm, 1,5mm, 2,0mm se utilizează pentru finisarea decorativă a suprafațelor în interiorul și exteriorul spațiilor, pe pereți din beton, cărămidă, suprafețe tencuite cu gips, ciment- nisip, gips carton, precum și în sistemele de izolare a fațadelor.
- Fabricant:** GENERAL BUILDING S.R.L., MD-2004, str. Bucuriei,18, or. Chișinău, Republica Moldova.
- Reprezentant autorizat:** N/A.
- Sistemul de evaluare și de verificare a constanței performanței:** Sistem 4.
- Standart armonizat:** SM GOST R 52020-2003 „Materiale pentru vopsire dispersive în apă”.
- Documentul de evaluare european:** N/A.  
**Evaluare tehnică europeană:** N/A.  
**Organism de evaluare tehnică:** N/A.  
**Organism notificat:** N/A.

### 7.Performanțe declarate:

Nr	Caracteristica	UM	Standartul de încercări	Prevederile din standart	Valori declarate (rezultate încercări)	Executor
Determinare pe probe acoperite cu STRUCKTURA - B						
1.	Aspectul exterior al acoperiri	vizual	SM GOST R 52020:2003 pct. 9.3	Aspectul exterior al acoperirii trebuie să fie cu aceeași structură, fără bule, zgîrîeturi și crăpături	Aspectul exterior al acoperirii este cu aceeași structură, fără bule, zgîrîeturi și crăpături	Laboratorul "General Building" SRL
2.	Fracția masică a substanțelor nevolatile	%	GOST 17537-72 pct.1	Min 70	82	
3.	Rezistența acoperirii la acțiunea statică a apei la temperatură (20,0±2)°C	h	SM GOST R 52020:2003, pct. 9.6	Min 24	Dupa 24 h acoperirea este fără schimbări în comparative cu etalonul	
4.	Timpu de uscare pînă la gradul 3 la temperatura (20,0±2)°C	h	GOST 19007-73	Max 24	3	

### 8. Denumirea și adresa laboratorului care a efectuat încercările:

Laboratorul producătorului "General Building" SRL, Republica Moldova, or. Floresti, str. M.Vitezul, 31  
Această declarație de conformitate este emisă pe răspunderea exclusivă a fabricantului identificat la pct.3.

Semnata pentru și în numele fabricantului de către:

Palade Dionisie  
în or. Chișinău, str. Bucuriei, 18 la data de 23.05.2024

Semnătura





## DECLARAȚIA DE PERFORMANȚĂ DoP: 09/2023-WB-FG

1. Cod unic de identificare al produsului-tip: Amorsa Grund Fassaden Grund
2. Utilizare preconizată Grund Fassaden Grund conceput pentru tratarea preliminară a substratului absorbant (beton, tencuială, plăci de ghips) pentru a le întări și a crește aderența, precum și pentru a simplifica lucrările de aplicare a tencuieiilor decorative.
3. Fabricant: GENERAL BUILDING S.R.L., MD-2004, str. Bucuriei, 18, or. Chișinău, Republica Moldova.
4. Reprezentant autorizat: N/A.
5. Sistemul de evaluare și de verificare a constanței performanței: Sistem 4.
- 6a. Standart armonizat: SM GOST R 52020-2003 „Materiale pentru vopsire dispersive în apă”.
- 6b. Documentul de evaluare european: N/A.  
Evaluare tehnică europeană: N/A.  
Organism de evaluare tehnică: N/A.  
Organism notificat: N/A.

### 7. Performanțe declarate:

Nr	Caracteristica	UM	Standartul de incercari	Prevederile din standart	Valori declarate (rezultate incercan)	Executor
<b>Determinare pe probe acoperite cu Amorsa Grund Fassaden Grund</b>						
1.	Aspectul exterior al acoperiri	vizual	SM GOST R 52020:2003 pct. 9.3	Aspectul exterior al acoperirii trebuie să fie cu aceeași structură, fără bule, zgârfeturi și crăpături	Aspectul exterior al acoperirii este cu aceeași structură, fără bule, zgârfeturi și crăpături	Laboratorul "General Building" SRL
2.	Fracția masică a substanțelor nevolatile	%	GOST 17537-72 pct.1	Minim 28	48	
3.	pH		SM GOST R 52020:2003, pct. 9.4	6.5-9.5	8.5	
4.	Timpul de uscare pînă la gradul 3 la temperatura (20,0±2)°C	h	GOST 19007-73	12	2	

### 8. Denumirea și adresa laboratorului care a efectuat încercările:

Laboratorul producătorului "General Building" SRL, Republica Moldova, or. Florești, str. M. Viteazul, 31  
Această declarație de conformitate este emisă pe răspunderea exclusivă a fabricantului identificat la pct.3.

Semnată pentru și în numele fabricantului de către:

Dionisie PALADE  
în mun. Chișinău, str. Bucuriei, 18 la data de 01.10.2023

Semnătura



## DECLARAȚIA DE PERFORMANȚĂ

**DoP: 05/2024-WB-SB**

- Cod unic de identificare al produsului-tip:** Tencuială decorativă cu adaus siliconic – STRUCKTUR- B
- Utilizare preconizată** STRUCKTUR - B cu structură granuală de 1,0mm, 1,5mm, 2,0mm se utilizează pentru finisarea decorativă a suprafațelor în interiorul și exteriorul spațiilor, pe pereți din beton, cărămidă, suprafețe tencuite cu gips, ciment- nisip, gips carton, precum și în sistemele de izolare a fațadelor.
- Fabricant:** GENERAL BUILDING S.R.L., MD-2004, str. Bucuriei,18, or. Chișinău, Republica Moldova.
- Reprezentant autorizat:** N/A.
- Sistemul de evaluare și de verificare a constanței performanței:** Sistem 4.
- Standart armonizat:** SM GOST R 52020-2003 „Materiale pentru vopsire dispersive în apă”.
- Documentul de evaluare european:** N/A.  
**Evaluare tehnică europeană:** N/A.  
**Organism de evaluare tehnică:** N/A.  
**Organism notificat:** N/A.

### 7.Performanțe declarate:

Nr	Caracteristica	UM	Standartul de încercări	Prevederile din standart	Valori declarate (rezultate încercări)	Executor
Determinare pe probe acoperite cu STRUCKTURA - B						
1.	Aspectul exterior al acoperiri	vizual	SM GOST R 52020:2003 pct. 9.3	Aspectul exterior al acoperirii trebuie să fie cu aceeași structură, fără bule, zgîrîeturi și crăpături	Aspectul exterior al acoperirii este cu aceeași structură, fără bule, zgîrîeturi și crăpături	Laboratorul "General Building" SRL
2.	Fracția masică a substanțelor nevolatile	%	GOST 17537-72 pct.1	Min 70	82	
3.	Rezistența acoperirii la acțiunea statică a apei la temperatură (20,0±2)°C	h	SM GOST R 52020:2003, pct. 9.6	Min 24	Dupa 24 h acoperirea este fără schimbări în comparative cu etalonul	
4.	Timpu de uscare pînă la gradul 3 la temperatura (20,0±2)°C	h	GOST 19007-73	Max 24	3	

### 8. Denumirea și adresa laboratorului care a efectuat încercările:

Laboratorul producatorului "General Building" SRL, Republica Moldova, or. Floresti, str. M.Vitezul, 31  
Aceasta declaratie de conformitate este emisa pe raspunderea exclusiv a fabricantului identificat la pct.3.

Semnata pentru și în numele fabricantului de către:

Palade Dionisie  
în or. Chișinău, str. Bucuriei, 18 la data de 23.05.2024

Semnătura

