

CONTRACT DE ANTREPRIZĂ Nr. 51
privind achiziția prin procedura Licitatie deschisă

Cod CPV: 45453000-7

„16 ” august 2022

mun.Chișinău

I. PARTEA GENERALĂ

PĂRȚILE CONTRACTANTE

Prezentul contract este încheiat în urma procedurii de achiziție nr. ocds-b3wdp1-MD-1658218128720-EV-1658219086647 din data 01.08.2022, între IP Universitatea Pedagogică de Stat „Ion Creangă” din Chișinău, cu sediul în mun.Chișinău str. Ion Creangă 1, MD-2069, telefon: 022-35-85-86, IDNO 1007600035769, reprezentat prin rector, dna Alexandra Barbăneagră, în calitate de Beneficiar, pe de o parte, și „INSTALVEST GRUP ”SRL, cu sediul în mun.Chișinău, str.Alexei Sciusev nr.102, of 1, Republica Moldova, telefon:060008002, IDNO 1008600055595, autorizat pentru activitatea în construcții, reprezentat prin director, Ciobanu Dinu, în calitate de Antreprenor, pe de altă parte.

1. OBIECTUL CONTRACTULUI

1.1. Antreprenorul se obligă să execute *Lucrări de reparație a sălii de lectură a universității, modernizarea spațiilor, renovarea sistemului de încălzire, reparația blocurilor sanitare a UPS „Ion Creangă”, din str.I.Creangă nr.1*, în conformitate cu prevederile proiectului tehnic, cu detaliile de execuție, precum și cu normativele, standardele și prescripțiile tehnice.

2. PERIOADA DE EXECUȚIE

2.1. Durata de execuție a lucrărilor contractate este de 2 luni calendaristice după începerea termenului stipulat în p.8.9 a prezentului contract (lucrările vor începe în termen de 5 zile calendaristice de la semnarea și înregistrarea contractului în modul corespunzător, prin urmare termenul de executarea a lucrărilor stabilit este de la 22.08.2022 până la 22.10.2022).

2.2. Graficul de execuție a lucrărilor se va efectua conform specificației din anexa la prezentul contract.

2.3. Perioada de execuție poate fi prelungită sau suspendată dacă constrângerea activității se datorează următoarelor cauze:

- a) generate de Beneficiar;
- b) datorită impedimentului care justifică neexecutarea obligației sau altei situații extreme neimputabile și imprevizibile pentru Antreprenor;
- c) influenței factorilor climatici, care duc la imposibilitatea executării lucrărilor stabilite conform caietului de sarcini, or executarea lor în asemenea condiții climaterice se va răsfrânge asupra calității lucrărilor;
- d) calamităților naturale recunoscute de autoritatea legală.

2.4. Conform dispoziției scrise a Beneficiarului, Antreprenorul va sista execuția lucrărilor sau a unor părți ale acestora pe o durată și în modul în care Beneficiarul consideră necesar. Pe timpul suspendării, Antreprenorul va proteja și conserva lucrările în mod corespunzător, așa cum va dispune Beneficiarul. Cheltuielile suplimentare generate în urma sistării lucrărilor suportate de Antreprenor vor fi plătite de către Beneficiar. În cazul sistării lucrărilor sau a unor părți din ele, din

inițiativa Antreprenorului, acesta suportă pe timpul suspendării toate cheltuielile, privind protejarea și conservarea lucrărilor cu bună diligență.

2.5. La terminarea lucrărilor, Antreprenorul va notifica Beneficiarul că sunt îndeplinite condițiile de recepție, solicitând convocarea comisiei. În baza acestei notificări, Beneficiarul va convoca comisia de recepție pentru terminarea lucrărilor.

2.6. În baza documentelor de confirmare a execuției și a constatărilor efectuate pe teren, Beneficiarul va aprecia dacă sunt întrunite condițiile pentru anunțarea comisiei de recepție. În cazul în care se constată că sunt lipsuri și deficiențe, acestea vor fi aduse la cunoștință și remediate din contul Antreprenorului, stabilindu-se termenele necesare pentru finalizare sau remediere. După constatarea lichidării tuturor lipsurilor și deficiențelor, la o nouă solicitare a Antreprenorului, Beneficiarul va convoca comisia de recepție. Comisia de recepție va constata realizarea lucrărilor în conformitate cu documentația de execuție, cu reglementările în vigoare și cu clauzele din contract. În funcție de constatările făcute, Beneficiarul va aproba sau va respinge recepția. Recepția poate fi făcută și pentru părți de construcție distincte fizic și funcțional.

2.7. Se indică termenul de garanție a lucrărilor se stabilește 5 ani.

3. VALOAREA LUCRĂRILOR ȘI MODALITĂȚILE DE PLATĂ

3.1. Valoarea lucrărilor, ce reprezintă obiectul prezentului contract, este de 1 194 695,59 (Un milion una sută nouăzeci și patru mii șase sute nouăzeci și cinci lei, 59 bani) lei MD, inclusiv 199 115,933 (Una sută nouăzeci și nouă mii una sută cinsprezece lei, 93 bani) TVA lei MD.

3.2. Achitățile vor fi efectuate prin transfer în baza facturilor fiscale, în termen de 10 zile după primirea proceselor – verbale de recepție a lucrărilor executate, semnate și acceptate de către Beneficiar.

3.3. Beneficiarul va verifica procesele-verbale de recepție a lucrărilor executate în termen de 10 zile calendaristice de la primirea acestora de la Antreprenor.

3.4. Plata facturii finale se va face imediat după verificarea și acceptarea situației de plată definitive de către Beneficiar. Dacă verificarea se prelungește din diferite motive, dar în special datorită unor eventuale litigii, contravaloarea lucrărilor care nu sunt în litigiu va fi plătită imediat.

3.5. Lucrările nu vor fi considerate finalizate până când procesul-verbal de recepție la terminarea lucrărilor nu va fi semnat de comisia de recepție, care confirmă că lucrările au fost executate conform contractului.

3.6. Garanția de bună execuție se va restitui Antreprenorului în baza notificării Beneficiarului către agentul bancar. Notificarea se va face după semnarea procesului-verbal de recepție la terminarea lucrărilor în cel mult 15 zile. În cazul recepției cu obiecții, garanția se va restitui în cel mult 15 zile după înlăturarea acestora.

4. DREPTURILE ȘI OBLIGAȚIUNILE ANTREPRENORULUI ȘI ALE BENEFICIARULUI

4.1. Întreaga documentație necesară pentru executarea lucrărilor contractate se pune de către Beneficiar la dispoziția Antreprenorului în două exemplare, în termenele stabilite în contract, prin graficul general de realizare a lucrărilor publice.

4.2. Antreprenorul are obligația să execute, să finalizeze lucrarea în termenele stabilite în contract, pe proprie răspundere. Pentru aceasta el este obligat să respecte proiectul, documentația de execuție și prevederile actelor normative din domeniul construcțiilor.

4.3. Antreprenorul are obligația de a supraveghea lucrările, de a asigura forța de muncă, materialele, instalațiile, echipamentele și toate celelalte obiecte fie de natură provizorie, fie definitive cerute de și

pentru contract, în măsura în care necesitatea asigurării acestora este prevăzută în contract sau se poate deduce în mod rezonabil din contract.

4.4. Documentația pusă la dispoziția Antreprenorului se repartizează astfel:

- a) un exemplar rămâne la dispoziția Antreprenorului, iar altul va fi ținut de către acesta la dispoziție pentru consultare de către Agenția pentru Supravegherea Tehnică, precum și de către alte persoane autorizate, inclusiv responsabilul tehnic atestat.

4.5. Desenele, calculele, verificările calculelor, caietele de măsurări (atașamentele) și alte documente, pe care Beneficiarul sau Antreprenorul trebuie să le întocmească și sunt cerute de subantreprenorul proiectant, vor fi puse la dispoziția acestuia de către Antreprenor.

4.6. Oferta adjudecată face parte integrantă din contract. Ea trebuie să fie corectă și completă. Prețurile stabilite vor acoperi toate obligațiunile din contract și toate operațiunile pentru terminarea și întreținerea corespunzătoare a lucrărilor.

4.7. Dacă Beneficiarul nu emite în timp util dispoziții suplimentare care să conțină instrucțiuni sau aprobări, ordine, directive, sau detalii, Antreprenorul va notifica Beneficiarul prin scrisori, de câte ori este posibil, că acestea pot să provoace întârzieri sau întreruperi în desfășurarea lucrărilor. Notificarea va conține detaliile sau dispozițiile ce se cer și va specifica data la care acestea au fost necesare, precum și întârzierile sau întreruperile ce survin datorită lipsei acestor documente.

4.8. Întreaga documentație necesară pentru executarea lucrărilor de subantrepriză va fi pusă la dispoziția subantreprenorilor de către Antreprenor, fără plată, în termenele din subcontracte (contracte de subantrepriză), stabilite prin graficul de execuție.

4.9. Antreprenorul va executa și va întreține toate lucrările, va asigura forța de muncă, materialele, utilajele de construcții și obiectele cu caracter provizoriu pentru executarea lucrărilor. Acesta își asumă întreaga responsabilitate pentru toate operațiunile executate pe șantier și pentru procedeele de execuție utilizate.

4.10. Antreprenorul, prin atribuirea ofertei în favoarea sa, se angajează să prezinte garanția de bună execuție a contractului, în cuantum de 5 % din valoarea contractului atribuit, la data semnării contractului.

4.11. Autoritatea contractantă eliberează/restituie garanția de bună execuție Antreprenorului după semnarea procesului-verbal de recepție finală/ procesului-verbal la terminarea lucrărilor în cel mult 15 zile. În cazul recepției cu obiecții, garanția se va restitui în cel mult 15 zile după înlăturarea acestora.

4.12. Antreprenorul trebuie să constituie garanția de bună execuție după primirea scrisorii de acceptare, dar nu mai târziu de data încheierii contractului. Atât timp cât el nu și-a îndeplinit această obligațiune, Beneficiarul poate să rețină garanția Antreprenorului pentru ofertă.

4.13. Antreprenorul garantează că, la data recepției, lucrarea executată are calitățile stipulate în contract, corespunde reglementărilor tehnice și nu este afectată de vicii care ar diminua sau chiar anula valoarea sau posibilitatea de utilizare, conform condițiilor normale de folosire sau a celor explicate în contract.

4.14. La lucrările la care se fac încercări, se consideră calitatea probei îndeplinită atâta timp cât rezultatele se înscriu în limitele admise prin reglementările tehnice.

4.15. Beneficiarul are dreptul de a supraveghea desfășurarea lucrărilor în conformitate cu prevederile contractului, prin responsabilii tehnici atestați. Acestora li se va asigura accesul la locul de muncă, în ateliere, depozite și oriunde se desfășoară activități legate de realizarea obligațiilor

contractuale. La cerere, trebuie să i se pună la dispoziție desenele și documentația de execuție pentru examinare și să i se dea toate lămuririle, condiția fiind ca prin aceasta să nu se dezvăluie informația și să nu fie utilizată în scopuri proprii, indiferent dacă contractul a fost sau nu încheiat.

4.16. Beneficiarul este autorizat să emită dispozițiile pe care le consideră necesare executării lucrărilor, cu respectarea drepturilor Antreprenorului. Dispozițiile se adresează în principiu numai Antreprenorului și dirigintelui de șantier, cu excepția cazurilor în care trebuie de intervenit împotriva unui pericol iminent sau declarat. Beneficiarului trebuie să i se comunice numele dirigintelui de șantier atestat tehnico-profesional, care va dirija execuția lucrărilor și va verifica calitatea lor din partea Antreprenorului.

4.17. Dacă Antreprenorul consideră că dispozițiile Beneficiarului sunt nejustificate sau inoportune, el poate înainta obiecții, dar acestea nu îl scutește de obligația de a executa dispozițiile primite, în afara cazului în care ele contravin prevederilor legale. Dacă prin executarea dispozițiilor Beneficiarului se creează dificultăți în execuție, care generează cheltuieli suplimentare, acestea vor fi suportate de către Beneficiar.

4.18. Trasarea axelor principale, bornelor de referință, căilor de circulație și limitelor terenului pus la dispoziția Antreprenorului, precum și materializarea cotelor de nivel în imediata apropiere a terenului, sunt obligațiuni ale Antreprenorului.

4.19. Pentru verificarea trasării de către Beneficiar sau proiectant, Antreprenorul este obligat să protejeze și să păstreze toate reperatele, bornele sau alte obiecte folosite la trasarea lucrărilor.

4.20. Ridicările de teren, trasările și cotele de nivel, precum și alte documente puse la dispoziția Antreprenorului de către Beneficiar pentru executarea contractului sunt hotărâtoare. Antreprenorul este obligat să verifice documentele primite și să înștiințeze Beneficiarul cu privire la erorile și inexactitățile constatate sau presupuse.

4.21. Antreprenorul are obligația să stabilească toate relațiile care reglementează raporturile cu subantreprenorii și este răspunzător față de Beneficiar pentru respectarea de către subantreprenorii a prevederilor legale și obligațiilor contractuale și profesionale.

4.22. Pe parcursul executării lucrărilor, Beneficiarul are dreptul să dispună în scris:

- a) îndepărtarea de pe șantier a oricăror materiale care sunt calitativ necorespunzătoare;
- b) înlocuirea materialelor necorespunzătoare calitativ cu altele corespunzătoare;
- c) îndepărtarea sau refacerea oricărei lucrări sau părți de lucrare necorespunzătoare din punct de vedere calitativ.

4.23. În cazul neexecutării de către Antreprenor a dispozițiilor din punctul 2.1., Beneficiarul poate opri lucrările, prin rezoluțiunea contractului, în condițiile legii, totodată Antreprenorul compensează cheltuielile aferente suportate de Beneficiar în legătură cu faptul neexecutării.

4.24. În cazul în care în timpul executării lucrărilor, pe amplasamente se descoperă valori istorice, artistice sau științifice, Antreprenorul este obligat să oprească execuția lucrărilor în zona respectivă și să comunice Beneficiarului, organelor de poliție sau organelor competente acest fapt.

4.25. În timpul desfășurării lucrărilor, Antreprenorul are obligația să mențină căile de acces libere, să retragă utilajele, să îndepărteze surplusurile de materiale, deșeuri și lucrări provizorii de orice fel, care nu sunt necesare, iar la terminarea lucrărilor, Antreprenorul va evacua de pe șantier toate utilajele de construcție, surplusurile de materiale, deșeurile și lucrările provizorii.

4.26. Beneficiarul trebuie să obțină, pe propria cheltuială, toate avizele, autorizațiile și aprobările, să plătească toate taxele necesare legate de execuția lucrărilor, precum și pentru bunuri sau drepturi afectate sau care pot fi afectate de execuția lucrărilor.

5. AJUSTAREA VALORII CONTRACTULUI

5.1. Pentru cazurile când urmează să fie făcute modificări la valoarea contractului privind majorarea sau reducerea acesteia, părțile se vor conforma prevederilor actelor normative cu incidență în domeniul achizițiilor publice ce reglementează modalitățile de ajustare a valorii contractelor de achiziții publice.

6. ANTREPRENORUL ȘI SUBANTREPRENORII

6.1. Antreprenorul este obligat să execute toate lucrările, prevăzute în contract, în termenele stabilite prin graficul general de realizare a lucrărilor și graficul de execuție și de o calitate corespunzătoare prevederilor actelor normative și prezentului contract.

6.2. În cazul în care părțile din lucrarea ce se contractează se execută în subantrepriză, Antreprenorul trebuie să prezinte, cu ocazia ofertării, lista subantreprenorilor și lucrările pe care aceștia le vor executa.

6.3. Pe parcursul execuției lucrărilor, Antreprenorul este obligat să comunice, la cererea Beneficiarului, datele de identificare ale subantreprenorilor.

6.4. Angajarea forței de muncă pe bază de acord nu este considerată obiectul unei subcontractări.

7. FORȚA DE MUNCĂ

7.1. Antreprenorul și subantreprenorii vor îndeplini toate formalitățile necesare angajării întregii forțe de muncă pentru executarea lucrărilor contractate în conformitate cu prevederile legislației.

8. MATERIALELE ȘI EXECUȚIA LUCRĂRILOR PROPRIU-ZISE

8.1. Materialele vor fi de calitate prevăzută în documentația de executare, urmând a fi supuse periodic la diverse testări de către proiectantul sau Beneficiarul ce le va solicita. Antreprenorul va asigura, la cerere, forța de muncă, instrumentele, utilajul și materialele necesare pentru examinarea, măsurarea și testarea lucrărilor.

8.2. Costul probelor și încercărilor va fi suportat de Antreprenor, dacă acesta este prevăzut în documentație, în caz contrar cheltuielile vor fi suportate de Beneficiar.

8.3. Probele neprevăzute și comandate de Beneficiar pentru verificarea unor lucrări sau materiale puse în operă vor fi suportate de Antreprenor, dacă se dovedește că materialele nu sunt corespunzător calitative sau manopera nu este în conformitate cu prevederile contractului. În caz contrar, Beneficiarul va suporta aceste cheltuieli.

8.4. Beneficiarul, proiectantul sau orice altă persoană autorizată de aceștia au acces tot timpul la lucrări pe șantier și în locurile unde se pregătește lucrarea, în depozite de materiale prefabricate etc.

8.5. Lucrările care devin ascunse nu vor fi acoperite fără aprobarea responsabilului tehnic atestat și, după caz, a proiectantului, Antreprenorul asigurând posibilitatea acestora să examineze și să urmărească orice lucrare care urmează să fie ascunsă. Antreprenorul va anunța sponsabilul tehnic atestat, proiectantul ori de câte ori astfel de lucrări, inclusiv fundațiile clădirii, sunt gata pentru a fi minate. Responsabilul tehnic atestat și proiectantul vor participa la examinarea și măsurarea lucrărilor.

8.6. Antreprenorul va dezveli orice parte sau părți de lucrare la dispoziția Beneficiarului și va reface această parte sau părți de lucrare, dacă este cazul. Dacă se constată că lucrările au fost de calitate corespunzătoare și realizate conform documentației de execuție, dezvelirea, refacerea și/sau repararea vor fi suportate de Beneficiar, în caz contrar, de Antreprenor.

8.7. Costurile pentru consumul de utilități, precum și cel al contoarelor sau al altor aparate de măsurat se suportă de către Antreprenor. În cazul mai multor antreprenori, costurile se suportă proporțional de către aceștia.

8.8. Lucrările executate de Antreprenor în afara celor prevăzute în contract sau fără dispoziția Beneficiarului, precum și cele care nu respectă prevederile contractului, fără a exista în acest sens o dispoziție expresă a Beneficiarului, nu vor fi plătite Antreprenorului. Antreprenorul trebuie să înlăture aceste lucrări, în termenul stabilit cu Beneficiarul. De asemenea, el răspunde în fața Beneficiarului de toate pagubele pe care le-a provocat acestuia. Lucrările respective vor fi plătite Antreprenorului numai dacă se dovedesc a fi necesare și se presupune că ele corespund voinței Beneficiarului, în care caz vor fi notificate imediat.

8.9. Lucrările încep după 5 zile calendaristice de la semnarea și înregistrarea contractului în modul corespunzător.

9. PERIOADA DE GARANȚIE ȘI REMEDIERI ÎN PERIOADA DE GARANȚIE

9.1. Perioada de garanție pentru lucrări este de 5 ani.

9.2. Perioada de garanție începe de la data recepției la terminarea lucrărilor și până la expirarea termenului prevăzut la punctul 9.1 din prezentul capitol.

9.3. Antreprenorul are obligația ca în perioada de garanție să înlăture toate defecțiunile ce țin de nerespectarea clauzelor contractului din cont propriu, în urma unei notificări transmise de către Beneficiar.

3 10. RĂSPUNDEREA PĂRȚILOR

10.1. Părțile poartă răspundere pentru neexecutarea sau executarea necorespunzătoare a obligațiilor prevăzute de prezentul contract în conformitate cu legislația Republicii Moldova.

10.2. Dacă în legătură cu executarea lucrărilor de construcții se produce o daună unui terț, părțile contractante răspund solidar, conform prevederilor legale. Pentru stabilirea între părți a cuantumului răspunderii pentru dauna provocată se va ține seama de gradul de vinovăție a fiecărui partener în producerea acesteia, dacă în clauzele contractuale nu s-a prevăzut altfel.

10.3. Membrii asocierii își păstrează individualitatea ca subiecți de drept, însă sunt obligați să răspundă solidar față de autoritatea contractantă pentru modul de îndeplinire a obligațiilor contractuale.

10.4. Dacă prejudiciul cauzat terței persoane este urmare a unei măsuri dispuse de beneficiar în forma în care a fost aplicată, atunci acesta poartă singur răspunderea, numai dacă Antreprenorul l-a înștiințat în prealabil de pericolul legat de executarea dispoziției.

10.5. Antreprenorul este obligat, conform prevederilor legale, la plata daunelor pentru încălcarea sau deteriorarea drumurilor de acces sau a rețelelor de utilități, a terenurilor limitrofe prin depozitarea de pământ, materiale sau alte obiecte, precum și ca urmare a unor îngrădiri sau limitări din proprie vină.

10.6. Antreprenorul trebuie să asigure lucrările executate și dotările pe care le are la dispoziție împotriva degradării și furturilor până la predarea lucrărilor către Beneficiar. El trebuie să ia măsuri de protecție contra degradării lucrării datorită acțiunilor atmosferice și a apei și să îndepărteze zăpada și gheața.

10.7. Dacă nerespectarea de către Antreprenorul a prevederilor oricărui regulament sau hotărâri ale autorităților administrației publice locale sau ale altor organe locale, legal constituite, și care au caracter obligatoriu la executarea lucrărilor, provoacă pagube pentru Beneficiar, acesta va fi despăgubit de Antreprenor în mărimea sumei prejudiciului.

10.8. Dacă motivele constrângerii sau ale întreruperii sunt imputabile uneia dintre părțile contractante, atunci cealaltă parte poate emite pretenții privind despăgubirea pentru daunele intervenite și care pot fi dovedite.

10.9. Dacă întârzierea în execuția lucrărilor este din culpa uneia dintre părțile contractante, partea culpabilă va plăti celeilalte părți penalizări și/sau despăgubiri în cuantum de 0,01% din valoarea

lucrărilor rămăse de executat/neonorate pentru fiecare zi de întârziere. Penalizarea devine operantă în momentul în care partea în culpă a intrat în întârziere.

10.10. Beneficiarul nu va fi responsabil pentru nici un fel de daune-interese, compensații plătibile conform prevederilor legale, în privința sau ca urmare a unui accident sau prejudiciu adus unui muncitor sau altei persoane angajate de Antreprenor, cu excepția unui accident sau prejudiciu rezultând din vina Beneficiarului, a agenților sau a angajaților acestora.

10.11. Antreprenorul și subantreprenorii răspund solidar pentru neexecutarea obligațiilor contractuale.

11. SOLUȚIONAREA LITIGIILOR

11.1. În cazul litigiilor privind calitatea și proprietățile materialelor de construcție, procedurile de verificare, corectitudinea efectuării probelor, a utilajelor de construcție folosite, fiecare parte poate, după o înștiințare prealabilă a celeilalte părți, să ceară efectuarea unor cercetări de către o instituție publică de cercetare. Costurile cercetărilor efectuate le suportă partea a cărei culpă a fost dovedită.

12. REZOLUȚIUNEA CONTRACTULUI

12.1. Antreprenorul poate cere rezoluțiunea contractului, dacă:

- a) Beneficiarul nu-și îndeplinește o obligație care este în sarcina sa și prin aceasta pune Antreprenorul în situația de a nu putea executa lucrarea;
- b) Beneficiarul nu onorează o plată scadentă mai mult de 3 luni;
- c) Beneficiarul notifică antreprenorul că din motive neprevăzute și datorită unor conjuncturi economice este în imposibilitate de a continua îndeplinirea obligațiilor contractuale.

12.2. Beneficiarul poate cere rezoluțiunea contractului, dacă:

- a) Antreprenorul se află în incapacitate de plată, lichidare sau bunurile acestuia sunt sub sechestru;
- b) Antreprenorul nu începe lucrările fără să aibă un motiv justificat sau nu reia lucrările suspendate, în termen rezonabil de la primirea dispoziției scrise de reîncepere a lucrărilor;
- c) Antreprenorul nu a îndepărtat materialele necorespunzătoare de pe șantier sau nu a refăcut o lucrare în termenul stabilit de către beneficiar;
- d) Beneficiarul notifică antreprenorul că din motive neprevăzute și datorită unor conjuncturi economice este în imposibilitate de a continua îndeplinirea obligațiilor contractuale.

12.3. Contractul se consideră rezolvit, dacă partea contractantă va comunica în scris celeilalte părți contractante în termen de 15 zile motivele indicate la punctele 12.1 și 12.2 din prezentul contract.

12.4. Beneficiarul, în caz de rezoluțiunea contractului, va convoca comisia de recepție care va efectua recepția cantitativă și calitativă a lucrărilor executate, în maximum 15 zile de la data rezoluțiunii contractului.

12.5. În cazul rezoluțiunii contractului, Beneficiarul va întocmi situația lucrărilor efectiv executate, inventarul materialelor, utilajelor și lucrărilor provizorii, după care se vor stabili sumele care urmează să le plătească în conformitate cu prevederile contractului, precum și daunele pe care trebuie să le suporte Antreprenorul din vina căruia s-a rezolvit contractul.

12.6. După rezoluțiunea contractului, Beneficiarul poate continua execuția lucrărilor cu respectarea prevederilor legale.

12.7. Cazuri specifice de încetare a contractului de achiziții publice:

Beneficiarul are dreptul de a rezolvi unilateral un contract de achiziții publice în perioada de valabilitate a acestuia în una dintre următoarele situații:



ACHIZIȚII PUBLICE

ACORD ADIȚIONAL Nr.1

la contractul Nr. 51 din 16.08.2022

Prezentul acord este semnat astăzi "26., septembrie 2022, între IP Universitatea Pedagogică de Stat „Ion Creangă” din Chișinău, în persoana, rector Alexandra Barbăneagră și „INSTALVEST GRUP” SRL, în persoana, administrator Ciobanu Dinu, în scopul modificării Contractului Nr. 51 din "16" august 2022 (numit în continuare Contract), semnat în urma desfășurării procedurii de achiziție publică nr. MD-1658218128720 din "01" august 2022 .

Prezentul acord se încheie ca urmare a deciziei grupului de lucru pentru achiziții nr.9 din 23.09.2022.

Orice modificare aplicată prin prezentul acord este obligatorie pentru fiecare parte din Contract, celelalte prevederi nemodificate rămânând obligatorii în continuare.

Prin prezentul acord, în Contract se aplică următoarele modificări:

Lucrări adăugătoare la obiectul „Lucrări de reparație a sălii de lectură a universității, modernizarea spațiilor, renovarea sistemului de încălzire, reparația blocurilor sanitare a UPS „Ion Creangă” din str. I. Creangă nr.1:

- Lucrări a rețelelor interioare de apă și canalizare – 38 461,275
- Lucrări de reparație Etaj tehnic (Bloc Sanitar) - 93 543,067
- Reparație Blocuri Sanitare- 29 127,334

- Se majorează suma contractului inițial cu 161 131,67 lei (Una sută saizeci și unu mii una sută treizeci și unu lei, 67 bani), inclusiv TVA conform devizelor de cheltuieli.
- Suma totală a contractului constituie 1 355 827,26 lei (Un milion trei sute cincizeci și cinci mii opt sute douăzeci și șapte lei, 26 bani), inclusiv TVA.

Prezentul acord se consideră încheiat și intră în vigoare la data semnării lui.

SEMNĂTURILE PĂRȚILOR

“OPERATOR ECONOMIC”:

“AUTORITATE CONTRACTANTĂ”:

Administrator

Ciobanu Dinu

Rector

Barbăneagră Alexandra



De permis receptia la terminarea lucrarilor executate conform Contractului de Antrepriza nr. 51 din 16.08.2022 si Acordului Aditional nr. 1 din 26.09.2022.

6. Comisia de receptie motiveaza propunerea facuta prin:

Receptionat



7. Comisia de receptie recomanda urmatoarele:

Receptionat



8. Prezentul proces-verbal, continind 2 file si a fost incheiat astazi 20 decembrie 2022 la sediul UPS Ion Creanga.

Comisia de receptie:

Specialisti:

Președinte:

Membri:

Rotacee Tudor
Maisei Lore
Filimon F

(numele, prenumele, semnatura)



9. Lucrarea este Finalizata



TRANSMISĂ:

PRIMITĂ:

EXECUTANTUL:

INVESTITORUL:

"20" decembrie 2022

"20" decembrie 2022



(semnatura)



L.S.

(semnatura)

CONTRACT DE ANTREPRIZĂ Nr.04/22
privind achiziția prin licitatie deschisă

„07” ie 2022

m.Chishină
(municipiu, oraș)

PĂRȚILE CONTRACTANTE

Prezentul contract este încheiat în urma procedurii de achiziție nr. ocds-b3wdp1-MD-1654683529472-EV-1654684212971 din data 20.06.2022, între Academia de Studii Economice din Moldova cu sediul în _____ (denumirea autorității contractante)

m.Chishină,

(localitatea)

str. Bănulescu Bodoni, 61, telefon: 022-402-847, fax: 022-402-920,

IDNO 1007600005951 reprezentat prin Stratan Alexandru, rector,
(numele, prenumele și funcția conducătorului)

în calitate de Beneficiar, pe de o parte, și ”InstalVest GRUP” SRL,
(denumirea operatorului economic)

cu sediul în m.Chishină, str. Alba Iulia, 75/12, of.214,
(localitatea)

telefon: 060008002, fax: _____, IDNO 1008600055595 autorizat pentru activitatea în construcții: autorizația Seria 2019-DS nr. 0408 din 05.03.2019 și Seria 2018-DLS nr.0005 din 30.01.2018 eliberată de _____, pe un termen de _____ ani, pentru genurile de activitate construcții de clădiri și construcții ingineresti instalații rețele tehnico-edilitare, reprezentat prin Ciobanu Dinu, administrator, în calitate de Antreprenor, pe de altă parte.
(numele și funcția conducătorului)

1. OBIECTUL CONTRACTULUI

1.1. Antreprenorul se obligă să execute lucrările de reparație în spălătoriile și bucătăriile din căm.N4 al ASEM în conformitate cu prevederile proiectului tehnic, cu detaliile de execuție, precum și cu normativele, standardele și prescripțiile tehnice.

2. PERIOADA DE EXECUȚIE

2.1. Durata de execuție a lucrărilor contractate este de 45 zile lucrătoare - după primirea ordinului de începere a execuției și asigurării lucrului ritmic de către beneficiar-ordonatorul de credite.

2.2. Graficul de execuție a lucrărilor se va efectua conform specificației din anexa la prezentul contract.

2.3. Perioada de execuție poate fi prelungită sau suspendată dacă constrângerea activității se datorează următoarelor cauze:

- a) generate de Beneficiar;
- b) datorită impedimentului care justifică neexecutarea obligației sau altei situații extreme neimputabile și imprevizibile pentru Antreprenor;
- c) influenței factorilor climatici, care duc la imposibilitatea executării lucrărilor stabilite conform caietului de sarcini, or executarea lor în asemenea condiții climaterice se va răsfrânge asupra calității lucrărilor;
- d) calamităților naturale recunoscute de autoritatea legală.



2.4. Conform dispoziției scrise a Beneficiarului, Antreprenorul va sista execuția lucrărilor sau a unor părți ale acestora pe o durată și în modul în care Beneficiarul consideră necesar. Pe timpul suspendării, Antreprenorul va proteja și conserva lucrările în mod corespunzător, așa cum va dispune Beneficiarul. Cheltuielile suplimentare generate în urma sistării lucrărilor suportate de Antreprenor vor fi plătite de către Beneficiar. În cazul sistării lucrărilor sau a unor părți din ele, din inițiativa Antreprenorului, acesta suportă pe timpul suspendării toate cheltuielile, privind protejarea și conservarea lucrărilor cu bună diligență.

2.5. La terminarea lucrărilor, Antreprenorul va notifica Beneficiarul că sunt îndeplinite condițiile de recepție, solicitând convocarea comisiei. În baza acestei notificări, Beneficiarul va convoca comisia de recepție pentru terminarea lucrărilor.

2.6. În baza documentelor de confirmare a execuției și a constatărilor efectuate pe teren, Beneficiarul va aprecia dacă sunt întrunite condițiile pentru anunțarea comisiei de recepție. În cazul în care se constată că sunt lipsuri și deficiențe, acestea vor fi aduse la cunoștință și remediate din contul Antreprenorului, stabilindu-se termenele necesare pentru finalizare sau remediere. După constatarea lichidării tuturor lipsurilor și deficiențelor, la o nouă solicitare a Antreprenorului, Beneficiarul va convoca comisia de recepție. Comisia de recepție va constata realizarea lucrărilor în conformitate cu documentația de execuție, cu reglementările în vigoare și cu clauzele din contract. În funcție de constatările făcute, Beneficiarul va aproba sau va respinge recepția. Recepția poate fi făcută și pentru părți de construcție distincte fizic și funcțional.

2.7. Se indică termenul de garanție a lucrărilor 3 ani.

3. VALOAREA LUCRĂRILOR ȘI MODALITĂȚILE DE PLATĂ

3.1. Valoarea lucrărilor, ce reprezintă obiectul prezentului contract, este de **1637356 (un milion șase sute treizeci și șapte mii trei sute cincizeci și șase) lei 91 bani MD**, inclusiv TVA **272892 (două sute șaptezeci și două mii opt sute nouăzeci și doi) lei 82 bani lei MD.**
(suma cu cifre și litere)

3.2. Achitățile vor fi efectuate prin transfer: 10% - avans; 90% - în baza facturilor fiscale, după primirea proceselor – verbale de recepție a lucrărilor executate, semnate și acceptate de către Beneficiar.

3.3. Beneficiarul va verifica procesele-verbale de recepție a lucrărilor executate în termen de 3 zile calendaristice de la primirea acestora de la Antreprenor.

3.4. Plata facturii finale se va face imediat după verificarea și acceptarea situației de plată definitive de către Beneficiar. Dacă verificarea se prelungește din diferite motive, dar în special datorită unor eventuale litigii, contravaloarea lucrărilor care nu sunt în litigiu va fi plătită imediat.

3.5. Lucrările nu vor fi considerate finalizate până când procesul-verbal de recepție la terminarea lucrărilor nu va fi semnat de comisia de recepție, care confirmă că lucrările au fost executate conform contractului.

3.6. Garanția de bună execuție se va restitui Antreprenorului în baza notificării Beneficiarului către agentul bancar. Notificarea se va face după semnarea procesului-verbal de recepție la terminarea lucrărilor în cel mult 15 zile. În cazul recepției cu obiecții, garanția se va restitui în cel mult 15 zile după înlăturarea acestora.



4. DREPTURILE ȘI OBLIGAȚIUNILE ANTREPRENORULUI ȘI ALE BENEFICIARULUI

- 4.1. Întreaga documentație necesară pentru executarea lucrărilor contractate se pune de către Beneficiar la dispoziția Antreprenorului în două exemplare, în termenele stabilite în contract, prin graficul general de realizare a lucrărilor publice.
- 4.2. Antreprenorul are obligația să execute, să finalizeze lucrarea în termenele stabilite în contract, pe proprie răspundere. Pentru aceasta el este obligat să respecte proiectul, documentația de execuție și prevederile actelor normative din domeniul construcțiilor.
- 4.3. Antreprenorul are obligația de a supraveghea lucrările, de a asigura forța de muncă, materialele, instalațiile, echipamentele și toate celelalte obiecte fie de natură provizorie, fie definitive cerute de și pentru contract, în măsura în care necesitatea asigurării acestora este prevăzută în contract sau se poate deduce în mod rezonabil din contract.
- 4.4. Antreprenorul se obligă să execute lucrările calitativ cu utilizarea materialelor de construcție performante.
- 4.5. Documentația pusă la dispoziția Antreprenorului se repartizează astfel:
- a) un exemplar rămâne la dispoziția Antreprenorului, iar altul va fi ținut de către acesta la dispoziție pentru consultare de către Agenția pentru Supravegherea Tehnică, precum și de către alte persoane autorizate, inclusiv responsabilul tehnic atestat.
- 4.6. Desenele, calculele, verificările calculelor, caietele de măsurări (atașamentele) și alte documente, pe care Beneficiarul sau Antreprenorul trebuie să le întocmească și sunt cerute de subantreprenorul proiectant, vor fi puse la dispoziția acestuia de către Antreprenor.
- 4.7. Oferta adjudecată face parte integrantă din contract. Ea trebuie să fie corectă și completă. Prețurile stabilite vor acoperi toate obligațiunile din contract și toate operațiunile pentru terminarea și întreținerea corespunzătoare a lucrărilor.
- 4.8. Dacă Beneficiarul nu emite în timp util dispoziții suplimentare care să conțină instrucțiuni sau aprobări, ordine, directive, sau detalii, Antreprenorul va notifica Beneficiarul prin scrisori, de câte ori este posibil, că acestea pot să provoace întârzieri sau întreruperi în desfășurarea lucrărilor. Notificarea va conține detaliile sau dispozițiile ce se cer și va specifica data la care acestea au fost necesare, precum și întârzierile sau întreruperile ce survin datorită lipsei acestor documente.
- 4.9. Întreaga documentație necesară pentru executarea lucrărilor de subantrepriză va fi pusă la dispoziția subantreprenorilor de către Antreprenor, fără plată, în termenele din subcontracte (contracte de subantrepriză), stabilite prin graficul de execuție.
- 4.10. Antreprenorul va executa și va întreține toate lucrările, va asigura forța de muncă, materialele, utilajele de construcție și obiectele cu caracter provizoriu pentru executarea lucrărilor. Acesta își asumă întreaga responsabilitate pentru toate operațiunile executate pe șantier și pentru procedeele de execuție utilizate.
- 4.11. Antreprenorul, prin atribuirea ofertei în favoarea sa, se angajează să prezinte garanția de bună execuție a contractului, în cuantum de 5 % din valoarea contractului atribuit.
- 4.12. Autoritatea contractantă eliberează/restituie garanția de bună execuție Antreprenorului după semnarea procesului-verbal de recepție finală/ procesului-verbal la terminarea lucrărilor în cel mult 15 zile. În cazul recepției cu obiecții, garanția se va restitui în cel mult 15 zile după înlăturarea acestora.
- 4.13. Antreprenorul trebuie să constituie garanția de bună execuție după primirea scrisorii de acceptare, dar nu mai târziu de data încheierii contractului. Atât timp cât el nu și-a îndeplinit această obligațiune, Beneficiarul poate să rețină garanția Antreprenorului pentru ofertă.
- 4.14. Antreprenorul garantează că, la data recepției, lucrarea executată are calitățile stipulate în contract, corespunde reglementărilor tehnice și nu este afectată de vicii care ar diminua sau chiar

anula valoarea sau posibilitatea de utilizare, conform condițiilor normale de folosire sau a celor explicitate în contract.

4.15. La lucrările la care se fac încercări, se consideră calitatea probei îndeplinită atâta timp cât rezultatele se înscriu în limitele admise prin reglementările tehnice.

4.16. Beneficiarul are dreptul de a supraveghea desfășurarea lucrărilor în conformitate cu prevederile contractului, prin responsabilii tehnici atestați. Acestora li se va asigura accesul la locul de muncă, în ateliere, depozite și oriunde se desfășoară activități legate de realizarea obligațiilor contractuale. La cerere, trebuie să i se pună la dispoziție desenele și documentația de execuție pentru examinare și să i se dea toate lămuririle, condiția fiind ca prin aceasta să nu se dezvăluie informația și să nu fie utilizată în scopuri proprii, indiferent dacă contractul a fost sau nu încheiat.

4.17. Beneficiarul este autorizat să emită dispozițiile pe care le consideră necesare executării lucrărilor, cu respectarea drepturilor Antreprenorului. Dispozițiile se adresează în principiu numai Antreprenorului și dirigintelui de șantier, cu excepția cazurilor în care trebuie de intervenit împotriva unui pericol iminent sau declarat. Beneficiarului trebuie să i se comunice numele dirigintelui de șantier atestat tehnico-profesional, care va dirija execuția lucrărilor și va verifica calitatea lor din partea Antreprenorului.

4.18. Dacă Antreprenorul consideră că dispozițiile Beneficiarului sunt nejustificate sau inoportune, el poate înainta obiecții, dar acestea nu îl scutește de obligația de a executa dispozițiile primite, în afara cazului în care ele contravin prevederilor legale. Dacă prin executarea dispozițiilor Beneficiarului se creează dificultăți în execuție, care generează cheltuieli suplimentare, acestea vor fi suportate de către Beneficiar.

4.19. Trasarea axelor principale, bornelor de referință, căilor de circulație și limitelor terenului pus la dispoziția Antreprenorului, precum și materializarea cotelor de nivel în imediata apropiere a terenului, sunt obligațiuni ale Antreprenorului.

4.20. Pentru verificarea trasării de către Beneficiar sau proiectant, Antreprenorul este obligat să protejeze și să păstreze toate reperatele, bornele sau alte obiecte folosite la trasarea lucrărilor.

4.21. Ridicările de teren, trasările și cotele de nivel, precum și alte documente puse la dispoziția Antreprenorului de către Beneficiar pentru executarea contractului sunt hotărâtoare. Antreprenorul este obligat să verifice documentele primite și să înștiințeze Beneficiarul cu privire la erorile și inexactitățile constatate sau presupuse.

4.22. Antreprenorul are obligația să stabilească toate relațiile care reglementează raporturile cu subantreprenorii și este răspunzător față de Beneficiar pentru respectarea de către subantreprenorii a prevederilor legale și obligațiilor contractuale și profesionale.

4.23. Pe parcursul executării lucrărilor, Beneficiarul are dreptul să dispună în scris:

- a) îndepărtarea de pe șantier a oricăror materiale care sunt calitativ necorespunzătoare;
- b) înlocuirea materialelor necorespunzătoare calitativ cu altele corespunzătoare;
- c) îndepărtarea sau refacerea oricărei lucrări sau părți de lucrare necorespunzătoare din punct de vedere calitativ.

4.24. În cazul neexecutării de către Antreprenor a dispozițiilor din punctul 2.1., Beneficiarul poate opri lucrările, prin rezoluțiunea contractului, în condițiile legii, totodată Antreprenorul compensează cheltuielile aferente suportate de Beneficiar în legătură cu faptul neexecutării.

4.25. În cazul în care în timpul executării lucrărilor, pe amplasamente se descoperă valori istorice, artistice sau științifice, Antreprenorul este obligat să oprească execuția lucrărilor în zona respectivă și să comunice Beneficiarului, organelor de poliție sau organelor competente acest fapt.

4.26. În timpul desfășurării lucrărilor, Antreprenorul are obligația să mențină căile de acces libere, să retragă utilajele, să îndepărteze surplusurile de materiale, deșeuri și lucrări provizorii de orice fel, care nu sunt necesare, iar la terminarea lucrărilor, Antreprenorul va evacua de pe șantier toate utilajele de construcție, surplusurile de materiale, deșeurile și lucrările provizorii.

4.27. Beneficiarul trebuie să obțină, pe propria cheltuială, toate avizele, autorizațiile și aprobările, să plătească toate taxele necesare legate de execuția lucrărilor, precum și pentru bunuri sau drepturi afectate sau care pot fi afectate de execuția lucrărilor.

5. AJUSTAREA VALORII CONTRACTULUI

5.1. Pentru cazurile când urmează să fie făcute modificări la valoarea contractului privind majorarea sau reducerea acesteia, părțile se vor conforma prevederilor actelor normative cu incidență în domeniul achizițiilor publice ce reglementează modalitățile de ajustare a valorii contractelor de achiziții publice.

6. ANTREPRENORUL ȘI SUBANTREPRENORII

6.1. Antreprenorul este obligat să execute toate lucrările, prevăzute în contract, în termenele stabilite prin graficul general de realizare a lucrărilor și graficul de execuție și de o calitate corespunzătoare prevederilor actelor normative și prezentului contract.

6.2. În cazul în care părțile din lucrarea ce se contractează se execută în subantrepriză, Antreprenorul trebuie să prezinte, cu ocazia ofertării, lista subantreprenorilor și lucrările pe care aceștia le vor executa.

6.3. Pe parcursul execuției lucrărilor, Antreprenorul este obligat să comunice, la cererea Beneficiarului, datele de identificare ale subantreprenorilor.

6.4. Angajarea forței de muncă pe bază de acord nu este considerată obiectul unei subcontractări.

7. FORȚA DE MUNCĂ

7.1. Antreprenorul și subantreprenorii vor îndeplini toate formalitățile necesare angajării întregii forțe de muncă pentru executarea lucrărilor contractate în conformitate cu prevederile legislației.

8. MATERIALELE ȘI EXECUȚIA LUCRĂRILOR PROPRIU-ZISE

8.1. Materialele vor fi de calitate prevăzută în documentația de executare, urmând a fi supuse periodic la diverse testări de către proiectantul sau Beneficiarul ce le va solicita. Antreprenorul va asigura, la cerere, forța de muncă, instrumentele, utilajul și materialele necesare pentru examinarea, măsurarea și testarea lucrărilor.

8.2. Costul probelor și încercărilor va fi suportat de Antreprenor, dacă acesta este prevăzut în documentație, în caz contrar cheltuielile vor fi suportate de Beneficiar.

8.3. Probele neprevăzute și comandate de Beneficiar pentru verificarea unor lucrări sau materiale puse în operă vor fi suportate de Antreprenor, dacă se dovedește că materialele nu sunt corespunzător calitative sau manopera nu este în conformitate cu prevederile contractului. În caz contrar, Beneficiarul va suporta aceste cheltuieli.

8.4. Beneficiarul, proiectantul sau orice altă persoană autorizată de aceștia au acces tot timpul la lucrări pe șantier și în locurile unde se pregătește lucrarea, în depozite de materiale prefabricate etc.

8.5. Lucrările care devin ascunse nu vor fi acoperite fără aprobarea responsabilului tehnic atestat și, după caz, a proiectantului, Antreprenorul asigurând posibilitatea acestora să examineze și să

urmărească orice lucrare care urmează să fie ascunsă. Antreprenorul va anunța responsabilul tehnic atestat, proiectantul ori de câte ori astfel de lucrări, inclusiv fundațiile clădirii, sunt gata pentru a fi examinate. Responsabilul tehnic atestat și proiectantul vor participa la examinarea și măsurarea lucrărilor.

8.6. Antreprenorul v-a dezveli orice parte sau părți de lucrare la dispoziția Beneficiarului și va reface această parte sau părți de lucrare, dacă este cazul. Dacă se constată că lucrările au fost de calitate corespunzătoare și realizate conform documentației de execuție, dezvelirea, refacerea și/sau repararea vor fi suportate de Beneficiar, în caz contrar, de Antreprenor.

8.7. Costurile pentru consumul de utilități, precum și cel al contoarelor sau al altor aparate de măsurat se suportă de către Antreprenor. În cazul mai multor antreprenori, costurile se suportă proporțional de către aceștia.

8.8. Lucrările executate de Antreprenor în afara celor prevăzute în contract sau fără dispoziția Beneficiarului, precum și cele care nu respectă prevederile contractului, fără a exista în acest sens o dispoziție expresă a Beneficiarului, nu vor fi plătite Antreprenorului. Antreprenorul trebuie să înlăture aceste lucrări, în termenul stabilit cu Beneficiarul. De asemenea, el răspunde în fața Beneficiarului de toate pagubele pe care le-a provocat acestuia. Lucrările respective vor fi plătite Antreprenorului numai dacă se dovedesc a fi necesare și se presupune că ele corespund voinței Beneficiarului, în care caz vor fi notificate imediat.

8.9. Lucrările încep după 3 zile calendaristice de la semnarea și înregistrarea contractului în modul corespunzător și primirea ordinului de execuție.

9. PERIOADA DE GARANȚIE ȘI REMEDIERI ÎN PERIOADA DE GARANȚIE

9.1. Perioada de garanție pentru lucrări este de **36 luni**.

9.2. Perioada de garanție începe de la data recepției la terminarea lucrărilor și până la expirarea termenului prevăzut la punctul 9.1 din prezentul capitol.

9.3. Antreprenorul are obligația ca în perioada de garanție să înlăture toate defecțiunile ce țin de nerespectarea clauzelor contractului din cont propriu, în urma unei notificări transmise de către Beneficiar.

10. RĂSPUNDEREA PĂRȚILOR

10.1. Părțile poartă răspundere pentru neexecutarea sau executarea necorespunzătoare a obligațiilor prevăzute de prezentul contract în conformitate cu legislația Republicii Moldova.

10.2. Dacă în legătură cu executarea lucrărilor de construcții se produce o daună unui terț, părțile contractante răspund solidar, conform prevederilor legale. Pentru stabilirea între părți a cuantumului răspunderii pentru dauna provocată se va ține seama de gradul de vinovăție a fiecărui partener în producerea acesteia, dacă în clauzele contractuale nu s-a prevăzut altfel.

10.3. Membrii asocierii își păstrează individualitatea ca subiecți de drept, însă sunt obligați să răspundă solidar față de autoritatea contractantă pentru modul de îndeplinire a obligațiilor contractuale.

10.4. Dacă prejudiciul cauzat terței persoane este urmare a unei măsuri dispuse de beneficiar în forma în care a fost aplicată, atunci acesta poartă singur răspunderea, numai dacă Antreprenorul l-a înștiințat în prealabil de pericolul legat de executarea dispoziției.

10.5. Antreprenorul este obligat, conform prevederilor legale, la plata daunelor pentru încălcarea sau deteriorarea drumurilor de acces sau a rețelelor de utilități, a terenurilor limitrofe prin depozitarea de pământ, materiale sau alte obiecte, precum și ca urmare a unor îngrădiri sau limitări din proprie vină.

10.6. Antreprenorul trebuie să asigure lucrările executate și dotările pe care le are la dispoziție împotriva degradării și furturilor până la predarea lucrărilor către Beneficiar. El trebuie să ia măsuri de protecție contra degradării lucrării datorită acțiunilor atmosferice și a apei și să îndepărteze zăpada și gheața.

10.7. Dacă nerespectarea de către Antreprenorul a prevederilor oricărui regulament sau hotărâri ale autorităților administrației publice locale sau ale altor organe locale, legal constituite, și care au caracter obligatoriu la executarea lucrărilor, provoacă pagube pentru Beneficiar, acesta va fi despăgubit de Antreprenor în mărimea sumei prejudiciului.

10.8. Dacă motivele constrângerii sau ale întreruperii sunt imputabile uneia dintre părțile contractante, atunci cealaltă parte poate emite pretenții privind despăgubirea pentru daunele intervenite și care pot fi dovedite.

10.9. Dacă întârzierea în execuția lucrărilor este din culpa uneia dintre părțile contractante, partea culpabilă va plăti celeilalte părți penalizări și/sau despăgubiri în cuantum de la 0,01% până la 0,1% din valoarea lucrărilor rămase de executat/neonorate pentru fiecare zi de întârziere. Penalizarea devine operantă în momentul în care partea înculpă a intrat în întârziere.

10.10. Beneficiarul nu va fi responsabil pentru nici un fel de daune-interese, compensații plătibile conform prevederilor legale, în privința sau ca urmare a unui accident sau prejudiciu adus unui muncitor sau altei persoane angajate de Antreprenor, cu excepția unui accident sau prejudiciu rezultând din vina Beneficiarului, a agenților sau a angajaților acestora.

10.11. Antreprenorul și subantreprenorii răspund solidar pentru neexecutarea obligațiilor contractuale.

11. SOLUȚIONAREA LITIGIILOR

11.1. În cazul litigiilor privind calitatea și proprietățile materialelor de construcție, procedurile de verificare, corectitudinea efectuării probelor, a utilajelor de construcție folosite, fiecare parte poate, după o înștiințare prealabilă a celeilalte părți, să ceară efectuarea unor cercetări de către o instituție publică de cercetare. Costurile cercetărilor efectuate le suportă partea a cărei culpă a fost dovedită.

12. REZOLUȚIUNEA CONTRACTULUI

12.1. Antreprenorul poate cere rezoluțiunea contractului, dacă:

- a) Beneficiarul nu-și îndeplinește o obligație care este în sarcina sa și prin aceasta pune Antreprenorul în situația de a nu putea executa lucrarea;
- b) Beneficiarul nu onorează o plată scadentă mai mult de 3 luni;
- c) Beneficiarul notifică antreprenorul că din motive neprevăzute și datorită unor conjuncturi economice este în imposibilitate de a continua îndeplinirea obligațiilor contractuale.

12.2. Beneficiarul poate cere rezoluțiunea contractului, dacă:

- a) Antreprenorul se află în incapacitate de plată, lichidare sau bunurile acestuia sunt subsechestr;
- b) Antreprenorul nu începe lucrările fără să aibă un motiv justificat sau nu reia lucrările suspendate, în termen rezonabil de la primirea dispoziției scrise de reîncepere a lucrărilor;
- c) Antreprenorul nu a îndepărtat materialele necorespunzătoare de pe șantier sau nu a refăcut o lucrare în termenul stabilit de către beneficiar;
- d) Beneficiarul notifică antreprenorul că din motive neprevăzute și datorită unor conjuncturi economice este în imposibilitate de a continua îndeplinirea obligațiilor contractuale.

12.3. Contractul se consideră rezolvit, dacă partea contractantă va comunica în scris celeilalte părți contractante în termen de 15 zile motivele indicate la punctele 12.1 și 12.2 din prezentul contract.

12.4. Beneficiarul, în caz de rezoluțiunea contractului, va convoca comisia de recepție care va efectua recepția cantitativă și calitativă a lucrărilor executate, în maximum 15 zile de la data rezoluțiunii contractului.

12.5. În cazul rezoluțiunii contractului, Beneficiarul va întocmi situația lucrărilor efectiv executate, inventarul materialelor, utilajelor și lucrărilor provizorii, după care se vor stabili sumele care urmează să le plătească în conformitate cu prevederile contractului, precum și daunele pe care trebuie să le suporte Antreprenorul din vina căruia s-a rezolvit contractul.

12.6. După rezoluțiunea contractului, Beneficiarul poate continua execuția lucrărilor cu respectarea prevederilor legale.

12.7. Cazuri specifice de încetare a contractului de achiziții publice:

Beneficiarul are dreptul de a rezolvi unilateral un contract de achiziții publice în perioada de valabilitate a acestuia în una dintre următoarele situații:

- a) contractantul se afla, la momentul atribuirii lui, în una dintre situațiile care ar fi determinat excluderea sa din procedura de atribuire potrivit art. 19 al Legii nr. 131/2015 privind achizițiile publice;
- b) contractul a făcut obiectul unei modificări substanțiale care necesita o nouă procedură de achiziție publică în conformitate cu art. 76 al Legii nr. 131/2015 privind achizițiile publice;
- c) contractul nu ar fi trebuit să fie atribuit contractantului respectiv, având în vedere o încălcare gravă a obligațiilor ce rezultă din Legea nr. 131/2015 privind achizițiile publice și/sau tratatele internaționale la care Republica Moldova este parte, care a fost constatată printr-o decizie a unei instanțe judecătorești naționale sau, după caz, internaționale.

13. DISPOZIȚII FINALE

13.1. Următoarele documente vor fi citite și vor fi interpretate ca fiind parte integrantă a prezentului contract:

- a) a) Caietul de sarcini;
- b) b) Propunerea tehnică;
- c) c) Propunerea financiară;
- d) d) Graficul de executare a lucrărilor ;
- e) e) Garanția de bună execuție.

13.2. Documentele contractului vor fi întocmite în limba română.

13.3. Prezentul Contract reprezintă acordul de voință al părților și se consideră semnat la data aplicării ultimei semnături de către una dintre părți.

13.4. Pentru confirmarea celor menționate, părțile au semnat prezentul Contract în conformitate cu legislația Republicii Moldova, la data și anul indicate, fiind valabil până la recepția finală a lucrărilor.

RECHIZITELE JURIDICE, POȘTALE ȘI DE PLĂȚI ALE PĂRȚILOR

ANTREPRENORUL

"InstalVest Grup" SRL

Adresa poștală:
Chișinău, str. Alba Iulia, 102, of.214
Telefon: 060008002
Cod fiscal: 108600055595
Banca: Moldova-Agroindbank SA
Cod: AGRNMD2X723
IBAN: MD46AG000000022512264542

BENEFICIARUL

Academia de Studii Economice din Moldova

Adresa poștală: 2005,
Chișinău, str. Bănulescu Bodoni, 61
Telefon: 022 402-847
Cod fiscal: 1007600005951
Banca: BC Moldova-Agroindbank SA
Cod: AGRNMD2X
IBAN: MD71AG000000022512024696

SEMNĂTURILE PĂRȚILOR

ANTREPRENOR

Administrator: Ciobanu Dinu



BENEFICIAR

Rector: Stratan Alexandru



SPECIFICAȚII TEHNICE

| Nr. | Denumirea lucrărilor/serviciilor de proiectare | Cod CPV | Specificarea tehnică deplină solicitată de către autoritatea contractantă | Specificarea tehnică deplină propusă de către ofertant | Standarde de referință |
|-----|---|------------|---|--|------------------------|
| 1 | Lucrări de reparație și spălătoriile bucătăriile din căm.N4 | 45200000-9 | Conform devizelor anexate la contract | Conform devizelor anexate la contract | |
| | | | | | |

SEMNĂTURILE PĂRȚILOR

Antreprenorul

Ciobanu Dinu



Beneficiar

Stratan Alexandru



SPECIFICAȚII DE PREȚ

| Nr. | Denumirea lucrărilor/ serviciilor de proiectare | Cod CPV | Unitatea de măsură | Cantitatea | Prețul unitar, inclusiv TVA | Suma lei MD, inclusiv TVA | Termenii de executare/ prestare |
|--------------|---|----------------|--------------------------|------------|--------------------------------------|---------------------------------|---------------------------------------|
| 1 | Lucrări de reparație spălătoriile bucătăriile căm.N4 de în și din | 452000 00-9 | Buc | 1 | 1364464,09 | 1637356,91 | 45 zile lucrătoare |
| TOTAL | | | | | | 1637356,91 | |

SEMNĂTURILE PĂRȚILOR

Antreprenorul

Ciobanu Dinu



Beneficiar

Stratan Alexandru





InstalVest GRUP Instalvest-Grup SRL, c/f: 1008600055595, TVA: 0306405

BC "Moldova-AgroIndbank" SA, Sucursala Centru-Chisinau
IBAN: MD46AG00000022512264542 cod: AGRNMD2X723
mun. Chisinau, str. Alexei Sciusev nr. 102, of. 1

ACT
de primire-predare la terminarea lucrărilor
Nr. 11 din 07.09.2022

„Academia de Studii Economice din Moldova”, IDNO 1007600005951

cu sediul în Republica Moldova, mun. Chisinau, str. Banulescu Bodoni, nr. 61

(în continuare "Beneficiar"), pe de o parte,

și

„Instalvest Grup” SRL, IDNO: 1008600055595

cu sediul în Republica Moldova, mun. Chisinau, str. Alexei Sciusev, nr. 102, of. 1

care activează în baza statutului (în continuare "Prestator"), pe de altă parte,

care sunt numite în continuare "Părți" sau "Parte", în cazul când acest mod este prevăzut de context, au încheiat prezentul Act referitor la Contractul de Antrepriză nr. 04/22 din 07.07.2022 privind „*Lucrările de reparație în spălătoriile și bucătăriile din căminul nr. 4*” din str. Florilor nr. 4/2, mun. Chișinau, în valoare de 1 637 356 (un milion șase sute treizeci și șapte mii trei sute cincizeci și șase Lei (inclusiv TVA)).

Beneficiarul nu are pretenții față de serviciul prestat de către Prestator, fapt confirmat prin semnătura acestuia.

În confirmare, prezenta anexă a fost semnată în modul corespunzător de către părți:

Beneficiar:
Academia de Studii Economice din Moldova

Inginer responsabil ASE
C. M. ASEM
Semnatura
PENTRU
FACTURI
IDNO 1007600005951
ACADEMIA DE STUDII ECONOMICE DIN MOLDOVA

Prestator:
Instalvest Grup SRL

Semnatura
S.R.L.
INSTALVEST
GRUP
IDNO 1008600055595
REPUBLICA MOLDOVA

MINISTERUL EDUCAȚIEI
ȘI CERCETĂRII
AL REPUBLICII MOLDOVA



MINISTRY OF EDUCATION
AND RESEARCH OF THE
REPUBLIC OF MOLDOVA

ACADEMIA DE STUDII
ECONOMICE DIN MOLDOVA



ACADEMY OF ECONOMIC
STUDIES OF MOLDOVA

Str. Mitropolit G. Bănulescu-Bodoni, 61
MD – 2005, Chișinău
Tel. (022) 22-41-28, fax 22-19-68
www.ase.md
rectorat@ase.md



61, Mitropolit G. Banulescu-Bodoni Street
Chisinau, MD – 2005,
Tel. (022) 22-41-28; fax (022) 22-19-68
www.ase.md
rectorat@ase.md

08.09.2022 nr. 02/1013

La nr. _____ din _____

Scrisoare de recomandare

Prin prezenta confirmăm faptul că Instalvest Grup SRL, a executat pentru Academia de Studii Economice din Moldova “Lucrări de reparație în spălătoriile și bucătăriile din căminul N4” din str. Florilor, 4/2, mun. Chisinau:

Societatea Instalvest Grup SRL își desfășoară activitatea pe sistemul propriu de calitate fiind atestată după Standardul ISO 9001:2015 și ISO14001:2015. În cadrul perioadei de execuție a lucrărilor, personalul de conducere și execuție al Instalvest Grup SRL a dovedit profesionalism, promptitudine și competență relațională. Recomandăm SC Instalvest Grup SRL pentru capacitatea tehnică și experiența de care a dat dovadă în execuția lucrărilor de profil, indiferent de mărimea și complexitatea acestora.

Prorector
cu activitate economică și socială

Igor Melnic

CONTRACT DE ANTREPRIZĂ
Nr. C06/121

14 octombrie 2021

mun. Chisinau

„LUKOIL-Moldova” SRL, denumit in continuare „Beneficiar”, pe de o parte,
si
„INSTALVEST Grup” SRL, denumit in continuare „Antreprenor”, pe de alta parte,
au incheiat prezentul Contract de Antrepriza.

1. OBIECTUL CONTRACTULUI

1.1. Antreprenorul se obligă să execute „*Lucrările de reconstrucție si reparatie la Statii PECO (A3C) din rețeaua Lukoil-Moldova*”, conform Devizului de cheltuieli (Anexa nr.1), parte integranta a prezentului Contract.

2. PERIOADA DE EXECUȚIE

2.1. Durata de execuție a lucrărilor contractate este de **6 (sase) luni** de la data semnării prezentului Contract.

2.2. Perioada de execuție poate fi prelungită sau suspendată dacă constrângerea activității se datorează impedimentului care justifică neexecutarea obligației sau altei situații extreme neimputabile și imprevizibile pentru Antreprenor, influenței factorilor climatici, care duc la imposibilitatea executării lucrărilor, or executarea lor în asemenea condiții climaterice se va răsfrânge asupra calității lucrărilor, calamităților naturale recunoscute de autoritatea legală.

2.3. La terminarea lucrărilor, Antreprenorul va notifica Beneficiarul că sunt îndeplinite condițiile de recepție, solicitând convocarea comisiei. În baza acestei notificări, Beneficiarul va convoca comisia de recepție pentru terminarea lucrărilor.

2.4. Termenul de garanție a lucrărilor este de 24 luni.

3. VALOAREA LUCRĂRILOR ȘI MODALITĂȚILE DE PLATĂ

3.1. **Valoarea lucrărilor, ce reprezintă obiectul prezentului contract, este de 4 385 655 (patru milioane trei sute optzeci si cinci mii sase sute cincizeci si cinci) Lei, (inclusiv TVA).**

3.2. Achitățile vor fi efectuate prin transfer în baza facturilor fiscale, după primirea proceselor – verbale de recepție a lucrărilor executate, semnate și acceptate de către Beneficiar.

3.3. Beneficiarul va verifica procesele-verbale de recepție a lucrărilor executate în termen de 5 zile calendaristice de la primirea acestora de la Antreprenor.

3.4. Lucrările nu vor fi considerate finalizate până când procesul-verbal de recepție la terminarea lucrărilor nu va fi semnat de comisia de recepție, care confirmă că lucrările au fost executate conform contractului.

4. DREPTURILE ȘI OBLIGAȚIUNILE PĂRȚILOR

4.1. Antreprenorul are obligația să execute, să finalizeze lucrarea în termenele stabilite în contract, pe proprie răspundere.

4.2. Antreprenorul are obligația de a supraveghea lucrările, de a asigura forța de muncă, materialele, instalațiile, echipamentele și toate celelalte obiecte necesare pentru executarea contractului.

4.3. Antreprenorul garantează că, la data recepției, lucrarea executată are calitățile stipulate în contract, corespunde reglementărilor tehnice și nu este afectată de vicii care ar diminua sau chiar anula valoarea sau posibilitatea de utilizare, conform condițiilor normale de folosire sau a celor explicite în contract.

4.4. Beneficiarul are dreptul de a supraveghea desfășurarea lucrărilor în conformitate cu prevederile contractului, prin responsabilii tehnici atestați. Acestora li se va asigura accesul la locul de muncă, în ateliere, depozite și oriunde se desfășoară activități legate de realizarea obligațiilor contractuale.

4.5. Beneficiarul este autorizat să emită dispozițiile pe care le consideră necesare executării lucrărilor, cu respectarea drepturilor Antreprenorului. Dispozițiile se adresează în principiu numai Antreprenorului și dirigintelui de șantier, cu excepția cazurilor în care trebuie de intervenit împotriva unui pericol iminent sau declarat.

4.6. Beneficiarul trebuie să obțină, pe propria cheltuială, toate avizele, autorizațiile și aprobările, să plătească toate taxele necesare legate de execuția lucrărilor, precum și pentru bunuri sau drepturi afectate sau care pot fi afectate de execuția lucrărilor.

5. MATERIALELE ȘI EXECUȚIA LUCRĂRILOR

5.1. Materialele vor fi de calitate prevăzută în documentația de executare, urmând a fi supuse periodic la diverse testări de către proiectantul sau Beneficiarul ce le va solicita. Antreprenorul va asigura, la cerere, forța de muncă, instrumentele, utilajul și materialele necesare pentru examinarea, măsurarea și testarea lucrărilor.

5.2. Costurile pentru consumul de utilități, precum și cel al contoarelor sau al altor aparate de măsurat se suportă de către Antreprenor.

5.3. Lucrările executate de Antreprenor în afara celor prevăzute în contract sau fără dispoziția Beneficiarului, precum și cele care nu respectă prevederile contractului, fără a exista în acest sens o dispoziție expresă a Beneficiarului, nu vor fi plătite Antreprenorului. Antreprenorul trebuie să înlăture aceste lucrări, în termenul stabilit cu Beneficiarul. De asemenea, el răspunde în fața Beneficiarului de toate pagubele pe care le-a provocat acestuia. Lucrările respective vor fi plătite Antreprenorului numai dacă se dovedesc a fi necesare și se presupune că ele corespund voinței Beneficiarului, în care caz vor fi notificate imediat.

5.4. Lucrările încep după 5 zile de la semnarea prezentului contract.

6. PERIOADA DE GARANȚIE ȘI REMEDIERI

6.1. Perioada de garanție pentru lucrări este de 2 ani.

6.2. Perioada de garanție începe de la data recepției la terminarea lucrărilor.

6.3. Antreprenorul are obligația ca în perioada de garanție să înlăture toate defecțiunile ce țin de nerespectarea clauzelor contractului din cont propriu, în urma unei notificări transmise de către Beneficiar.

7. RĂSPUNDEREA PĂRȚILOR

7.1. Părțile poartă răspundere pentru neexecutarea sau executarea necorespunzătoare a obligațiilor prevăzute de prezentul contract în conformitate cu legislația Republicii Moldova.

7.2. Dacă în legătură cu executarea lucrărilor de construcții se produce o daună unui terț, părțile contractante răspund solidar, conform prevederilor legale. Pentru stabilirea între părți a cuantumului răspunderii pentru dauna provocată se va ține seama de gradul de vinovăție a fiecărui partener în producerea acesteia, dacă în clauzele contractuale nu s-a prevăzut altfel.

7.3. Dacă întârzierea în execuția lucrărilor este din culpa uneia dintre părțile contractante, partea

culpabilă va plăti celeilalte părți penalizări și/sau despăgubiri în cuantum de la 0,01% din valoarea lucrărilor rămasede executat/neonorate pentru fiecare zi de întârziere. Penalizarea devine operantă în momentul în care partea înculpă a intrat în întârziere.

8. SOLUȚIONAREA LITIGIILOR

8.1. În cazul litigiilor privind calitatea și proprietățile materialelor de construcție, procedurile de verificare, corectitudinea efectuării probelor, a utilajelor de construcție folosite, fiecare parte poate, după o înștiințare prealabilă a celeilalte părți, să ceară efectuarea unor cercetări de către o instituție publică de cercetare. Costurile cercetărilor efectuate le suportă partea a cărei culpă a fost dovedită.

9. REZOLUȚIUNEA CONTRACTULUI

9.1. Antreprenorul poate cere rezoluțiunea contractului, dacă:

- a) Beneficiarul nu-și îndeplinește o obligație care este în sarcina sa și prin aceasta pune Antreprenorul în situația de a nu putea executa lucrarea;
- b) Beneficiarul nu onorează o plată scadentă mai mult de 1 luni;
- c) Beneficiarul notifică antreprenorul că din motive neprevăzute și datorită unor conjuncturi economice este în imposibilitate de a continua îndeplinirea obligațiunilor contractuale.

9.2. Beneficiarul poate cere rezoluțiunea contractului, dacă:

- a) Antreprenorul se află în incapacitate de plată, lichidare sau bunurile acestuia sunt subsechestrul;
- b) Antreprenorul nu începe lucrările fără să aibă un motiv justificat sau nu reia lucrările suspendate, în termen rezonabil de la primirea dispoziției scrise de reîncepere a lucrărilor;
- c) Antreprenorul nu a îndepărtat materialele necorespunzătoare de pe șantier sau nu a refăcut o lucrare în termenul stabilit de către beneficiar;
- d) Beneficiarul notifică antreprenorul că din motive neprevăzute și datorită unor conjuncturi economice este în imposibilitate de a continua îndeplinirea obligațiunilor contractuale.

10. DISPOZIȚII FINALE

10.1. Presentul Contract reprezintă acordul de voință al părților și se consideră semnat la data aplicării ultimei semnături de către una dintre părți.

10.2. Pentru confirmarea celor menționate, părțile au semnat prezentul la data de 14.10.2021, fiind valabil până la recepția la terminarea lucrărilor.

RECHIZITELE JURUDICE

| BENEFICIARUL | ANTREPRENORUL |
|--|--|
| <p>«LUKOIL-Moldova» SRL mun. Chisinau, Str. Columna,92 cod fiscal 1002600005897 BC «MOLDOVA-AGROINDBANK» SA c/b AGRNMD2X c/IBAN MD07AG000000022512155828 cod TVA 0501848</p> | <p>«INSTALVEST GRUP» SRL mun. Chisinau, Str. Alba Iulia 75/12, of. 214 cod fiscal 1008600055595 BC «MOLDOVA-AGROINDBANK» SA c/b AGRNMD2X723 c/IBAN: MD46AG000000022512264542 cod TVA 0306405</p> |
| <p>Director  Исаев Фейруз</p>  | <p>Director  Dinu Ciobanu</p>  |

PROCES-VERBAL
DE RECEPȚIE LA TERMINAREA LUCRĂRILOR
Nr. 17 din 19 aprilie 2022

„**LUKOIL-Moldova**” SRL, cod fiscal 1002600005897, denumit în continuare „Beneficiar”, pe de o parte,
și

„**INSTALVEST Grup**” SRL, cod fiscal 1008600055595, denumit în continuare „Antreprenor”, pe de alta parte,

Au încheiat prezentul PROCES-VERBAL de recepție la terminarea lucrărilor, referitor la contractul nr C06/121 din 14 octombrie 2021 privin „**Lucrările de reconstrucție și reparație la Stațiile PECO (A3C) din rețeaua Lukoil-Moldova**”, în valoare de 4 385 655 Lei (patru milioane trei sute optzeci și cinci mii șase sute cincizeci și cinci) Lei (inclusiv TVA).

Lucrările au fost executate în volum deplin, conform proceselor-verbale, în termenii stabiliți prin contract.

Beneficiarul nu are nici-un fel de pretenții față de calitatea lucrărilor efectuate de către **Antreprenor**, fapt confirmat prin semnătura acestuia.

În confirmare, prezenta anexă a fost semnată în modul corespunzător de către ambele părți:

BENEFICIARUL

ANTREPRENORUL

LUKOIL-Moldova SRL

INSTALVEST Grup SRL

L.Ș.



Coordonat 

Nr. 321/22 data 27.04.2022

Scrisoare de recomandare

Stimati domni/doamne,

LUKOIL-Moldova SRL, confirmă că compania Instalvest Grup SRL” a efectuat lucrări de reconstrucții si reparații la Stațiile PECO din rețeaua Lukoil, conform contractului de antrepriză nr. C06/121 încheiat la 14 octombrie 2021.

Pe parcursul acestei perioade ”Instalvest Grup” SRL a demonstrat abilitatea de a aborda în mod responsabil cerințele impuse, precum si efectuarea calitativă la timp a lucrărilor. O trasatura distinctiva a activitatii companiei ”Instalvest Grup” SRL este nivelul înalt de profesionalism, organizarea sporită a angajaților și un puternic spirit de echipă. La apariția unor eventuale probleme sa arătat întotdeauna disponibilitatea privind solutionarea promptă a acestora.

În concluzie, recomandăm ”Instalvest Grup” SRL, ca fiind un colaborator profesionist, și de încredere pentru orice companie cu care va relaționa si apreciem serviciile sale de calitate care în prezent o diferențiază de competitorii săi.

Cu consideratie,

Victor Moldovan

Responsabil sect. Energetic

Tel: 069069109

Contract DE ANTREPRIZĂ Nr.109
privind achiziția prin licitație deschisă

"26" 10 2022

Lăpușna

I. PARTEA GENERALĂ
(OBLIGATORIU)

PĂRȚILE CONTRACTANTE

Prezentul contract este încheiat în urma procedurii de achiziție nr.

ocds-b3wdp1-MD-1663681505077 din data 20.09.2022,

între Primăria com.Lăpușna

cu sediul în _____ (denumirea autorității contractante)
s.Lăpușna, rl.Hîncești

str. A.Lăpușneanu, telefon: 026961123, fax: 026951236, IDNO
1007601005752 reprezentat prin

primarul Chiosa Ion

(numele, prenumele și funcția conducătorului)
în calitate de Beneficiar, pe de o parte, și

SRL INSTALVEST GRUP

(denumirea operatorului economic)
cu sediul în mun.Chisinau, str.Alexei Sciusev, nr.102, of.1.

(localitatea)
telefon: 060008002, fax: 060008002, IDNO 1008600055595

autorizat pentru activitatea în
construcții: autorizația nr. _____ din " " _____ 20____, eliberată de

un termen de _____ ani, pentru genurile de
activitate _____

reprezentat prin administrator Dinu Ciobanu, în calitate de
Antreprenor, pe de altă parte.

1. OBIECTUL CONTRACTULUI

1.1. Antreprenorul se obligă să execute lucrările Construcția sistemului de aprovizionare cu apa și canalizare, fântina arteziana în s.Lapusna, Hincesti., conform Devizului de cheltuieli în conformitate cu detaliile de execuție, precum și cu normativele, standardele și prescripțiile tehnice.

2. PERIOADA DE EXECUȚIE

2.1. Durata de execuție a lucrărilor contractate este de 1 an 2 luni după primirea ordinului de începere a execuției și asigurării lucrului ritmic de către beneficiar-ordonatorul de credite.

2.2. Graficul de execuție a lucrărilor se va efectua conform specificației din anexa la prezentul contract.

2.3. Perioada de execuție poate fi prelungită sau suspendată dacă constrângerea activității se datorează următoarelor cauze:

a) generate de Beneficiar;

b) datorită impedimentului care justifică neexecutarea obligației sau altei situații extreme neimputabile și imprevizibile pentru Antreprenor;

c) influenței factorilor climatici, care duc la imposibilitatea executării lucrărilor stabilite conform caietului de sarcini, or executarea lor în asemenea condiții climaterice se va răsfrânge asupra calității lucrărilor;

d) calamităților naturale recunoscute de autoritatea legală.

2.4. Conform dispoziției scrise a Beneficiarului, Antreprenorul va sista execuția lucrărilor sau a unor părți ale acestora pe o durată și în modul în care Beneficiarul consideră necesar. Pe timpul suspendării, Antreprenorul va proteja și conserva lucrările în mod corespunzător, așa cum va dispune Beneficiarul. Cheltuielile suplimentare generate în urma sistării lucrărilor suportate de Antreprenor vor fi plătite de către Beneficiar. În cazul sistării lucrărilor sau a unor părți din ele, din inițiativa Antreprenorului, acesta suportă pe timpul suspendării toate cheltuielile, privind protejarea și conservarea lucrărilor cu bună diligență.

2.5. La terminarea lucrărilor, Antreprenorul va notifica Beneficiarul că sunt îndeplinite condițiile de recepție, solicitând convocarea comisiei. În baza acestei notificări, Beneficiarul va convoca comisia de recepție pentru terminarea lucrărilor.

2.6. În baza documentelor de confirmare a execuției și a constatărilor efectuate pe teren, Beneficiarul va aprecia dacă sunt întrunite condițiile pentru anunțarea comisiei de recepție. În cazul în care se constată că sunt lipsuri și deficiențe, acestea vor fi aduse la cunoștință și remediate din contul Antreprenorului, stabilindu-se termenele necesare pentru finalizare sau remediere. După constatarea lichidării tuturor lipsurilor și deficiențelor, la o nouă solicitare a Antreprenorului, Beneficiarul va convoca comisia de recepție. Comisia de recepție va constata realizarea lucrărilor în conformitate cu documentația de execuție, cu reglementările în vigoare și cu clauzele din contract. În funcție de constatările făcute, Beneficiarul va aproba sau va respinge recepția. Recepția poate fi făcută și pentru părți de construcție distincte fizic și funcțional.

2.7. Se indică termenul de garanție a lucrărilor 5 ani.

3. VALOAREA LUCRĂRILOR ȘI MODALITĂȚILE DE PLATĂ

3.1. Valoarea lucrărilor, ce reprezintă obiectul prezentului contract, este de 13 446 025,36 (treisprezece milioane patru sute patruzeci și șase de mii douăzeci),36 lei MD, inclusiv 2 241 004,23 (doua milioane doua sute patruzeci și unu de mii patru),23 TVA lei MD.

3.2. Achitățile vor fi efectuate prin transfer în baza facturilor fiscale, după primirea proceselor – verbale de recepție a lucrărilor executate, semnate și acceptate de către Beneficiar.

3.3. Beneficiarul va verifica procesele-verbale de recepție a lucrărilor executate în termen de 3 zile calendaristice de la primirea acestora de la Antreprenor.

3.4. Plata facturii finale se va face imediat după verificarea și acceptarea situației de plată definitive de către Beneficiar. Dacă verificarea se prelungeste din diferite motive, dar în special datorită unor eventuale litigii, contravaloarea lucrărilor care nu sunt în litigiu va fi plătită imediat.

3.5. Lucrările nu vor fi considerate finalizate până când procesul-verbal de recepție la terminarea lucrărilor nu va fi semnat de comisia de recepție, care confirmă că lucrările au fost executate conform contractului.

3.6. Garanția de bună execuție se va restitui Antreprenorului în baza notificării Beneficiarului către agentul bancar. Notificarea se va face după semnarea procesului-verbal de recepție la terminarea lucrărilor în cel mult 15 zile. În cazul recepției cu obiecții, garanția se va restitui în cel mult 15 zile după înlăturarea acestora.

4. DREPTURILE ȘI OBLIGAȚIUNILE ANTREPRENORULUI ȘI ALE BENEFICIARULUI

4.1. Întreaga documentație necesară pentru executarea lucrărilor contractate se pune de către Beneficiar la dispoziția Antreprenorului în două exemplare, în termenele stabilite în contract, prin graficul general de realizare a lucrărilor publice.

4.2. Antreprenorul are obligația să execute, să finalizeze lucrarea în termenele stabilite în contract, pe proprie răspundere. Pentru aceasta el este obligat să respecte proiectul, documentația de execuție și prevederile actelor normative din domeniul construcțiilor.

4.3. Antreprenorul are obligația de a supraveghea lucrările, de a asigura forța de muncă, materialele, instalațiile, echipamentele și toate celelalte obiecte fie de natură provizorie, fie definitive cerute de și pentru contract, în măsura în care necesitatea asigurării acestora este prevăzută în contract sau se poate deduce în mod rezonabil din contract.

4.4. Documentația pusă la dispoziția Antreprenorului se repartizează astfel:

a) un exemplar rămâne la dispoziția Antreprenorului, iar altul va fi ținut de către acesta la dispoziție pentru consultare de către Agenția pentru Supravegherea Tehnică, precum și de către alte persoane autorizate, inclusiv responsabilul tehnic atestat.

4.5. Desenele, calculele, verificările calculelor, caietele de măsurări (atașamentele) și alte documente, pe care Beneficiarul sau Antreprenorul trebuie să le întocmească și sunt cerute de subantreprenorul proiectant, vor fi puse la dispoziția acestuia de către Antreprenor.

4.6. Oferta adjudecată face parte integrantă din contract. Ea trebuie să fie corectă și completă. Prețurile stabilite vor acoperi toate obligațiunile din contract și toate operațiunile pentru terminarea și întreținerea corespunzătoare a lucrărilor.

4.7. Dacă Beneficiarul nu emite în timp util dispoziții suplimentare care să conțină instrucțiuni sau aprobări, ordine, directive, sau detalii, Antreprenorul va notifica Beneficiarul prin scrisori, de câte ori este posibil, că acestea pot să provoace întârzieri sau întreruperi în desfășurarea lucrărilor. Notificarea va conține detaliile sau dispozițiile ce se cer și va specifica data la care acestea au fost necesare, precum și întârzierile sau întreruperile ce survin datorită lipsei acestor documente.

4.8. Întreaga documentație necesară pentru executarea lucrărilor de subantrepriză va fi pusă la dispoziția subantreprenorilor de către Antreprenor, fără plată, în termenele din subcontracte (contracte de subantrepriză), stabilite prin graficul de execuție.

4.9. Antreprenorul va executa și va întreține toate lucrările, va asigura forța de muncă, materialele, utilajele de construcții și obiectele cu caracter provizoriu pentru executarea lucrărilor. Acesta își asumă întreaga responsabilitate pentru toate operațiunile executate pe șantier și pentru procedeele de execuție utilizate.

4.10. Antreprenorul, prin atribuirea ofertei în favoarea sa, se angajează să prezinte garanția de bună execuție a contractului, în cuantum de 10% din valoarea contractului atribuit. Garanția de bună execuție a contractului se constituie din rețineri succesive directe din plata cuvenită pentru facturile fiscale înaintate.

4.11. Autoritatea contractantă eliberează/restituie garanția de bună execuție Antreprenorului după semnarea procesului-verbal de recepție finală/ procesului-verbal la terminarea lucrărilor în cel mult 15 zile. În cazul recepției cu obiecții, garanția se va restitui în cel mult 15 zile după înlăturarea acestora.

4.12. Antreprenorul trebuie să constituie garanția de bună execuție după primirea scrisorii de acceptare, dar nu mai târziu de data încheierii contractului. Atât timp cât el nu și-a îndeplinit această obligațiune, Beneficiarul poate să rețină garanția Antreprenorului pentru ofertă.

4.13. Antreprenorul garantează că, la data recepției, lucrarea executată are calitățile stipulate în contract, corespunde reglementărilor tehnice și nu este afectată de vicii care ar diminua sau chiar anula valoarea sau posibilitatea de utilizare, conform condițiilor normale de folosire sau a celor explicate în contract.

4.14. La lucrările la care se fac încercări, se consideră calitatea probei îndeplinită atâta timp cât rezultatele se înscriu în limitele admise prin reglementările tehnice.

4.15. Beneficiarul are dreptul de a supraveghea desfășurarea lucrărilor în conformitate cu prevederile contractului, prin responsabili tehnici atestați. Acestora li se va asigura accesul la locul de muncă, în ateliere, depozite și oriunde se desfășoară activități legate de realizarea obligațiilor contractuale. La cerere, trebuie să i se pună la dispoziție desenele și documentația de execuție pentru examinare și să i se dea toate lămuririle, condiția fiind ca prin aceasta să nu se dezvăluie informația și să nu fie utilizată în scopuri proprii, indiferent dacă contractul a fost sau nu încheiat.

4.16. Beneficiarul este autorizat să emită dispozițiile pe care le consideră necesare executării lucrărilor, cu respectarea drepturilor Antreprenorului. Dispozițiile se adresează în principiu numai Antreprenorului și dirigintelui de șantier, cu excepția cazurilor în care trebuie de intervenit împotriva unui pericol iminent sau declarat. Beneficiarului trebuie să i se comunice numele dirigintelui de șantier atestat tehnico-profesional, care va dirija execuția lucrărilor și va verifica calitatea lor din partea Antreprenorului.

4.17. Dacă Antreprenorul consideră că dispozițiile Beneficiarului sunt nejustificate sau inoportune, el poate înainta obiecții, dar acestea nu îl scutește de obligația de a executa dispozițiile primite, în afara cazului în care ele contravin prevederilor legale. Dacă prin executarea dispozițiilor Beneficiarului se creează dificultăți în execuție, care generează cheltuieli suplimentare, acestea vor fi suportate de către Beneficiar.

4.18. Trasarea axelor principale, bornelor de referință, căilor de circulație și limitelor terenului pus la dispoziția Antreprenorului, precum și materializarea cotelor de nivel în imediata apropiere a terenului, sunt obligațiuni ale Antreprenorului.

4.19. Pentru verificarea trasării de către Beneficiar sau proiectant, Antreprenorul este obligat să protejeze și să păstreze toate reperele, bornele sau alte obiecte folosite la trasarea lucrărilor.

4.20. Ridicările de teren, trasările și cotele de nivel, precum și alte documente puse la dispoziția Antreprenorului de către Beneficiar, pentru executarea contractului sunt hotărâtoare. Antreprenorul este obligat să verifice documentele primite și să înștiințeze Beneficiarul cu privire la erorile și inexactitățile constatate sau presupuse.

4.21. Antreprenorul are obligația să stabilească toate relațiile care reglementează raporturile cu subantreprenorii și este răspunzător față de Beneficiar pentru respectarea de către subantreprenorii a prevederilor legale și obligațiilor contractuale și profesionale.

4.22. Pe parcursul executării lucrărilor, Beneficiarul are dreptul să dispună în scris:

- a) îndepărtarea de pe șantier a oricăror materiale care sunt calitativ necorespunzătoare;
- b) înlocuirea materialelor necorespunzătoare calitativ cu altele corespunzătoare;
- c) îndepărtarea sau refacerea oricărei lucrări sau părți de lucrare necorespunzătoare din punct de vedere calitativ.

4.23. În cazul neexecutării de către Antreprenor a dispozițiilor din punctul 2.1., Beneficiarul poate opri lucrările, prin rezoluțiunea contractului, în condițiile legii, totodată Antreprenorul compensează cheltuielile aferente suportate de Beneficiar în legătură cu faptul neexecutării.

4.24. În cazul în care în timpul executării lucrărilor, pe amplasamente se descoperă valori istorice, artistice sau științifice, Antreprenorul este obligat să oprească execuția lucrărilor în zona respectivă și să comunice Beneficiarului, organelor de poliție sau organelor competente acest fapt.

4.25. În timpul desfășurării lucrărilor, Antreprenorul are obligația să mențină căile de acces libere, să retragă utilajele, să îndepărteze surplusurile de materiale, deșeuri și lucrări provizorii de orice fel, care nu sunt necesare, iar la terminarea lucrărilor, Antreprenorul va evacua de pe șantier toate utilajele de construcție, surplusurile de materiale, deșeurile și lucrările provizorii.

4.26. Beneficiarul trebuie să obțină, pe propria cheltuială, toate avizele, autorizațiile și aprobările, să plătească toate taxele necesare legate de execuția lucrărilor, precum și pentru bunuri sau drepturi afectate sau care pot fi afectate de execuția lucrărilor.

5. AJUSTAREA VALORII CONTRACTULUI

5.1. Pentru cazurile când urmează să fie făcute modificări la valoarea contractului privind majorarea sau reducerea acesteia, părțile se vor conforma prevederilor actelor normative cu incidență în domeniul achizițiilor publice ce reglementează modalitățile de ajustare a valorii contractelor de achiziții publice.

6. ANTREPRENORUL ȘI SUBANTREPRENORII

6.1. Antreprenorul este obligat să execute toate lucrările, prevăzute în contract, în termenele stabilite prin graficul general de realizare a lucrărilor și graficul de execuție și de o calitate corespunzătoare prevederilor actelor normative și prezentului contract.

6.2. În cazul în care părțile din lucrarea ce se contractează se execută în subantrepriză, Antreprenorul trebuie să prezinte, cu ocazia ofertării, lista subantreprenorilor și lucrările pe care aceștia le vor executa.

6.3. Pe parcursul execuției lucrărilor, Antreprenorul este obligat să comunice, la cererea Beneficiarului, datele de identificare ale subantreprenorilor.

6.4. Angajarea forței de muncă pe bază de acord nu este considerată obiectul unei subcontractări.

7. FORȚA DE MUNCĂ

7.1. Antreprenorul și subantreprenorii vor îndeplini toate formalitățile necesare angajării întregii forțe de muncă pentru executarea lucrărilor contractate în conformitate cu prevederile legislației.

8. MATERIALELE ȘI EXECUȚIA LUCRĂRILOR PROPRIU-ZISE

8.1. Materialele vor fi de calitate prevăzută în documentația de executare, urmând a fi supuse periodic la diverse testări de către proiectantul sau Beneficiarul ce le va solicita. Antreprenorul va asigura, la cerere, forța de muncă, instrumentele, utilajul și materialele necesare pentru examinarea, măsurarea și testarea lucrărilor.

8.2. Costul probelor și încercărilor va fi suportat de Antreprenor, dacă acesta este prevăzut în documentație, în caz contrar cheltuielile vor fi suportate de Beneficiar.

8.3. Probele neprevăzute și comandate de Beneficiar pentru verificarea unor lucrări sau materiale puse în operă vor fi suportate de Antreprenor, dacă se dovedește că materialele nu sunt corespunzător calitative sau manopera nu este în conformitate cu prevederile contractului. În caz contrar, Beneficiarul va suporta aceste cheltuieli.

8.4. Beneficiarul, proiectantul sau orice altă persoană autorizată de aceștia au acces tot timpul la lucrări pe șantier și în locurile unde se pregătește lucrarea, în depozite de materiale prefabricate etc.

8.5. Lucrările care devin ascunse nu vor fi acoperite fără aprobarea responsabilului tehnic atestat și, după caz, a proiectantului, Antreprenorul asigurând posibilitatea acestora să examineze și să urmărească orice lucrare care urmează să fie ascunsă. Antreprenorul va anunța responsabilul tehnic atestat, proiectantul ori de câte ori astfel de lucrări, inclusiv fundațiile clădirii, sunt gata pentru a fi examinate. Responsabilul tehnic atestat și proiectantul vor participa la examinarea și măsurarea lucrărilor.

8.6. Antreprenorul va dezveli orice parte sau părți de lucrare la dispoziția Beneficiarului și va reface această parte sau părți de lucrare, dacă este cazul. Dacă se constată că lucrările au fost de calitate corespunzătoare și realizate conform documentației de execuție, dezvelirea, refacerea și/sau repararea vor fi suportate de Beneficiar, în caz contrar, de Antreprenor.

8.7. Costurile pentru consumul de utilități, precum și cel al contoarelor sau al altor aparate de măsurat se suportă de către Antreprenor. În cazul mai multor antreprenori, costurile se suportă proporțional de către aceștia.

8.8. Lucrările executate de Antreprenor în afara celor prevăzute în contract sau fără dispoziția Beneficiarului, precum și cele care nu respectă prevederile contractului, fără a exista în acest sens o dispoziție expresă a Beneficiarului, nu vor fi plătite Antreprenorului. Antreprenorul trebuie să înlăture aceste lucrări, în termenul stabilit cu Beneficiarul. De asemenea, el răspunde în fața Beneficiarului de toate pagubele pe care le-a provocat acestuia. Lucrările respective vor fi plătite Antreprenorului numai dacă se dovedesc a fi necesare și se presupune că ele corespund voinței Beneficiarului, în care caz vor fi notificate imediat.

8.9. Lucrările încep după 2 zile de la semnarea și înregistrarea contractului în modul corespunzător și primirea ordinului de execuție.

9. PERIOADA DE GARANȚIE ȘI REMEDIERI ÎN PERIOADA DE GARANȚIE

9.1. Perioada de garanție pentru lucrări este de 5 ani.

9.2. Perioada de garanție începe de la data recepției la terminarea lucrărilor și până la expirarea termenului prevăzut la punctul 9.1 din prezentul capitol.

9.3. Antreprenorul are obligația ca în perioada de garanție să înlăture toate defectiunile ce țin de nerespectarea clauzelor contractului din cont propriu, în urma unei notificări transmise de către Beneficiar.

10. RĂSPUNDEREA PĂRȚILOR

10.1. Părțile poartă răspundere pentru neexecutarea sau executarea necorespunzătoare a obligațiilor prevăzute de prezentul contract în conformitate cu legislația Republicii Moldova.

10.2. Dacă în legătură cu executarea lucrărilor de construcții se produce o daună unui terț, părțile contractante răspund solidar, conform prevederilor legale. Pentru stabilirea între părți a cuantumului răspunderii pentru dauna provocată se va ține seama de gradul de vinovăție a fiecărui partener în producerea acesteia, dacă în clauzele contractuale nu s-a prevăzut altfel.

10.3. Membrii asocierii își păstrează individualitatea ca subiecți de drept, însă sunt obligați să răspundă solidar față de autoritatea contractantă pentru modul de îndeplinire a obligațiilor contractuale.

10.4. Dacă prejudiciul cauzat terței persoane este urmare a unei măsuri dispuse de beneficiar în forma în care a fost aplicată, atunci acesta poartă singur răspunderea, numai dacă Antreprenorul l-a înștiințat în prealabil de pericolul legat de executarea dispoziției.

10.5. Antreprenorul este obligat, conform prevederilor legale, la plata daunelor pentru încălcarea sau deteriorarea drumurilor de acces sau a rețelelor de utilități, a terenurilor limitrofe prin depozitarea de pământ, materiale sau alte obiecte, precum și ca urmare a unor îngrădiri sau limitări din proprie vină.

10.6. Antreprenorul trebuie să asigure lucrările executate și dotările pe care le are la dispoziție împotriva degradării și furturilor până la predarea lucrărilor către Beneficiar. El trebuie să ia măsuri de protecție contra degradării lucrării datorită acțiunilor atmosferice și a apei și să îndepărteze zăpada și gheața.

10.7. Dacă nerespectarea de către Antreprenorul a prevederilor oricărui regulament sau hotărâri ale autorităților administrației publice locale sau ale altor organe locale, legal constituite, și care au caracter obligatoriu la executarea lucrărilor, provoacă pagube pentru Beneficiar, acesta va fi despăgubit de Antreprenor în mărimea sumei prejudiciului.

10.8. Dacă motivele constrângerii sau ale întreruperii sunt imputabile uneia dintre părțile contractante, atunci cealaltă parte poate emite pretenții privind despăgubirea pentru daunele intervenite și care pot fi dovedite.

10.9. Dacă întârzierea în execuția lucrărilor este din culpa uneia dintre părțile contractante, partea culpabilă va plăti celeilalte părți penalizări și/sau despăgubiri în cuantum de la 0,01% până la 0,1% din valoarea lucrărilor rămase de executat/neonorate pentru fiecare zi de întârziere. Penalizarea devine operantă în momentul în care partea în culpă a intrat în întârziere.

10.10. Beneficiarul nu va fi responsabil pentru nici un fel de daune-interese, compensații plătibile conform prevederilor legale, în privința sau ca urmare a unui accident sau prejudiciu adus unui muncitor sau altei persoane angajate de Antreprenor, cu excepția unui accident sau prejudiciu rezultând din vina Beneficiarului, a agenților sau a angajaților acestora.

10.11. Antreprenorul și subantreprenorii răspund solidar pentru neexecutarea obligațiilor contractuale.

11. SOLUȚIONAREA LITIGIILOR

11.1. În cazul litigiilor privind calitatea și proprietățile materialelor de construcție, procedurile de verificare, corectitudinea efectuării probelor, a utilajelor de construcție folosite, fiecare parte poate, după o înștiințare prealabilă a celeilalte părți, să ceară efectuarea unor cercetări de către o instituție publică de cercetare. Costurile cercetărilor efectuate le suportă partea a cărei culpă a fost dovedită.

12. REZOLUȚIUNEA CONTRACTULUI

12.1. Antreprenorul poate cere rezoluțiunea contractului, dacă:

a) Beneficiarul nu-și îndeplinește o obligație care este în sarcina sa și prin aceasta pune Antreprenorul în situația de a nu putea executa lucrarea;

b) Beneficiarul nu onorează o plată scadentă mai mult de 3 luni;

c) Beneficiarul notifică antreprenorul că din motive neprevăzute și datorită unor conjuncturi economice este în imposibilitate de a continua îndeplinirea obligațiilor contractuale.

12.2. Beneficiarul poate cere rezoluțiunea contractului, dacă:

a) Antreprenorul se află în incapacitate de plată, lichidare sau bunurile acestuia sunt sub sechestru;

b) Antreprenorul nu începe lucrările fără să aibă un motiv justificat sau nu reia lucrările suspendate, în termen rezonabil de la primirea dispoziției scrise de reîncepere a lucrărilor;

c) Antreprenorul nu a îndepărtat materialele necorespunzătoare de pe șantier sau nu a refăcut o lucrare în termenul stabilit de către beneficiar;

d) Beneficiarul notifică antreprenorul că din motive neprevăzute și datorită unor conjuncturi economice este în imposibilitate de a continua îndeplinirea obligațiilor contractuale.

12.3. Contractul se consideră rezolvit, dacă partea contractantă va comunica în scris celeilalte părți contractante în termen de 15 zile motivele indicate la punctele 12.1 și 12.2 din prezentul contract.

12.4. Beneficiarul, în caz de rezoluțiunea contractului, va convoca comisia de recepție care va efectua recepția cantitativă și calitativă a lucrărilor executate, în maximum 15 zile de la data rezoluțiunii contractului.

12.5. În cazul rezoluțiunii contractului, Beneficiarul va întocmi situația lucrărilor efectiv executate, inventarul materialelor, utilajelor și lucrărilor provizorii, după care se vor stabili sumele care urmează să le plătească în conformitate cu prevederile contractului, precum și daunele pe care trebuie să le suporte Antreprenorul din vina căruia s-a rezolvit contractul.

12.6. După rezoluțiunea contractului, Beneficiarul poate continua execuția lucrărilor cu respectarea prevederilor legale.

12.7. Cazuri specifice de încetare a contractului de achiziții publice:

Beneficiarul are dreptul de a rezolvi unilateral un contract de achiziții publice în perioada de valabilitate a acestuia în una dintre următoarele situații:

a) contractantul se afla, la momentul atribuirii lui, în una dintre situațiile care ar fi determinat excluderea sa din procedura de atribuire potrivit art.19 al Legii nr.131/2015 privind achizițiile publice;

b) contractul a făcut obiectul unei modificări substanțiale care necesita o nouă procedură de achiziție publică în conformitate cu art.76 al Legii nr.131/2015 privind achizițiile publice;

c) contractul nu ar fi trebuit să fie atribuit contractantului respectiv, având în vedere o încălcare gravă a obligațiilor ce rezultă din Legea nr. 131/2015 privind achizițiile publice și/sau tratatele internaționale la care Republica Moldova este parte, care a fost constatată printr-o decizie a unei instanțe judecătorești naționale sau, după caz, internaționale.

13. DISPOZIȚII FINALE

13.1. Următoarele documente vor fi citite și vor fi interpretate ca fiind parte integrantă a prezentului contract:

- a) caietul de sarcini
- b) Propunerea tehnică;
- c) Propunerea financiară;

13.2. Documentele contractului vor fi întocmite în limba română.

13.3. Prezentul Contract reprezintă acordul de voință al părților și se consideră semnat la data aplicării ultimei semnături de către una dintre părți.

13.4. Pentru confirmarea celor menționate, părțile au semnat prezentul Contract în conformitate cu legislația Republicii Moldova, la data și anul indicate, fiind valabil până la 31.12.2023/recepția finală a lucrărilor.

RECHIZITELE JURIDICE, POȘTALE ȘI DE PLĂȚI ALE PĂRȚILOR

ANTREPRENORUL SRL INSTALVEST-GRUP

Adresa: MD-2012, mun. Chisinau
Str. Alexei Sciusev, 102, of. 1
Telefon: 060008002
Cod fiscal: 1008600055595/0306405
Banca: Moldova-Agroindbank SA
Cod: AGRNMD2X723
IBAN: MD46AG000000022512264542

BENEFICIARUL

Primăria com. Lăpușna

Adresa poștală: s. Lăpușna, Hîncești

Telefon: 026951236, 026961123

Cod fiscal: 1007601005752

Banca: TREZORERIA CENTRU-HINCEȘTI

Cod: TREZMD2X

IBAN: 10% garanție bună execuție

Anul 2022:

MD04TRPDAE319230K10852AF -5 420 700,00 lei

MD72TRPCEE518440A01553AA -602 300,00 lei

Anul 2023:

MD04TRPDAE319230K10852AF -6 680 722,36 lei

MD72TRPCEE518440A01553AA -742 303,00 lei

SEMNĂTURILE PĂRȚILOR ANTREPRENOR

Administrator Dinu Ciobanu

BENEFICIAR

Primarul com. Lăpușna

Chiosa Ion

Anexa nr.1
la Contractul nr.109
din "27" 10. 2022

SPECIFICAȚII TEHNICE

| NNr. | Denumirea lucrărilor | Cod CPV | Specificarea tehnică deplină solicitată de către autoritatea contractantă | Specificarea tehnică deplină propusă de către ofertant | Standarde de referință |
|------|---|------------|---|--|------------------------|
| 1. | <i>Construcția sistemului de aprovizionare cu apă și canalizare, fântina arteziana în s.Lăpușna, Hincești., conform Devizului de cheltuieli</i> | 45200000-7 | Formularului nr.7 (Deviz local) | conform Formularului nr.7 (Deviz local) | |
| | TOTAL | | | | |

**SEMNĂTURILE PĂRȚILOR
ANTREPRENORUL**

BENEFICIAR

Administrator Dinu Ciobanu

Primarul com.Lăpușna

Chiosa Ion

SPECIFICAȚII DE PREȚ

| NNr. | Denumirea lucrărilor | Cod CPV | Unitatea de măsură | Cantitatea | Prețul unitar Inclusiv TVA | Suma lei MD, Inclusiv TVA | Termenii de executare |
|--------------|---|------------|--------------------|------------|-------------------------------|------------------------------|--------------------------|
| 1. | <i>Construcția sistemului de aprovizionare cu apă și canalizare, fântina arteziana în s.Lăpușna, Hincești., conform Devizului de cheltuieli</i> | 45200000-9 | lucrari | 1 | 13 446 025,36 | 13 446 025,36 | 31.12.2023 |
| TOTAL | | | | | | 13 446 025,36 | |

SEMNĂTURILE PĂRȚILOR ANTREPRENOR

Administrator Dinu Ciobanu

BENEFICIAR

Primarul com.Lăpușna

Chiosa Ion

Planul calendaristic
 pentru lucrări la obiectului "Construcția sistemului de aprovizionare cu apa și
 canalizare, fântina arteziana în s.Lăpușna, rl.Hîncești."

| № | Denumirea obiectului | Anul 2022 | | Anul 2023 | |
|--------------------|--|-------------------------------------|--------------|-------------------------------------|--------------|
| | | Garanția de bună execuție 10% | 90% | Garanția de bună execuție 10% | 90% |
| 1. | Construcția sistemului de aprovizionare cu apa și canalizare, fântina arteziana în s.Lăpușna, Hîncești., conform Devizului de cheltuieli | 602 300,00 | 5 420 700,00 | 742 303,00 | 6 680 722,36 |
| | | 6 023 000,00 | | 7 423 025,36 | |
| Suma total: | | 13 446 025,36 | | | |

Primarul com.Lăpușna

Digitally signed by Chiosa Ion
 Date: 2022.10.27 14:18:59 EEST
 Reason: MoldSign Signature
 Location: Moldova



Chiosa Ion

SRL INSTALVEST GRUP
 Administrator

Digitally signed by Ciobanu Dinu
 Date: 2022.11.02 09:39:06 EET
 Reason: MoldSign Signature
 Location: Moldova



Dinu Ciobanu



Anexa nr. 10
la Documentația standard nr. 69
din „07” mai 2021

GRAFIC DE EXECUTARE A LUCRĂRILOR
Construcția sistemului de aprovizionare cu apă și canalizare, fântina arteziana în s. Lapusna,
Hincești
(denumirea lucrărilor)

| Nr. d/o | Grupa de obiecte /denumirea obiectului | Anul | | | | | | | | | | | | | | |
|---------|---|------|----|----|------|---|---|---|---|---|---|---|---|----|----|----|
| | | 2022 | | | 2023 | | | | | | | | | | | |
| | | Luna | | | | | | | | | | | | | | |
| | | 10 | 11 | 12 | 1 | 2 | 3 | 4 | 5 | 6 | 7 | 8 | 9 | 10 | 11 | 12 |
| 1. | Construcția sistemului de aprovizionare cu apă și canalizare, fântina arteziana în s. Lapusna, Hincești | | | | | | | | | | | | | | | |
| | 01-12-12 9301 | | | | | | | | | | | | | | | |
| | 01-12-12 9302 | | | | | | | | | | | | | | | |
| | 01-12-12 9303 | | | | | | | | | | | | | | | |
| | 01-12-12 9304 | | | | | | | | | | | | | | | |
| | 01-12-12 9305 | | | | | | | | | | | | | | | |
| | 01-12-13 9301 | | | | | | | | | | | | | | | |
| | 01-12-13 9302 | | | | | | | | | | | | | | | |
| | 01-12-13 9303 | | | | | | | | | | | | | | | |
| | 01-12-13 9304 | | | | | | | | | | | | | | | |
| | 01-12-13 9305 | | | | | | | | | | | | | | | |
| | 01-12-AE.ST-2-1 | | | | | | | | | | | | | | | |
| | 01-12-J-12-0-PG-7-1 | | | | | | | | | | | | | | | |
| | 01-12-L-PG-7-1 | | | | | | | | | | | | | | | |
| | 01-12-13.1-R-2-5 | | | | | | | | | | | | | | | |
| | 01-12-13.1-TH-2-5 | | | | | | | | | | | | | | | |
| | 01-12-12-TH-2-4 | | | | | | | | | | | | | | | |
| | 01-12-12-R-2-3 | | | | | | | | | | | | | | | |

Data completării 12.10.2022

Semnat: _____

Nume: Ciobanu Dinu

Funcția în cadrul firmei: Administrator

Denumirea firmei și sigiliu: Instalvest Grup SRL

Digitally signed by Ciobanu Dinu
Date: 2022.10.13 14:39:02 EEST
Reason: MoldSign Signature
Location: Moldova



Digitally signed by Turcan Denis
Date: 2022.10.13 15:49:10 EEST
Reason: MoldSign Signature
Location: Moldova



INVESTITOR:
Primaria s. Lapusna, r-ul Hincesti

Anexa nr. 1
la Regulamentul de recepție a
construcțiilor și instalațiilor aferente

PROCES-VERBAL
DE RECEPȚIE LA TERMINAREA LUCRĂRILOR

Nr. 10 din 30.11.2022

Privind lucrările "Construcția sistemului de aprovizionare cu apă potabilă și canalizare, fântina arteziană în s. Lapusna, r-nul Hincesti".

1. Lucrările intermediare au fost executate în baza Contractului de Antrepriza nr. 109 din 26.10.2022 în sumă de 819 964,64 Lei (inclusiv TVA).
2. Comisia de recepție și-a desfășurat activitatea la data de 30.11.2022, fiind formată din:

Președintele Comisiei:

Prim. Chișcu Ștefan
Vintulest v.

Primar
Ștefan

Membrii Comisiei:

Nopit Sergiu
Mas. masa N.
Redu S.

cons. local
Resp. și apă
PSI (RST)

(numele, prenumele)

(calitatea)

3. Au mai participat la recepție:

Nicolae Nani
numele, prenumele)

Inginer Instalvest Grup SRL
(calitatea)

4. Constatările comisiei de recepție:

1) din documentația scrisă și desenată, care trebuia prezentată, au lipsit sau sînt incomplete piesele cuprinse în lista-anexă nr. 1; **Prevederile proiectului tehnic au fost respectate.**

2) lucrările cuprinse în lista-anexă nr. 2 nu au fost executate, **Nu sunt.**

3) în lucrările, cuprinse în lista-anexă nr.3, nu s-au respectat prevederile proiectului. **Nu sunt**

5. Comisia de recepție, în urma constatărilor făcute, propune:

De permis recepția la terminarea lucrărilor intermediare, executate conform Contractului de Antrepriza nr. 109 din 26.10.2022.

6. Comisia de recepție motivează propunerea făcută prin:

De receptionat

7. Comisia de recepție recomandă următoarele:

De receptionat

8. Prezentul proces-verbal, conținând 2 file și a fost încheiat astăzi 30 noiembrie 2022 la sediul Primărie din s. Lapusna.

Comisia de recepție:

Specialist

Președinte:

Membri:

Primar Claudiu
Victoria
Nesit Serghiu
Bodiu Serghiu
Stas neaga
Solomonu Tatiana

(numele, prenumele, semnătura)



9. Lucrarea este Finalizata

DA

TRANSMISĂ:

PRIMITĂ:

EXECUTANTUL:

INVESTITORUL:

"30" noiembrie 2022

"30" noiembrie 2022



(semnătura)



CONTRACT DE FURNIZARE

Prezentul Contract de Furnizare Nr. 47, denumit în continuare "Contract", este încheiat astăzi 28 iunie 2021, în municipiul Chișinău, Republica Moldova, între:

„INSTALVEST GRUP” SRL cu adresa juridica în mun. Chișinău, bd. Dacia nr. 49/6, of. 333, tel: 060008002, fax: 030555783, e-mail: office@rezervoare.md, c/f: 1008600055595, cod TVA 0306405, IBAN: MD46AG000000022512264542, deschis la BC Moldova-Agroindbank SA, Sucursala Centru-Chișinău, codul băncii AGRNMD2X723, reprezentata prin directorul Dinu Ciobanu denumită în continuare Vanzător, și

„DANUBE OIL COMPANY” SRL cu sediul în mun. Chișinău, str. Lev Tolstoi, nr. 27, tel: 060 012 203, tel Tel (+373) 22 889 345, e-mail: ana.ganenco@transoilcorp.com c/f 1003600036861, TVA: 0210314, cod IBAN: MD41AG000000022513872989, deschis la BC „Moldova Agroindbank” SA, reprezentata prin directorul Tatiana Babakova, numit în cele ce urmează Cumpărător, ambele denumite în continuare colectiv "Părți" sau individual – "Parte".

ARTICOLUL 1: Obiectul Contractului

1.1. Vanzătorul se obligă să vândă Utilaj, iar Cumpărătorul să cumpere:

- 1 (una) Stație de Epurare cu alimentare secvențiala (SBR- sequencing batch reactor) cu debit zilnic de 40 mc/zi, conform Ofertei nr. 215 din 09.06.2021 (Anexa no 1);
 - 1 (unu) Separator de hidrocarburi cu bypass 100 l/s, bypass 500 l/s, conform Ofertei din data de 08.06.2021 (Anexa no 2);
 - 1 (unu) Separator de hidrocarburi 3 l/s, volum 2 mc, conform Ofertei din data de 21.06.2021 (Anexa no 3);
 - 1 (unu) Separator de grăsimi cu montaj subteran 25 l/s, volum 10 mc, conform Ofertei din data de 09.06.2021; (Anexa no 4)
 - 1 (unu) Separator de grăsimi cu montaj subteran 12 l/s, volum 5 mc, conform Ofertei din data de 21.06.2021 (Anexa no 5)
- (Producator—CiberNet, Romania) parte integranta a prezentului Contract, având specificația tehnică, acceptată de Cumpărător, conform documentelor însoțitoare.

1.2. Vanzătorul se obligă să presteze serviciul de supervizare pe parcursul montării Utilajului și în perioada punerii în funcțiune.

1.3. Vanzătorul va livra proiectul tehnologic verificat al stației de epurare pentru a fi prezentat la instituțiile de stat pentru acreditare în termen de 5 zile lucrătoare de la data semnării contractului.

ARTICOLUL 2: Condiții de livrare. Recepția cantitativă.

2.1. Livrarea utilajului menționat în articolul 1.1. al prezentului contract, se face în termen de 40 zile calendaristice, de la data confirmării plății avansului de către Cumpărător.

2.2. Vanzătorul va livra produsele pe adresa Portul Internațional Liber Giurgiulești, s. Giurgiulesti, r-ul Cahul.

2.3. Livrarea se face pe baza de factură fiscală, care va conține, în afara altor mențiuni cerute de lege, specificația mărfurilor, codurile de comercializare, prețul în MDL.

2.4. Recepția cantitativă și calitativă a mărfurilor/produselor se va face de Cumpărător, prin delegații săi, în mod obligatoriu, la data livrării în condiția de livrare prevăzută în pct. 2.1.

ARTICOLUL 3: Preț. Modalitatea de plată

3.1. Prețul total al prezentului Contract constituie 67,500 (saizeci și șapte mii cinci sute) EUR (inclusiv 0%T.V.A.).

3.2. Plata se va efectua de către Cumpărător după cum urmează:

50% - avans 33,750 EUR în decurs de 3 zile lucrătoare de la data semnării prezentului contract;

30% - 20,250 EUR - cu 3 zile înainte de data livrării, în urma unei notificări scrise primite de la Furnizor;



10% - 6,750 EUR - in termen de 15 zile de la data livrării;

10% - 6,750 EUR - la data punerii în funcțiune a stației de epurare (PIF) și altor Utilaje conform contractului, dar nu mai târziu de 60 zile de la data livrării.

3.3. Cumpărătorul va efectua plata în lei, în contul indicat de Vânzător la cursul Băncii Naționale a Moldovei din data plății.

3.4. Cumpărătorul va pune la dispoziția Vânzătorului toate actele doveditoare ce tine de aplicarea regimului 0% a Taxei pe Valoarea Adăugată (T.V.A.).

ARTICOLUL 4: Obligațiile părților

4.1. CUMPARATORUL este obligat să achite toate obligațiile de plată la termenele scadente menționate la pct. 3.2.

4.2. CUMPARATORUL are obligația să descarce, manipuleze, să transporte, să depoziteze și să utilizeze produsele în conformitate cu prescripțiile date de Furnizor prin documentația de însoțire a produselor.

4.3. CUMPARATORUL va notifica în scris VANZATORULUI orice reclamație în perioada de garanție sau postgaranție.

4.4. CUMPARATORUL se obliga ca să asigure la locul amplasamentului produselor construcțiile și condițiile necesare montajului și punerii în funcțiune, respectiv:

- conectarea echipamentelor la conducta principală de intrare cu apă uzată (sistemul de canalizare existent)
- conectarea echipamentelor la conducta principală de ieșire cu apă epurată (conducta de deversare în emisar)
- sursa de energie electrică
- conductele de conexiune de la pompele de alimentare către tancurile de epurare
- linia (conductele) de descărcare de la tancurile de epurare- sub supravegherea VANZATORULUI
- toate lucrările de excavare și construcții civile aferente:
- platforma beton pentru automatizare;
- scări, platforme, împrejmuire incintă.

4.5. La cererea Cumpărătorului, Vânzătorul este obligat în cel mult 7 zile lucrătoare să efectueze reglarea, testarea și punerea în funcțiune a stației de epurare, prin întocmirea procesului-verbal de punerea în funcție.

ARTICOLUL 5: Rezilierea contractului:

5.1. Dacă nu se va conveni, în scris, altfel, oricare dintre părți are dreptul de a notifica rezilierea acestui contract în cazul:

- a) încălcării oricăreia dintre prevederile contractului;
- b) în cazul insolvenței ori a falimentului oricăreia dintre părți;
- c) acordul părților.

5.2. În condițiile de mai sus, rezilierea se produce de plin drept, fără vreo somație, notificare, trecerea vreunui termen sau altă formalitate prevăzută de lege.

5.3. În cazul în care contractul va fi reziliat din vina Cumpărătorului, avansul nu va fi returnat acestuia.

ARTICOLUL 6: Forță Majoră:

6.1. Niciuna dintre părțile contractante nu va fi răspunzătoare pentru neexecutarea ori executarea necorespunzătoare, totală sau parțială, a oricăreia dintre obligațiile rezultând din acest contract, în caz de Forță Majoră.

6.2. Constituie Forță Majoră orice împrejurare sau eveniment imprevizibil, însurmontabil și în afara voinței și/sau a controlului oricăreia dintre părțile contractante, precum dar nu limitat la: război, calamități naturale, incendiu, rebeliuni, carantină, decizii guvernamentale, contingentări, restricții de import și altele asemenea.

6.3. Partea care invocă Forță Majoră este obligată să o notifice în termen de 15 zile calendaristice, de la data producerii, și aceasta trebuie să fie dovedită cu documente, certificate de la Camera de Comerț și Industrie a Moldovei.

6.4. Lipsa notificării scrise, în termenul stabilit, ori a documentelor doveditoare, transmise părții interesate în cel mult 15 zile de la data încetării Forței Majoră, decade partea interesată din dreptul de a fi exonerată de răspundere.

ARTICOLUL 7: Garantii: Răspunderea pentru vicii. Penalități de întârziere

7.1. Termenul de garanție a stației de epurare este de 2 ani de la data livrării.

7.2. Perioada de monitorizare a stației de epurare este de 3 luni din data punerii în funcțiune.

7.3. În cazul în care produsele nu corespund standardelor de calitate, prezintă vicii aparente sau ascunse, VANZATORUL va asigura înlocuirea Utilajului, fără costuri suplimentare în sarcina CUMPARATORULUI, pe toată durata perioadei de garanție.

7.4. VANZATORUL va asigura, contra cost, service post garanție, piese de schimb și consumabile pe durata medie de utilizare a produselor.

7.5. VANZATORUL nu răspunde pentru defecțiunile apărute ca urmare a nerespectării, de către CUMPARATOR, a condițiilor de depozitare și conservare, precum și a condițiilor prevăzute în instrucțiunile de utilizare și întreținere a produselor și certificatului de calitate și garanție.

7.6. Remedierea defecțiunilor se face pe cheltuiala VANZATORULUI, dacă CUMPARATORUL a respectat regulile de exploatare și depozitare indicate de acesta. În caz contrar, costul reparației va fi suportat de CUMPARATOR.

7.7. Termenul pentru remedierea defecțiunilor va fi de maximum 5 zile lucrătoare de la data primirii de către VANZATOR a actului de reclamație (actul de reclamație este documentul prin care CUMPARATORUL înștiințează VANZATORUL despre defecțiunile sau viciile aparente sau ascunse constatate).

7.8. Produsele defectate în termen de garanție vor fi remediate de către VANZATOR la sediul CUMPARATORULUI prin grija, pe cheltuiala și pe riscul său.

7.9. VANZATORUL se obligă să asigure limitele maxime ale indicatorilor de calitate ai apelor uzate deversate în emisar în conformitate cu documentația normativă de încercări NTPA 001 și Hotărârei Guvernului Republicii Moldova nr 950 din 25.11.2013 și tuturor cerințelor legislative a Republicii Moldova.

7.10. CUMPARATORUL se obligă să asigure condițiile necesare ca toți parametrii apelor uzate la intrarea în stație de epurare CRIBERNET să fie conform buletinului NTPA 002.

7.11. În cazul în care Vânzătorul nu va livra echipamentele la termenul stabilit în contract, acesta va plăti penalități de întârziere de 0,01% pe zi din valoarea Utilajului nelivrate.

7.12. Neplata în termen, conform pct. 3.2 și neexecutarea lucrărilor în termen conform pct. 4.3, conduce la plata unei penalități de către Cumpărător în mărime de 0,01%, pentru fiecare zi de întârziere.

ARTICOLUL 8: Litigii. Dispoziții finale.

8.1. Orice litigiu decurgând din sau în legătură cu acest contract, inclusiv referitor la încheierea, executarea ori desființarea lui, se va soluționa în instanțele Judecătorești a R.Moldova potrivit competenței.

8.2. Prin încheierea prezentului contract, orice neînțelegere, scrisă sau verbală, anterioară acestei date, își încetează de drept valabilitatea, fără vreo somație sau altă formalitate prevăzută de lege.

8.3. Prezentul contract de furnizare intră în vigoare la data semnării lui.

VINZATOR

“INSTALVEST GRUP” SRL

Dinu Ciobanu
Director



CUMPARATOR

„DANUBE OIL COMPANY” SRL

Tatiana Babakova
Director





Anexa nr. 1

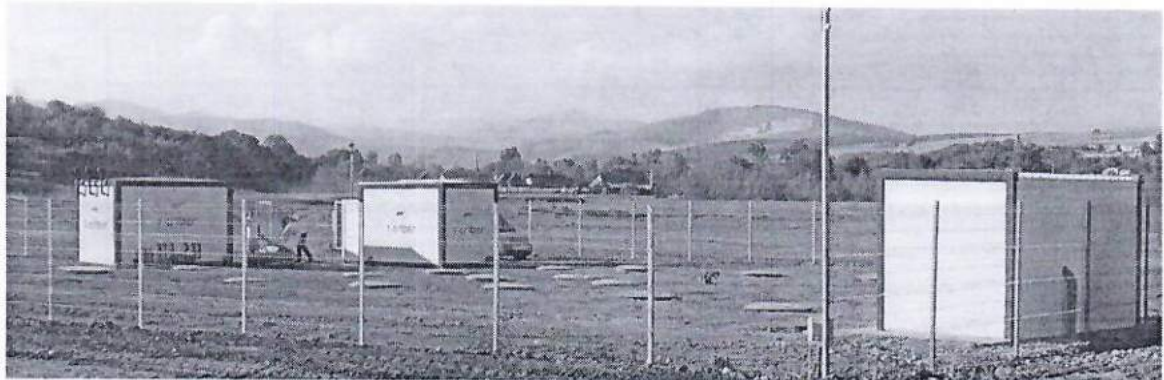

OFERTĂ TEHNICĂ ȘI COMERCIALĂ
SISTEM DE EPURARE A APELOR UZATE MENAJERE
STAȚIE DE EPURARE

Nr. 215 din data de 09.06.2021

BENEFICIAR: „DANUBE OIL COMPANY” SRL

LUCRARE: Portul Internațional Liber Giurgiulești, s. Giurgiulesti, r-ul Cahul.



Caracteristici tehnice principale

| | |
|--------------------------|--|
| Tehnologie | S.B.R. (sequencing batch reactor) |
| Capacitate | 40 mc/zi = 265 LE |
| Q orar maxim | 2.5 mc/h |
| Q zilnic maxim | 40 mc/zi |
| Q zilnic minim | 25 mc/zi |
| Parametri de funcționare | influent conform NTPA 002 / 2002 efluent conform NTPA 001 /2002 |

Termenul de valabilitate al ofertei: 30 zile.





Anexa nr. 1

Stimati Domni/Doamne,

Vă mulțumim pentru încrederea pe care o acordați produselor noastre. Prin prezenta, vă transmitem oferta noastră în concordanță cu cererea dumneavoastră de ofertă și cu documentele tehnice transmise împreună cu aceasta.

Caracteristicile tehnice ale ofertei

Lista detaliată de dotări și echipamente care compun SISTEMUL COMPLET de epurare pentru apă uzată CriberSBR 40 mc /zi / 265 LE produs de compania 1st Criber, bazată pe tehnologia de tip S.B.R. și având componentă principală bazinele din P.A.F.S.:

1. Stație de epurare CriberSBR 40 mc/zi

1.1. Treaptă de epurare mecanică

1.1.1. Gratar rar cu curatare manuala montat in decantorul primar

| | |
|------------------------|--------------|
| Deschiderea intre bare | e=10 mm |
| Q dimensionare gratar | Q= 10 l/s |
| Material | INOX cu PAFS |

1.1.2. Decantor primar subteran, din PAFS, pentru omogenizare debite

| | |
|------------------------------|--|
| Volum | 30 mc |
| Diametru | 3.00 m |
| Material | P.A.F.S. |
| Adâncime maximă de îngropare | 1 m pământ peste generatoarea superioară |

Acest compartiment face parte dintr-un singur rezervor cu un volum de 80 mc, Diametru 3.00 m , lungime 11.89 m

Racord alimentare stație de epurare din PVC, SN 4, cu diametru de 250 mm

1.1.3. Electropompă submersibilă pentru alimentare reactor biologic – 2 buc.

| | |
|---------------------|-----------------------|
| Debit electropompă | Q=13 mc/h |
| Înălțime de pompare | H=4 mH ₂ O |
| Putere instalată | 1.0 KW |
| Producător | Wilo sau similar |

1.2. Treaptă de epurare biologică din P.A.F.S.

1.2.1. Reactor biologic unicameral

| | |
|-------------|----------|
| Volum total | 50 mc |
| Diametru | 3.00 m |
| Material | P.A.F.S. |

Acest compartiment face parte dintr-un singur rezervor cu un volum de 80 mc, Diametru 3.00 m , lungime 11.89 m



Preț: (fara TVA) 43 917 Euro

Consum electric

| | |
|-------------------------|--|
| Putere instalată | 10.00 kW |
| Putere maximă absorbită | 5.00 kW/oră – funcționează maxim 16 ore/zi |
| Tensiune de alimentare | 380 V, 50 Hz |

Beneficiile stației de epurare Cribler SBR 40 mc/zi

- poate funcționa cu variații scurte ale debitului cuprinse între 20 - 40 mc/zi
- bazinele necesare stației de epurare sunt incluse în ofertă
- configurație simplă, în funcție de racordul de intrare/evacuare apă
- sunt ușor de manipulat, greutate < 1.5 tone/bazin
- consum redus de energie electrică
- punerea în funcțiune a instalației – asigurată tehnic de producător
- consiliere în vederea executării lucrărilor de montaj (firma noastră nu execută excavatiile pentru montaj);
- instruirea unui om pentru operarea stației de epurare

Termenul de punere în funcțiune:

În 14 zile lucrătoare de la solicitarea prin notificare scrisă a beneficiarului.

Termenul de garanție:

- **STANDARD:** 24 de luni de la livrare
- **GARANȚIE EXTINSĂ:** la solicitarea beneficiarului, contra cost/fiecare an pentru care se solicită garanție suplimentară

Alte informații

Oferta transmisă include echipamentele standard și optionale, serviciile solicitate și alte elemente și servicii solicitate de beneficiar, cu excepția celor care nu fac obiectul de activitate al producătorului:

- lucrările de construcții civile necesare sistemului de epurare (bazine din beton, platforme pentru poziționarea containerelor, excavații/acoperire/manipulare a echipamentelor grele), alimentarea cu energie electrică și cablurile electrice până



Anexa nr. 1

la stația de epurare, alimentarea cu apă brută a stației de epurare, evacuarea apei epurate către emisar, alimentarea cu apă potabilă a containerului, împrejmuirea cu gard de protecție și, în general, orice produs, lucrare sau serviciu nespecificat în această ofertă.

Pentru orice alte solicitări și detalii vă rugăm să consultați să ne contactați la: office@rezervoare.md și vă asigurăm de răspunsul nostru în cel mai scurt timp posibil.

Cu convingerea unei bune colaborări, vă asigurăm de întreaga noastră considerație și implicare!

Dinu Ciobanu
Tel: 060008002





InstalVest GRUP

sisteme de epurare și stocare

Instalvest-Grup SRL, c/f: 1008600055595, TVA: 0306405

BC "Moldova-Agroindbank" SA, Filiala Centru-Chisinau

IBAN: MD46AG000000022512264542 cod: AGRNMD2X415

mun. Chisinau, bd. Dacia nr. 49/6, of. 333

Anexa nr. 1

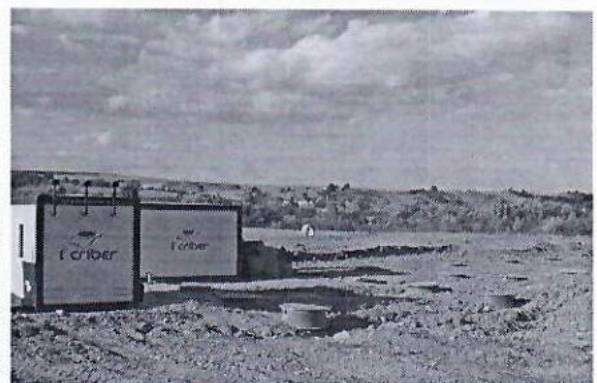
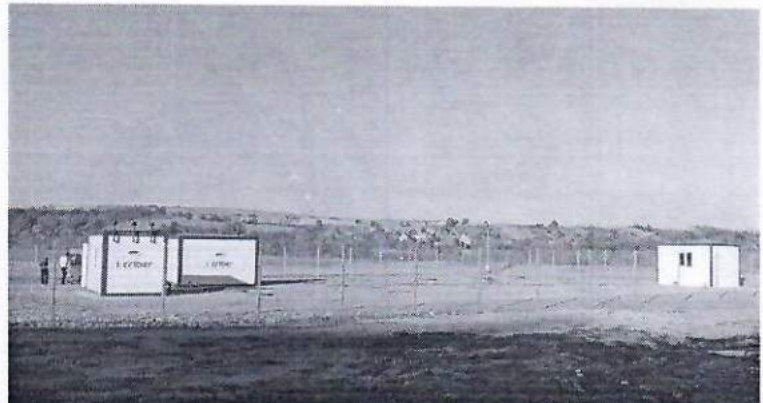
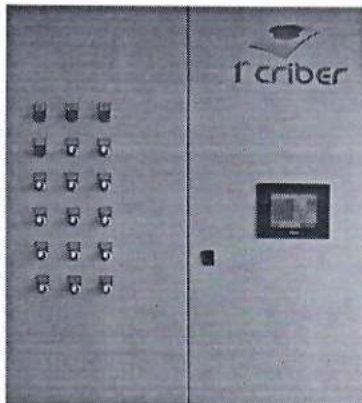
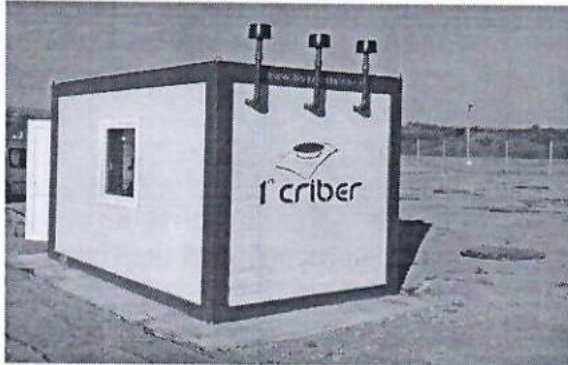

NOTĂ: Toate fotografiile produselor prezentate au caracter informativ, pot diferi față de produsul vândut și pot arata accesorii ce nu sunt incluse în pachetul standard al produsului. Fotografiile produselor pot diferi în realitate. Imaginile descrise au titlu informativ, putând fi schimbate fără înștiințarea prealabilă și nu constituie obligativitate contractuală. Acestea nu obligă firma producătoare în niciun fel față de client. Înainte de a achiziționa un produs cereți informații de actualitate și exacte despre produs.

www.rezervoare.md

e-mail: office@rezervoare.md, mob: 060008002



InstalVest GRUP Instalvest-Grup SRL, c/f: 1008600055595, TVA: 0306405

BC "Moldova-Agroindbank" SA, Filiala Chisinau-Centru
IBAN: MD46AG00000022512264542 cod: AGRNMD2X723
mun. Chisinau, bd. Dacia nr. 49/6, of. 333

Anexa nr. 2

OFERTĂ SEPARATOR DE HIDROCARBURI

Data întocmirii ofertei: 08.06.2021

Valabilitate ofertă: 30 de zile

Sisteme epurare ape uzate - Sisteme stocare lichide - Sisteme agricultură - Ambarcațiuni

Către: **DANUBE OIL COMPANY SRL**

Vă mulțumim pentru interesul față de produsele 1st Criber și vă transmitem soluția tehnică și comercială personalizată pentru produsul solicitat.

Caracteristici

| | |
|-------------------------------------|-----------------------------|
| Material de fabricație | PAFS/GRP/FRP/PAFSIN |
| Cod separator de hidrocarburi | SH-TN100-mM-40-3-6.23-By500 |
| Debit separator | 100 l/s |
| Bypass | DA |
| TN bypass | 500 l/s |
| Tip trapă nămol | MEDIE |
| Volum separator | 20 mc |
| Volum trapă nămol/deznisipator | 20 mc |
| Volum total separator | 40 mc |
| Număr bazine | 1 |
| Diametru separator | 3 m |
| Lungime totală | 6.22 m |
| Adâncime de îngropare | 1.50 m |
| Diametru racord alimentare/evacuare | 400 mm |
| Preț (fara TVA) | 14 792 EURO |





Anexa nr. 2

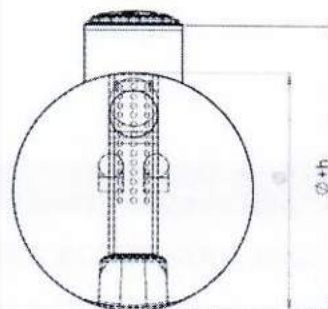
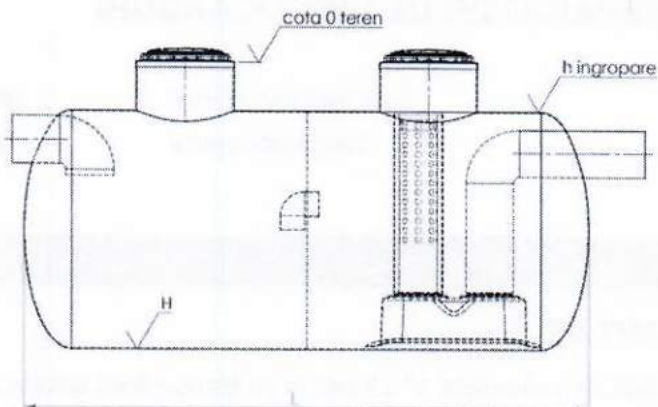

Avantaje:

- randament de 98,9% în separarea hidrocarburilor și a uleiurilor uleiurilor neemulsionate;
- costuri minime de întreținere, ușor de curățat datorită suprafeței interioare lucioase;
- costuri de instalare scăzute datorită livrării asamblate, gata pentru montaj;
- costuri minime de golire datorită proiectării corespunzătoare a volumului interior;
- încărcare hidrocarburi în efluent < 5 mg/litru (cu filtru coalescent inclus), pentru evacuare în emisar natural;
- încărcare hidrocarburi în efluent < 100 mg/litru (fără filtru coalescent), pentru evacuare în canalizare;
- poate separa hidrocarburi cu masa volumică mai mică < 950 mg/cm³;
- manipulare simplă datorită greutății reduse, oferită de material (P.A.F.S.) ;
- durată de viață mare datorită materialului din care sunt confecționate.



De ce separatorul de hidrocarburi?

- calitatea apelor trebuie protejată – unele activități generează cantități semnificative de lichide insolubile (uleiuri, hidrocarburi), care plutesc la suprafață, ducând la diminuarea transferului de oxigen dintre aer și apă;
- separatorul de hidrocarburi este un sistem conceput special pentru a separa lichidele ușoare din apele reziduale
- un separator dimensionat corect reduce costurile de operare ale beneficiarului
- permite funcționarea în conformitate cu normele de mediu și Normele Europene
- este testat la încărcări statice și dinamice



Anexa nr. 2

Tot ce trebuie să știi despre separatorul de hidrocarburi 1st Criber

- se bazează pe principiul diferenței de densitate a apei și a uleiurilor minerale (**principiul coalescenței**) și separarea gravitațională a materiilor grele (noroi/nisip), care se depun în decantorul de aluviuni (trapa de nămol) din interiorul separatorului de hidrocarburi 1st Criber
- nu necesită sursă externă de energie sau substanțe chimice
- **economie de spațiu**, dată de configurația separatorului de hidrocarburi cu trapă de separare nămol/aluviuni inclusă
- **trapa de nămol este configurată în 3 variante** (capacitate mică, medie sau mare), permițând decantarea unor cantități variabile, în funcție de suprafața deservită și cantitatea de nămol din apa colectată
- sistemul este dotat cu filtru coalescent în conformitate cu SR - EN 858-1-2
- obturatorul automat flotant este calibrat pentru fluide cu densități între 0.85 – 0.95 g/cmc
- în partea superioară este dotat cu **două guri de vizitare**, utilizate pentru prevelarea de probe și pentru evacuarea nămolului și a hidrocarburilor
- pentru preluarea debitelor mari de apă (ex: ploii abundente), poate fi achiziționat un separator de hidrocarburi cu bypass care permite reținerea hidrocarburilor și dirijarea pe bypass a surplusului de apă până la de 5 ori mai mare decât debitul nominal.

Separator de hidrocarburi fără bypass

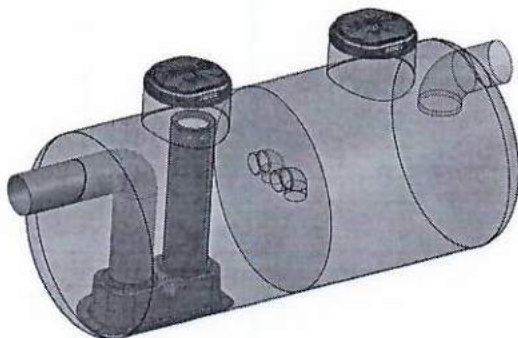

Separator de hidrocarburi cu bypass

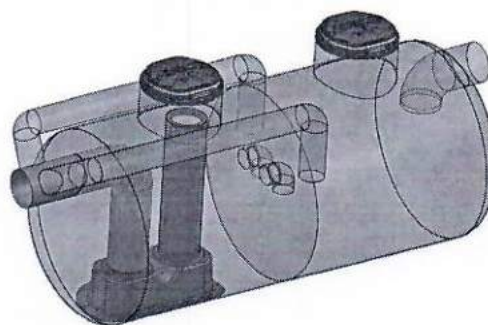

Telefon:

Dinu Ciobanu

060008002

E-mail:

dinu.ciobanu@rezervoare.md





InstalVest GRUP Instalvest-Grup SRL, c/f: 1008600055595, TVA: 0306405

BC "Moldova-Agroindbank" SA, Filiala Chisinau-Centru
IBAN: MD46AG000000022512264542 cod: AGRNMD2X723
mun. Chisinau, bd. Dacia nr. 49/6, of. 333

Anexa nr. 3

OFERTĂ SEPARATOR DE HIDROCARBURI

Data întocmirii ofertei: **21.06.2021**

Valabilitate ofertă: **30 de zile**

Sisteme epurare ape uzate - Sisteme stocare lichide - Sisteme agricultură - Ambarcațiuni

Către: **DANUBE OIL COMPANY SRL**

Vă mulțumim pentru interesul față de produsele 1st Criber și vă transmitem soluția tehnică și comercială personalizată pentru produsul solicitat.

Caracteristici

| | |
|-------------------------------------|----------------------------|
| Material de fabricație | PAFS/GRP/FRP/PAFSIN |
| Cod separator de hidrocarburi | SH-TN3-mM-2-1.2-1.9 |
| Debit separator | 3 l/s |
| Bypass | NU |
| TN bypass | 0 l/s |
| Tip trapă nămol | MEDIE |
| Volum separator | 1 mc |
| Volum trapă nămol/deznisipator | 1 mc |
| Volum total separator | 2 mc |
| Număr bazine | 1 |
| Diametru separator | 1.2 m |
| Lungime totală | 1.90 m |
| Adâncime de îngropare | 1.50 m |
| Diametru racord alimentare/evacuare | 110 mm |
| Preț (fara TVA) | 2 333 EURO |





Anexa nr. 3

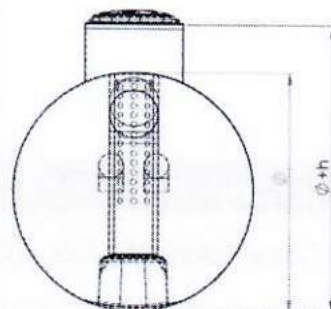
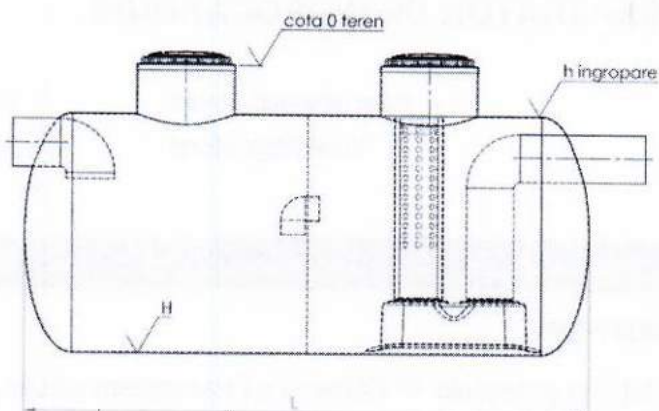

Avantaje:

- randament de 98,9% în separarea hidrocarburilor și a uleiurilor uleiurilor neemulsionate;
- costuri minime de întreținere, ușor de curățat datorită suprafeței interioare lucioase;
- costuri de instalare scăzute datorită livrării asamblate, gata pentru montaj;
- costuri minime de golire datorită proiectării corespunzătoare a volumului interior;
- încărcare hidrocarburi în efluent < 5 mg/litru (cu filtru coalescent inclus), pentru evacuare în emisar natural;
- încărcare hidrocarburi în efluent < 100 mg/litru (fără filtru coalescent), pentru evacuare în canalizare;
- poate separa hidrocarburi cu masa volumică mai mică < 950 mg/cm³;
- manipulare simplă datorită greutății reduse, oferită de material (P.A.F.S.) ;
- durată de viață mare datorită materialului din care sunt confecționate.



De ce separatorul de hidrocarburi?

- calitatea apelor trebuie protejată – unele activități generează cantități semnificative de lichide insolubile (uleiuri, hidrocarburi), care plutesc la suprafață, ducând la diminuarea transferului de oxigen dintre aer și apă;
- separatorul de hidrocarburi este un sistem conceput special pentru a separa lichidele ușoare din apele reziduale
- un separator dimensionat corect reduce costurile de operare ale beneficiarului
- permite funcționarea în conformitate cu normele de mediu și Normele Europene
- este testat la încărcări statice și dinamice



Anexa nr. 3

Tot ce trebuie să știi despre separatorul de hidrocarburi 1st Crier

- se bazează pe principiul diferenței de densitate a apei și a uleiurilor minerale (**principiul coalescenței**) și separarea gravitațională a materiilor grele (noroi/nisip), care se depun în decantorul de aluviuni (trapa de nămol) din interiorul separatorului de hidrocarburi 1st Crier
- nu necesită sursă externă de energie sau substanțe chimice
- **economie de spațiu**, dată de configurația separatorului de hidrocarburi cu trapă de separare nămol/aluviuni inclusă
- **trapa de nămol este configurată în 3 variante** (capacitate mică, medie sau mare), permițând decantarea unor cantități variabile, în funcție de suprafața deservită și cantitatea de nămol din apa colectată
- sistemul este dotat cu filtru coalescent în conformitate cu SR - EN 858-1-2
- obturatorul automat flotant este calibrat pentru fluide cu densități între 0.85 – 0.95 g/cm³
- în partea superioară este dotat cu **două guri de vizitare**, utilizate pentru prevelarea de probe și pentru evacuarea nămolului și a hidrocarburilor
- pentru preluarea debitelor mari de apă (ex: ploii abundente), poate fi achiziționat un separator de hidrocarburi cu bypass care permite reținerea hidrocarburilor și dirijarea pe bypass a surplusului de apă până la de 5 ori mai mare decât debitul nominal.

Separator de hidrocarburi fără bypass

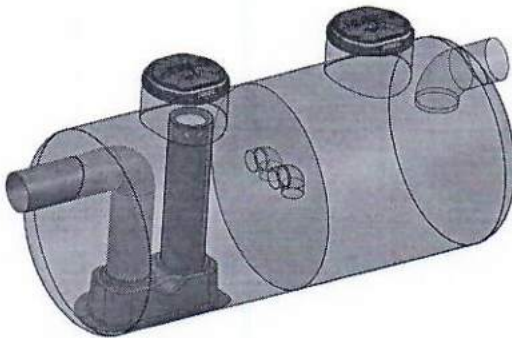

Separator de hidrocarburi cu bypass

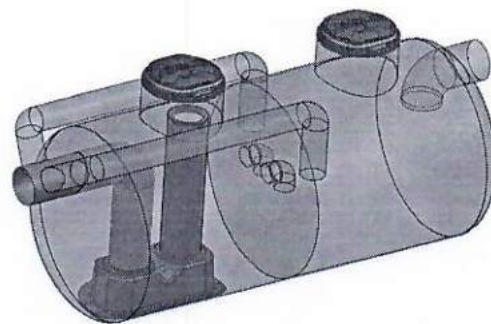

Telefon:

Dinu Ciobanu

060008002

E-mail:

dinu.ciobanu@rezervoare.md



www.rezervoare.md

e-mail: office@rezervoare.md, mob: 060008002



InstalVest GRUP

sisteme de epurare si stocare

Instalvest-Grup SRL, c/f: 1008600055595, TVA: 0306405
BC "Moldova-Agroindbank" SA, Filiala nr. 7, Chisinau
IBAN: MD46AG00000022512264542 cod: AGRNMD2X415
mun. Chisinau, bd. Dacia nr. 49/6, of. 333

Anexa nr. 4

- zonă separare grăsimi ;
- zonă depozitare grăsimi.
- cerințe minime de pregătire structurală a amplasamentului ;
- calitate înaltă la prețuri minime ;
- durată de viață îndelungată : combate colmatarea țevelor de canalizare ;
- rezistent la coroziune bacteriologică ;
- rezistă la temperaturi ridicate (40° C)

Pentru informații suplimentare, contactați-mă cu încredere.

Dinu Ciobanu,

Email: dinu.ciobanu@rezervoare.md

Telefon: 060008002





Anexa nr. 5

Data: 21.06.2021
Ofertă valabilă 30 de zile.

OFERTĂ TEHNICĂ ȘI FINANCIARĂ Separator grăsimi – montaj subteran

Client: DANUBE OIL COMPANY SRL

Compania 1st Criber vine în sprijinul agenților economici care prin natura activității lor, au nevoie să pre-epureze apele provenite de la diverse unități de alimentație publică. Astfel, separatoarele de grăsimi cu montaj subteran proiectate și produse de noi, reprezintă soluția optimă, având în vedere că respectă Standardul European SREN-1825.

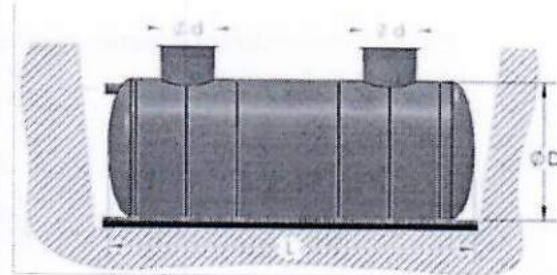
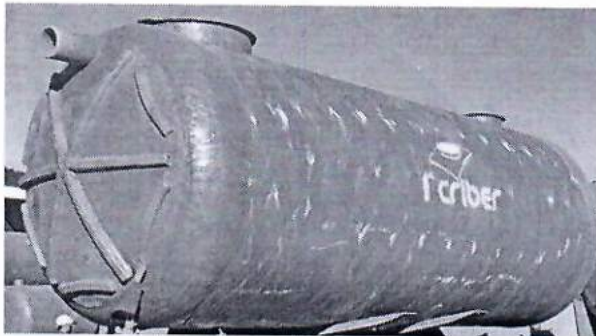

| | |
|------------------------------|-------------|
| Debit (l/s) | 12 |
| Adâncime de îngropare (m) | 1.40 |
| Volum (mc) | 5 |
| Diametru (m) | 1.6 |
| Lungime totală (m) | 2.63 |
| Volum trapă nămol (mc) | 1.2 |
| Volum camera degresare (mc) | 2.88 |
| Volum zonă depozitare (mc) | 0.48 |
| Număr guri de vizitare (buc) | 2 |
| Diametru gură vizitare (m) | 0.6 |
| Preț (fara TVA) | 2 458 EURO* |

Caracteristicile si avantajele produsului:

- manipulare ușoară datorită materialului din care sunt confecționate ;
- instalare simplă și rapidă, fără costuri suplimentare și beton ;
- eficiență ridicată :
 - dotat cu : - trapă nămol ;
 - zonă separare grăsimi;





InstalVest GRUP

sisteme de epurare si stocare

Instalvest-Grup SRL, c/f: 1008600055595, TVA: 0306405
BC "Moldova-Agroindbank" SA, Filiala Centru-Chisinau
IBAN: MD46AG000000022512264542 cod: AGRNMD2X723
mun. Chisinau, bd. Dacia nr. 49/6, of. 333

Anexa nr. 5

- zonă depozitare grăsimi.
- cerințe minime de pregătire structurală a amplasamentului;
- calitate înaltă la prețuri minime ;
- durată de viață îndelungată : combate colmatarea țevelor de canalizare ;
- rezistent la coroziune bacteriologică ;
- rezistă la temperaturi ridicate (40° C)

Pentru informații suplimentare, contactați-mă cu încredere.

Dinu Ciobanu

Email: dinu.ciobanu@rezervoare.md

Telefon: 060008002



**PROCES-VERBAL
DE RECEPȚIE A LUCRĂRILOR**

Nr. 35 din 29.10.2021

Privind lucrările de montare și punere în funcțiune a Stației de Epurare cu alimentare secvențială (SBR- sequencing batch reactor) cu debit zilnic de 40 m³, a separatoarelor de hidrocarburi și separatoarelor de grasimi, executate în cadrul contractului nr. 47 din 28.06.2021 încheiat între „**INSTALVEST GRUP**” SRL în calitate de „Executant” și **DANUBE OIL COMPANY**” SRL în calitate de „Beneficiar”, pentru lucrările de montare și punere în funcțiune a Stației de Epurare cu alimentare secvențială (SBR- sequencing batch reactor) cu debit de 40 mc/zi, a separatoarelor de hidrocarburi și separatoarelor de grasimi, de la „Fabrica de Uleiuri” din Portul Internațional Liber Giurgiulești.

1. Recepția a avut loc în data de 29 octombrie 2021

2. Comisia de recepție, în urma constatărilor făcute, propune:

Admiterea recepției din punct de vedere cantitativ și calitativ a lucrărilor executate.

3. Comisia de recepție motivează propunerea făcută prin:

Executantul și-a îndeplinit obligațiunile în conformitate cu prevederile contractului nr. 47 din 28.06.2021 și a normativelor tehnice în vigoare.

4. Valoarea declarată a contractului este de 1 424 014 lei, fara TVA.

5. Prezentul proces-verbal, conținând 1 filă, fiind în 2 exemplare a fost încheiat astăzi 29.10.2021 în Portul Internațional Liber Giurgiulești.

EXECUTANTUL:



BENEFICIARUL:





ACHIZIȚII PUBLICE

CONTRACT DE ANTREPRIZĂ Nr. privind achiziția prin

“16” octombrie 2020

BRICENI
(municipiu, oraș)

PĂRȚILE CONTRACTANTE

Prezentul contract este încheiat în urma procedurii de achiziție nr. Nr.ocds-b3dp1-MD 1600697790047 “Alimentarea cu apa a s.Briceni r-onul Donduseni” în baza deciziei grupului de lucru al Primăriei s.Briceni raionul Donduseni Nr. 2 din „08 ” octombrie 2020.

Între

- a. **Primăria s. Briceni**, cu sediul în s. Briceni, r-ul Donduseni telefon: Telefon: 0251-51-236 Cont de decontare: Banca:TREZMD2X Adresa poștală a băncii: Cod:MD35TRPDW319230I11401AB Cod fiscal:1007601006829, a.2020 suma 2352942.00, a.2021 suma 1867058.00, reprezentat prin Oleg Jitari, Primar în calitate de Beneficiar, pe de o parte,

și

- b. **Instalvest Grup SRL**, cu sediul mun. Chisinau, str. Alba Iulia 75/12, of nr. 214, tel: 060008002, autentificat prin cod unic de înregistrare nr. MD0086554 din 19.11.2008, autorizat pentru activitatea în construcții: autorizația nr. _____ din “ ” _____ 2020, eliberată de _____ pe un termen de _____ ani, pentru genurile de activitate _____, reprezentat prin Dinu Ciobanu, Director, în calitate de Antreprenor, pe de altă parte. (numele și funcția conducătorului)

1. OBIECTUL CONTRACTULUI

Antreprenorul general se obligă să execute lucrările *“Alimentarea cu apa a s.Briceni r-onul Donduseni”* în conformitate cu prevederile proiectului tehnic, cu detaliile de execuție, precum și a normativelor, standardelor și prescripțiilor tehnice în vigoare.

2. PERIOADA DE EXECUȚIE

- 2.1 Durata de execuție a lucrărilor contractate este 31.12.2021 după primirea ordinului de începere a execuției și asigurării lucrului ritmic de către beneficiar – ordonatorul de credite.
- 2.2 Graficul de execuție a lucrărilor se va efectua conform specificației din anexa prezentului contract.
- 2.3 Perioada de execuție poate fi prelungită dacă constrângerea activității se datorează următoarelor cauze:
- a) generate de Beneficiar;
 - b) datorită unor greve organizate de federația sindicatelor de ramură la nivel național și recunoscute ca legale prin justiție ale personalului Antreprenorului general sau ca urmare a unor evenimente similare desfășurate la un operator economic care este un furnizor al Antreprenorului general;
 - c) datorită forței majore sau altei situații extreme neimputabile și imprevizibile pentru Antreprenorul general;
 - d) influenței factorilor climatici, care împiedică respectarea în execuție a normelor și reglementărilor tehnice în vigoare a prevederilor caietelor de sarcini;
 - e) calamităților naturale recunoscute de autoritatea legală.
- 2.4 Conform dispoziției scrise a Beneficiarului, Antreprenorul general va sista execuția lucrărilor sau a unor părți ale acestora pe o durată și în modul în care Beneficiarul consideră necesar. Pe timpul suspendării, Antreprenorul general va proteja și conserva lucrările în mod corespunzător, așa cum va dispune Beneficiarul. Cheltuielile suplimentare generate în urma sistării lucrărilor suportate de Antreprenorul general vor fi plătite de către Beneficiar. În cazul sistării lucrărilor sau a unor părți din ele, din inițiativa Antreprenorului general, acesta suportă pe timpul suspendării toate cheltuielile, privind protejarea și conservarea lucrărilor cu bună diligență.
- 2.5 La terminarea lucrărilor, Antreprenorul general va notifica Beneficiarul că sînt îndeplinite condițiile de recepție, solicitând convocarea comisiei. În baza acestei notificări, Beneficiarul va convoca comisia de recepție pentru terminarea lucrărilor.
- 2.6 În baza documentelor de confirmare a execuției și a constatărilor efectuate pe teren, Beneficiarul va aprecia dacă sînt întrunite condițiile pentru anunțarea comisiei de

recepție. În cazul în care se constată că sînt lipsuri și deficiențe acestea vor fi aduse la cunoștință și remediate din contul Antreprenorului general, stabilindu-se termenele necesare pentru finalizare sau remediere. După constatarea lichidării tuturor lipsurilor și deficiențelor, la o nouă solicitare a Antreprenorului general, Beneficiarul va convoca comisia de recepție. Comisia de recepție va constata realizarea lucrărilor în conformitate cu documentația de execuție, cu reglementările în vigoare și cu prevederile din contract. În funcție de constatările făcute Beneficiarul va aproba sau va respinge recepția. Recepția poate fi făcută și pentru părți de construcție distincte fizic și funcțional.

3. VALOAREA LUCRĂRILOR ȘI MODALITĂȚILE DE PLATĂ

3.1 Valoarea lucrărilor ce reprezintă obiectul prezentului contract este de **5 064 000,00 Lei (cinci milioane saizeci și patru mii) inclusiv TVA.**

(suma cu cifre și litere) (suma cu cifre și litere)

1.1 Achitățile vor fi efectuate prin transfer în baza facturilor fiscale, după primirea proceselor - verbale de recepție a lucrărilor executate, semnate și acceptate de către Beneficiar în termen de 20 zile de la data semnării.

1.2 Beneficiarul va verifica procesele verbale de recepție a lucrărilor executate în termen de 20 zile calendaristice de la primirea acestora de la Antreprenorul General.

1.3 Pentru demararea lucrărilor Beneficiarul va achita în avans 10% anual din suma alocațiilor anuale estimate în contract.

1.4 Plata facturii finale se va face imediat după verificarea și acceptarea situației de plată definitive de către Beneficiar. Dacă verificarea se prelungește din diferite motive, dar în special datorită unor eventuale litigii, contravaloarea lucrărilor care nu sînt în litigiu va fi plătită imediat.

1.5 Lucrările nu vor fi considerate finalizate pînă cînd procesul-verbal de recepție la terminarea lucrărilor nu va fi semnat de comisia de recepție, care confirmă că lucrările au fost executate conform contractului.

3.7 Garanția de bună execuție se va restitui Antreprenorului general în baza notificării Beneficiarului către agentul bancar. Notificarea se va face după semnarea procesului-verbal de recepție la terminarea lucrărilor în cel mult 15 zile.

4. AJUSTAREA VALORII CONTRACTULUI

4.1 Pentru cazurile cînd urmează să fie făcute modificări la valoarea contractului privind majorarea sau reducerea acesteia, părțile se vor conforma prevederilor actelor normative cu incidență în domeniul achizițiilor publice ce reglementează modalitățile de ajustare a valorii contractelor de achiziții publice.

5. ANTREPRENORUL GENERAL ȘI SUBANTREPRENORII DE SPECIALITATE

- 5.1 Antreprenorul general este obligat să execute toate lucrările, prevăzute în contract, în termenele stabilite prin graficul general de realizare a lucrărilor și graficul de execuție și de o calitate corespunzătoare prevederilor actelor normative în vigoare și a prezentului contract.
- 5.2 În cazul în care părțile din lucrarea ce se contractează se execută în subantrepriză, Antreprenorul general trebuie să prezinte, cu ocazia ofertării, lista subantreprenorilor de specialitate și lucrările pe care aceștia le vor executa.
- 5.3 Pe parcursul execuției lucrărilor, Antreprenorul general este obligat să comunice, la cererea Beneficiarului, datele de recunoaștere ale subantreprenorilor de specialitate.
- 5.4 Angajarea forței de muncă pe bază de acord nu este considerată ca făcând obiectul unei subcontractări.

6. DREPTURILE ȘI OBLIGAȚIUNILE ANTREPRENORULUI GENERAL ȘI ALE BENEFICIARULUI

- 6.1 Întreaga documentație necesară pentru executarea lucrărilor contractate se pune de către Beneficiar la dispoziția Antreprenorului general în două exemplare, în termenele stabilite în contract, prin graficul general de realizare a lucrărilor publice.
- 6.2 Antreprenorul general are obligația să execute, să finalizeze lucrarea în termenele stabilite în contract, pe proprie răspundere. Pentru aceasta el este obligat să respecte proiectul, documentația de execuție și prevederile actelor normative în vigoare pentru construcții.
- 6.3 Antreprenorul general are obligația de a supraveghea lucrările, de a asigura forța de muncă, materialele, instalațiile, echipamentele și toate celelalte obiecte fie de natură provizorie, fie definitive cerute de și pentru contract, în măsura în care necesitatea asigurării acestora este prevăzută în contract sau se poate deduce în mod rezonabil din contract.
- 6.4 Documentația pusă la dispoziția Antreprenorului general se repartizează astfel:
- a) un exemplar rămân la dispoziția Antreprenorului general, iar
 - b) altul va fi ținut de către acesta la dispoziție pentru consultare de către Inspecția de Stat în Construcții, precum și de către alte persoane autorizate, inclusiv responsabilul tehnic atestat.
- 6.5 Desenele, calculele, verificările calculelor, caietele de măsurări (atașamentele) și alte documente, pe care Beneficiarul sau Antreprenorul general trebuie să le întocmească și sînt cerute de subantreprenorul proiectant, vor fi puse la dispoziția acestuia de către Antreprenorul general.

- 6.6 Oferta adjudecată face parte integrantă din contract. Ea trebuie să fie corectă și completă. Prețurile stabilite vor acoperi toate obligațiunile din contract și toate operațiunile pentru terminarea și întreținerea corespunzătoare a lucrărilor.
- 6.7 Dacă Beneficiarul nu emite în timp util dispoziții suplimentare care să conțină instrucțiuni sau aprobări, ordine, directive, sau detalii, Antreprenorul general va notifica Beneficiarul prin scrisori, de câte ori este posibil, că acestea pot să provoace întâzieri sau întreruperi în desfășurarea lucrărilor. Notificarea va conține detaliile sau dispozițiile ce se cer și va specifica data la care acestea au fost necesare, precum și întâzierile sau întreruperile ce survin datorită lipsei acestor documente.
- 6.8 Întreaga documentație necesară pentru executarea lucrărilor de subantrepriză va fi pusă la dispoziția subantreprenorilor de către Antreprenorul general, fără plată, în termenele din subcontracte (contracte de subantrepriză), stabilite prin graficul de execuție.
- 6.9 Antreprenorul general va executa și va întreține toate lucrările, va asigura forța de muncă, materialele, utilajele de construcție și obiectele cu caracter provizoriu pentru executarea lucrărilor. Acesta își asumă întreaga responsabilitate pentru toate operațiunile executate pe șantiere și pentru procedeele de execuție utilizate.
- 6.10 Antreprenorul general, prin adjudecarea ofertei în favoarea sa, se angajează să obțină garanția din partea unei bănci, pentru o sumă care reprezintă garanția de bună execuție a contractului, în cuantum de 5 % din valoarea contractului atribuit.
- 6.11 Garanția de bună execuție se va restitui Antreprenorului general în baza notificării Beneficiarului către agentul bancar. Notificarea se va face după semnarea procesului-verbal de recepție finală în cel mult 15 zile.
- 6.12 Antreprenorul general trebuie să constituie garanția de bună execuție după primirea scrisorii de acceptare, dar nu mai târziu de data încheierii contractului. Atâta timp cât el nu și-a îndeplinit această obligațiune, Beneficiarul poate să rețină Antreprenorului general garanția pentru ofertă.
- 6.13 Beneficiarul trebuie să restituie Antreprenorului general garanția de bună execuție în cel mult 15 zile după expirarea perioadei de garanție, dacă acesta nu a înaintat pînă la acea dată pretenții asupra ei. Atâta timp în să cît pretențiile înaintate în termen nu s-au rezolvat, Beneficiarul poate reține o parte corespunzătoare din valoarea garanției, în limitele prejudiciului cauzat.
- 6.14 Antreprenorul general garantează că, la data recepției, lucrarea executată are calitățile stipulate în contract, corespunde reglementărilor tehnice în vigoare și nu este afectată de vicii care ar diminua sau chiar anula valoarea sau posibilitatea de utilizare, conform condițiilor normale de folosire sau a celor explicate în contract.
- 6.15 La lucrările la care se fac încercări, se consideră calitatea probei îndeplinită atîta timp cât rezultatele se înscriu în limitele admise prin reglementările tehnice în vigoare.
- 6.16 Beneficiarul are dreptul de a supraveghea desfășurarea lucrărilor în conformitate cu prevederile contractului, prin responsabilii tehnici atestați. Acestora li se va asigura accesul la locul de muncă, în ateliere, depozite și oriunde se desfășoară activități legate de realizarea obligațiilor contractuale. La cerere, trebuie să i se pună la dispoziție desenele și documentația

de execuție pentru examinare și să i se dea toate lămuririle, condiția fiind ca prin aceasta să nu se divulge taine ale Antreprenorului general. Informațiile secrete, precum și documentațiile secrete vor fi considerate de Beneficiar drept confidențiale.

- 6.17 Beneficiarul este autorizat să emită dispozițiile pe care le consideră necesare executării lucrărilor, cu respectarea drepturilor Antreprenorului general. Dispozițiile se adresează în principiu numai Antreprenorului general și dirigintelui de șantier, cu excepția cazurilor în care trebuie de intervenit împotriva unui pericol iminent sau declarat. Beneficiarului trebuie să i se comunice numele dirigintelui de șantier atestat tehnico-profesional, care va dirija execuția lucrărilor și va verifica calitatea lor din partea Antreprenorului general.
- 6.18 Dacă Antreprenorul general consideră că dispozițiile Beneficiarului sînt nejustificate sau inoportune, el poate ridica obiecții, dar acestea nu îl absolvă de a executa dispozițiile primite, în afara cazului în care ele contravin prevederilor legale. Dacă prin executarea dispozițiilor Beneficiarului se creează dificultăți în execuție, care generează cheltuieli suplimentare, acestea vor fi suportate de către Beneficiar.
- 6.19 Trasarea axelor principale, bornelor de referință, căilor de circulație și limitelor terenului pus la dispoziția Antreprenorului general, precum și materializarea cotelor de nivel în imediata apropiere a terenului, sînt obligațiuni ale Antreprenorului general.
- 6.20 Pentru verificarea trasării de către Beneficiar sau proiectant, Antreprenorul general este obligat să protejeze și să păstreze toate reperatele, bornele sau alte obiecte folosite la trasarea lucrărilor.
- 6.21 Ridicările de teren, trasările și cotele de nivel, precum și alte documente puse la dispoziția Antreprenorului general de către Beneficiar pentru executarea contractului sînt hotărâtoare. Antreprenorul general este obligat să verifice documentele primite și să înștiințeze Beneficiarul cu privire la erorile și inexactitățile constatate sau presupuse.
- 6.22 Antreprenorul general are obligația să stabilească toate relațiile care reglementează raporturile cu subantreprenorii de specialitate și este răspunzător față de Beneficiar pentru respectarea de către subantreprenorii de specialitate a prevederilor și obligațiilor legale și profesionale.
- 6.23 Pe parcursul executării lucrărilor, Beneficiarul are dreptul să dispună în scris:
- a) îndepărtarea de pe șantier a oricăror materiale care sînt calitativ necorespunzătoare;
 - b) înlocuirea materialelor necorespunzătoare calitativ cu altele corespunzătoare;
 - c) îndepărtarea sau refacerea oricărei lucrări sau părți de lucrare necorespunzătoare din punct de vedere calitativ.
- 6.24 În cazul neexecutării de către Antreprenor a dispozițiilor din punctul 2.1., Beneficiarul poate opri lucrările, angaja și plăti alți antreprenori pentru executarea acestor lucrări, punând în întârziere în acest sens Antreprenorul, care va fi obligat, în condițiile legii, să compenseze cheltuielile aferente suportate de Beneficiar în legătură cu faptul neexecutării.
- 6.25 În cazul în care în timpul executării lucrărilor, pe amplasamente se descoperă valori istorice, artistice sau științifice, Antreprenorul general este obligat să oprească execuția lucrărilor în zona respectivă și să comunice Beneficiarului, organelor de poliție sau organelor competente acest fapt.

6.26 În timpul desfășurării lucrărilor, Antreprenorul general are obligația să mențină căile de acces libere, să retragă utilajele, să îndepărteze surplusurile de materiale, deșeurile și lucrări provizorii de orice fel, care nu sînt necesare, iar la terminarea lucrărilor, Antreprenorul general va evacua de pe șantier toate utilajele de construcție, surplusurile de materiale, deșeurile și lucrările provizorii.

6.27 Beneficiarul trebuie să obțină, pe propria cheltuială, toate avizele, autorizațiile și aprobările, să plătească toate taxele necesare legate de execuția lucrărilor, precum și pentru bunuri sau drepturi afectate sau care pot fi afectate de execuția lucrărilor.

7. FORȚA DE MUNCĂ

7.1 Antreprenorul general și subantreprenorii vor îndeplini toate formalitățile necesare angajării întregii forțe de muncă pentru realizarea lucrărilor contractate în conformitate cu prevederile legislației în vigoare.

8. MATERIALELE ȘI EXECUȚIA LUCRĂRILOR PROPRIU-ZISE

- 8.1 Materialele vor fi de calitate prevăzută în documentația de executare, urmând a fi supuse periodic la diverse testări de către proiectantul sau Beneficiarul ce le va solicita. Antreprenorul general va asigura, la cerere, forța de muncă, instrumentele, utilajul și materialele necesare pentru examinarea, măsurarea și testarea lucrărilor.
- 8.2 Costul probelor și încercărilor va fi suportat de Antreprenorul general, dacă acesta este prevăzut în documentație, în caz contrar cheltuielile vor fi suportate de Beneficiar.
- 8.3 Probele neprevăzute și comandate de Beneficiar pentru verificarea unor lucrări sau materiale puse în operă vor fi suportate de Antreprenorul general, dacă se dovedește că materialele nu sînt corespunzător calitative sau manopera nu este în conformitate cu prevederile contractului. În caz contrar, Beneficiarul va suporta aceste cheltuieli.
- 8.4 Beneficiarul, proiectantul sau orice altă persoană autorizată de aceștia au acces tot timpul la lucrări pe șantieri și în locurile unde se pregătește lucrarea, în depozite de materiale prefabricate etc.
- 8.5 Lucrările care devin ascunse nu vor fi acoperite fără aprobarea responsabilului tehnic atestat și, după caz, a proiectantului, Antreprenorul general asigurând posibilitatea acestora să examineze și să urmărească orice lucrare care urmează să fie ascunsă. Antreprenorul general va anunța responsabilul tehnic atestat, proiectantul ori de cîte ori astfel de lucrări, inclusiv fundațiile clădirii, sînt gata pentru a fi examinate. Responsabilul tehnic atestat și proiectantul vor participa la examinarea și măsurarea lucrărilor.
- 8.6 Antreprenorul general va dezveli orice parte sau părți de lucrare la dispoziția Beneficiarului și va reface această parte sau părți de lucrare, dacă este cazul. Dacă se constată că lucrările au fost de calitate corespunzătoare și realizate conform documentației de execuție, dezvelirea, refacerea și/sau repararea vor fi suportate de Beneficiar, iar în caz contrar, de Antreprenorul general.

- 8.7 Costurile pentru consumul de utilități, precum și cel al contoarelor sau al altor aparate de măsurat se suportă de către Antreprenorul general. În cazul mai multor antreprenori, costurile se suportă proporțional de către aceștia.
- 8.8 Lucrările executate de Antreprenorul general în afara celor prevăzute în contract sau fără dispoziția Beneficiarului, precum și cele care nu respectă prevederile contractului, fără a exista în acest sens o dispoziție expresă a Beneficiarului, nu vor fi plătite Antreprenorului general. Antreprenorul general trebuie să înlăture aceste lucrări, în termenul stabilit cu Beneficiarul. De asemenea, el răspunde în fața Beneficiarului de toate pagubele pe care le-a provocat acestuia. Lucrările respective vor fi plătite Antreprenorului general numai dacă se dovedesc a fi necesare și se presupune că ele corespund voinței Beneficiarului, în care caz vor fi notificate imediat.
- 8.9 Lucrările vor începe după 10 zile de la semnarea și înregistrarea contractului în modul corespunzător și primirea ordinului de execuție.

9. PERIOADA DE GARANȚIE ȘI REMEDIERI ÎN PERIOADA DE GARANȚIE

- 9.1 Perioada de garanție pentru lucrările prevăzute la pct.2.1. al prezentului contract este de 4 ani.
- 9.2 Perioada de garanție curge de la data recepției la terminarea lucrărilor și pînă la expirarea termenului prevăzut la punctul 9.1 din prezentul articol.
- 9.3 Antreprenorul general are obligația ca în perioada de garanție să înlăture toate defecțiunile ce țin de nerespectarea clauzelor contractului pe cheltuială proprie în urma unei notificări transmise de către Beneficiar.

10. RĂSPUNDEREA PĂRȚILOR

- 10.1 Părțile poartă răspundere pentru neexecutarea sau executarea necorespunzătoare a obligațiilor prevăzute de prezentul contract în conformitate cu legislația în vigoare a Republicii Moldova.
- 10.2 Dacă în legătură cu executarea lucrărilor de construcții se produce o daună unui terț, părțile contractante răspund solidar, conform prevederilor legale. Pentru stabilirea între părți a cuantumului răspunderii pentru dauna provocată se va ține seama de gradul de vinovăție a fiecărui partener în producerea acesteia, dacă în clauzele contractuale nu s-a prevăzut altfel.
- 10.3 Membrii asocierii își păstrează individualitatea ca subiecți de drept, însă sunt obligați să răspundă solidar față de autoritate contractantă pentru modul de îndeplinire a obligațiilor contractuale.
- 10.4 Dacă prejudiciul cauzat terței persoane este urmare a unei măsuri dispuse de beneficiar în forma în care a fost aplicată, atunci acesta poartă singur răspunderea, numai dacă Antreprenorul general l-a înștiințat în prealabil de pericolul legat de executarea dispoziției.
- 10.5 Antreprenorul general este obligat, conform prevederilor legale, la plata daunelor pentru încălcarea sau deteriorarea drumurilor de acces sau a rețelelor de utilități, a terenurilor limitrofe prin depozitarea de pământ, materiale sau alte obiecte, precum și ca urmare a unor îngrădiri sau limitări din proprie vină.

- 10.6 Antreprenorul general trebuie să asigure lucrările executate și dotările pe care le are la dispoziție împotriva degradării și furturilor pînă la predarea lucrărilor către Beneficiar. El trebuie să ia măsuri de protecție contra degradării lucrării datorită acțiunilor atmosferice și a apei și să îndepărteze zăpada și gheața.
- 10.7 Dacă nerespectarea de către Antreprenorul general a prevederilor oricărui regulament sau hotărâri ale autorităților administrației publice locale sau ale altor organe locale, legal constituite, și care au caracter obligatoriu la executarea lucrărilor, provoacă pagube pentru Beneficiar, acesta va fi despăgubit de Antreprenorul general în mărimea sumei prejudiciului.
- 10.8 Dacă motivele constrângerii sau ale întreruperii sînt imputabile uneia dintre părțile contractante, atunci cealaltă parte poate emite pretenții privind despăgubirea pentru daunele intervenite și care pot fi dovedite.
- 10.9 Dacă întârzierea în execuția lucrărilor este în culpa unuia din părți a contractului, partea culpabilă va plăti celeilalte părți penalizări și/sau despăgubiri în cuantum (de la 0,01% pînă la 0,1%) din valoarea lucrărilor rest de executat/neonorate pentru fiecare zi de întârziere. Penalizarea devine operantă în momentul în care partea inculpă a intrat în întârziere.
- 10.10 Beneficiarul nu va fi responsabil pentru nici un fel de daune – interese, compensații plătibile conform prevederilor legale, în privința sau ca urmare a unui accident sau prejudiciu adus unui muncitor sau altei persoane angajate de Antreprenorul general, cu excepția unui accident sau prejudiciu rezultând din vina Beneficiarului, a agenților sau a angajaților acestora.
- 10.11 Antreprenorul general și subantreprenorii de specialitate răspund solidar pentru neexecutarea obligațiilor contractuale.

11. SOLUȚIONAREA LITIGIILOR

- 11.1 În cazul litigiilor privind calitatea și proprietățile materialelor de construcție, procedurile de verificare, corectitudinea efectuării probelor, a utilajelor de construcție folosite, fiecare parte poate, după o înștiințare prealabilă a celeilalte părți, să ceară efectuarea unor cercetări de către o instituție publică de cercetare. Costurile cercetărilor efectuate se suportă de partea a cărei culpă a fost dovedită.

12. REZILIEREA CONTRACTULUI

- 12.1 Antreprenorul general poate cere rezilierea contractului, dacă:
- a) Beneficiarul nu-și îndeplinește o obligație care este în sarcina sa și prin aceasta pune pe Antreprenorul general în situația de a nu putea executa lucrarea;
 - b) Beneficiarul nu onorează o plată scadentă mai mult de 3 luni;
 - c) Beneficiarul notifică antreprenorul general că din motive neprevăzute și datorită unor conjuncturi economice îi este imposibil să continue îndeplinirea obligațiilor contractuale.
- 12.2 Beneficiarul poate cere rezilierea contractului, dacă:
- Antreprenorul general se află în incapacitate de plată, lichidare, aplicat sechestrul;

- Antreprenorul general nu începe lucrările fără să aibă un motiv justificat sau nu reia lucrările suspendate, în termen rezonabil de la primirea dispoziției scrise de reîncepere a lucrărilor;
 - Antreprenorul general nu a îndepărtat materialele necorespunzătoare de pe șantier sau nu a refăcut o lucrare în termenul stabilit prin prezentul contract;
 - Beneficiarul notifică antreprenorul general că din motive neprevăzute și datorită unor conjuncturi economice îi este imposibil să continue îndeplinirea obligațiilor contractuale.
- 12.3 Contractul se consideră reziliat, dacă partea contractantă va comunica în scris celelalte părți contractante în termen de 15 zile motivele indicate la punctele 12.1. și 12.2. din prezentul contract.
- 12.4 Beneficiarul, în caz de reziliere a contractului, va convoca comisia de recepție care va efectua recepția cantitativă și calitativă a lucrărilor executate.
- 12.5 În cazul rezilierii contractului, Beneficiarul va întocmi situația lucrărilor efectiv executate, inventarul materialelor, utilajelor și lucrărilor provizorii, după care se vor stabili sumele care urmează să le plătească în conformitate cu prevederile contractului, precum și daunele pe care trebuie să le suporte Antreprenorul general din vina căruia s-a reziliat contractul.
- 12.6 După rezilierea contractului, Beneficiarul poate continua execuția lucrărilor cu respectarea prevederilor legale.
- 12.7 Beneficiarul va convoca comisia de recepție care va efectua recepția cantitativă și calitativă a lucrărilor executate în maximum 15 zile de la data rezilierii contractului.

13. DISPOZIȚII FINALE

- 13.1 Următoarele documente vor fi citite și vor fi interpretate ca fiind parte integrantă a prezentului contract:
- a) Caietul de sarcini;
 - b) Propunerea tehnică;
 - c) Oferta financiară;
 - d) Graficul de timp pentru îndeplinirea contractului;
 - e) Garanția de bună execuție.
- 13.2 Documentele contractului vor fi întocmite în limba română.
- 13.3 În cazurile în care apar ambiguități sau discrepanțe în clauzele prezentului contract, acestea vor fi clarificate de Beneficiar, care va emite instrucțiuni în acest sens pentru Antreprenorul general.
- 13.4 Prezentul Contract reprezintă acordul de voință al părților și se consideră semnat la data aplicării ultimei semnături de către una dintre părți.
- 13.5 Pentru confirmarea celor menționate, părțile au semnat prezentul Contract în conformitate cu legislația Republicii Moldova, la data și anul indicate, fiind valabil până la recepția finală a lucrărilor.

14. RECHIZITELE JURIDICE, POȘTALE ȘI DE PLĂȚI ALE PĂRȚILOR

ANTREPRENORUL GENERAL

SRL "INSTALVEST GRUP"

Adresa poștală: Chisinau

MD-2062

Str. Alba Iulia 75/12, of. 214

Telefon: 060008002

IBAN:MD46AG000000022512264542

Banca: Moldova Agroindbank SA
Sucursala Centru-Chisinau

AGRNMD2X723

Adresa poștală a băncii:

Cod fiscal 1008600055595

BENEFICIARUL

"PRIMARIA s. BRICENI"

Adresa poștală:r-nul Donduseni s.Briceni

Telefon: 0251-51-236

Cont de decontare:

Banca:TREZMD2X

Adresa poștală a băncii:

Cod:MD35TRPDAW319230I11401AB

a.2020 suma 2352942.00

a.2021 suma 1867058.00

Cod fiscal:1007601006829

SEMNĂTURILE PĂRȚILOR

ANTREPRENOR GENERAL
L.S.

BENEFICIAR
L.S.

**PROCES-VERBAL
DE RECEPȚIE LA TERMINAREA LUCRĂRILOR**

Nr. 1 din 19 noiembrie 2020

privind lucrarea "Lucrari alimentare cu apa in s.Briceni r-nul Donduseni" executată la obiectul " "Lucrari alimentare cu apa in s.Briceni r-nul Donduseni" în cadrul contractului nr. 26 din 16.10.2020 încheiat între Primaria s.Briceni r-nul Donduseni" si SRL"Instal Vest Grup" pentru lucrările de "Lucrari alimentare cu apa in s.Briceni r-nul Donduseni"

1. Lucrările au fost executate în baza autorizației nr. 1, eliberată de Primaria satului Briceni la 25 august, cu valabilitate pînă la 31 decembrie 2020.

2. Comisia de recepție și-a desfășurat activitatea în intervalul 19 noiembrie 2020 fiind formată din:

Jitari Oleg -primar s Briceni r-ul Donduseni

Jitari Oleg
Tugui Nicol
Choi Gyre

(numele, prenumele)

3. Au mai participat la recepție:

Dinu Ciobanu

director SRL"Instal Vest Grup"

(numele, prenumele)

(calitatea)

1) din documentația scrisă și desenată, care trebuia prezentată, au lipsit sau sînt incomplete piesele cuprinse în lista-anexă nr. 1;Prevederile proiectului tehnic sunt respectate

2) lucrările cuprinse în lista-anexă nr. 2 nu au fost executate;nu sunt

3) în lucrările, cuprinse în lista-anexă nr.3, nu s-au respectat prevederile proiectului.nu sunt

4. Constatările comisiei de recepție:In urma constatarilor facute,propune:De permis receptia la terminarea lucrarilor in suma de 2 000 000.00lei conform contract de antrepriza nr 26 din 16.10.2020

5.Comisia de recepție, în urma constatărilor făcute, propune:

Receptionat

6. Comisia de recepție motivează propunerea făcută prin:

7

7. Comisia de recepție recomandă următoarele:

Receptionat

8. Prezentul proces-verbal, conținând 2 file și a fost încheiat astăzi 19.11.2020 în 3 exemplare.

Comisia de recepție:

Președinte: Oleg Jitari –primar s Briceni r-ul Donduseni

Membri:

Jitari Oleg
Jitari Viorel
Jitari Ioan
Diugă Ciobanu

Specialiști:

Jitari Oleg
Jitari Viorel
Jitari Ioan

Responsabil Tehnic: Tovarnitchi Iulian

(numele, prenumele, semnătura)



9. Lucrarea

finalizată

L.Ș.

(semnătura)

(funcția, numele, prenumele)



2020

PRIMITĂ:
INVESTITORUL:

"19" noiembrie 2020

(semnătura)



18 15 OCT 2020
2020-000001345
Stikari



A C H I Z I Ţ I I P U B L I C E

**CONTRACT DE ANTREPRIZĂ Nr. 79
privind achiziția prin**

12 octombrie 2020

or. Rîșcani
(municipiu, oraș)

PĂRȚILE CONTRACTANTE

Prezentul contract este încheiat în urma procedurii de achiziție nr. ocds-b3wdp1-MD-1597824621334 din data 24.09.2020.

între Președintele Raionului Rîșcani,
(denumirea autorității contractante)
cu sediul în or. Rîșcani, str. Independenței 38
(localitatea)

telefon: 0(256)2-20-58, fax: 0(256)2-20-58,
autentificat prin cod unic de înregistrare nr. 66030 reprezentat prin
Secieru Vasile președintele raionului,
(numele, prenumele și funcția conducătorului)

în calitate de Beneficiar, pe de o parte,
și

SRL "Instalvest Grup",
(denumirea operatorului economic)

cu sediul în mun. Chișinău, bd. Dacia, 49/6, ap. (of.) 333,
(localitatea)

telefon/fax: 022718119 / 030555783, e-mail: office@rezervoare.md
autentificat prin cod unic de înregistrare nr. 29366 din 01.07.2020 autorizat pentru activitatea în
construcții: autorizația nr. din ____, eliberată de _____,

pe un termen de ani, pentru genurile de activitate _____
reprezentat prin Ciobanu Dinu - administrator, în calitate
(numele și funcția conducătorului)

de Antreprenor, pe de altă parte.

1. OBIECTUL CONTRACTULUI

1.1 Antreprenorul general se obligă să execute *lucrările*
"Lucrări de reparații la clădirea administrativă (RAPO)"
în conformitate cu prevederile proiectului tehnic, cu detaliile de execuție, precum și a
normativelor, standardelor și prescripțiilor tehnice în vigoare.

2. PERIOADA DE EXECUȚIE

- 2.1 Durata de execuție a lucrărilor contractate este de **60 zile calendaristice** după primirea ordinului de începere a execuției și asigurării lucrului ritmic de către beneficiar ordonatorul de credite.
- 2.2 Graficul de execuție a lucrărilor se va efectua conform specificației din anexa prezentului contract.
- 2.3 Perioada de execuție poate fi prelungită dacă constrângerea activității se datorează următoarelor cauze:
- a) generate de Beneficiar;
 - b) datorită unor greve organizate de federația sindicatelor de ramură la nivel național și recunoscute ca legale prin justiție ale personalului Antreprenorului general sau ca urmare a unor evenimente similare desfășurate la un operator economic care este un furnizor al Antreprenorului general;
 - c) datorită forței majore sau altei situații extreme neimputabile și imprevizibile pentru Antreprenorul general;
 - d) influenței factorilor climatici, care împiedică respectarea în execuție a normelor și reglementărilor tehnice în vigoare a prevederilor caietelor de sarcini;
 - e) calamităților naturale recunoscute de autoritatea legală.
- 2.4 Conform dispoziției scrise a Beneficiarului, Antreprenorul general va sista execuția lucrărilor sau a unor părți ale acestora pe o durată și în modul în care Beneficiarul consideră necesar. Pe timpul suspendării, Antreprenorul general va proteja și conserva lucrările în mod corespunzător, așa cum va dispune Beneficiarul. Cheltuielile suplimentare generate în urma sistării lucrărilor suportate de Antreprenorul general vor fi plătite de către Beneficiar. În cazul sistării lucrărilor sau a unor părți din ele, din inițiativa Antreprenorului general, acesta suportă pe timpul suspendării toate cheltuielile, privind protejarea și conservarea lucrărilor cu bună diligență.
- 2.5 La terminarea lucrărilor, Antreprenorul general va notifica Beneficiarul că sînt îndeplinite condițiile de recepție, solicitând convocarea comisiei. În baza acestei notificări, Beneficiarul va convoca comisia de recepție pentru terminarea lucrărilor.
- 2.6 În baza documentelor de confirmare a execuției și a constatărilor efectuate pe teren, Beneficiarul va aprecia dacă sînt întrunite condițiile pentru anunțarea comisiei de recepție. În cazul în care se constată că sînt lipsuri și deficiențe acestea vor fi aduse la cunoștință și remediate din contul Antreprenorului general, stabilindu-se termenele necesare pentru finalizare sau remediere. După constatarea lichidării tuturor lipsurilor și deficiențelor, la o nouă solicitare a Antreprenorului general, Beneficiarul va convoca comisia de recepție. Comisia de recepție va constata realizarea lucrărilor în conformitate cu documentația de execuție, cu reglementările în vigoare și cu prevederile din contract. În funcție de constatările făcute Beneficiarul va aproba sau va respinge recepția. Recepția poate fi făcută și pentru părți de construcție distincte fizic și funcțional.

3. VALOAREA LUCRĂRILOR ȘI MODALITĂȚILE DE PLATĂ

3.1 Valoarea lucrărilor ce reprezintă obiectul prezentului contract este de **703 215 (șaptesute trei mii două sute cincisprezece lei 00 bani)** MD,
(suma cu cifre și litere)

inclusiv

117 202,50 (osută șaptesprezece mii două sute doi lei 50 bani) TVA lei MD
(suma cu cifre și litere)

- 3.2 Achitățile vor fi efectuate prin transfer în baza facturilor fiscale, după primirea proceselor - verbale de recepție a lucrărilor executate, semnate și acceptate de către Beneficiar.
- 3.3 Beneficiarul va verifica procesele verbale de recepție a lucrărilor executate în termen de 20 zile calendaristice de la primirea acestora de la Antreprenorul General.
- 3.4 Pentru demararea lucrărilor Beneficiarul va achita în avans 0% anual din suma alocațiilor anuale estimate în contract.
- 3.5 Plata facturii finale se va face imediat după verificarea și acceptarea situației de plată definitive de către Beneficiar. Dacă verificarea se prelungește din diferite motive, dar în special datorită unor eventuale litigii, contravaloarea lucrărilor care nu sînt în litigiu va fi plătită imediat.
- 3.6 Lucrările nu vor fi considerate finalizate pînă cînd procesul-verbal de recepție la terminarea lucrărilor nu va fi semnat de comisia de recepție, care confirmă că lucrările au fost executate conform contractului.
- 3.7 Garanția de bună execuție se va restitui Antreprenorului general în baza notificării Beneficiarului către agentul bancar. Notificarea se va face după expirarea perioadei de garanție prevăzută în punctul 9.1 al prezentului contract cel mult 15 zile.

4. AJUSTAREA VALORII CONTRACTULUI

- 4.1 Pentru cazurile cînd urmează să fie făcute modificări la valoarea contractului privind majorarea sau reducerea acesteia, părțile se vor conforma prevederilor actelor normative cu incidență în domeniul achizițiilor publice ce reglementează modalitățile de ajustare a valorii contractelor de achiziții publice.

5. ANTREPRENORUL GENERAL ȘI SUBANTREPRENORII DE SPECIALITATE

- 5.1 Antreprenorul general este obligat să execute toate lucrările, prevăzute în contract, în termenele stabilite prin graficul general de realizare a lucrărilor și graficul de execuție și de o calitate corespunzătoare prevederilor actelor normative în vigoare și a prezentului contract.
- 5.2 În cazul în care părțile din lucrarea ce se contractează se execută în subantrepriză, Antreprenorul general trebuie să prezinte, cu ocazia ofertării, lista subantreprenorilor de specialitate și lucrările pe care aceștia le vor executa.
- 5.3 Pe parcursul execuției lucrărilor, Antreprenorul general este obligat să comunice, la cererea Beneficiarului, datele de recunoaștere ale subantreprenorilor de specialitate.
- 5.4 Angajarea forței de muncă pe bază de acord nu este considerată ca făcînd obiectul unei subcontractări.

6. DREPTURILE ȘI OBLIGAȚIUNILE ANTREPRENORULUI GENERAL ȘI ALE BENEFICIARULUI

- 6.1 Întreaga documentație necesară pentru executarea lucrărilor contractate se pune de către Beneficiar la dispoziția Antreprenorului general în două exemplare, în termenele stabilite în contract, prin graficul general de realizare a lucrărilor publice.
- 6.2 Antreprenorul general are obligația să execute, să finalizeze lucrarea în termenele stabilite în contract, pe proprie răspundere. Pentru aceasta el este obligat să respecte proiectul, documentația de execuție și prevederile actelor normative în vigoare pentru construcții.
- 6.3 Antreprenorul general are obligația de a supraveghea lucrările, de a asigura forța de muncă, materialele, instalațiile, echipamentele și toate celelalte obiecte fie de natură provizorie, fie

definitive cerute de și pentru contract, în măsura în care necesitatea asigurării acestora este prevăzută în contract sau se poate deduce în mod rezonabil din contract.

- 6.4 Documentația pusă la dispoziția Antreprenorului general se repartizează astfel:
- a) un exemplar rămân la dispoziția Antreprenorului general, iar
 - b) altul va fi ținut de către acesta la dispoziție pentru consultare de către Inspekția de Stat în Construcții, precum și de către alte persoane autorizate, inclusiv responsabilul tehnic atestat.
- 6.5 Desenele, calculele, verificările calculelor, caietele de măsurări (atașamentele) și alte documente, pe care Beneficiarul sau Antreprenorul general trebuie să le întocmească și sînt cerute de subantreprenorul proiectant, vor fi puse la dispoziția acestuia de către Antreprenorul general.
- 6.6 Oferta adjudecată face parte integrantă din contract. Ea trebuie să fie corectă și completă. Prețurile stabilite vor acoperi toate obligațiunile din contract și toate operațiunile pentru terminarea și întreținerea corespunzătoare a lucrărilor.
- 6.7 Dacă Beneficiarul nu emite în timp util dispoziții suplimentare care să conțină instrucțiuni sau aprobări, ordine, directive, sau detalii, Antreprenorul general va notifica Beneficiarul prin scrisori, de cîte ori este posibil, că acestea pot să provoace întîrzieri sau întreruperi în desfășurarea lucrărilor. Notificarea va conține detaliile sau dispozițiile ce se cer și va specifica data la care acestea au fost necesare, precum și întîrzierile sau întreruperile ce survin datorită lipsei acestor documente.
- 6.8 Întreaga documentație necesară pentru executarea lucrărilor de subantrepriză va fi pusă la dispoziția subantreprenorilor de către Antreprenorul general, fără plată, în termenele din subcontracte (contracte de subantrepriză), stabilite prin graficul de execuție.
- 6.9 Antreprenorul general va executa și va întreține toate lucrările, va asigura forța de muncă, materialele, utilajele de construcții și obiectele cu caracter provizoriu pentru executarea lucrărilor. Acesta își asumă întreaga responsabilitate pentru toate operațiunile executate pe șantier și pentru procedeele de execuție utilizate.
- 6.10 Antreprenorul general, prin adjudecarea ofertei în favoarea sa, se angajează să obțină garanția din partea unei bănci, pentru o sumă care reprezintă garanția de bună execuție a contractului, în cuantum de 5 % din valoarea contractului atribuit.
- 6.11 Garanția de bună execuție se va restitui Antreprenorului general în baza notificării Beneficiarului către agentul bancar. Notificarea se va face după expirarea perioadei de garanție prevăzută în punctul 9.1 al prezentului contract în cel mult 15 zile.
- 6.12 Antreprenorul general trebuie să constituie garanția de bună execuție după primirea scrisorii de acceptare, dar nu mai tîrziu de data încheierii contractului. Atîta timp cît el nu și-a îndeplinit această obligațiune, Beneficiarul poate să rețină Antreprenorului general garanția pentru ofertă.
- 6.13 Beneficiarul trebuie să restituie Antreprenorului general garanția de bună execuție în cel mult 15 zile după expirarea perioadei de garanție, dacă acesta nu a înaintat pînă la acea dată pretenții asupra ei. Atîta timp însă cît pretențiile înaintate în termen nu s-au rezolvat, Beneficiarul poate reține o parte corespunzătoare din valoarea garanției, în limitele prejudiciului cauzat.
- 6.14 Antreprenorul general garantează că, la data recepției, lucrarea executată are calitățile stipulate în contract, corespunde reglementărilor tehnice în vigoare și nu este afectată de vicii care ar diminua sau chiar anula valoarea sau posibilitatea de utilizare, conform condițiilor normale de folosire sau a celor explicate în contract.
- 6.15 La lucrările la care se fac încercări, se consideră calitatea probei îndeplinită atîta timp cît rezultatele se înscriu în limitele admise prin reglementările tehnice în vigoare.

- 6.16 Beneficiarul are dreptul de a supraveghea desfășurarea lucrărilor în conformitate cu prevederile contractului, prin responsabilii tehnici atestați. Aceștia li se va asigura accesul la locul de muncă, în ateliere, depozite și oriunde se desfășoară activități legate de realizarea obligațiilor contractuale. La cerere, trebuie să i se pună la dispoziție desenele și documentația de execuție pentru examinare și să i se dea toate lămuririle, condiția fiind ca prin aceasta să nu se divulge taine ale Antreprenorului general. Informațiile secrete, precum și documentațiile secrete vor fi considerate de Beneficiar drept confidențiale.
- 6.17 Beneficiarul este autorizat să emită dispozițiile pe care le consideră necesare executării lucrărilor, cu respectarea drepturilor Antreprenorului general. Dispozițiile se adresează în principiu numai Antreprenorului general și dirigintelui de șantier, cu excepția cazurilor în care trebuie de intervenit împotriva unui pericol iminent sau declarat. Beneficiarului trebuie să i se comunice numele dirigintelui de șantier atestat tehnico-profesional, care va dirija execuția lucrărilor și va verifica calitatea lor din partea Antreprenorului general.
- 6.18 Dacă Antreprenorul general consideră că dispozițiile Beneficiarului sînt nejustificate sau inoportune, el poate ridica obiecții, dar acestea nu îl absolvă de a executa dispozițiile primite, în afara cazului în care ele contravin prevederilor legale. Dacă prin executarea dispozițiilor Beneficiarului se creează dificultăți în execuție, care generează cheltuieli suplimentare, acestea vor fi suportate de către Beneficiar.
- 6.19 Trasarea axelor principale, bornelor de referință, căilor de circulație și limitelor terenului pus la dispoziția Antreprenorului general, precum și materializarea cotelor de nivel în imediata apropiere a terenului, sînt obligațiuni ale Antreprenorului general.
- 6.20 Pentru verificarea trasării de către Beneficiar sau proiectant, Antreprenorul general este obligat să protejeze și să păstreze toate reperele, bornele sau alte obiecte folosite la trasarea lucrărilor.
- 6.21 Ridicările de teren, trasările și cotele de nivel, precum și alte documente puse la dispoziția Antreprenorului general de către Beneficiar pentru executarea contractului sînt hotărâtoare. Antreprenorul general este obligat să verifice documentele primite și să înștiințeze Beneficiarul cu privire la erorile și inexactitățile constatate sau presupuse.
- 6.22 Antreprenorul general are obligația să stabilească toate relațiile care reglementează raporturile cu subantreprenorii de specialitate și este răspunzător față de Beneficiar pentru respectarea de către subantreprenorii de specialitate a prevederilor și obligațiilor legale și profesionale.
- 6.23 Pe parcursul executării lucrărilor, Beneficiarul are dreptul să dispună în scris:
- îndepărtarea de pe șantier a oricăror materiale care sînt calitativ necorespunzătoare;
 - înlocuirea materialelor necorespunzătoare calitativ cu altele corespunzătoare;
 - îndepărtarea sau refacerea oricărei lucrări sau părți de lucrare necorespunzătoare din punct de vedere calitativ.
- 6.24 În cazul neexecutării de către Antreprenor a dispozițiilor din punctul 2.1., Beneficiarul poate opri lucrările, angaja și plăti alți antreprenori pentru executarea acestor lucrări, punând în întârziere în acest sens Antreprenorul, care va fi obligat, în condițiile legii, să compenseze cheltuielile aferente suportate de Beneficiar în legătură cu faptul neexecutării.
- 6.25 În cazul în care în timpul executării lucrărilor, pe amplasamente se descoperă valori istorice, artistice sau științifice, Antreprenorul general este obligat să oprească execuția lucrărilor în zona respectivă și să comunice Beneficiarului, organelor de poliție sau organelor competente acest fapt.
- 6.26 În timpul desfășurării lucrărilor, Antreprenorul general are obligația să mențină căile de acces libere, să retragă utilajele, să îndepărteze surplusurile de materiale, deșeuri și lucrări provizorii

- de orice fel, care nu sînt necesare, iar la terminarea lucrărilor, Antreprenorul general va evacua de pe șantier toate utilajele de construcție, surplusurile de materiale, deșeurile și lucrările provizorii.
- 6.27 Beneficiarul trebuie să obțină, pe propria cheltuială, toate avizele, autorizațiile și aprobările, să plătească toate taxele necesare legate de execuția lucrărilor, precum și pentru bunuri sau drepturi afectate sau care pot fi afectate de execuția lucrărilor.

7. FORȚA DE MUNCĂ

- 7.1 Antreprenorul general și subantreprenorii vor îndeplini toate formalitățile necesare angajării întregii forțe de muncă pentru realizarea lucrărilor contractate în conformitate cu prevederile legislației în vigoare.

8. MATERIALELE ȘI EXECUȚIA LUCRĂRILOR PROPRIU-ZISE

- 8.1 Materialele vor fi de calitate prevăzută în documentația de executare, urmînd a fi supuse periodic la diverse testări de către proiectantul sau Beneficiarul ce le va solicita. Antreprenorul general va asigura, la cerere, forța de muncă, instrumentele, utilajul și materialele necesare pentru examinarea, măsurarea și testarea lucrărilor.
- 8.2 Costul probelor și încercărilor va fi suportat de Antreprenorul general, dacă acesta este prevăzut în documentație, în caz contrar cheltuielile vor fi suportate de Beneficiar.
- 8.3 Probele neprevăzute și comandate de Beneficiar pentru verificarea unor lucrări sau materiale puse în operă vor fi suportate de Antreprenorul general, dacă se dovedește că materialele nu sînt corespunzător calitative sau manopera nu este în conformitate cu prevederile contractului. În caz contrar, Beneficiarul va suporta aceste cheltuieli.
- 8.4 Beneficiarul, proiectantul sau orice altă persoană autorizată de aceștia au acces tot timpul la lucrări pe șantier și în locurile unde se pregătește lucrarea, în depozite de materiale prefabricate etc.
- 8.5 Lucrările care devin ascunse nu vor fi acoperite fără aprobarea responsabilului tehnic atestat și, după caz, a proiectantului, Antreprenorul general asigurînd posibilitatea acestora să examineze și să urmărească orice lucrare care urmează să fie ascunsă. Antreprenorul general va anunța responsabilul tehnic atestat, proiectantul ori de cîte ori astfel de lucrări, inclusiv fundațiile clădirii, sînt gata pentru a fi examinate. Responsabilul tehnic atestat și proiectantul vor participa la examinarea și măsurarea lucrărilor.
- 8.6 Antreprenorul general va dezveli orice parte sau părți de lucrare la dispoziția Beneficiarului și va reface această parte sau părți de lucrare, dacă este cazul. Dacă se constată că lucrările au fost de calitate corespunzătoare și realizate conform documentației de execuție, dezvelirea, refacerea și/sau repararea vor fi suportate de Beneficiar, iar în caz contrar, de Antreprenorul general.
- 8.7 Costurile pentru consumul de utilități, precum și cel al contoarelor sau al altor aparate de măsurat se suportă de către Antreprenorul general. În cazul mai multor antreprenori, costurile se suportă proporțional de către aceștia.
- 8.8 Lucrările executate de Antreprenorul general în afara celor prevăzute în contract sau fără dispoziția Beneficiarului, precum și cele care nu respectă prevederile contractului, fără a exista în acest sens o dispoziție expresă a Beneficiarului, nu vor fi plătite Antreprenorului general. Antreprenorul general trebuie să înlătore aceste lucrări, în termenul stabilit cu Beneficiarul. De asemenea, el răspunde în fața Beneficiarului de toate pagubele pe care le-a

provocat acestuia. Lucrările respective vor fi plătite Antreprenorului general numai dacă se dovedesc a fi necesare și se presupune că ele corespund voinței Beneficiarului, în care caz vor fi notificate imediat.

8.9 Lucrările vor începe după 10 zile de la semnarea și înregistrarea contractului în modul corespunzător și primirea ordinului de execuție.

9. PERIOADA DE GARANȚIE ȘI REMEDIERI ÎN PERIOADA DE GARANȚIE

9.1 Perioada de garanție pentru lucrările prevăzute la pct.2.1. al prezentului contract este de **60 luni calendaristice** după finisarea lucrărilor.

9.2 Perioada de garanție curge de la data recepției la terminarea lucrărilor și pînă la expirarea termenului prevăzut la punctul 9.1 din prezentul articol.

9.3 Antreprenorul general are obligația ca în perioada de garanție să înlăture toate defecțiunile ce țin de nerespectarea clauzelor contractului pe cheltuială proprie în urma unei notificări transmise de către Beneficiar.

10. RĂSPUNDEREA PĂRȚILOR

10.1 Părțile poartă răspundere pentru neexecutarea sau executarea necorespunzătoare a obligațiilor prevăzute de prezentul contract în conformitate cu legislația în vigoare a Republicii Moldova.

10.2 Dacă în legătură cu executarea lucrărilor de construcții se produce o daună unui terț, părțile contractante răspund solidar, conform prevederilor legale. Pentru stabilirea între părți a cuantumului răspunderii pentru dauna provocată se va ține seama de gradul de vinovăție a fiecărui partener în producerea acesteia, dacă în clauzele contractuale nu s-a prevăzut altfel.

10.3 Membrii asocierii își păstrează individualitatea ca subiecți de drept, însă sunt obligați să răspundă solidar față de autoritate contractantă pentru modul de îndeplinire a obligațiilor contractuale.

10.4 Dacă prejudiciul cauzat terței persoane este urmare a unei măsuri dispuse de beneficiar în forma în care a fost aplicată, atunci acesta poartă singur răspunderea, numai dacă Antreprenorul general l-a înștiințat în prealabil de pericolul legat de executarea dispoziției.

10.5 Antreprenorul general este obligat, conform prevederilor legale, la plata daunelor pentru încălcarea sau deteriorarea drumurilor de acces sau a rețelelor de utilități, a terenurilor limitrofe prin depozitarea de pământ, materiale sau alte obiecte, precum și ca urmare a unor îngrădiri sau limitări din proprie vină.

10.6 Antreprenorul general trebuie să asigure lucrările executate și dotările pe care le are la dispoziție împotriva degradării și furturilor pînă la predarea lucrărilor către Beneficiar. El trebuie să ia măsuri de protecție contra degradării lucrării datorită acțiunilor atmosferice și a apei și să îndepărteze zăpada și gheața.

10.7 Dacă nerespectarea de către Antreprenorul general a prevederilor oricărui regulament sau hotărâri ale autorităților administrației publice locale sau ale altor organe locale, legal constituite, și care au caracter obligatoriu la executarea lucrărilor, provoacă pagube pentru Beneficiar, acesta va fi despăgubit de Antreprenorul general în mărimea sumei prejudiciului.

10.8 Dacă motivele constrângerii sau ale întreruperii sînt imputabile uneia dintre părțile contractante, atunci cealaltă parte poate emite pretenții privind despăgubirea pentru daunele intervenite și care pot fi dovedite.

- 10.9 Dacă întârzierea în execuția lucrărilor este în culpa unuia din părți a contractului, partea culpabilă va plăti celeilalte părți penalizări și/sau despăgubiri în cuantum de 0,1% din valoarea lucrărilor rest de executat/neonorate pentru fiecare zi de întârziere. Penalizarea devine operantă în momentul în care partea inculpă a intrat în întârziere.
- 10.10 Beneficiarul nu va fi responsabil pentru nici un fel de daune – interese, compensații plătibile conform prevederilor legale, în privința sau ca urmare a unui accident sau prejudiciu adus unui muncitor sau altei persoane angajate de Antreprenorul general, cu excepția unui accident sau prejudiciu rezultând din vina Beneficiarului, a agenților sau a angajaților acestora.
- 10.11 Antreprenorul general și subantreprenorii de specialitate răspund solidar pentru neexecutarea obligațiilor contractuale.

11. SOLUȚIONAREA LITIGIILOR

- 11.1 În cazul litigiilor privind calitatea și proprietățile materialelor de construcție, procedurile de verificare, corectitudinea efectuării probelor, a utilajelor de construcție folosite, fiecare parte poate, după o înștiințare prealabilă a celeilalte părți, să ceară efectuarea unor cercetări de către o instituție publică de cercetare. Costurile cercetărilor efectuate se suportă de partea a cărei culpă a fost dovedită.

12. REZILIEREA CONTRACTULUI

- 12.1 Antreprenorul general poate cere rezilierea contractului, dacă:
- a) Beneficiarul nu-și îndeplinește o obligație care este în sarcina sa și prin aceasta pune pe Antreprenorul general în situația de a nu putea executa lucrarea;
 - b) Beneficiarul nu onorează o plată scadentă mai mult de 3 luni;
 - c) Beneficiarul notifică antreprenorul general că din motive neprevăzute și datorită unor conjuncturi economice îi este imposibil să continue îndeplinirea obligațiilor contractuale.
- 12.2 Beneficiarul poate cere rezilierea contractului, dacă:
- Antreprenorul general se află în incapacitate de plată, lichidare, aplicat sechestru;
 - Antreprenorul general nu începe lucrările fără să aibă un motiv justificat sau nu reia lucrările suspendate, în termen rezonabil de la primirea dispoziției scrise de reîncepere a lucrărilor;
 - Antreprenorul general nu a îndepărtat materialele necorespunzătoare de pe șantier sau nu a refăcut o lucrare în termenul stabilit prin prezentul contract;
 - Beneficiarul notifică antreprenorul general că din motive neprevăzute și datorită unor conjuncturi economice îi este imposibil să continue îndeplinirea obligațiilor contractuale.
- 12.3 Contractul se consideră reziliat, dacă partea contractantă va comunica în scris celeilalte părți contractante în termen de 15 zile motivele indicate la punctele 12.1. și 12.2. din prezentul contract.
- 12.4 Beneficiarul, în caz de reziliere a contractului, va convoca comisia de recepție care va efectua recepția cantitativă și calitativă a lucrărilor executate.
- 12.5 În cazul rezilierii contractului, Beneficiarul va întocmi situația lucrărilor efectiv executate, inventarul materialelor, utilajelor și lucrărilor provizorii, după care se vor stabili sumele care urmează să le plătească în conformitate cu prevederile contractului, precum și daunele pe care trebuie să le suporte Antreprenorul general din vina căruia s-a reziliat contractul.
- 12.6 După rezilierea contractului, Beneficiarul poate continua execuția lucrărilor cu respectarea prevederilor legale.
- 12.7 Beneficiarul va convoca comisia de recepție care va efectua recepția cantitativă și calitativă a lucrărilor executate în maximum 15 zile de la data rezilierii contractului.

13. DISPOZIȚII FINALE

- 13.1 Următoarele documente vor fi citite și vor fi interpretate ca fiind parte integrantă a prezentului contract:
- a) Caietul de sarcini;
 - b) Propunerea tehnică;
 - c) Oferta financiară;
 - d) Graficul de timp pentru îndeplinirea contractului;
 - e) Răspuns la justificarea prețului
 - f) Garanția de bună execuție.
- 13.2 Documentele contractului vor fi întocmite în limba română.
- 13.3 În cazurile în care apar ambiguități sau discrepanțe în clauzele prezentului contract, acestea vor fi clarificate de Beneficiar, care va emite instrucțiuni în acest sens pentru Antreprenorul general.
- 13.4 Prezentul Contract reprezintă acordul de voință al părților și se consideră semnat la data aplicării ultimei semnături de către una dintre părți.
- 13.5 Pentru confirmarea celor menționate, părțile au semnat prezentul Contract în conformitate cu legislația Republicii Moldova, la data și anul indicate, fiind valabil până la recepția finală a lucrărilor.
- 13.6 Prezentul contract este valabil pînă la data de 31.12.2020.

14. RECHIZITELE JURIDICE, POȘTALE ȘI DE PLĂȚI ALE PĂRȚILOR

| ANTREPRENORUL GENERAL SRL "Instalvest Grup" | BENEFICIARUL Președintele Raionului Rîșcani |
|--|--|
| Adresa poștală: mun. Chișinău, bd. Dacia nr. 49/6, of. 333 | Adresa poștală: or. Rîșcani, str. Independenței 38 |
| Telefon: 060008002 | Telefon: 0(256)2-21-99 |
| Cod fiscal: 1008600055595 | Cod fiscal: 1007601009336 |
| Banca: BC "Moldova-Agroindbank" SA, Filiala nr. 7 Chișinău | Banca: Ministerul Finanțelor |
| Cod: AGRNMD2X415 | Cod: TREZMD2X |
| IBAN: MD46AG000000022512264542 | IBAN: MD07TRPDAN311120A11601AC |
| | |

15. SEMNĂTURILE PĂRȚILOR

ANTREPRENOR GENERAL



BENEFICIAR





A C H I Z I Ţ I I P U B L I C E

CONTRACT DE ANTREPRIZĂ Nr.32 privind achiziția prin

“ 28 ” decembrie 2018

s.Tibirica

(municipiu, oraș)

PĂRŢILE CONTRACTANTE

Prezentul contract este încheiat în urma procedurii de achiziție nr. 21001650 din data 07.12.2018, între

IP Liceul Teoretic Tibirica,

cu sediul în

(denumirea autorității contractante)

satul Tibirica r-ul Călărași

(localitatea)

str. _____, telefon: 024465245, fax: 024465245,

autenticat prin cod unic de înregistrare nr. 5825 din 24 decembrie 2012

reprezentat prin ; Director- Vieru Elena,

(numele, prenumele și funcția conducătorului)

în calitate de Beneficiar, pe de o parte, și SRL Instal Vest Grup,

(denumirea operatorului economic)

Cu sediul în or.Chişinău,

(localitatea)

str. _____, telefon: 060008002, fax: 030555783,

autenticat prin cod unic de înregistrare nr. 0086554 din 20.11.2008 autorizat pentru

activitatea în construcții: autorizația nr. 033193 din “30” iunie 2014, eliberată de Camerta

de licențiere pe un termen de 5 ani, pentru genurile de activitate: Construcțiile de clădiri și

rețele tehnice – ereditare, reconstrucții, instalații și rețele de alimentare cu apă și canalizare

.utilaje și instalațiile obiective de aprovizionare și epurare a apei, instalații și rețele

exterioare,

reprezentat prin Director Ciobanu Dinu, în calitate

(numele și funcția conducătorului)

de Antreprenor, pe de altă parte.

1. OBIECTUL CONTRACTULUI

Antreprenorul general se obligă să execute lucrările Adoptarea proiectului :Stația de

epurare a apelor uzate, rețelele de canalizare și electrice.Etapa I

în conformitate cu prevederile proiectului tehnic, cu detaliile de execuție, precum și a

normativelor, standardelor și prescripțiilor tehnice în vigoare.

2. PERIOADA DE EXECUȚIE

- 2.1 Durata de execuție a lucrărilor contractate este de 10 luni după primirea ordinului de începere a execuției și asigurării lucrului ritmic de către beneficiar – ordonatorul de credite.
- 2.2 Graficul de execuție a lucrărilor se va efectua conform specificației din anexa prezentului contract.
- 2.3 Perioada de execuție poate fi prelungită dacă constrângerea activității se datorează următoarelor cauze:
- a) generate de Beneficiar;
 - b) datorită unor greve organizate de federația sindicatelor de ramură la nivel național și recunoscute ca legale prin justiție ale personalului Antreprenorului general sau ca urmare a unor evenimente similare desfășurate la un operator economic care este un furnizor al Antreprenorului general;
 - c) datorită forței majore sau altei situații extreme neimputabile și imprevizibile pentru Antreprenorul general;
 - d) influenței factorilor climatici, care împiedică respectarea în execuție a normelor și reglementărilor tehnice în vigoare a prevederilor caietelor de sarcini;
 - e) calamităților naturale recunoscute de autoritatea legală.
- 2.4 Conform dispoziției scrise a Beneficiarului, Antreprenorul general va sista execuția lucrărilor sau a unor părți ale acestora pe o durată și în modul în care Beneficiarul consideră necesar. Pe timpul suspendării, Antreprenorul general va proteja și conserva lucrările în mod corespunzător, așa cum va dispune Beneficiarul. Cheltuielile suplimentare generate în urma sistării lucrărilor suportate de Antreprenorul general vor fi plătite de către Beneficiar. În cazul sistării lucrărilor sau a unor părți din ele, din inițiativa Antreprenorului general, acesta suportă pe timpul suspendării toate cheltuielile, privind protejarea și conservarea lucrărilor cu bună diligență.
- 2.5 La terminarea lucrărilor, Antreprenorul general va notifica Beneficiarul că sînt îndeplinite condițiile de recepție, solicitând convocarea comisiei. În baza acestei notificări, Beneficiarul va convoca comisia de recepție pentru terminarea lucrărilor.
- 2.6 În baza documentelor de confirmare a execuției și a constatărilor efectuate pe teren, Beneficiarul va aprecia dacă sînt întrunite condițiile pentru anunțarea comisiei de recepție. În cazul în care se constată că sînt lipsuri și deficiențe acestea vor fi aduse la cunoștință și remediate din contul Antreprenorului general, stabilindu-se termenele necesare pentru finalizare sau remediere. După constatarea lichidării tuturor lipsurilor și deficiențelor, la o nouă solicitare a Antreprenorului general, Beneficiarul va convoca comisia de recepție. Comisia de recepție va constata realizarea lucrărilor în conformitate cu documentația de execuție, cu reglementările în vigoare și cu prevederile din contract. În funcție de constatările făcute Beneficiarul va aproba sau va respinge recepția. Recepția poate fi făcută și pentru părți de construcție distincte fizic și funcțional.

3. VALOAREA LUCRĂRILOR ȘI MODALITĂȚILE DE PLATĂ

- 3.1 Valoarea lucrărilor ce reprezintă obiectul prezentului contract este de 677945 (Șase sute șaptezeci și șapte mii nouă sute patruzeci și cinci) lei MD, inclusiv 112991 (Una sută

douăsprezece mii nouă sute nouăzeci și unu lei TVA lei MD.

(suma cu cifre și litere) (suma cu cifre și litere)

- 1.2 Achitățile vor fi efectuate prin transfer în baza facturilor fiscale, după primirea proceselor - verbale de recepție a lucrărilor executate, semnate și acceptate de către Beneficiar.
- 1.3 Beneficiarul va verifica procesele verbale de recepție a lucrărilor executate în termen de 20 zile calendaristice de la primirea acestora de la Antreprenorul General.
- 1.4 Pentru demararea lucrărilor Beneficiarul va achita în avans 10% anual din suma alocațiilor anuale estimate în contract.
- 1.5 Plata facturii finale se va face imediat după verificarea și acceptarea situației de plată definitive de către Beneficiar. Dacă verificarea se prelungește din diferite motive, dar în special datorită unor eventuale litigii, contravaloarea lucrărilor care nu sînt în litigiu va fi plătită imediat.
- 1.6 Lucrările nu vor fi considerate finalizate pînăcînd procesul-verbal de recepție la terminarea lucrărilor nu va fi semnat de comisia de recepție, care confirmă că lucrările au fost executate conform contractului.
- 3.7 Garanția de bună execuție se va restitui Antreprenorului general în baza notificării Beneficiarului către agentul bancar. Notificarea se va face după semnarea procesului-verbal de recepție la terminarea lucrărilor în cel mult 15 zile.

4. AJUSTAREA VALORII CONTRACTULUI

- 4.1 Pentru cazurile cînd urmează să fie făcute modificări la valoarea contractului privind majorarea sau reducerea acesteia, părțile se vor conforma prevederilor actelor normative cu incidență în domeniul achizițiilor publice ce reglementează modalitățile de ajustare a valorii contractelor de achiziții publice.

5. ANTREPRENORUL GENERAL ȘI SUBANTREPRENORII DE SPECIALITATE

- 5.1 Antreprenorul general este obligat să execute toate lucrările, prevăzute în contract, în termenele stabilite prin graficul general de realizare a lucrărilor și graficul de execuțieși de o calitate corespunzătoare prevederilor actelor normative în vigoare și a prezentului contract.
- 5.2 În cazul în care părțile din lucrarea ce se contractează se execută în subantrepriză, Antreprenorul general trebuie să prezinte, cu ocazia ofertării, lista subantreprenorilor de specialitate și lucrările pe care aceștia le vor executa.
- 5.3 Pe parcursul execuției lucrărilor, Antreprenorul general este obligat să comunice, la cererea Beneficiarului, datele de recunoaștere ale subantreprenorilor de specialitate.
- 5.4 Angajarea forței de muncă pe bază de acord nu este considerată ca făcînd obiectul unei subcontractări.

6. DREPTURILE ȘI OBLIGAȚIUNILE ANTREPRENORULUI GENERAL ȘI ALE BENEFICIARULUI

- 6.1 Întreaga documentație necesară pentru executarea lucrărilor contractate se pune de către Beneficiar la dispoziția Antreprenorului general în două exemplare, în termenele stabilite în contract, prin graficul general de realizare a lucrărilor publice.

- 6.2 Antreprenorul general are obligația să execute, să finalizeze lucrarea în termenele stabilite în contract, pe proprie răspundere. Pentru aceasta el este obligat să respecte proiectul, documentația de execuție și prevederile actelor normative în vigoare pentru construcții.
- 6.3 Antreprenorul general are obligația de a supraveghea lucrările, de a asigura forța de muncă, materialele, instalațiile, echipamentele și toate celelalte obiecte fie de natură provizorie, fie definitive cerute de și pentru contract, în măsura în care necesitatea asigurării acestora este prevăzută în contract sau se poate deduce în mod rezonabil din contract.
- 6.4 Documentația pusă la dispoziția Antreprenorului general se repartizează astfel:
 - a) un exemplar rămân la dispoziția Antreprenorului general, iar
 - b) altul va fi ținut de către acesta la dispoziție pentru consultare de către Inspecția de Stat în Construcții, precum și de către alte persoane autorizate, inclusiv responsabilul tehnic atestat.
- 6.5 Desenele, calculele, verificările calculelor, caietele de măsurări (atașamentele) și alte documente, pe care Beneficiarul sau Antreprenorul general trebuie să le întocmească și sînt cerute de subantreprenorul proiectant, vor fi puse la dispoziția acestuia de către Antreprenorul general.
- 6.6 Oferta adjudecată face parte integrantă din contract. Ea trebuie să fie corectă și completă. Prețurile stabilite vor acoperi toate obligațiunile din contract și toate operațiunile pentru terminarea și întreținerea corespunzătoare a lucrărilor.
- 6.7 Dacă Beneficiarul nu emite în timp util dispoziții suplimentare care să conțină instrucțiuni sau aprobări, ordine, directive, sau detalii, Antreprenorul general va notifica Beneficiarul prin scrisori, de cîte ori este posibil, că acestea pot să provoace întârzieri sau întreruperi în desfășurarea lucrărilor. Notificarea va conține detaliile sau dispozițiile ce se cer și va specifica data la care acestea au fost necesare, precum și întârzierile sau întreruperile ce survin datorită lipsei acestor documente.
- 6.8 Întreaga documentație necesară pentru executarea lucrărilor de subantrepriză va fi pusă la dispoziția subantreprenorilor de către Antreprenorul general, fără plată, în termenele din subcontracte (contracte de subantrepriză), stabilite prin graficul de execuție.
- 6.9 Antreprenorul general va executa și va întreține toate lucrările, va asigura forța de muncă, materialele, utilajele de construcții și obiectele cu caracter provizoriu pentru executarea lucrărilor. Acesta își asumă întreaga responsabilitate pentru toate operațiunile executate pe șantiere și pentru procedeele de execuție utilizate.
- 6.10 Antreprenorul general, prin adjudecarea ofertei în favoarea sa, se angajează să obțină garanția din partea unei bănci, pentru o sumă care reprezintă garanția de bună execuție a contractului, în cuantum de 5 % din valoarea contractului atribuit.
- 6.11 Garanția de bună execuție se va restitui Antreprenorului general în baza notificării Beneficiarului către agentul bancar. Notificarea se va face după semnarea procesului-verbal de recepție finală în cel mult 15 zile.
- 6.12 Antreprenorul general trebuie să constituie garanția de bună execuție după primirea scrisorii de acceptare, dar nu mai tîrziu de data încheierii contractului. Atîta timp cît el nu și-a îndeplinit această obligațiune, Beneficiarul poate să rețină Antreprenorului general garanția pentru ofertă.
- 6.13 Beneficiarul trebuie să restituie Antreprenorului general garanția de bună execuție în cel mult 15 zile după expirarea perioadei de garanție, dacă acesta nu a înaintat pînă la acea dată pretenții asupra ei. Atîta timp însă cît pretențiile înaintate în termen nu s-au rezolvat, Beneficiarul poate reține o parte corespunzătoare din valoarea garanției, în limitele prejudiciului cauzat.

- 6.14 Antreprenorul general garantează că, la data recepției, lucrarea executată are calitățile stipulate în contract, corespunde reglementărilor tehnice în vigoare și nu este afectată de vicii care ar diminua sau chiar anula valoarea sau posibilitatea de utilizare, conform condițiilor normale de folosire sau a celor explicate în contract.
- 6.15 La lucrările la care se fac încercări, se consideră calitatea probei îndeplinită atîta timp cît rezultatele se înscriu în limitele admise prin reglementările tehnice în vigoare.
- 6.16 Beneficiarul are dreptul de a supraveghea desfășurarea lucrărilor în conformitate cu prevederile contractului, prin responsabili tehnici atestați. Acestora li se va asigura accesul la locul de muncă, în ateliere, depozite și oriunde se desfășoară activități legate de realizarea obligațiilor contractuale. La cerere, trebuie să i se pună la dispoziție desenele și documentația de execuție pentru examinare și să i se dea toate lămuririle, condiția fiind ca prin aceasta să nu se divulge taine ale Antreprenorului general. Informațiile secrete, precum și documentațiile secrete vor fi considerate de Beneficiar drept confidențiale.
- 6.17 Beneficiarul este autorizat să emită dispozițiile pe care le consideră necesare executării lucrărilor, cu respectarea drepturilor Antreprenorului general. Dispozițiile se adresează în principiu numai Antreprenorului general și dirigintelui de șantier, cu excepția cazurilor în care trebuie de intervenit împotriva unui pericol iminent sau declarat. Beneficiarului trebuie să i se comunice numele dirigintelui de șantier atestat tehnico-profesional, care va dirija execuția lucrărilor și va verifica calitatea lor din partea Antreprenorului general.
- 6.18 Dacă Antreprenorul general consideră că dispozițiile Beneficiarului sînt nejustificate sau inoportune, el poate ridica obiecții, dar acestea nu îl absolvă de a executa dispozițiile primite, în afara cazului în care ele contravin prevederilor legale. Dacă prin executarea dispozițiilor Beneficiarului se creează dificultăți în execuție, care generează cheltuieli suplimentare, acestea vor fi suportate de către Beneficiar.
- 6.19 Trasarea axelor principale, bornelor de referință, căilor de circulație și limitelor terenului pus la dispoziția Antreprenorului general, precum și materializarea cotelor de nivel în imediata apropiere a terenului, sînt obligațiuni ale Antreprenorului general.
- 6.20 Pentru verificarea trasării de către Beneficiar sau proiectant, Antreprenorul general este obligat să protejeze și să păstreze toate reperele, bornele sau alte obiecte folosite la trasarea lucrărilor.
- 6.21 Ridicările de teren, trasările și cotele de nivel, precum și alte documente puse la dispoziția Antreprenorului general de către Beneficiar pentru executarea contractului sînt hotărâtoare. Antreprenorul general este obligat să verifice documentele primite și să înștiințeze Beneficiarul cu privire la erorile și inexactitățile constatate sau presupuse.
- 6.22 Antreprenorul general are obligația să stabilească toate relațiile care reglementează raporturile cu subantreprenorii de specialitate și este răspunzător față de Beneficiar pentru respectarea de către subantreprenorii de specialitate a prevederilor și obligațiilor legale și profesionale.
- 6.23 Pe parcursul executării lucrărilor, Beneficiarul are dreptul să dispună în scris:
- a) îndepărtarea de pe șantier a oricăror materiale care sînt calitativ necorespunzătoare;
 - b) înlocuirea materialelor necorespunzătoare calitativ cu altele corespunzătoare;
 - c) îndepărtarea sau refacerea oricărei lucrări sau părți de lucrare necorespunzătoare din punct de vedere calitativ.
- 6.24 În cazul neexecutării de către Antreprenor a dispozițiilor din punctul 2.1., Beneficiarul poate opri lucrările, angaja și plăti alți antreprenori pentru executarea acestor lucrări, punând în întârziere în acest sens Antreprenorul, care va fi obligat, în condițiile legii, să compenseze cheltuielile aferente suportate de Beneficiar în legătură cu faptul neexecutării.

- 6.25 În cazul în care în timpul executării lucrărilor, pe amplasamente se descoperă valori istorice, artistice sau științifice, Antreprenorul general este obligat să oprească execuția lucrărilor în zona respectivă și să comunice Beneficiarului, organelor de poliție sau organelor competente acest fapt.
- 6.26 În timpul desfășurării lucrărilor, Antreprenorul general are obligația să mențină căile de acces libere, să retragă utilajele, să îndepărteze surplusurile de materiale, deșeurile și lucrări provizorii de orice fel, care nu sînt necesare, iar la terminarea lucrărilor, Antreprenorul general va evacua de pe șantier toate utilajele de construcție, surplusurile de materiale, deșeurile și lucrările provizorii.
- 6.27 Beneficiarul trebuie să obțină, pe propria cheltuială, toate avizele, autorizațiile și aprobările, să plătească toate taxele necesare legate de execuția lucrărilor, precum și pentru bunuri sau drepturi afectate sau care pot fi afectate de execuția lucrărilor.

7. FORȚA DE MUNCĂ

- 7.1 Antreprenorul general și subantreprenorii vor îndeplini toate formalitățile necesare angajării întregii forțe de muncă pentru realizarea lucrărilor contractate în conformitate cu prevederile legislației în vigoare.

8. MATERIALELE ȘI EXECUȚIA LUCRĂRILOR PROPRIU-ZISE

- 8.1 Materialele vor fi de calitate prevăzută în documentația de executare, urmînd a fi supuse periodic la diverse testări de către proiectantul sau Beneficiarul ce le va solicita. Antreprenorul general va asigura, la cerere, forța de muncă, instrumentele, utilajul și materialele necesare pentru examinarea, măsurarea și testarea lucrărilor.
- 8.2 Costul probelor și încercărilor va fi suportat de Antreprenorul general, dacă acesta este prevăzut în documentație, în caz contrar cheltuielile vor fi suportate de Beneficiar.
- 8.3 Probele neprevăzute și comandate de Beneficiar pentru verificarea unor lucrări sau materiale puse în operă vor fi suportate de Antreprenorul general, dacă se dovedește că materialele nu sînt corespunzător calitative sau manopera nu este în conformitate cu prevederile contractului. În caz contrar, Beneficiarul va suporta aceste cheltuieli.
- 8.4 Beneficiarul, proiectantul sau orice altă persoană autorizată de aceștia au acces tot timpul la lucrări pe șantier și în locurile unde se pregătește lucrarea, în depozite de materiale prefabricate etc.
- 8.5 Lucrările care devin ascunse nu vor fi acoperite fără aprobarea responsabilului tehnic atestat și, după caz, a proiectantului, Antreprenorul general asigurînd posibilitatea acestora să examineze și să urmărească orice lucrare care urmează să fie ascunsă. Antreprenorul general va anunța responsabilul tehnic atestat, proiectantul ori de cîte ori astfel de lucrări, inclusiv fundațiile clădirii, sînt gata pentru a fi examinate. Responsabilul tehnic atestat și proiectantul vor participa la examinarea și măsurarea lucrărilor.
- 8.6 Antreprenorul general va dezveli orice parte sau părți de lucrare la dispoziția Beneficiarului și va reface această parte sau părți de lucrare, dacă este cazul. Dacă se constată că lucrările au fost de calitate corespunzătoare și realizate conform documentației de execuție, dezvelirea, refacerea și/sau repararea vor fi suportate de Beneficiar, iar în caz contrar, de Antreprenorul general.
- 8.7 Costurile pentru consumul de utilități, precum și cel al contoarelor sau al altor aparate de măsurat se suportă de către Antreprenorul general. În cazul mai multor antreprenori, costurile se suportă proporțional de către aceștia.

- 8.8 Lucrările executate de Antreprenorul general în afara celor prevăzute în contract sau fără dispoziția Beneficiarului, precum și cele care nu respectă prevederile contractului, fără a exista în acest sens o dispoziție expresă a Beneficiarului, nu vor fi plătite Antreprenorului general. Antreprenorul general trebuie să înlăture aceste lucrări, în termenul stabilit cu Beneficiarul. De asemenea, el răspunde în fața Beneficiarului de toate pagubele pe care le-a provocat acestuia. Lucrările respective vor fi plătite Antreprenorului general numai dacă se dovedesc a fi necesare și se presupune că ele corespund voinței Beneficiarului, în care caz vor fi notificate imediat.
- 8.9 Lucrările vor începe după 10 zile de la semnarea și înregistrarea contractului în modul corespunzător și primirea ordinului de execuție.

9. PERIOADA DE GARANȚIE ȘI REMEDIERI ÎN PERIOADA DE GARANȚIE

- 9.1 Perioada de garanție pentru lucrările prevăzute la pct.2.1. al prezentului contract este de 3 ani.
- 9.2 Perioada de garanție curge de la data recepției la terminarea lucrărilor și pînă la expirarea termenului prevăzut la punctul 9.1 din prezentul articol.
- 9.3 Antreprenorul general are obligația ca în perioada de garanție să înlăture toate defecțiunile ce țin de nerespectarea clauzelor contractului pe cheltuială proprie în urma unei notificări transmise de către Beneficiar.

10. RĂSPUNDEREA PĂRȚILOR

- 10.1 Părțile poartă răspundere pentru neexecutarea sau executarea necorespunzătoare a obligațiilor prevăzute de prezentul contract în conformitate cu legislația în vigoare a Republicii Moldova.
- 10.2 Dacă în legătură cu executarea lucrărilor de construcții se produce o daună unui terț, părțile contractante răspund solidar, conform prevederilor legale. Pentru stabilirea între părți a cuantumului răspunderii pentru dauna provocată se va ține seama de gradul de vinovăție a fiecărui partener în producerea acesteia, dacă în clauzele contractuale nu s-a prevăzut altfel.
- 10.3 Membrii asocierii își păstrează individualitatea ca subiecți de drept, însă sunt obligați să răspundă solidar față de autoritate contractantă pentru modul de îndeplinire a obligațiilor contractuale.
- 10.4 Dacă prejudiciul cauzat terței persoane este urmare a unei măsuri dispuse de beneficiar în forma în care a fost aplicată, atunci acesta poartă singur răspunderea, numai dacă Antreprenorul general l-a înștiințat în prealabil de pericolul legat de executarea dispoziției.
- 10.5 Antreprenorul general este obligat, conform prevederilor legale, la plata daunelor pentru încălcarea sau deteriorarea drumurilor de acces sau a rețelelor de utilități, a terenurilor limitrofe prin depozitarea de pământ, materiale sau alte obiecte, precum și ca urmare a unor îngrădiri sau limitări din proprie vină.
- 10.6 Antreprenorul general trebuie să asigure lucrările executate și dotările pe care le are la dispoziție împotriva degradării și furturilor pînă la predarea lucrărilor către Beneficiar. El trebuie să ia măsuri de protecție contra degradării lucrării datorită acțiunilor atmosferice și a apei și să îndepărteze zăpada și gheața.
- 10.7 Dacă nerespectarea de către Antreprenorul general a prevederilor oricărui regulament sau hotărâri ale autorităților administrației publice locale sau ale altor organe locale, legal constituite, și care au caracter obligatoriu la executarea lucrărilor, provoacă pagube pentru Beneficiar, acesta va fi despăgubit de Antreprenorul general în mărimea sumei prejudiciului.

- 10.8 Dacă motivele constrângerii sau ale întreruperii sînt imputabile uneia dintre părțile contractante, atunci cealaltă parte poate emite pretenții privind despăgubirea pentru daunele intervenite și care pot fi dovedite.
- 10.9 Dacă întârzierea în execuția lucrărilor este în culpa unuia din părți a contractului, partea culpabilă va plăti celeilalte părți penalizări și/sau despăgubiri în cuantum (de la 0,01% până la 0,1%) din valoarea lucrărilor rest de executat/neonorate pentru fiecare zi de întârziere. Penalizarea devine operantă în momentul în care partea inculpă a intrat în întârziere.
- 10.10 Beneficiarul nu va fi responsabil pentru nici un fel de daune – interese, compensații plătibile conform prevederilor legale, în privința sau ca urmare a unui accident sau prejudiciu adus unui muncitor sau altei persoane angajate de Antreprenorul general, cu excepția unui accident sau prejudiciu rezultând din vina Beneficiarului, a agenților sau a angajaților acestora.
- 10.11 Antreprenorul general și subantreprenorii de specialitate răspund solidar pentru neexecutarea obligațiilor contractuale.

11. SOLUȚIONAREA LITIGIILOR

- 11.1 În cazul litigiilor privind calitatea și proprietățile materialelor de construcție, procedurile de verificare, corectitudinea efectuării probelor, a utilajelor de construcție folosite, fiecare parte poate, după o înștiințare prealabilă a celeilalte părți, să ceară efectuarea unor cercetări de către o instituție publică de cercetare. Costurile cercetărilor efectuate se suportă de partea a cărei culpă a fost dovedită.

12. REZILIEREA CONTRACTULUI

- 12.1 Antreprenorul general poate cere rezilierea contractului, dacă:
- a) Beneficiarul nu-și îndeplinește o obligație care este în sarcina sa și prin aceasta pune pe Antreprenorul general în situația de a nu putea executa lucrarea;
 - b) Beneficiarul nu onorează o plată scadentă mai mult de 3 luni;
 - c) Beneficiarul notifică antreprenorul general că din motive neprevăzute și datorită unor conjuncturi economice îi este imposibil să continue îndeplinirea obligațiilor contractuale.
- 12.2 Beneficiarul poate cere rezilierea contractului, dacă:
- Antreprenorul general se află în incapacitate de plată, lichidare, aplicat sechestrul;
 - Antreprenorul general nu începe lucrările fără să aibă un motiv justificat sau nu reia lucrările suspendate, în termen rezonabil de la primirea dispoziției scrise de reîncepere a lucrărilor;
 - Antreprenorul general nu a îndepărtat materialele necorespunzătoare de pe șantier sau nu a refăcut o lucrare în termenul stabilit prin prezentul contract;
 - Beneficiarul notifică antreprenorul general că din motive neprevăzute și datorită unor conjuncturi economice îi este imposibil să continue îndeplinirea obligațiilor contractuale.
- 12.3 Contractul se consideră reziliat, dacă partea contractantă va comunica în scris celelalte părți contractante în termen de 15 zile motivele indicate la punctele 12.1. și 12.2. din prezentul contract.
- 12.4 Beneficiarul, în caz de reziliere a contractului, va convoca comisia de recepție care va efectua recepția cantitativă și calitativă a lucrărilor executate.
- 12.5 În cazul rezilierii contractului, Beneficiarul va întocmi situația lucrărilor efectiv executate, inventarul materialelor, utilajelor și lucrărilor provizorii, după care se vor stabili sumele care

- urmează să le plătească în conformitate cu prevederile contractului, precum și daunele pe care trebuie să le suporte Antreprenorul general din vina căruia s-a reziliat contractul.
- 12.6 După rezilierea contractului, Beneficiarul poate continua execuția lucrărilor cu respectarea prevederilor legale.
- 12.7 Beneficiarul va convoca comisia de recepție care va efectua recepția cantitativă și calitativă a lucrărilor executate în maximum 15 zile de la data rezilierii contractului.

13. DISPOZIȚII FINALE

- 13.1 Următoarele documente vor fi citite și vor fi interpretate ca fiind parte integrantă a prezentului contract:
- a) Caietul de sarcini;
 - b) Propunerea tehnică;
 - c) Oferta financiară;
 - d) Graficul de timp pentru îndeplinirea contractului;
 - e) Garanția de bună execuție.
- 13.2 Documentele contractului vor fi întocmite în limba română.
- 13.3 În cazurile în care apar ambiguități sau discrepanțe în clauzele prezentului contract, acestea vor fi clarificate de Beneficiar, care va emite instrucțiuni în acest sens pentru Antreprenorul general.
- 13.4 Prezentul Contract reprezintă acordul de voință al părților și se consideră semnat la data aplicării ultimei semnături de către una dintre părți.
- 13.5 Pentru confirmarea celor menționate, părțile au semnat prezentul Contract în conformitate cu legislația Republicii Moldova, la data și anul indicate, fiind valabil până la recepția finală a lucrărilor.

14. RECHIZITELE JURIDICE, POȘTALE ȘI DE PLĂȚI ALE PĂRȚILOR

ANTREPRENORUL GENERAL

InstalVest Grup SRL

Adresa poștală: mun. Chișinău
Telefon: 060008002
Cod fiscal: 1008600055595
Banca: BC Moldova-Agroindbank SA fil.7
Cod: AGRNMD2X415

IBAN: MD46AG000000022512264542

BENEFICIARUL

LICEUL TEORETIC ȚIBIRICA

Adresa poștală: s. Țibirica, r-ul Călărași
Telefon: 024465245
Cod fiscal: 1012620011996
Banca: MF-TR Centru-Călărași
Cod: TREZMD2X
IBAN
MD97TRPDBH319220A01609AG-677945 lei

15. SEMNĂTURILE PĂRȚILOR

ANTREPRENOR GENERAL



INVESTITOR

PROCES-VERBAL DE RECEPȚIE FINALĂ

Nr. 512 din 6.12.2019

Obiectul Reparația capitală a Liceului Teoretic Țibirica. Etapa I-stația de epurare a apelor uzate, rețele de canalizare și electricitate executată în cadrul contractului nr. MD-2019-02-18-000157-1-11/32 din 18.02.2019 încheiat între Liceul Teoretic Țibirica și SRL Investal Vest Grup.

Lucrările au fost executate în baza autorizației nr. 01 din 10 aprilie 2019 valabilă pînă la aprilie 2022, de către Primăria comunei Țibirica.

1. Comisia de recepție finală și-a desfășurat activitatea în intervalul 18-23 noiembrie 2019, fiind formată din:

Vieru Elena – directorul liceului;
Stratan Veaceslav – șef Direcția Construcție;
Corobcă Ilie – specialist Direcția Construcție;
Gonța Elena – șef DÎTS Călărași;
Safranciuc Valeriu – responsabil tehnic;
Cojocaru Gheorghe – șef pentru gospodărie;
(numele, prenumele)

2. Au mai participat la recepție:

Ciobanu Dinu – Instalvest Grup SRL;
Negruță Alexandru – diriginte de șantier;
(numele, prenumele) (calitatea)

3. Comisia de recepție finală, în urma examinării și analizei lucrărilor efectuate și a documentelor cuprinse în Cartea tehnică a construcției, a constatat următoarele:

- 1) lucrările pe specialități au fost executate și recepționate conform listei-anexă nr. 1;
- 2) lucrările au fost complet terminate la data de 24 iunie 2019;
- 3) observațiile comisiei de recepție finală sînt prezentate în lista-anexă nr. 2;
- 4) Cartea tehnică a construcției și fișa sintetică a obiectului au fost (nu au fost) completate;
- 5) instrucțiunile de exploatare și urmărire a comportării în timp a obiectului (nu) sînt în posesia utilizatorului;
- 6) construcția s-a comportat (nu s-a comportat) corespunzător în perioada de la terminarea ei la data de 24 iunie 2019 pînă în prezent, respectiv pe o durată de 5 luni, constatările comisiei fiind enumerate în anexa nr. 3;

7) valoarea obiectului este de _____ lei, conform listei-anexă nr. 1.

4. În baza constatărilor făcute, comisia de recepție finală propune

Obiecții asupra calității lucrărilor și a finanțării nu sunt

5. Comisia de recepție finală motivează propunerea făcută prin:

Lucrarea îndeplinită în termeni stabiliți și calitativ
Avizurile sunt eliberate

6. Comisia de recepție finală recomandă următoarele:

de recepționat

6¹. Descrierea obiectului recomandat spre recepție:

Obiectul cu numărul cadastral _____, adresa poștală com. Țibirica, s.Țibirica, destinația învățămînt, compus din următoarele construcții 272 m.l. rețelei de canalizare,

stația de epurare, suprafața la sol _____, suprafața totală, _____, numărul de etaje 1, conform certificatului despre rezultatele inspecției bunului imobil, anexat la prezentul proces-verbal.

7. Prezentul proces-verbal, conținând 1 file și _____ anexe numerotate, cu un total de _____ file, a fost încheiat astăzi _____ la în 3 exemplare.

8. Concluzia Inspecției de Stat în Construcții

Comisia de recepție finală:

Președinte: Vieru Elena *Vieru Elena*

Membri: Stratan Veaceslav *Stratan Veaceslav*

Corobcă Ilie *Corobcă Ilie*

Gonța Elena *Gonța Elena*

Safranciuc Valeriu *Safranciuc Valeriu*

Cojocaru Gheorghe *Cojocaru Gheorghe*

Ciobanu Dinu *Ciobanu Dinu*

(numele, prenumele, semnătura) S.R.L.





ACHIZIȚII PUBLICE

CONTRACT DE ANTREPRIZĂ Nr. 15 SV privind achiziția prin Licitație Publică

“27” iulie 2017

mun. Chișinău

1. Părțile contractante

Prezentul contract este încheiat în urma procedurii de Licitație Publică nr. 17/02228 din data 20.07.2017, între Serviciul Vamal al RM, cu sediul în mun. Chișinău, str. N. Starostenco, 30, înregistrat la Camera Înregistrării de Stat, cu nr. 331946 din “24” martie 2016, reprezentat prin Directorul General Dnul Vitalie VRABIE în calitate de Beneficiar, pe de o parte, și SRL “Instalvest Grup” cu sediul în mun. Chișinău, bd. Dacia, 49/6, of. 333 înregistrat la Camera Înregistrării de Stat, cu nr. 1008600055595 din “19” noiembrie 2008, autorizat pentru activitatea în construcții: autorizația nr. A MMII 033193 din “30” iunie 2009, eliberată de Camera de Licențiere, pentru genurile de activitate “Construcțiile de clădiri, instalații și rețele tehnico-edilitare, reconstrucții”, reprezentată prin Administratorul Dnul Dinu CIOBANU, în calitate de Antreprenor, pe de altă parte.

2. Obiectul contractului

Antreprenorul se obligă să execute lucrările de construcție a Obiectului nr. 828-II “Betonarea căilor de acces și suprafețelor necesare pentru executarea procedurilor tehnologice de scanare cu ajutorul echipamentului staționar a mijloacelor de transport cu marfă a postului vamal Leușeni”, Cod CPV: 45000000-7 în conformitate cu prevederile proiectului tehnic, cu detaliile de executare, precum și a normativelor, standardelor și prescripțiilor tehnice în vigoare.

3. Perioada de executare

- 3.1. Durata de executare a lucrărilor contractate este de pînă la 20 decembrie 2017.
- 3.2. Perioada de executare poate fi prelungită dacă constrîngerea activității se datorează următoarelor cauze:
 - a) generate de Beneficiar;
 - b) datorită unor greve organizate de federația sindicatelor de ramură la nivel național și recunoscute ca legale prin justiție ale personalului Antreprenorului general sau ca urmare a unor evenimente similare desfășurate la un operator economic care este un

- c) furnizor al Antreprenorului general;
 - d) datorită forței majore sau altei situații extreme neimputabile și imprevizibile pentru Antreprenorul general;
 - e) influenței factorilor climatici, care împiedică respectarea în executare a normelor și reglementărilor tehnice în vigoare a prevederilor caietelor de sarcini;
 - e) calamităților naturale recunoscute de autoritatea legală.
- 3.3. Conform dispoziției scrise a Beneficiarului, Antreprenorul general va sista executarea lucrărilor sau a unor părți ale acestora pe o durată și în modul în care Beneficiarul consideră necesar. Pe timpul suspendării, Antreprenorul general va proteja și conserva lucrările în mod corespunzător, așa cum va dispune Beneficiarul. Cheltuielile suplimentare generate în urma sistării lucrărilor suportate de Antreprenorul general vor fi plătite de Beneficiar.
- 3.4. La terminarea lucrărilor, Antreprenorul general va notifica Beneficiarul că sînt îndeplinite condițiile de recepție, solicitînd convocarea comisiei. În baza acestei notificări, Beneficiarul va convoca comisia de recepție.
- 3.5. În baza documentelor de confirmare a executării și a constatărilor efectuate pe teren, Beneficiarul va aprecia dacă sînt întrunite condițiile pentru anunțarea comisiei de recepție. În cazul în care se constată că sînt lipsuri și deficiențe acestea vor fi aduse la cunoștința Antreprenorului general, stabilindu-se termenele necesare pentru finalizare sau remediere. După constatarea lichidării tuturor lipsurilor și deficiențelor, la o nouă solicitare a Antreprenorului general, Beneficiarul va convoca comisia de recepție. Comisia de recepție va constata realizarea lucrărilor în conformitate cu documentația de executare, cu reglementările în vigoare și cu prevederile din contract. În funcție de constatările făcute Beneficiarul va aproba sau va respinge recepția. Recepția poate fi făcută și pentru părți de construcție distincte fizic și funcțional.

4. Valoarea lucrărilor și modalitățile de plată

- 4.1. Valoarea lucrărilor de construcției-montaj ce reprezintă obiectul prezentului contract este de 9.390.002,15 lei MD (inclusiv TVA).
- 4.2. Achitățile vor fi efectuate în limitele alocărilor bugetare anuale, 10 % - plată prealabilă, restul sumei în termen de pînă la 10 zile bancare din data prezentării facturii fiscale.
- 4.3. Plata facturii finale se va face imediat după verificarea și acceptarea situației de plată definitive de către Beneficiar. Dacă verificarea se prelungește din diferite motive, dar în special datorită unor eventuale litigii, contravaloarea lucrărilor care nu sînt în litigiu va fi plătită imediat.
- 4.4. Contractul nu va fi considerat terminat pînă cînd procesul-verbal de recepție finală nu va fi semnat de comisia de recepție, care confirmă că lucrările au fost executate conform contractului.
- 4.5. Recepția finală va fi efectuată conform prevederilor legale. Plata ultimelor sume datorate de Beneficiar Antreprenorului general pentru lucrările executate nu va fi condiționată de semnarea procesului-verbal de recepție finală.

5. Ajustarea valorii contractului

- 5.1. Pentru cazurile cînd urmează să fie făcute modificări la valoarea contractului privind majorarea sau reducerea acesteia, părțile se vor conforma prevederilor actelor normative cu incidență în domeniul achizițiilor publice ce reglementează modalitățile de ajustare a valorii contractelor de achiziții publice.

6. Antreprenorul general și subantreprenorii de specialitate

- 6.1. Antreprenorul general este obligat să execute toate lucrările, prevăzute în contract, în termenele stabilite prin graficul general de realizare a lucrărilor și graficul de executare și de o calitate corespunzătoare prevederilor actelor normative în vigoare și prezentului contract.
- 6.2. În cazul în care părțile din lucrarea ce se contractează se execută în subantrepriză, Antreprenorul general trebuie să prezinte beneficiarului, lista subantreprenorilor de specialitate și lucrările pe care aceștia le vor executa.
- 6.3. Pe parcursul executării lucrărilor, Antreprenorul general este obligat să comunice, la cererea Beneficiarului, datele de recunoaștere ale subantreprenorilor de specialitate.
- 6.4. Angajarea forței de muncă pe bază de acord nu este considerată ca făcând obiectul unei subcontractări.

7. Drepturile și obligațiunile antreprenorului general și ale beneficiarului

- 7.1. Întreaga documentație necesară pentru executarea lucrărilor contractate se pune de către Beneficiar la dispoziția Antreprenorului general în trei exemplare, în termenele stabilite în contract, prin graficul general de realizare a lucrărilor publice.
- 7.2. Antreprenorul general are obligația să execute lucrarea, în termenele stabilite în contract, pe proprie răspundere. Pentru aceasta el este obligat să respecte proiectul, documentația de executare și prevederile actelor normative în vigoare în construcții. De asemenea, are obligația de a conduce executarea lucrării contractate și de a veghea asupra menținerii ordinii la locul unde se desfășoară activitatea.
- 7.3. Documentația pusă la dispoziția Antreprenorului general se repartizează astfel:
 - a) un exemplar integral al documentației se prevede pentru completarea cărții tehnice;
 - b) două exemplare rămân la dispoziția Antreprenorului general dintre care un exemplar se păstrează la șantier, iar
 - c) altul va fi ținut de către acesta la dispoziție pentru consultare de către Inspekția de Stat în Construcții, precum și de către alte persoane autorizate, inclusiv responsabilul tehnic atestat.
- 7.4. Desenele, calculele, verificările calculelor, caietele de măsurări (atașamentele) și alte documente, pe care Beneficiarul sau Antreprenorul general trebuie să le întocmească și sînt cerute de subantreprenorul proiectant, vor fi puse la dispoziția acestuia de către Beneficiar sau Antreprenorul general, după caz, la cererea și în termenele precizate în anexele contractelor. Documentele respective nu pot fi publicate, multiplicare sau folosite în alte scopuri decît cele stabilite în contract și trebuie să fie restituite la cerere, dacă nu s-a convenit altfel.
- 7.5. Oferta adjudecată face parte integrantă din contract. Ea trebuie să fie corectă și completă. Prețurile stabilite vor acoperi toate obligațiunile din contract și toate operațiunile pentru terminarea și întreținerea corespunzătoare a lucrărilor. După acceptarea ofertei sale, Antreprenorul general va prezenta Beneficiarului, spre aprobare, graficul de eșalonare valorică a mijloacelor financiare necesare executării lucrărilor, corelate cu graficul de executare a lucrărilor, conform ordinii tehnologice de executare.
- 7.6. Dacă Beneficiarul nu emite în timp util dispoziții suplimentare care să conțină instrucțiuni sau aprobări, ordine, directive, sau detalii, Antreprenorul general va notifica Beneficiarul prin scrisori, de cîte ori este posibil, că acestea pot să provoace întârzieri sau întreruperi în desfășurarea lucrărilor. Notificarea va conține detaliile sau dispozițiile ce se cer și va specifica data la care acestea au fost necesare, precum și întârzierile sau întreruperile ce survin datorită

- lipsei acestor documente.
- 7.7. Întreaga documentație necesară pentru executarea lucrărilor de subantrepriză va fi pusă la dispoziția subantreprenorilor de către Antreprenorul general, fără plată, în două exemplare, în termenele din subcontracte (contracte de subantrepriză), stabilite prin graficul de executare.
 - 7.8. Antreprenorul general va executa și va întreține toate lucrările, va asigura forța de muncă, materialele, utilajele de construcții și obiectele cu caracter provizoriu pentru executarea lucrărilor. Acesta își asumă întreaga responsabilitate pentru toate operațiunile executate pe șantier și pentru procedeele de executare utilizate.
 - 7.9. Forma de garanție bancară agreată de Beneficiar este reținerea succesivă din facturile parțiale pentru situațiile de lucrări, în cuantum de 5 % din valoarea a acestora pînă la atingerea unui procent de 5% din valoarea atribuit.
 - 7.10. Antreprenorul general, prin adjudecarea ofertei în favoarea sa, se angajează să obțină garanția din partea unei bănci, pentru o sumă care reprezintă garanția de bună executare a contractului, în cuantum de 5 % din valoarea contractului atribuit, sau în cazul în care forma de garanție bancară agreată de Beneficiar este reținerea succesivă din facturile parțiale pentru situațiile de lucrări, în cuantum de 5% din valoarea lunară a acestora pînă la atingerea unui procent de 5% din valoarea contractului. Aceste rețineri vor fi efectuate pînă la completarea garanției de bună execuție. Sumele astfel reținute vor fi comunicate la o bancă, aleasă de ambele părți – Antreprenor general și Beneficiar – și se vor depune pe un cont special. În acest scop transferul va fi efectuat în cel mult 10 zile lucrătoare de la efectuarea reținerii. Beneficiarul trebuie să dispună ca banca să înștiințeze Antreprenorul general de transferul efectuat, precum și de destinația lui.
 - 7.11. Garanția de bună executare se va restitui Antreprenorului general în baza notificării Beneficiarului către agentul bancar. Notificarea se va face după semnarea procesului-verbal de recepție finală.
 - 7.12. Beneficiarul trebuie să restituie Antreprenorului general garanția la termenul fixat, cel tîrziu la expirarea duratei de bună executare, dacă acesta nu a înaintat pînă la acea dată pretenții asupra ei. Atîta timp înșă cît pretențiile înaintate în termen nu s-au rezolvat, Beneficiarul poate reține o parte corespunzătoare din valoarea garanției, în limitele prejudiciului cauzat.
 - 7.13. Antreprenorul general garantează că, la data recepției, lucrarea executată are calitățile stipulate în contract, corespunde reglementărilor tehnice în vigoare și nu este afectată de vicii care ar diminua sau chiar anula valoarea sau posibilitatea de utilizare, conform condițiilor normale de folosire sau a celor explicate în contract.
 - 7.14. La lucrările la care se fac încercări, se consideră calitatea probei îndeplinită atîta timp cît rezultatele se înscriu în limitele admise prin reglementările tehnice în vigoare.
 - 7.15. Beneficiarul are dreptul de a supraveghea desfășurarea lucrărilor în conformitate cu prevederile contractului, prin responsabilii tehnici atestați. Acestora li se va asigura accesul la locul de muncă, în ateliere, depozite și oriunde se desfășoară activități legate de realizarea obligațiilor contractuale. La cerere, trebuie să i se pună la dispoziție desenele și documentația de executare pentru examinare și să i se dea toate lămuririle, condiția fiind ca prin aceasta să nu se divulge taine ale Antreprenorului general. Informațiile secrete, precum și documentațiile secrete vor fi considerate de Beneficiar drept confidentiale.
 - 7.16. Beneficiarul este autorizat să emită dispozițiile pe care le consideră necesare executării lucrărilor, cu respectarea drepturilor Antreprenorului general. Dispozițiile se adresează în principiu numai Antreprenorului general și dirigintelui de șantier, cu excepția cazurilor în care trebuie de intervenit împotriva unui pericol iminent sau declarat. Beneficiarului trebuie să i se comunice numele dirigintelui de șantier atestat tehnico-profesional, care va dirija executarea lucrărilor și va verifica calitatea lor din partea Antreprenorului general.
 - 7.17. Dacă Antreprenorul general consideră că dispozițiile Beneficiarului sînt nejustificate sau

- inoportune, el poate ridica obiecții, dar acestea nu îl absolvă de a executa dispozițiile primite, în afara cazului în care ele contravin prevederilor legale. Dacă prin executarea dispozițiilor Beneficiarului se creează dificultăți în executare, care generează cheltuieli suplimentare, acestea vor fi suportate de către Beneficiar.
- 7.18. Trasarea axelor principale, bornelor de referință, căilor de circulație și limitelor terenului pus la dispoziția Antreprenorului general, precum și materializarea cotelor de nivel în imediata apropiere a terenului, sînt obligațiuni ale Beneficiarului.
- 7.19. Pentru verificarea trasării de către Beneficiar sau proiectant, Antreprenorul general este obligat să protejeze și să păstreze toate reperele, bornele sau alte obiecte folosite la trasarea lucrărilor.
- 7.20. Ridicările de teren, trasările și cotele de nivel, precum și alte documente puse la dispoziția Antreprenorului general de către Beneficiar pentru executarea contractului sînt hotărîtoare. Antreprenorul general este obligat să verifice documentele primite și să înștiințeze Beneficiarul cu privire la erorile și inexactitățile constatate sau presupuse.
- 7.21. Antreprenorul general are obligația să stabilească toate relațiile care reglementează raporturile cu subantreprenorii de specialitate și este răspunzător față de Beneficiar pentru respectarea de către subantreprenorii de specialitate a prevederilor și obligațiunilor legale și profesionale.
- 7.22. Beneficiarul are obligația să-și procure toate autorizațiile și avizele prevăzute de actele normative, precum și regulamentele (documentele) care să-i permită executarea lucrărilor în cauză.
- 7.23. Pe parcursul executării lucrărilor, Beneficiarul are dreptul să dispună în scris:
- îndepărtarea de pe șantier a oricăror materiale care sînt calitativ necorespunzătoare;
 - înlocuirea materialelor necorespunzătoare calitativ cu altele corespunzătoare;
 - îndepărtarea sau refacerea oricărei lucrări sau părți de lucrare necorespunzătoare din punct de vedere calitativ.
- 7.24. În cazul neexecutării de către Antreprenor a dispozițiilor din punctul 7.23., Beneficiarul poate opri lucrările, angaja și plăti alți antreprenori pentru executarea acestor lucrări, punînd în întîrziere în acest sens Antreprenorul, care va fi obligat, în condițiile legii, să compenseze cheltuielile aferente suportate de beneficiar în legătură cu faptul neexecutării.
- 7.25. În cazul în care în timpul executării lucrărilor, pe amplasamente se descoperă valori istorice, artistice sau științifice, Antreprenorul general este obligat să oprească executarea lucrărilor în zona respectivă și să comunice Beneficiarului, organelor de poliție sau organelor competente acest fapt.
- 7.26. În timpul desfășurării lucrărilor, Antreprenorul general are obligația să mențină căile de acces libere, să retragă utilajele, să îndepărteze surplusurile de materiale, deșeuri și lucrări provizorii de orice fel, care nu sînt necesare, iar la terminarea lucrărilor, Antreprenorul general va evacua de pe șantier toate utilajele de construcție, surplusurile de materiale, deșeurile și lucrările provizorii.
- 7.27. Antreprenorul general trebuie să obțină, pe propria cheltuială, toate avizele și aprobările și să plătească toate taxele necesare legate de executarea lucrărilor, precum și pentru bunuri sau drepturi afectate sau care pot fi afectate de executarea lucrărilor. Beneficiarul va restitui Antreprenorului general toate aceste sume în urma confirmării de către acesta.

8. Forța de muncă

- 8.1 Antreprenorul general și subantreprenorii vor îndeplini toate formalitățile necesare angajării întregii forțe de muncă pentru realizarea lucrărilor contractate în conformitate cu prevederile legislației în vigoare.

9. Materialele și executarea lucrărilor propriu-zise

- 9.1. Materialele vor fi de calitate prevăzută în documentația de executare, urmînd a fi supuse periodic la diverse testări de către proiectantul sau Beneficiarul ce le va solicita. Antreprenorul general va asigura, la cerere, forța de muncă, instrumentele, utilajul și materialele necesare pentru examinarea, măsurarea și testarea lucrărilor.
- 9.2. Costul probelor și încercărilor va fi suportat de Antreprenorul general, dacă acesta este prevăzut în documentație, în caz contrar cheltuielile vor fi suportate de Beneficiar.
- 9.3. Probele neprevăzute și comandate de Beneficiar pentru verificarea unor lucrări sau materiale puse în operă vor fi suportate de Antreprenorul general, dacă se dovedește că materialele nu sînt corespunzător calitative sau manopera nu este în conformitate cu prevederile contractului. În caz contrar, Beneficiarul va suporta aceste cheltuieli.
- 9.4. Beneficiarul, proiectantul sau orice altă persoană autorizată de aceștia au acces tot timpul la lucrări pe șantier și în locurile unde se pregătește lucrarea, în depozite de materiale prefabricate etc.
- 9.5. Lucrările care devin ascunse nu vor fi acoperite fără aprobarea responsabilului tehnic atestat și, după caz, a proiectantului, Antreprenorul general asigurînd posibilitatea acestora să examineze și să urmărească orice lucrare care urmează să fie ascunsă. Antreprenorul general va anunța responsabilul tehnic atestat, proiectantul ori de cîte ori astfel de lucrări, inclusiv fundațiile clădirii, sînt gata pentru a fi examinate. Responsabilul tehnic atestat și proiectantul vor participa la examinarea și măsurarea lucrărilor de mai sus.
- 9.6. Antreprenorul general va dezveli orice parte sau părți de lucrare la dispoziția Beneficiarului și va reface această parte sau părți de lucrare, dacă este cazul. Dacă se constată că lucrările au fost de calitate corespunzătoare și realizate conform documentației de executare, dezvelirea, refacerea și/sau repararea vor fi suportate de Beneficiar, iar în caz contrar, de Antreprenorul general.
- 9.7. Beneficiarul trebuie să pună la dispoziția Antreprenorului general, în cazul în care nu s-a convenit altfel, fără plată:
 - a) suprafețele de teren necesare pentru depozite și locuri de muncă pe șantier;
 - b) căile de acces rutier și racordurile de cale ferată;
 - c) racordurile pentru utilități (apă, gaz, energie, canalizare etc.) pînă la limita amplasamentului șantierului.
- 9.8. Costurile pentru consumul de utilități, precum și cel al contoarelor sau al altor aparate de măsurat se suportă de către Antreprenorul general. În cazul mai multor antreprenori, costurile se suportă proporțional de către aceștia.
- 9.9. Lucrările executate de Antreprenorul general în afara celor prevăzute în contract sau fără dispoziția Beneficiarului, precum și cele care nu respectă prevederile contractului, fără a exista în acest sens o dispoziție expresă a Beneficiarului, nu vor fi plătite Antreprenorului general. Antreprenorul general trebuie să înlătore aceste lucrări, în termenul stabilit cu Beneficiarul. De asemenea, el răspunde în fața Beneficiarului de toate pagubele pe care le-a provocat acestuia. Lucrările respective vor fi plătite Antreprenorului general numai dacă se dovedesc a fi necesare și se presupune că ele corespund voinței Beneficiarului, în care caz vor fi notificate imediat.
- 9.10. Lucrările vor începe după 10 zile de la semnarea și înregistrarea contractului în modul corespunzător și primirea ordinului de executare.

10. Perioada de garanție și remedieri în perioada de garanție

- 10.1. Perioada de garanție pentru lucrările prevăzute la art. 2 al prezentului contract-model este de 10 ani.
- 10.2. Perioada de garanție curge de la data recepției finale și pînă la expirarea termenului prevăzut la punctul 10.1 din prezentul articol.
- 10.3. Antreprenorul general are obligația ca în perioada de garanție să înlătore toate defecțiunile ce țin de nerespectarea clauzelor contractului, pe cheltuială proprie, în urma unei notificări transmise de către Beneficiar.
- 10.4. Dacă defecțiunile nu se datorează neglijenței sau lipsurilor Antreprenorului general, lucrările fiind executate de către acesta, conform prevederilor contractului, costul remedierilor va fi evaluat și plătit ca lucrări suplimentare.

11. Răspunderea părților

- 11.1. Părțile de contract răspund, fiecare, pentru greșelile proprii, precum și pentru cele ale reprezentanților lor legali și ale persoanelor fizice și juridice pe care le utilizează pentru îndeplinirea obligațiilor ce le revin.
- 11.2. Dacă în legătură cu executarea lucrărilor de construcții se produce o daună unui terț, părțile contractante răspund solidar, conform prevederilor legale. Pentru stabilirea între părți a cuantumului răspunderii pentru dauna provocată se va ține seama de gradul de vinovăție a fiecărui partener în producerea acesteia, dacă în clauzele contractuale nu s-a prevăzut altfel. Dacă prejudiciul cauzat terței persoane este urmare a unei măsuri dispuse de beneficiar în forma în care a fost aplicată, atunci acesta poartă singur răspunderea, numai dacă Antreprenorul general l-a înștiințat în prealabil de pericolul legat de executarea dispoziției.
- 11.3. Antreprenorul general este obligat, conform prevederilor legale, la plata daunelor pentru încălcarea sau deteriorarea drumurilor de acces sau a rețelelor de utilități, a terenurilor limitrofe prin depozitarea de pământ, materiale sau alte obiecte, precum și ca urmare a unor îngrădiri sau limitări din proprie vină.
- 11.4. În cazul în care Antreprenorul general are dubii cu privire la modul de executare a lucrării, la modul de asigurare împotriva accidentelor, la calitatea materialelor sau părților de construcție, utilaje tehnologice etc., livrate de Beneficiar, precum și cu privire la lucrările executate de alți agenți economici, atunci el trebuie să-i comunice obiecțiile, în scris, Beneficiarului, imediat și pe cît posibil, înainte de începerea lucrărilor. Beneficiarul rămîne răspunzător pentru informațiile, dispozițiile și livrările sale.
- 11.5. Antreprenorul general trebuie să asigure lucrările executate și dotările pe care le are la dispoziție împotriva degradării și furturilor pînă la predarea lucrărilor către Beneficiar. El trebuie să ia măsuri de protecție contra degradării lucrării datorită acțiunilor atmosferice și a apei și să îndepărteze zăpada și gheața.
- 11.6. Dacă nerespectarea de către Antreprenorul general a prevederilor oricărui regulament sau hotărîri ale autorităților administrației publice locale sau ale altor organe locale, legal constituite, și care au caracter obligatoriu la executarea lucrărilor, provoacă pagube pentru Beneficiar, acesta va fi despăgubit de Antreprenorul general în mărimea sumei prejudiciului.
- 11.7. Dacă motivele constrîngerii sau ale întreruperii sînt imputabile uneia dintre părțile contractante, atunci cealaltă parte poate emite pretenții privind despăgubirea pentru daunele intervenite și care pot fi dovedite.
- 11.8. Pentru refuzul de a executa lucrările prevăzute în prezentul Contract, se va reține garanția de

bună executare a contractului, în cazul în care ea a fost constituită în conformitate cu prevederile punctului 7.9, în caz contrar Antreprenorul suportă o penalitate în valoare de 5% din suma totală a contractului.

- 11.9. Pentru executarea cu întârziere a lucrărilor, Antreprenorul poartă răspundere materială în valoare de 0,1% din suma lucrărilor, pentru fiecare zi de întârziere, dar nu mai mult de 5 % din suma totală a prezentului Contract. În cazul în care întârzierea depășește 30 zile, se consideră ca fiind refuz de a executa lucrările prevăzute în prezentul Contract și Antreprenorul i se va reține garanția de bună executare a contractului, în cazul în care ea a fost constituită în conformitate cu prevederile punctului 7.9.
- 11.10. Pentru achitarea cu întârziere, Beneficiarul poartă răspundere materială în valoare de 0,1% din suma lucrărilor, pentru fiecare zi de întârziere, dar nu mai mult de 5 % din suma totală a prezentului contract.
- 11.11. Beneficiarul nu va fi responsabil pentru nici un fel de daune – interese, compensații plătibile conform prevederilor legale, în privința sau ca urmare a unui accident sau prejudiciu adus unui muncitor sau altei persoane angajate de Antreprenorul general, cu excepția unui accident sau prejudiciu rezultând din vina Beneficiarului, a agenților sau a angajaților acestora.

12. Soluționarea litigiilor

- 12.1. În cazul litigiilor privind calitatea și proprietățile materialelor de construcție, procedurile de verificare, corectitudinea efectuării probelor, a utilajelor de construcție folosite, fiecare parte poate, după o înștiințare prealabilă a celeilalte părți, să ceară efectuarea unor cercetări de către o instituție publică de cercetare. Costurile cercetărilor efectuate se suportă de partea a cărei culpă a fost dovedită.

13. Rezilierea contractului

- 13.1. Antreprenorul general poate cere rezilierea contractului, dacă :
- Beneficiarul nu-și îndeplinește o obligație care este în sarcina sa și prin aceasta pune pe Antreprenorul general în situația de a nu putea executa lucrarea;
 - Beneficiarul nu onorează o plată scadentă mai mult de 3 luni;
 - Beneficiarul notifică antreprenorul general că din motive neprevăzute și datorită unor conjuncturi economice îi este imposibil să continue îndeplinirea obligațiilor contractuale.
- 13.2. Beneficiarul poate cere rezilierea contractului, dacă:
- Antreprenorul general a fost declarat falit, intră în lichidare în vederea fuzionării sau are o ipotecă pe capital;
 - Antreprenorul general a abandonat contractul;
 - Antreprenorul general nu începe lucrările fără să aibă un motiv justificat sau nu reia lucrările suspendate, în termen rezonabil de la primirea dispoziției scrise de reîncepere a lucrărilor;
 - Antreprenorul general nu a îndepărtat materialele necorespunzătoare de pe șantier sau nu a refăcut o lucrare în termenul stabilit prin prezentul contract.
- 13.3. Cererea de reziliere a contractului pentru motivele menționate la punctele 13.1. și 13.2. din prezentul articol se va comunica în scris părții contractante cu cel puțin 15 zile lucrătoare anterior dății solicitate de reziliere.
- 13.4. Beneficiarul, în caz de reziliere a contractului, va convoca comisia de recepție care va efectua recepția cantitativă și calitativa a lucrărilor executate.

- 13.5. În cazul rezilierii contractului, Beneficiarul va întocmi situația lucrărilor efectiv executate, inventarul materialelor, utilajelor și lucrărilor provizorii, după care se vor stabili sumele care urmează să le plătească în conformitate cu prevederile contractului, precum și daunele pe care trebuie să le suporte Antreprenorul general din vina căruia s-a reziliat contractul.
- 13.6. Plata garanției de bună executare se va efectua numai după expirarea perioadei de garanție (după efectuarea recepției finale), iar în cazurile prevăzute la literale c) și d) punctul 13.2. din prezentul articol după rezilierea contractului.
- 13.7. După rezilierea contractului, Beneficiarul poate continua executarea lucrărilor cu respectarea prevederilor legale.

14. Dispoziții finale

- 14.1. Următoarele documente (anexe la prezentul contract) vor fi citite și vor fi interpretate ca fiind parte integrantă a prezentului contract:
- prezentul formular de contract completat și semnat;
 - oferta, formularul de ofertă și anexa la formularul de ofertă;
 - listele cu cantități de lucrări și utilaje, devizele-ofertă și listele cu consumurile de resurse anexate.
- 14.2. Documentele contractului vor fi întocmite în limba de stat, iar în caz de necesitate, în altă limbă de circulație internațională.
- 14.3. În cazurile în care apar ambiguități sau discrepanțe în clauzele prezentului contract, acestea vor fi clarificate de Beneficiar, care va emite instrucțiuni în acest sens pentru Antreprenorul general.
- 14.4. În documentele contractului nu se pot face modificări fără acordul ambelor părți.
- 14.5. Prezentul Contract se consideră încheiat la data semnării și intră în vigoare după înregistrarea lui de către Agenția Achiziții Publice și, după caz, de către Trezoreria de Stat sau de către una din trezoreriile teritoriale ale Ministerului Finanțelor, fiind valabil până la 31 decembrie 2017.
- 14.6. Prezentul Contract reprezintă acordul de voință al ambelor părți și este semnat astăzi, "27" iulie 2017.
- 14.7. Pentru confirmarea celor menționate mai sus, Părțile au semnat prezentul Contract în conformitate cu legislația Republicii Moldova, la data și anul indicate mai sus.

15. Rechizitele juridice, poștale și de plăți ale părților

Beneficiarul

MF-TT Chișinău – Bugetul de stat
Serviciul Vamal al RM
mun. Chișinău, str. N. Starostenco 30
Ministerul Finanțelor-Trezoreria de Stat
C/F 1006601000185
IBAN MD49TRPBAA319210A00525AD

Antreprenorul

SRL "Instalvest Grup"
mun. Chișinău, bd. Dacia, 49/6
C/F 1008600055595
IBAN MD46AG000000022512264542
BC Moldova Agroindbank SA fil. 7
AGRNMD2X415
TVA 0306405

L.Ș

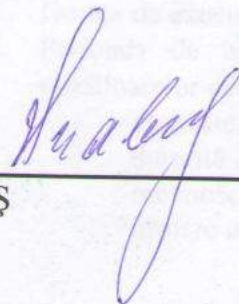

Vitalie VRABIE



L.Ș

Dinu CIOBANU

**PROCES – VERBAL
DE RECEPȚIE LA TERMINAREA LUCRĂRILOR**

Nr. 01 din 08 februarie 2019

Privind lucrarea de: *construcție executată la obiectul : Nr. 828 „ Botonarea căilor de acces și suprafețelor necesare pentru executarea procedurilor tehnologice de scanare cu ajutorul echipamentului staționar a mijloacelor de transportcu marfă la postul vamal Leușeni” . în cadrul contractului de antrepriză nr.8 SV din 27 septembrie 2016, nr. 15 SV din 27 iulie 2017 încheiat între Serviciul Vamal al RM și SRL „Dacrom Grup”, SRL „Instalvest Grup”.*

1. Lucrările au fost executate în baza autorizației de construcție nr. 59 eliberată de *Primăria comunei Leușeni la 25 august 2015, cu valabilitatea de 36 luni.*

2. Comisia de recepție și-a desfășurat activitatea în intervalul din *05 februarie 2019 pînă în 14 februarie 2019 fiind formată din:*

Președintele comisiei : *Șef DSM al Serviciului Vamal - Valentina Boguțaia*

Membrii comisiei :

Primarul comunei Leușeni - Ion Drăgan

Șef DFEC al Serviciului Vamal - Zinaida Gorgos

Șeful Centrului de Sănătate Publică Hîncești - Tamara Pascari

Seful Inspecției Ecologica Hîncești - Vasile Breahnă

Inspector principal SAIP specialist în construcții atestat - Valeriu Garștea

Sef adjunct al Postului Vamal Leușeni - Octavian Rusu

*Contabil – șef a secției finanța și evidență contabilă
A Biroului Vamal Centru - Irina Luchîța*

3. Au mai participat la recepție

*Sef adjunct DST Centru Agenția Supraveghere Tehnică - Constantin Mitrea
Reprezentantul SRL „Instalvest Grup” - Vasile Cojocaru*

4. Constatările comisiei de recepție :

1. *din documentația scrisă și desenată,care trebuie prezentată , au lipsit sau incomplete
piesele cuprinse în lista – anexă nr.2 au fost executate;*

2. *lucrările cuprinse în lista – anexă nr. 2 au fost executate ;*

3. *în lucrările, cuprinse în lista – anexă nr. 3, s-au respectat prevederile proiectului*

5. Comisia de recepție , în urma constatărilor făcute, propune :

Recepția la terminarea lucrărilor la obiectul: Nr. 828 „Betonarea căilor de acces și suprafețelor necesare pentru executarea procedurilor tehnologice de scanare cu ajutorul echipamentului staționar a mijloacelor de transport cu marfă la postul vamal Leușeni” .

6. Comisia de recepție motivează propunerea făcută prin:

Terminarea lucrărilor la obiectul : Nr. 828 „Betonarea căilor de acces și suprafețelor necesare pentru executarea procedurilor tehnologice de scanare cu ajutorul echipamentului staționar a mijloacelor de transport cu marfă la postul vamal Leușeni” .

7. Comisia de recepție recomandă următoarele :

De exploatat obiectul conform destinației. De executat amenajarea teritoriului .

8. Prezentul proces –verbal , conținând 2 file, a fost încheiat astăzi la 14 februarie 2019 în 5 exemplare.

Comisia de recepție :

Președintele comisiei : Șef DSM al Serviciului Vamal  Valentina Boguțcaia

Membrii comisiei :

Primarul comunei Leușeni

 Ion Drăgan

Șef DFEC al Serviciului Vamal

 Zinaida Gorgos

Șeful Centrului de Sănătate Publică Hîncești

 Tamara Pascari

Seful Inspecției Ecologice Hîncești

 Vasile Breahnă

Inspector principal SAIP specialist în construcții atestat

 Valeriu Garștea

Sef adjunct al Postului Vamal Leușeni

 Octavian Rusu

Contabil – șef a secției finanța și evidență contabilă
A Biroului Vamal Centru

 Irina Luchîța

9. Concluzia Agenției pentru Supraveghere Tehnică

Se prefacut și se recepție finală
18 " 04 2019

TRANSMISĂ :
EXECUTORUL :

PRIMITĂ :
INVESTITORUL :

” _____ ” 2019

” _____ ” 2019

L. Ș. _____

(semnătura)

L.Ș.  _____

(semnătura)

PROCES-VERBAL DE RECEPȚIE FINALĂ

Nr. 90 din 28 mai 2019

Obiectul : Nr. 828 „Betonarea căilor de acces și suprafețelor necesare pentru executarea procedurilor tehnologice de scanare cu ajutorul echipamentului staționar a mijloacelor de transport cu marfă la Postul Vamal Leușeni” comuna Leușeni raionul Hîncești.

sa executat în cadrul contractului nr. 8 SV din 27 septembrie 2016, nr.15 SV din 27 iulie 2017. .

Lucrările de construcție , reconstrucție au fost executate în baza *autorizației de construcție nr. 59 din 25 august 2015* .

1. Comisia de recepție finală și-a desfășurat activitatea în intervalul 08 - 02 - 2019 pînă 28 - 05 - 2019.

fiind formată din :*Investitorul – Serviciul Vamal al RM c/f 1006601000185 Șef DSM al Serviciului Vamal - Valentina Boguțaia*
Primarul comunei Leușeni - Ion Drăgan
Șef DFEC al Serviciului Vamal – Zinaida Gorgos
Inspector principal SAIP specialist în construcții atestat – Valeriu Garștea
Șef adjunct al Postului Vamal Leușeni – Octavian Rusu
Contabil – șef a secției finanțe și evidență contabilă – Irina Luchîța

2. Au mai participat la recepție :

Reprezentantul SRL “Instalvest Grup” - Vasile Cojocar

3. Comisia de recepție finală, în urma examinării și analizei lucrărilor efectuate și a documentelor cuprinse în Cartea tehnică a construcției, a constatat următoarele:

- 1) *lucrările pe specialități au fost executate și recepționate conform listei-anexă nr.1;*
- 2) *lucrările au fost complet terminate la data de 08 februarie 2019 a.;*
- 3) *observațiile comisiei de recepție finală sunt prezentate în lista –anexă nr.2;*
- 4) *cartea tehnică a construcției și fișa sintetică a obiectului au fost completate;*
- 5) *instrucțiunile de exploatare și urmărirea comportării în timp a obiectului (nu) sunt în posesia utilizatorului;*

6) *construcția s-a comportat (nu s-a comportat) corespunzător în perioada de la terminarea*

ei la data de 28 - 05 - 2019 pînă în prezent ,respectiv pe o durată de 1 luni, constatările comisiei fiind enumerate în anexa nr.3

7) *valoarea obiectului este de 16493175,54 lei ,conform listei .anexă n.1*

4. În baza constatărilor făcute , comisia de recepție finală propune : *Recepția finală la obiectul : „Betonarea căilor de acces și suprafețelor necesare pentru executarea procedurilor tehnologice de scanare cu ajutorul echipamentului staționar a mijloacelor de transport cu marfă la Postul Vamal Leușeni” comuna Leușeni raionul Hîncești.*

5. Comisia de recepție finală motivează propunerea făcută prin: Finalizarea lucrărilor de construcție la obiectul : „Betonarea căilor de acces și suprafețelor necesare pentru executarea procedurilor tehnologice de scanare cu ajutorul echipamentului staționar a mijloacelor de transport cu marfă la Postul Vamal Leușeni” comuna Leușeni raionul Hîncești.

06. Comisia de recepție finală recomandă următoarele:
De exploatat obiectul conform destinației.

6. Descrierea obiectului recomandat spre recepție : Obiectul *cu numărul cadastral 5340110312 Postul Vamal Leușeni comuna Leușeni raionul Hîncești , cod poștal 3432, destinația: drumuri, echipamente* copus din următoarele construcții : „Betonarea căilor de acces și suprafețelor necesare pentru executarea procedurilor tehnologice de scanare cu ajutorul echipamentului staționar a mijloacelor de transport cu marfă la Postul Vamal Leușeni” - *aria acceselor rutiere – 8420,60 m2, aria construită – 741,82 m2, aria terenului – 1,31 ha* conform certificatului despre rezultatele inspectării bunului imobil Nr. , anexat la prezentul proces – verbal.

7. Prezentul proces –verbal ,conținând 2 file și alte anexe numerotate ,cu un total de _____ file , a fost încheiat astăzi **28 mai 2019 în 8** exemplare.

Comisia de recepție finală :

Specialiști:

Investitorul : Serviciul Vamal al RM

Șef DSM al Serviciului Vamal

Primarul comunei Leușeni

Șef DFEC al Serviciului Vamal

Inspector principal SAIP

Șef Postului Vamal Leușeni

Contabil – șef a secției finanțe

Valentina Boguțcaia

Ion Drăgan

Zinaida Gorgos

Valeriu Garștea

Octavian Rusu

Irina Luchița