

ENERSAVE

cazan pe combustibil gazos/lichid



ENERSAVE este un cazan presurizat din oțel de înaltă eficiență cu funcționare pe combustibil gazos sau lichid. Principiul de funcționare se bazează pe întoarcerea flăcării în focar. Toate suprafețele care vin în contact cu flacăra sunt răcite de apă.

Construcție cilindrică, cu focar de mari dimensiuni, suprafață extinsă de schimb termic și turbionatori pentru creșterea eficienței arderii. Având contrapresiune în focar, cazanul este proiectat să funcționeze cu arzătoare presurizate pe combustibil gazos sau lichid (arzătorul nu este inclus în furnitura standard a cazanului).

Cazanul are construcție robustă, garantată de controlul calității în fiecare etapă a producției. Presiunea nominală de lucru este 6 bar. Pentru gama de putere 120-700kW este disponibilă varianta de cazan modular.

Panou de comandă compatibil pentru arzătoare cu funcționare în una sau două trepte.

Testat și marcat CE, conform Standardului European EN 303-3.

Combustibil

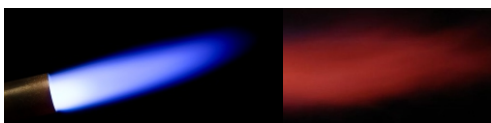

gazos /lichid

P235GH

Materii prime de calitate superioară



Control pompă încălzire



Panou comandă arzător în una/două trepte

3
years

Garanție 3 ani



Termostat de siguranță

Caracteristici principale

- Focar circular cu suprafață extinsă de schimb termic;
- Construcție robustă, monobloc;
- Eficiență ridicată, până la 93%;
- Conform cu Directiva Europeană de Eficiență Energetică aplicabilă aparatelor consumatoare de gaz;
- Schimbător de căldură cu țevi și turbionatori din oțel inoxidabil;
- Construcție cu fund umed;
- Panou de comandă cu termostat de siguranță. Asigură control termostatic pentru arzător și pompă;
- Compatibil cu toate arzătoarele europene;
- Presiune de lucru 6 bar;
- Materiale și componente de înaltă calitate.

PRINCIPIU DE FUNCTIONARE

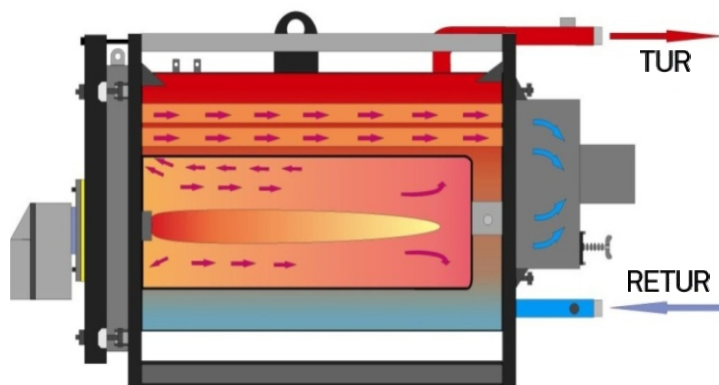

Cazanul de apă caldă ENP are camera de ardere presurizată, proiectată să funcționeze cu arzătoare pe combustibil gazos sau lichid.

Funcționarea se bazează pe întoarcerea flăcării în camera de ardere, cu trei drumuri a gazelor evacuate. Toate suprafețele care vin în contact cu flacăra sunt răcite de apă. Cea mai mare parte a căldurii este transferată către apă prin radiație.

Primele două drumuri de gaze arse sunt în camera de ardere, apoi gazele evacuate sunt direcționate prin țevile de fum periferice unde se realizează al treilea drum. Turbionatori speciali sunt montați în țevile de fum pentru a crește eficiența cazanului.

Gazele evacuate trec apoi în cutia de fum, iar apoi prin coșul de fum.

CONSTRUCTIE

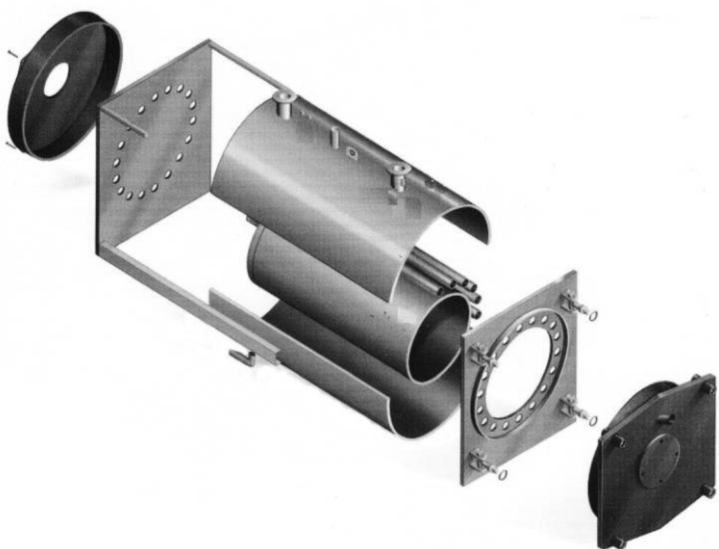

Corpul cazanului este cilindric și este produs din oțel special. Ușa cazanului este poziționată în partea frontală a cazanului și este montată pe două balamale. Aceasta se poate deschide complet foarte ușor, făcând astfel curățarea și întreținerea cazanului foarte simple.

Pentru a reduce la minim pierderile de căldură, cazanul este izolat cu vată minerală și echipat cu jachete metalice vopsite electrostatic la 220°C.

La cerere, modelele de la ENP 120 la ENP 700 se pot produce în versiune Modular, urmând a se asambla în camera tehnică. Această versiune este recomandată pentru camerele tehnice cu acces limitat, unde un cazan standard nu poate fi introdus. (Pentru asamblare in-situ trebuie îndeplinite condiții speciale. Contactați producătorul pentru mai multe informații).

CALITATE



Fiecare cazan trece prin mai multe teste de control al calității de-a lungul procesului de fabricație. Fiecare cazan este probat sub presiune pentru verificarea rezistenței hidraulice.

Cazanele sunt certificate în conformitate cu Standardul European pentru cazane 303-3. Acestea îndeplinesc cerințele Directivei pentru Aparatură consumatoare de gaz 2009/142/EEC și a Directivei pentru Eficiență Energetică 92/42/EEC.



Producția se realizează într-un sistem certificat de management al calității conform ISO 9001:2008.

DATE TEHNICE

Tip	Putere	Temp. max.	Presiune max.	Contra presiune în focar	Dimensiuni cameră ardere ØxL	Volum apă în cazan	Cădere presiune	Randa ment	Masă
	kW	°C	bar	mbar	mm	lit	mbar ΔT=20K	%	kg
ENP 35	35	90	6	0,2...0,4	320x400	55	2	91,5	165
ENP 70	70	90	6	0,4...0,6	320x600	75	3	91,5	195
ENP 90	90	90	6	0,4...0,6	320x750	95	5	91,5	220
ENP 120	120	90	6	0,6...1,0	370x700	139	6	91,5	260
ENP 140	140	90	6	0,6...1,0	370x850	165	7	91,5	290
ENP 180	180	90	6	0,6...1,0	370x1050	200	9	91,5	330
ENP 230	230	90	6	1,0...2,0	450x1000	197	12	93	510
ENP 300	300	90	6	1,0...2,0	450x1240	240	15	93	575
ENP 350	350	90	6	1,0...2,0	450x1430	270	18	93	635
ENP 420	420	90	6	1,0...2,0	610x1100	580	18	93	945
ENP 500	500	90	6	1,0...2,0	610x1250	640	22	93	1.100
ENP 600	600	90	6	1,0...2,0	610x1500	740	22	93	1.120
ENP 700	700	90	6	1,0...2,0	610x1700	820	25	93	1.205
ENP 800	800	90	6	3,0...4,0	735x1490	960	35	93	1.650
ENP 900	900	90	6	3,0...4,0	735x1690	1.060	35	93	1.760
ENP 1000	1.000	90	6	3,0...4,0	735x1840	1.130	40	93	1.845
ENP 1300	1.300	90	6	3,0...4,0	835x1950	1.890	40	93	2.580
ENP 1500	1.500	90	6	3,0...4,0	835x2200	2.070	40	93	2.780
ENP 1800	1.800	90	6	3,0...4,0	835x2500	2.290	40	93	2.980
ENP 2000	2.000	90	6	3,0...4,0	835x2650	2.400	45	93	3.090
ENP 2500	2.500	90	6	4,0...6,0			45	93	
ENP 3000	3.000	90	6	4,0...6,0			45	93	

DIMENSIUNI

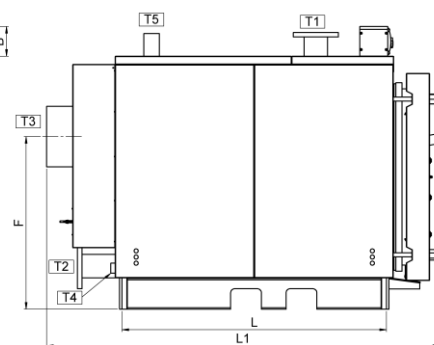
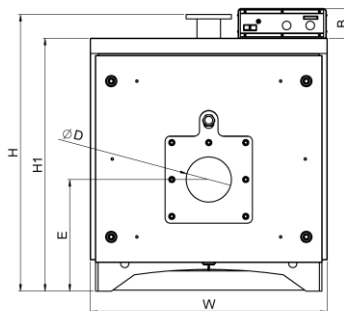
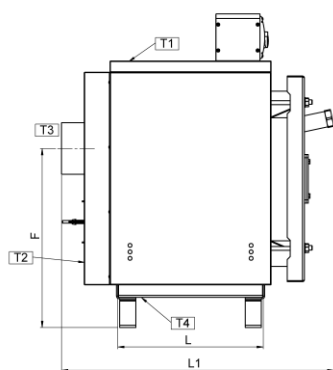
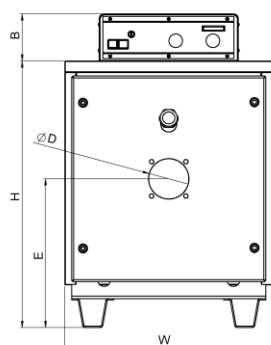

ENP 35-180

ENP 230-3000

Tip	H	B	E	D	W	F	L1	T1-T2	T3	T4	T5
								inch	mm	inch	inch
ENP 35	820	145	460	125	640	555	840	1 ½"	160	½"	-
ENP 70	820	145	460	125	640	555	1040	1 ½"	160	½"	-
ENP 90	820	145	460	125	640	555	1190	1 ½"	160	½"	-
ENP 120	915	145	420	125	755	615	1165	2"	200	½"	-
ENP 140	915	145	420	125	755	615	1315	2"	200	½"	-
ENP 180	915	145	420	125	755	615	1515	2"	200	½"	-
ENP 230	1135	145	480	185	860	725	1630	DN 65	250	1"	2"
ENP 300	1135	145	480	185	860	725	1870	DN 65	250	1"	2"
ENP 350	1135	145	480	185	860	725	2060	DN 80	250	1"	2"
ENP 420	1350	145	545	220	1160	840	1930	DN 100	300	1 ¼"	2 ½"
ENP 500	1350	145	545	220	1160	840	2080	DN 100	300	1 ¼"	2 ½"
ENP 600	1350	145	545	220	1160	840	2330	DN 100	300	1 ¼"	2 ½"
ENP 700	1350	145	545	220	1160	840	2530	DN 125	300	1 ¼"	2 ½"
ENP 800	1590	145	680	270	1300	965	2700	DN 125	400	1 ¼"	DN 65
ENP 900	1590	145	680	270	1300	965	2900	DN 125	400	1 ¼"	DN 65
ENP 1000	1590	145	680	270	1300	965	3050	DN 125	400	1 ¼"	DN 65
ENP 1300	1855	145	840	270	1520	1110	3225	DN 150	400	1 ½"	DN 80
ENP 1500	1855	145	840	270	1520	1110	3475	DN 150	400	1 ½"	DN 80
ENP 1800	1855	145	840	270	1520	1110	3775	DN 200	450	1 ½"	DN 100
ENP 2000	1855	145	840	270	1520	1110	4175	DN 200	450	1 ½"	DN 100
ENP 2500											
ENP 3000											