

FIȘA TEHNICĂ DATASHEET					
Nr. crt.	Cod, Șubler analogic 200 mm Code: Vernier caliper 200 mm	U.M. M.U.	Date tehnice solicitate Technical data requested	Date tehnice oferitate Technical data offered	Documentul care atestă îndeplinirea cerinței tehnice The document certifying the fulfillment of the technical requirement
Producător: / Manufactured by:			YATO TOOLS (JIAXING).Co.		
Adresa centrului de producere: / Factory address:			No. 1033, Baiba Town, Haiyan County, Zhejiang Province, 1033, Hundred Steps Section, Yanku Road		
Nume și/sau cod articol (conform catalogului a producătorului) Name and/or article code [according to the manufacturer's catalog]			YT 72003		
<b>1. Parametri generali / General characteristics</b>					
1.1	Produs conform / Product according				
1.1.1	Standardului / To standard	-	ISO 13385-1	ISO 13385-1	-
1.2	Aspect exterior / Design				
1.2.1	În conformitate cu Figura 2 / In accordance with Figure 2	-	Da / Yes	Da	-
1.3	Material / Material				
1.3.1	Oțel inoxidabil / Stainless steel	-	Da / Yes	Da	-
1.3.2	Acoperit cu crom mat / Covered with matt chrome	-	Da / Yes	Da	-
1.3.3	Antireflex / Antireflection	-	Da / Yes	Da	-
1.4	Domeniul / Range				
1.4.1	De măsurare / Measuring	mm	200	200	-
1.5	Marcaje / Markings				
1.5.1	Gradație metrică / Metric gradation	-	Da / Yes	Da	-
1.5.2	Cod personalizat de la producător / Custom code from the manufacturer	-	Da / Yes	Da	-
1.6	Valoarea / The value				
1.6.1	Maximă permisibilă de eroare (MPE) / Maximum permissible error (MPE)	mm	0,02	0,02	-
<b>2. Garanție / Warranty</b>					
2.1	Minimă / Minimum				
2.1.1	A distribuitorului / Of the distributor	luni / months	≥24	≥24	-
<b>3. Documentația necesară de anexat / Required documentation to attach</b>					
3.1	Certificat / Certificate				
3.1.1	De conformitate a produsului / of conformity product	-	ISO 13385-1	ISO 13385-1	-
3.1.2	Al managementul calității / Quality management	-	ISO 9001	ISO 9001	-
3.1.3	De management al mediului / Environmental management	-	ISO 14001	ISO 14001	-

3.1.4	De garanție / Warranty	-	de la distribuitor / from the distributor	24 luni	-
3.2	Fișa / Data				
3.2.1	Tehnică / Sheet	-	de la producător / from the manufacturer	de la producător	-
3.3	Instrucțiunea / Instruction				
3.3.1	De depozitare / Of storage	-	în română / in romanian	în română	-
4. La livrarea produsului va fi însoțit de / When the product is delivered it will be accompanied by					
4.1	Certificat / Certificate				
4.1.1	De garanție / Warranty	-	Da / Yes	Da	-
4.2	Instrucțiunea / Instruction				
4.2.1	De depozitare / Of storage	-	Da / Yes	Da	-
4.3	Pașaportul / Passport				
4.3.1	Produsului / Product	-	Da / Yes	Da	-
5. Comentarii / Comments					

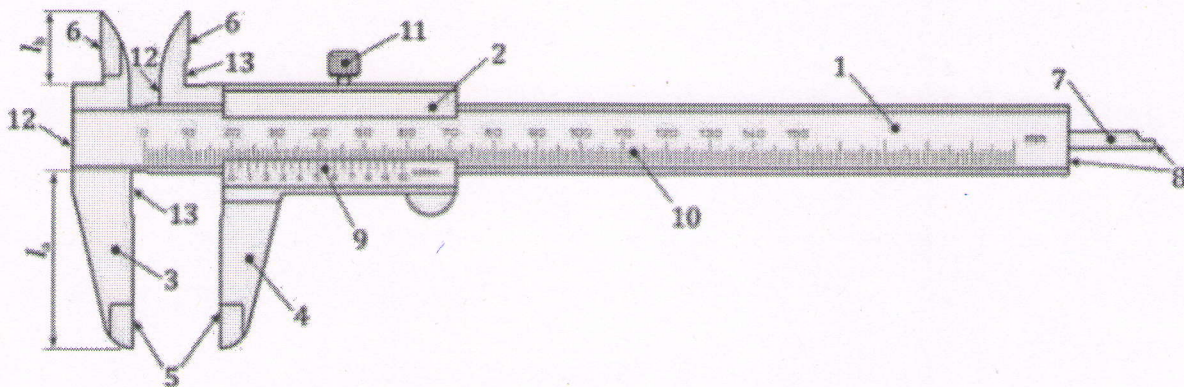

#### Key

1	beam	8	measuring faces for depth measurement
2	slider	9	vernier scale
3	fixed (measuring) jaw	10	main scale
4	sliding (measuring) jaw	11	locking screw
5	measuring faces for external measurements	12	measuring faces for step measurement
6	measuring faces for internal measurements	13	undercut
	(crossed knife-edge faces)	$l_a$	length of jaw for external measurements
7	depth measuring rod	$l_b$	length of jaw for internal measurements

Figure 2 — Example design of vernier callipers for external, internal, depth and step measurement