

BR 700

STIHL



2 - 17 Instrucțiuni de utilizare



Cuprins

1	Prefață.....	2
2	Informații referitoare la acest Manual de instrucțiuni.....	2
3	Cuprins.....	3
4	Instrucțiuni de siguranță.....	4
5	Pregătirea pentru utilizare a suflantei.....	8
6	Asamblarea suflantei.....	8
7	Reglarea suflantei pentru utilizator.....	9
8	Amestecarea combustibilului și alimentarea suflantei.....	9
9	Pomirea și oprirea motorului.....	10
10	Verificarea suflantei.....	12
11	Lucrul cu suflanta.....	12
12	După lucru.....	13
13	Transportarea.....	13
14	Stocarea.....	13
15	Curățare.....	14
16	Întreținere.....	14
17	Reparare.....	14
18	Depanare.....	14
19	Date tehnice.....	15
20	Piese de schimb și accesorii.....	16
21	Eliminare.....	16
22	Declarație de conformitate EU.....	16
23	Declarația de conformitate UKCA.....	17

1 Prefață

Stimată clientă, stimate client,

ne bucurăm că ați ales STIHL. Dezvoltăm și executăm produsele noastre în calitate de vârf, conform nevoilor clienților noștri. În felul acesta iau naștere produse de mare fiabilitate chiar și în condiții de solicitare extremă.

STIHL înseamnă calitate de vârf și în domeniul de service. Atelierele noastre de specialitate oferă consiliere și instrucțiuni competente, dar și o cuprinzătoare asistență tehnică.

Compania STIHL se angajează în mod expres să protejeze natura. Aceste instrucțiuni de utilizare sunt concepute pentru a vă ajuta la utilizarea sigură și ecologică a produsului dumneavoastră STIHL pe o durată lungă de exploatare.

Vă mulțumim pentru încredere și vă dorim multă bucurie la utilizarea produsului dumneavoastră STIHL.



Dr. Nikolas Stihl

IMPORTANT! ÎNAINTE DE UTILIZARE, CITIȚI ȘI PĂSTRAȚI INSTRUCȚIUNILE.

2 Informații referitoare la acest Manual de instrucțiuni

2.1 Identificarea Notelor de avertizare din text



AVERTISMENT

- Această notă poate indica pericolele care au ca rezultat răniri grave sau decese.
 - Măsurile specificate pot împiedica rănirile grave sau decesele.

INDICAȚIE

- Această notă indică pericolele care pot avea ca rezultat avariarea bunurilor.
 - Măsurile specificate pot împiedica avariarea bunurilor.

2.2 Simboluri în text



Acest simbol se referă la un capitol din aceste instrucțiuni de folosire.

3 Cuprins

3.1 Suflantă

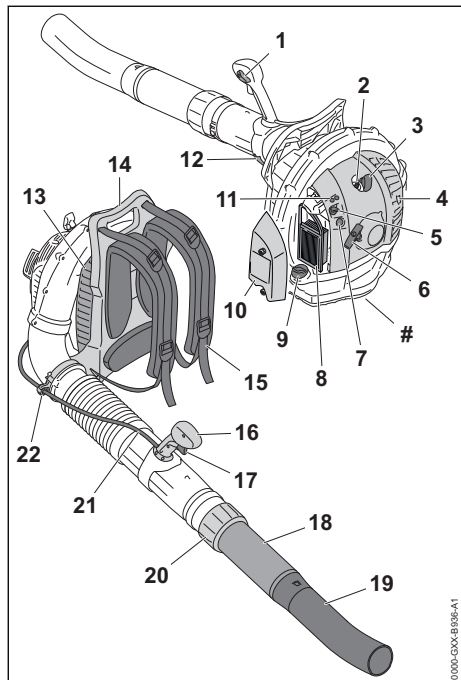

1 Pârghia combinată

Pârghia combinată servește la funcționarea și oprirea motorului. Pârghia combinată servește la blocarea pârghiei de accelerație.

2 Bujia

Bujia aprinde amestecul combustibil-aer din motor.

3 Fișa bujiei

Fișa bujiei leagă cablul de aprindere de bujie.

4 Toba de eșapament

Toba de eșapament reduce emisiile fonice ale suflantei.

5 Pârghia clapetei de pornire

Pârghia clapetei de pornire servește la ajustarea procesului de pornire.

6 Mânerul demaror

Mânerul demaror servește la pornirea motorului.

7 Pompă manuală de combustibil

Pompa manuală de combustibil simplifică pornirea motorului.

8 Filtrul de aer

Filtrul de aer filtrează aerul aspirat de către motor.

9 Capacul rezervorului de combustibil

Capacul rezervorului de combustibil închide rezervorul de combustibil.

10 Capacul filtrului

Capacul filtrului acoperă filtrul de aer.

11 Șuruburi de reglare a carburatorului

Șuruburile de reglare a carburatorului sunt folosite, așa cum spune și numele lor, la reglarea acestuia.

12 Întinzătorul rapid

Întinzătorul rapid blochează mânerul de comandă.

13 Grilajul de protecție

Grilajul de protecție protejează utilizatorul împotriva părților aflate în mișcare ale suflantei.

14 Mâner

Mânerul servește la transportarea suflantei.

15 Centură

Centura distribuie greutatea suflantei la nivelul corpului.

16 Mâner de comandă

Mânerul de comandă este folosit pentru comanda și direcționarea suflantei.

17 Pârghia de accelerație

Pârghia de accelerație servește la accelerația motorului.

18 Tubul suflantei

Tubul suflantei direcționează fluxul de aer.

19 Duza

Duza direcționează și concentrează fluxul de aer.

20 Piuliță olandeză

Piulița olandeză servește la reglarea lungimii tubului suflantei.

21 Cablul de accelerație

Cablul de accelerație conectează pârghia de accelerație la motor.

22 Suportul cablului de accelerație

Suportul cablului de accelerație are rolul de fixare a cablului de accelerație.

Plăcuță de identificare cu seria mașinii

3.2 Simboluri

Simbolurile pot fi pe suflantă și semnifică următoarele:



LWA Nivelul calculat de putere acustică conform Directivei 2000/14/CE în dB(A), pentru a se putea compara nivelul emisie de zgomot al produselor.



Acest simbol marchează rezervorul de combustibil.



Acest simbol marchează pompa manuală de combustibil.



Cursorul combinat este pus în această poziție pentru operarea motorului.



Cursorul combinat este pus în această poziție pentru oprirea motorului.



Pârghia combinată de cuplare este pusă în această poziție pentru pornirea motorului.



Pârghia combinată de cuplare este pusă în această poziție pentru pregătirea motorului pentru pornire.



În această poziție, cursorul se află în regimul de iarnă.



În această poziție, cursorul se află în regimul de vară.



Nu aruncați produsul la gunoierul menajer.

4 Instrucțiuni de siguranță

4.1 Simboluri de avertizare

Simbolurile de avertizare de pe suflantă au următoarea semnificație:



Respectați instrucțiunile de siguranță și măsurile în legătură cu acestea.



Citiți, aprofundați și păstrați instrucțiunile de utilizare.



Purtați ochelari de protecție și protecție auditivă.



Respectați instrucțiunile de siguranță privind obiectele propulsate și dimensiunile acestora.



Nu inhalați gazele reziduale.



Prindeți-vă părul lung pentru a evita tragerea acestuia în suflantă.



Păstrați distanța de siguranță.

4.2 Utilizare conform destinației

Suflanta STIHL BR 700 servește la suflarea frunzelor, a ierbiilor, a hârtiei și a materialelor asemănătoare.

▲ AVERTISMENT

- Dacă suflanta nu este folosită conform destinației, persoanele pot suferi grave leziuni corporale, chiar letale, și se pot produce daune materiale.
 - ▶ Utilizați suflanta conform celor prezentate în acest manual cu instrucțiuni de utilizare.

4.3 Cerințe privind utilizatorul

▲ AVERTISMENT

- Utilizatorii neinstruiți nu pot recunoaște și nu pot aprecia pericolele pe care le prezintă suflanta. Risc de răni grave sau deces pentru utilizator sau alte persoane.



▶ Citiți, aprofundați și păstrați instrucțiunile de utilizare.

- ▶ În cazul în care suflanta este înmănată altei persoane: predați și manualul cu instrucțiuni de utilizare.
- ▶ Se asigură faptul că utilizatorul îndeplinește cerințele următoare:
 - Utilizatorul este odihnit.
 - Din punct de vedere fizic, senzorial și mental, utilizatorul este capabil să folosească și să lucreze cu suflanta. Utilizatorilor cu abilități fizice, senzoriale sau mentale reduse trebuie să li se permită lucrul doar sub supraveghere sau conform instrucțiunilor unei persoane responsabile.
 - Utilizatorul poate recunoaște și evalua pericolele pe care le reprezintă suflanta.
 - Utilizatorul este major sau este instruit în profesie sub supraveghere conform reglementărilor naționale corespunzătoare.
 - Înainte de prima utilizare a suflantei, utilizatorul a beneficiat de instrucțiuni din partea unui distribuitor sau profesionist STIHL.
 - Utilizatorul nu se află sub influența alcoolului, a medicamentelor sau a drogurilor.
- ▶ Dacă există neclarități: adresați-vă unui distribuitor STIHL.
- Sistemul de aprindere al suflantei generează un câmp electromagnetic. Câmpul electro-

magnetic poate afecta stimulatoarele cardiace.
Risc de rănire gravă sau deces.

- ▶ Dacă utilizatorul poartă un stimulator cardiac: se asigură faptul că nu se afectează stimulatorul cardiac.

4.4 Îmbrăcăminte și echipament

▲ AVERTISMENT

- În timpul lucrului, părul lung poate fi tras în suflantă. Utilizatorul poate fi rănit grav.



- ▶ Părul lung se va strânge și lega astfel încât să fie peste umeri și să nu poată fi tras în suflantă.

- În timpul lucrului, obiectele pot fi proiectate cu viteze mari. Pericol de rănire a utilizatorului.



- ▶ Purtați ochelari de protecție strâmți. Ochelarii de protecție adecvați, verificați conform normei EN 166 sau conform prevederilor naționale, se pot găsi în comerț cu identificarea corespunzătoare.

- ▶ Purtați pantaloni lungi.

- În timpul lucrului se produce zgomot. Zgomotul poate afecta auzul.



- ▶ Purtați mijloc de protecție auditivă.

- În timpul lucrului poate fi generat praf. Praful inspirat poate afecta sănătatea și poate declanșa reacții alergice.

- ▶ Dacă se ridică praful: Purtați o mască pentru praf.

- Îmbrăcăminte inadecvată se poate agăța de lemn, vegetație sau de suflantă. Utilizatorii care nu folosesc îmbrăcăminte adecvată se pot răni grav.

- ▶ Purtați haine strânse pe corp.
- ▶ Scoateți-vă eșarfele și bijuteriile.

- În cazul în care utilizatorul poartă încălțăminte necorespunzătoare, acesta poate aluneca. Pericol de rănire a utilizatorului.

- ▶ Purtați încălțăminte închisă, rigidă, cu talpă antiderapantă.

4.5 Spațiul de lucru și zona învecinată

▲ AVERTISMENT

- Persoanele neautorizate, copiii și animalele nu pot recunoaște și evalua pericolele pe care le reprezintă suflanta și obiectele proiectate. Persoanele neautorizate, copiii și animalele pot fi rănite grav, iar bunurile pot fi avariate.



- ▶ Nu permiteți accesul persoanelor neautorizate, al copiilor și animalelor pe o rază de 15 m în jurul zonei de lucru.

- ▶ Respectați o distanță de 15 m față de orice obiect.
- ▶ Nu lăsați suflanta nesupravegheată.
- ▶ Asigurați-vă de faptul că nu este posibilă joaca copiilor cu suflanta.
- Dacă motorul este în funcțiune, sunt evacuate gaze reziduale fierbinți din toba de eșapament. Gazele reziduale fierbinți pot aprinde materiale ușor inflamabile și pot declanșa incendii.
- ▶ Jetul de gaze reziduale se ține la distanță de materialele ușor inflamabile.

4.6 Stare de funcționare sigură

Suflanta se află în stare sigură atunci când se întrunesc următoarele condiții:

- Suflanta nu este deteriorată.
- Suflanta este curată.
- Nu curge combustibil din suflantă.
- Capacul rezervorului de combustibil este închis.
- Elementele de comandă funcționează și nu sunt modificate.
- Nu au fost depășite limitele de uzură.
- Au fost montate accesoriile originale STIHL pentru această suflantă.
- Accesoriile au fost montate corect.

▲ AVERTISMENT

- Într-o stare nesigură, componentele ar putea să nu mai funcționeze corect, dispozitivele de siguranță ar putea fi dezactivate, iar combustibilul să se scurgă. Persoanele pot fi rănite grav sau chiar omorâte.

- ▶ Lucrați cu o suflantă nedeteriorată.
- ▶ Dacă se scurge combustibil din suflantă: nu lucrați cu suflanta și contactați un distribuitor STIHL.
- ▶ Închideți capacul rezervorului de combustibil.
- ▶ Dacă suflanta este murdară: curățați suflanta.
- ▶ În cazul în care comenzile nu mai funcționează, nu folosiți suflanta.
- ▶ Montați accesoriile originale STIHL pentru această suflantă.
- ▶ Montați accesoriile așa cum este prezentat în acest manual de utilizare sau în instrucțiunile de utilizare ale accesoriilor.
- ▶ Nu introduceți obiecte în orificiile suflantei.
- ▶ Înlocuiți panourile indicatoare uzate sau deteriorate.

- ▶ Dacă există neclarități: adresați-vă unui distribuitor STIHL.

4.7 Combustibilul și alimentarea

▲ AVERTISMENT

- Combustibilul folosit pentru această suflantă este compus dintr-un amestec format din benzină și ulei de motor în doi timpi. Combustibilul și benzina sunt foarte inflamabile. În cazul în care combustibilul sau benzina intră în contact cu focul deschis sau cu obiecte fierbinți, combustibilul sau benzina pot declanșa incendii sau explozii. Risc de rănire gravă a persoanelor sau de deces și de pagube materiale.
 - ▶ Protejați combustibilul și benzina împotriva căldurii și a focului.
 - ▶ Nu vărsați combustibilul și benzina.
 - ▶ Dacă s-a scurs combustibil: Ștergeți combustibilul cu o cârpă și încercați să porniți motorul numai atunci când toate piesele suflantei sunt uscate.
 - ▶ Nu fumați.
 - ▶ Nu alimentați în apropierea focului deschis.
 - ▶ Înaintea alimentării, opriți motorul și lăsați-l să se răcească.
 - ▶ Motorul se pornește la o distanță de cel puțin 3 m față de locul alimentării.
- Vaporii de combustibil și vaporii de benzină inhalati pot intoxica persoanele.
 - ▶ Nu inhalați vaporii de combustibil și vaporii de benzină.
 - ▶ Alimentați într-un loc bine ventilat.
- În timpul lucrului, suflanta se încălzește. Combustibilul se dilată, iar în rezervorul de combustibil se poate genera suprapresiune. Dacă se deschide capacul rezervorului de combustibil, este posibilă stropirea cu combustibil. Combustibilul stropit se poate aprinde. Utilizatorul poate fi rănit grav.
 - ▶ Întâi se lasă suflanta să se răcească, iar apoi se deschide capacul rezervorului de combustibil.
- Îmbrăcămintea care intră în contact cu combustibilul sau benzina este ușor inflamabilă. Risc de rănire gravă a persoanelor sau de deces și de pagube materiale.
 - ▶ Dacă îmbrăcămintea intră în contact cu combustibilul sau cu benzina: Schimbați îmbrăcămintea.
- Combustibilul, benzina și uleiul de motor în doi timpi pot polua mediul înconjurător.
 - ▶ Nu vărsați combustibilul, benzina și uleiul de motor în doi timpi.

- ▶ Combustibilul, benzina și uleiul de motor în doi timpi se salubritează conform reglementărilor și ecologic.
- În cazul în care combustibilul, benzina sau uleiul de motor în doi timpi intră în contact cu pielea sau cu ochii, aceștia pot irita pielea sau ochii.
 - ▶ Evitați contactul cu combustibilul, benzina și uleiul de motor în doi timpi.
 - ▶ În caz de contact cu pielea: zonele de piele afectate se spală cu apă din abundență și săpun.
 - ▶ În caz de contact cu ochii: spălați ochii cel puțin 15 minute cu apă din abundență și consultați un medic.
- Sistemul de aprindere a suflantei generează scânteii. Scânteile pot fi emise în exterior și pot declanșa incendii și explozii într-un mediu inflamabil sau exploziv. Risc de rănire gravă a persoanelor sau de deces și de pagube materiale.
 - ▶ Se utilizează bujiile descrise în acest manual cu instrucțiuni de utilizare.
 - ▶ Înșurubați și fixați bujia.
 - ▶ Apăsați ferm fișa bujiei.
- Suflanta poate fi deteriorată dacă este alimentată cu un combustibil care a fost amestecat dintr-o benzină sau un ulei de motor în doi timpi neadecvat, sau care are un raport de amestec greșit de benzină și ulei de motor în doi timpi.
 - ▶ Amestecați combustibilul conform descrierii din acest manual cu instrucțiuni de utilizare.
- Dacă se depozitează combustibilul mai mult timp, atunci este posibil ca amestecul format din benzină și uleiul de motor în doi timpi să se separe sau să se învechească. Este posibilă deteriorarea suflantei dacă se alimentează cu combustibil neamestecat sau vechi.
 - ▶ Înaintea alimentării suflantei: se amestecă combustibilul.
 - ▶ Se utilizează un amestec din benzină și ulei de motor în doi timpi, care nu este mai vechi de 30 de zile (STIHL MotoMix: 5 ani).

4.8 Utilizarea

▲ AVERTISMENT

- Dacă utilizatorul nu pornește corect motorul, atunci acesta poate să piardă controlul asupra suflantei. Utilizatorul poate fi rănit grav.
 - ▶ Porniți motorul conform descrierii din aceste instrucțiuni de utilizare.
- În anumite situații, utilizatorul nu poate lucra în mod concentrat. Utilizatorul se poate împiedica, poate cădea și se poate răni grav.
 - ▶ Lucrați calm și metodic.

- ▶ În cazul în care condițiile de lumină și de vizibilitate sunt proaste: nu lucrați cu suflanta.
- ▶ Folosiți suflanta singur.
- ▶ Nu lucrați peste înălțimea umărului.
- ▶ Aveți grijă la obstacole.
- ▶ Lucrați stând în picioare, menținându-vă echilibrul. Când lucrați la înălțime, folosiți o platformă sau schele care prezintă siguranță.
- ▶ În cazul în care simțiți semne de oboseală: luați o pauză de lucru.
- ▶ Lăsați suflanta să sufle în direcția vântului.
- Dacă motorul funcționează, se generează gaze reziduale. Gazele reziduale inhalate pot intoxica persoanele.
 - ▶ Nu inhalați gazele reziduale.
 - ▶ Lucrați cu suflanta într-un loc bine aerisit.
 - ▶ Dacă apar stări de greață, dureri de cap, tulburări de vedere, tulburări de auz sau amețeală: opriți lucrul și consultați un medic.
- În timpul lucrului, obiectele pot fi proiectate cu viteze mari. Persoanele și animalele pot fi rănite, iar bunurile pot fi avariate.



- ▶ Nu lăsați suflanta să sufle în direcția persoanelor, animalelor și obiectelor.

- Dacă utilizatorul poartă o cască de protecție auditivă, iar motorul funcționează, utilizatorul percepe și evaluează limitat zgomotele.
 - ▶ Lucrați calm și metodic.
- Dacă, în timpul lucrului, suflanta are un comportament diferit sau neregulat, suflanta ar putea fi într-o stare nesigură. Risc de rănire gravă a persoanelor și de pagube materiale.
 - ▶ Opriți lucrul și adresați-vă unui distribuitor STIHL.
- În timpul lucrului, este posibil ca suflanta să producă vibrații.
 - ▶ Faceți pauze de lucru.
 - ▶ În cazul semnelor de probleme de circulație sangvină, adresați-vă unui medic.
- Din cauza prafului generat se poate încărca electrostatic suflanta. În anumite condiții de mediu (de ex. mediu uscat), suflanta se poate descărca rapid și se pot genera scântei. Scântele pot declanșa incendii și explozii într-un mediu inflamabil sau exploziv. Risc de rănire gravă a persoanelor sau de deces și de pagube materiale.
 - ▶ Nu lucrați niciodată într-un mediu inflamabil sau exploziv.

- Într-o situație periculoasă, utilizatorul ar putea intra în panică și să nu depună sistemul de susținere. Utilizatorul poate fi rănit grav.
 - ▶ Exersați scoaterea sistemului de susținere.

4.9 Transportul

▲ AVERTISMENT

- În timpul transportului, suflanta poate cădea sau se poate deplasa. Risc de rănire a persoanelor și de avariere a bunurilor.
 - ▶ Oprțiți motorul.
 - ▶ Asigurați suflanta cu centuri de fixare, curele sau cu o plasă astfel încât aceasta să nu poată cădea și să nu se poată deplasa.
- După funcționarea motorului, toba de eșapament și motorul pot să fie fierbinți. Utilizatorul se poate arde.
 - ▶ Purtați suflanta pe spate.

4.10 Depozitarea

▲ AVERTISMENT

- Copiii nu pot recunoaște și evalua pericolele pe care le prezintă suflanta. Copiii pot suferi leziuni grave.
 - ▶ Oprțiți motorul.
 - ▶ Nu lăsați suflanta la îndemâna copiilor.
- Contactele electrice de la suflantă și componentele metalice pot coroda din cauza umezelii. Suflanta poate fi avariata.
 - ▶ Depozitați suflanta într-un loc curat și uscat.

4.11 Curățarea, întreținerea și repararea

▲ AVERTISMENT

- Dacă motorul funcționează pe durata curățării, întreținerii sau reparației, este posibilă pornirea neașteptată a suflantei. Risc de rănire gravă a persoanelor și de pagube materiale.
 - ▶ Oprțiți motorul.
 - ▶ Îndepărtați fișa bujiei.
- După funcționarea motorului, toba de eșapament și motorul pot să fie fierbinți. Sunt posibile arsuri ale persoanelor.
 - ▶ Așteptați răcirea tobei de eșapament și a motorului.
- Agenții de curățare corozivi, curățarea cu jet de apă sau obiectele ascuțite pot deteriora suflanta. Dacă suflanta nu este curățată conform descrierii din acest manual cu instrucțiuni de utilizare, componentele pot să nu mai funcționeze corect și dispozitivele de siguranță











sunt scoase din funcțiune. Se pot produce grave leziuni corporale.

- ▶ Curățați suflanta conform descrierii din acest manual cu instrucțiuni de utilizare.
- Dacă suflanta nu este îngrijită sau reparată conform acestor instrucțiuni de utilizare, componentele s-ar putea să nu mai funcționeze corect, iar dispozitivele de siguranță să fie scoase din funcțiune. Persoanele pot fi rănite grav sau chiar omorâte.
- ▶ Întrețineți sau reparați suflanta în modul descris în aceste instrucțiuni de utilizare.

5 Pregătirea pentru utilizare a suflantei

5.1 Pregătirea pentru utilizare a suflantei

Înainte de începerea oricăror lucrări trebuie parcurși pașii următori:

- ▶ Asigurați-vă că suflanta se află în starea de siguranță corespunzătoare,  4.6.
- ▶ Curățați suflanta,  15.1.
- ▶ Montați tubul suflantei,  6.1.
- ▶ Atașați mânerul de comandă,  6.2.
- ▶ Montați duza,  6.3.
- ▶ Alimentați suflanta,  8.2.
- ▶ Așezați sistemul de susținere,  7.1.
- ▶ Reglați mânerul de comandă,  7.3.
- ▶ Reglați tubul suflantei,  7.4.
- ▶ Verificați elementele de comandă,  10.1.
- ▶ Dacă pașii nu pot fi executați: nu folosiți suflanta și apelați la un distribuitor STIHL.

6 Asamblarea suflantei

6.1 Montarea tubului suflantei

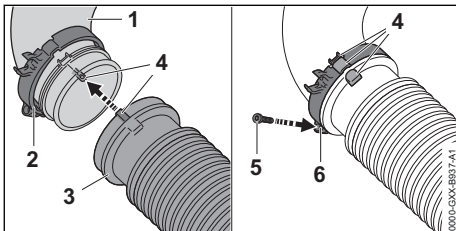

- ▶ Împingeți „brida cu suportul cablului de accelerație” (2) pe cot (1).
- ▶ Împingeți furtunul ondulat (3) pe cot (1), astfel încât marcasele (4) să fie aliniate. Furtunul ondulat (3) se închide bine pe cot (1).
- ▶ Puneți „brida cu suportul cablului de accelerație” (2) pe cot (1) și furtunul ondulat (3),

- astfel încât marcasele (4) să fie aliniate, iar ochiul șurubului (6) să fie orientat în jos.
- ▶ Înșurubați șurubul (5) și strângeți-l ferm.

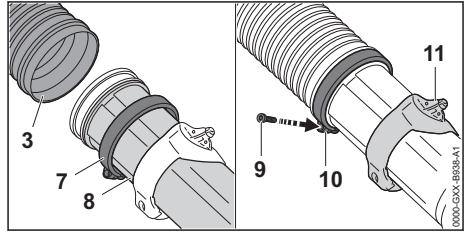

- ▶ Împingeți brida (6) pe tubul suflantei (7).
- ▶ Împingeți tubul suflantei (7) în furtunul ondulat (3) până la opritor.
- ▶ Orientați tubul suflantei (7) astfel încât suportul (10) mânerului de comandă să fie orientat în sus.
- ▶ Împingeți brida (6) până la opritor pe furtunul ondulat (3) și ajustați-o astfel încât ochiul șurubului (9) să fie orientat în jos.
- ▶ Înșurubați șurubul (8) și strângeți-l ferm.

6.2 Atașarea mânerului de comandă

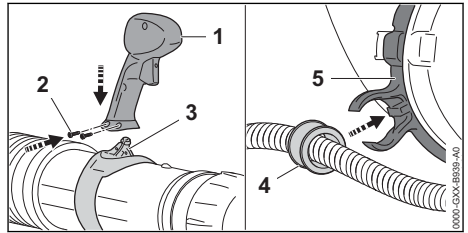

- ▶ Introduceți mânerul de comandă (1) pe suportul (3).
- ▶ Înșurubați șuruburile (2) și strângeți bine.
- ▶ Apăsăți mufa (4) în suportul cablului de accelerație (5). Mufa se fixează cu un declic.

6.3 Montarea și demontarea duzei

- ▶ Opriți motorul.

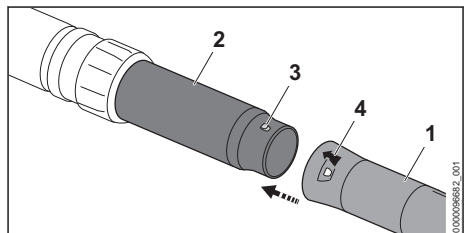

- ▶ Aduceți cepul (3) și orificiul (4) la aceeași înălțime.
 - ▶ Împingeți duza (1) pe tubul suflantei (2).
 - ▶ Rotiți duza (1) până când este blocată.
- Duza nu trebuie să fie demontată.

7 Reglarea suflantei pentru utilizator

7.1 Așezarea și reglarea sistemului de susținere

- ▶ Așezați suflanta pe spate.

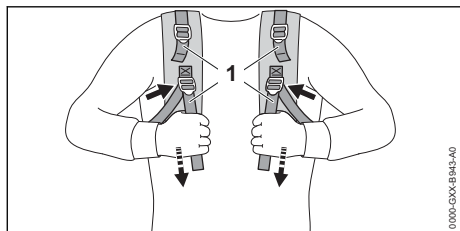

- ▶ Întindeți centurile (1) până când perna de spate se așază pe spate.

Așezarea și reglarea centurii de șold

În funcție de piață, centura de șold este inclusă în pachetul de livrare.

- ▶ Așezați suflanta pe spate.

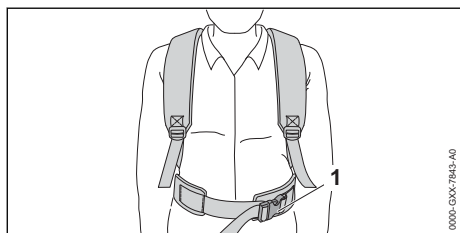

- ▶ Închideți închizătoarea (1) curelei de șold.

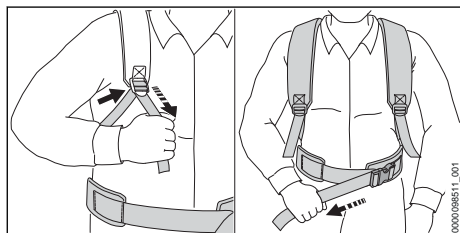

- ▶ Întindeți curelele până ce cureaua de șold se mulează pe șold și perna de spate se așază pe spate.

7.2 Scoaterea sistemului de susținere

- ▶ Opriți motorul.
- ▶ Slăbiți centurile.
- ▶ Dacă există: Deschideți închizătoarea de la centura de șold.
- ▶ Îndepărtați suflanta de pe spate.

7.3 Reglarea mânerului de comandă

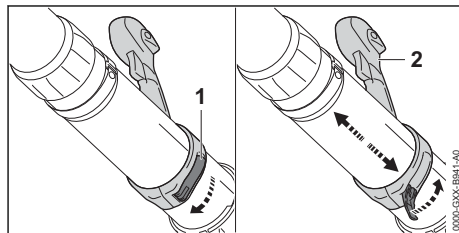

- ▶ Deschideți întinzătorul rapid (1).
- ▶ Împingeți mânerul de comandă (2) în poziția dorită.
- ▶ Închideți întinzătorul rapid (1).
Întinzătorul rapid face clic în poziție.

7.4 Reglarea tubului suflantei

Duza poate fi reglată continuu, indiferent de mărimea corporală a utilizatorului și de situația de lucru.

- ▶ Opriți motorul.

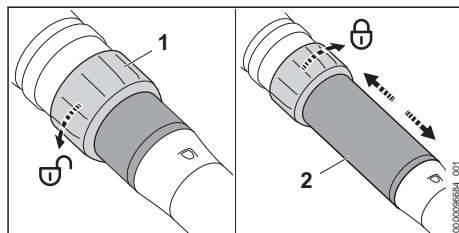

- ▶ Rotiți piulița olandeză (1) o jumătate de rotație în direcția ⚙️.
- ▶ Reglați tubul suflantei (2) la lungimea dorită.
- ▶ Rotiți piulița olandeză (1) în direcția ⚙️ până la opritor

8 Amestecarea combustibilului și alimentarea suflantei

8.1 Amestecarea combustibilului

Combustibilul necesar pentru această suflantă este compusă dintr-un amestec format din ulei

de motor în doi timpi și benzină în raportul de amestec de 1:50.

STIHL recomandă combustibilul STIHL MotoMix gata amestecat.

Pentru amestecarea pe cont propriu a combustibilului, se poate folosi numai un ulei STIHL de motor în doi timpi sau un alt ulei de motor pentru înaltă performanță din clasele JASO FB, JASO FC, JASO FD, ISO-L-EGB, ISO-L-EGC sau ISO-L-EGD.

STIHL recomandă utilizarea unui ulei STIHL de motor în doi timpi HP Ultra sau a unui ulei de motor pentru înaltă performanță pentru a putea asigura valorile-limită privind emisiile pentru întreaga durată de utilizare a mașinii.

- ▶ Asigurați-vă că cifra octanică a benzinei este cel puțin 90 COR, iar proporția de alcool din benzină nu este mai mare de 10% (pentru Brazilia: 27 %).
- ▶ Asigurați-vă că uleiul de motor în doi timpi utilizat îndeplinește cerințele.
- ▶ În funcție de cantitatea de combustibil dorită, determinați cantitățile corecte de ulei de motor în doi timpi și benzină în raportul de amestec de 1:50. Exemple pentru amestecuri de combustibil:
 - 20 ml ulei de motor în doi timpi, 1 l benzină
 - 60 ml ulei de motor în doi timpi, 3 l benzină
 - 100 ml ulei de motor în doi timpi, 5 l benzină
- ▶ Întâi se umple ulei de motor în doi timpi, iar apoi benzină într-o canistră aprobată pentru combustibil.
- ▶ Se amestecă combustibilul.

8.2 Alimentarea suflantei

- ▶ Opriți motorul.
- ▶ Așezați suflanta pe o suprafață plană, astfel încât capacul rezorului de combustibil să fie orientat în sus.
- ▶ Curățați zona din jurul capacului rezorului de combustibil cu o lavetă umedă.

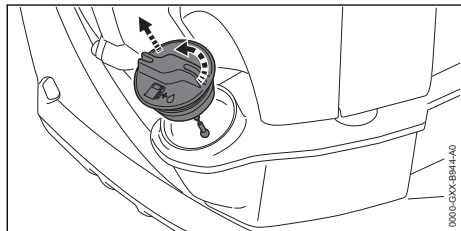

- ▶ Rotiți capacul rezorului de combustibil în sens invers acelor de ceasornic până când

capacului rezorului de combustibil poate fi scos.

- ▶ Scoateți capacul rezorului de combustibil.

INDICAȚIE

- Combustibilul se poate separa mai rapid sub influența luminii, a radiației solare și a temperaturilor extreme sau se poate învechi. Este posibilă deteriorarea suflantei dacă se alimentează cu combustibil neamestecat sau vechi.
 - ▶ Se amestecă combustibilul.
 - ▶ Nu alimentați cu combustibil care a fost depozitat mai mult de 30 de zile (STIHL MotoMix: 5 ani).
- ▶ Adăugați combustibil astfel încât niciun pic de combustibil să nu se scurgă și să rămână cel puțin 15 mm liber până la marginea rezorului de combustibil.

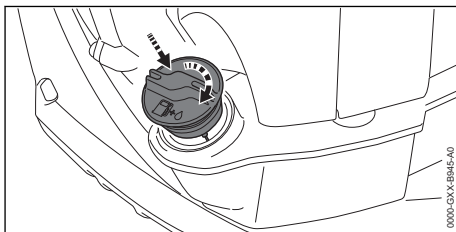

- ▶ Așezați capacul rezorului de combustibil pe rezorului de combustibil.
- ▶ Rotiți capacul rezorului de combustibil în sens orar și strângeți-l manual ferm. Rezorului de combustibil este închis.

9 Pornirea și oprirea motorului

9.1 Selectarea procedurii de pornire corectă

Când trebuie să fie pregătit motorul pentru pornire?

Motorul trebuie să fie pregătit pentru pornire dacă este îndeplinită următoarea condiție:

- Motorul are temperatura mediului ambiant.
- ▶ Motorul se pregătește pentru pornire, 9.2 și apoi motorul este pornit, 9.3.

Când este posibilă pornirea directă a motorului?

Motorul poate fi pornit direct dacă este îndeplinită una dintre următoarele condiții:

- Motorul poate fi pornit direct dacă a funcționat cel puțin 1 minut și dacă a fost oprit numai pentru o scurtă întrerupere a lucrului.

- Motorul s-a oprit după prima accelerare.
- Motorul s-a oprit pentru că rezervorul de combustibil a fost gol.
- ▶ Pornirea motorului,  9.3.

9.2 Pregătirea motorului pentru pornire

- ▶ Se selectează procedura de pornire corectă.
- ▶ Suflanta se așază pe o suprafață netedă.

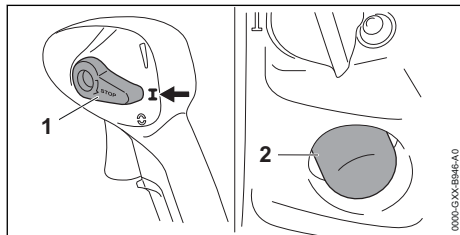

- ▶ Aduceți pârghia combinată (1) în poziția **I**.
- ▶ Apăsăți pompa manuală de combustibil (2) de cel puțin 6 ori.

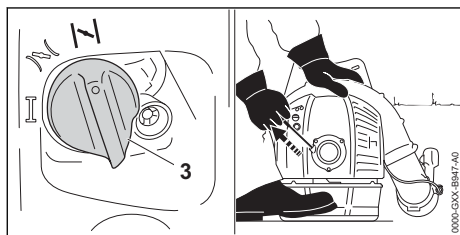

- ▶ Aduceți pârghia clapetei de pornire (3) în poziția **N**.
- ▶ Cu mână stângă, apăsați suflanta pe sol la nivelul motorului și, cu piciorul drept, apăsați placa de bază.
- ▶ Trageți încet mânerul demaror cu mâna dreaptă până la prima rezistență perceptibilă.
- ▶ Trageți rapid mânerul demaror și readuceți-l înapoi până când motorul pornește o dată și se oprește.

9.3 Pornirea motorului

- ▶ Se selectează procedura de pornire corectă.
- ▶ Suflanta se așază pe o suprafață netedă și tubul suflantei pe sol.

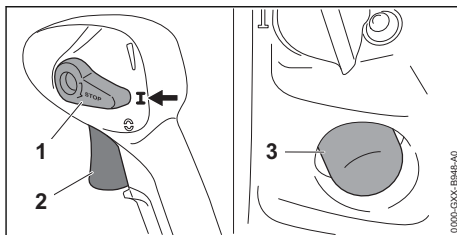

- ▶ Aduceți pârghia combinată (1) în poziția **I**.
- ▶ Apăsăți pompa manuală de combustibil (3) de cel puțin 6 ori.

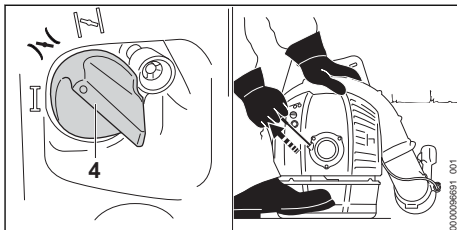

- ▶ Aduceți pârghia clapetei de pornire (4) în poziția **N**.
- ▶ Cu mână stângă, apăsați suflanta pe sol la nivelul motorului și, cu piciorul drept, apăsați placa de bază.
- ▶ Trageți încet mânerul demaror cu mâna dreaptă până la prima rezistență perceptibilă.
- ▶ Trageți rapid mânerul demaror și readuceți-l înapoi până la pornirea motorului.
- ▶ Apăsăți scurt pârghia de accelerație (2). Pârghia clapetei de pornire (4) trece în poziția **I**. Motorul funcționează în gol.

9.4 Oprirea motorului

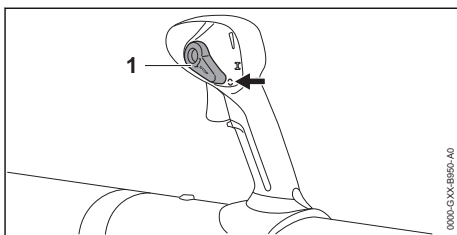

- ▶ Aduceți pârghia combinată (1) în poziția **C**. Motorul se oprește, iar pârghia combinată (1) revine în poziția **I**.

- ▶ Dacă motorul nu se oprește:
 - ▶ Aduceți pârghia clapetei de pornire în poziția **I**.
 - Motorul se oprește.
 - ▶ Nu folosiți suflanta și apălați la un distribuitor STIHL.
 - Pârghia combinată este defectă.

10 Verificarea suflantei

10.1 Verificarea elementelor de comandă

Oprirea motorului

- ▶ Porniți motorul.
- ▶ Aduceți pârghia combinată în poziția **C**.
- Motorul se oprește.
- ▶ Dacă motorul nu se oprește:
 - ▶ Aduceți pârghia clapetei de pornire în poziția **I**.
 - Motorul se oprește.
 - ▶ Nu folosiți suflanta și apălați la un distribuitor STIHL.
 - Pârghia combinată este defectă.

10.2 Verificarea duzei

- ▶ Opriți motorul.

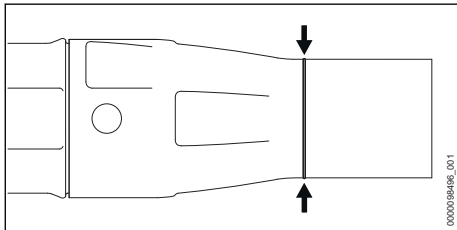

- ▶ Verificați dacă este vizibil marcajul de uzură de pe tubul suflantei.
- ▶ Dacă nu este vizibil marcajul de uzură de pe tubul suflantei: Nu folosiți suflanta și apălați la un distribuitor STIHL.
- ▶ Dacă există neclarități: adresați-vă unui distribuitor STIHL.

11 Lucrul cu suflanta

11.1 Ținerea și ghidarea suflantei

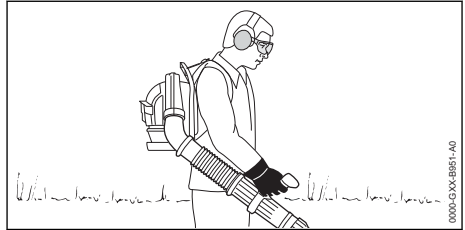

- ▶ Purtați suflanta pe spate.
- ▶ Țineți mânerul de comandă al suflantei cu mâna dreaptă, așa încât degetul mare să cuprindă mânerul de comandă.

11.2 Suflare

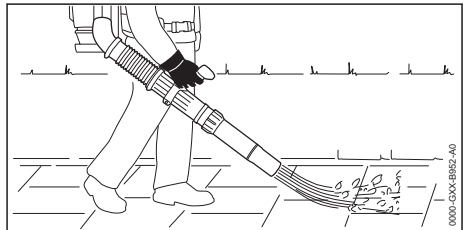

- ▶ Orientați duza către sol.
- ▶ Deplasați-l încet înainte, într-un mod controlat.

11.3 Activarea și dezactivarea blocatorului accelerației

Fiecare forță de suflare dorită este blocată continuu prin intermediul pârghiei combinate.

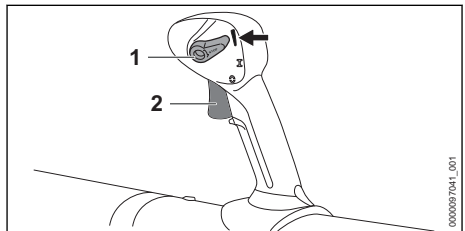

- ▶ Porniți motorul.
- ▶ Reglați forța de suflare prin intermediul manetei de acționare (2).
- ▶ Culisați pârghia combinată (1) în sus. Forța de suflare este blocată.

Pentru a dezactiva blocatorul accelerației:

Aduceți pârghia combinată (1) înapoi în poziția **I**.

11.4 Setarea regimului de iarnă

Este posibil înghețul carburatorului, dacă se lucrează la temperaturi sub + 10 °C. Trebuie setat regimul de iarnă pentru trecerea suplimentară prin carburator a aerului cald din * apropierea motorului.

INDICAȚIE

■ Este posibilă supraîncălzirea motorului, dacă se lucrează la temperaturi peste + 10 °C în regimul de iarnă *.

▶ Se setează regimul de vară ☀.

▶ Opriți motorul.

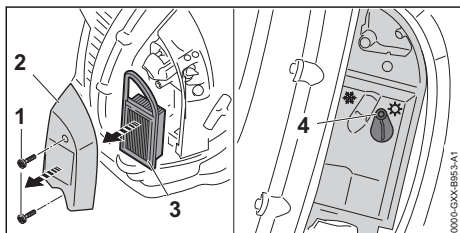

- ▶ Deșurubați șuruburile (1).
- ▶ Scoateți capacul filtrului (2) și filtrul de aer (3).
- ▶ Curățați zona din jurul filtrului de aer (3) cu o lavetă umedă sau cu o pensulă.
- ▶ Slăbiți șurubul (4).

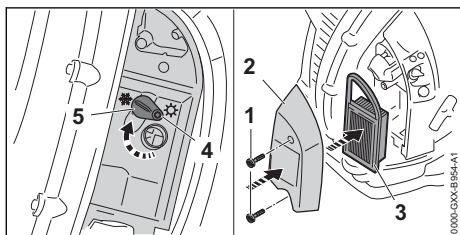

- ▶ Reglați clapeta (5) în poziția Regim de exploatare pe timp de iarnă *.
- ▶ Strângeți ferm șurubul (4).
- ▶ Introduceți filtrul de aer (3) și poziționați capacul filtrului (2).
- ▶ Înșurubați șuruburile (1) și strângeți bine.

12 După lucru

12.1 După lucru

- ▶ Opriți motorul.
- ▶ Lăsați suflanta să se răcească.
- ▶ Dacă este umedă suflanta: Lăsați suflanta să se usuce.
- ▶ Curățați suflanta.

13 Transportarea

13.1 Transportarea suflantei

▶ Opriți motorul.

Manipularea suflantei

▶ Purtați suflanta pe spate și țineți tubul suflantei de mânerul de comandă cu mâna dreaptă sau țineți-o de mâner.

Transportarea suflantei într-un autovehicul

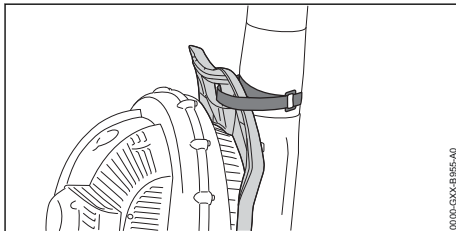

- ▶ Fixați tubul suflantei cu bandă adezivă la mânerul plăcii de spate.
- ▶ Fixați suflanta în poziție verticală, astfel încât aceasta să nu se poată răsturna și să nu se poată deplasa.

14 Stocarea

14.1 Depozitarea suflantei

▶ Opriți motorul.

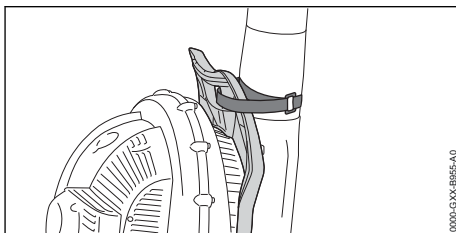

- ▶ Fixați tubul suflantei cu bandă adezivă la mânerul plăcii de spate.
- ▶ Depozitați suflanta astfel încât să fie îndeplinite următoarele condiții:
 - Suflanta este depozitată într-un loc care nu se află la îndemâna copiilor.
 - Suflanta este curată și uscată.

- ▶ Dacă suflanta se depozitează mai mult de 30 de zile:
 - ▶ Deschideți capacul rezervorului de combustibil.
 - ▶ Goliți rezervorul de combustibil.
 - ▶ Închideți rezervorul de combustibil.
 - ▶ Dacă există o pompă manuală de combustibil: Pompa manuală de combustibil se apasă de cel puțin 5 ori, înaintea pornirii motorului.
 - ▶ Porniți motorul și lăsați motocoasa să funcționeze la ralanti până la oprirea acestuia.

15 Curățare

15.1 Curățarea suflantei

- ▶ Opriți motorul.
- ▶ Lăsați suflanta să se răcească.
- ▶ Curățați suflanta cu o lavetă umedă.
- ▶ Fantele de ventilație se curăță cu o pensulă.
- ▶ Curățați grilajul de protecție cu ajutorul unei pensule sau a unei perii moi.

15.2 Curățarea bujiei

- ▶ Opriți motorul.
- ▶ Lăsați suflanta să se răcească.

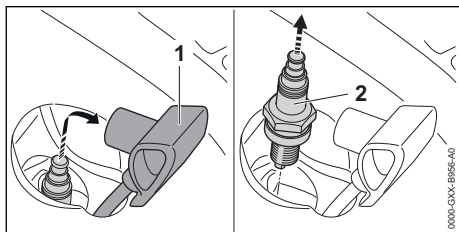

- ▶ Îndepărtați fișa bujiei (1).
- ▶ Dacă este murdară zona din jurul bujiei (2): curățați zona din jurul bujiei (2) cu o lavetă umedă.
- ▶ Deșurubați bujia (2).
- ▶ Curățați bujia (2) cu o lavetă.

18 Depanare

18.1 Remedierea defecțiunilor suflantei

Majoritatea defecțiunilor au aceleași cauze.

- ▶ Efectuați următoarele măsuri:
 - ▶ Înlocuiți filtrul de aer.
 - ▶ Curățați sau înlocuiți bujia.
 - ▶ Setati regimul de iarnă sau de vară.
 - ▶ Reglați mersul în gol.
- ▶ Dacă defecțiunea persistă: efectuați măsurile din tabelul următor.

- ▶ Dacă bujia (2) este corodată: înlocuiți bujia (2).
- ▶ Înșurubați și strângeți bujia (2).
- ▶ Apăsăți ferm fișa bujiei (1).

16 Întreținere

16.1 Intervale de întreținere

Intervalele de întreținere depind de condițiile ambientale și de lucru. STIHL recomandă următoarele intervale de întreținere:

Dacă scade randamentul sau forța de aruncare este prea mare

- ▶ Solicitați verificarea jocului supapei de către un distribuitor STIHL și, dacă este cazul, solicitați reglarea acestuia.

La fiecare 100 ore de funcționare

- ▶ Înlocuiți bujia.

La fiecare 150 ore de funcționare

- ▶ Solicitați curățarea camerei de ardere de către un distribuitor STIHL.

Lunar

- ▶ Solicitați curățarea rezervorului de combustibil de către un distribuitor STIHL.
- ▶ Solicitați curățarea capului de aspirare din rezervorul de combustibil de către un serviciu de asistență tehnică STIHL.

Anual

- ▶ Solicitați verificarea suflantei de către un serviciu de asistență tehnică STIHL.
- ▶ Solicitați înlocuirea capului de aspirare din rezervorul de combustibil de către un serviciu de asistență tehnică STIHL.

17 Reparare

17.1 Repararea suflantei

Utilizatorul nu trebuie să realizeze reparații asupra suflantei.

- ▶ Dacă suflanta este deteriorată: Nu folosiți suflanta și apelați la un distribuitor STIHL.

Defecțiunea	Cauza	Remediere
Nu este posibilă pornirea motorului.	În rezervorul de combustibil nu este suficient combustibil.	▶ Amestecați combustibilul și alimentați suflanta.
	Carburatorul este prea fierbinte.	▶ Lăsați suflanta să se răcească. ▶ Înaintea pornirii motorului: apăsați pompa manuală de combustibil de cel puțin 10 ori.
	Carburatorul este înghețat.	▶ Lăsați suflanta să se încălzească la 10 °C.
Motorul funcționează neregulat în ralanti.	Carburatorul este înghețat.	▶ Lăsați suflanta să se încălzească la 10 °C.
Motorul se oprește la mersul în gol.	Carburatorul este înghețat.	▶ Lăsați suflanta să se încălzească la 10 °C.
Motorul nu atinge turația maximă.	Cablul de accelerație nu este reglat corect.	▶ Reglați cablul de accelerație.

18.2 Reglarea cablului de accelerație

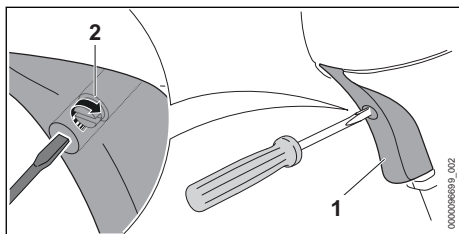

- ▶ Apăsați pârghia de accelerație (1) și mențineți-o apăsată.
- ▶ Rotiți șurubul (2) în sensul acelor de ceasornic până când simțiți rezistență.
- ▶ Rotiți din nou șurubul (2) cu jumătate de rotație în sensul acelor de ceasornic.

18.3 Reglarea mersului în gol

- ▶ Porniți motorul.
- ▶ Motorul se lasă să se încălzească cca. 1 minut cu șocuri de accelerație.

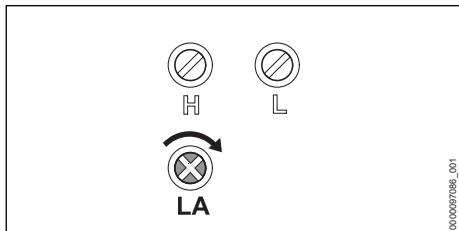

Motorul funcționează neregulat sau se oprește la mersul în gol

- ▶ Șurubul limitator al mersului în gol LA se rotește încet în sens orar până când motorul turează uniform.

18.4 Încușirea filtrului de aer

Filtrul de aer nu poate fi curățat. Dacă scade puterea motorului sau dacă este deteriorat filtrul de aer, este necesară înlocuirea filtrului de aer.

- ▶ Opiți motorul.

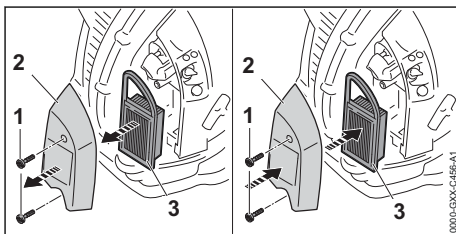

- ▶ Deșurubați șuruburile (1).
- ▶ Scoateți capacul filtrului (2).
- ▶ Curățați zona din jurul filtrului de aer (3) cu o lavetă umedă sau cu o pensulă.
- ▶ Scoateți filtrul de aer (3).
- ▶ Introduceți noul filtru de aer (3) și poziționați capacul filtrului (2).
- ▶ Înșurubați șuruburile (1) și strângeți bine.

19 Date tehnice

19.1 Suflantă STIHL BR 700

- Cilindree: 64,8 cm³
- Putere conform ISO 8893: 2,8 kW (3,8 PS) la 7200 1/min
- Turație la mers în gol conform ISO: 2500 1/min
- Bujii admise:
 - NGK CMR6H de la STIHL
 - Bosch USR 4AC de la STIHL
- Distanța dintre electrozi pentru bujie: 0,5 mm
- Forța de suflare: 35 N
- Viteza maximă a aerului: 88 m/s
- Viteză medie a aerului: 74 m/s

- Debitul maxim de aer (fără instalația suflantei): 1860 m³/h
- Debit de aer: 1550 m³/h
- Greutate fără combustibil: 10,9 kg
- Capacitatea maximă a rezervorului de combustibil: 1400 cm³ (1,4 l)

19.2 Nivelurile de zgomot și vibrații

Valoarea K pentru nivelul presiunii acustice este 2 dB(A). Valoarea K pentru nivelul de putere acustică este 2 dB(A). Valoarea K pentru valorile de vibrație este 2 m/s².

STIHL recomandă purtarea unei protecții pentru auz.

- Nivelul de presiune acustică L_{peq} măsurat conform DIN EN ISO 22868: 101 dB(A).
- Nivelul de putere sonoră L_{weq} măsurat conform DIN EN ISO 22868: 109 dB(A). Valoarea vibrațiilor ahv, eq măsurată conform DIN EN ISO 22867
 - Mâner de comandă: 2,5 m/s².

Informații referitoare la conformitatea cu Directiva pentru vibrații 2002/44/CE sunt disponibile la www.stihl.com/vib.

19.3 REACH

REACH este Regulamentul european referitor la înregistrarea, evaluarea și autorizarea substanțelor chimice.

Informații referitoare la conformarea Regulamentului REACH sunt date la www.stihl.com/reach.

19.4 Valoarea de emisie a gazelor reziduale

Valoarea CO₂ măsurată în procesul de certificare a tipului UE este indicată pe site-ul www.stihl.com/co2, în datele tehnice specifice produsului.

Valoarea CO₂ măsurată a fost determinată pe un motor reprezentativ, conform unui procedeu de verificare normat, și nu reprezintă o garanție expresă sau implicită a puterii unui anumit motor.

Prin utilizarea conform destinației și întreținerea descrise în aceste instrucțiuni de utilizare sunt îndeplinite cerințele în vigoare privind emisiile de gaze reziduale. În caz de modificări asupra motorului se pierde permisul de funcționare.

20 Piese de schimb și accesorii

20.1 Piese de schimb și accesorii

STIHL Aceste simboluri identifică piesele de schimb originale STIHL și accesoriiile originale STIHL.

STIHL recomandă folosirea pieselor de schimb originale STIHL și a accesoriiilor originale STIHL.

Piesele de schimb și accesoriiile altor producători nu pot fi evaluate de STIHL referitor la fiabilitate, siguranță și potrivire în pofida monitorizării continue a pieței, iar STIHL nu poate recomanda utilizarea acestora.

Piesele de schimb și accesoriiile originale STIHL se pot procura de la un distribuitor STIHL.

21 Eliminare

21.1 Eliminarea ca deșeu a suflantei

Informațiile referitoare la eliminare pot fi obținute din partea administrației locale sau din partea unui distribuitor STIHL.

O eliminare necorespunzătoare poate dăuna sănătății și mediului.

- ▶ Produsele STIHL și ambalajul acestora trebuie livrate pentru reciclare la un centru de colectare adecvat, conform prevederilor locale.
- ▶ Nu eliminați împreună cu gunoiul menajer.

22 Declarație de conformitate EU

22.1 Suflantă STIHL BR 700

ANDREAS STIHL AG & Co. KG
Badstraße 115
D-71336 Waiblingen

Germania

declară cu propria răspundere, că

- Tip: Suflantă
- Marca: STIHL
- Tip: BR 700
- Identificator de serie: 4282

este conform cu cerințele Directivelor relevante 2011/65/UE, 2006/42/CE, 2014/30/UE și 2000/14/CE și a fost creat și produs în conformitate cu versiunile diverselor standarde aplicabile la respectivele date de producție: EN ISO 12100, EN 15503, EN 55012, EN 61000-6-1.

Nivelurile măsurate și garantate ale puterii sunetului au fost stabilite pe baza Directivei 2000/14/CE, Anexa V.

- Nivelul măsurat al puterii sunetului: 107 dB(A)
- Nivelul garantat al puterii sunetului: 109 dB(A)

Documentele tehnice sunt păstrate de Departamentul de autorizare produse al ANDREAS STIHL AG & Co. KG.

Anul de producție, țara producătoare și seria mașinii sunt specificate pe suflantă.

Waiblingen, 15.07.2021

ANDREAS STIHL AG & Co. KG



reprezentat de

Dr. Jürgen Hoffmann, șef de departament pentru aprobarea produselor, regulamentele privind produsele

Noise Emission in the Environment by Equipment for use Outdoors Regulations 2001, Schedule 8.

- Nivelul măsurat al puterii sunetului: 107 dB(A)
- Nivelul garantat al puterii sunetului: 109 dB(A)

Documentele tehnice sunt păstrate de ANDREAS STIHL AG & Co. KG.

Anul de producție, țara producătoare și seria mașinii sunt specificate pe suflantă.

Waiblingen, 15.07.2021

ANDREAS STIHL AG & Co. KG



reprezentat de

Dr. Jürgen Hoffmann, șef de departament pentru aprobarea produselor, regulamentele privind produsele

23 Declarația de conformitate UKCA

23.1 Suflantă STIHL BR 700

**UK
CA**

ANDREAS STIHL AG & Co. KG
Badstraße 115
D-71336 Waiblingen
Germania

declară cu propria răspundere, că

- Tip: Suflantă
- Marca: STIHL
- Tip: BR 700
- Identificator de serie: 4282

este conform cu cerințele Regulamentelor UK The Restriction of the Use of Certain Hazardous Substances in Electrical and Electronic Equipment Regulations 2012, Supply of Machinery (Safety) Regulations 2008, Electromagnetic Compatibility Regulations 2016 și Noise Emission in the Environment by Equipment for use Outdoors Regulations 2001 relevante și a fost creat și produs în conformitate cu versiunile următoarelor standarde aplicabile la respectivele date de producție: EN ISO 12100, EN 15503, EN 55012, EN 61000-6-1.

Nivelurile măsurate și garantate ale puterii sunetului au fost stabilite pe baza Regulamentului UK

www.stihl.com



0458-459-5521-D



0458-459-5521-D