

Valrom Industrie SRL

Bd. Preciziei nr. 28, sector 6,
cod 062204, București
Tel: + 4 021 317 38 00;
Fax: + 4 021 317 38 10;
www.valrom.ro; office@valrom.ro

REG COM J40/4810/1996
CIF RO8529679
Capital social: 6.706.000 lei

FISA TEHNICA

CAMIN <WaterKIT> ECO D550 H=1100 CU CAPAC SI IZOLATIE

1. Domeniu de utilizare

- Caminul pentru apometru este destinat protejarii apometrului si instalatiilor conexe, pentru bransamente individuale.
- Se monteaza ingropat, in zone in care adancimea de inghet este mai mica sau egala cu 0,8 m.
- Amplasarea caminului de apometru se face numai in zone verzi (fara trafic stradal sau pietonal).



2. Caracteristici tehnice si dimensiuni

- Caminul este realizat in conformitate cu Standard de Firma: STF 9/2005.
- Material: corp si capac polietilena cu izolatia suplimentara din PEE 15 mm.
- Culoare: negru.
- Procedul de fabricatie: formare rotatională "rotomoulding".
- Perete compact- monostrat din polietilena, la care se adauga suplimentar un strat de izolatia.
- Rigidizarea mecanica este asigurata de geometria peretului ranforsata cu nervuri orizontale si verticale.
- Componente:
 - capac din polietilena (1)
 - corp camin (2)
 - garnitura de etansare (3)
 - folie de izolatia PEE 15mm grosime (4)

➤ Dimensiuni in [mm]:

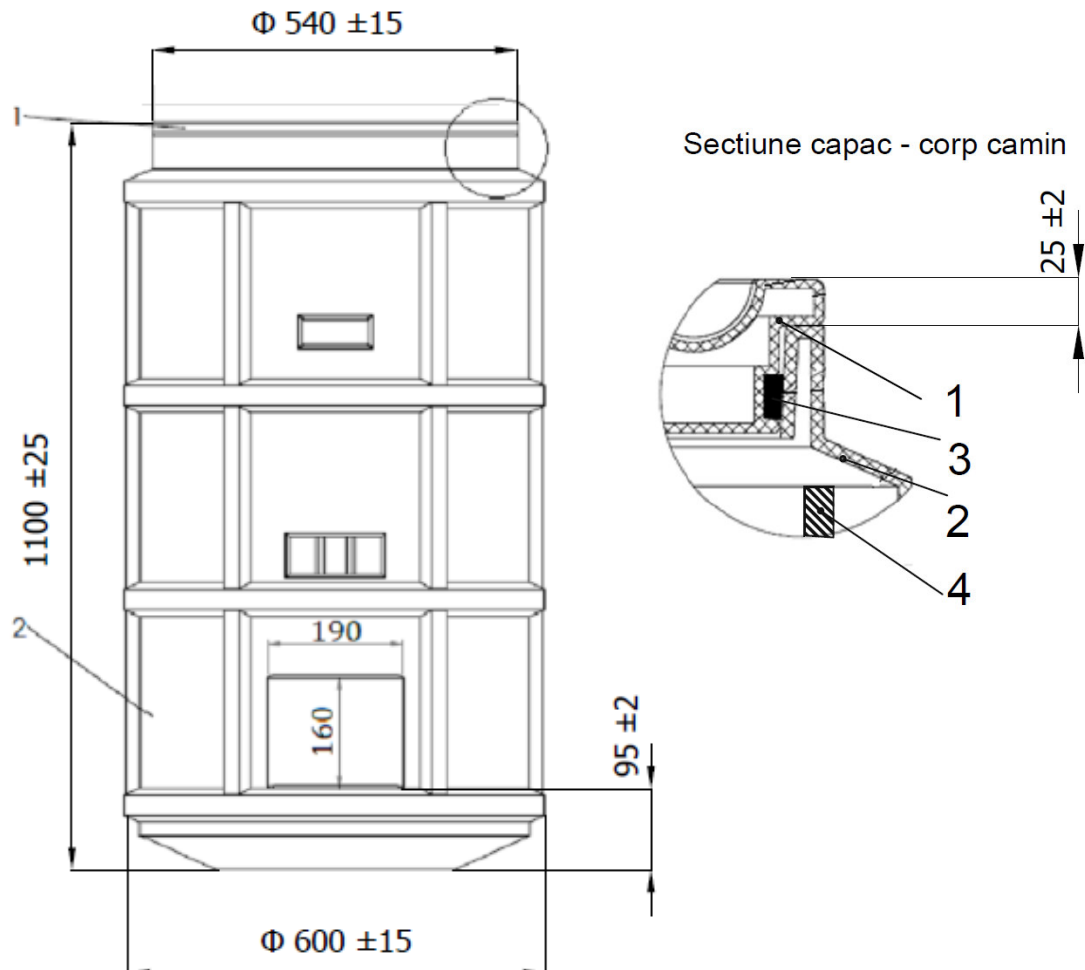

Diametrul nominal	Diametrul nervura	Diametrul acces	Inaltime totala	Masa	Cod articol
[mm]	[mm]	[mm]	[mm]	[kg]	
550	600 ± 15	500 ± 15	1100 ± 25	≈ 15	47701551299

3. Marcare, ambalare, manipulare, transport si depozitare

- Fiecare camin este marcat prin stantare, cu luna si anul de productie. Pe autocolant sunt tiparite numele producatorului si instructiunile de montaj.
- Caminul se livreaza neambalat.
- Pentru manipulare, in peretii laterali, sunt prevazute manere tip buzunar.
- Se va evita stivuirea caminelor unul peste altul sau asezarea de greutati peste acestea, deoarece poate duce la deformari care pot prejudicia conformitatea produsului.
- Se va evita depozitarea caminelor in spatii deschise fara capac deoarece apa meteorica stocata poate compromite izolatia.

Valrom Industrie SRL

Bd. Preciziei nr. 28, sector 6,
cod 062204, București
Tel: + 4 021 317 38 00;
Fax: + 4 021 317 38 10;
www.valrom.ro; office@valrom.ro
REG COM J40/4810/1996
CIF RO8529679
Capital social: 6.706.000 lei

- Transportul se va face cu mijloace specifice. Pe timpul transportului caminul se asigura pentru prevenirea rasturnarilor, rostogolirilor, lovirelor datorate deplasarii.
- In timpul operatiilor de incarcare/descarcare este interzisa trantirea si/sau lovirea cu corpuri contondente sau ascutite care pot prejudicia produsul si deteriora montajul.

4. Garantie, durata de utilizare, conformitate

- Garantia este de 24 de luni de la data facturii. Garantia acopera defectele de fabricatie si nu acopera defectele datorate manipularii, depozitarii sau montajului defectuos.
- Durata estimata de utilizare este de 50 ani.
- Produsul este avizat de catre Consiliul Tehnic Permanent pentru Constructii, detine Aviz si Agreement tehnic, disponibile pe site: www.valrom.ro.

5. Punere in opera

- Verificare preliminara montajului: caminul trebuie sa aiba suprafata fara defecte vizibile cu ochiul liber sau deformatii care ar putea avea efecte asupra functionalitatii (incluziuni, zgarieturi, fisuri sau straturi care se desprind).
- Amplasarea caminului de apometru se va face intotdeauna in spatiul verde. Caminul NU a fost proiectat sa reziste la sarcini din trafic.
- Daca nivelul maxim al panzei de apa freatica depaseste limita inferioara a caminului, se impune turnarea unei placi de beton de minim 10 cm grosime si betonarea partiala sau totala a caminului în functie de nivelul apei freatice (10-20cm peste nivelul maxim). In cazul betonarii se vor proteja peretii caminului, fie utilizand rigle din lemn pe diametre perpendiculare fie prin umplerea cu apa a caminului. Betonarea se va face in straturi succesive de aprox. 30 cm.

➤ Etape:

a) Executarea orificiilor de trecere a tevilor de bransament se face in zonele plate de la baza caminului, diametral opuse in 2 etape:

- prin peretii caminului din polietilena cu ajutorul unei carote corespunzatoare. Pe acestea se monteaza garniturile de etansare potrivite in functie de dimensiunea bransamentului.

Dimensiune teava PEHD bransament [mm]	Dimensiune carota [mm]	Garnituri etansare [mm x mm]
DN 20	Ø 32	Ø 32x20
DN 25	Ø 40	Ø 40x25

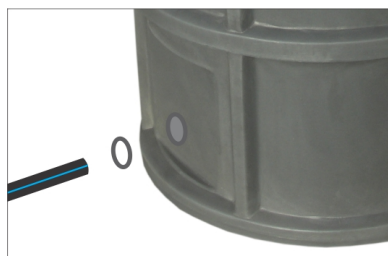

Zona de pozitionare a gaurilor de racordare

Valrom Industrie SRL

Bd. Preciziei nr. 28, sector 6,
cod 062204, București
Tel: + 4 021 317 38 00;
Fax: + 4 021 317 38 10;
www.valrom.ro; office@valrom.ro

REG COM J40/4810/1996
CIF RO8529679
Capital social: 6.706.000 lei

- orificile din izolatia care se vor practica cu foarfeca/cutter.

➤ Se executa instalatia interioara conform proiectului.

b) Se sapa groapa de instalare cu dimensiuni corespunzatoare in asa fel incat sa existe un spatiu de minim 30-40 cm perimetral caminului, spatiu corelat cu mijloacele de compactare care se vor folosi ulterior si dimensiunile acestora. Adancimea gropii se stabileste astfel incat nivelul capacului la finalizarea montajului sa fie imediat deasupra nivelului solului (circa 10mm) si tinand cont de stratul suport adoptat (a se vedea c). Fundul gropii trebuie sa fie orizontal si plan.

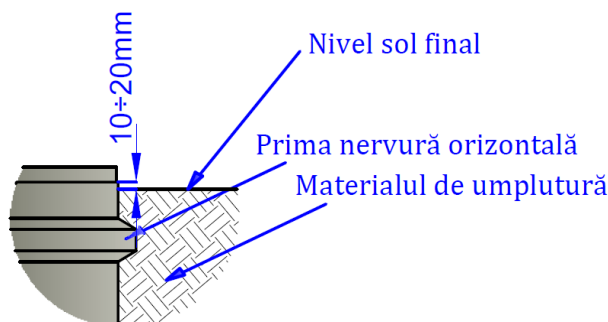

c) In soluri stabile se aterne pe fundul gropii un pat de nisip de minim 15cm care se niveleaza. In soluri argiloase se toarna o placa din beton de minim 10cm grosime, dimensionata conform aplicatiei (studiului geotehnic).

d) Se aseaza caminul pe stratul anterior definit. Se asigura ca acesta este intr-o pozitie orizontala stabila.

e) Se fac racordurile la instalatia de apa. Tevile de bransament, $\varnothing 20$ sau $\varnothing 25$ se trec prin garniturile de etansare corespunzatoare $\varnothing 32 \times 20$ sau $\varnothing 40 \times 25$ de la exterior spre interior.

f) Se umple spatiul dintre camin si peretii gropii cu straturi de cca 25-30 cm material de umplutura. Fiecare strat trebuie compactat cu atentie, până la atingerea indicelui Proctor adecvat, astfel încât să umple tot spațiul din jurul căminului. Materialul de umplutură, pentru montaj in sol stabil, este, fie pământ compactabil fără pietre, moloz sau alte particule proeminente care pot zgâria pereții căminului, fie nisip si pietris cu o granulație de 4/16 mm (conform DIN 4226, partea întâi). Gradul Proctor minim de compactare este 95%.

O atentie deosebita se va acorda zonelor tevilor de bransament. Aici materialul de umplutura va fi nisip in straturi de 15 cm deasupra si dedesubtul tevilor.

ATENȚIONARE! Pentru aplicatii speciale, de exemplu soluri argiloase, materialul de umplutura trebuie sa fie nisip stabilizat, iar caminul este sustinut de placa din beton (cf. pct. c)! Pentru astfel de aplicatii, cele cu panza freatica sau alte cazuri particulare, contactati producatorul!

g) Pe toata durata realizarii umpluturii se recomanda acoperirea caminului, pentru a evita patrunderile de material.

h) Executia gropii de instalare si montarea caminului se fac cu respectarea normelor de protectie a muncii in vigoare.



ROMÂNIA

MINISTERUL DEZVOLTĂRII, LUCRĂRILOR PUBLICE ȘI ADMINISTRAȚIEI

CONSILIUL TEHNIC PERMANENT PENTRU CONSTRUCȚII

AVIZ TEHNIC

În baza procesului verbal nr. 8-101531 din data de 24 august 2021 al Comisiei tehnice de specialitate nr. 2 pentru avizarea agrementelor tehnice în construcții:

CONSILIUL TEHNIC PERMANENT PENTRU CONSTRUCȚII

AVIZEAZĂ FAVORABIL :

agrementul tehnic nr. 017-05/3491-2021, elaborat de **INSTITUTUL EUROPEAN PENTRU ȘTIINȚE TERMICE BUCUREȘTI**, pentru Tevi și fittinguri din PEID pentru instalații de alimentare cu apă rece și canalizare, al cărui producător este SC VALROM INDUSTRIE SRL, sector 6, București.

Prezentul **AVIZ TEHNIC** este valabil până la data de 24 aug. 2023 și se poate prelungi în situația în care titularul face dovada menținerii aptitudinii de utilizare a obiectului agrementului tehnic, potrivit prevederilor referitoare la „condiții” din agrementul tehnic.

Agrementul tehnic este valabil până la data de 24 aug. 2024, pentru titular, producător și distribuitorii din anexa la agrementul tehnic.

PREȘEDINTE AL CONSILIULUI TEHNIC PERMANENT PENTRU CONSTRUCȚII

SECRETAR DE STAT

Marin TOLE

MINISTERUL DEZVOLTĂRII, LUCRĂRILOR PUBLICE ȘI ADMINISTRATIEI

CONSILIUL TEHNIC PERMANENT PENTRU CONSTRUCȚII



Agreement Tehnic

017-05/3491-2021

ȚEVI ȘI FITINGURI DIN PEID PENTRU INSTALAȚII DE ALIMENTARE CU APĂ RECE ȘI CANALIZARE

**HDPE PIPES FOR SEWAGE AND COLD WATER SUPPLY SYSTEMS
TUYAUX ET RACCORDS HDPE POUR INSTALLATIONS D'ALIMENTATION EN
EAU FROIDE ET D'ÉGOUT**

**HDPE ROHRE FÜR DRANAGE, KANALIZATIONETZE UND WASSERNETZE
Cod categorie 28 și 29**

PRODUCĂTOR:

SC VALROM INDUSTRIE SRL

Bd. Preciziei, nr. 28, sector 6, București, ROMANIA

tel: +4021.317.38.00, fax.: 0372899445

TITULAR AGREMENT TEHNIC :

S.C. VALROM INDUSTRIE S.R.L.

Blv. Preciziei nr. 28, sector 6, București, ROMANIA

tel: +4021.317.38.00, fax.: 0372899445

ELABORATOR AGREMENT TEHNIC

INSTITUTUL EUROPEAN PENTRU ȘTIINTE TERMICE BUCUREȘTI

B-dul Pache Protopopescu nr. 66, sector 2, București; tel/fax: 021.252.11.57

GRUPA SPECIALIZATĂ NR. 05

PRODUSE, PROCEDEE ȘI ECHIPAMENTE PENTRU INSTALAȚII AFERENTE CONSTRUCȚIILOR

Prezentul agreement tehnic este valabil până la data de 24.08.2024 numai însoțit de certificatul de calitate al Consiliului Tehnic Permanent pentru Construcții și nu ține loc de certificatul de calitate.



CONSILIUL TEHNIC PERMANENT PENTRU CONSTRUCȚII

Grupa specializată nr. 05 „Produse, procedee și echipamente pentru instalațiile de încălziri, climatizări, ventilații, sanitare, gaze, electrice, aferente construcțiilor” din cadrul Institutului European pentru Științe Termice din București, analizând documentația de solicitare de agrement tehnic prezentată de S.C. VALROM INDUSTRIE S.R.L. din București și înregistrată cu nr. 210508 din data de 26.05.2021, referitoare la produsele „**Țevi și fittinguri din PEID pentru instalații de alimentare cu apă rece și canalizare**” realizate de S.C. VALROM INDUSTRIE S.R.L. din București elaborează prezentul **Agrement Tehnic nr. 017-05/3491-2021**, în conformitate cu NP 133-2013 “Normativ privind proiectarea, execuția și exploatarea sistemelor de alimentare cu apă și canalizare a localităților”, I.9/2015 “Normativ privind proiectarea, execuția și exploatarea instalațiilor sanitare aferente clădirilor”, NP 084/2003 “Normativ pentru proiectarea, executarea și exploatarea instalațiilor sanitare și a sistemelor de alimentare cu apă și canalizare conducte din materiale plastice”, și rapoartele de încercări emise de laboratorul INSIST - Universitatea Tehnică de Construcții București, România, toate valabile la data elaborării prezentului agrement tehnic

1. Definirea succintă

1.1 Descrierea succintă

Țevile și fittingurile din polietilenă de înaltă densitate (tip PE80, PE100 și PE100RC), realizate la firma SC VALROM INDUSTRIE SRL, sunt utilizate în rețelele îngropate de alimentare cu apă (inclusiv apă potabilă), de stingerea incendiilor (alimentarea hidranților exteriori), apă conventional curată (irigații), de canalizare și drenaj.

Țevile sunt fabricate prin procedeul de extrudare sau coextrudare, iar fittingurile prin procedeul de injecție, prelucrare mecanică a semifabricatelor și prin sudură cap la cap a segmentelor de teava.

1) Țevile din PEID pentru alimentare cu apă și canalizare sunt fabricate în variantele constructive:

- tevi monostrat;
- tevi multistrat;
- tevi cu strat protector exfoliabil din PP, tip PRO.

Țevile din PEID monostrat sunt produse din material PE80, PE100 și PE100 RC și au următoarele caracteristici:

- diametru exterior între 16 ÷ 1200 mm;
- grosimi de perete conform SDR 5; 6; 7.4; 9; 11; 13.6; 17; 17.6; 21; 22; 26;

27.6; 33; 41; 51.

Țevile monostrat au culoarea neagră, cu dungi coextrudate longitudinale, colorate, în funcție de utilizare, albastru pentru apă potabilă, verde pentru irigații, maro pentru canalizare, roșu pentru rețele antiincendiu.

Țevile monostrat pot fi colorate în masă (în totalitate), culoarea este aleasă în funcție de domeniul de utilizare.



Țevi monostrat pentru alimentare cu apă

Țevile din PEID multistrat sunt de tipul:

- **dublustrat**, produse din material PE100 și/sau PE100 RC, cu două straturi și au următoarele caracteristici:

- diametru exterior între 20 ÷ 1.200 mm;
- grosimi de perete conform SDR 7.4 ÷ 41 (la cerere se produc și cu alte SDR-uri).

Stratul interior are culoare neagră, iar cel exterior este colorat în funcție de utilizare

(albastru pentru apă potabilă, verde pentru irigații, maro pentru canalizare, roșu pentru rețele antiincendiu).



Țeava dublustrat pentru alimentare cu apă

- **triplustrat**, produse din material PE100 și/sau PE100RC, cu trei straturi și au următoarele caracteristici:

- diametru exterior între **20 ÷ 630 mm**;
- grosimi de perete conform **SDR7.4 ÷ 41**. (la cerere se produc și cu alte SDR-uri).

Stratul din mijloc este din PE100 sau PE100RC și are culoare neagră. Stratul interior și stratul exterior sunt din PE100RC și sunt colorate. Culoarea stratului exterior este în funcție de domeniul de utilizare.

Țevile din PEID cu strat protector exfoliabil din PP, tip PRO, sunt țevi din polietilenă de înaltă densitate, PE100 sau PE100RC, protejate la exterior de un strat protector din polipropilenă PP aditivată.

Țevile „PRO”, sunt realizate prin extrudare la dimensiuni standardizate, iar stratul exterior de protecție, din polipropilenă (PP) aditivată, se adaugă prin coextrudare.

Stratul exterior are rolul de a proteja țeava din PE100 sau PE100RC la solicitările mecanice din timpul transportului și împotriva radiației UV. Totodată, stratul protector previne contaminarea sau murdărirea.

Țevile tip „PRO” au diametrul exterior de 20 ÷ 630mm și grosimea corespunzătoare la SDR 7.4 ÷ 41 (dimensiunile nu includ grosimea stratului protector din PP).

Stratul interior al țevelor „PRO” este de culoare neagră, iar stratul de protecție din PP are culoarea în funcție de tipul instalației în care se montează, și anume:

- țevi pentru rețele de alimentare cu apă (WaterPRO), la care stratul protector este de culoare albastră;

- țevi pentru rețele de irigații (AgriPRO), la care stratul protector este de culoare verde;

- țevi pentru rețele de canalizare (KompactPRO), la care stratul protector este de culoare maro.

- țevi pentru rețele de incendiu pentru hidranți exteriori (FirePRO), la care stratul protector este de culoare roșie.

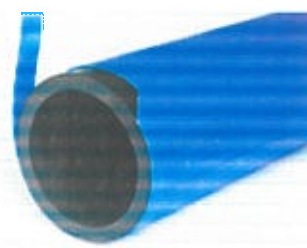

Țeava din PEID cu strat protector din PP, tip PRO, pentru alimentare cu apă

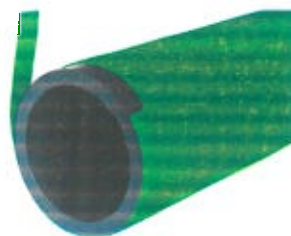

Țeava din PEID cu strat protector din PP, tip PRO, pentru irigații

Pentru identificarea traseului țevii se produc țevi „PRO” cu inserție de fir/banda metalic(a) sub stratul protector.

La cerere, stratul interior din PEID al țevelor „PRO” se poate realiza de culoare: albastră, verde, maro, roșie, alegerea culorii se face în funcție de tipul instalației.

La cerere, stratul protector din PP se poate face din altă culoare decât cele enumerate, cu respectarea reglementărilor naționale.

La executarea rețelelor, stratul de protecție se îndepărtează pe lungimea necesară pentru realizarea îmbinărilor cu țevi sau fittinguri din PEID.

Pentru canalizarea cu vacuum se folosesc doar țevi cu **SDR ≤ 26**.

2) Țevile din PEİD pentru drenare sunt țevi pentru canalizare, cu perforarea ulterioară a peretelui țevii, pentru drenarea apelor din sol. Perforarea peretelui țevii se realizează sub formă de fante, de tip lamelar sau orificii executate pe întreaga circumferință a țevii (**360°**) sau pe o parte din circumferința țevii, la **270°, 180°** sau **90°**.

La cerere se pot realiza și alte dispuneri.

Suprafața perforată se realizează în funcție de debitul de apă care trebuie drenat; fantele au deschideri, în general, de **0,3 ÷ 15 mm**, iar numărul de fante pe metru liniar fiind variabil.

Țevile pentru drenarea apei din sol pot fi montate orizontal sau vertical, și au următoarele caracteristici:

- diametru exterior **40 ÷ 1200 mm**;
- grosimi de perete conform **SDR 5÷ 51**.



Teava cu fante pentru drenaj

Țevile din PEİD sunt utilizate în sisteme în care presiunea de utilizare este

- între 3,2bar (SDR51) ÷ 40bar (SDR5) pentru material PE100/PE100RC;
- între 2,5bar (SR51) ÷ 32 bar (SDR5), pentru material PE80, la temperatura de referință de 20°C și coeficient de siguranță C=1,25:

în cazul folosirii, continue, la temperaturi superioare se aplică coeficientul de reducere a presiunii

conform tabelului:

Temperatura, [°C]	Coeficient de reducere a presiunii
< 20	1,0
30	0,87
40	0,74

La cerere, Valrom Industrie produce țevi cu diametrul exterior și/sau grosimea de perete nestandardizate, conform cerințelor din proiect.

3) Fitingurile din polietilena de înaltă densitate fabricate de S.C. VALROM INDUSTRIE S.R.L. sunt următoarele:

- electrofitinguri;
- fittinguri pentru îmbinare, prin sudură cap la cap (prin termofuziune) sau cu electrofitinguri;
- fittinguri pentru canalizări vacuumate.

A) Electrofitingurile sunt realizate prin procedeul injecție și au înglobată o rezistență electrică prin care se realizează sudura. Electrofitingurile sunt fabricate cu grosimi de perete conform **SDR 11** și **SDR 17**, în următoarele variante:

- mufă, cu diametru exterior între **20 ÷ 225 mm**;
- cot (la **45°** și **90°**), cu diametru exterior între **20 ÷ 225 mm**;
- dop, cu diametru exterior între **20 ÷ 225 mm**;
- reducție, cu diametru exterior între **25/20÷ 225/200 mm**;
- teu egal, cu diametru exterior între **20 ÷ 225 mm**;
- teu redus, cu diametru exterior între **25/20 ÷ 225/200 mm**.

Electrofitingurile sunt utilizate în instalații cu presiunea de 16 bar pentru SDR11, respectiv 10 bar pentru SDR17.



Mufă pentru electrofuziune

B). Fitingurile pentru îmbinare, prin sudură cap la cap (prin termofuziune) sau cu electrofitinguri sunt fabricate în următoarele trei variante constructive:

B1). Fitinguri obținute prin prelucrare mecanică (strunjire) din semifabricate obținute prin injecție sau extrudare

Fitingurile obținute prin prelucrare mecanică sunt fabricate cu grosimi de perete conform SDR 5+51, în următoarele variante:

- reducții, cu diametru exterior între **50x40mm ÷ 355x315 mm**;
- adaptor de flanșă, cu diametru exterior între **50 ÷ 315 mm**;
- piese de trecere de la un SDR la altul, cu diametru exterior între **90 ÷ 1200mm**.

Fitingurile injectate sunt utilizate în instalații cu presiuni de max. 40 bar (funcție de SDR și materia primă utilizată la fabricare).



Reducție din PEHD

B2). Fitinguri din segmente de țevă sudate

Fitingurile din segmente de țevă sudate sunt fabricate cu grosimi de perete conform SDR 5+51, în următoarele variante:

- caturi, cu unghiuri de 10° până la 90°, cu diametru exterior între 90mm ÷ 630 mm;
- teuri egale și teuri reduse, cruci, ramificații egale și reduse la diverse unghiuri, cu diametru exterior între **75÷ 630mm**.

Fitingurile din segmente de țevă sudate sunt utilizate în instalații cu presiuni

AT 017-05/3491-2021

de maxim 100% din valoarea presiunii de utilizare a țevilor din care au fost realizate (valoarea presiunii variază în funcție de tipul fittingului realizat, de domeniu de utilizare, de materie primă și de SDR).



Cot din segmente sudate din PEHD

B3). Fitingurile injectate sunt fabricate cu grosimi de perete conform SDR 11 și SDR 17, în următoarele variante:

- cot (la 45° și 90°), cu diametru exterior între **20 ÷ 225 mm**;
- teu egal, cu diametru exterior între **20 ÷ 225 mm**;
- teu redus, cu diametru exterior între **25/20÷ 225/200 mm**;
- dop, cu diametru exterior între **20 ÷ 225 mm**;
- reducție, cu diametru exterior între **25/20÷ 355/315 mm**;
- adaptor de flanșă, cu diametru exterior între **50 ÷ 315 mm**.

Fitingurile injectate sunt utilizate în instalații cu presiuni de 16 bar pentru SDR11 și 10 bar pentru SDR17.



Dop injectat

C). Fitinguri pentru canalizări vacuumate

Fitingurile pentru canalizări vacuumate sunt fabricate cu grosimi de perete conform SDR 11+17, în următoarele

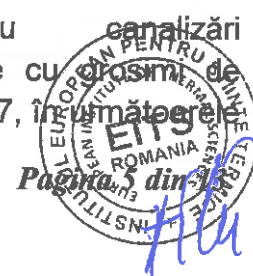

variante:

- lifturi: se utilizează pentru realizarea profilului în dinți de ferăstrău specific sistemului, cu diametru exterior **90÷200mm**;

- coturi la 30°, 45° și 60°, cu diametru exterior **90mm, 110mm și 125mm**;

- ramificații (piese y), cu diametru exterior (Dxd) între **110x90mm ÷ 200x160 mm**.



Lift

În baza solicitărilor venite de la clienți, Valrom Industrie produce fittinguri speciale

și ansambluri de piese conform specificațiilor din proiect.

1.2 Identificarea produselor

Tevele din polietilena de înaltă densitate de tip PE 80, PE 100 și PE100 RC, realizate de firma SC VALROM INDUSTRIE SRL București sunt, marcate la fabricație, din metru în metru, pe marcaje indicându-se:

- nume producător;
- materialul țevii;
- caracteristicile tevei (diametrul, SDR grosime perete, norma de produs);
- domeniul de utilizare și presiunea;
- date pentru trasabilitate.

Pentru identificare, țevile din polietilenă de înaltă densitate pentru alimentare cu apă sunt de culoare neagră cu generatoare de culoare albastră, sau total de culoare albastră.

Fitingurile sunt marcate cu: sigla Valrom, material, diametru exterior, denumirea produsului (cot, reducere etc.) domeniul de utilizare și informații pentru trasabilitate.

2. Acordul tehnic

2.1. Domenii de utilizare acceptate în construcții

Tevele și fittingurile din polietilenă de înaltă densitate de tip PE 80, PE 100, PE100 RC, realizate de firma SC VALROM INDUSTRIE SRL din București se pot utiliza la realizarea branșamentelor, rețelelor de alimentare cu apă rece (inclusiv potabilă), de stingerea incendiilor (la alimentarea hidranților exteriori), pentru irigații, canalizare (refulare) și rețele de drenaj, îngropate în pământ.

Tevele tip „PRO” din PE100, PE100RC și tevele din PE100 RC se utilizează și în rețele pozate:

- în șanț deschis, fără pat de nisip;
- cu tehnologii de montare fără șanț (foraj dirijat cu pozare de conducte, subtraversări, relining etc, în sol sau prin țevi preexistente de metal, beton, etc).

Pentru utilizarea preconizată în contact cu apă potabilă țevile și fittingurile din PEID dețin avizele sanitare nr. 11CRSPB/15.09.2017 (tevi din PE100RC de culoare neagră - WaterPRO), nr. 12CRSPB/15.09.2017 (tevi din PE100 de culoare neagră - WaterPRO și tevi și fittinguri din PE100 de culoare neagră - WaterKIT), nr. 13CRSPB/ 15.09.2017 (tevi din PE80 de culoare neagră - WaterKIT), nr. 16CRSPB/12.12.2019 (tevi PE100 de culoare albastră - WaterKIT / Water PRO) și nr. 17CRSPB/12.12.2019 (tevi PE100RC de culoare albastră - WaterKIT / Water PRO) eliberate în conformitate cu reglementările emise de Centrul Regional de Sănătate Publică București.

2.2. Aprecieri asupra produsului

2.2.1. Aptitudinea de exploatare în construcții

Caracteristicile fizico-mecanice ale tevelor si fittingurilor din PEID pentru instalatiile de alimentare cu apa rece si canalizare au fost verificate prin încercări de laboratorului de încercări INSIST - UTCB si corespund domeniului de utilizare, prescripțiilor tehnice românești precum și cerințelor enumerate în cadrul art. 5 al Legii nr. 10/95, cu completările si modificările ulterioare, referitoare la calitatea în construcții.

***Rezistență mecanică și stabilitate**

Tevile si fittingurile PEID pentru instalatiile de alimentare cu apa rece si canalizare fabricate de S.C. VALROM INDUSTRIE S.R.L. se executa cu masini specializate, cu sisteme automatizate si isi pastreaza caracteristicile dimensionale si functionale la actiunea solului si a socurilor exterioare, asigurand instalatiilor in care sunt montate o buna functionare pe intreaga durata de utilizare. Produsele nu necesita protectii impotriva coroziunii.

Partile componente ale produsului cat si montajul acestuia asigura o rezistenta si stabilitate corespunzatoare specificatiei tehnice.

Calitatile de rezistenta si stabilitate rezulta si din durata de viata a produsului declarata de producator.

***Securitate la incendiu**

Pentru teville si fittingurile din PEID pentru instalatiile de alimentare cu apa rece si canalizare nu au fost efectuate verificari specifice pentru determinarea comportării la foc.

***Igienă, sănătate și mediu inconjurator**

Materialele produselor nu conțin substante cancerigene sau cu potential toxic dăunătoare sănătății oamenilor sau integrității mediului înconjurător, ele corespunzând integral condițiilor impuse prin Legea nr. 319/2006 privind securitatea și sănătatea în muncă și Legea nr. 265/2006 privind protecția mediului, Ordinul

AT 017-05/3491-2021

119 din 2014 privind mediul de viață al populației cu modificările și completările ulterioare, Legea 211/2011, republicată în MO nr. 220/2014, privind regimul deșeurilor, Legea nr. 346 din 2002 privind asigurarea pentru accidente de muncă și boli profesionale, HG 856/2002 privind evidenta gestiunii deșeurilor, Ordinul nr. 275/2012 al Ministrului Sănătății privind aprobarea Procedurii de reglementare sanitară pentru punerea pe piață a produselor, materialelor, substanțelor chimice/amestecurilor și echipamentelor utilizate în contact cu apa potabilă, cu modificările și completările ulterioare.

***Siguranța si accesibilitate în exploatare**

Siguranța în exploatare a tevelor si fittingurilor din PEID pentru instalatiile de alimentare cu apa rece si canalizare este îndeplinită prin măsurile constructive inițiale ale acestora. Produsele nu necesita protectii impotriva coroziunii. Daca se respecta indeplinirea tuturor conditiilor de montaj impuse de producator si normativele romanesti in vigoare se apreciaza o buna siguranta in functionare.

***Protecția împotriva zgomotului**

In cazul tevelor si fittingurilor din PEID pentru instalatiile de alimentare cu apa rece si canalizare aceasta cerinta nu se aplica.

***Economie de energie și izolare termică**

Tevile si fittingurile din PEID pentru instalatiile de alimentare cu apa rece si canalizare nu implica protectia termică si hidrofuga. Datorita rugozitatii reduse a suprafetei interioare a tevelor si fittingurilor din PEID, pierderile de sarcina la transportul apei sunt mai mici si implicit si cheltuielile pentru pomparea apei.

***Utilizare sustenabila a resurselor naturale**

Produsele dupa încheierea ciclului de viata sunt reciclate. Se va aplica conform legii 10/1995 privind calitatea în construcții, cu modificările și completările ulterioare.



2.2.2. Durabilitatea și întreținerea produsului

Calitățile materialelor utilizate și controlul fabricației, efectuat în scopul menținerii constante a calității, permit realizarea unor produse cu o durabilitate ridicată.

Durata de utilizare, precizată de producător, este de minim **50 de ani**, în condiții normale de exploatare.

Producătorul acordă o garanție de **10 ani** pentru tevil tip PRO, **5 ani** pentru celelalte tevi și **2 ani** pentru fittinguri, de la data facturii cu condiția respectării condițiilor de transport, depozitare, montaj și exploatare ale producătorului.

2.2.3. Fabricația și controlul

Asigurarea constanței calității produselor este realizată prin executarea unui control intern în conformitate cu Sistemul de Management al Calității și cu precizările din Manualul de Asigurare a Calității întocmit cu respectarea recomandărilor din norma ISO 9001/2015.

Totodată se execută un control extern unității, de laboratoare neutre, ceea ce garantează constanta calității producției.

2.2.4. Punerea în operă

Punerea în operă a tevil și fittingurilor din PEID pentru instalațiile de alimentare cu apă rece și canalizare se realizează conform instrucțiunilor de montaj și exploatare ale producătorului și în conformitate cu normativele în vigoare I.9/2015, NP 084/2003.

Produsul se montează conform proiectului. Punerea în operă se va face de personal specializat.

2.3. Caietul de prescripții tehnice

2.3.1. Condiții de concepție

elaborarea tehnologiei de fabricație a avut în vedere obținerea și

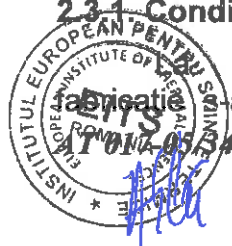

491-2021

păstrarea constantă a proprietăților și caracteristicilor produselor.

Pentru aceasta se vor respecta regulile de verificare a calității declarate în Sistemul de Management al Calității, în Manualul de Asigurare a Calității și în politica de calitate, proprii producătorului.

Tevile și fittingurile sunt dimensionate și verificate în conformitate cu standardele de produs și standardele tehnice de firmă: DIN 8074, DIN 8075, EN 12201, ISO 4427, ST 01/2010 și STF 13/2012. Tevile din PE100RC corespund cerințelor din specificația tehnică PAS 1075 (Tip 1 pentru tevil monostrat, Tip 2 pentru tevil multistrat și Tip 3 pentru tevil tip "PRO" din PEID cu strat protector din PP). Produsele sunt astfel concepute încât respectă exigențele legislației în domeniu, precum și cerințele ale Legii nr. 10/1995 privind calitatea în construcții, cu completările și modificările ulterioare, acestea fiind prezentate în subcapitolul 2.2.1. al acordului tehnic.

2.3.2. Condiții de fabricare

Fabricarea tevil și fittingurilor din PEID pentru instalațiile de alimentare cu apă, canalizare și drenaj se realizează la firma SC VALROM INDUSTRIE SRL, cu respectarea prevederilor din Manualul de Asigurare a Calității întocmit în conformitate cu recomandările din norma ISO 9001/2015 și a normelor de proiectare.

2.3.3. Condiții de livrare

Tevile și fittingurile din PEID pentru instalațiile de alimentare cu apă rece și canalizare se livrează la cerere în gama și cantitățile necesare solicitate de clienți pentru proiectele respective.

În general, tevil din PEID, cu SDR <21 se livrează în colaci, până la diametre exterioare de 125mm și sub formă de bare cu lungimea de 13m, pentru diametre exterioare mai mari sau egale cu

125mm; țevile SDR21 se livrează în colaci, pentru diametru exterior mai mic sau egal cu 75mm și în bare de 13m, pentru diametru exterior mai mari de 75mm; țevile cu SDR>21 se livrează sub formă de bare cu lungimea de 13m. Ele se depozitează sprijinit pe întreaga lor lungime, astfel încât să nu se deformeze prin încovoiere. La cerere se pot conveni alte lungimi și forme de ambalare.

Fitingurile din PEID sunt livrate ambalate în cutii de carton, în pungi (saci) de plastic sau paletizate, ambalajele fiind prevăzute cu etichete pe care sunt marcate datele necesare pentru identificare.

Tevele și fittingurile din PEID trebuie depozitate ferit de radiația UV.

La livrare țevile și fittingurile din PEID trebuie să fie însoțite de Acordul Tehnic, de Declarația de Conformitate cu acesta (dată de producător), de avize sanitare, de instrucțiuni de alegere, montaj și utilizare a produsului date de producător.

Pentru transport și depozitare de lungă durată producătorul va furniza date privind condițiile de transport și depozitare.

2.3.4. Condiții de punere în operă

Punerea în operă se efectuează conform instrucțiunilor elaborate de producător și prevederilor normativelor în vigoare în România:

- **NP 133-2013** "Normativ privind proiectarea, execuția și exploatarea sistemelor de alimentare cu apă și canalizare a localităților"
- **I.9-2015** "Normativ privind proiectarea, execuția și exploatarea instalațiilor sanitare aferente clădirilor"
- **NP 084/2003** "Normativ pentru proiectarea, executarea și exploatarea instalațiilor sanitare și a sistemelor de alimentare cu apă și canalizare conducte din materiale plastice"

- **C 300-1994** "Normativ de prevenire a incendiilor pe durata executării lucrărilor de construcții și instalații aferente acestora"

- **P 118-1999** "Normativ de siguranța la foc a construcțiilor"

Concluzii

Aprecierea globală

● **Utilizarea Țevilor și fittingurilor din PEID pentru instalațiile de alimentare cu apă și canalizare, în domeniile de utilizare acceptate este apreciată favorabil în condițiile specifice din România, dacă se respectă prevederile prezentului acord.**

Pentru utilizarea preconizată în contact cu apa potabilă țevile și fittingurile din PEID trebuie să dețină aviz sanitar/notificare emis/emisa de Institutul National de Sanatate Publica

Condiții

- Calitatea produselor și metodele de fabricare, au fost examinate și găsite corespunzătoare de către Laboratorul de încercări INSIST – Universitatea Tehnică de Construcții București și trebuie menținute la acest nivel pe toată durata de valabilitate a acestui acord.

- Oriunde se face referire în acest acord la acte legislative sau reglementări tehnice trebuie avut în vedere că acestea erau în vigoare la data elaborării acestui acord.

- Acordând acest acord, Consiliul Tehnic Permanent pentru Construcții, nu se implică în prezența și/sau absența drepturilor legale ale firmei de a comercializa, monta sau întreține produsele.

- Orice recomandare relativ la folosirea în condiții de siguranță a acestui produs, care este conținută sau se referă la acest acord tehnic, reprezintă cerințe minime necesare la punerea sa în operă.

- Institutul European pentru Științe Termice din București răspunde de exactitatea datelor înscrise în Acordul Tehnic și de încercările sau testele care au stat la baza acestor date. Acordurile tehnice nu absolvă pe furnizori și/sau utilizatori de



responsabilitățile ce le revin conform reglementărilor tehnice legale în vigoare.

- Oportunitatea elaborării acordului tehnic este stabilită de Institutul European pentru Științe Termice din București.

Verificarea menținerii aptitudinii de utilizare a produselor va fi realizată de către producător, conform programului stabilit de Institutul European pentru Științe Termice din București, program care constă în:

- verificarea aspectului;
- verificarea dimensiunilor;
- verificarea etanșeității;
- verificarea la presiune.

- Verificările se vor efectua la un interval de 24 luni și vor fi consemnate prin buletine de încercări. Totodată se va întocmi un proces verbal semnat de titular, laboratorul care a efectuat verificările și elaboratorul de acord tehnic.

De asemenea se va verifica valabilitatea Sistemului de Management al Calității la producător.

- Acțiunile cuprinse în program și modul lor de realizare vor respecta actele normative și reglementările tehnice în vigoare.

- Institutul European pentru Științe Termice din București va informa Consiliul Tehnic Permanent pentru Construcții despre rezultatul verificărilor, iar dacă acestea nu dovedesc menținerea aptitudinii de utilizare, va solicita și solicita MDLPA anularea acordului tehnic din baza de date.

- Anularea acordului tehnic se va face și în cazul constatării prin controale, efectuate de către organismele de supraveghere a pieței, a nerespectării menținerii constante a condițiilor de fabricație și utilizare ale produsului.

- În cazul în care titularul de acord tehnic nu se conformează prevederilor din acordul tehnic, organismul elaborator solicită retragerea acordului tehnic și anularea din baza de date a MDLPA.

Valabilitate acord tehnic este de 3 ani: 24.08.2024

Valabilitate aviz tehnic este de 2 ani: 24.08.2023

Prelungirea valabilității avizului tehnic trebuie solicitată cu cel puțin trei luni înainte de data expirării. În cazul neprelungirii valabilității avizului tehnic, acordul tehnic se anulează de la sine.

Președinte grupă specializată nr. 5
Dr. ing. Anica ILIE

Institutul European pentru Științe Termice

DIRECTOR EXECUTIV

Dr. ing. Anica ILIE



3. Remarci ale grupei specializate

La baza întocmirii prezentului acord tehnic a stat documentația pusă la dispoziție de către solicitant.

Firma producătoare, S.C. VALROM INDUSTRIE S.R.L. are implementat și certificat:

Sistemul de Management al Calității în conformitate cu standardul SR EN ISO

9001:2015, de către SRAC, certificat nr. 8172/19.12.2019 și de către IQNet, certificat

nr. 05/3491-2021



- Sistemul de Management de Mediu în conformitate cu standardul SR EN ISO 14001:2015, de catre SRAC, certificat nr. 3305/19.12.2019 si de catre IQNet, certificat nr. RO-3305/19.12.2019;

- Sistemul de Management al Sănătății și Securității Ocupaționale în conformitate cu standardul ISO 45001:2018, de catre SRAC, certificat nr. 3298/19.12.2019 si de catre IQNet, certificat nr. RO-3298/19.12.2019.

toate valabile la data elaborării acestui agrement tehnic.

Produsele își vor menține constante caracteristicile funcționale în timpul exploatării, cu condiția respectării indicațiilor de utilizare și cu normele tehnice cu completările si modificările ulterioare.

Solicitantul agrementului tehnic se va îngriji ca la punerea in functiune si receptia la beneficiar a tevilor si fittingurilor din PEID pentru instalatiile de alimentare cu apa rece si canalizare, acestea sa aiba elaborate instructiuni de exploatare si intretinere care sa cuprinda si norme de tehnica securitatii muncii specifice. Solicitantul se va îngriji de urmarirea in exploatare a functionarii la parametri a acestor produse.

Orice modificare a tehnologiei de fabricare, de introducere a noi componente sau materiale, se vor aduce la cunostinta elaboratorului de agrement tehnic.

Pentru verificarea comportării în exploatare se va urmări, obseva și analiza, pe întreaga durată de valabilitate a agrementului tehnic, modul de funcționare a produselor.

Agrementul tehnic este un document neutru, elaborat de un organism neutru față de producător.

SINTEZA RAPORTELOR DE ÎNCERCARE

Centralizator cu testele de laborator efectuate în laboratorul de încercări HESSEL Ingenieurtechnik GmbH - Germania pe o țeavă, WaterPRO Φ 110x10 mm, PN 16 SDR11 și testele de laborator efectuate în laboratorul INSIST pe un ansamblu de tevi si fittinguri din PEID format dintr-o teava WaterPRO PE100 SDR 17 PN 10 D 110x6,6 mm, mufa electrosudabila D110, reductie PE100 SDR 17 PN10 D110/63 mm si dop injectat PE100, D110

Verificarea	Metoda de verificare	Verificator	Cerințe	Rezultate
Verificarea etanșeității	Instrucțiune de laborator ILT03 pentru determinarea presiunii	Instrucțiune de laborator ILT03 pentru determinarea presiunii	Încercarea de rezistență la etanșeitate s-a efectuat in interiorul laboratorului, la temperatura mediului ambiant de $19\pm 0,5^{\circ}\text{C}$. Încercarea s-a efectuat prin umplerea ansamblului cu apa la temperatura de $14\pm 0,1^{\circ}\text{C}$, si presiunea de $1,5 \times$ presiunea nominală, (presiunea nominală/ maximă fiind 10 bar), respectiv $15\pm 0,5$ bar timp de 30 minute.	În urma testării nu s-au constatat scăpări de fluid în zonele de îmbinare din cadrul ansamblului, deformari sau ruperi ale ansamblului testat. Corespunde
Verificarea aspectului	Instrucțiune de laborator ILT12	Instrucțiune de laborator ILT12	În urma analizei suprafeței exterioare nu s-au constatat asperități, neregularități, înainte și după testarea la etanșeitate.	Corespunde
Verificarea dimensiunilor	Instrucțiune de laborator ILT12	Instrucțiune de laborator ILT12	În urma măsurătorilor realizate, în 5 puncte diferite, s-a determinat diametrul mediu exterior, înainte de testarea la etanșeitate. Valoarea medie rezultata este	Corespunde

			de 110,07 mm, valoare conformă cu specificațiile date de producător.	
Testul de zgâriere a stratului protector	PAS 1075, Anexa 6 (Procedura de laboratur)	Laboratorul HESSEL Ingenieurtechnik GmbH - Germania	Testul s-a efectuat pe un tronson de țeava, cu diametrul exterior 110mm, SDR 11	Grosimea peretelui, rămasă după zgâriere, 95,45% Corespunde

Grupa specializată nr. 05 din cadrul Institutului European pentru Științe Termice din București își însușește rezultatele încercărilor emise de **Laboratorul de Încercări INSIST certificat de acreditare RENAR LI 205**, care sunt conform Raportului de încercări nr: **00660/19.06.2020** și Raportului de încercări nr: R13 03 2301-A-B SR /03.05.2013, emis de Laboratorul de încercări HESSEL Ingenieurtechnik GmbH - Germania, certificat de acreditare D-PL-11080-01-00.

4. Anexe

- **Extrase semnificative din procesul verbal 200615 din 10.06.2020 al ședinței de deliberare a grupei specializate.**

În ședința de deliberare a Grupei Specializate nr. 05 din cadrul Institutului European pentru Științe Termice din București, alcătuită din dr.ing. Anica Ilie, dr.ing. Mădălina Nichita, dr.ing. Alina Girip, ing. Razvan Vincene s-a analizat Dosarul agrementului tehnic 017-05/3491-2021 referitor la:

- **„Tevi și fittingurile din PEID pentru instalații de alimentare cu apă rece și canalizare”** produse de firma SC VALROM INDUSTRIE SRL.

În cadrul ședinței s-au evidențiat următoarele aspecte:

- Dosarul de agrement tehnic este complet și la elaborarea lui au fost respectate Instrucțiunile din HG 750/2017 și OM 435/2021.

- **„Tevile și fittingurile din PEID pentru instalații de alimentare cu apă rece și canalizare”** corespund cerințelor stabilite în cadrul art. 5 al Legii Calității în Construcții – Legea nr. 10/1995, cu completările și modificările ulterioare.

Constatând cele de mai sus, Grupa Specializată aprobă agrementul tehnic în forma elaborată, cu termen de valabilitate trei ani, până la data de 24.08.2024.

Pe durata de valabilitate a Agrementului Tehnic titularul acestuia va prezenta laboratorului rezultatele verificărilor privind urmărirea comportării în exploatare a produsului pus în opera, acestea urmând a fi anexate Dosarului de solicitare a prelungirii valabilității Agrementului Tehnic.

Dosarul tehnic al agrementului tehnic nr. 017-05/3491-2021 conținând 40 pag. face parte integrantă din prezentul agrement tehnic.

Titulari : S.C. VALROM INDUSTRIE S.R.L.
B-dul. Preciziei, nr. 28, sector 6, București
tel: 0040/21-3173800, fax: 0372899445

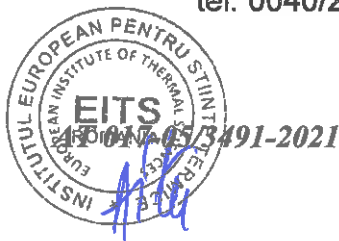

S.C. ROMSTAL IMEX S.R.L.

Șos. Vitan Bârzești, nr. 11A, sector 3, București
tel: 0040/21-3320901, fax: 0040/21-3320906

S.C. VALPLAST INDUSTRIE S.R.L.

B-dul. Preciziei, nr. 9, sector 6, București
tel: 0040/21-3179172, fax: 0040/21-3179171

S.C. DINIK-MAR ARG S.R.L.

Str. Gheorghe Doja nr.18, Pitesti
tel: 0248/212.099

S.C. TRIASCONI S.R.L.

Str. Alexandru Iliescu, nr. G1-G2, Oltenita,
tel. 0242/515.743

Raportorul grupei specializate nr. 05

dr.ing. Madalina NICHITA

Membrii grupei specializate:

dr.ing. Anica ILIE

președinte

dr.ing. Madalina NICHITA

raportor

dr.ing. Alina GIRIP

ing. Razvan VINCENE



DECLARATIE DE CONFORMITATE

Nr. VLR 004.5 / Data: 01.10.2021



Atât de simplu.

Valrom Industrie SRL
Bd. Preciziei nr. 28, sector 6,
cod 062204, București
Tel: + 4 021 317 38 00;
Fax: + 4 037 289 94 45;
www.valrom.ro; office@valrom.ro
REG COM J40/4810/1996
CIF RO8529679
Capital social: 6.706.000 lei



1. Cod unic de identificare al produsului-tip:

TEVI SI FITINGURI DIN PEID <WaterKIT> PENTRU
INSTALATII DE ALIMENTARE CU APA RECE

2. Tipul, lotul sau numarul de serie sau orice alt element care permite identificarea produsului pentru constructii:

Tevi (monostrat si multistrat) si fittinguri WaterKIT cu DN 16 ÷ 1200 mm; cu SDR 5; SDR 6; SDR 7,4; SDR 9; SDR 11; SDR 13,6; SDR 17; SDR 17,6; SDR 21; SDR22; SDR 26; SDR 27,6; SDR 33; SDR 41; SDR 51; din material PE 80; PE 100 sau PE 100 RC, produse de Valrom Industrie SRL.

3. Utilizarea preconizata a produsului pentru constructii:

Tevile si fittingurile din polietilena de inalta densitate de tip PE80, PE100, PE100RC se utilizeaza la realizarea bransamentelor, retelelor de alimentare cu apa rece (inclusiv potabila), de stingerea incendiilor (la alimentarea hidrantilor exteriori), ingropate in pamant. Tevile din PE100RC se utilizeaza si la pozarea in sant deschis dar fara pat de nisip, la pozarea cu tehnologii de montare fara sant (foraj dirijat cu pozare de conducte, subtraversari, relining etc, in sol sau prin tevi preexistente de metal, beton, etc).

4. Numele, denumirea sociala sau marca inregistrata si adresa de contact a fabricantului:

SC VALROM INDUSTRIE SRL, Adresa: B-dul Preciziei, Nr. 28, Sector 6, Bucuresti, Romania
Contact: Telefon - 021 / 317.38.00, Fax - 037.289.94.45, mail: office@valrom.ro, web: www.valrom.ro

5. Numele si adresa de contact a reprezentantului autorizat:

Nu este cazul

6. Conformitatea este demonstrata avand ca referinta:

AGREMENTUL TEHNIC IN CONSTRUCTII Nr. 017-05/3491-2021

7. Performantele produsului:

CARACTERISTICI	STANDARDUL DE INCERCARI	PREVEDERI DIN STANDARD	VALORI DECLARATE (rezultate incercari)
Aspect	EN 12201 ISO 4427	<i>Tevile si fittingurile trebuie inspectate fara echipamente de marire, suprafete interioare si exterioare netede, curate si fara bavuri, pori si alte defecte de suprafata</i>	CORESPUNDE
Dimensiuni si tolerante	EN 12201, ISO 4427, DIN 8074, STF EN ISO 3126	<i>Dimensiuni si tolerante (diametru exterior, grosime, ovalitate) trebuie sa corespunda valorilor prevazute in standardul de produs</i>	CORESPUNDE
Rezistenta la presiune hidraulica interioara	EN 12201 EN ISO 1167-1 EN ISO 1167-2	100 ore la temperatura de 20°C PE 80 - 10,0 Mpa PE 100 - 12,4 MPa 1000 ore la temperatura de 80°C PE 80 - 4,0 Mpa PE 100 - 5,0 MPa	CORESPUNDE Fara rupere
Material si clasificare	EN 12201	PEID PE 80 - MRS 8,0 MPa PE 100 - MRS 10,0 MPa	CORESPUNDE
Utilizarea pentru apa potabila INSP	Ordin M.S nr.275/2012	Aviz sanitar	CORESPUNDE AS nr. 11CRSPB/15.09.2017 AS nr. 12CRSPB/15.09.2017 AS nr. 13CRSPB/15.09.2017 AS nr. 16CRSPB/12.12.2019 AS nr. 17CRSPB/12.12.2019

Denumirea si adresa laboratorului care a efectuat incercarile: Laborator INSIST Incercari Sisteme si Echipamente Termice, B-dul Pache Protopopescu nr. 66, sector 2, Bucuresti, certificat acreditare RENAR LI205, Laboratorul de incercari VALROM INDUSTRIE, B-dul Preciziei, nr. 28, Sector 6, Bucuresti.

Aceasta declaratie de conformitate este emisa pe raspunderea exclusiva a fabricantului identificat la punctul 4.

Semnata pentru si in numele fabricantului de catre:

Silvia DRACEA - Sef Serviciu Consultanta Tehnica si Documentatii

Bucuresti,
01.10.2021

Agrementele si avizele tehnice sunt disponibile pe site-ul www.valrom.ro, sectiunea download.

Editia: octombrie, 2013



Nr. VLR 041.1 / Data: 01.10.2021



Valrom Industrie SRL
 Bd. Preciziei nr. 28, sector 6,
 cod 062204, București
 Tel: + 4 021 317 38 00;
 Fax: + 4 037 289 94 45;
 www.valrom.ro; office@valrom.ro
 REG COM J40/4810/1996
 CIF RO8529679
 Capital social: 6.706.000 lei

1. Cod unic de identificare al produsului-tip:

TEVI "PRO" DIN PE100 / PE100RC CU STRAT PROTECTOR DIN PP PENTRU APA

2. Tipul, lotul sau numarul de serie sau orice alt element care permite identificarea produsului pentru constructii:

Tevi "WaterPRO" din PE100 / PE100RC cu strat protector din PP de culoare albastra, diametrul 20÷630mm, SDR 7,4÷41. Tevile "WaterPRO" sunt cu / fara insertie metalica pentru detectarea pozitiei.

3. Utilizarea preconizata a produsului pentru constructii:

Se utilizeaza la realizarea bransamentelor, retelelor de alimentare cu apa rece (inclusiv potabila), de stingerea incendiilor (la alimentarea hidrantilor exteriori), ingropate in pamant, si la pozarea in sant deschis dar fara pat de nisip, la pozarea cu tehnologii de montare fara sant (foraj dirijat cu pozare de conducte, subtraversari, relining etc, in sol sau prin tevi preexistente de metal, beton, etc).

4. Numele, denumirea sociala sau marca inregistrata si adresa de contact a fabricantului:

SC VALROM INDUSTRIE SRL,
 Adresa: B-dul Preciziei, Nr. 28, Sector 6, Bucuresti, Romania
 Contact: Telefon - 021 / 317.38.00, Fax - 0372.89.94.45, mail: office@valrom.ro, web: www.valrom.ro

5. Numele si adresa de contact a reprezentantului autorizat:

Nu este cazul

6. Conformitatea este demonstrata avand ca referinta:

AGREMENTUL TEHNIC IN CONSTRUCTII Nr. 017-05/3491-2021

7. Performantele produsului:

CARACTERISTICI	STANDARDUL DE INCERCARI	PREVEDERI DIN STANDARD	VALORI DECLARATE (rezultate incercari)
Aspect	EN 12201	<i>Tevile trebuie inspectate fara echipamente de marire, suprafetele interioare si exterioare sa fie netede, curate si fara bavuri, pori si alte defecte de suprafata</i>	CORESPUNDE
Dimensiuni si tolerante	EN 12201	<i>Dimensiunile si tolerantele (diametru exterior, grosime, ovalitate) trebuie sa corespunda valorilor prevazute in standardul de produs</i>	CORESPUNDE
Rezistenta la presiune hidraulica interioara	EN 12201 EN ISO 1167-1 EN ISO 1167-2	100 ore la temperatura de 20°C:PE 100 - 12,4 MPa 165 ore la temperatura de 80°C:PE 100 - 5,4 MPa 1000 ore la temperatura de 80°C:PE 100 - 5,0 MPa	CORESPUNDE Fara rupere
Testul de zgariere a stratului protector	PAS 1075, Anexa 6 (Procedura de laborator)	<i>Testul s-a efectuat pe un tronson de teava, cu diametrul exterior 110mm, SDR 11. Adancimea zgarietorii nu trebuie sa depaseasca 75% din grosimea initiala a stratului protector.</i>	CORESPUNDE Grosimea peretelui, ramasa dupa zgariere, 95,15%
Utilizarea pentru apa potabila INSP	Ordin M.S nr.275/2012	Aviz sanitar: AS nr. 11CRSPB/15.09.2017 AS nr. 12CRSPB/15.09.2017 AS nr. 16CRSPB/12.12.2019 AS nr. 17CRSPB/12.12.2019	CORESPUNDE

Denumirea si adresa laboratorului care a efectuat incercarile: Incercari Sisteme si Echipamente Termice - **INSIST**, certificat acreditare RENAR LI205, B-dul Pache Protopopescu nr.66, sector 2, Bucuresti, tel. 021.253.22.59, fax: 021.252.65.45; **LABORATORUL DE INCERCARI VALROM INDUSTRIE**, B-dul Preciziei, nr. 28, Sector 6, Bucuresti, Romania; Laboratorul HESSEL Ingenieurtechnik GmbH – Germania.

Aceasta declaratie de conformitate este emisa pe raspunderea exclusiva a fabricantului identificat la pct. 4.

Semnata pentru si in numele fabricantului de catre:

Silvia DRACEA - Sef Serviciu Consultanta Tehnica si Documentatii

Bucuresti, 01.10.2021



Agrementele si avizele tehnice sunt disponibile pe site-ul www.valrom.ro, sectiunea download.

Editia: octombrie, 2013

pag. 1/1



**MINISTERUL SĂNĂTĂȚII
AL REPUBLICII MOLDOVA**

**МИНИСТЕРСТВО ЗДРАВООХРАНЕНИЯ
РЕСПУБЛИКИ МОЛДОВА**

**AGENȚIA NAȚIONALĂ PENTRU SĂNĂTATE PUBLICĂ
НАЦИОНАЛЬНОЕ АГЕНТСТВО ОБЩЕСТВЕННОГО ЗДОРОВЬЯ**

MD-2028, muș. Chișinău, str. Gheorghe. Asachi, 67-a
Tel. + 373 22 574501, fax + 373 22 729725
IDNO 1018601000021

E-mail: office@ansp.gov.md

**DOCUMENTAȚIE MEDICALĂ / Медицинская документация
FORMULAR / Форма Nr. 303-2/e
APROBAT DE MS al RM / Утверждена МЗ РМ 31.10.11 Nr. 828**

Centrul de încercări de laborator acreditat de către
Centrul Național de Acreditare din Republica Moldova MOLDAC
Испытательный лабораторный центр аккредитованный
Национальным Аккредитационным Центром РМ MOLDAC
Certificat nr. LI-044 din 17.02.2018 valabil până la 16.02.2022

AVIZ SANITAR

PENTRU PRODUSELE ALIMENTARE ȘI NEALIMENTARE Nr. 449

Санитарное заключение для пищевых и непищевых продуктов

din/om " 18. " 03, a.2. 2022

**Prin prezentul aviz sanitar se confirmă că producerea, importul, utilizarea și desfacerea produselor / echipamentelor
Настоящим санитарным заключением подтверждается, что производство, ввоз, использование и реализация продукции / оборудования**

Articole (produse) din polietilena (HDPE; LDPE; LLDPE; PE-X; PE-RT) anexa verso!

**sunt conforme Regulamentului (lor) sanitar (e) / соответствуют санитарному (ым) регламенту (ам) (se va indica
denumirea completă a Regulamentului (lor) sanitar (e) / указать полное наименование санитарного (ых) регламента (ов)**

Reglementărilor tehnice cu privire la cerințele minime pentru comercializarea produsele pentru
construcții aprobate prin HG 913/2016, HG 308/2011, HG 278/2013

Organizația-producătoare/importatoare, țara de origine / организация произв./импортёр, страна происхождения

SC "VALROM INDUSTRIE" SRL, România

Destinatarul avizului sanitar / получатель санитарного заключения

SC "VALROM INDUSTRIE" SRL, România, București, bd. Preciziei 28, sector 6

**Ca temel pentru recunoașterea conformității produselor Regulamentului (lor) sanitar (e) menționat (e) a servit /
Основанием для признания продукции указанному (ым) санитарному (ым) регламенту (ам) послужило**

Demers, certificat de înregistrare, aviz tehnic, agreement tehnic, certificate de calitate, analiză,
avize sanitare, fișa cu date de siguranță, aviz sanitar nr.376 din 22.02.2019

(a enumera documentele de însoțire, buletinele de analiză / перечислить сопроводительные док., протоколы исслед.)

Caracteristica sanitară a produselor / санитарная характеристика продукции:

Parametrii (factorii) / показатели (факторы) Normativul sanitar / санитарный норматив

Articolele în conformitate cu documentele normative, admise pentru utilizare în lucrări de
construcție, montarea instalațiilor de apă rece și caldă, canalizare, încălzire, stații de epurare

Domeniu de utilizare / Область применения: montarea sistemelor de apeduct, canalizare

**Condițiile necesare de utilizare, depozitare, transportare, măsurile de securitate / Необходимые условия
использования, хранения, транспортировки, меры безопасности:**

plasarea pe piață în condițiile respectării legislației în vigoare în Republica Moldova

AVIZUL SANITAR este valabil pînă la / Санитарное Заключение действительно до: 31 martie 2025

DIRECTORUL AGENȚIEI NAȚIONALE PENTRU SĂNĂTATE PUBLICĂ

Nicolae JELAMSCHI
(numele / пренумела / Ф.И.О.)



N. Jelamschi
(semnătura / подпись)

ANSP/HA03

000163

03

10-XVI-09

ex: St. Constantinovici
tel: 574 679



Anexa la avizul sanitar nr. 449 din 18.03 2022

Nr.	Denumirea produs
1	Tuburi, fittinguri, camine de apometru și cabine de puț pentru: rețele de transport apă potabilă, rețele de canalizare exterioară sub presiune și rețele transport apă brută (netratată)
2	Tuburi și fittinguri pentru: rețele de gaz
3	Tuburi și fittinguri pentru: canalizare interioară
4	Tuburi, fittinguri, cămine de vizitare, cămine de inspecție pentru: canalizare exterioară fără presiune și drenaj
5	Tuburi și fittinguri pentru: instalații de apă rece, apă caldă, încălzire cu radiatoare și încălzire prin pardoseală
6	Rezervoare supraterane și subterane, rezervoare și sisteme AquaPUR pentru: stocarea lichidelor alimentare, apă potabilă și apă brută (netratată)
7	Separatoare de grăsimi, separatoare de hidrocarburi, stații de epurare și fose septice pentru: epurarea biologică a apelor menajere și de producere pentru locații și obiective separate
8	Stații de pompare: pentru canalizări exterioare și interioare pentru pomparea apelor uzate menajere

Director



Nicolae JELAMSCHI



ROMÂNIA

MINISTERUL DEZVOLTĂRII, LUCRĂRILOR PUBLICE ȘI ADMINISTRAȚIEI

CONSILIUL TEHNIC PERMANENT PENTRU CONSTRUCȚII

AVIZ TEHNIC

În baza procesului verbal nr. 8-101531 din data de 24 august 2021 al Comisiei tehnice de specialitate nr. 2 pentru avizarea agrementelor tehnice în construcții:

CONSILIUL TEHNIC PERMANENT PENTRU CONSTRUCȚII

AVIZEAZĂ FAVORABIL :

agrementul tehnic nr. 017-05/3491-2021, elaborat de **INSTITUTUL EUROPEAN PENTRU ȘTIINȚE TERMICE BUCUREȘTI**, pentru Tevi și fittinguri din PEID pentru instalații de alimentare cu apă rece și canalizare, al cărui producător este SC VALROM INDUSTRIE SRL, sector 6, București.

Prezentul **AVIZ TEHNIC** este valabil până la data de 24 aug. 2023 și se poate prelungi în situația în care titularul face dovada menținerii aptitudinii de utilizare a obiectului agrementului tehnic, potrivit prevederilor referitoare la „conținut” din agrementul tehnic.

Agrementul tehnic este valabil până la data de 24 aug. 2024, pentru titular, producător și distribuitorii din anexa la agrementul tehnic.

PREȘEDINTE AL CONSILIULUI TEHNIC PERMANENT PENTRU CONSTRUCȚII

SECRETAR DE STAT

Marin TOLE

MINISTERUL DEZVOLTĂRII, LUCRĂRILOR PUBLICE ȘI ADMINISTRATIEI

CONSILIUL TEHNIC PERMANENT PENTRU CONSTRUCȚII



Agreement Tehnic

017-05/3491-2021

ȚEVI ȘI FITINGURI DIN PEID PENTRU INSTALAȚII DE ALIMENTARE CU APĂ RECE ȘI CANALIZARE

**HDPE PIPES FOR SEWAGE AND COLD WATER SUPPLY SYSTEMS
TUYAUX ET RACCORDS HDPE POUR INSTALLATIONS D'ALIMENTATION EN
EAU FROIDE ET D'ÉGOUT**

**HDPE ROHRE FÜR DRANAGE, KANALIZATIONETZE UND WASSERNETZE
Cod categorie 28 și 29**

PRODUCĂTOR:

SC VALROM INDUSTRIE SRL

Bd. Preciziei, nr. 28, sector 6, București, ROMANIA

tel: +4021.317.38.00, fax.: 0372899445

TITULAR AGREMENT TEHNIC :

S.C. VALROM INDUSTRIE S.R.L.

Blv. Preciziei nr. 28, sector 6, București, ROMANIA

tel: +4021.317.38.00, fax.: 0372899445

ELABORATOR AGREMENT TEHNIC

INSTITUTUL EUROPEAN PENTRU ȘTIINTE TERMICE BUCUREȘTI

B-dul Pache Protopopescu nr. 66, sector 2, București; tel/fax: 021.252.11.57

GRUPA SPECIALIZATĂ NR. 05

PRODUSE, PROCEDEE ȘI ECHIPAMENTE PENTRU INSTALAȚII AFERENTE CONSTRUCȚIILOR

*Prezentul agreement tehnic este valabil până la data de 24.08.2024 numai însoțit de certificatul
TEHNIC al Consiliului Tehnic Permanent pentru Construcții și nu ține loc de
calitate.*



CONSILIUL TEHNIC PERMANENT PENTRU CONSTRUCȚII

Grupa specializată nr. 05 „Produse, procedee și echipamente pentru instalațiile de încălziri, climatizări, ventilații, sanitare, gaze, electrice, aferente construcțiilor” din cadrul Institutului European pentru Științe Termice din București, analizând documentația de solicitare de agrement tehnic prezentată de S.C. VALROM INDUSTRIE S.R.L. din București și înregistrată cu nr. 210508 din data de 26.05.2021, referitoare la produsele „**Țevi și fittinguri din PEID pentru instalații de alimentare cu apă rece și canalizare**” realizate de S.C. VALROM INDUSTRIE S.R.L. din București elaborează prezentul **Agrement Tehnic nr. 017-05/3491-2021**, în conformitate cu NP 133-2013 “Normativ privind proiectarea, execuția și exploatarea sistemelor de alimentare cu apă și canalizare a localităților”, I.9/2015 “Normativ privind proiectarea, execuția și exploatarea instalațiilor sanitare aferente clădirilor”, NP 084/2003 “Normativ pentru proiectarea, executarea și exploatarea instalațiilor sanitare și a sistemelor de alimentare cu apă și canalizare conducte din materiale plastice”, și rapoartele de încercări emise de laboratorul INSIST - Universitatea Tehnică de Construcții București, România, toate valabile la data elaborării prezentului agrement tehnic

1. Definirea succintă

1.1 Descrierea succintă

Țevile și fittingurile din polietilenă de înaltă densitate (tip PE80, PE100 și PE100RC), realizate la firma SC VALROM INDUSTRIE SRL, sunt utilizate în rețelele îngropate de alimentare cu apă (inclusiv apă potabilă), de stingerea incendiilor (alimentarea hidranților exteriori), apă conventional curată (irigații), de canalizare și drenaj.

Țevile sunt fabricate prin procedeul de extrudare sau coextrudare, iar fittingurile prin procedeul de injecție, prelucrare mecanică a semifabricatelor și prin sudură cap la cap a segmentelor de teava.

1) Țevile din PEID pentru alimentare cu apă și canalizare sunt fabricate în variantele constructive:

- tevi monostrat;
- tevi multistrat;
- tevi cu strat protector exfoliabil din PP, tip PRO.

Țevile din PEID monostrat sunt produse din material PE80, PE100 și PE100 RC și au următoarele caracteristici:

- diametru exterior între 16 ÷ 1200 mm;
- grosimi de perete conform SDR 5; 6; 7.4; 9; 11; 13.6; 17; 17.6; 21; 22; 26;

27.6; 33; 41; 51.

Țevile monostrat au culoarea neagră, cu dungi coextrudate longitudinal, colorate, în funcție de utilizare, albastru pentru apă potabilă, verde pentru irigații, maro pentru canalizare, roșu pentru rețele antiincendiu.

Țevile monostrat pot fi colorate în masă (în totalitate), culoarea este aleasă în funcție de domeniul de utilizare.



Țevi monostrat pentru alimentare cu apă

Țevile din PEID multistrat sunt de tipul:

- **dublustrat**, produse din material PE100 și/sau PE100 RC, cu două straturi și au următoarele caracteristici:

- diametru exterior între 20 ÷ 1.200 mm;
- grosimi de perete conform SDR 7.4 ÷ 41 (la cerere se produc și cu alte SDR-uri).

Stratul interior are culoare neagră, iar cel exterior este colorat în funcție de utilizare

(albastru pentru apă potabilă, verde pentru irigații, maro pentru canalizare, roșu pentru rețele antiincendiu).



Țeava dublustrat pentru alimentare cu apă

- **triplustrat**, produse din material PE100 și/sau PE100RC, cu trei straturi și au următoarele caracteristici:

- diametru exterior între $20 \div 630$ mm;
- grosimi de perete conform $SDR7.4 \div 41$. (la cerere se produc și cu alte SDR-uri).

Stratul din mijloc este din PE100 sau PE100RC și are culoare neagră. Stratul interior și stratul exterior sunt din PE100RC și sunt colorate. Culoarea stratului exterior este în funcție de domeniul de utilizare.

Țevile din PEID cu strat protector exfoliabil din PP, tip PRO, sunt țevi din polietilenă de înaltă densitate, PE100 sau PE100RC, protejate la exterior de un strat protector din polipropilenă PP aditivată.

Țevile „PRO”, sunt realizate prin extrudare la dimensiuni standardizate, iar stratul exterior de protecție, din polipropilenă (PP) aditivată, se adaugă prin coextrudare.

Stratul exterior are rolul de a proteja țeava din PE100 sau PE100RC la solicitările mecanice din timpul transportului și împotriva radiației UV. Totodată, stratul protector previne contaminarea sau murdărirea.

Țevile tip „PRO” au diametrul exterior de $20 \div 630$ mm și grosimea corespunzătoare la $SDR 7.4 \div 41$ (dimensiunile nu includ grosimea stratului protector din PP).

Stratul interior al țevelor „PRO” este de culoare neagră, iar stratul de protecție din PP are culoarea în funcție de tipul instalației în care se montează, și anume:

- țevi pentru rețele de alimentare cu apă (WaterPRO), la care stratul protector este de culoare albastră;

- țevi pentru rețele de irigații (AgriPRO), la care stratul protector este de culoare verde;

- țevi pentru rețele de canalizare (KompactPRO), la care stratul protector este de culoare maro.

- țevi pentru rețele de incendiu pentru hidranți exteriori (FirePRO), la care stratul protector este de culoare roșie.



Țeava din PEID cu strat protector din PP, tip PRO, pentru alimentare cu apă

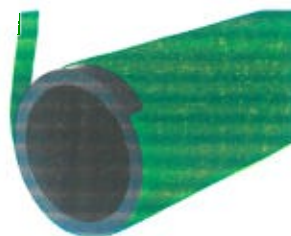

Țeava din PEID cu strat protector din PP, tip PRO, pentru irigații

Pentru identificarea traseului țevii se produc țevi „PRO” cu inserție de fir/banda metalic(a) sub stratul protector.

La cerere, stratul interior din PEID al țevelor „PRO” se poate realiza de culoare: albastră, verde, maro, roșie, alegerea culorii se face în funcție de tipul instalației.

La cerere, stratul protector din PP se poate face din altă culoare decât cele enumerate, cu respectarea reglementărilor naționale.

La executarea rețelelor, stratul de protecție se îndepărtează pe lungimea necesară pentru realizarea îmbinărilor cu țevi sau fittinguri din PEID.

Pentru canalizarea cu vacuum se folosesc doar țevi cu **SDR ≤ 26**.

2) Țevile din PEİD pentru drenare sunt țevi pentru canalizare, cu perforarea ulterioară a peretelui țevii, pentru drenarea apelor din sol. Perforarea peretelui țevii se realizează sub formă de fante, de tip lamelar sau orificii executate pe întreaga circumferință a țevii (**360°**) sau pe o parte din circumferința țevii, la **270°, 180°** sau **90°**.

La cerere se pot realiza și alte dispuneri.

Suprafața perforată se realizează în funcție de debitul de apă care trebuie drenat; fantele au deschideri, în general, de **0,3 ÷ 15 mm**, iar numărul de fante pe metru liniar fiind variabil.

Țevile pentru drenarea apei din sol pot fi montate orizontal sau vertical, și au următoarele caracteristici:

- diametru exterior **40 ÷ 1200 mm**;
- grosimi de perete conform **SDR 5÷ 51**.



Teava cu fante pentru drenaj

Țevile din PEİD sunt utilizate în sisteme în care presiunea de utilizare este

- între 3,2bar (SDR51) ÷ 40bar (SDR5) pentru material PE100/PE100RC;
- între 2,5bar (SR51) ÷ 32 bar (SDR5), pentru material PE80, la temperatura de referință de 20°C și coeficient de siguranță C=1,25:

în cazul folosirii, continue, la temperaturi superioare se aplică coeficientul de reducere a presiunii

conform tabelului:

Temperatura, [°C]	Coeficient de reducere a presiunii
< 20	1,0
30	0,87
40	0,74

La cerere, Valrom Industrie produce țevi cu diametrul exterior și/sau grosimea de perete nestandardizate, conform cerintelor din proiect.

3) Fitingurile din polietilena de înaltă densitate fabricate de S.C. VALROM INDUSTRIE S.R.L. sunt următoarele:

- electrofitinguri;
- fittinguri pentru îmbinare, prin sudură cap la cap (prin termofuziune) sau cu electrofitinguri;
- fittinguri pentru canalizări vacuumate.

A) Electrofitingurile sunt realizate prin procedeul injecție și au înglobată o rezistență electrică prin care se realizează sudura. Electrofitingurile sunt fabricate cu grosimi de perete conform **SDR 11** și **SDR 17**, în următoarele variante:

- mufă, cu diametru exterior între **20 ÷ 225 mm**;
- cot (la **45°** și **90°**), cu diametru exterior între **20 ÷ 225 mm**;
- dop, cu diametru exterior între **20 ÷ 225 mm**;
- reducție, cu diametru exterior între **25/20÷ 225/200 mm**;
- teu egal, cu diametru exterior între **20 ÷ 225 mm**;
- teu redus, cu diametru exterior între **25/20 ÷ 225/200 mm**.

Electrofitingurile sunt utilizate în instalații cu presiunea de 16 bar pentru SDR11, respectiv 10 bar pentru SDR17.



Mufă pentru electrofuziune

B). Fitingurile pentru îmbinare, prin sudură cap la cap (prin termofuziune) sau cu electrofitinguri sunt fabricate în următoarele trei variante constructive:

B1). Fitinguri obtinute prin prelucrare mecanica (strunjire) din semifabricate obținute prin injecție sau extrudare

Fitingurile obtinute prin prelucrare mecanica sunt fabricate cu grosimi de perete conform SDR 5+51, în următoarele variante:

- reducții, cu diametru exterior între **50x40mm ÷ 355x315 mm**;
- adaptor de flanșă, cu diametru exterior între **50 ÷ 315 mm**;
- piese de trecere de la un SDR la altul, cu diametru exterior între **90 ÷ 1200mm**.

Fitingurile injectate sunt utilizate în instalații cu presiuni de max. 40 bar (funcție de SDR și materia primă utilizată la fabricare).



Reducție din PEHD

B2). Fitinguri din segmente de țevă sudate

Fitingurile din segmente de țevă sudate sunt fabricate cu grosimi de perete conform SDR 5+51, în următoarele variante:

- caturi, cu unghiuri de 10° până la 90°, cu diametru exterior între 90mm ÷ 630 mm;
- teuri egale și teuri reduse, cruci, ramificații egale și reduse la diverse unghiuri, cu diametru exterior între **75÷ 630mm**.

Fitingurile din segmente de țevă sudate sunt utilizate în instalații cu presiuni

AT 017-05/3491-2021

de maxim 100% din valoarea presiunii de utilizare a țevilor din care au fost realizate (valoarea presiunii variază în funcție de tipul fittingului realizat, de domeniu de utilizare, de materie primă și de SDR).



Cot din segmente sudate din PEHD

B3). Fitingurile injectate sunt fabricate cu grosimi de perete conform SDR 11 și SDR 17, în următoarele variante:

- cot (la 45° și 90°), cu diametru exterior între **20 ÷ 225 mm**;
- teu egal, cu diametru exterior între **20 ÷ 225 mm**;
- teu redus, cu diametru exterior între **25/20÷ 225/200 mm**;
- dop, cu diametru exterior între **20 ÷ 225 mm**;
- reducție, cu diametru exterior între **25/20÷ 355/315 mm**;
- adaptor de flanșă, cu diametru exterior între **50 ÷ 315 mm**.

Fitingurile injectate sunt utilizate în instalații cu presiuni de 16 bar pentru SDR11 și 10 bar pentru SDR17.



Dop injectat

C). Fitinguri pentru canalizări vacuumate

Fitingurile pentru canalizări vacuumate sunt fabricate cu grosimi de perete conform SDR 11+17, în următoarele

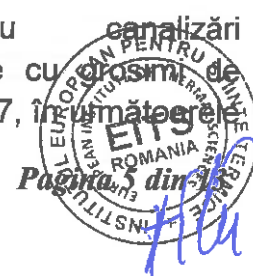

variante:

- lifturi: se utilizează pentru realizarea profilului în dinți de ferăstrău specific sistemului, cu diametru exterior **90÷200mm**;

- coturi la 30°, 45° și 60°, cu diametru exterior **90mm, 110mm și 125mm**;

- ramificații (piese y), cu diametru exterior (Dxd) între **110x90mm ÷ 200x160 mm**.



Lift

În baza solicitărilor venite de la clienți, Valrom Industrie produce fittinguri speciale

și ansambluri de piese conform specificațiilor din proiect.

1.2 Identificarea produselor

Tevele din polietilena de înaltă densitate de tip PE 80, PE 100 și PE100 RC, realizate de firma SC VALROM INDUSTRIE SRL București sunt, marcate la fabricație, din metru în metru, pe marcaje indicându-se:

- nume producător;
- materialul țevii;
- caracteristicile tevei (diametrul, SDR grosime perete, norma de produs);
- domeniul de utilizare și presiunea;
- date pentru trasabilitate.

Pentru identificare, țevile din polietilenă de înaltă densitate pentru alimentare cu apă sunt de culoare neagră cu generatoare de culoare albastră, sau total de culoare albastră.

Fitingurile sunt marcate cu: sigla Valrom, material, diametru exterior, denumirea produsului (cot, reducere etc.) domeniul de utilizare și informații pentru trasabilitate.

2. Acordul tehnic

2.1. Domenii de utilizare acceptate în construcții

Tevele și fittingurile din polietilenă de înaltă densitate de tip PE 80, PE 100, PE100 RC, realizate de firma SC VALROM INDUSTRIE SRL din București se pot utiliza la realizarea branșamentelor, rețelelor de alimentare cu apă rece (inclusiv potabilă), de stingerea incendiilor (la alimentarea hidranților exteriori), pentru irigații, canalizare (refulare) și rețele de drenaj, îngropate în pământ.

Tevele tip „PRO” din PE100, PE100RC și tevele din PE100 RC se utilizează și în rețele pozate:

- în șanț deschis, fără pat de nisip;
- cu tehnologii de montare fără șanț (foraj dirijat cu pozare de conducte, subtraversări, relining etc, în sol sau prin țevi preexistente de metal, beton, etc).

Pentru utilizarea preconizată în contact cu apă potabilă țevile și fittingurile din PEID dețin avizele sanitare nr. 11CRSPB/15.09.2017 (tevi din PE100RC de culoare neagră - WaterPRO), nr. 12CRSPB/15.09.2017 (tevi din PE100 de culoare neagră - WaterPRO și tevi și fittinguri din PE100 de culoare neagră - WaterKIT), nr. 13CRSPB/ 15.09.2017 (tevi din PE80 de culoare neagră - WaterKIT), nr. 16CRSPB/12.12.2019 (tevi PE100 de culoare albastră - WaterKIT / Water PRO) și nr. 17CRSPB/12.12.2019 (tevi PE100RC de culoare albastră - WaterKIT / Water PRO) eliberate în conformitate cu reglementările emise de Centrul Regional de Sănătate Publică București.

2.2. Aprecieri asupra produsului

2.2.1. Aptitudinea de exploatare în construcții

Caracteristicile fizico-mecanice ale tevelor si fittingurilor din PEID pentru instalatiile de alimentare cu apa rece si canalizare au fost verificate prin încercări de laboratorului de încercări INSIST - UTCB si corespund domeniului de utilizare, prescripțiilor tehnice românești precum și cerințelor enumerate în cadrul art. 5 al Legii nr. 10/95, cu completările si modificările ulterioare, referitoare la calitatea în construcții.

***Rezistență mecanică și stabilitate**

Tevile si fittingurile PEID pentru instalatiile de alimentare cu apa rece si canalizare fabricate de S.C. VALROM INDUSTRIE S.R.L. se executa cu masini specializate, cu sisteme automatizate si isi pastreaza caracteristicile dimensionale si functionale la actiunea solului si a socurilor exterioare, asigurand instalatiilor in care sunt montate o buna functionare pe intreaga durata de utilizare. Produsele nu necesita protectii impotriva coroziunii.

Partile componente ale produsului cat si montajul acestuia asigura o rezistenta si stabilitate corespunzatoare specificatiei tehnice.

Calitatile de rezistenta si stabilitate rezulta si din durata de viata a produsului declarata de producator.

***Securitate la incendiu**

Pentru teville si fittingurile din PEID pentru instalatiile de alimentare cu apa rece si canalizare nu au fost efectuate verificari specifice pentru determinarea comportării la foc.

***Igienă, sănătate și mediu inconjurator**

Materialele produselor nu conțin substante cancerigene sau cu potential toxic dăunătoare sănătății oamenilor sau integrității mediului înconjurător, ele corespunzând integral condițiilor impuse prin Legea nr. 319/2006 privind securitatea și sănătatea în muncă și Legea nr. 265/2006 privind protecția mediului, Ordinul

AT 017-05/3491-2021

119 din 2014 privind mediul de viață al populației cu modificările și completările ulterioare, Legea 211/2011, republicată în MO nr. 220/2014, privind regimul deșeurilor, Legea nr. 346 din 2002 privind asigurarea pentru accidente de muncă și boli profesionale, HG 856/2002 privind evidenta gestiunii deșeurilor, Ordinul nr. 275/2012 al Ministrului Sănătății privind aprobarea Procedurii de reglementare sanitară pentru punerea pe piață a produselor, materialelor, substanțelor chimice/amestecurilor și echipamentelor utilizate în contact cu apa potabilă, cu modificările și completările ulterioare.

***Siguranța si accesibilitate în exploatare**

Siguranța în exploatare a tevelor si fittingurilor din PEID pentru instalatiile de alimentare cu apa rece si canalizare este îndeplinită prin măsurile constructive inițiale ale acestora. Produsele nu necesita protectii impotriva coroziunii. Daca se respecta indeplinirea tuturor conditiilor de montaj impuse de producator si normativele romanesti in vigoare se apreciaza o buna siguranta in functionare.

***Protecția împotriva zgomotului**

In cazul tevelor si fittingurilor din PEID pentru instalatiile de alimentare cu apa rece si canalizare aceasta cerinta nu se aplica.

***Economie de energie și izolare termică**

Tevile si fittingurile din PEID pentru instalatiile de alimentare cu apa rece si canalizare nu implica protectia termică si hidrofuga. Datorita rugozitatii reduse a suprafetei interioare a tevelor si fittingurilor din PEID, pierderile de sarcina la transportul apei sunt mai mici si implicit si cheltuielile pentru pomparea apei.

***Utilizare sustenabila a resurselor naturale**

Produsele dupa încheierea ciclului de viata sunt reciclate. Se va aplica conform legii 10/1995 privind calitatea în construcții, cu modificările și completările ulterioare.



2.2.2. Durabilitatea și întreținerea produsului

Calitățile materialelor utilizate și controlul fabricației, efectuat în scopul menținerii constante a calității, permit realizarea unor produse cu o durabilitate ridicată.

Durata de utilizare, precizată de producător, este de minim **50 de ani**, în condiții normale de exploatare.

Producătorul acordă o garanție de **10 ani** pentru tevil tip PRO, **5 ani** pentru celelalte tevi și **2 ani** pentru fittinguri, de la data facturii cu condiția respectării condițiilor de transport, depozitare, montaj și exploatare ale producătorului.

2.2.3. Fabricația și controlul

Asigurarea constanței calității produselor este realizată prin executarea unui control intern în conformitate cu Sistemul de Management al Calității și cu precizările din Manualul de Asigurare a Calității întocmit cu respectarea recomandărilor din norma ISO 9001/2015.

Totodată se execută un control extern unității, de laboratoare neutre, ceea ce garantează constanta calitatii producției.

2.2.4. Punerea în operă

Punerea în operă a tevilor și fittingurilor din PEID pentru instalațiile de alimentare cu apă rece și canalizare se realizează conform instrucțiunilor de montaj și exploatare ale producătorului și în conformitate cu normativele în vigoare I.9/2015, NP 084/2003.

Produsul se montează conform proiectului. Punerea în operă se va face de personal specializat.

2.3. Caietul de prescripții tehnice

2.3.1. Condiții de concepție

elaborarea tehnologiei de fabricație a avut în vedere obținerea și

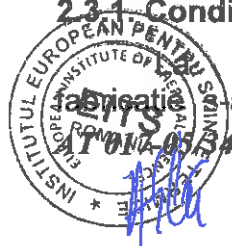

491-2021

păstrarea constantă a proprietăților și caracteristicilor produselor.

Pentru aceasta se vor respecta regulile de verificare a calității declarate în Sistemul de Management al Calității, în Manualul de Asigurare a Calității și în politica de calitate, proprii producătorului.

Tevele și fittingurile sunt dimensionate și verificate în conformitate cu standardele de produs și standardele tehnice de firmă: DIN 8074, DIN 8075, EN 12201, ISO 4427, ST 01/2010 și STF 13/2012. Tevele din PE100RC corespund cerințelor din specificația tehnică PAS 1075 (Tip 1 pentru tevele monostrat, Tip 2 pentru tevele multistrat și Tip 3 pentru tevele tip "PRO" din PEID cu strat protector din PP). Produsele sunt astfel concepute încât respectă exigențele legislației în domeniu, precum și cerințele ale Legii nr. 10/1995 privind calitatea în construcții, cu completările și modificările ulterioare, acestea fiind prezentate în subcapitolul 2.2.1. al acordului tehnic.

2.3.2. Condiții de fabricare

Fabricarea tevilor și fittingurilor din PEID pentru instalațiile de alimentare cu apă, canalizare și drenaj se realizează la firma SC VALROM INDUSTRIE SRL, cu respectarea prevederilor din Manualul de Asigurare a Calității întocmit în conformitate cu recomandările din norma ISO 9001/2015 și a normelor de proiectare.

2.3.3. Condiții de livrare

Tevele și fittingurile din PEID pentru instalațiile de alimentare cu apă rece și canalizare se livrează la cerere în gama și cantitățile necesare solicitate de clienți pentru proiectele respective.

În general, tevele din PEID, cu SDR <21 se livrează în colaci, până la diametre exterioare de 125mm și sub formă de bare cu lungimea de 13m, pentru diametre exterioare mai mari sau egale cu

125mm; țevile SDR21 se livrează în colaci, pentru diametru exterior mai mic sau egal cu 75mm și în bare de 13m, pentru diametru exterior mai mari de 75mm; țevile cu SDR>21 se livrează sub formă de bare cu lungimea de 13m. Ele se depozitează sprijinit pe întreaga lor lungime, astfel încât să nu se deformeze prin încovoiere. La cerere se pot conveni alte lungimi și forme de ambalare.

Fitingurile din PEID sunt livrate ambalate în cutii de carton, în pungi (saci) de plastic sau paletizate, ambalajele fiind prevăzute cu etichete pe care sunt marcate datele necesare pentru identificare.

Tevele și fittingurile din PEID trebuie depozitate ferit de radiația UV.

La livrare țevile și fittingurile din PEID trebuie să fie însoțite de Acordul Tehnic, de Declarația de Conformitate cu acesta (dată de producător), de avize sanitare, de instrucțiuni de alegere, montaj și utilizare a produsului date de producător.

Pentru transport și depozitare de lungă durată producătorul va furniza date privind condițiile de transport și depozitare.

2.3.4. Condiții de punere în operă

Punerea în operă se efectuează conform instrucțiunilor elaborate de producător și prevederilor normativelor în vigoare în România:

- **NP 133-2013** "Normativ privind proiectarea, execuția și exploatarea sistemelor de alimentare cu apă și canalizare a localităților"
- **I.9-2015** "Normativ privind proiectarea, execuția și exploatarea instalațiilor sanitare aferente clădirilor"
- **NP 084/2003** "Normativ pentru proiectarea, executarea și exploatarea instalațiilor sanitare și a sistemelor de alimentare cu apă și canalizare conducte din materiale plastice"

- **C 300-1994** "Normativ de prevenire a incendiilor pe durata executării lucrărilor de construcții și instalații aferente acestora"

- **P 118-1999** "Normativ de siguranța la foc a construcțiilor"

Concluzii

Aprecierii globale

● **Utilizarea Țevilor și fittingurilor din PEID pentru instalațiile de alimentare cu apă și canalizare, în domeniile de utilizare acceptate este apreciată favorabil în condițiile specifice din România, dacă se respectă prevederile prezentului acord.**

Pentru utilizarea preconizată în contact cu apa potabilă țevile și fittingurile din PEID trebuie să dețină aviz sanitar/notificare emis/emisa de Institutul National de Sanatate Publica

Condiții

- Calitatea produselor și metodele de fabricare, au fost examinate și găsite corespunzătoare de către Laboratorul de încercări INSIST – Universitatea Tehnică de Construcții București și trebuie menținute la acest nivel pe toată durata de valabilitate a acestui acord.

- Oriunde se face referire în acest acord la acte legislative sau reglementări tehnice trebuie avut în vedere că acestea erau în vigoare la data elaborării acestui acord.

- Acordând acest acord, Consiliul Tehnic Permanent pentru Construcții, nu se implică în prezența și/sau absența drepturilor legale ale firmei de a comercializa, monta sau întreține produsele.

- Orice recomandare relativ la folosirea în condiții de siguranță a acestui produs, care este conținută sau se referă la acest acord tehnic, reprezintă cerințe minime necesare la punerea sa în operă.

- Institutul European pentru Științe Termice din București răspunde de exactitatea datelor înscrise în Acordul Tehnic și de încercările sau testele care au stat la baza acestor date. Acordurile tehnice nu absolvă pe furnizori și/sau utilizatori de



responsabilitățile ce le revin conform reglementărilor tehnice legale în vigoare.

- Oportunitatea elaborării acordului tehnic este stabilită de Institutul European pentru Științe Termice din București.

Verificarea menținerii aptitudinii de utilizare a produselor va fi realizată de către producător, conform programului stabilit de Institutul European pentru Științe Termice din București, program care constă în:

- verificarea aspectului;
- verificarea dimensiunilor;
- verificarea etanșeității;
- verificarea la presiune.

- Verificările se vor efectua la un interval de 24 luni și vor fi consemnate prin buletine de încercări. Totodată se va întocmi un proces verbal semnat de titular, laboratorul care a efectuat verificările și elaboratorul de acord tehnic.

De asemenea se va verifica valabilitatea Sistemului de Management al Calității la producător.

- Acțiunile cuprinse în program și modul lor de realizare vor respecta actele normative și reglementările tehnice în vigoare.

- Institutul European pentru Științe Termice din București va informa Consiliul Tehnic Permanent pentru Construcții despre rezultatul verificărilor, iar dacă acestea nu dovedesc menținerea aptitudinii de utilizare, va solicita și solicita MDLPA anularea acordului tehnic din baza de date.

- Anularea acordului tehnic se va face și în cazul constatării prin controale, efectuate de către organismele de supraveghere a pieței, a nerespectării menținerii constante a condițiilor de fabricație și utilizare ale produsului.

- În cazul în care titularul de acord tehnic nu se conformează prevederilor din acordul tehnic, organismul elaborator solicită retragerea acordului tehnic și anularea din baza de date a MDLPA.

Valabilitate acord tehnic este de 3 ani: 24.08.2024

Valabilitate aviz tehnic este de 2 ani: 24.08.2023

Prelungirea valabilității avizului tehnic trebuie solicitată cu cel puțin trei luni înainte de data expirării. În cazul neprelungirii valabilității avizului tehnic, acordul tehnic se anulează de la sine.

Președinte grupă specializată nr. 5
Dr. ing. Anica ILIE

Institutul European pentru Științe Termice

DIRECTOR EXECUTIV

Dr. ing. Anica ILIE



3. Remarci ale grupei specializate

La baza întocmirii prezentului acord tehnic a stat documentația pusă la dispoziție de către solicitant.

Firma producătoare, S.C. VALROM INDUSTRIE S.R.L. are implementat și certificat:

Sistemul de Management al Calității în conformitate cu standardul SR EN ISO

9001:2015, de către SRAC, certificat nr. 8172/19.12.2019 și de către IQNet, certificat nr. 8172/19.12.2019;

SR EN ISO 14001:2015/3491-2021



- Sistemul de Management de Mediu în conformitate cu standardul SR EN ISO 14001:2015, de catre SRAC, certificat nr. 3305/19.12.2019 si de catre IQNet, certificat nr. RO-3305/19.12.2019;

- Sistemul de Management al Sănătății și Securității Ocupaționale în conformitate cu standardul ISO 45001:2018, de catre SRAC, certificat nr. 3298/19.12.2019 si de catre IQNet, certificat nr. RO-3298/19.12.2019.

toate valabile la data elaborării acestui agrement tehnic.

Produsele își vor menține constante caracteristicile funcționale în timpul exploatării, cu condiția respectării indicațiilor de utilizare și cu normele tehnice cu completările si modificările ulterioare.

Solicitantul agrementului tehnic se va îngriji ca la punerea in functiune si receptia la beneficiar a tevilor si fittingurilor din PEID pentru instalatiile de alimentare cu apa rece si canalizare, acestea sa aiba elaborate instructiuni de exploatare si intretinere care sa cuprinda si norme de tehnica securitatii muncii specifice. Solicitantul se va îngriji de urmarirea in exploatare a functionarii la parametri a acestor produse.

Orice modificare a tehnologiei de fabricare, de introducere a noi componente sau materiale, se vor aduce la cunostinta elaboratorului de agrement tehnic.

Pentru verificarea comportării în exploatare se va urmări, obseva și analiza, pe întreaga durată de valabilitate a agrementului tehnic, modul de funcționare a produselor.

Agrementul tehnic este un document neutru, elaborat de un organism neutru față de producător.

SINTEZA RAPORTELOR DE ÎNCERCARE

Centralizator cu testele de laborator efectuate în laboratorul de încercări HESSEL Ingenieurtechnik GmbH - Germania pe o țeavă, WaterPRO Φ 110x10 mm, PN 16 SDR11 și testele de laborator efectuate în laboratorul INSIST pe un ansamblu de tevi si fittinguri din PEID format dintr-o teava WaterPRO PE100 SDR 17 PN 10 D 110x6,6 mm, mufa electrosudabila D110, reductie PE100 SDR 17 PN10 D110/63 mm si dop injectat PE100, D110

Verificarea	Metoda de verificare	Verificator	Cerințe	Rezultate
Verificarea etanșeității	Instrucțiune de laborator ILT03 pentru determinarea presiunii	Instrucțiune de laborator ILT03 pentru determinarea presiunii	Încercarea de rezistență la etanșeitate s-a efectuat in interiorul laboratorului, la temperatura mediului ambiant de $19\pm 0,5^{\circ}\text{C}$. Încercarea s-a efectuat prin umplerea ansamblului cu apa la temperatura de $14\pm 0,1^{\circ}\text{C}$, si presiunea de $1,5 \times$ presiunea nominală, (presiunea nominală/ maximă fiind 10 bar), respectiv $15\pm 0,5$ bar timp de 30 minute.	În urma testării nu s-au constatat scăpări de fluid în zonele de îmbinare din cadrul ansamblului, deformari sau ruperi ale ansamblului testat. Corespunde
Verificarea aspectului	Instrucțiune de laborator ILT12	Instrucțiune de laborator ILT12	În urma analizei suprafeței exterioare nu s-au constatat asperități, neregularități, înainte și după testarea la etanșeitate.	Corespunde
Verificarea dimensiunilor	Instrucțiune de laborator ILT12	Instrucțiune de laborator ILT12	În urma măsurătorilor realizate, în 5 puncte diferite, s-a determinat diametrul mediu exterior, înainte de testarea la etanșeitate. Valoarea medie rezultata este	Corespunde

			de 110,07 mm, valoare conformă cu specificațiile date de producător.	
Testul de zgâriere a stratului protector	PAS 1075, Anexa 6 (Procedura de laboratur)	Laboratorul HESSEL Ingenieurtechnik GmbH - Germania	Testul s-a efectuat pe un tronson de țeava, cu diametrul exterior 110mm, SDR 11	Grosimea peretelui, rămasă după zgâriere, 95,45% Corespunde

Grupa specializată nr. 05 din cadrul Institutului European pentru Științe Termice din București își însușește rezultatele încercărilor emise de **Laboratorul de Încercări INSIST certificat de acreditare RENAR LI 205**, care sunt conform Raportului de încercări nr: **00660/19.06.2020** și Raportului de încercări nr: R13 03 2301-A-B SR /03.05.2013, emis de Laboratorul de încercări HESSEL Ingenieurtechnik GmbH - Germania, certificat de acreditare D-PL-11080-01-00.

4. Anexe

- **Extrase semnificative din procesul verbal 200615 din 10.06.2020 al ședinței de deliberare a grupei specializate.**

În ședința de deliberare a Grupei Specializate nr. 05 din cadrul Institutului European pentru Științe Termice din București, alcătuită din dr.ing. Anica Ilie, dr.ing. Mădălina Nichita, dr.ing. Alina Girip, ing. Razvan Vincene s-a analizat Dosarul agrementului tehnic 017-05/3491-2021 referitor la:

- **„Tevi și fittingurile din PEID pentru instalații de alimentare cu apă rece și canalizare”** produse de firma SC VALROM INDUSTRIE SRL.

În cadrul ședinței s-au evidențiat următoarele aspecte:

- Dosarul de agrement tehnic este complet și la elaborarea lui au fost respectate Instrucțiunile din HG 750/2017 și OM 435/2021.

- **„Tevile și fittingurile din PEID pentru instalații de alimentare cu apă rece și canalizare”** corespund cerințelor stabilite în cadrul art. 5 al Legii Calității în Construcții – Legea nr. 10/1995, cu completările și modificările ulterioare.

Constatând cele de mai sus, Grupa Specializată aprobă agrementul tehnic în forma elaborată, cu termen de valabilitate trei ani, până la data de 24.08.2024.

Pe durata de valabilitate a Agrementului Tehnic titularul acestuia va prezenta laboratorului rezultatele verificărilor privind urmărirea comportării în exploatare a produsului pus în opera, acestea urmând a fi anexate Dosarului de solicitare a prelungirii valabilității Agrementului Tehnic.

Dosarul tehnic al agrementului tehnic nr. 017-05/3491-2021 conținând 40 pag. face parte integrantă din prezentul agrement tehnic.

Titulari : S.C. VALROM INDUSTRIE S.R.L.

B-dul. Preciziei, nr. 28, sector 6, București

tel: 0040/21-3173800, fax: 0372899445

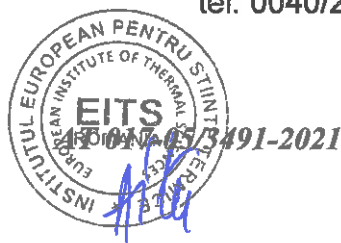

S.C. ROMSTAL IMEX S.R.L.

Șos. Vitan Bârzești, nr. 11A, sector 3, București
tel: 0040/21-3320901, fax: 0040/21-3320906

S.C. VALPLAST INDUSTRIE S.R.L.

B-dul. Preciziei, nr. 9, sector 6, București
tel: 0040/21-3179172, fax: 0040/21-3179171

S.C. DINIK-MAR ARG S.R.L.

Str. Gheorghe Doja nr.18, Pitesti
tel: 0248/212.099

S.C. TRIASCONI S.R.L.

Str. Alexandru Iliescu, nr. G1-G2, Oltenita,
tel. 0242/515.743

Raportorul grupei specializate nr. 05

dr.ing. Madalina NICHITA

Membrii grupei specializate:

dr.ing. Anica ILIE

președinte

dr.ing. Madalina NICHITA

raportor

dr.ing. Alina GIRIP

ing. Razvan VINCENE



DECLARATIE DE CONFORMITATE

Nr. VLR 004.5 / Data: 01.10.2021



Atât de simplu.

Valrom Industrie SRL
Bd. Preciziei nr. 28, sector 6,
cod 062204, București
Tel: + 4 021 317 38 00;
Fax: + 4 037 289 94 45;
www.valrom.ro; office@valrom.ro
REG COM J40/4810/1996
CIF RO8529679
Capital social: 6.706.000 lei



1. Cod unic de identificare al produsului-tip:

TEVI SI FITINGURI DIN PEID <WaterKIT> PENTRU
INSTALATII DE ALIMENTARE CU APA RECE

2. Tipul, lotul sau numarul de serie sau orice alt element care permite identificarea produsului pentru constructii:

Tevi (monostrat si multistrat) si fittinguri WaterKIT cu DN 16 ÷ 1200 mm; cu SDR 5; SDR 6; SDR 7,4; SDR 9; SDR 11; SDR 13,6; SDR 17; SDR 17,6; SDR 21; SDR22; SDR 26; SDR 27,6; SDR 33; SDR 41; SDR 51; din material PE 80; PE 100 sau PE 100 RC, produse de Valrom Industrie SRL.

3. Utilizarea preconizata a produsului pentru constructii:

Tevile si fittingurile din polietilena de inalta densitate de tip PE80, PE100, PE100RC se utilizeaza la realizarea bransamentelor, retelelor de alimentare cu apa rece (inclusiv potabila), de stingerea incendiilor (la alimentarea hidrantilor exteriori), ingropate in pamant. Tevile din PE100RC se utilizeaza si la pozarea in sant deschis dar fara pat de nisip, la pozarea cu tehnologii de montare fara sant (foraj dirijat cu pozare de conducte, subtraversari, relining etc, in sol sau prin tevi preexistente de metal, beton, etc).

4. Numele, denumirea sociala sau marca inregistrata si adresa de contact a fabricantului:

SC VALROM INDUSTRIE SRL, Adresa: B-dul Preciziei, Nr. 28, Sector 6, Bucuresti, Romania
Contact: Telefon - 021 / 317.38.00, Fax - 037.289.94.45, mail: office@valrom.ro, web: www.valrom.ro

5. Numele si adresa de contact a reprezentantului autorizat:

Nu este cazul

6. Conformitatea este demonstrata avand ca referinta:

AGREMENTUL TEHNIC IN CONSTRUCTII Nr. 017-05/3491-2021

7. Performantele produsului:

CARACTERISTICI	STANDARDUL DE INCERCARI	PREVEDERI DIN STANDARD	VALORI DECLARATE (rezultate incercari)
Aspect	EN 12201 ISO 4427	<i>Tevile si fittingurile trebuie inspectate fara echipamente de marire, suprafete interioare si exterioare netede, curate si fara bavuri, pori si alte defecte de suprafata</i>	CORESPUNDE
Dimensiuni si tolerante	EN 12201, ISO 4427, DIN 8074, STF EN ISO 3126	<i>Dimensiuni si tolerante (diametru exterior, grosime, ovalitate) trebuie sa corespunda valorilor prevazute in standardul de produs</i>	CORESPUNDE
Rezistenta la presiune hidraulica interioara	EN 12201 EN ISO 1167-1 EN ISO 1167-2	100 ore la temperatura de 20°C PE 80 - 10,0 Mpa PE 100 - 12,4 MPa 1000 ore la temperatura de 80°C PE 80 - 4,0 Mpa PE 100 - 5,0 MPa	CORESPUNDE Fara rupere
Material si clasificare	EN 12201	PEID PE 80 - MRS 8,0 MPa PE 100 - MRS 10,0 MPa	CORESPUNDE
Utilizarea pentru apa potabila INSP	Ordin M.S nr.275/2012	Aviz sanitar	CORESPUNDE AS nr. 11CRSPB/15.09.2017 AS nr. 12CRSPB/15.09.2017 AS nr. 13CRSPB/15.09.2017 AS nr. 16CRSPB/12.12.2019 AS nr. 17CRSPB/12.12.2019

Denumirea si adresa laboratorului care a efectuat incercarile: Laborator INSIST Incercari Sisteme si Echipamente Termice, B-dul Pache Protopopescu nr. 66, sector 2, Bucuresti, certificat acreditare RENAR LI205, Laboratorul de incercari VALROM INDUSTRIE, B-dul Preciziei, nr. 28, Sector 6, Bucuresti.

Aceasta declaratie de conformitate este emisa pe raspunderea exclusiva a fabricantului identificat la punctul 4.

Semnata pentru si in numele fabricantului de catre:

Silvia DRACEA - Sef Serviciu Consultanta Tehnica si Documentatii

Bucuresti,
01.10.2021

Agrementele si avizele tehnice sunt disponibile pe site-ul www.valrom.ro, sectiunea download.

Editia: octombrie, 2013



Nr. VLR 041.1 / Data: 01.10.2021



Valrom Industrie SRL
 Bd. Preciziei nr. 28, sector 6,
 cod 062204, București
 Tel: + 4 021 317 38 00;
 Fax: + 4 037 289 94 45;
 www.valrom.ro; office@valrom.ro
 REG COM J40/4810/1996
 CIF RO8529679
 Capital social: 6.706.000 lei

1. Cod unic de identificare al produsului-tip:

TEVI "PRO" DIN PE100 / PE100RC CU STRAT PROTECTOR DIN PP PENTRU APA

2. Tipul, lotul sau numarul de serie sau orice alt element care permite identificarea produsului pentru constructii:

Tevi "WaterPRO" din PE100 / PE100RC cu strat protector din PP de culoare albastra, diametrul 20÷630mm, SDR 7,4÷41. Tevile "WaterPRO" sunt cu / fara insertie metalica pentru detectarea pozitiei.

3. Utilizarea preconizata a produsului pentru constructii:

Se utilizeaza la realizarea bransamentelor, retelelor de alimentare cu apa rece (inclusiv potabila), de stingerea incendiilor (la alimentarea hidrantilor exteriori), ingropate in pamant, si la pozarea in sant deschis dar fara pat de nisip, la pozarea cu tehnologii de montare fara sant (foraj dirijat cu pozare de conducte, subtraversari, relining etc, in sol sau prin tevi preexistente de metal, beton, etc).

4. Numele, denumirea sociala sau marca inregistrata si adresa de contact a fabricantului:

SC VALROM INDUSTRIE SRL,
 Adresa: B-dul Preciziei, Nr. 28, Sector 6, Bucuresti, Romania
 Contact: Telefon - 021 / 317.38.00, Fax - 0372.89.94.45, mail: office@valrom.ro, web: www.valrom.ro

5. Numele si adresa de contact a reprezentantului autorizat:

Nu este cazul

6. Conformitatea este demonstrata avand ca referinta:

AGREMENTUL TEHNIC IN CONSTRUCTII Nr. 017-05/3491-2021

7. Performantele produsului:

CARACTERISTICI	STANDARDUL DE INCERCARI	PREVEDERI DIN STANDARD	VALORI DECLARATE (rezultate incercari)
Aspect	EN 12201	<i>Tevile trebuie inspectate fara echipamente de marire, suprafetele interioare si exterioare sa fie netede, curate si fara bavuri, pori si alte defecte de suprafata</i>	CORESPUNDE
Dimensiuni si tolerante	EN 12201	<i>Dimensiunile si tolerantele (diametru exterior, grosime, ovalitate) trebuie sa corespunda valorilor prevazute in standardul de produs</i>	CORESPUNDE
Rezistenta la presiune hidraulica interioara	EN 12201 EN ISO 1167-1 EN ISO 1167-2	100 ore la temperatura de 20°C:PE 100 - 12,4 MPa 165 ore la temperatura de 80°C:PE 100 - 5,4 MPa 1000 ore la temperatura de 80°C:PE 100 - 5,0 MPa	CORESPUNDE Fara rupere
Testul de zgariere a stratului protector	PAS 1075, Anexa 6 (Procedura de laborator)	<i>Testul s-a efectuat pe un tronson de teava, cu diametrul exterior 110mm, SDR 11. Adancimea zgarietorii nu trebuie sa depaseasca 75% din grosimea initiala a stratului protector.</i>	CORESPUNDE Grosimea peretelui, ramasa dupa zgariere, 95,15%
Utilizarea pentru apa potabila INSP	Ordin M.S nr.275/2012	<i>Aviz sanitar:</i> AS nr. 11CRSPB/15.09.2017 AS nr. 12CRSPB/15.09.2017 AS nr. 16CRSPB/12.12.2019 AS nr. 17CRSPB/12.12.2019	CORESPUNDE

Denumirea si adresa laboratorului care a efectuat incercarile: Incercari Sisteme si Echipamente Termice - **INSIST**, certificat acreditare RENAR LI205, B-dul Pache Protopopescu nr.66, sector 2, Bucuresti, tel. 021.253.22.59, fax: 021.252.65.45; **LABORATORUL DE INCERCARI VALROM INDUSTRIE**, B-dul Preciziei, nr. 28, Sector 6, Bucuresti, Romania; Laboratorul HESSEL Ingenieurtechnik GmbH – Germania.

Aceasta declaratie de conformitate este emisa pe raspunderea exclusiva a fabricantului identificat la pct. 4.

Semnata pentru si in numele fabricantului de catre:

Silvia DRACEA - Sef Serviciu Consultanta Tehnica si Documentatii

Bucuresti, 01.10.2021



Agrementele si avizele tehnice sunt disponibile pe site-ul www.valrom.ro, sectiunea download.

Editia: octombrie, 2013

pag. 1/1

CERTIFICAT DE CONFORMITATE



Nr. de înregistrare **OC ICC 11 A0007469-22**



Data emiterii 10 august 2022

Valabil pînă 10 august 2025

ORGANISMUL DE CERTIFICARE OCpr. - 003

ORGANISMUL DE CERTIFICARE produse din cadrul SC "Inspecție-Certificare-Calitate" S.R.L.

MD 2032, mun. Chișinău, str. Sarmizegetusa, 92, tel./fax 022 50-70-75, www.certificare.md

Certificat de acreditare nr. OCpr - 003 valabil pînă la 28.11.2022.

PRIN PREZENTUL DOCUMENT SE CONFIRMĂ FAPTUL, CĂ PRODUSELE IDENTIFICATE ASTFEL:
DENUMIREA / DESCRIEREA

Țevi din polietilenă monostrat, dublustrat și triplustrat coextrudate PE 100 și PE100RC, cu DN 20 mm ÷ 1200 mm, SDR 7.4 ÷ SDR 41 destinate transportului apei sub presiune pentru consum uman, apei brute și apei pentru utilizări generale. Marca WaterPRO și WaterKIT. Fabricare în serie conform EN 12201-2.

Codul NCM
3917

SÎNT CONFORME CU CERINȚELE OBLIGATORII STABILITE ÎN :

SM EN 12201-2+A1:2016 p. 5.1, 5.2, 5.3, 6.1, 6.2, 7.2 (tab.3), 8.2 (tab.5), 11.1.1, 11.1.2, 11.1.3, 11.2 (tab.6)

PRODUCĂTOR

S. C. „VALROM INDUSTRIE” SRL, bd. Preciziei, nr. 28, sector 6, București, România

Codul țării
RO

SOLICITANT

S. C. „VALROM INDUSTRIE” SRL, bd. Preciziei, nr. 28, sector 6, București, România

Codul IDNO
RO8529679

CERTIFICATUL ESTE ELIBERAT ÎN BAZA

Rapoartelor de testări: nr. V102/21-4, nr. V102/21-9 din 15.11.2021, eliberate de LÎ IMA Materialforschung und Anwendungstechnik or. Dresden, Germania, certificat acreditare nr. D-PL-13119-02-00, valabil 11.12.2022, Avizului sanitar nr.16 CRSPB/12.12.2019, eliberat de Centrul Regional de Sanatate Publica Bucuresti, Raportului de identificare a produselor nr. 9174-22 din 17.05.2022, Raportului de control tehnic al produselor supuse certificării nr. 9174-22 din 17.05.2022, Raportului de evaluare a procesului de producție nr. 9174-22 din 18.05.2022, Raportului sumar nr. 9174-22 din, 10.08.2022, eliberate de OC "ICC".

INFORMAȚIE SUPPLEMENTARĂ:

Schema de certificare nr. 3. Evaluarea periodică se va efectua o dată pe an de OC "ICC" conform contractului de evaluare periodică a produselor certificate Nr. 22.22.9174-EPPC din 10.08.2022. Certificatul este valabil doar în cazul asigurării fiecărei unități de produs certificat cu informația amplă în limba de stat în conformitate cu legislația în vigoare. Întreprinderea deține certificat de înregistrare mărcii de conformitate nr. P1R0519, nr. P1R0520, nr. P1R0521 valabile pînă la 31.01.2023, eliberat de OC TÜV Rheinland - DIN CERTCO, Germania. La întreprindere este implementat sistemul de management al calității ISO 9001:2015, certificatul nr.8172 valabil pînă la 19.11.2022, sistemul de management al sănătății și securității ocupaționale SR ISO 45001:2018, certificatul nr.3298 valabil pînă la 26.11.2022, sistemul de management de mediu SR EN ISO 14001:2015, certificatul nr.3505 valabil pînă la 26.11.2022, eliberate de SRAC CERT SRL atestat de acreditare SM 004, București, România.

ADJ. CONDUCĂTORUL
ORGANISMULUI DE CERTIFICARE

Neaga O.

Seria A Nr. 0007469



În atenția antreprenorilor și organelor de control !

Copiile certificatelor se legalizează prin specimenul de stampilă și semnătura deținătorului certificatului

PRÜFBERICHT

zur Prüfung gemäß der Bewertungsgrundlage für Kunststoffe und andere organische Materialien im Kontakt mit Trinkwasser (KTW-BWGL) / Anlage A des Umweltbundesamtes (UBA),
Stand: 07.03.2022

Produkt:	Rohre aus PE 100, 40x2,4mm, schwarz mit blauen Streifen
Material:	PE 100, Typ Borsafe HE3490-LS Streifenmaterial: CRP 100 S blue
DVGW Registriernummer:	P1R0519, P1R0520, P1R0521
Produktgruppe:	Rohre (P1) für Rohre mit ID < 80 mm Rohre (P1) für Rohre mit 80 mm ≤ ID < 300 mm Rohre (P1) für Rohre mit ID ≥ 300 mm
Temperaturbereich:	Kaltwasser (23 °C ± 2 °C)
Name, Adresse des Berichtsinhabers:	VALROM Industrie srl, Bukarest, Rumänien
Auftragsdatum:	11.04.2022
Vorgangsnummer:	5-0395/22
Art der Prüfung:	Überwachungsprüfung 2022
Prüfzeitraum:	25.04.2022 – 09.05.2022

Entsprechend der prüfrelevanten Kapitel 5 und 6 wurden folgende Ergebnisse ermittelt:

6.1 Rezepturüberprüfung:

Rezeptur wurde vorgelegt und gemäß Kapitel 5.2 und Anlage A überprüft.

TZW Aktenzeichen Rezeptur:	KC 804/21
Anforderung an die Zusammensetzung:	erfüllt

6.2 Anforderung an die Prüfkörper:

Art der Prüfkörper / Prüfstücke:	Originalprüfkörper
Prüflingsnummer:	S00571/22
Herstellungsverfahren:	Extrusion
Datum und Ort der Herstellung:	01.04.2022, VALROM Industrie srl, Preciziei 28, sector 6, 062204 Bucharest, Romania
Datum der Probenahme:	06.04.2022
Probenehmer:	DIN CERTCO, Hr. Heinemann (Proben-Nr. 22-14-14-Jh)
Probeneingang:	19.04.2022

Die Veröffentlichung des Prüfberichtes – vollständig oder in Auszügen – ist ohne ausdrückliche Genehmigung von Seiten der Prüfstelle nicht gestattet.

Lagerungsbedingungen bis zur Prüfung: trocken ohne Lichtbeeinflussung bei Raumtemperatur

Material-Fingerprint: FTIR-ATR Spektrum aufgenommen

6.3 Prüfung der Migration:

6.3.1 Durchführung der Migrationsprüfung:

Migrationsprüfung im Kaltwasser (23 ± 2) °C:

Anforderungen: erfüllt

Konversionsfaktor: $F_c = 20 \text{ d/dm}$

Prüfbeginn: 25.04.2022

Prüfwasser: nach DIN EN 12873-1 (2014-09)

Oberfläche/Volumen-Verhältnis: Migration und Geruch/Färbung/Trübung/Schaumbildung:
 $11,06 \text{ dm}^2 / 0,97 \text{ dm}^3 \triangleq 11,40 \text{ dm}^{-1}$
 (Prüfstücke: 2 Rohre 40x2,4 mm à 1 m)

Anzahl der Migrationsperioden: 3

Prüfnorm: DIN EN 12873-1 (2014-09) und DIN EN 1420 (2016-05)

Grundanforderungen nach Kapitel 5.3				
Kaltwasser 23 °C	1. Migr.	2. Migr.	3. Migr.	Anforderung für die 3. Migrationsperiode
Geruchsschwellenwert (TON)	1	1	1	≤ 2
Trübung in FNU	0,02	0,01	0,07	$\leq 0,5$
Färbung in mg/l Pt	< 2	< 2	< 2	≤ 10
Schaumbildung, augenscheinlich	nein	nein	nein	
TOC (c_{Iap}) in mg/l	0,12	< 0,06	0,08	$\leq 0,5$

Die Prüfergebnisse beziehen sich nur auf die untersuchten Prüfstücke.

Bei der Konformitätsaussage wird die Messunsicherheit des Prüflabors nicht berücksichtigt.

Karlsruhe, den 19.05.2022

Dr.-Ing. Johannes Ruppert / i. V. Dr. Jutta Eggers
 Leiter Prüfstelle

acreditat pentru
CERTIFICARE



SR EN ISO/CEI 17021-1:2015
CERTIFICAT DE ACREDITARE
SM 004



C E R T I F I C A T

SRAC certifică organizația/ certifies the organisation

VALROM INDUSTRIE S.R.L.

Sediul social: B-dul. Preciziei, nr. 28, sector 6, București

**pentru următoarele activități/
for the following fields of activities**

Proiectare, fabricare și comercializare, service produse extrudate, injectate, sudate, strunjite din materiale termoplastice. Fabricare, achiziție, comercializare de sisteme și echipamente conexe pentru rețele de apă, gaz, canalizare, telecomunicații, instalații termice și sanitare

Design, manufacturing and sale, servicing of extruded, molded, welded, turned products made of thermoplastic materials. Manufacturing, acquisition, sale of related systems and equipment for water, gas, sewerage, telecommunications networks, heating and sanitary installations

Sediul de lucru: B-dul. Biruinței, nr. 151, Pantelimon, jud. Ilfov

**pentru următoarele activități/
for the following fields of activities**

Fabricare, comercializare produse rotoformate din materiale termoplastice. Fabricare și comercializare de echipamente conexe pentru rețeaua de apă, canalizare, telecomunicații și sanitare

Manufacturing, sale of rotoformed products made of thermoplastic materials. Manufacture and trade of related equipment for water networks, sanitation, telecommunications and sanitary

că are implementat și menține un
sistem de managementul calității
conform condițiilor din standardul

which has implemented and maintains a
quality management system
which fulfils the requirements of the standard

SR EN ISO 9001:2015 (ISO 9001:2015)



Valabilitatea certificatului este condiționată de
efectuarea supravegheților anuale până la data de:



nr. certificat/ certificate registration no. **8172**
data inițială a certificării/ initial certification date **29 noiembrie 2010**
data recertificării/ reissuing date * **25 noiembrie 2022**
data ultimei actualizări/ last update -
valabil până la/ valid until **24 noiembrie 2025** (cu condiția vizării anuale)
SRAC CERT SRL, Str. Vasile Pârvan Nr. 14, Sector 1, București www.srac.ro

Director General
Ing. Mihaela Cristea





THE INTERNATIONAL CERTIFICATION NETWORK

CERTIFICATE

SRAC as an IQNet Partner hereby states that the organization:

VALROM INDUSTRIE S.R.L.

Registered Office: B-dul. Preciziei, nr. 28, sector 6, București

for the following scope:

Design, manufacturing and sale, servicing of extruded, molded, welded, turned products made of thermoplastic materials. Manufacturing, acquisition, sale of related systems and equipment for water, gas, sewerage, telecommunications networks, heating and sanitary installations

Productive Unit: B-dul. Biruinței, nr. 151, Pantelimon, jud. Ilfov

for the following scope:

Manufacturing, sale of rotoformed products made of thermoplastic materials. Manufacture and trade of related equipment for water networks, sanitation, telecommunications and sanitary

has implemented and maintains a

Quality Management System

which fulfils the requirements of the following standard:

ISO 9001 : 2015

Issued on: 2022 - 11 - 25

First issued on: 2010 - 11 - 29

for the validity date, please refer to the original certificate* issued by **SRAC**

Registration Number: RO - 8172



Alex Stoichitoiu
President of IQNet

eng. Mihaela Cristea
SRAC General Manager



IQNet Partners:**

AENOR Spain AFNOR Certification France APCER Portugal CCC Cyprus CISQ Italy
CQC China CQM China CQS Czech Republic Cro Cert Croatia DQS Holding GmbH Germany FCAV Brazil
FONDONORMA Venezuela ICONTEC Colombia Inspecta Certification Finland INTECO Costa Rica
IRAM Argentina JQA Japan KFQ Korea MIRTEC Greece MSZT Hungary Nemko AS Norway NSAI Ireland PCBC Poland
Quality Austria Austria RR Russia SIGE México SII Israel SIQ Slovenia SIRIM QAS International Malaysia
SQS Switzerland SRAC Romania TEST St Petersburg Russia TSE Turkey Vinçotte Belgium YUQS Serbia
IQNet is represented in the USA by: AFNOR Certification, CISQ, DQS Holding GmbH and NSAI Inc.

* This attestation is directly linked to the IQNet Partner's original certificate and shall not be used as a stand-alone document

** The list of IQNet partners is valid at the time of issue of this certificate. Updated information is available under www.iqnet-certification.com

acreditat pentru
CERTIFICARE



SR EN ISO/CEI 17021-1:2015
CERTIFICAT DE ACREDITARE
SM 004



C E R T I F I C A T

SRAC certifică organizația/ certifies the organisation

VALROM INDUSTRIE S.R.L.

Sediul social: B-dul. Preciziei, nr. 28, sector 6, București

**pentru următoarele activități/
for the following fields of activities**

Proiectare, fabricare și comercializare, service produse extrudate, injectate, sudate, strunjite din materiale termoplastice. Fabricare, achiziție, comercializare de sisteme și echipamente conexe pentru rețele de apă, gaz, canalizare, telecomunicații, instalații termice și sanitare

Design, manufacturing and sale, servicing of extruded, molded, welded, turned products made of thermoplastic materials. Manufacturing, acquisition, sale of related systems and equipment for water, gas, sewerage, telecommunications networks, heating and sanitary installations

Sediul de lucru: B-dul. Biruinței, nr. 151, Pantelimon, jud. Ilfov

**pentru următoarele activități/
for the following fields of activities**

Fabricare, comercializare produse rotoformate din materiale termoplastice. Fabricare și comercializare de echipamente conexe pentru rețeaua de apă, canalizare, telecomunicații și sanitare
Manufacturing, sale of rotoformed products made of thermoplastic materials. Manufacture and trade of related equipment for water networks, sanitation, telecommunications and sanitary

că are implementat și menține un
sistem de management de mediu
conform condițiilor din standardul

which has implemented and maintains an
environmental management system
which fulfils the requirements of the standard

SR EN ISO 14001:2015 (ISO 14001:2015)



Valabilitatea certificatului este condiționată de
efectuarea supravegheților anuale până la data de:



nr. certificat/ certificate registration no. **3305**
data inițială a certificării/ initial certification date **29 noiembrie 2010**
data recertificării/ reissuing date * **25 noiembrie 2022**
data ultimei actualizări/ last update -
valabil până la/ valid until **24 noiembrie 2025** (cu condiția vizării anuale)
SRAC CERT SRL, Str. Vasile Pârvan Nr. 14, Sector 1, București www.srac.ro

Director General
Ing. Mihaela Cristea





THE INTERNATIONAL CERTIFICATION NETWORK

CERTIFICATE

SRAC as an IQNet Partner hereby states that the organization:

VALROM INDUSTRIE S.R.L.

Registered Office: B-dul. Preciziei, nr. 28, sector 6, București

for the following scope:

Design, manufacturing and sale, servicing of extruded, molded, welded, turned products made of thermoplastic materials. Manufacturing, acquisition, sale of related systems and equipment for water, gas, sewerage, telecommunications networks, heating and sanitary installations

Productive Unit: B-dul. Biruinței, nr. 151, Pantelimon, jud. Ilfov

for the following scope:

Manufacturing, sale of rotoformed products made of thermoplastic materials. Manufacture and trade of related equipment for water networks, sanitation, telecommunications and sanitary

has implemented and maintains an

Environmental Management System

which fulfils the requirements of the following standard:

ISO 14001 : 2015

Issued on: 2022 - 11 - 25

First issued on: 2010 - 11 - 29

for the validity date, please refer to the original certificate* issued by **SRAC**

Registration Number: RO - 3305



Alex Stoichitoiu
President of IQNet

eng. Mihaela Cristea
SRAC General Manager



IQNet Partners:**

AENOR Spain AFNOR Certification France APCER Portugal CCC Cyprus CISQ Italy
CQC China CQM China CQS Czech Republic Cro Cert Croatia DQS Holding GmbH Germany FCAV Brazil
FONDONORMA Venezuela ICONTEC Colombia Inspecta Certification Finland INTECO Costa Rica
IRAM Argentina JQA Japan KFQ Korea MIRTEC Greece MSZT Hungary Nemko AS Norway NSAI Ireland PCBC Poland
Quality Austria Austria RR Russia SIGE México SII Israel SIQ Slovenia SIRIM QAS International Malaysia
SQS Switzerland SRAC Romania TEST St Petersburg Russia TSE Turkey Vinçotte Belgium YUQS Serbia
IQNet is represented in the USA by: AFNOR Certification, CISQ, DQS Holding GmbH and NSAI Inc.

* This attestation is directly linked to the IQNet Partner's original certificate and shall not be used as a stand-alone document

** The list of IQNet partners is valid at the time of issue of this certificate. Updated information is available under www.iqnet-certification.com

acreditat pentru
CERTIFICARE



SR EN ISO/CEI 17021-1:2015
CERTIFICAT DE ACREDITARE
SM 004



C E R T I F I C A T

SRAC certifică organizația/ certifies the organisation

VALROM INDUSTRIE S.R.L.

Sediul social: B-dul. Preciziei, nr. 28, sector 6, București

**pentru următoarele activități/
for the following fields of activities**

Proiectare, fabricare și comercializare, service produse extrudate, injectate, sudate, strunjite din materiale termoplastice. Fabricare, achiziție, comercializare de sisteme și echipamente conexe pentru rețele de apă, gaz, canalizare, telecomunicații, instalații termice și sanitare

Design, manufacturing and sale, servicing of extruded, molded, welded, turned products made of thermoplastic materials. Manufacturing, acquisition, sale of related systems and equipment for water, gas, sewerage, telecommunications networks, heating and sanitary installations

Sediul de lucru: B-dul. Biruinței, nr. 151, Pantelimon, jud. Ilfov

**pentru următoarele activități/
for the following fields of activities**

Fabricare, comercializare produse rotoformate din materiale termoplastice. Fabricare și comercializare de echipamente conexe pentru rețeaua de apă, canalizare, telecomunicații și sanitare

Manufacturing, sale of rotoformed products made of thermoplastic materials. Manufacture and trade of related equipment for water networks, sanitation, telecommunications and sanitary

că are implementat și menține un
**sistem de management al sănătății
și securității ocupaționale**
conform condițiilor din referențialul

which has implemented and maintains an
**occupational health and safety
management system**
which fulfils the requirements of the reference standard

SR ISO 45001:2018 (ISO 45001:2018)



Valabilitatea certificatului este condiționată de
efectuarea supravegheților anuale până la data de:



nr. certificat/ certificate registration no. **3298**
data inițială a certificării/ initial certification date **12 decembrie 2014**
data recertificării/ reissuing date * **25 noiembrie 2022**
data ultimei actualizări/ last update -
valabil până la/ valid until **24 noiembrie 2025** (cu condiția vizării anuale)
SRAC CERT SRL, Str. Vasile Pârvan Nr. 14, Sector 1, București www.srac.ro

Director General
Ing. Mihaela Cristea





THE INTERNATIONAL CERTIFICATION NETWORK

CERTIFICATE

SRAC as an IQNet Partner hereby states that the organization:

VALROM INDUSTRIE S.R.L.

Registered Office: B-dul. Preciziei, nr. 28, sector 6, București

for the following scope:

Design, manufacturing and sale, servicing of extruded, molded, welded, turned products made of thermoplastic materials. Manufacturing, acquisition, sale of related systems and equipment for water, gas, sewerage, telecommunications networks, heating and sanitary installations

Productive Unit: B-dul. Biruinței, nr. 151, Pantelimon, jud. Ilfov

for the following scope:

Manufacturing, sale of rotoformed products made of thermoplastic materials. Manufacture and trade of related equipment for water networks, sanitation, telecommunications and sanitary

has implemented and maintains an

Occupational Management System

which fulfils the requirements of the following standard:

ISO 45001:2018

Issued on: 2022 - 11 - 25

First issued on: 2014 - 12 - 12

for the validity date, please refer to the original certificate* issued by **SRAC**

Registration Number: RO - 3298



Alex Stoichitoiu
President of IQNet

eng. Mihaela Cristea
SRAC General Manager



IQNet Partners:**

AENOR Spain AFNOR Certification France APCER Portugal CCC Cyprus CISQ Italy
CQC China CQM China CQS Czech Republic Cro Cert Croatia DQS Holding GmbH Germany FCAV Brazil
FONDONORMA Venezuela ICONTEC Colombia Inspecta Certification Finland INTECO Costa Rica
IRAM Argentina JQA Japan KFQ Korea MIRTEC Greece MSZT Hungary Nemko AS Norway NSAI Ireland PCBC Poland
Quality Austria Austria RR Russia SIGE México SII Israel SIQ Slovenia SIRIM QAS International Malaysia
SQS Switzerland SRAC Romania TEST St Petersburg Russia TSE Turkey Vinçotte Belgium YUQS Serbia
IQNet is represented in the USA by: AFNOR Certification, CISQ, DQS Holding GmbH and NSAI Inc.

* This attestation is directly linked to the IQNet Partner's original certificate and shall not be used as a stand-alone document

** The list of IQNet partners is valid at the time of issue of this certificate. Updated information is available under www.iqnet-certification.com