

Biroul arhitectură și sistematizare
întreprindere municipală
Муниципальное предприятие
« Архитектурно-планировочное Бюро»

Рабочий проект

Объект: Teren universal de sport bul. Larisa, 5
(Liceul teoretic «M. Lomonosov») m. Bălți

№ обьекта 19 - 35 -O-PG; 19- 35 -1- AC; 19 - 35 -2-AC.

Заказчик: Primăria mun. Bălți Direcția Gospodărie Comunală

mun. Bălți - 2019 г.





Ведомость рабочих чертежей основного комплекта		
Лист	Наименование	Примечание
1	Общие данные	
2	Генеральный план. Разбивочный план.	
3	План организации рельефа.	
4	План земляных масс.	
5	План расположения малых форм архитектуры и спортивного оборудования.	
6	План и конструкции дорожных одежд .	

Ведомость ссылочных и прилагаемых документов		
Обозначение	Наименование	Примечание
	<u>Ссылочные документы</u>	
ГОСТ 21 – 508 - 85	Генеральные планы предприятий, сооружений и жилищно - гражданских объектов	
	<u>Прилагаемые документы</u>	
19 - 35 - 1 - AC	Универсальная спортивная площадка	
19 - 35 - 2 - AC	Ограждение площадки	

Ведомость основных комплектов рабочих чертежей		
Обозначение	Наименование	Примечание
19 - 35 - O - PG	Plan general	

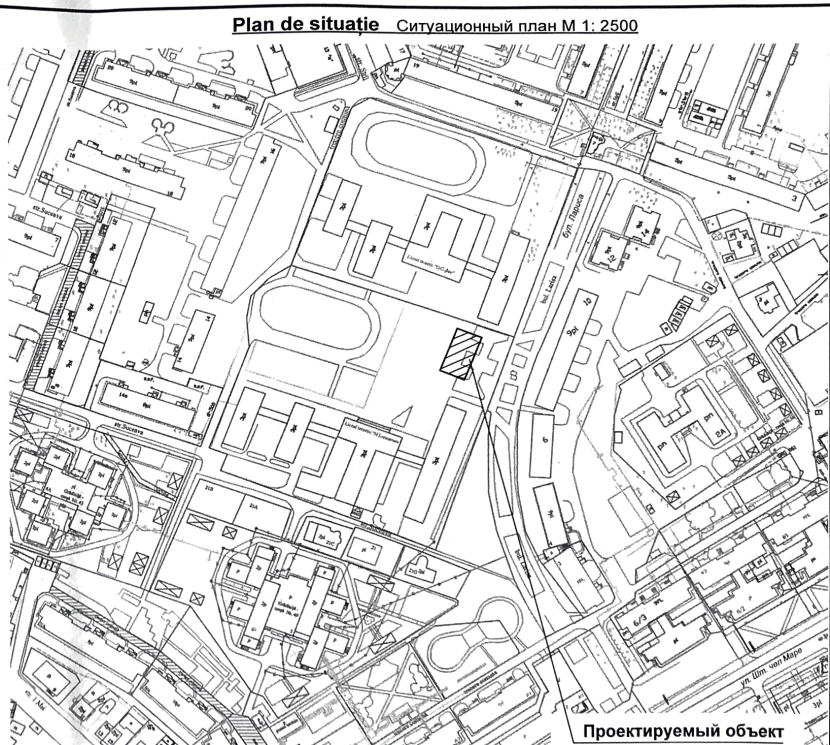

1. Проект разработан на основании градостроительного сертификата №208 от 25.04.19 г.
2. Чертежи марки ГП разработаны на основании топогеодезической съёмки выполненной ИМ «Biroul Arhitectură și Șistemizare» м. Бэпць в марте 2019 г.

Verificator de proiecte nr. 098
CORGHENCEA AUREL
 Domeniul: A.2.3
 Nr. de înregistrare a avizului: 5062/14.05.19
 Valabilită: de la 18.12.2018 până la 16.12.2019

Verificator de proiecte nr. 153
Gavrilin Lygheni
 Domeniul: B.1.2.7
 Nr. de înregistrare a avizului: 5062/14.05.19
 Valabilită: de la 27.12.2018 până la 27.12.2021

Proiectul este elaborat în conformitate cu normativile și standardele în vigoare și asigură criteriile de calitate cu următoarele exigențe esențiale:

- A - rezistență și stabilitate;
- B - siguranță în exploatare;
- C - siguranță la foc;
- D - igienă, sănătatea oamenilor, refacerea și protecția mediului înconjurător;
- E - izolație termică, hidrofugă și economie de energie;
- F - protecție împotriva zgomotului.

Inginer șef al proiectului  Pantelieciuc O.

A.Ș.P. - Certificat № 1219 от 07.11.14		Licența : Ser. A MMII Nr. 023955 din 02.03.07	
I.Ș.P. - Certificat № 1221 от 07.11.14		valabilă până la 02.03.22	
19 - 35 - O - PG			
Teren universal de sport bul. Larisa, 5 (Liceul teoretic «M. Lomonosov») m. Bălți		Faza	Planșa
Общеплощадочные материалы		PE	1
Общие данные		IM «Biroul Arhitectură și Șistemizare» mun. Bălți	



Schimb	Nr.sect.	Planșa	Nr.Doc	Semnătura	Data
Director		Grati			04.19
A.Ș.P.		Postolachi			04.19
I.Ș.P.		Pantelieciuc			04.19
Elaborat.		Mironova			04.19

Генеральный план. Разбивочный план М 1:500

Показатели по генплану

Наименование	Количество	
	м2	%
Площадь участка в условных границах благоустройства	675,0	100
Площадь покрытия	675,0	
Площадь озеленения	-	

Экспликация зданий и сооружений

Номер по плану	Наименование	Площадь застройки м2	Примечание
1	Универсальная площадка для игры в волейбол, баскетбол и мини-футбол	448,0	Проектир.
2	Ограждение площадки	-	Проектир.
3	Здание школы	-	Существ.
4	9-ти этажный жилой дом	-	Существ.

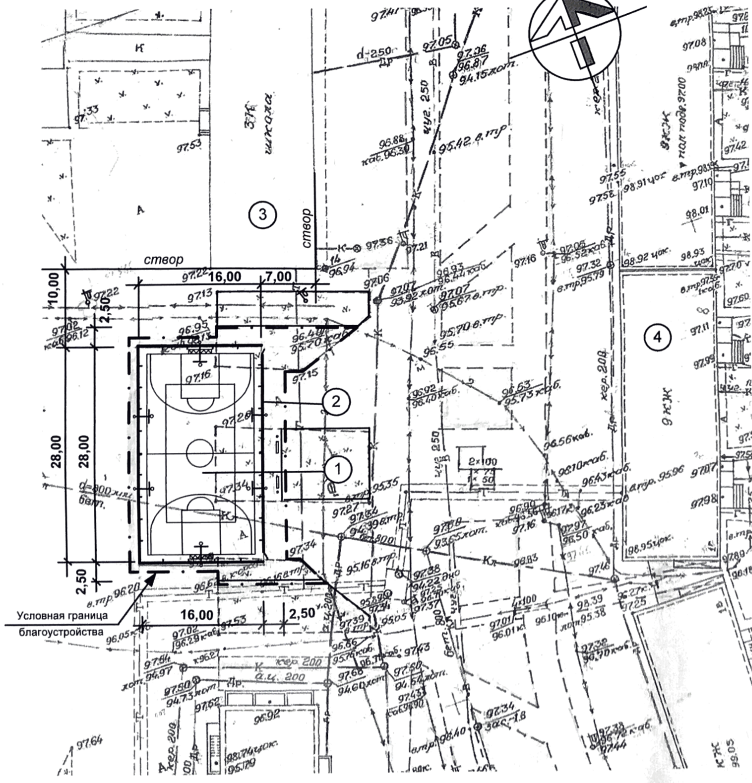

COORDONAT
СОГЛАСОВАНО
Arhitect-gef
al mun. Bălți
«24» 04 2019
V. COADA

1. Проект разработан на основании градостроительного сертификата № 208 от 25.04.19г.
2. Ведомость рабочих чертежей основного комплекта см. лист PG - 1.
3. Горизонтальную привязку проектируемого объекта выполнить от створа здания школы поз. 3 по генплану.

Verificator de proiecte nr. 098
CORGHENCEA AUREL
Domeniile: A, 2, 3
No. de înregistrare a avtului: 10570/05.19
Valabilitate de la 18.12.2014 până la 18.12.2019



19-35-O-PG				Teren universal de sport bul. Larisa, 5 (Liceul teoretic «M. Lomonosov») m. Bălți				
Schimb	Nr. seci.	Planşa	Nr. Doc.	Semnătura	Data	Общеплощадочные материалы		
						Faza	Planşa	Planşe
A.S.P.		Postolachi			04.19	PE	2	
I.Ş.P.		Panteleiciuc			04.19			
Elaborat.		Mironova			04.19			
Генеральный план. Разбивочный план М 1:500						IM «Biroul Arhitectură și Sistemalizare» mun. Bălți МП АП Бюро м. Бэлць		

Формат А3

Имя, № подл. Подпись и дата. Взам. Инв. №

План организации рельефа М 1:500

Экспликация зданий и сооружений

Номер по плану	Наименование	Площадь застройки м2	Примечание
1	Универсальная площадка для игры в волейбол, баскетбол и мини-футбол	448,0	Проектир.
2	Ограждение площадки	-	Проектир.
3	Здание школы	-	Существ.
4	9 - этажный жилой дом	-	Существ.

1. План организации рельефа разработан на основании генплана, методом проектных горизонталей, с сечением рельефа через 0,05м.
2. Высотную привязку выполнить от точки теодолитного хода № 14 с отметкой 96,94 см. план.
3. Участок для размещения спортплощадки имеет спокойный сложившийся рельеф. Вертикальная планировка предусматривает планировку в отметках обеспечивающих естественный сток поверхностных вод с территории площадки и создание нормативного уклона. Проектируемый продольный уклон площадки - 0,5%.
4. Подсыпку грунта проектируемой площадки выполнять послойно через 20 см при оптимальной влажности грунта. Уплотнение производить катками с доведением плотности грунта до $\rho_{ck} = 1,65 \text{ тс/м}^3$.

Verificator de proiecte nr. 098
CORGHENCEA AUREL
 Domeniile: A, 2, 3
 Nr. de înregistrare a avizului: 06624/11.05.19
 Valabilă: de la 18.12.2014 până la 18.12.2019

19 - 35 - O - PG

Schimb	Nr. sect.	Planşa	Nr. Doc.	Semnătura	Data	Teren universal de sport bul. Larisa, 5 (Liceul teoretic «M. Lomonosov») m. Bălți			
						Общеплощадочные материалы	Faza	Planşa	Planşe
							PE	3	
						План организации рельефа. М 1:500	IM «Biroul Arhitectură și Sistemizare» mun. Bălți МП АП Бюро м. Бэлць		

ФОРМАТ А3

Имя, № подл. Подпись и дата. Взам. Инв. №

План земляных масс М 1:500

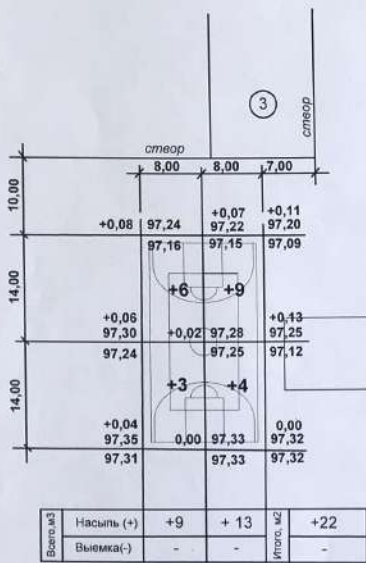

БАЛАНС ЗЕМЛЯНЫХ МАСС

Наименование работ и объемов грунта	Количество, м3	
	Насыпь (+)	Выемка (-)
1. Планировка территории в т. ч. снятие плодородного слоя почвы	22	-
2. Замена плодородного слоя на участках насыпи	27	27*
3. Замена демонтируемого асфальтобетонного покрытия на участках насыпи	14	14**
4. Избыточный грунт от устройства: - фундаментов и подвалов зданий и сооружений - корыта под одежду дорог и площадок с дорожным покрытием - открытых водоотводных сооружений	(см. сметы)	154
5. Замена грунта плодородной почвой на участках озеленения	-	-
6. Подсыпка под высокие полы	-	-
7. Поправка на уплотнение (остаточное разрыхление) грунта	6	-
Итого:	69	195
в т. ч. непригодного для насыпи грунта	-	27,14**
8. Избыток плодородной почвы	27*	-
9. Избыток непригодного для насыпи грунта	14**	-
10. Избыток грунта	85	-
Баланс	195	195

* Плодородная почва

** Демонтируемое асфальтобетонное покрытие

- До начала строительства произвести снятие плодородного слоя почвы в объеме 27 м3 и использовать его для благоустройства прилегающей территории.
- Избыточный минеральный грунт в объеме 85,0 м3 вывезти на расстояние 3 км.

Verificator de proiecte nr. 098
CORGHENCEA AUREL
Domeniile: A, 2, 3
Nr. de inregistrare a avizului: 0602/1005/10
Valabilități de la 10.12.2018 până la 10.12.2019



19 - 35 - 0 - PG		Teren universal de sport bul. Larisa, 5 (Liceul teoretic «M. Lomonosov») m. Bălți	
Общеплощадочные материалы	Faza	Planșa	Planșe
	PE	4	
Т.С.Р. Elaborat	Postolaci	04.19	ТМ «Бирул Архитектурă și Sistemătizare» mun. Bălți МП АП Бюро м Бăлць
	Р.П.Телекич	04.19	
	Mironova	04.19	

План расположения малых форм архитектуры и спортивного оборудования М 1:500

Экспликация зданий и сооружений

Номер по плану	Наименование	Площадь застройки м ²	Примечание
1	Универсальная площадка для игры в волейбол, баскетбол и мини-футбол	448,0	Проектир.
2	Ограждение площадки	-	Проектир.
3	Здание школы	-	Существ.
4	9 – эт. жилой дом	-	Существ.

Ведомость малых форм архитектуры и спортивного оборудования площадки*

Номер по плану	Условное изображение	Наименование	Ед. измер.	Кол.	Примечание
а	—	Скамья	шт.	2	Проектир.
б	°	Урна металлическая	шт.	2	Проектир.
в	XXXX	Ворота для мини-футбола	шт.	2	Проектир.
г	+	Стойка баскетбольная, тип 1	шт.	2	Проектир.
д	+	Стойка баскетбольная, тип 2	шт.	4	Проектир.
е	■	Стойка волейбольная	шт.	2	Проектир. см. чертежи об. № 19-35-2-АС
ж	—	Мет. оград. из сетч. панелей	п.м	88	тоже
и	—	Мет. калитка из сетчатой панели	шт.	2	тоже

Спортивное оборудование (ворота для мини-футбола, баскетбольные стойки) могут быть применены заводского изготовления

1. Проект разработан на основании градостроительного сертификата № 208 от 25.04.19г.
2. Данный чертёж смотри совместно с чертежами АС (об. № 19-35-1-АС, № 19-35-2-АС).
3. Ведомость рабочих чертежей основного комплекта см. лист PG-1.

19 - 35 - O - PG

Схемат. № сект.	Пл. №	№ Док.	Семнатура	Дата	Терен universal de sport bul. Larisa, 5 (Liceul teoretic «M. Lomonosov») m. Bălji	Faza	Planşa	Planşe
I.A.S.P.	Postolachi			04.19	Общеплощадочные материалы	PE	5	
I.S.P.	Panteleiciuc			04.19				
Elaborat.	Mironova			04.19	План расположения малых форм архитектуры и спортивного оборудования М 1:500			IM «Biroul Arhitectură și Sistemtizare» mun. Bălji МП АП Бюро м. Бэлъц

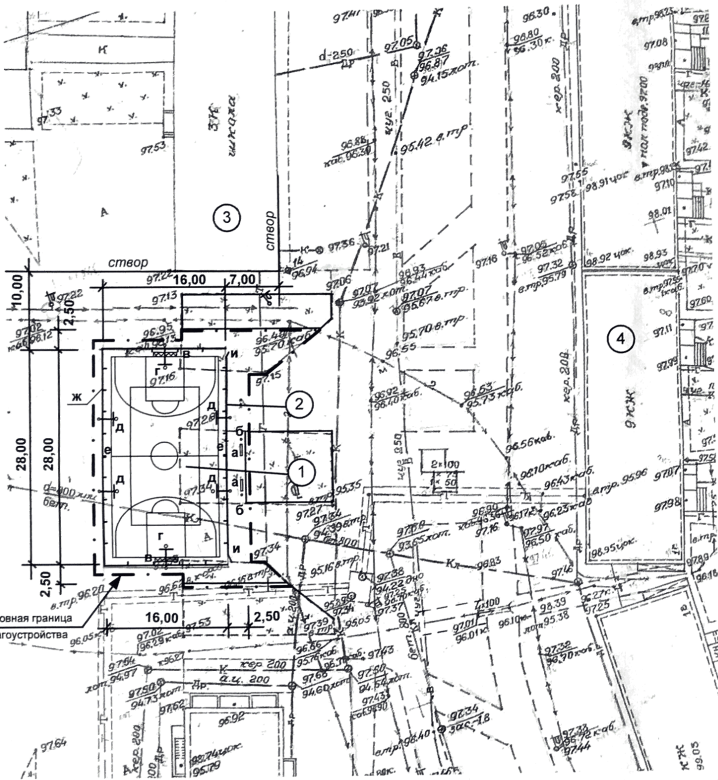

Verificator de proiecte nr. 098
CORGHENŢEA AUREL
Domeniile: A, 2, 3
№. de înregistrare a avizului: 3062/1105/19
Valabilită de la 18.12.2014 până la 18.12.2019



Взам. Инв. №
Подпись и дата
Инв. № подл.

План и конструкции дорожных покрытий, М 1:500

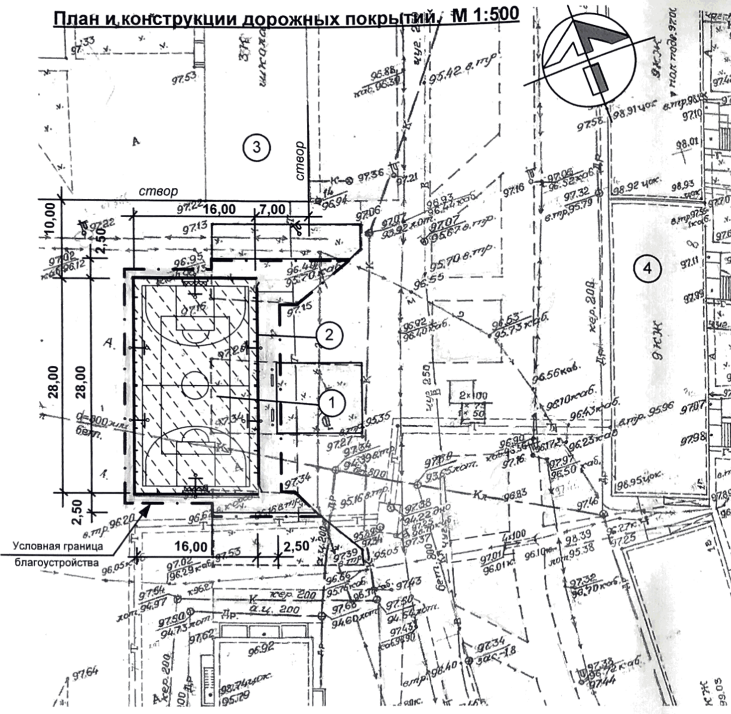

Конструкция бесшовного резинового покрытия спортплощадки

Конструкция покрытия тротуара (асфальтобетон)

Покрытие ЕПДМ h=0,013м
 Мелкозернистый асфальтобетон по ГОСТ 9128-97 h=0,04м
 Щебень марки 300/фракции 20-40 / по ГОСТ 8267-93 h=0,12м
 Песок (песчано-гравийная смесь) по ГОСТ 8736-93 h=0,10 м
 Уплотненный грунт

Мелкозернистый асфальтобетон по ГОСТ 9128-97, h=0,04м
 Щебень марки 300 /фракции 20-40 / по ГОСТ 8267-93, h=0,10м
 Уплотненный грунт

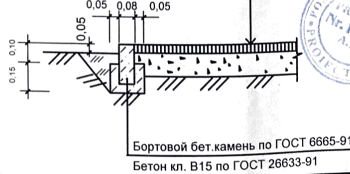
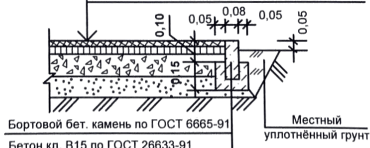

Экспликация зданий и сооружений

Номер по плану	Наименование	Площадь застройки м2	Примечание
1	Универсальная площадка для игры в волейбол, баскетбол и мини-футбол	448,0	Проектир.
2	Ограждение территории	-	Проектир.
3	Здание школы	-	Существ.
4	9 – этажный жилой дом	-	Существ.

Ведомость проездов, тротуаров, дорожек и площадок

Условное изображение	Наименование	Длина, м	Ширина, м	Площадь покрытия, м2	Бордюр из бортового камня	
					Тип	Кол.м
	Площадка (бесшовное резиновое покрытие)	28,0	16,0	448,0	БР.100.20.08	88,0
	Тротуар (асфальтобетон)			227,0	БР.100.20.08	118,0*
	Разборка асфальтобет. покрытия h=0,06м			227,0	-	-

* в том числе для формирования существующих клумб



1. Проект разработан на основании градостроительного сертификата № 208 от 25.04.19 г.
2. Ведомость рабочих чертежей основного комплекта см. лист PG – 1.

19 - 35 - 0 - PG

Терен universal de sport bul. Larisa, 5 (Liceul teoretic «M. Lomonosov») m. Bălți

А.Ş.Р.	Postolachi	04.19
І.Ş.Р.	Panteleicu	04.19
Elaborat.	Mironova	04.19

Общеплощадочные материалы	Faza	Planşa	Planşe
		PE	6

План и конструкции дорожных покрытий. М 1:500
 IM «Biroul Arhitectură și Sistemizare» mun. Bălți
 МП АП Бюро м. Бэлць



Примечание

1. Универсальная спортивная площадка имеет общий размер 28x16м (448м²) в ней:
- зона для игр в баскетбол (игровое поле) – 26,0x16,0м; размер в чистоте, включая заборы и зону безопасности – 28,0x16,0м;
- зона для игр в волейбол (игровое поле) - 18,0x9,0м; размер в чистоте, включая заборы и зону безопасности 28,0x16,0м;
- зона игры в мини-футбол (игровое поле) 26,0x14,0; размер в чистоте, включая заборы и зону безопасности – 28,0x16,0м.
2. Спортивная разметка наносится разметочной краской белого цвета.
- ширина линии разметки баскетбольной площадки - 5,0 см, длина - 275 м;
- ширина линии разметки волейбольной площадки – 5,0 см, длина - 81 м.
3. Покрытие игрового поля универсальной спортивной площадки включая заборы и зону безопасности предусмотрено из ЕПДМ гранул (фракции 1-3,5 мм).
Конструкцию данного покрытия см. лист РГ – 6. 4.1
4. Ограждение универсальной спортивной площадки см. чертежи марки АС

Спортивное оборудование

1. Баскетбольные стойки тип-1 и тип-2 устанавливаются за пределами ограждения площадки.
Баскетбольная стойка тип - 1 имеет вынос к центру поля на 2,20 м и выполнена из профильной трубы 140x140x4мм, покрытой алкидной эмалью. Баскетбольный антивандальный щит изготовлен из прозрачного пластика размером 1800x1050 мм с нанесением разметки.
Проектом предусмотрено амортизационное баскетбольное кольцо с сеткой.
Баскетбольная стойка тип-2 имеет вынос к центру поля на 1,70 м и выполнена из профильной трубы 140x140x4 мм, покрытой алкидной эмалью. Баскетбольный щит изготовлен из прозрачного пластика размером 1800x1050 мм с нанесением разметки. Баскетбольное кольцо жесткое с сеткой.
2. Ворота для игры в мини-футбол размером 3,0x2,0x0,5 м изготовлены из профильной трубы 80x40x3 мм (рама) и 40x20x2-3 мм (задняя часть). Вся конструкция покрыта алкидной эмалью белого цвета. На раму ворот наносится черная разметка. Сетка белого цвета, толщина нити 2,2 мм.
3. Сетка для игры в волейбол белого цвета крепится на стойку предусмотренную в проекте ограждения (см. листы марки АС). Толщина нити не менее 2мм.

Спортивное оборудование (ворота для мини-футбола, баскетбольные стойки) могут быть применены заводского изготовления

Verificator de proiect nr. 153
Gavrilin Evgheni
Domeniile: B.1, 2, 7
Nr. de înregistrare a proiectului: 501/2008
Valabilitate până la 31.12.2011

ASP	Postolachi	04.19
ISP	Pantelieciuc	04.19
Elaborat:	Mironova	04.19

Teren universal de sport bul. Larisa, 5 (Liceul teoretic «M. Lomonosov») m. Bălți		
Teren universal de sport	Faza PE	Planşa 1И
Общие данные. Разбивочный план. Технологический план.	Planşe 2	IM «Biroul Arhitectură și Sistematăzări» mun. Bălți МП АП Биро м. Бэлць

Ведомость рабочих чертежей основного комплекта

Лист	Наименование	Примечание
1И	Общие данные. Разбивочный план. Технологический план.	
2	Фундамент под баскетбольную стойку ФМ	

Ведомость основных комплектов рабочих чертежей

Обозначение	Наименование	Примечание
19 - 35 - 1 - АС	Универсальная спортивная площадка	

Проект разработан в соответствии с действующими нормами и правилами и обеспечивает основные критерии, регламентируемые законом о качестве в строительстве.

Гл. инженер проекта *OS* Пантелейчук О.

1	1,2	1	19.35.1	04.19	
Schimb	Nr sect	Planşa	Nr. Doc	Semnătura	Data

• **Фундамент ФМ1**

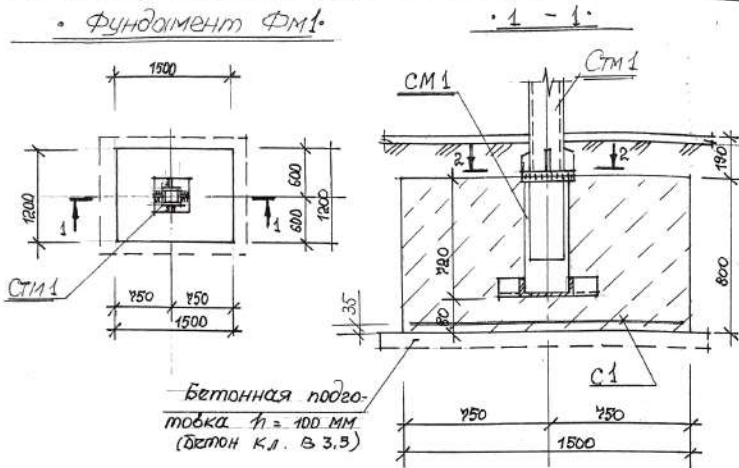

Бетонная подготовка $h = 100$ мм (бетон кл. В 3,5)

• **Изделие СТМ1**

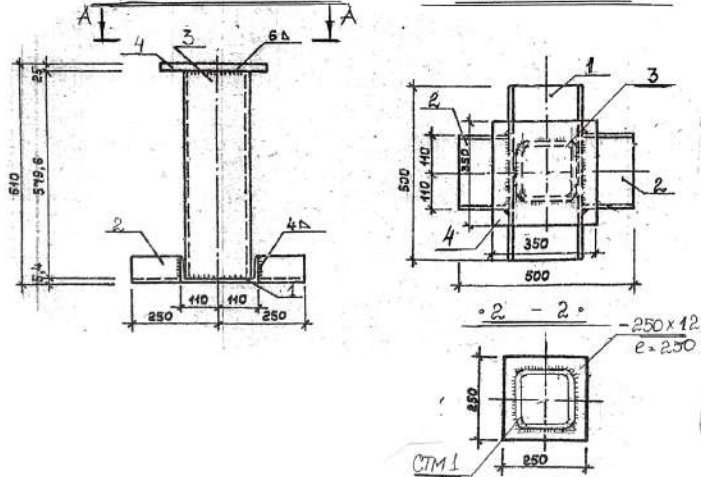

Спецификация на фундамент под баскетбольную стойку

Марка, Лоб.	Обозначение	Наименование	Кол.	Масса ед., кг	Примеч.
Сборочные единицы					
СМ 1					
1	19-20-1-AC-2	Г22 ГОСТ 8240-89 $l=500$	1	10,50	10,50 кг
2	То же	-2 Г22 ГОСТ 8240-89 $l=140$	2	2,94	5,88 кг
3	"	-2 кв. труба 160x4 $l=700$	1	13,37	13,37 кг
4	"	-350x25 $l=350$	1	22,67	22,67 кг
С1	"	-2 А-III-12-150 А-III-12-150	1	23,76	23,76 кг
Материалы					
		Бетон кл. В 15	1,50		м ³
		Бетон кл. В 3,5	0,25		м ³ Погост.

Verificator de proiecte nr. 153
Gavriluț Evgheni
Domeniul: B. 1. 2. 7
Nr. de înregistrare a activității: 125214/2011
Valabil: de la 27.12.2016 până la 27.12.2021

1. Данный лист см. совместно с л. л. 1-1.
2. Разработку грунта под фундамент ФМ выполнить вручную, выполнить необходимое уплотнение и бетонную подготовку.
3. После монтажа и выверки стойки СТМ 1 приварить к СМ 1.
4. После монтажа стойку окрасить масляной краской за 2 раза.

Имя, № подл., Подпись и дата, Власт. инст. №

19 - 35 - 1 - AC							
Teren universal de sport bul. Larisa, 6 (Liceul teoretic «M. Lomonosov») m. Bălți							
Scrib. Nr. spol.	Planşa	Nr. Doc.	Semnătura	Data			
A.S.P.	Postolachi			04.19			
I.S.P.	Panteleiciuc			04.19			
Elaborat.	Panteleiciuc			04.19			
Фундамент под баскетбольную стойку ФМ					Faza	Planşa	Planşe
					PE	2	
					IM «Biroul Arhitectură și Sistemalizare» mun. Bălți MP AP Бюро м. Бэлць		

Формат А3

Ведомость чертежей основного комплекта

Лист	Наименование	Примечание
1/2	Общие данные/Схема озаждения. Фрагмент №1. План фундаментов.	
2.	Фрагмент №2. фундаменты :Фм-1 и Фм-2. Сечения.Узлы.	
4.	Сетчатые панели ПС 1...ПС3. КС 1.	
5..	Спецификация конструкций.	последний

Ведомость ссылочных и прилагаемых документов

Обозначение	Наименование	Примечание
	Ссылочные документы	
СНиП II-23-81*	"Стальные конструкции"	
СР Е.04.03-2005	"Protecția anticorozivă a construcțiilor și instalațiilor"	
СНИП II-23-81*	"Стальные конструкции"	

Определяющие этапы работ, подлежащие приемке с составлением актов с участием представителей авторского надзора и ГОСАРХСТРОЙКОНТРОЛЯ

- проектировщики - пл. Индепенденцей, тел. 231-2-94-78;
- ГОСАРХСТРОЙКОНТРОЛЬ - пр-т Победи, тел. 0231-2-30-58.
- конструкции нулевого цикла,
- уложенная в ж/бетонные конструкции арматура;
- сварочные работы.

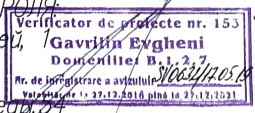

Общие указания

Проект разработан на основании исходных данных :
1. Градостроительный сертификат №208 от 25.04.19г.

Основные характеристики

- Климатический подрайон - III В;
- Расчетная сейсмичность - 7б ;
- Нормативная ветровая нагрузка - 35кг/м²;
- Нормативная снеговая нагрузка - 50кг/м²;
- Сезонная глубина промерзания грунтов 0.80м ;
- 1. Фундамент - монолитный из бетона кл В 15.
- 2. Стойки и уголки принять из стали С245 по Гост 27772-88.
- 3. Решетку выполнить из сетки "рабица"
- 4. Производство работ по устройству фундаментов выполнить в соответствии с требованиями СНиП 3.02.01-85. разработку грунта выполнить вручную. Подготовку под фундаменты выполнить из бетона кл В 3,5 h=100мм.
- 5. Все стальные конструкции подлежат защите лакокрасочными материалами группы I по СНиП 2.03.11.-85.
- 6. Сварку производить по ГОСТ 5264-80* электродами Э-42А по ГОСТ 9467-75*.
- 7. Сварные швы принять толщиной h=4,6 мм.

Инв. № лист, Подпись и дата, Визы №

Ориентировочная стоимость строительства - тыс.

Проект разработан в соответствии с действующими нормами и правилами и обеспечивает основные критерии, регламентируемые законом о качестве в строительстве :

- А - прочность и устойчивость ;
- Б - безопасность при эксплуатации ;
- С - пожарную безопасность ;
- Д - гигиену, безопасность для здоровья людей ;
- Е - тепло-, гидроизоляцию, энергосбережение ;
- F - защиту от шума .

Главный инженер проекта / Пантелеиуцук /



A.Ş.P. Certificat № 1219 от 07.11.14		Licența : Ser. A MMII Nr. 023955 din 02.03.07	
I.S.P. Certificat № 1221 от 07.11.14		valabilă până la 02.03.22	
19 - 35 - 2 - AC			
Schimb. № sect.		Teren universal de sport bul. Larisa, 5 (Liceul teoretic «M. Lomonosov») m. Bălți	
Director	Grăti	04.19	Teren universal de sport (ограждение площадки)
A.Ş.P.	Postolachi	04.19	
I.S.P.	Panteleicu	04.19	Общие данные
Elaborat.	Panteleicu	04.19	
			Faza
			Planşa
			Planşe
			PE
			1
			7
			IM «Biroul Arhitectură și Sistemizare» mun. Bălți
			МП АП Бюро м. Бэлць

• Схема ограждения спортивной
площадки •

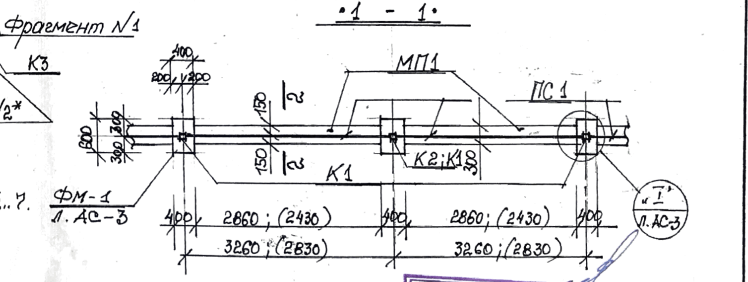
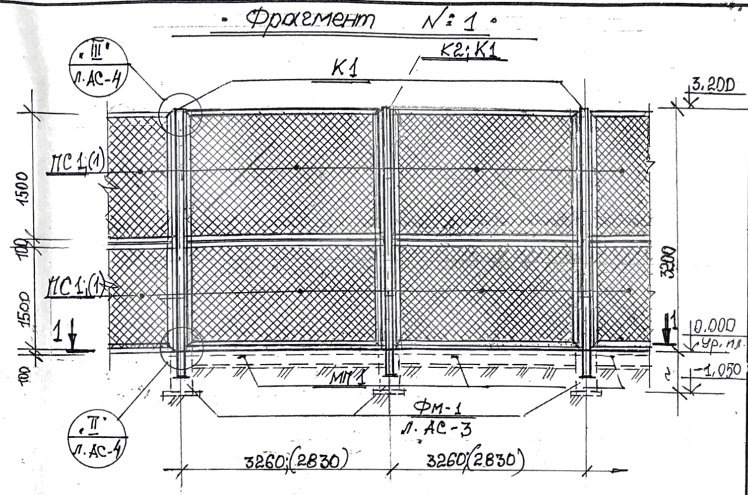
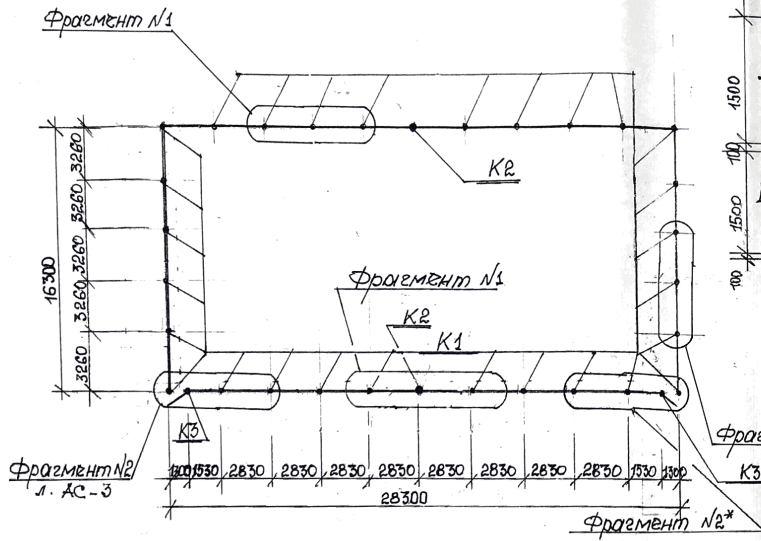

1. Данный лист см. совместно с л. АС-3... 7.
2. Спецификацию на ограждение см. на л. АС-5
3. Разработку грунта под фундаменты выполнить вручную. Разработку выполнить об твердого грунта. Отметку заложения фундаментов корректировать по месту.
4. Фундаменты ФМ-1, 2; сечение 2-2 см. на л. АС-3
5. Узлы: I... III см. на л. л. АС-3; 4
6. Указания по устройству и монтажу металлических конструкций и с см. на л. АС-6
7. Фрагмент со знаком * см. зеркально.
8. На стойки К2 приварить крючки Кр(6 см) для волейбольной сетки на отм. 2.45м и 2.35м(верх) низ по месту * 1.0м

Verificator de proiectie nr. 153
Gavriil Evgheri
Domeniile: B, A, 2, 7
21.12.2021

19 - 35 - 2 - AC

Schimb	Nr. sect.	Planşa	Nr. Op.	Semnătura	Data	Teren universal de sport bul. Larisa, 5 (Liceul teoretic «M. Lomonosov») m. Bălți	Faza	Planşa	Planşe
A.S.P.		Postolachi			04.19				
Ş.P.		Panteleiciuc			04.19				
Elaborat.		Panteleiciuc			04.19				
Схема ограждения спортплощадки. Фрагмент №1. Сечение 1-1.						IM «Biroul Arhitectură și Sistemizare» mun. Bălți МП АП Бюро м. Бэлць			

Име. № подл. Подпись и дата. Взам. инв. №

Фрагмент №2; №2*

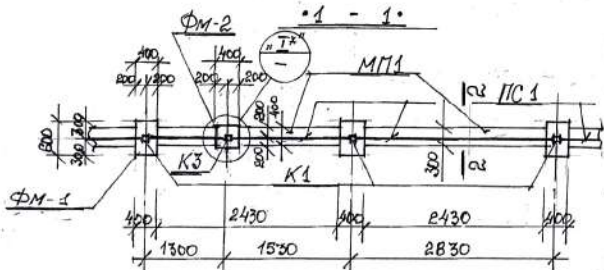
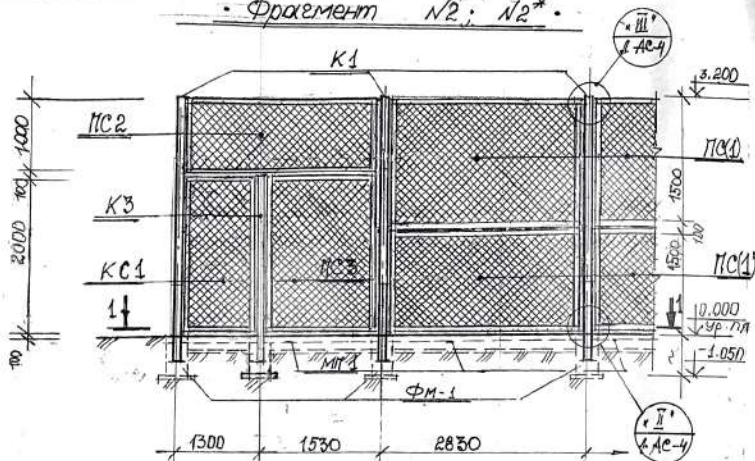

2-2 (МП 1)

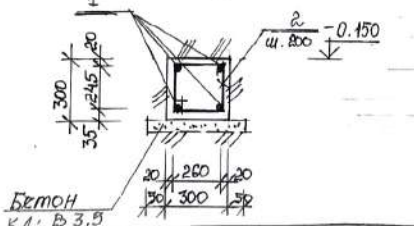

6. Фрагмент со знаком * см. зеркально.
7. На стойку К3 приварить навесы для петель калитки см. л. АС-4.

Фундамент ФМ-1

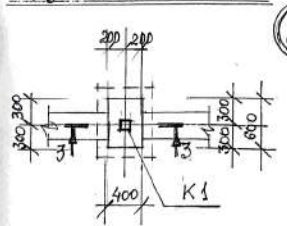

Фундамент ФМ-2

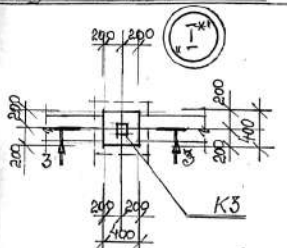

3-3

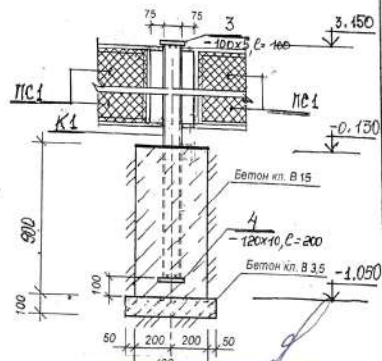

Verificator de proiect nr. 153
Gavriliu Evgheni
Dezaprofit: B, 1, 2, 7
Nr. de înregistrare a proiectului: 10021/105/14
Valabilitate: de la 27.12.2016 până la 27.12.2021

1. Данный лист см. совместно с л. АС-2; 4... 9.
2. Спецификацию на ограждение см. на л. АС-5.
3. Указания по устройству фундаментов см. на л. АС-2.
4. Все монолитные конструкции выполнить с тщательным вибрированием.
5. Указания по устройству и монтажу металлических конструкций см. на л. АС-6.

				19 - 35 - 2 - AC				
				Teren universal de sport bul. Larisa, 5 (Liceul teoretic «M. Lomonosov») m. Bălți				
Schimbu	Nr. sect.	Planşa	Nr. Doc.	Semnătura	Data	Faza	Planşa	Planşe
A.S.P.		Postofachi			04.19	Teren universal de sport (ограждение площадки)	PE	3
С.С.Р.		Pahteleiciu			04.19			
Elaborat.		Pănteleiciuc			04.19	То же. Фрагмент № 2 и № 2* Фундаменты: ФМ-1 и ФМ-2. Сечения.	IM «Biroul Arhitectură și Sistemizare» mun. Bălți МП АП Бжро м. Бэлць	

Имя, № позав. Подпись и дата Вызм. таб. №

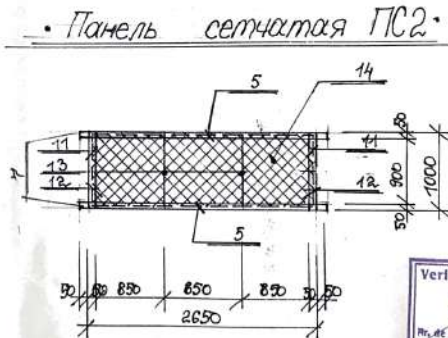
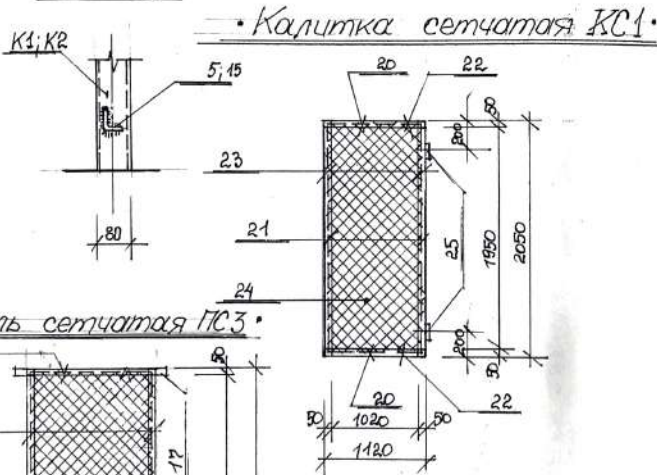
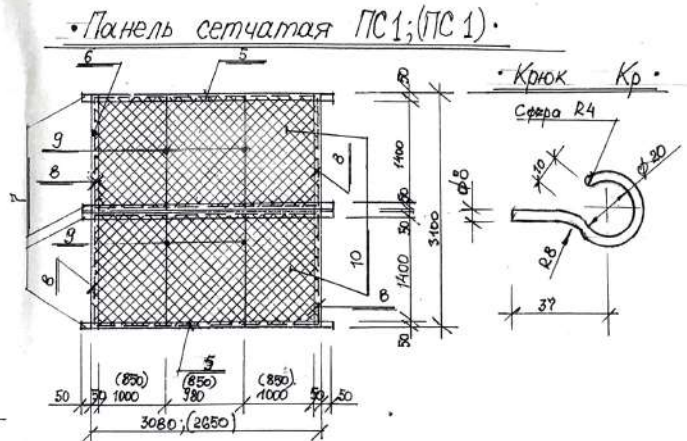
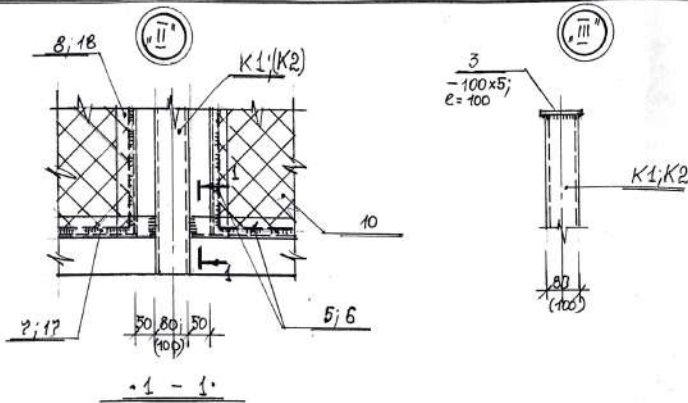

Verificator de proiectie nr. 153
Gavrilă Evgheni
 Domeniile: B.1, 2, 7
 Nr. de înregistrare a vizuitorului: 100001105/M
 Valabil de la 27.12.2016 până la 27.12.2021

1. Данный лист см. сов-местно с л.л. АС-2; 3, 5.
2. Спецификацию металлических конструкций см. на л. АС-5.
3. Указания по устройству и монтажу металлических конструкций см. на л. АС-5.

		19 - 35 - 2 - AC	
Schimb. № sect. Planşa / Nr. Doc.		Teren universal de sport but. Larisa, 5 (Liceul teoretic «M. Lomonosov») m. Bălți	
AS.P.	Postolachi	04.19	Faza
TS.P.	Panteleicuș	04.19	Planşa
Elaborat.	Panteleicuș	04.19	Planşe
Сетчатые панели: ПС 1...ПС3. Калитка КС1.			IM «Biroul Arhitectură și Sistemizare» mun. Bălți MP AP Бюро м. Балць

Имя, № подл. Подпись и дата. Взам. инв. №

Спецификация к схеме ограждения спортплощадки

Марка, поз.	Обозначение	Наименование	Кол.	Масса, кг	Примеч.
<u>Металлические конструкции</u>					
K1	19-11-2-АС-2;3	Стойка K1	28		
K2	То же -2;3	То же K2	2		
K3	" -2;3	" K3	2		
ПС1	" -2;4	Панель сетчатая ПС1	10		
ПС(1)	" -2;4	То же ПС(1)	18		
ПС2	" -3;4	" ПС2	2		
ПС3	" -3;4	" ПС3	2		
КС1	" -3;4	Колотка сетчатая КС1	2		
<u>Монолитные конструкции</u>					
ФМ-1	19-11-2-АС-2;3	Фундамент ФМ-1	30		
ФМ-2	То же -2;3	То же ФМ-2	2		
МП1	" -2;3	Монолитный пояс МП1	89,0		п.м.

Ведомость деталей

Поз.	Эскиз
2	

1. Данный лист см. совместно с л.л. АС-2...4.
2. Указания по устройству и бетонированию монолитных конструкций см. на л. АС-3
3. Спецификацию металлических конструкций см. на л. АС-5.

Спецификация монолитных конструкций

Поз.	Обозначение	Наименование	Кол.	Примеч.
	19-11-2-АС-3	Фундамент ФМ-1 (30 шт)		
<u>Материалы</u>				
		Бетон кл. В 15	0,22	м ³
	19-11-2-АС-3	Фундамент ФМ-2		
<u>Материалы</u>				
		Бетон кл. В 15	0,15	м ³
<u>Монолитный пояс МП1 (89,0 м.м.)</u>				
<u>Детали</u>				
1	19-11-2-АС-3	A-II-12 ГОСТ 5781-82* E-п.м.	380,0	320,40 кг
2	То же -3	A-I-8 ГОСТ 5781-82* E-1150	390	99,52 кг
<u>Материалы</u>				
		Бетон кл. В 15	7,0	м ³
		Бетон кл. В 3,5	4,6	Подготов.

Verificator de proiecte nr. 153
 Gavrilă Evgheni
 Domeniile: B, I, 2, 7
 Nr. de înregistrare a arhitectului: 1062/12.05.08
 Xbis nr. de la 27.12.2018 până la 27.12.2021

19 - 35 - 2 - AC						
Schema	Nr. scara	Planşa	Nr. Doc.	Semnătura	Data	
ASF		Postolachi			04.19	
		Panteleicu			04.19	
Elaborat.		Panteleicu			04.19	
Teren universal de sport bul. Larisa, 5 (Liceul teoretic «M. Lomonosov») m. Bălți						
Teren universal de sport (ограждение площадки)				Faza	Planşa	Planşe
				PE	5	
То же, Спецификация.				IM «Biroul Arhitectură și Sistemizare» mun. Bălți МП АП Бюро м. Бэлць		

1. Данный лист см. совместно с л.л. АС-
2. Марки стали всех конструкций приняты по СНиП II-23-81 для климатического района IIIВ "Стальные конструкции".
3. Антикоррозионную защиту конструкций выполнить в соответствии со СР Е.04.03-2005 "Protecția anticorozivă construcțiilor și instalațiilor"
4. Все стальные конструкции подлежат защите лакокрасочными материалами группы I по СНиП 2.03.11-85.
5. Конструкции должны быть огрунтованы одним слоем грунтовки ГФ-021(ГОСТ 25125-82) с последующей окраской эмалью ПФ-133 (ГОСТ 926-82) толщиной покрытия 100мкм.
6. В соответствии с указаниями главы NCM E.03.02-2014 "Protecția împotriva incendiilor a construcțiilor și instalațiilor" для обеспечения предела огнестойкости 0.75 часа все металлические поверхности обрабатываются огнезащитным вспучивающимся покрытием марки ВПМ-2 (ГОСТ 25131-82), наносим на очищенные, обезжиренные и загрунтованные поверхности в 2-3 слоя с тем, чтобы общая толщина высохшего покрытия была не менее 4 мм. Через 5-6 суток производится декоративно-защитная окраска эмалью.
7. Все неоговоренные швы принять толщиной h=4, 6мм.

Спецификация металлических конструкций

Марка поз	Наименование	Обозначение	Кол	Масса ед. м	Примеч
K1	19-11-2-АС-2;3	кв. труба 80x4 L=4150	28	39.39	1046.92кг
K2	То же	-2;3 кв. труба 100x4 L=4150	2	49.73	95.46кг
K3	"	-3 кв. труба 80x4 L=2950	2	26.58	53.16кг
3	"	-0 - 100x5 ГОСТ 103-76* L=100	32	0.393	12.58кг
4	"	-3 - 120x10 ГОСТ 103-76* L=200	32	1.962	62.78кг
	19-11-2-АС-2;3	Панель сетчатая	ГОС 1 (10 шт)		
5	19-11-2-АС-	А-И-6 ГОСТ 5781-82* L=3060	4	0.68	2.72кг
6	То же	- 4 А-И-6 ГОСТ 5781-82* L=4480	4	0.33	1.32кг
7	"	- 4 L 50x5 ГОСТ 8509-86* L=3180	4	11.99	47.96кг
8	"	- 4 L 50x5 ГОСТ 8509-86* L=1490	4	5.62	22.48кг
9	"	- 4 А-III-10 ГОСТ 5781-82* L=1490	4	0.92	3.68кг
10	"	- 4 сетка "раббитс" d=2.5 ячейки 50x50	9.06		м ²
	19-11-2-АС-2;3	Панель сетчатая (ГОС 1)	(10 шт)		
5	19-11-2-АС-	А-И-6 ГОСТ 5781-82* L=2630	4	0.58	2.32кг
6	То же	- 4 А-И-6 ГОСТ 5781-82* L=4480	4	0.33	1.32кг
7	"	- 4 L 50x5 ГОСТ 8509-86* L=2750	4	10.39	41.48кг
8	"	- 4 L 50x5 ГОСТ 8509-86* L=1490	4	5.62	22.48кг
9	"	- 4 А-III-10 ГОСТ 5781-82* L=1490	4	0.92	3.68кг
10	"	- 4 сетка "раббитс" d=2.5 ячейки 50x50	9.06		м ²
см. Продолжение л. АС-?					

Verificator de proiecte nr. 153
Gavrilă Evgheni
Denumire: B.1.2.7
Nr. de înregistrare a autorității: 8062/1405/14
Validitate de la 17.12.2016 la 17.12.2017

19 - 35 - 2 - АС						
Teren universal de sport bul. Larisa, 5 (Liceul teoretic «M. Lomonosov») m. Bălți						
Teren universal de sport (ограждение площадки)				Faza	Planșa	Planșe
				PE	6	
То же. (начало).				IM «Biroul Arhitectură și Sistemizare» mun. Bălți МП АП Бюро м. Бальц		



Schimb	Nr. școlii	Planșa	Nr. Doc.	Semnătura	Data
1	3.3.1	Păstolachi			04.19
2	1.5.1	Panteleiciuc			04.19
3	Egabrat	Panteleiciuc			04.19

Înălț. № planșă / Подпись и дата / Входящий №

Спецификация металлических конструкций (Продолжение) -

Марка, поз.	Обозначение	Наименование	Кол.	Масса, ед., кг	Прим.
	19-11-2-АС-3	Панель сетчатая	КС 2 (2 шт)		
5	19-11-2-АС-4	А-Г ГОСТ 5781-82* L=2830	2	0,58	1,16 кг
11	То же	-4 А-Г ГОСТ 5781-82* L=980	2	0,22	0,44 кг
12	"	-4 L50x5 ГОСТ 8509-86* L=990	2	3,73	7,46 кг
13	"	-4 А-И ГОСТ 5781-82* L=990	2	0,61	1,22 кг
14	"	-4 сетка, раб. тип d=2,5 ячея 50x50	2,58		М 2
7	"	-4 L50x5 ГОСТ 8509-86* L=2250	2		
	19-11-2-АС-3	Панель сетчатая	КС 3 (2 шт)		
15	19-11-2-АС-4	А-Г ГОСТ 5781-82* L=1450	2	0,32	0,64 кг
16	То же	-4 А-Г ГОСТ 5781-82* L=2080	2	0,46	0,92 кг
17	"	-4 L50x5 ГОСТ 8509-86* L=1450	2	5,47	10,94 кг
18	"	-4 L50x5 ГОСТ 8509-86* L=2090	2	7,88	15,76 кг
19	"	-4 сетка, раб. тип d=2,5 ячея 50x50	3,02		М 2
	19-11-2-АС-3	Калитка сетчатая	КС 1 (2 шт)		
20	19-11-2-АС-4	А-Г ГОСТ 5781-82* L=1100	2	0,24	0,48 кг
21	То же	-4 А-Г ГОСТ 5781-82* L=2030	2	0,45	0,90 кг
22	"	-4 L50x5 ГОСТ 8509-86* L=1120	2	4,22	8,44 кг
23	"	-4 L50x5 ГОСТ 8509-86* L=2040	2	7,69	15,38 кг
		см. продолжение			

Продолжение

Марка, поз.	Обозначение	Наименование	Кол.	Масса, ед., кг	Прим.
24	19-11-2-АС-4	сетка, раб. тип d=2,5 ячея 50x50	2,23		М 2
25	То же	-4 Пелли Ф 20 L=100	2		

Verificator de proiecte nr. 153
 Gavrilin Evgheni
 Domeniile: B, I, 2, 7
 Nr. de înregistrare a asistentului: 1063/19.05.17
 Valabilită: de la 27.12.2016 până la 27.12.2021

1. Данный лист см. совместно с л. л. АС-3; 4
2. Указания по устройству и монтажу металлических конструкций см. на л. АС-5.

Имя, № подл. Подпись и дата. Взам. инв. №

19 - 35 - 2 - AC				
№ секц.	Плaщa	Nr. Doc.	Semnătura	Data.
Teren universal de sport bul. Larisa, 5 (Liceul teoretic «M. Lomonosov») m. Bălți				
A.S.P.	Bostolach			04.19
L.S.P.	Panteleiciuc			04.19
Elaborat.	Panteleiciuc			04.19
To же, Спецификация (окончание)				М «Biroul Arhitectură și Sistemizare» mun. Bălți МПА Бюро м. Бэлць

**Biroul arhitectură și sistematizare
întreprindere municipală**
Муниципальное предприятие
« Архитектурно-планировочное Бюро»

Заказ: 19-35

Заказчик : Primăria mun.Bălți Direcția
Gospodărie Comunală

РАБОЧИЙ ПРОЕКТ

Объект: Teren universal de sport bul. Larisa, 5
(Liceul teoretic «M. Lomonosov») m. Bălți

№ объекта: 19 – 35 – ПЗ

ПОЯСНИТЕЛЬНАЯ ЗАПИСКА



Грати Е.М.

Пантелейчук О.В.

mun. Bălți - 2019 г.

СОДЕРЖАНИЕ ПОЯСНИТЕЛЬНОЙ ЗАПИСКИ

- состав проекта
- сведения о соответствии проекта действующим нормам и правилам
- перечень согласований по проекту
- согласования главных специалистов
- состав авторского коллектива

1. ОБЩАЯ ЧАСТЬ

- 1.1. Основание для разработки проекта
- 1.2. Сведения об обосновании выбранной площадки строительства
- 1.3. Краткая характеристика объекта

2. АРХИТЕКТУРНО – СТРОИТЕЛЬНЫЕ РЕШЕНИЯ

- 2.1. Решения по генеральному плану и благоустройству.
- 2.2. План организации рельефа.
- 2.3. Архитектурно-планировочные решения
 - 2.3.1. Спортивное оборудование.
- 2.4. Конструктивные решения.
- 2.5. Антисейсмические мероприятия.
- 2.6. Защита от коррозии.
- 2.7. Производство работ в зимнее время.

3. ПРОТИВОПОЖАРНЫЕ МЕРОПРИЯТИЯ

- 3.1. Генеральный план

4. МЕРОПРИЯТИЯ ПО ОХРАНЕ ОКРУЖАЮЩЕЙ СРЕДЫ

5. ПОКАЗАТЕЛИ ПО ГЕНЕРАЛЬНОМУ ПЛАНУ

Состав проекта

Обозначение	Наименование	Примечание
19 - 35 - ПЗ 19 - 35 - 0 - PG 19 - 35 - 1,2-AC 19 - 35 - CM	Пояснительная записка Рабочие чертежи: - Генеральный план - Архитектурно-строительные решения - Сметная документация	

Сведения о соответствии проекта действующим нормам и правилам

Рабочий проект разработан в соответствии с действующими нормами и правилами и обеспечивает основные критерии, регламентируемые законом о качестве в строительстве:

А - прочность и устойчивость;

В - безопасность при эксплуатации;

С - пожарную безопасность;

Д - гигиену, безопасность для здоровья людей, восстановление и охрану окружающей среды ;

Главный инженер проекта

Пантелейчук О.В.

Перечень согласований по проекту

№	Согласующая инстанция	Согласованный раздел	Дата согласования
1	Главный архитектор города	Генеральный план	24.04.19г.
2	SA «Red-Nord»	Генеральный план	25.04.19г.
3	SRL «Glorin Inginering»	Генеральный план	24.04.19г.

Состав исполнителей, принимающих участие в разработке проекта

Ф.И.О	Занимаемая должность	Сертификат	Подпись	
Пантелейчук О.В. Постолаки Г.В. Миронова Л.Н. Руснак Е. Н.	Гл. инженер проекта Гл. архитектор проекта Инженер ГП Инженер сметчик	№1221 от 07.11.14г. № 1219 от 07.11.14г. №108 от 26.11.2014г.		
			Лист	
		19 - 35 - ПЗ	2	
Изм.	Лист	№ докум.	Подпись	Дата

1. ОБЩАЯ ЧАСТЬ

1.1. Основания для разработки проекта.

Рабочий проект универсальной спортивной площадки по бул. Лариса, 5 в мун. Бэлць разработан МП «Архитектурно-Планировочным Бюро» м. Бэлць на основании:

- градостроительного сертификата № 208 от 25.04.2019г.
 - задания на проектирование от 28.02.19г.
- Проект индивидуальный.

1.2. Сведения об обосновании выбранной площадки строительства.

Район строительства характеризуется следующими данными:

- климатический район строительства – III В;
- расчётная температура наружного воздуха - (-18С);
- вес снегового покрова - 50 кг/м²;
- скоростной напор ветра - 35 кг/м²;
- расчётная сейсмичность площадки строительства - 7 баллов;
- нормативная глубина сезонного промерзания грунтов – 0,8м;
- площадка строительства расположена в центральной части города Бэлць;
- рельеф участка - спокойный;

1.3. Краткая характеристика объекта.

Площадка размещения проектируемого объекта расположена по бул. Лариса, 5 на территории теоретического лица им. М. Ломоносова в м. Бэлць. Площадь участка в условных границах благоустройства - 675,0 м². Площадка свободна от застройки. Оползневые процессы на площадке и прилегающей территории отсутствуют.

										Лист
										3
Изм.	Лист	№ докум.	Подпись	Дата						

2. АРХИТЕКТУРНО – СТРОИТЕЛЬНЫЕ РЕШЕНИЯ

2.1. Решения по генеральному плану и благоустройству.

Генеральный план участка разработан на основании топографической съёмки, разработанной Муниципальным Предприятием «АП Бюро» м. Бэлць в марте 2019 г.

Участок расположен на территории теоретического лицея им. М. Ломоносова по бул. Лариса. 5 в мун. Бэлць. Площадь универсальной спортивной площадки – 448,0 м². Площадь в условных границах благоустройства - 675 м². На участке размещается газон, подлежащий частичному сносу. До начала строительства предусмотрен демонтаж разрушенного существующего асфальтобетонного покрытия на участке размещения спортплощадки и прилегающей территории.

В соответствии с градостроительным сертификатом, здесь необходимо разместить универсальную спортивную площадку с современным покрытием: бесшовное водопроницаемое покрытие из ЕПДМ гранул.

Проектом предусмотрено верхнее покрытие из ЕПДМ гранул красного цвета фракции (1-3,5 мм) на полиуретановом связующем, который наносится с помощью механизированного укладчика на подготовленное огрунтованное асфальтобетонное покрытие. Данный слой (ЕПДМ – гранулы) имеет высокие эксплуатационные характеристики, следовательно увеличивается его долговечность. Учитывая, что современный рынок строительных материалов предлагает широкий ассортимент материалов для покрытий спортивных площадок, при этом используются различные термины: крошка, гранулы и т.д., уточняем, что проектом предусмотрено покрытие из ЕПДМ гранул, изготовленных в заводских условиях. Покрытие прилегающей к площадке территории выполнить из асфальтобетона. Конструкции покрытий см. лист РГ-6. Проектом предусмотрено восстановление существующих газонов для чего необходимо установить бортовые бетонные камни по периметру. Установить спортивное оборудование на комбинированной площадке для баскетбола, волейбола и мини-футбола. Установить металлическое ограждение площадки из сетчатых панелей по металлическим стойкам. Проектом предусмотрено размещение малых архитектурных форм: скамейки, урны.

Основные подъезды к площадке с ул. Шт. чел Маре и ул. Сучава.

2.2 План организации рельефа.

План организации рельефа разработан на основании генерального плана объекта.

Рельеф участка спокойный.

Падение горизонталей в северо-восточном направлении.

Проектирование велось с учётом максимального приближения к существующему рельефу местности.

План организации рельефа увязан с рельефом соседних территорий.

Продольный уклон спортплощадки принят %.

Поперечные уклон спортплощадки принят – 0,5%.

Подсыпка составляет 22 м³

Срезка составляет - м³

									Лист
									4
Изм.	Лист	№ докум.	Подпись	Дата					

2.3 Архитектурно-планировочные решения

Проект универсальной спортивной площадки выполнен на основании градостроительного сертификата № 208 от 25. 04. 19г. ; задания на проектирование от 28.02.19 г., предоставленного заказчиком.

Спортивная площадка с ограждением из металлических сетчатых панелей по металлическим стойкам имеет следующие характеристики:

- длина в границах ограждения - 28,30 м
- ширина в границах ограждения - 16,30 м.

Универсальная спортивная площадка имеет общий размер 28x16м (448м²) в ней:
- зона для игр в баскетбол (игровое поле) – 26,0x14,0м; размер в чистоте, включая забеги и зону безопасности – 28,0x16,0м;
- зона для игр в волейбол (игровое поле) - 18,0x9,0м; размер в чистоте , включая забеги и зону безопасности 28,0x16,0м;
- зона игры в мини-футбол (игровое поле) 26,0x14,0; размер в чистоте, включая забеги и зону безопасности – 28,0x16.0м.

Спортивная разметка наносится разметочной краской белого цвета.

- ширина линии разметки баскетбольной площадки - 5,0 см.
- ширина линии разметки волейбольной площадки – 5,0 см.

Покрытие игрового поля универсальной спортивной площадки включая забеги и зону безопасности предусмотрено из ЕПДМ гранул красного цвета.

Конструкцию данного покрытия см. лист РГ – 6.

Ограждение универсальной спортивной площадки см. чертежи марки АС.

2.3.1 Спортивное оборудование

Баскетбольные стойки тип-1 и тип-2 устанавливаются за пределами ограждения площадки.

Баскетбольная стойка тип - 1 имеет вынос к центру поля на 2.20 м. и выполнена из профильной трубы 140x140x4мм. Баскетбольный антивандальный щит изготовлен из прозрачного пластика размером 1800x1050 мм с нанесением разметки.

Проектом предусмотрено амортизационное баскетбольное кольцо с сеткой.

Баскетбольная стойка тип-2 имеет вынос к центру поля на 1,70 м и выполнена из профильной трубы 140x140x4 мм. Баскетбольный щит изготовлен из прозрачного пластика размером 1800x1050 мм с нанесением разметки.

Баскетбольное кольцо жёсткое с сеткой.

Ворота для игры в мини-футбол размером 3.0x2,0x0.5 м изготовлены из профильной трубы 80x40x3 мм (рама) и 40x20x2-3 мм (задняя часть).

Сетка белого цвета, толщина нити 2,2 мм.

Сетка для игры в волейбол белого цвета крепится на стойку предусмотренную в проекте ограждения (см. листы марки АС). Толщина нити не менее 2мм.

Спортивное оборудование (ворота для мини-футбола, баскетбольные стойки) могут быть применены заводского изготовления.

									Лист
									5
Изм.	Лист	№ докум.	Подпись	Дата					

2.4 Конструктивные решения

Ограждение площадки выполнено из металлических конструкций (сталь С245 по ГОСТ 27772-88).

Сварку производить по ГОСТ 5264-80* электродами Э-42А по ГОСТ 9467-75*.

Сварные швы принять толщиной $h = 4; 6$ мм.

В составе ограждения площадки предусмотрены две калитки для прохода игроков, шириной 1,30.

Под стойки ограждения и калитки выполнить монолитные фундаменты из бетона класса В15.

Монолитные фундаменты под баскетбольную стойку выполнить из бетона кл.В15.

Производство работ по устройству фундаментов выполнить в соответствии с требованиями СНиП 3.02.01-85, разработку грунта выполнить вручную. Подготовку под фундаменты выполнить из бетона кл. В 3,5 $h = 100$ мм.

Все монолитные конструкции выполнить с тщательным вибрированием.

2.5 Антисейсмические мероприятия.

По верху фундаментов ограждения устраивается монолитный железобетонной пояс.

2.6 Защита от коррозии.

Антикоррозийную защиту конструкций выполнить в соответствии со СР Е.04.03-2005 «Protectia anticorozivă construcțiilor și intațiilor».

Все стальные конструкции подлежат защите лакокрасочными материалами группы I по СНиП 2.03.11-85.

Конструкции должны быть огрунтованы одним слоем грунтовки ГФ-021 (ГОСТ 25125-82) с последующей окраской эмалью ПФ – 133 (ГОСТ 926-82) толщиной покрытия 100 мкм.

									Лист
									6
Изм.	Лист	№ докум.	Подпись	Дата	19 – 35 - ПЗ				

2.7. Производство работ в зимнее время

Проект разработан для производства в летнее время. Производство работ в зимнее время по монтажу, бетонированию допускается при разработке комплекса мероприятий с учётом требований действующих нормативных документов. Конструкции нулевого цикла в антикоррозионных целях выполнить на Рыбницком шлакопортландцементе. Подготовку основания под фундаменты выполнить методами не допускающими ухудшения размыва, повреждения механизмами и выветривания. Монолитные железобетонные конструкции выполнять с вибрированием. При производстве работ установить все предусмотренные проектом анкера и крепления. Все работы выполнять в строгом соответствии с требованиями главы СНиП III – 4 – 80 «Техника безопасности в строительстве». На все виды скрытых работ составлять акты согласно СНиП 3.01.01-85 «Производство работ»

3. ПРОТИВОПОЖАРНЫЕ МЕРОПРИЯТИЯ

3.1. Генеральный план

Расстояния между зданиями, сооружениями и подземными коммуникациями удовлетворяют требованиям нормативов. Радиус обслуживания пожарным депо не превышает 3000 м.

Створки калиток открываются по направлению выхода со спортивной площадки.

К площадке обеспечен проезд пожарных машин.

Конструкции спортплощадки выполнены из негорючих материалов.

4. МЕРОПРИЯТИЯ ПО ОХРАНЕ ОКРУЖАЮЩЕЙ СРЕДЫ

Проектируемый объект не имеет вредных выбросов в атмосферу и стоков, требующих предварительной очистки перед сбросом в городскую систему канализации.

5. ПОКАЗАТЕЛИ ПО ГЕНЕРАЛЬНОМУ ПЛАНУ

Площадь участка в условных границах благоустройства - 675 м²

Площадь покрытий (в т. ч. спортивной площадки – 448 м²) - 675 м²

Площадь озеленения -

					19 – 35 - ПЗ	Лист
						7
Изм.	Лист	№ докум.	Подпись	Дата		



Nr.1427/19
din 17 mai 2019

Primăria mun.Bălți

Vă prezentăm Raportul de Verificare nr.1427/19 la proiectul de execuție, la obiectul nr. 19-35 – PG, SAC, D
„Teren universal de sport din bd.Larisa, nr.5 (Liceul Teoretic „M.Lomonosov”), mun.Bălți”.

Anexă: Raportul de verificare – 3 file.

Administrator



EVTODIEVA Irina

Raport de verificare nr.1427/19

la proiectul de execuție

„Teren universal de sport din bd.Larisa, nr.5 (Liceul Teoretic „M.Lomonosov”), mun.Bălți”.

1. **Beneficiar:** Primăria mun.Bălți.

2. **Proiectant:** ÎM Biroul arhitectură și sistematizare Bălți (licența s.A MMII nr.023955 din 02.03.2007);
Autori: AȘP – G.Postolachi (cert.nr.1219), IȘP – O.Panteleiciuc (cert.nr.1221);
Devizier: E.Rusnac.

3. **Baza de proiectare:**

- tema de proiectare;
- certificat de urbanism pentru proiectare nr.208 din 25.04.2019, eliberat de Primăria mun.Bălți;
- avize de racordare;
- Lista volumelor de lucrări necesare spre executare confirmate de către ÎM Biroul arhitectură și sistematizare Bălți.

4. **Date privind verificarea documentației de proiect.**

Verificarea documentației de proiect s-a efectuat de verificatori atestați în următoarea componență:

A.Corghencea (cert.nr.098) – Arhitectură și sistematizare;
E.Gavrilin (cert.nr.153) – Rezistență și stabilitate;
V.Evtodiev (cert.nr.146) – Devize.

5. **Date generale.**

5.1. *Condiții de amplasament.*

Amplasamentul proiectat este situat în intravilanul mun.Bălți, bd.Larisa, nr.5.

Seismicitatea de calcul a amplasamentului – 7 grade.

Proiectul prevede amenajarea terenului universal de sport care este următoarele zone de joc:

- zonă de baschet – 26x14 m, inclusiv cursele și zona de securitate – 28x16 m;
- zona de volei – 18x9 m, inclusiv cursele și zona de securitate – 28x16 m;
- zona de minifotbal – 26x14 m, inclusiv cursele și zona de securitate – 28x16 m;

Stratul de acoperire a terenului – îmbrăcăminte cu cauciuc fărîmat EPDM.

Carcasa îngrădirii – din elemente metalice.

Fundația sub stîlpii îngrădirii – din beton armat cl.B15.

5.3. Devize.

Devizul de cheltuieli este elaborat conform cerințelor CP L.01-01-2012 „Instrucțiuni privind întocmirea devizelor pentru lucrări de construcție-montaj prin metoda de resurse” și Hotărîrii Guvernului Republicii Moldova nr.1570 din 09 decembrie 2002 „Cu privire la măsurile urgente de trecere la baza nouă de deviz în construcții”.

Verificării s-a supus devizul de cheltuieli în sumă de **1438,82 mii lei**.

La obiectul menționat se prevede de executat următoarele lucrări de bază: nisip 44,8m³, piatră spartă 76,46 m³, îmbrăcăminte din b/asfaltic 675,0 m², învelitoare cauciuc fărîmat 448,0 m², borduri 206,0 m, beton 18,5 m³, armături oțel-beton 419,97 kg, confecții metalice 1270,9 kg, gard metalic 246,3 kg, porți de fotbal 2,0 buc, stîlpi de baschet 6,0 buc, panou de baschet 2,0 buc, bănci 2,0 buc, urne 2,0 buc, săpături mecanice 298,5 m³, etc.

Verificării s-a supus corectitudinea aplicării prețurilor la materiale și mecanisme comparativ cu cele la nivelul trimestrului II, 2019 (prețuri de piață), normelor la elaborarea devizului de cheltuieli, cotelor cheltuieli asigurări sociale, transport, regie, beneficiul de deviz și TVA, incluse în devizele locale.

6. Date privind rezultatele verificării documentației de proiect.

În urma verificării documentației de proiect obiecțiile și propunerile făcute de verificatori au fost transmise proiectantului, care a operat în proiect modificările necesare.

La faza finală documentația de proiect s-a șampilat de verificatori atestați în ordinea stabilită.

7. Concluzii.

Ca urmare, proiectul de execuție „**Teren universal de sport din bd.Iarisa, nr.5 (Liceul Teoretic „M.Lomonosov”)**”, mun.**Bălți**” (plan general, arhitectură-rezistență, devize) se recomandă pentru aprobare cu costul orientativ de deviz inclusiv TVA 20% în valoare de **1438,82 mii lei**, inclusiv **1370,32 mii lei** – lucrări construcții-montaj.

Verificator



Aurel Corghencea

Verificator

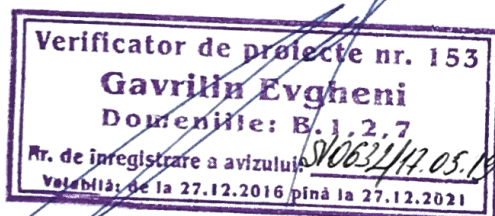

Evgheni Gavrilin

Verificator

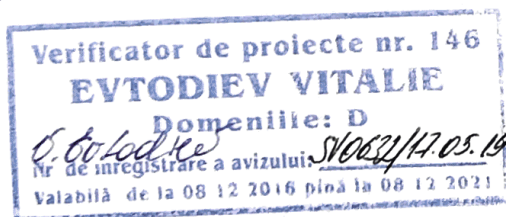

Vitalie Evtodiev

REPUBLICA MOLDOVA
PRIMĂRIA BĂLȚI
CERTIFICAT DE URBANISM PENTRU PROIECTARE
ГРАДОСТРОИТЕЛЬНЫЙ СЕРТИФИКАТ ДЛЯ ПРОЕКТИРОВАНИЯ

Nr. 208 din 25.04. 2019

Ca urmare a cererii adresate de
Рассмотрев обращение

Direcția Gospodărie Comunală a Primăriei m. Bălți

cu domiciliul /sediul în
с местом нахождения mun. Bălți, piața Independenței, 1

telefon /fax 023123029 e-mail c/f 1007601003161

înregistrată cu nr. C-427 din 22.04.2019, în conformitate cu prevederile
зарегистрированное за № в соответствии с положениями Закона о
Legii privind autorizarea executării lucrărilor de construcție nr. 163 din 09.07.2010 și Planului Urbanistic General
разрешении выполнения строительных работ № 163 от 09.07.2010 и Генеральным градостроительным планом муниципия, утвержденным решением
al municipiului, aprobat prin decizia Consiliului municipal Bălți nr.8/1 din 27.10.2005 se
Совета муниципия Бэлць № 8/1 от 27.10.2005 г.:

CERTIFICĂ :

УДОСТОВЕРЯЕТСЯ:

Elaborarea documentației de proiect pentru:

Разработка проектной документации для:

Proiectarea terenului universal de sport

Situat în mun. Bălți bd. Larisa, 5
Расположенного по ул.

1. REGIMUL JURIDIC:

Правовой режим

Intravilanul orașului Bălți. Teren (nr. cadastral 0300206.094) - proprietate municipală, transmisă în gestiune economică Direcția Învățământ, Tineret și Sport. Necondiționat de coproprietăți.

2. REGIMUL ECONOMIC:

Экономический режим

Teren pentru construcții. Domeniul public. Reglementări fiscale - conform legislației în vigoare a RM.

3. REGIMUL TEHNIC:

Технический режим

Rețele ingineresti după condiții tehnice. De asigurat respectarea normelor sanitare, ecologice și antiincendiare. Acces existent din bd. Larisa.

4. REGIMUL ARHITECTURAL-URBANISTIC:

Архитектурно-градостроительный режим

Conform Planului Urbanistic General terenul se află în subzona teritoriu de utilitate publică și alte funcțiuni complementare (UTR-23, C-23). Regimul de înălțime - nu e cazul. Aspectul arhitectural contemporan cu utilizarea materialelor de construcții de calitate. Amenajarea complexă a teritoriului. POT, CUT - nu e cazul. Răspunderea pentru calitatea documentației de proiect și respectarea normativelor în construcții le revine în mod solidar proiectanților atestați și verficatorilor de proiect.

Acces pentru persoane cu
disabilități locomotorii:

Доступность для лиц с
ограниченными
возможностями движения.

De asigurat.

Prezentul certificat nu permite executarea lucrărilor de construcție.
Настоящий сертификат не дает право на выполнение строительных работ.

Documentația de proiect "Teren universal de sport", în baza căreia se va solicita eliberarea autorizației de
construire, va fi însoțită de următoarele avize și studii:

К проектной документации, на основании которой запрашивается разрешение на строительство,
должны быть приложены следующие заключения и исследования:

a) Studii de specialitate: Certificat de urbanism pentru proiectare
Специализированные
исследования: Plan topografic

b) Avize și acorduri: Direcția Arhitectură și Construcții
Визы и согласования: Direcția Învățământ, Tineret și Sport
Extras din documentația de proiect (memoriu explicativ, plan general (plan de
situație, plan trasare), fațade, soluții cromatice, proiect de organizare a executării
lucrărilor de construcție).
Contract de supraveghere de autor.
Necesitatea desființării sau reamplasării a rețelelor, acordării proiectului cu
deținătorii acestor rețele se determină de către proiectant.

c) Expertize: Авиз de verificare a compartimentelor documentației de proiect
Экспертизы

Prezentul certificat de urbanism are valabilitate de
Настоящий градостроительный сертификат имеет срок действия

12

luni de la data emiterii.
месяцев

C-427 22.04.2019

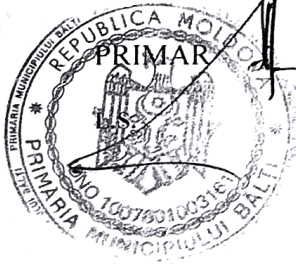

Nicolai GRIGORIȘIN

SECRETAR

Irina SERDIUC

ȘEF DAC
ARHITECT ȘEF

Veaceslav COADA

Specialist principal DAC

Iana Leadric

Achitată plata de _____ lei, conform chitanței nr. _____
Уплачено _____ лей, согласно квитанции № _____

din _____
от _____

Transmis solicitantului direct sau prin poștă la data de: _____
Передан заявителю (заказчику) лично /по почте: _____

PRELUNGITĂ VALABILITATEA CU
ПРОДЛЕН СРОК НА

LUNI
МЕСЯЦЕВ

PRIMAR _____

SECRETAR _____

L.Ș. _____

ȘEF DIRECȚIE _____

ARHITECT ȘEF _____

Data prelungirii valabilității _____ 201__.
Дата продления срока действия: _____

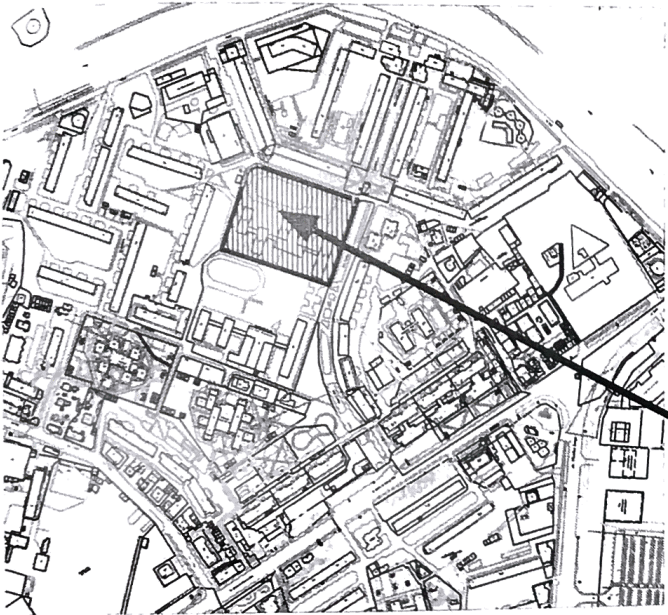

Proiectarea terenului universal de sport
mun. Balti, bd. Larisa, 5
Beneficiar: Directia Gospodărie Comunală

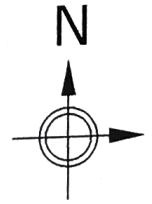

Scara 1:10000

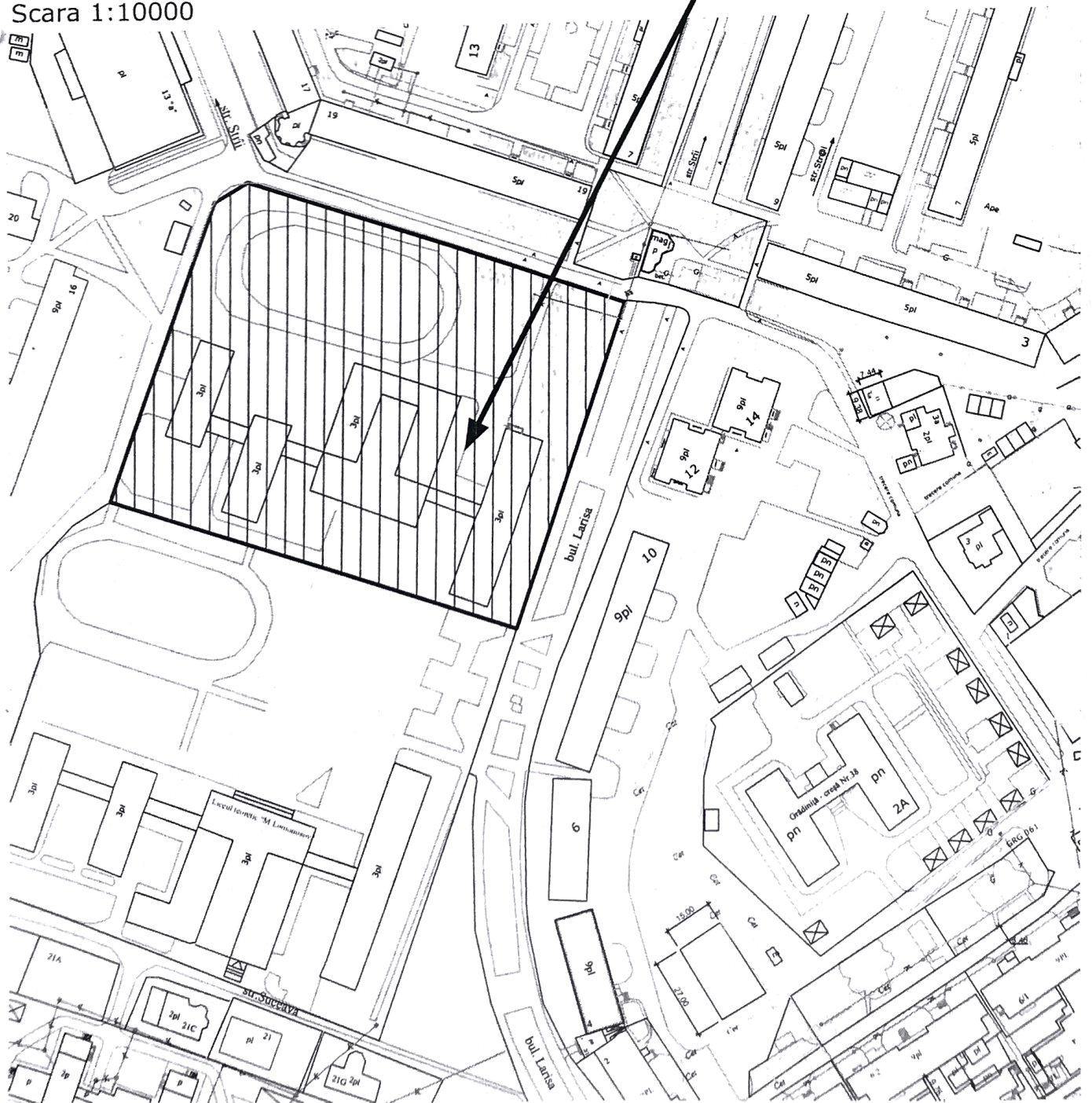

Scara 1:2000