

Fișa tehnică SASIU + SUPRASTRUCTURĂ TIP BOX

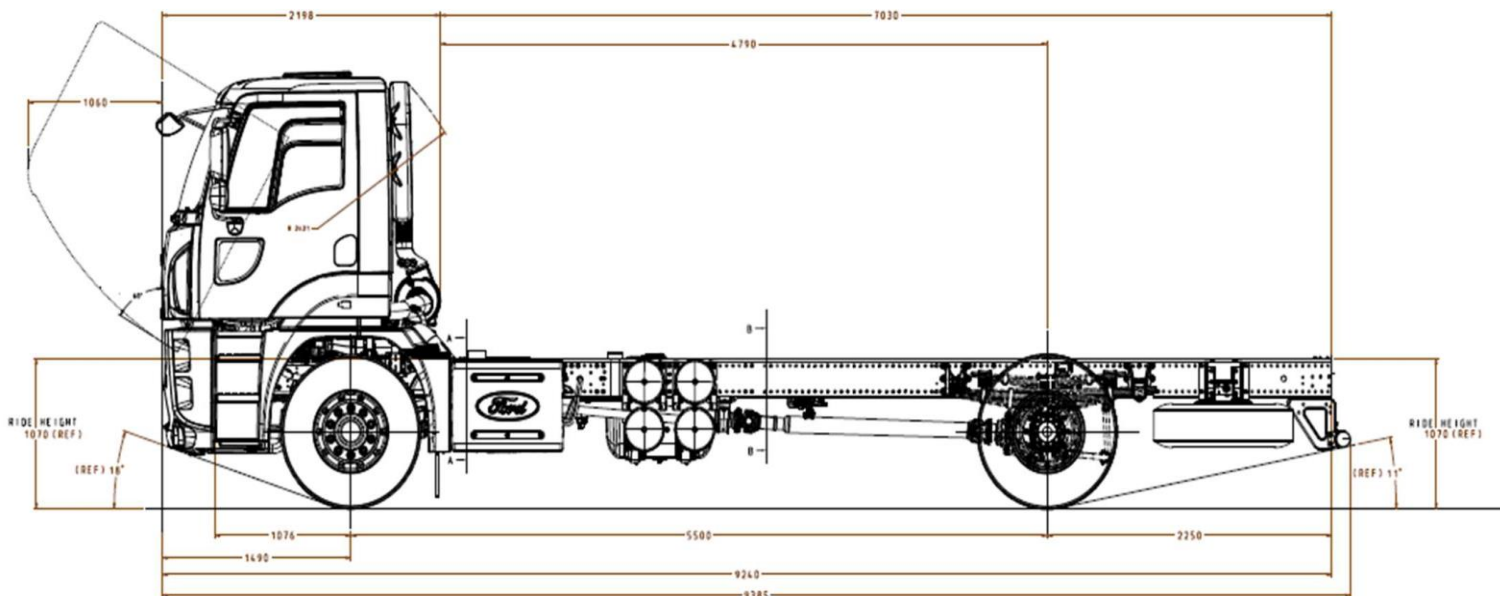

Marca: Ford Trucks

Anul producerii: 2024 (nou)

Model: 1833 DC ampatament 5500 mm cu suprastructură tip boxă / Masa proprie 10 000 kg

culoarea cabinei: Albă

Caracteristici autoșasiu:

- Sarcina maxima admisa: 19.000 kg
- Autosasiu cu lonjeroane 7 mm, motor anterior, configuratie axe 4x2

Dimensiuni si mase:

- Lungime: 9388 mm
- Latime (fara oglinzi): 2540 mm
- Inaltime (cab) cu suprastructură: 3435 mm
- Ampatament: 5500 mm
- Consola fata: 1500 mm
- Consola spate: 2250 mm
- Garda la sol fata/spate: 225 / 285 mm
- Masa maxima axa fata: 7100 kg
- Masa maxima axa spate: 12600 kg
- Masa proprie șasiu: 6 955 kg
- Masa proprie suprastructură 3 045 kg



Motoriza

- Diesel, **FORD ECOTORQ**, 6 cilindri in linie, capacitate cilindrica: 8974 cm³
- Norma poluare: Euro 6
- Putere maxima: 330 CP / 1900 rpm
- Cuplu maxim: 1300 Nm / 1200 – 1700 rpm
- Frana motor maxim 220 kw

Transmisie:

- ambreiaj monodisc uscat
- cutie de viteze automata cu 9 + 1 trepte
- Diferential blocabil

Sistem franare:

- Sistem de franare cu disc fata/spate

Sharing the load

- ABS si EBS (Electronic Brake System)
- ESP (Electronic Stability Control)
- LDWS (Lane Departure Warning System)
- Asistenta la plecarea din rampa (aceasta poate fi dezactivata de la butonul existent pe bord)

Directie :

- Servoasistata, volan reglabil

Suspensie:

- Punte fata: arcuri parabolice
- Punte spate: arcuri parabolice ranforsate

Instalatia electrica:

- 24V, acumulatori 2x150 Ah
- alternator 130A/6.5 kw

Cabina:

- de zi, fara pat
- scaun sofer incalzit, suspensie pneumatica, suport lombar
- oglinzi retrovizoare actionate electric si incalzite
- geamuri laterale actionate electric
- reglaj faruri electric
- tahograf digital
- imobilizator volan

Dotari standard și extra:

- Dimensiuni anvelope 315/80 R22,5
- Comanda dublă pentru ambreiaj și frână
- Roti simple fata, tandem spate, roata de rezerva
- Sistem Airbag, centură de siguranță pentru șofer și pasageri,
- Comandă dublă pentru ambreiaj și frână,
- Oglinzi retrovizoare suplimentare
- Rezervor combustibil: 350 litri
- Rezervor AdBlue: 55 litri
- Aer conditionat
- Radio/CD
- Pilot automat
- Cheie contact cu telecomanda si inchidere centralizata
- Roata rezerva
- Bara antiimpanare
- Sistem lumini "Home Safe"
- Sistem siguranta "Approach Lights"
- Indicator nivel uzura frana
- Senzor faruri
- Senzor ploaie
- Faruri ceata frontale

Sharing the load

CAROSARE CU BOX INCHIS

Dimensiuni	B (latime)	H (inaltime)	L (lungime)	Greutate (kg)	Volum (m ³)
Exterior	2550	2400	7500	1200	41
Interior	2478	2260	7422		

Caracteristici tehnice suprastructura camion Ford :

- **panouri sandwich din fibra de sticla** la exterior si interior suprafata rezistenta la radiatii UV
- sasiu OL vopsit , lonjeron U140; traversa 80 sasiu OL special
- **pereti laterali = 35 mm; perete fata = 35 mm; tavan = 35 mm;usi = 35 mm.**
- podea din tego 24 mm antiderapant;
- plinta din aluminiu la interior
- profile din aluminiu aplicate prin lipire
- usi spate din doua buc. cu deschidere la 270 grade, prima deschidere dreapta
- cadru de usa: INOX
- inchizatori aplicati din INOX = 2 buc ; balamale INOX = 6 buc.
- Sistem arimaj cu o bara telescopica
- Suport roata de rezerva
- Ancore de podea – 10 buc
- Lada de scule

Dotari:

- scara de urcare zincata cu 2 trepte ; placute reflectorizante ; catadioptri sau lampi gabarit lateral ; lampi de gabarit inaltime spate si fata ; iluminare interioara 2 buc. ; **bara antiimpanare biciclisti cu 2 randuri**; sistem de blocare a usii (sprijinitor usa) ; banda reflectorizanta conform normelor RAR. ,determinare placute si mase ; **bara biciclisti consola spate si lumini avertizare spate**
- **panouri sandwich din fibra de sticla** la exterior si interior suprafata rezistenta la radiatii UV
- **pereti laterali = 35 mm; perete fata = 35 mm; tavan = 35 mm;usi = 35 mm.**
- podea din tego 24 mm antiderapant;
- plinta din aluminiu la interior
- profile din aluminiu aplicate prin lipire
- usi spate din doua buc. cu deschidere la 270 grade, prima deschidere dreapta
- cadru de usa: INOX
- inchizatori aplicati din INOX = 2 buc ; balamale INOX = 6 buc

