

**DECLARAȚIE**  
**privind dotările specifice, utilajul și echipamentul necesar pentru îndeplinirea**  
**corespunzătoare a contractului**

Nr. d/o	Denumirea principalelor utilaje, echipamente, mijloace de transport propuse de ofertant ca necesare pentru executarea serviciilor, rezultate în baza tehnologiilor pe care el urmează să le adopte	Unitatea de măsură (bucăți și seturi)	Asigurate din dotare	Asigurate de la terți sau din alte surse
1	1	2	3	4
1.	<i>Compresor de aer CB/C -50 LB 24A</i>	<i>buc</i>	<i>1</i>	
2.	<i>Generator BG8000 max 7Kw 220 V</i>	<i>buc</i>	<i>1</i>	
3.	<i>PC-1039MP</i>	<i>buc</i>	<i>1</i>	
4	<i>Autocamion WV crafter 2.0 TDI</i>	<i>buc</i>	<i>1</i>	
5	<i>WV Caddy 1.6 TDI anul 2013</i>	<i>buc</i>	<i>1</i>	
6	<i>Masina p/u lipirea foilor de furnir</i>	<i>buc</i>	<i>1</i>	
7	<i>Aparat de sudat PE CALDER SAM 3</i>	<i>buc</i>	<i>1</i>	
8	<i>Aparat de sudat cu arc electric Paton ECO</i>	<i>buc</i>	<i>1</i>	
9	<i>Aparat de sudat MMA 300 PW</i>	<i>buc</i>	<i>1</i>	
10	<i>Aparat de sudat MMA 300 PW1</i>	<i>buc</i>	<i>1</i>	
11	<i>Aparat de sudura POWER ARC 200</i>	<i>buc</i>	<i>1</i>	
12	<i>Betoniera 200 L</i>	<i>buc</i>	<i>1</i>	
13	<i>Ciocan rotopercutor GBH 240 (2-24) DRE</i>	<i>buc</i>	<i>1</i>	
14	<i>Ciocan rotopercutor SDS-Plus HR2470 780W</i>	<i>buc</i>	<i>1</i>	
15	<i>Fierasrau pentru decupat 450W 500-3 100</i>	<i>buc</i>	<i>1</i>	
16	<i>Masina de gaurit / insurubat cu acumulator</i>	<i>buc</i>	<i>1</i>	
17	<i>Masina de gaurit cu percutie 16mm HP1640</i>	<i>buc</i>	<i>1</i>	
18	<i>Polizor Unghiular 1100 W 125MM Makita</i>	<i>buc</i>	<i>1</i>	
19	<i>Scara universala cu 3tr 3*8 TR8608</i>	<i>buc</i>	<i>1</i>	
20	<i>Set masina de gaurit GSR120+masina</i>	<i>buc</i>	<i>1</i>	
21	<i>Slefuitor unghiular 230mm 2200W GA9020</i>	<i>buc</i>	<i>1</i>	
22	<i>Slefuitor unghiular Makita 125mm 720 W</i>	<i>buc</i>	<i>1</i>	

Data completării: 30/04/2024

(Numele, prenumele și funcția persoanei autorizate să reprezinte operatorul economic):

**Baranov Alexandr, Administrator**

\_\_\_\_\_  
(semnătura) și L.Ș.

**DECLARAȚIE**  
**privind personalul de specialitate propus pentru implementarea contractului**

Nr. d/o	Funcția	Studii de specialitate	Vechime a în munca de specialitate (ani)	Numărul și denumirea prestări serviciilor similare executate în calitate de conducător	Numărul certificatului de atestare și data eliberării
1	2	3	4	5	
1	<i>Baranov Alexandr Director de întreprindere micro-, mică în domeniul construcțiilor</i>	<i>superioare</i>	15	11 Prestari servicii ”Alimentarea cu gaze naturale a caselor de locuit din str.Tricolor, Traian, Grădinilor s.Volintiri, r-nul Ștefan Vodă”. Obiectele nr.03632; nr.03631; nr.03634;”Amplasarea PRG si a rețelilor de gaze de presiune inalta,medie pentru inelarea rețelilor de gaze de presiune medie a mun. Ungheni” Alimentarea cu gaze naturale a agentilor economici <u>SRL «FLORMIN-COM» mun. Chișinău, sec. Ciocana, str. Drăgan Maria, 32, ap.(of.) 165; SRL «AGRONORDTEH-M» mun. Chișinău, sec. Botanica, str. Independentei, 9/4, ap.(of.) 84; SC «ENERGECONOM» SRL mun.Chisinau, str. Uzinelor 198; SRL «RIHPANGALFARMA» mun.Chisinau, str. Nicolae Milescu Spataru 36; SC «Rucors-Com» SRL mun. Chișinău, sec. Ciocana, str. M. Sadoveanu 24; SRL «DI&amp;TRADE ENGINEERING» mun.Chisinau, str. B. Bodoni 12, of. 3A. SRL «GAZENERGOEXPERT» sos. <u>Muncești 29/1</u></u>	0523-3-21 din 25.06.2021
2	<i>Tovarnitchi Iulian Diriginte de santier</i>	<i>superioare</i>	12		2023-DSL Nr. 0727
3	<i>Andreicu Efim Sudor/sudoriță cu gaze</i>	<i>superioare</i>	10		PV nr.28 din 22.03.2024
4	<i>Osoianu Vasile Lăcătuș-controlor în sistemul de gaze/ sudor prin electrofuziune</i>	<i>superioare</i>	9		0909-24 din 29.02.2024 0837-24 din 16.02.2024
5	<i>Stavila Victor sudor prin electrofuziune</i>	<i>superioare</i>	10		2672-23 din 27.09.2023

Data completării: 30/04/2024

(Numele, prenumele și funcția persoanei autorizate să reprezinte operatorul economic):

**Baranov Alexandr, Administrator**

\_\_\_\_\_  
(semnătura) și L.Ș.

CENTRUL DE INSTRUIRE SRL "FLACĂRA ALBASTRĂ"  
PERMIS DE EXERCITARE № 0000837

Nr. 0837-24

pentru desfășurarea activităților și/sau lucrărilor în domeniul exploatării  
în condiții de siguranță a obiectivelor industriale  
și a instalațiilor tehnice potențial periculoase



emisi în conformitate cu prevederile Legii 151 a RM  
privind condițiile de siguranță a obiectivelor industriale  
și instalațiilor tehnice potențial periculoase:

Soranu Vasile  
(numele, prenumele)

SRL "Hangar Grup"  
(denumirea întreprinderii)

Se permite desfășurarea activității:

Prinsoara: CV  
Sudor mase plastice (sudarea  
cu mufe cu elemente de încălzire)

Cod (CORM006-21) 721232

Verificarea cunoștințelor se desfășoară conform:

Conform Legii №. 151 a RM  
din 09.06.2022

Eliberat conform rezultatelor examenului de atestare:

" 16 " februarie 20 24

Permisul este valabil până la

" 16 " februarie 20 26

Președinte al comisiei

Ion Belou  
(semnătura)

(numele, prenumele)





REPUBLICA  MOLDOVA

SRL "Flacăra Albastră"

## PERMIS DE EXERCITARE Nr. 0909-24

pentru desfășurarea activităților și/sau lucrărilor în exploatarea în condiții de siguranță a obiectivelor industriale și a instalațiilor tehnice potențial periculoase

### Inginer Montaj

Eliberat în conformitate cu prevederile Legii nr. 151 din 09.06.2022 privind funcționarea în condiții de siguranță a obiectivelor industriale și a instalațiilor tehnice potențial periculoase, domnului (doamnei):

**Osoianu Vasile**

**SRL "IanGazGrup"**

se permite desfășurarea activității: (CORM 006-21) 214617 "Exploatarea sistemelor de distribuție a gazelor combustibile naturale cu presiunea de lucru  $P \leq 1,2$  MPa.

Eliberat în baza rezultatelor examenului de atestare din **29 februarie 2024** la prezentarea buletinului de identitate

Permisul este valabil pînă la **01 martie 2027**

Președinte al Comisiei

Reprezentantul Organului de Control și  
Supraveghere Tehnică de Stat

  
\_\_\_\_\_  
(semnătura, numele, prenumele)

  
\_\_\_\_\_  
(semnătura, numele, prenumele)

**NICOLAE REGOI**  
PRINCIPAL

11

  
INSPECTORATUL NAȚIONAL DE CONTROL ȘI SUPRAVEGHERE TEHNICĂ

  
SOCIETATEA CU RĂSPUNDERE LIMITATĂ  
"FLACĂRA ALBASTRĂ"  
MOLDOVA, CHIȘINĂU  
000162939

LS





**„CENTRUL DE INSTRUIRE ȘI PRODUCȚIE”  
PERMIS DE EXERCITARE**

**pentru desfășurarea activităților și/sau lucrărilor în domeniul securității industriale**

**Nr. 0523-3-21**

**25 iunie 2021**

Eliberat în conformitate cu prevederile Legii nr. 116 din 18.05.2012 privind securitatea industrială a obiectelor industriale periculoase, cu modificările și completările ulterioare, domnului (doamnei): **Baranov Alexandr**

**inginer**

**„Jangaz Grup” SRL**

(denumirea întreprinderii)

și permite desfășurarea activității **Montarea obiectelor și sistemelor de alimentare cu gaze din oțel cu P≤1,2MPa**

Eliberat în baza procesului-verbal de atestare nr. 24  
la prezentarea buletinului de identitate  
Permisul este valabil pînă la **25 iunie 2024**



Președinte al comisiei

*Suvorov*  
(semnătura, numele, prenumele)

Reprezentantul Organului de Control  
și Supraveghere Tehnică de Stat

*[Signature]*  
(semnătura, numele, prenumele)



„CENTRUL DE INSTRUIRE ȘI PRODUCȚIE” SRL

Municipiul Chișinău

din „*25*” *iunie* 20*21*

PROCES-VERBAL Nr. 24

AL ȘEDINȚEI COMISIEI DE EXAMINARE A CUNOȘTIINȚELOR CONDUCĂTORILOR ȘI SPECIALIȘTILOR

*„Jangaz Grup” SRL*

(denumirea Ministerului, Departamentului, întreprinderii, organizației)

(denumirea regulilor, normelor și instituțiilor securității)

*Montarea obiectelor și sistemelor de alimentare cu gaze din oțel cu P≤1,2MPa*

Nr. d/o	Numele, prenumele	Funcția	Studiile	Denumirea întreprinderii, organizației	Nr. biletului	Concluziile comisiei de atestare
1.	<i>Baranov Alexandr</i>	<i>inginer</i>	<i>super</i>	<i>„Jangaz Grup” SRL</i>	<i>2</i>	<i>Atestat</i>
	<i>[Signature]</i>					

Președintele comisiei



*Suvorov*

Membrii comisiei:

*[Signature]*

*L. Maistrenco*

Reprezentantul Organului de Control  
și Supraveghere Tehnică de Stat



CENTRUL DE INSTRUIRE SRL "FLACĂRA ALBASTRĂ"  
PERMIS DE EXERCITARE № 002672

Nr. 2672-23

pentru desfășurarea activităților și/sau lucrărilor în domeniul exploatarei  
în condiții de siguranță a obiectivelor industriale  
și a instalațiilor tehnice potențial periculoase



Emis în conformitate cu prevederile Legii nr. 156/2007  
privind condițiile de siguranță a obiectivelor industriale  
și a instalațiilor tehnice potențial periculoase

Stăvile Victor  
(numele, prenumele)  
SRL "Cub-Gaz Grup"  
(denumirea întreprinderii)

Se permite desfășurarea activității:  
Sudor masă plastice  
(Sudarea cu mufe)  
Paanson SV77

Cod (CORM006-21) 721232

Verificarea cunoștințelor se desfășoară conform:

Conform Legii nr. 151 RM  
din 09.06.2022

Eliberat conform rezultatelor examenului de atestare:

" 27 " 09 20 23

Permisul este valabil până la 27

Președinte al comisiei

[Signature]  
(semnătura) Beldaru  
(numele, prenumele)





# CENTRUL DE INSTRUIRE ȘI PRODUCȚIE

## PERMIS DE EXERCITARE

pentru desfășurarea activităților și/sau lucrărilor în domeniul securității industriale

Nr. 0524-3-21

25 iunie 2021

Eliberat în conformitate cu prevederile Legii nr. 116 din 18.05.2012 privind securitatea industrială a obiectelor industriale periculoase, cu modificările și completările ulterioare, domnului (doamnei): **Baranov Alexandr**

inginer

**„Jangaz Grup” SRL**

(denumirea întreprinderii)

și permite desfășurarea activității **Montarea obiectelor și sistemelor de alimentare cu gaze din polietilenă cu P≤1,0MPa**

Eliberat în baza procesului-verbal de atestare nr. 24 la prezentarea buletinului de identitate

din

Permisul este valabil pînă la 25 iunie 2024



Președinte al comisiei

*V. Suvorov*  
(semnătura, numele, prenumele)

Reprezentantul Organului de Control și Supraveghere Tehnică de Stat

*[Signature]*  
(semnătura, numele, prenumele)



„CENTRUL DE INSTRUIRE ȘI PRODUCȚIE” SRL

Municipiul Chișinău

din „25” iunie 2021

PROCES-VERBAL Nr. 24

AL ȘEDINȚEI COMISIEI DE EXAMINARE A CUNOȘTINȚELOR CONDUCĂTORILOR ȘI SPECIALIȘTILOR

„Jangaz Grup” SRL

(denumirea Ministerului, Departamentului, întreprinderii, organizației)

(denumirea regulilor, normelor și instituțiilor securității)

*Montarea obiectelor și sistemelor de alimentare cu gaze din polietilenă cu P≤1,0MPa*

Nr. d/o	Numele, prenumele	Funcția	Studiile	Denumirea întreprinderii, organizației	Nr. biletului	Concluziile comisiei de atestare
1.	<i>Baranov Alexandr</i>	<i>inginer</i>	<i>super</i>	<i>„Jangaz Grup” SRL</i>	1	<i>Atestat</i>
	<i>[Signature]</i>					

Președintele comisiei



*V. Suvorov*

Membrii comisiei:

*[Signature] L. Maistrenco*

Reprezentantul Organului de Control și Supraveghere Tehnică de Stat

*[Signature]*

Centrul de diagnostică și atestarea sudorilor "ENERGOSERVICE" SA  
 Aviz de expertiză în domeniul securității industriale Nr. 0323/0222, din 18 mai 2020

**PROCES-VERBAL № 28 din «22» martie 2024**

al ședinței comisiei permanente «ENERGOSERVICE» SA de verificare a cunoștințelor  
 în conformitate cu cerințele Regulamentului de atestare a sudorilor.

Atestare sudorilor întreprinderii **SRL «IANGAZ GRUP»** Calificativul sudor electric, sudor cu gaz  
 (denumirea calificăției)

№	Numele prenumele	Anul nasterii	Studiile	Stagul de muncă	Puanson	Modul de sudură	Material de sudură				Electrod	Poziția de sudură	Rezultatele probelor modelelor de sudură			Evaluarea practică	Evaluarea teoretică	Decizia comisiei
							Placă, țevă	Marca metalului	Grosime / Diametru: mm	Limita rezistență			Controlul vizual	Limita rezistență	Unghiul de îndoire			
1	2	3	4	5	6	7	8	9	10	11	12	13	14	15	16	17	18	19
1.	ANDREICU EFIM	1972	med	30	A	Sud cu gaze	țevă	Cm2	25x2,8	39	C6-08A	Vert	Atest	Atest	>100 <sup>o</sup>	Atest	Atest №2	Admis la sudură cu gaze a gazoductelor din oțel carbon în toate pozițiile cu preseunea pînă la P-0,3MPa
												Oriz	Atest	Atest	>100 <sup>o</sup>			
2.	ANDREICU EFIM	1972	med	30	A	Sud elect	țevă	Cm3	57x3,2	41	Supertit Fin	Vert	Atest	Atest	>120 <sup>o</sup>	Atest	Atest №5	Admis la sudură cu arc electric a gazoductelor din oțel carbon în toate pozițiile cu preseunea pînă la P-1,2MPa
												Oriz	Atest	Atest	>120 <sup>o</sup>			

Președintele comisiei: Administrator SA «Energoservice»

Membrii comisiei: 1. Șef laborator SRL «Control-gaz»

2. Director SRL «IANGAZ GRUP»

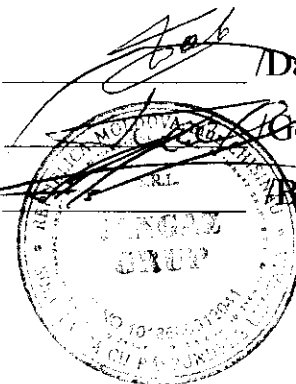

/David Dumitru/

/Golunov Calistrat/

/Baranov Alecsandru/

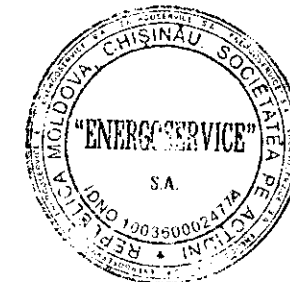
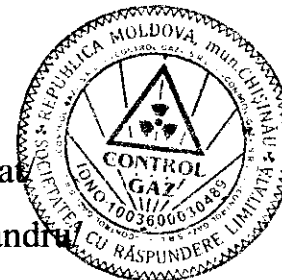

# LEGITIMAȚIE DE SUDOR

Elaborate în conform  
REGULAMENTULUI de ATESTARE  
a SUDORILOR( )

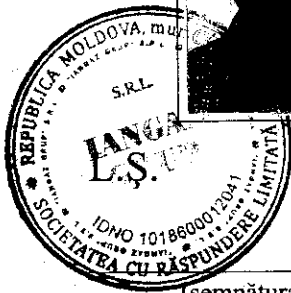
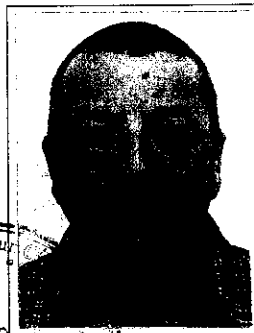

(semnătura deținătorului)

Legitimație № \_\_\_\_\_

Eliberată ANDREICU  
EFIM  
(numele, prenumele)

Anul nașterii 1972 Puanson "A"

Vechimea în muncă în calitate de sudor 29 ani  
Conform Regulamentului de atestare a sudorilor  
(hotărârea Departamentului Standarde și Metrologie  
nr. 480 din 05.11.1998) comisia permanentă de atestare  
a întreprinderii

SRL LANGAZ GRUP  
(denumirea întreprinderii)

a susținut atestarea la sudura

cu arc electric și cu gaz

Testari de sudură:

- a) plăcilor metalice cu grosimea \_\_\_\_\_ mm
- b) țiavă  $\phi$  25,57 mm, grosimea 28,32 mm
- c) marca metalului cm2nc; cm3cn
- d) poziție îmbinărilor sudate orizontale;  
verticale  
(îmbinare, tavr etc.)
- e) materiale de sudare cb-08A; supertitan

Evaluarea cunoștințelor teoretice și practice au fost  
apreciate:

a) cunoștințe teoretice Atestat

b) însusiri practice: Atestat

se admite efectuarea sudurii

Admis la sudură cu gaze (P-0,3MPa)  
(modul, genul de lucru)  
și cu arc electric (P-1,2MPa)  
ei gazoductelor din oțel carbon  
în toate pozițiile.

Legitimația este eliberată în baza procesului-  
verbal:

nr. 22 din 31 martie 20 23

Valabil până la 31 martie 20 24

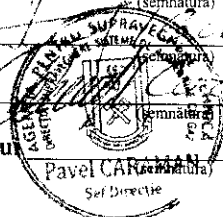
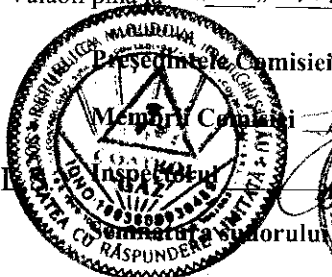

PERMIS DE EXERCITARE Nr.28/24

la «22» martie 2024 comisie permanentă la  
Centrul de diagnostică și atestarea sudorilor  
"ENERGOSERVICE" SA

Verificarea cunoștințelor sudor: ANDREICU EFIM  
Puanson «A»

Tip de sudare: sudură cu arc electric, sudură cu gaz

Marca metalului: cm3cn, cm2nc

Poziția îmbinărilor sudate: verticale, orizontale

Materiale de sudare: supertit fin, cb-08A

Cunoștințe teoretice: Atestat

Pregătirea practică: Atestat

Admis la: sudură cu arc electric (P-1,2MPa) și sudură  
cu gaze (P-0,3MPa) a gazoductelor din oțel carbon  
în toate pozițiile.

Eliberat în baza procesului-verbal:

Nr.28 din «22» martie 2024

Permisul este valabil pînă la:

«21» martie 2026

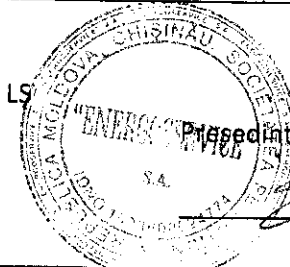

Președintele comisiei:

/David Dumitru/





LEGITIMAȚIE Seria 2023-DLS Nr. 0727



Numele **Tovarnițchi**  
prenumele **Iulian**  
Atestat în calitate de **Diriginte cu**  
**executarea lucrărilor specializate și**  
**instalațiilor aferente construcțiilor**  
Eliberată la **14 iunie 2023**  
Valabilă pînă la **14 iunie 2028**  
**Veaceslay SIPITCA**

Secretar de stat



**MOLDOVA**

**INFRASTRUCTURII  
REGIONALE**

# CERTIFICAT

## de atestare tehnico-profesională

Seria 2023-DLS

Numărul 0727

Eliberat domnului (doamnei): **Tovarnițchi Iulian**

Pentru a activa în calitate de: **Diriginte cu executarea lucrărilor specializate și instalațiilor aferente construcțiilor**

Domeniile:

**Conform anexei:**

**Exigențele esențiale:**

- A - rezistență și stabilitate;
- B - siguranță în exploatare;
- C - siguranță la foc;
- D - igienă, sănătatea oamenilor, refacerea și protecția mediului înconjurător;
- E - izolație termică, hidrofușă și economie de energie;
- F - protecție împotriva zgomotului.
- G - utilizare sustenabilă a resurselor naturale.

Data eliberării **14 iunie 2023**

Valabil pînă la **14 iunie 2028**



**Veaceslay SIPITCA**

Secretar de stat



**Anexă la certificatul de atestare tehnică-profesională  
nr.0727 din 14 iunie 2023**

**Domeniile de atestare**

**1) Instalații și rețele interioare:**

- a) instalații și rețele de alimentare cu apă și canalizare;
- b) instalații și rețele de încălzire;
- c) instalații și rețele de gaze cu presiune joasă;
- f) sisteme de ventilare și condiționare a aerului;
- g) instalații și rețele de alimentare cu gaze.

**2) Instalații și rețele exterioare:**

- a) instalații și rețele de alimentare cu apă și canalizare;
- b) instalații și rețele de încălzire;
- c) instalații și rețele de alimentare cu gaze cu presiunea sub 0,3 MPa;
- d) instalații și rețele de alimentare cu gaze cu presiunea sub 1,2 MPa.

**3) Montarea/demontarea utilajelor și instalațiilor tehnologice:**

- a) contoare de apă;
- b) contoare de energie termică;
- d) centrale termice echipate cu cazane de apă caldă cu temperatura sub 115°C și cazane de abur cu presiunea sub 0,07 MPa;
- k) utilaje la întreprinderi medicale și întreprinderi din industria medicală;
- o) utilaje și instalații la obiective de aprovizionare și epurare a apei;
- r) utilaje și instalații frigorifice, de compresiune, transport pneumatic și aspirație;
- s) utilaje de purificare a gazelor;
- x) utilaje și instalații de irigare.

**Veaceslav ȘIPITCA**  **Secretar de stat**

**LISTA SUBCONTRACTANȚILOR  
ȘI PARTEA/PĂRȚILE DIN CONTRACT CARE SUNT  
ÎNDEPLINITE DE ACEȘTIA**

<b>Nr. d/o</b>	<b>Numele și adresa subantreprenorilor</b>	<b>Activități din contract</b>	<b>Valoarea aproximativă</b>	<b>% din valoarea contractului</b>
1.	-----			
2.	-----			
3.	-----			
4.	-----			

Data completării: **30.04.2024**

Semnat: \_\_\_\_\_

Nume: **Baranov Alexandr**

Funcția în cadrul firmei: **Administrator**

Denumirea firmei: **SRL "IANGAZ GRUP"**



## GRAFIC DE EXECUTARE A LUCRĂRILOR

„Achiziționarea lucrărilor de gazificare a s. Cania, raionul Cantemir”  
(denumirea lucrărilor)

Nr. d/o	Grupa de obiecte/denumirea obiectului	Anul 1					...	
		Zile						60
		3	10	10	7	5		25
1.	Organizare de șantier	X						
2.	Obiect 01 Categoría de lucrări: <b>Saparea transeului</b>		X					
3.	Obiect 02 Categoría de lucrări: <b>Sudarea și montarea țevii în tranșeu</b>			X				
4	Obiect 03 Categoría de lucrări: <b>Montarea PRG și Contoarelor</b>				X			
5	Obiect 04 Categoría de lucrări: <b>Amenajarea teritoriului</b>					X		
6	Obiect 05 Categoría de lucrări: <b>Documentația tehnică (darea în exploatare)</b>							X

Data completării: 30.04.2024

Semnat: \_\_\_\_\_

Nume: Baranov Alexandr

Funcția în cadrul firmei: Administrator

Denumirea firmei: SRL "IANGAZ GRUP"



IN-GAZ.COM

REPUBLICA MOLDOVA, MUN.CHISINAU, STR.UZINELOR 11/1

TEL. 0 22-27-31-95, 069 76 9999, 0 69 774968

# Carte tehnică

Post de reglare a gazului (P.R.G.)  
de tip dulap cu 2 regulatoare de presiune  
tip: FRG/2MB 100m<sup>3</sup>/h ,DN25

Data fabricării

00.00.2024

Număr regulatoare

\_\_\_\_\_  
\_\_\_\_\_





IN-GAZ.COM

REPUBLICA MOLDOVA, MUN.CHISINAU, STR.UZINELOR 11/1  
TEL. 0 22-27-31-95, 069 76 9999, 0 69 774968

Data vânzării:  
00.00.2024

## Certificat de calitate și garanție

Regulatoare de presiune pentru gaz metan și gaz petrolier lichefiat tip:

FRG/2MB , DN25 Nr. \_\_\_\_\_ , \_\_\_\_\_

Date tehnice:  $Q_{max}=100 \text{ m}^3/\text{h}$  ,  $P_{max.} = 6 \text{ bar}$ ;

“IN GAZ PRO” SRL importator și distribuitor în Republica Moldova a produselor MADAS, certifică calitatea produsului menționat mai sus, acesta încadrându-se în condițiile prevăzute în anexa tehnică și garantează buna lui funcționare **timp de 24 luni**.

Cheltuielile de garanție și înlocuirea pieselor necesare urmare constatării unor defecte de fabricație, defecte identificate și constatate în perioada de garanție, se suportă de către “IN GAZ PRO” SRL.

Pentru a putea beneficia de garanție cumpărătorul trebuie să respecte următoarele condiții pe întreaga perioadă de garanție:

- Să transporte regulatoarele în ambalaje tip MADAS, cu mijloacele care să asigure produsele împotriva deteriorărilor.
- Să depoziteze aparatele în încăperi lipsite de praf sau agenți corozivi la temperaturi între:  $-40^{\circ}\text{C} \dots +60^{\circ}\text{C}$ .
- Instalarea regulatoarelor se va face conform normativelor în vigoare din domeniu.
- Intervenția mecanică în regulator, fără anunțarea și acordul prealabil al vânzătorului, este interzis și duc la pierderea garanției.

VÎNZATOR  
“IN GAZ PRO” SRL  
adm.Pogreban Igor



CUMPĂRĂTOR



# Certificat de garanție a P.R.G.

Cu reglatoare FRG/2MB , DN25 , Nr. \_\_\_\_\_

\_\_\_\_\_

Data fabricării: 00.00.2024

\_\_\_\_\_



Responsabil de conectare

\_\_\_\_\_

**Producătorul garantează funcționarea inofensivă a PRG în termen de 24 luni din momentul livrării acestuia cu condiția respectării cerințelor tehnice de păstrare, montare și exploatare.**

AVIZ POZITIV ÎN DOMENIUL SECURITAȚII INDUSTRIALE  
privind nivelul de pregătire tehnico organizatorică pentru  
efectuarea lucrărilor de fabricare OIP.

Nr. OI ESI-1137/0651

Din 10.09.2020

Executat: Pogreban Vasile  
Legitimație Nr.0390-3-20  
Eliber. 10.07.2020



## 1. Описание и назначение

Комбинированные регуляторы давления газа, с встроенным фильтром, серии FRG/2MB предназначены для снижения давления газа «после себя» на заданном значении, независимо от изменения входного давления и расхода газа. Благодаря своим характеристикам регуляторы могут применяться как для бытовых, так и для промышленных установок, работающих на природном, сжиженном и других инертных не коррозионных газах.

Версии FRG/2MB КОМПАКТ и СТАНДАРТ пригодны для использования на объектах с небольшим расходом газа.

Регуляторы комплектуются следующими защитными устройствами:

- встроенный фильтр;
- предохранительно-запорный клапан по максимальному давлению, срабатывает при повышении давления после регулятора сверх заданного значения;
- предохранительно-сбросной клапан срабатывает при кратковременном превышении давления газа после регулятора сверх заданного значения;
- предохранительно-запорный клапан, срабатывает при понижении давления после регулятора, а также при отсутствии давления на входе.

## 2. Технические характеристики

Наименование параметра	Версии	
	«КОМПАКТ»	«СТАНДАРТ»
Изготовлено согласно	Сертификат EN 88-2	
Рабочая среда	Природный газ (неагрессивные сухие газы), азот	
Присоединение входного патрубка Ду, мм	15, 20, 25	
Присоединение выходного патрубка Ду, мм	15, 20, 25	
Диаметр седла	14 мм	17 мм
Макс. рабочее давление, МПа	0.6	
Макс. пропускная способ., нм <sup>3</sup> /час, при P <sub>1</sub> = 0,6 МПа	25	100
Мин. пропускная способность, нм <sup>3</sup> /час	0.1	
Неравномерность регулирования, %	±10	
Макс. температура окружающей среды	20 : + 60°C	
Время закрытия ПЗК, сек	<1	
Степень фильтрации	50 μm	
Класс фильтрации	G 2 согласно EN 779	
Монтажное положение	вертикальное, горизонтальное	
Срок службы, лет	40	

## 3. Сведения о сертификации

- Сертификат Соответствия

## 4. Материалы изделия

- штампованный алюминий (UNI EN 1706);
- латунь OT-58 (UNI EN 12164);
- алюминий 11S (UNI 9002-5);
- нержавеющая оцинкованная сталь (UNI EN 10088);
- бутадиенакрилонитрильный каучук (UNI 7702);
- стекловолокно 30% нейлона;
- виледон (фильтрующий элемент), либо фильтр стальной сетчатый 100 мкм.

## 5. Хранение

Хранение устройства в упаковке предприятия изготовителя должно соответствовать условиям хранения с температурой окружающей среды от -40°C до +50°C при относительной влажности не более 90% для закрытых помещений. В воздухе помещений не должно быть вредных веществ, вызывающих коррозию.

## 6. Утилизация

Регулятор не содержит экологически вредных материалов. Утилизация производится эксплуатирующей организацией с соблюдением действующих норм и правил

## 7. Транспортировка

Транспортирование устройства в упаковке предприятия-изготовителя может осуществляться любым видом транспорта в крытых транспортных средствах в соответствии с правилами перевозки грузов, действующими на данном виде транспорта, при температуре окружающей среды от -40°C до +50°C и при относительной влажности не более 90%.

## 8. Расходные характеристики

Модель, соединение	P2, кПа	Давление на входе P1, МПа						
		0,01	0,025	0,05	0,1	0,2	0,3-0,4	0,5-0,6
FRG/2MB «Компакт» DN 15 - 20 – 25  литера Z, F, R, M	2,0	-	-	25	25	25	25	25
	3,0	-	-	25	25	25	25	25
	5,0	-	-	25	25	25	25	25
	10,0	-	-	25	25	25	25	25
	20,0	-	-	25	25	25	25	25
FRG/2MB «Стандарт» DN 15  литера Z, F, R, M	2,0	18	22	25	27	30	30	37
	3,0	18	25	37	37	37	39	39
	5,0	17	25	50	50	50	50	50
	10,0	-	22	60	62	62	62	62
	20,0	-	-	85	85	85	85	85
	30,0	-	-	70	75	85	85	85
	35,0	-	-	40	75	90	90	90
	40,0	-	-	40	90	100	100	100
FRG/2MB «Стандарт» DN 20  литера Z	2,0	35	40	42	42	50	50	50
	3,0	35	45	50	50	55	55	55
	5,0	33	48	70	70	70	70	70
	10,0	-	44	100	100	100	100	100
	20,0	-	-	86	100	100	100	100
	30,0	-	-	86	100	100	100	100
	35,0	-	-	70	120	120	120	120
	40,0	-	-	65	120	120	120	120
FRG/2MB «Стандарт» DN 25  литера Z	2,0	42	65	100	100	100	100	100
	3,0	42	65	100	100	100	100	100
	5,0	40	62	100	100	100	100	100
	10,0	-	60	100	100	100	100	100
	20,0	-	-	100	100	100	100	100
	30,0	-	-	100	100	100	100	100
	35,0	-	-	75	120	120	120	120
	40,0	-	-	70	120	120	120	120

в таблице указана пропускная способность регуляторов давления газа,  $\text{нм}^3/\text{ч}$  (метан)

действующему законодательству в сфере защиты прав потребителей.

## 10. Сведения о приёмке

Регулятор давления газа комбинированный FRG/2MB изготовлен и принят в соответствии с требованиями технической документации. Все необходимые тесты и испытания проведены. Регулятор признан годным для эксплуатации. Дата изготовления указана на шильдике прибора.

Дата приёмки \_\_\_\_\_

## 11. Сведения о продаже: FRG/2MB, номер \_\_\_\_\_

## 12. Сведения об изготовителе

MADAS s.r.l. - МАДАС с.р.л.

Италия, г. Сан Пиетро ди Легнаго (Верона).

Телефон: (+39) 0442 23289 Факс: (+39) 0442 27821

Веб сайт: <http://madas.ru> электронная

## 13. Дилер на территории Р.Молдова

IN-GAZ тм

г. Кишинев, ул. Заводская 11/1

тел. (022) 27 31 95 , 0 6976 9999

e-mail: [inventgaz@gmail.com](mailto:inventgaz@gmail.com)





## SCHEMA TEHNOLOGICĂ

FRG/2MBZ

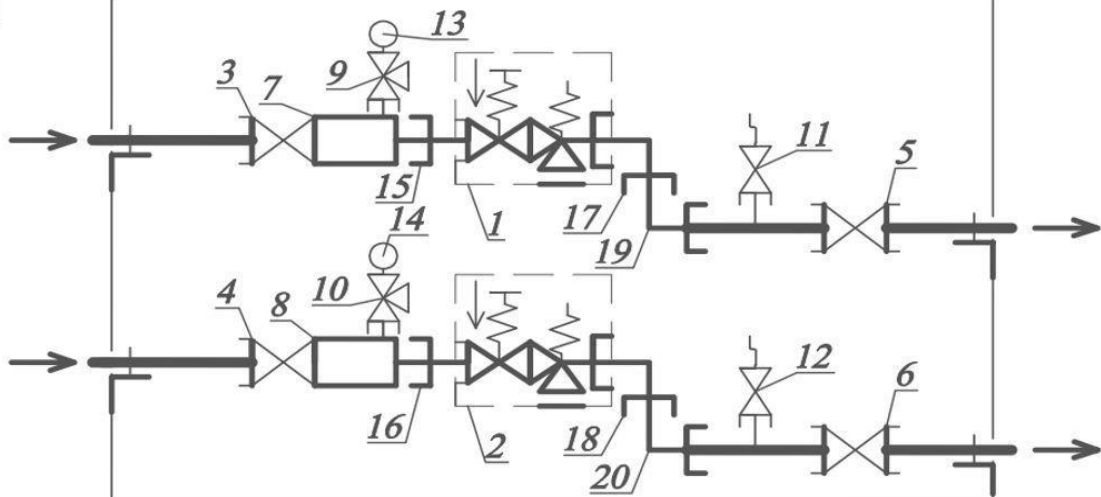

- 1.Regulator combinat de presiune a gazului FRG/2MBZ.
- 2.Regulator combinat de presiune a gazului FRG/2MBZ.
- 3.Robinet sferic DN25 , de intrare.
- 4.Robinet sferic DN25 , de intrare.
- 5.Robinet sferic DN25 , de ieșire.
- 6.Robinet sferic DN25 , de ieșire.
- 7.Filtru DN25.
- 8.Filtru DN25.
- 9.Robinet sferic cu 3 căi DN15.
- 10.Robinet sferic cu 3 căi DN15.
- 11.Robinet sferic cu mufe DN15.
- 12.Robinet sferic cu mufe DN15.
- 13.Manometru.

- 14.Manometru.
- 15.Mufa din alama DN25 cu garnitură.
- 16.Mufa din alama DN25 cu garnitură.
- 17.Mufa din alama 90° DN25.
- 18.Mufa din alama 90° DN25.
- 19.Mufa din alama 90° DN25 cu garnitură.
- 20.Mufa din alama 90° DN25 cu garnitură.
21. \_\_\_\_\_
22. \_\_\_\_\_
23. \_\_\_\_\_
24. \_\_\_\_\_
25. \_\_\_\_\_
26. \_\_\_\_\_

## SCHEMA TEHNOLOGICĂ

FRG/2MBZ

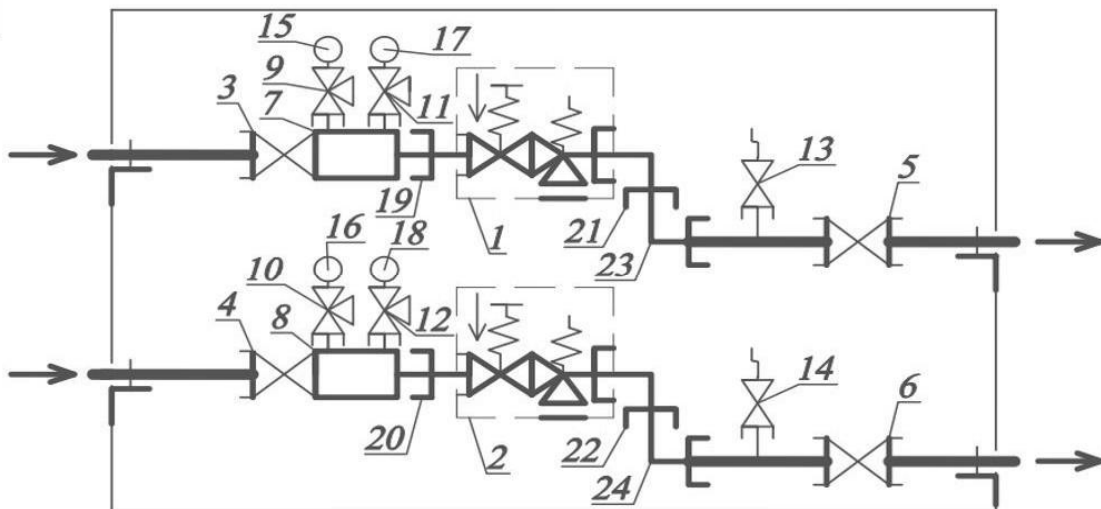

- 1.Regulator combinat de presiune a gazului FRG/2MBZ.
- 2.Regulator combinat de presiune a gazului FRG/2MBZ.
- 3.Robinet sferic DN25 , de intrare.
- 4.Robinet sferic DN25 , de intrare.
- 5.Robinet sferic DN25 , de ieșire.
- 6.Robinet sferic DN25 , de ieșire.
- 7.Filtru DN25.
- 8.Filtru DN25.
- 9.Robinet sferic cu 3 căi DN15.
- 10.Robinet sferic cu 3 căi DN15.
- 11.Robinet sferic cu 3 căi DN15.
- 12.Robinet sferic cu 3 căi DN15.
- 13.Robinet sferic cu mufe DN15.
- 14.Robinet sferic cu mufe DN15.
- 15.Manometru.

- 16.Manometru.
- 17.Manometru.
- 18.Manometru.
- 19.Mufa din alama DN25 cu garnitură.
- 20.Mufa din alama DN25 cu garnitură.
- 21.Mufa din alama 90° DN25.
- 22.Mufa din alama 90° DN25.
- 23.Mufa din alama 90° DN25 cu garnitură.
- 24.Mufa din alama 90° DN25 cu garnitură.
25. \_\_\_\_\_
26. \_\_\_\_\_
27. \_\_\_\_\_
28. \_\_\_\_\_
29. \_\_\_\_\_
30. \_\_\_\_\_



“CENTRUL TEHNIC PENTRU SECURITATE INDUSTRIALĂ ȘI CERTIFICARE” SRL  
“ТЕХНИЧЕСКИЙ ЦЕНТР ПО ПРОМЫШЛЕННОЙ БЕЗОПАСНОСТИ И СЕРТИФИКАЦИИ” ООО  
MD 2004, mun. Chișinău, str. Serghei Lazo, 48,  
tel. (022) 208151, fax (022) 208166,  
www.ctsic.md, e-mail: agentia@mdl.net, office@ctsic.md



OIae 001263

**AVIZ DE EXPERTIZĂ ÎN DOMENIUL SECURITĂȚII INDUSTRIALE**  
privind nivelul de pregătire tehnico-organizatorică pentru efectuarea lucrărilor de fabricarea OIP

Nr. OI ESI-1167/0651

“10” septembrie 2020

Denumirea întreprinderii:	SRL ”Camelrober”
IDNO:	1019600013894
Adresa juridică	s.Bănești r-nul Telenești
Sediul:	mun.Chișinău str.Uzinelor,11/1
Genul de activitate solicitat conform art.1 alin (2) din Legea nr.116 din 18.05.2012	Fabricarea posturilor de reglare a presiunii gazelor cu $P \leq 1,2$
Temei legal pentru expertiză:	Cerere nr.OI ESI-1167 din 09.09.2020 Contract nr.OI ESI-1167 din 09.09.2020
Informații despre organismul de inspecție:	SRL “CTSIC” IDNO 1003600118109 Adresa: str. Serghei Lazo, 48 mun. Chișinău MD 2004 Certificat de Acreditare nr.OI-009 din 25.02.2019 Tel: 208151 Fax: 208166
Informații despre expert:	A.Prohorciuc, tel 069107116 Proces- verbal de atestare Nr. 1912 din 19.12.2018

**1. Actele normative în vigoare:**

- „Lege nr. 116 din 18.05.2012 privind securitatea industrială a obiectelor industriale periculoase”;
- “Proceduri generale de expertiză în domeniul securității industriale ”NRS 01-03:2013”;
- HG RM nr.552 din 12.07.2017 ”Cerințe minime de securitate privind exploatarea sistemelor de distribuție a gazelor combustibile naturale”;

**2. Scopul expertizei:**

Expertiza s-a efectuat în scopul stabilirii nivelului de pregătire organizatorică și tehnică a întreprinderii pentru efectuarea lucrărilor de fabricarea posturilor de reglare a presiunii gazelor cu  $P \leq 1,2$ .

**3. Lista obiectelor supuse expertizei.**

Expertiza se răsfrânge asupra posibilităților organizatorice și tehnice pentru îndeplinirea lucrărilor de fabricarea posturilor de reglare a presiunii gazelor cu  $P \leq 1,2$ .

**4. Date privind documentele și utilajul examinate în procesul de expertiză.**

- În procesul expertizei a fost examinată următoarea documentație
- ordinul nr.5 din 09.09.2020 de formare a sectorului de fabricarea posturilor de reglare a





**REPUBLICA MOLDOVA**

**CENTRUL DE INSTRUIRE SRL "FLACĂRA ALBASTRĂ"**

**PERMIS DE EXERCITARE Nr. 2258**  
РАЗРЕШЕНИЕ НА ДОПУСК

**Nr. 2258-21**

pentru desfășurarea activităților și/sau lucrărilor în domeniul securității industriale  
для осуществления деятельности и/или работ в области промышленной безопасности





Emis în baza în conformitate cu prevederile Legii nr.116 din 18.05.2012 privind securitatea industrială a obiectelor industriale periculoase:  
Выдан на основании Закона № 116 от 18.05.2012 о промышленной безопасности опасных производственных объектов, г-ну (г-же):

Pirgari Andrei  
(numele, prenumele)

SRL "Polimer Gaz Conducte"  
(denumirea întreprinderii)

Se permite desfășurarea activității:  
Разрешено осуществлять деятельность:

electrodor la sudarea manuală  
Peanson: PA

Cod (CORM006-14) 721206

Verificarea cunoștințelor se desfășoară conform:  
Проверка знаний проводится согласно:

Conform Legii Nr.116 din  
18.05.2012

Eliberat conform rezultatelor examenului de atestare:  
Выдан согласно результатам аттестационного экзамена:

" 28 octombrie 2021

Valabil la prezentarea buletinului de identitate.  
Действителен при предъявлении удостоверения личности.

Permisul este valabil până la  
Разрешение годно до " 28 octombrie 2022

Președinte al comisiei  
Председатель комиссии

Belous Belous  
(numele, prenumele)

Reprezentantul Organului de Control  
si Supraveghere Tehnică de Stat  
Представитель Органа Контроля Государственного  
Технического Надзора

Principal Cărmășan R. L.Ș.

Permis de exercitare Nr. 2258-21  
Разрешение на допуск №

Nume, prenume Pirgari Andrei  
Фамилия, Имя

Verificarea cunoștințelor se desfășoară conform:  
Проверка знаний проводится согласно:  
Conform Legii Nr. 116 din 18.05.2012

Eliberat conform rezultatelor examenului de atestare:  
Выдан согласно результатам аттестационного экзамена:  
" 23 " 09 20 22

Valabil la prezentarea buletinului de identitate.  
Действителен при предъявлении удостоверения личности.

Permisul este valabil până la  
Разрешение годно до " " 20 23

Președinte al comisiei  
Председатель комиссии

Belous Belous L.Ș.  
(semnătura)

Reprezentantul Organului de Control  
si Supraveghere Tehnică de Stat  
Представитель Органа Контроля Государственного  
Технического Надзора

Level Cărmășan L.Ș.  
(numele, prenumele)  
(semnătura)

Permis de exercitare Nr. \_\_\_\_\_  
Разрешение на допуск №

Nume, prenume \_\_\_\_\_  
Фамилия, Имя

Verificarea cunoștințelor se desfășoară conform:  
Проверка знаний проводится согласно:

Eliberat conform rezultatelor examenului de atestare:  
Выдан согласно результатам аттестационного экзамена:  
" " 20

Valabil la prezentarea buletinului de identitate.  
Действителен при предъявлении удостоверения личности.

Permisul este valabil până la  
Разрешение годно до " " 20

Președinte al comisiei  
Председатель комиссии

\_\_\_\_\_/\_\_\_\_\_/ L.Ș.  
(semnătura) (numele, prenumele)

Reprezentantul Organului de Control  
si Supraveghere Tehnică de Stat  
Представитель Органа Контроля Государственного  
Технического Надзора

\_\_\_\_\_/\_\_\_\_\_/ L.Ș.  
(semnătura) (numele, prenumele)







CENTRUL TEHNIC PENTRU SECURITATE  
INDUSTRIALĂ ȘI CERTIFICARE SRL



# CERTIFICAT DE CONFORMITATE

Nr. de înregistrare OCP<sub>GSP</sub> MD 015 13L 49648-23

Data emiterii 19 aprilie 2023 Valabil pînă la 19 aprilie 2024

**ORGANISMUL DE CERTIFICARE A PRODUSELOR CU GRAD SPORIT DE PERICOL**  
din cadrul SRL "Centrul Tehnic pentru Securitate Industrială și Certificare", certificat de acreditare OCpr-015,  
MD-2001, mun. Chișinău, str. Melestiu, 22/A, tel.: 022208156, 022208186

PRIN PREZENTUL DOCUMENT SE CONFIRMĂ FAPTUL, CĂ PRODUSELE IDENTIFICATE ASTFEL:

**DENUMIREA / DESCRIEREA**

Regulatoare de presiune, marca comercială ESKA;  
modelele, numerele de uzină - conform anexei (3 poziții);  
lotul total: 244 buc. conform invoice nr.STG2023000000015 din 28.03.2023;  
păstrarea: RM, mun.Chișinău, str.Uzinelor, 9

Codul NC MD  
8481

**SUNT CONFORME CU CERINȚELE OBLIGATORII STABILITE ÎN**  
GOST 11881-76, p.2.2

**PRODUCĂTOR**

ESKA VALVE A.Ş.  
Sakarya 1, Organize Sanaui Bolgesi 11.Cad No: 6-8 Arifiye, Sakarya, Turcia

Codul țării  
TR

**CLIENT**

INVENT-IN SRL  
RM, mun.Chișinău, bd.Dimitrie Cantemir, 3, of.11

Codul IDNO  
1012600030254

**CERTIFICATUL ESTE ELIBERAT ÎN BAZA**

Raportului de identificare a produselor nr. 6/074 din 10.04.2023.  
Raportului de încercări nr. 192-23C din 12.04.2023,  
eliberat de LÎ "LabTest-Airin" SRL, certificat de acreditare nr.LÎ-016.  
Raportului de evaluare nr.6/026-ev din 19.04.2023.

**INFORMAȚIE SUPLIMENTARĂ**

Certificatul este eliberat conform schemei de tip 1b.  
Certificatul este valabil numai în prezența anexei la certificatul dat.

Seria C nr. 006589

Conducătorul  
organismului de certificare



Angela Postolache



***În atenția antreprenorilor și organelor de control!***  
**Copiile certificatului de conformitate se legalizează în modul stabilit de**  
**Organismul de Certificare a Produselor cu Grad Sporit de Pericol**





CENTRUL TEHNIC PENTRU SECURITATE  
INDUSTRIALĂ ȘI CERTIFICARE SRL



# CERTIFICAT DE CONFORMITATE

Nr. de înregistrare **OCP<sub>GSP</sub> MD 015 13L 49500-22**

Data emiterii **27 octombrie 2022** Valabil pînă la **27 octombrie 2023**

**ORGANISMUL DE CERTIFICARE A PRODUSELOR CU GRAD SPORT DE PERICOL**  
din cadrul SRL "Centrul Tehnic pentru Securitate Industrială și Certificare", certificat de acreditare OCpr-015,  
MD-2001, mun. Chișinău, str. Melestiu, 22/A, tel.: 022208156, 022208186

PRIN PREZENTUL DOCUMENT SE CONFIRMĂ FAPTUL, CĂ PRODUSELE IDENTIFICATE ASTFEL:  
**DENUMIREA / DESCRIEREA**

Regatoare de presiune a gazului,  
modelele, loturile, numerele de uzină - conform anexei (6 poziții),  
lotul total: 68 unit. conform facturii nr. 1276 din 29.08.2022,  
păstrarea: depozitul firmei (mun. Chișinău, str. Uzinelor, 11/1)

Codul NC MD  
8481

**SUNT CONFORME CU CERINȚELE OBLIGATORII STABILITE ÎN**  
GOST 11881-76, p. 2.2

## PRODUCĂTOR

"Саратовская производственно-финансовая компания" SRL  
410080, pr. Stroitelei, 33, or. Saratov, Federația Rusă

Codul țării  
RU

## FURNIZOR

"ТКФ МОНАРХ" SRL  
410031, or. Saratov, str. Moskovskaia, 55, Federația Rusă

## CLIENT

CAMELROBER SRL, RM, r-nul Telenești, s. Bănești

Codul IDNO  
1019600013894

## CERTIFICATUL ESTE ELIBERAT ÎN BAZA

Raportului de identificare a produselor nr. 6/393 din 21.10.2022.  
Raportului de încercări nr. 407-22C din 26.10.2022,  
eliberat de LÎ "LabTest-Airin" SRL, certificat de acreditare nr. LÎ-016.  
Raportului de evaluare nr. 6/066-ev din 27.10.2022.

## INFORMAȚIE SUPLIMENTARĂ

006389 Certificatul este eliberat conform schemei de tip 1b.  
Certificatul este valabil numai în prezența anexei la certificatul dat.

Conducătorul  
organismului de certificare



Angela Postolache



**În atenția antreprenorilor și organelor de control!**  
**Copiile certificatului de conformitate se legalizează în modul stabilit de**  
**Organismul de Certificare a Produselor cu Grad Sport de Pericol**

Seria C nr. 006389





CENTRUL TEHNIC PENTRU SECURITATE  
INDUSTRIALĂ ȘI CERTIFICARE SRL



# CERTIFICAT DE CONFORMITATE

Nr. de înregistrare

OCP<sub>GSP</sub> MD 015 13L 49217-23

Data emiterii 23 mai 2023

Valabil până la 23 mai 2024

**ORGANISMUL DE CERTIFICARE A PRODUSELOR CU GRAD SPORIT DE PERICOL**  
din cadrul SRL "Centrul Tehnic pentru Securitate Industrială și Certificare", certificat de acreditare OCpr-015,  
MD-2001, mun. Chișinău, str. Melestiu, 22/A, tel.: 022208156, 022208186

PRIN PREZENTUL DOCUMENT SE CONFIRMĂ FAPTUL, CĂ PRODUSELE IDENTIFICATE ASTFEL:  
**DENUMIREA / DESCRIEREA**

Accesorii de tevărie,  
tipurile, dimensiunile - conform anexei (6 poziții),  
lot total -28580buc. conform invoice nr.IHR2021000000014/04.06.2021,  
nr.IHR2021000000023/04.11.2021, nr.IHR2022000000002/10.02.2022,  
păstrarea: RM, mun.Chișinău, str.Ion Inuceleț, 43

Codul NC MD  
7307

**SUNT CONFORME CU CERINȚELE OBLIGATORII STABILITE ÎN**  
GOST 8965-75, pct. 4.4

**PRODUCĂTOR**

GURANLAR INSAAT MALZEMELERI TIC. LTD. STI.(FURNIZOR)  
Istanbul, Turcia

Codul țării  
TR

**CLIENT**

ANTOVAL GAZ SERVICE SRL  
RM, mun.Chișinău, str.Cetatea Albă, 17

Codul IDNO  
1002600025970

**CERTIFICATUL ESTE ELIBERAT ÎN BAZA**

Raportului de identificare a produselor nr. 6/140 din 13.05.2023.  
Raportului de încercări nr. 208-22C din 18.05.2023,  
eliberat de LÎ "LabTest-Airin" SRL, certificat de acreditare nr.LÎ-016.  
Raportului de evaluare nr.6/034-ev din 23.05.2023.

**INFORMAȚIE SUPLIMENTARĂ**

Certificatul este eliberat conform schemei de tip 1b.  
Certificatul este valabil numai în prezența anexei la certificatul dat.

Seria C nr. 006 126

Conducătorul  
organismului de certificare



Angela Postolache

***În atenția antreprenorilor și organelor de control!***  
***Copiile certificatului de conformitate se legalizează în modul stabilit de***  
***Organismul de Certificare a Produselor cu Grad Sporit de Pericol***



CENTRUL TEHNIC PENTRU SECURITATE  
INDUSTRIALĂ ȘI CERTIFICARE SRL

Fila 1 File 1

**Anexă**

la certificatul de conformitate

Nr. OC P<sub>GSP</sub> MD 015 13L 49217-23 din 23.05.2023

Lista produselor concrete asupra cărora se extinde acțiunea certificatului de conformitate

Nr.	Tipuri	Dimensiuni, mm	Lot, buc.
1	Compensator din oțel cu flanșe	DN150	10
2	Cot din oțel	15	10000
		20	500
		32	500
		50	1000
3	Dop din oțel	15	1000
		20	500
		25	200
		32	20
4	Branșara cu filet	15	2100
		20	8250
		76	1000
		100	480
5	Flanșe	DN20	1000
		DN50	500
		DN65	750
6	Reducție din oțel	15x20	200
		20x25	200
		108x57	200
		133x108	100
		219x159	50
		325x273	20
	Lot total		28580buc.

nr. 003060  
Conducătorul  
organismului de certificare  
Seria nr.



Angela Postolache

Anexa nu este valabilă în lipsa certificatului de conformitate



# CERTIFICAT DE CONFORMITATE

Nr. de înregistrare **OCP<sub>GSP</sub> MD 015 13L 49220-23**

Data emiterii **23 mai 2023**

Valabil pînă la **23 mai 2024**

**ORGANISMUL DE CERTIFICARE A PRODUSELOR CU GRAD SPORIT DE PERICOL**  
din cadrul SRL "Centrul Tehnic pentru Securitate Industrială și Certificare", certificat de acreditare OCpr-015, MD-2001, mun. Chișinău, str. Melestiu, 22/A, tel.: 022208156, 022208186

PRIN PREZENTUL DOCUMENT SE CONFIRMĂ FAPTUL, CĂ PRODUSELE IDENTIFICATE ASTFEL:

**DENUMIREA / DESCRIEREA**

Accesorii de teavărie,  
tipurile, dimensiunile - conform anexei (8 poziții),  
lot total - 96684buc. conform invoice nr.3286 din 05.04.2021, nr.4373 din 29.04.2022,  
nr.449 din 14.01.2023,  
păstrarea: RM, mun.Chișinău, str.Ion Inculeț, 43

Codul NC MD  
7307

**SUNT CONFORME CU CERINȚELE OBLIGATORII STABILITE ÎN**  
GOST 8965-75, pct. 4.4

**PRODUCĂTOR**

"CAHДИ ПЛHOC" ÎP (FURNIZOR)  
61152, or.Haricov, str.Gvardeitev-Șironințev, 1-A, Ucraina  
țara de origine - Ucraina

Codul țării  
UA

**CLIENT**

ANTOVAL GAZ SERVICE SRL  
RM, mun.Chișinău, str.Cetatea Albă, 17

Codul IDNO  
1002600025970

**CERTIFICATUL ESTE ELIBERAT ÎN BAZA**

Raportului de identificare a produselor nr. 6/137 din 13.05.2023.  
Raportului de încercări nr. 213-22C din 19.05.2023,  
eliberat de LÎ "LabTest-Airin" SRL, certificat de acreditare nr.LÎ-016.  
Raportului de evaluare nr.6/032-ev din 23.05.2023.

**INFORMAȚIE SUPLIMENTARĂ**

Certificatul este eliberat conform schemei de tip 1b.  
Certificatul este valabil numai în prezența anexei la certificatul dat.

Seria C nr. 006121

Conducătorul  
organismului de certificare

Angela Postolache



***În atenția antreprenorilor și organelor de control!***  
***Capetele certificatului de conformitate se legalizează în modul stabilit de***  
**Organismul de Certificare a Produselor cu Grad Sporit de Pericol**



CENTRUL TEHNIC PENTRU SECURITATE  
INDUSTRIALĂ ȘI CERTIFICARE SRL

Fila 1 File 1

**Anexă**

la certificatul de conformitate

Nr. OC PGSP MD 015 13L 49220-23 din 23.05.2023

Lista produselor concrete asupra cărora se extinde acțiunea certificatului de conformitate

Nr.	Tipuri	Dimensiuni	Lot, buc.
1	Cot din oțel	15	10000
		20	20000
		25	20000
		32	10000
		40	10000
		50	14000
		76	1400
		89	1000
		133	200
		159	500
2	Olandez	DN20	1470
		DN25	880
		DN32	550
		DN40	224
		DN50	360
3	Piesa de unire	DN15	200
		DN20	200
		DN25	200
		DN32	200
		DN40	100
4	Filet	DN50	100
		DN15	500
		DN20	500
		DN25	300
		DN32	200
5	Mufă din fontă	DN40	200
		DN50	100
		DN15	100
		DN20	70
		DN25	40
6	Mufa din oțel	DN32	60
		DN40	36
		DN50	24
		DN15	300
		DN20	200
7	Piulita contrasensa	DN25	200
		DN32	200
		DN40	200
		DN50	100
		DN15	500
8	Brațara din oțel cu filet	DN20	500
		DN25	250
		DN32	200
		DN40	200
		DN50	100
		1/2"	20
		3/4"	20
		1"	20
		1 1/4"	10
		1 1/2"	10
2"	10		
3"	10		
4"	10		
6"	10		
Lot total:			96684buc.

nr. 003063  
Seria

Conducătorul  
organismului de certificare



Angela Postolache

Anexa nu este valabilă în lipsa certificatului de conformitate





CENTRUL TEHNIC PENTRU SECURITATE  
INDUSTRIALĂ ȘI CERTIFICARE SRL



# CERTIFICAT DE CONFORMITATE

Nr. de înregistrare **OCP<sub>GSP</sub> MD 015 13L 48364-23**

Data emiterii **11 iunie 2023**

Valabil pînă **11 iunie 2024**

**ORGANISMUL DE CERTIFICARE A PRODUSELOR CU GRAD SPORT DE PERICOL**  
din cadrul SRL "Centrul Tehnic pentru Securitate Industrială și Certificare",  
certificat de acreditare OCpr-015, MD-2004, mun. Chișinău, str. S.Lazo, 48;  
sediul central: mun. Chișinău, str. Melestiu 22/A, tel.: 022208156, 022208186

PRIN PREZENTUL DOCUMENT SE CONFIRMĂ FAPTUL, CĂ PRODUSELE IDENTIFICATE ASTFEL:  
**DENUMIREA / DESCRIEREA**

Articole de robinetarie, marca comercială "AJICO",  
tipurile, dimensiunile - conform anexei (4 poziții),  
lot total - 1211 buc. conform invoice nr.1359 din 12.05.2021,  
păstrarea: depozitul firmei (RM, mun.Chișinău, str.Ion Inculeț, 43)

Codul NC  
8481

**SUNT CONFORME CU CERINȚELE OBLIGATORII STABILITE ÎN**  
SM GOST 21345:2008 p.5.1.4.2, p.5.1.4.17, p.5.1.4.22

## PRODUCĂTOR

"AJICO" SRL  
454038, or.Celeabinsk, str.Scladskaia, 1, Federația Rusă

Codul țării  
RU

## CLIENT

ANTOVAL GAZ SERVICE SRL  
RM, mun.Chișinău, str.Cetatea Albă, 17

Codul IDNO  
1002600025970

## CERTIFICATUL ESTE ELIBERAT ÎN BAZA

Raportului de identificare a produselor nr. 6/0433 din 03.06.2023.  
Raportului de încercări nr. 293-21C din 07.06.2023,  
eliberat de LÎ "LabTest-Airin" SRL, certificat de acreditare nr.LÎ-016  
Raportului de evaluare nr.6/072-ev din 11.06.2023.

## INFORMAȚIE SUPLIMENTARĂ

Certificatul este eliberat conform schemei de tip 1b.  
Certificatul este valabil numai în prezența anexei la certificatul dat.

Seria C nr. 00612



Conducătorul  
organismului de certificare

Angela Postolache

**În atenția antreprenorilor și organelor de control!**  
**Copiile certificatului de conformitate se legalizează în modul stabilit de**  
**Organismul de Certificare a Produselor cu Grad Sport de Pericol**



**CENTRUL TEHNIC PENTRU SECURITATE  
INDUSTRIALĂ ȘI CERTIFICARE SRL**

Fila 1 File 1

**Anexă**

la certificatul de conformitate

**Nr. OC PGSP MD 015 13L 48364-23 din 11.06.2023**

Lista produselor concrete asupra cărora se extinde acțiunea certificatului de conformitate

Nr.	Tipuri	Dimensiuni	Lot, buc.
1	Robinet cu bilă, sudabil PN 40	DN15	30
		DN20	30
		DN 25	30
		DN32	30
		DN50	100
	Robinet cu bilă, sudabil PN 25	DN65	10
		DN80	10
		DN100	10
		DN125	5
		DN150	5
2	Robinet cu bilă, cu flanșe PN 40	DN200	5
		DN15	20
		DN20	20
		DN 25	20
		DN32	20
	Robinet cu bilă, cu flanșe PN 25	DN40	20
		DN50	100
		DN65	20
		DN80	20
		DN100	20
3	Robinet cu bilă, cu flanșe PN 16	DN125	20
		DN150	20
		DN200	20
		DN65	3
		DN80	3
	Robinet cu bilă, cu mufe PN 40	DN100	3
		DN125	3
		DN150	3
		DN200	3
		DN15	50
Robinet cu bilă, cu mufe PN 25	DN20	50	
	DN 25	50	
	DN32	50	
	DN40	50	
	DN50	100	
4	Robinet cu bilă, combinat PN 40	DN65	20
		DN80	20
		DN15	20
		DN20	20
		DN 25	20
	Robinet cu bilă, combinat PN 25	DN32	20
		DN40	20
		DN50	100
		DN65	3
		DN80	3
Robinet cu bilă, combinat PN 16	DN100	3	
	DN125	3	
	DN150	3	
	DN200	3	
	Lot total		1211buc.

006120



Conducătorul organismului de certificare

Angela Postolache

*Anexa nu este valabilă în lipsa certificatului de conformitate*



Fila 1 File 1

## Anexă

la certificatul de conformitate a controlului producției în fabrică

Nr. OC PGSP MD 015 11A 49597-23 din 01.02.2023

Lista produselor concrete asupra cărora se extinde acțiunea certificatului

Nr.	Marca comercială	Clasificări
1	SUPERTIT FIN	EN ISO 2560-A: E 42 0 R 12
2	SUPERBAZ	EN ISO 2560-A: E 42 4 B 42 H5
3	SUPRANOX 308L	EN ISO 3581-A: E 19 9 L R 12
4	STARINOX 308L	EN ISO 3581-A: E 19 9 L R 12

Serie B Nr. 00001



Conducătorul  
organismului de certificare

Angela Postolache

Anexa nu este valabilă în lipsa certificatului de conformitate a controlului producției în fabrică



**CERTIFICAT DE CONFORMITATE  
A CONTROLULUI PRODUCȚIEI ÎN FABRICĂ**

Nr. de înregistrare **OCP<sub>GSP</sub> MD 015 11A 49597-23**

Data emiterii **01 februarie 2023** Valabil până la **01 februarie 2026**

**ORGANISMUL DE CERTIFICARE A PRODUSELOR CU GRAD SPORIT DE PERICOL**  
din cadrul SRL "Centrul Tehnic pentru Securitate Industrială și Certificare", certificat de acreditare OCpr-015,  
MD-2001, mun. Chișinău, str. Meleștiu, 22/A, tel.: 022208156, 022208186

PRIN PREZENTUL DOCUMENT SE CONFIRMĂ FAPTUL, CĂ PRODUSELE IDENTIFICATE ASTFEL:

**DENUMIREA / DESCRIEREA**

Electrozi înveliți pentru sudarea manuală cu arc a oțelurilor,  
mărcile comerciale: SUPERTIT FIN, SUPERBAZ, SUPRANOX 308L, STARINOX 308L,  
clasificări - conform anexei (4 poziții),  
gama de diametre de la 2mm pînă la 5mm,  
producție în serie

Codul NC  
8311

**SUNT CONFORME CU CERINȚELE OBLIGATORII STABILITE ÎN**

Reglementarea Tehnică cu privire la cerințele minime pentru comercializarea produselor pentru construcții  
(HG RM nr.913 din 25.07.2016), SM EN 13479:2017

**PRODUCĂTOR**

DUCTIL SA  
120068, Buzău, Bulevardul Industriei, 7, România

Codul țării  
RO

**CLIENT**

DUCTIL SA  
120068, Buzău, Bulevardul Industriei, 7, România

Codul IDNO

**CERTIFICATUL ESTE ELIBERAT ÎN BAZA**

Raportului de evaluare a controlului producției în fabrică nr.353 din 01.02.2023.  
Raportului de evaluare nr.6/003-ev din 01.02.2023.

**INFORMAȚIE SUPLIMENTARĂ**

Certificatul este eliberat conform sistemul 2+.  
Sunt stabilite 2 supravegheri cu periodicitatea de o dată în an.  
Certificatul este valabil numai în prezența anexei la certificatul dat.

Seria B Nr. 00001



Conducătorul  
organismului de certificare

Angela Postolache



**În atenția antreprenorilor și organelor de control!**  
**Copiile certificatului de conformitate se legalizează în modul stabilit de**  
**Organismul de Certificare a Produselor cu Grad Sporit de Pericol**





CENTRUL TEHNIC PENTRU SECURITATE  
INDUSTRIALĂ ȘI CERTIFICARE SRL



# CERTIFICAT DE CONFORMITATE

Nr. de înregistrare **OCP<sub>GSP</sub> MD 015 11L 49677-23**

Data emiterii **12 iunie 2023**

Valabil pînă la **12 iunie 2024**

**ORGANISMUL DE CERTIFICARE A PRODUSELOR CU GRAD SPORT DE PERICOL**  
din cadrul SRL "Centrul Tehnic pentru Securitate Industrială și Certificare", certificat de acreditare OCpr-015, MD-2001, mun. Chișinău, str. Melestiu, 22/A, tel.: 022208156, 022208186

PRIN PREZENTUL DOCUMENT SE CONFIRMĂ FAPTUL, CĂ PRODUSELE IDENTIFICATE ASFEL:  
**DENUMIREA / DESCRIEREA**

Subansambluri de racorduri nedemontabile din țevi de polietilenă cu țevi din oțel,  
tip SRN pentru utilizare în sistemele de distribuție în alimentarea cu gaze;  
dimensiunile, loturile - conform anexei (7 poziții);  
lotul total: 11150unit.  
păstrarea: mun.Chișinău, s.Goianul Nou, str.Tineretului, 6

Codul NC MD  
3917

**SUNT CONFORME CU CERINȚELE OBLIGATORII STABILITE ÎN**  
SM EN 1555-2:2014, SM EN 1555-2:2014, p.6.2, p.6.3, p.7.2

## PRODUCĂTOR

SC "BUMER-COM" SRL  
RM, mun.Chișinău, s.Goianul Nou, str.Tineretului, 6

Codul țării  
MD

## CLIENT

SC "BUMER-COM" SRL  
RM, mun.Chișinău, s.Goianul Nou, str.Tineretului, 6

Codul IDNO  
1004600013382

## CERTIFICATUL ESTE ELIBERAT ÎN BAZA

Raportului de identificare a produselor nr. 6/105 din 24.05.2023.  
Raportului de încercări nr. 320-T din 06.06.2023,  
eliberat de LÎ ÎM "PALPLAST", certificatul de acreditare nr.LÎ-031.  
Raportului de evaluare nr.6/040-ev din 12.06.2023.

## INFORMAȚIE SUPLIMENTARĂ

Certificatul este eliberat conform schemei de tip 1b.  
Certificatul este valabil numai în prezența anexei la certificatul dat.

Seria C nr. 006590



Conducătorul  
organismului de certificare

Angela Postolache



**În atenția antreprenorilor și organelor de control!**  
**Copiile certificatului de conformitate se legalizează în modul stabilit de**  
**Organismul de Certificare a Produselor cu Grad Sport de Pericol**



CENTRUL TEHNIC PENTRU SECURITATE  
INDUSTRIALĂ ȘI CERTIFICARE SRL

Fila 1 File 1

**Anexă**

la certificatul de conformitate

Nr. OC PGSP MD 015 11L 49677-23 din 12.06.2023

Lista produselor concrete asupra cărora se extinde acțiunea certificatului

Nr.	Tip	Dimensiuni, mm	Lot, buc.
1	SRN GAZ PE80 SDR11	32/32	6000
2		40/42	2000
3		50/50	1500
4		63/57	800
5		75/76	350
6		90/89	250
7		110/102	250
	Lot total:		11150buc.

nr. 003333

Conducătorul  
organismului de certificare



Angela Postolache

Anexa nu este valabilă în lipsa certificatului de conformitate





**S.R.L. "CertElectroTest"**  
**Certificare Voluntară**

**CERTIFICAT DE CONFORMITATE**

Nr. de înregistrare **CET 13 A220003-22**

Data emiterii 31 ianuarie 2022

Valabil pînă 31 ianuarie 2024

**ORGANISMUL DE CERTIFICARE**

"CertElectroTest" S.R.L. mun. Chişinău, str. Alba Iulia nr.75A, of. 402, MD 2071, RM  
tel: +373 69 585 111, +373 69 304 950, e-mail: office@certelectrotest.md

**PRIN PREZENTUL DOCUMENT SE CONFIRMĂ FAPTUL, CĂ PRODUSELE IDENTIFICATE ASTFEL:  
DENUMIREA / DESCRIEREA**

Cabluri si conductoare electrice marca TSV conform anexei (vezi pe verso), unde (...)  
- cifre și/sau litere ce reprezinta secțiunea produsului în mm<sup>2</sup> în variantele modelului.  
Produse fabricare în serie.

Codul NCM  
8544

**SÎNT CONFORME CU CERINȚELE OBLIGATORII STABILITE ÎN :**

Documentele normative conform anexei

**PRODUCĂTOR**

"TEHELECTRO-SV" SRL, str.Grădina Botanica, 9/1, mun.Chişinău,  
Republica Moldova  
secția de producere: s.Ermoclica, r-nul Ștefan Vodă, Republica Moldova

Codul țării  
MD

**SOLICITANT**

"TEHELECTRO-SV" SRL, str.Grădina Botanica, 9/1, mun.Chişinău,  
Republica Moldova.

Codul IDNO  
1003600053851

**CERTIFICĂTUL ESTE ELIBERAT ÎN BAZA**

Raport de evaluare final Nr. 003-RE din 31.01.2022, eliberat de OCP din cadrul "CertElectroTest" S.R.L., mun. Chişinău, str. Alba Iulia nr.75A, of. 402, MD 2071, RM; Raporte de încercări Nr. 9370/02 /22 din 29.01.2022; 9371/02/22 din 29.01.2022, eliberate de LÎ CERTIFICARE SRL, MD 2001, mun.Chişinău, bl.Gagarin 2.

**INFORMAȚIE SUPLIMENTARĂ:**

Schema de certificare 3. Supravegherea se va efectua una dată pe an de către OCpr din cadrul CET. Certificatul este valabil doar în cazul asigurării cu informație în limba de stat a fiecărei unități de produs conform legislației în vigoare. Contract de prestări servicii Nr. 001 din 31.01.2022



Conducătorul organismului  
de certificare

Popescu Diana





# S.R.L. "CertElectroTest" Certificare Voluntară

## ANEXĂ LA CERTIFICATUL DE CONFORMITATE

1

1

Nr. CET 13 A220003-22

din 31 ianuarie 2022

### Lista produselor concrete asupra cărora se extinde acțiunea certificatului de conformitate

Nr.	Denumirea produsului	Documentul normativ de conformitate
1	Cablu electric de putere cu izolația din masă plastică tip: ABBG, ABBG <sub>нг</sub> , ABBG <sub>тр</sub> , ABBK, ABK, BBG, BBG <sub>нг</sub> , BBG <sub>нг-П</sub> , BBG-П, BBG <sub>нг-LS</sub> , NYM, CYU, CYUF, H2XH	SM IEC 60502-1+A1:2019 p. 4.1, 4.2, 4.3, 15.2, 15.3; cap.5 SM CEI 60502-2:2016 cap. 4, 5, 6 GOST 12.2.007.14-88
2	Cablu electric de putere cu izolația din cauciuc tip: КГ...	GOST R 52372-2005 cap. 4, 5 GOST 12.2.007.14-88
3	Conductoare electrice tip: АПУНП, ПУНП, ПУГНП, ТФ...	SM CEI 60227-1:2014 cap. 3, 4, 5 GOST 12.2.007.14-88
4	Cablu electric de control tip: КВВГ, КВВГ <sub>нг</sub> , АВК, КВВГЭ, КВВГЭ <sub>нг</sub> , КВВГ <sub>нг</sub> -FR, КВВГЭ <sub>нг</sub> -FR, YSLCY-JZ, YSLY-OZ	SM SR HD21.4 S2:2010 cap.2 SM SR EN 50525-1:2013 cap.5, 6 GOST 12.2.007.14-88
5	Conductoare electrice tip: ПВ1, ПВ2, ПВ3, ПВ4, ППВ, АПВ, АППВ, ВВП, ВПП, РПШЭк, РПШ, ПНП, АПНП, ПВВП, Н07V- U, Н07V-K, Н07RN-F, Н05V-K, МУФ, FY	SM CEI 60227-1:2014 cap. 3, 4, 5 SM IEC 60227-4+A1:2016 cap. 2 SM IEC 60227-5:2016 p.6.1, 6.2, 6.3.1, 6.3.2, 6.3.4, 6.4 GOST 12.2.007.14-88
6	Conductoare electrice tip: ПВС, ПВС <sub>м</sub> , ПВС <sub>нг</sub> , ЦВВП, Н05VV-F, Н05VVH2- F, Н03VVH2-F, МУУМ, МУУР	SM HD 603 S1:2015 cap.2, 3, 4 SM SR EN 50525-1:2013 cap. 5, 6 SM SR EN 50525-2-11:2013 GOST 12.2.007.14-88
7	Conductor electric tip: СИП, СИП1А, СИП2, СИП2А, СИП3, СИП4, СИП5	SM HD 603 S1:2015 cap.2, 3, 4 GOST 12.2.007.14-88
8	Cablu electric pentru sistemele de telecomunicatii tip: RG6U, PC (cablu ecranat), RD, CCA, UTP cat 5e, UTP cat6e, FTP	SM EN 50288-1:2015 p. 4.1-4.5 GOST 12.2.007.14-88



Conducătorul organismului de certificare

Popescu Diana



**CERTIFICAT DE CONFORMITATE**Nr. de înregistrare **OCP<sub>GSP</sub> MD 015 13C 49593-23**Data emiterii **23 ianuarie 2023** Valabil pînă la **23 ianuarie 2024**

**ORGANISMUL DE CERTIFICARE A PRODUSELOR CU GRAD SPORIT DE PERICOL**  
din cadrul SRL "Centrul Tehnic pentru Securitate Industrială și Certificare", certificat de acreditare OCpr-015,  
MD-2001, mun. Chișinău, str. Melestiu, 22/A, tel.: 022208156, 022208186

PRIN PREZENTUL DOCUMENT SE CONFIRMĂ FAPTUL, CĂ PRODUSELE IDENTIFICATE ASTFEL:

**DENUMIREA / DESCRIEREA**

Fitinguri din material plastic PE100, marca comercială +GF+,  
tipurile, dimensiunile - conform anexei (8 poziții),  
livrarea conform contractului nr.12/01-23 din 12.01.2023,  
păstrarea: RM, mun. Chișinău, str. Calea Basarabiei, 26/4

Codul NC MD  
3917

**SUNT CONFORME CU CERINȚELE OBLIGATORII STABILITE ÎN**  
SM EN 1555-3+A1:2014 p.5.1, p.5.2, p.6.2

**PRODUCĂTOR**

GEORG FISCHER Wavin AG, 8201 Schaffhausen, Elveția

**FURNIZOR:**

GEORG FISCHER Rohleitungssysteme (Elveția) SA, Romania

Codul țării  
CH**CLIENT**

ELPO SRL, RM, mun. Chișinău, str. Fantalului, 15

Codul IDNO  
1004600009903**CERTIFICATUL ESTE ELIBERAT ÎN BAZA**

Raportului de identificare a produselor nr. 6/005 din 16.01.2023.  
Raportului de încercări nr. 281-T din 20.01.2023,  
eliberat de LÎ ÎM "PALPLAST", certificatul de acreditare nr. LÎ-031.  
Raportului de evaluare nr. 6/001-ev din 23.01.2023.

**INFORMAȚIE SUPLIMENTARĂ**

Certificatul este eliberat conform schemei de tip 2.  
Este stabilită o supraveghere după 6 luni de la emiterea certificatului dat.  
Certificatul este valabil numai în prezența anexei la certificatul dat.

Seria C nr. **006402**Conducătorul  
organismului de certificare

Angela Postolache



**Atenția antreprenorilor și organelor de control!**  
**Copile certificatului de conformitate se legalizează în modul stabilit de**  
**Organismul de Certificare a Produselor cu Grad Sporit de Pericol**



**CENTRUL TEHNIC PENTRU SECURITATE  
INDUSTRIALĂ ȘI CERTIFICARE SRL**

Fila 1 File 1

**Anexă**

la certificatul de conformitate

**Nr. OC P<sub>GSP</sub> MD 015 13C 49593-23 din 23.01.2023**

Lista produselor concrete asupra cărora se extinde acțiunea certificatului de conformitate

Nr.	Tipuri	Dimensiuni, DN
1	Mufa EF PE100 SDR11	20, 25, 32, 40, 50, 63, 75, 90, 110, 125, 140, 160, 180, 200, 225, 250, 315
2	Reductie EF PE100 SDR11	25-20, 32-20, 32-25, 40-20, 40-25, 40-32, 50-32, 50-40, 63-32, 63-40, 63-50, 75-40, 75-50, 75-63, 90-50, 90-63, 90-75, 110-63, 110-75, 110-90, 125-63, 125-90, 125-110, 140-110, 160-90, 160-110, 160-125, 180-110, 180-125, 180-160, 200-160, 225-160, 250-160, 250-200 315-160, 315-180, 315-200, 315-225, 315-250, 315-280
3	Dop EF PE100 SDR11	20, 25, 32, 40, 50, 63, 75, 90, 110, 125, 140, 160, 180, 200, 225, 250, 315
4	Piesa branșare cu colier PE100	40-32, 50-25, 50-32, 63-20, 63-25, 63-32, 63-40, 63-50, 75-20, 75-25, 75-32, 75-50, 75-63, 90-25, 90-32, 90-40, 90-50, 90-63, 110-32, 110-40, 110-50, 110-63, 110-90, 110-110, 125-32, 125-90, 125-110, 140-63, 140-90, 140-110, 160-90, 160-110, 160-125, 180-90, 180-110, 180-125, 200-90, 200-110, 200-125, 225-63, 225-90, 225-110, 225-125, 250-90, 250-110, 250-125, 280-90, 280-110, 280-125
5	Adaptor flanșă PE100	20, 25, 32, 40, 50, 63, 75, 90, 110, 125, 140, 160, 180, 200, 225, 250, 315
6	COT 90* EF PE100	20, 25, 32, 40, 50, 63, 75, 90, 110, 125, 140, 160, 180, 200, 225, 250, 315
	COT 45* EF PE100	20, 25, 32, 40, 50, 63, 75, 90, 110, 125, 140, 160, 180, 200, 225, 250, 315
7	Teu 90* EF PE100	20, 25, 32, 40, 50, 63, 75, 90, 110, 125, 140, 160, 180, 200, 225, 250, 315
8	Vana cu tija PE100 SDR 11	20, 25, 32, 40, 50, 63, 75, 90, 110, 125, 140, 160, 180, 200, 225, 250, 315

nr. 003247  
Seria

Conducătorul  
organismului de certificare



Angela Postolache

*Anexa nu este valabilă în lipsa certificatului de conformitate*





CENTRUL TEHNIC PENTRU SECURITATE  
INDUSTRIALĂ ȘI CERTIFICARE SRL



# CERTIFICAT DE CONFORMITATE

Nr. de înregistrare **OCP<sub>GSP</sub> MD 015 11L 49677-23**

Data emiterii **12 iunie 2023**

Valabil pînă la **12 iunie 2024**

**ORGANISMUL DE CERTIFICARE A PRODUSELOR CU GRAD SPORT DE PERICOL**  
din cadrul SRL "Centrul Tehnic pentru Securitate Industrială și Certificare", certificat de acreditare OCpr-015,  
MD-2001, mun. Chișinău, str. Melestiu, 22/A, tel.: 022208156, 022208186

PRIN PREZENTUL DOCUMENT SE CONFIRMĂ FAPTUL, CĂ PRODUSELE IDENTIFICATE ASFEL:  
**DENUMIREA / DESCRIEREA**

Subansambluri de racorduri nedemontabile din țevi de polietilenă cu țevi din oțel,  
tip SRN pentru utilizare în sistemele de distribuție în alimentarea cu gaze;  
dimensiunile, loturile - conform anexei (7 poziții);  
lotul total: 11150unit.  
păstrarea: mun.Chișinău, s.Goianul Nou, str.Tineretului, 6

Codul NC MD  
3917

**SUNT CONFORME CU CERINȚELE OBLIGATORII STABILITE ÎN**  
SM EN 1555-2:2014, SM EN 1555-2:2014, p.6.2, p.6.3, p.7.2

**PRODUCĂTOR**

SC "BUMER-COM" SRL  
RM, mun.Chișinău, s.Goianul Nou, str.Tineretului, 6

Codul țării  
MD

**CLIENT**

SC "BUMER-COM" SRL  
RM, mun.Chișinău, s.Goianul Nou, str.Tineretului, 6

Codul IDNO  
1004600013382

**CERTIFICATUL ESTE ELIBERAT ÎN BAZA**

Raportului de identificare a produselor nr. 6/105 din 24.05.2023.  
Raportului de încercări nr. 320-T din 06.06.2023,  
eliberat de LÎ ÎM "PALPLAST", certificatul de acreditare nr.LÎ-031.  
Raportului de evaluare nr.6/040-ev din 12.06.2023.

**INFORMAȚIE SUPLIMENTARĂ**

Certificatul este eliberat conform schemei de tip 1b.  
Certificatul este valabil numai în prezența anexei la certificatul dat.

Seria C nr. 006590



Conducătorul  
organismului de certificare

Angela Postolache



**În atenția antreprenorilor și organelor de control!**  
**Copiile certificatului de conformitate se legalizează în modul stabilit de**  
**Organismul de Certificare a Produselor cu Grad Sport de Pericol**



CENTRUL TEHNIC PENTRU SECURITATE  
INDUSTRIALĂ ȘI CERTIFICARE SRL

Fila 1 File 1

**Anexă**

la certificatul de conformitate

Nr. OC PGSP MD 015 11L 49677-23 din 12.06.2023

Lista produselor concrete asupra cărora se extinde acțiunea certificatului

Nr.	Tip	Dimensiuni, mm	Lot, buc.
1	SRN GAZ PE80 SDR11	32/32	6000
2		40/42	2000
3		50/50	1500
4		63/57	800
5		75/76	350
6		90/89	250
7		110/102	250
	Lot total:		11150buc.

nr. 003333

Conducătorul  
organismului de certificare



Angela Postolache

Anexa nu este valabilă în lipsa certificatului de conformitate



**ИНТЕРПАЙП**  
НМТЗ

ОТКРЫТОЕ АКЦИОНЕРНОЕ ОБЩЕСТВО  
"ИНТЕРПАЙП НОВОМОСКОВСКИЙ ТРУБНЫЙ ЗАВОД"  
Украина, г. Новомосковск, ул. Сучкова, 115. Тел./факс +38 (05693) 423-92

ГОСТ 10704-91



**СЕРТИФИКАТ КАЧЕСТВА / CERTIFICATE OF QUALITY**

Заказчик / Customer

ООО "Молдова Трансгаз" 5233 Молдова с.Цариград Дрокиевского р-на

Сертификат № Certificate № 303/11

Контракт № / Contract №

Дата / Date

25.01.23

Заказ № / Customer order №

K 95-310-1



№ транспортного средства / № vehicle

65944589

Лист / Sheet

Листов / Sheets

1

ОПИСАНИЕ ПРОДУКТА  
PRODUCT DESCRIPTION

Трубы стальные электросварные  
Electric-welded steel pipes gas transportation.

ГОСТ 3262-75 / ГОСТ 10704-91

№ п/п Item №	Номинальные размеры, мм Nominal dimension, mm			Марка стали Steel grade	№ партии Number of lot	№ плавки Number of heat	НД на металлопрокат Standard of metal	Теор. масса 1 пог.м Theor. weight 1m кг/кг	Количество Quantity			
	Диаметр Diameter	Толщина Thickness	Длина, м Length, m						Пакетов Packs	Штук Pieces	Метров Meters	кг kg
1	ДУ 15	2.8	5.95-6.05	ЗПС	37542	—	ГОСТ 380-05	1.90	3	—	3903	12060
2	ДУ 20	2.8	5.95-6.05	ЗПС	17589	—	ГОСТ 380-05	2.73	1	—	997	3080
3	ДУ 25	3.2	5.95-6.05	ЗПС	37539	—	ГОСТ 380-05	3.09	2	—	1809	5590
4	ДУ 32	3.2	5.95-6.05	ЗПС	27553	—	ГОСТ 380-05	3.59	1	—	709	2190
5	ДУ 40	3.5	5.95-6.05	ЗПС	37540-4	—	ГОСТ 380-05	4.29	1	—	165	510
6	ДУ 57	3.0	5.95-6.05	ЗПС	17587	—	ГОСТ 380-05	5.12	1	—	324	1000
7	ДУ 76	4.0	5.95-6.05	ЗПС	19489	—	ГОСТ 380-05	6.42	2	—	1858	3940
8	ДУ 89	4.0	5.95-6.05	ЗПС	19489-3	—	ГОСТ 380-05	8.12	1	—	901	1910
9	ДУ 108	3.0	5.95-6.05	ЗПС	28964	—	ГОСТ 380-05	9.88	3	—	1402	6840
10	ДУ 133	3.5	5.95-6.05	ЗПС	18033-4	—	ГОСТ 380-05	10.58	1	—	568	2770
11	ДУ 159	4.5	5.95-6.05	ЗПС	28965	—	ГОСТ 380-05	12.21	3	—	1484	7240
12	ДУ 216	5.0	5.95-6.05	ЗПС	28965-15	—	ГОСТ 380-05	14.68	1	—	389	1900
13	ДУ 267	5.0	5.95-6.05	ЗПС	37525	—	ГОСТ 380-05	16.25	1	—	1465	4000
Всего / Total:									21			53030

Продолжение на обороте / The continuation on the back



**INTERPIPE**  
NMPP

OPEN JOINT STOCK COMPANY  
"INTERPIPE NOVOMOSKOVSK PIPE PRODUCTION PLANT"  
UKRAINE, Novomoskovsk, P.S., Suchkov str. Tel./Fax +38 (05693) 423-92





050308

Печать/Stamp

PSC "INTERPIPE NMPP"  
TECHNICAL CONTROL  
DEPARTMENT  
OF CERTIFICATION

Подпись/Signature

Фамилия/Family

Огий Т.Н.



# CERTIFICAT DE CONFORMITATE



Nr. de înregistrare **OC ICC 11 A0007530-23**



Data emiterii 29 martie 2023

Valabil până 10 august 2025

ORGANISMUL DE CERTIFICARE OCpr. - 003

ORGANISMUL DE CERTIFICARE produse din cadrul SC "Inspecție-Certificare-Calitate" S.R.L.

MD 2032, mun. Chișinău, str. Sarmizegetusa, 92, tel./fax 022 50-70-75, [www.certificare.md](http://www.certificare.md)

Certificat de acreditare nr. OCpr - 003 .

PRIN PREZENTUL DOCUMENT SE CONFIRMĂ FAPTUL, CĂ PRODUSELE IDENTIFICATE ASTFEL:  
DENUMIREA / DESCRIEREA

Țevi din polietilenă monostrat (tip 1), dublustrat și triplustrat coextrudate (tip 2),  
cu strat exfoliabil din materiale termoplastice (tip 3), marca GaskIT, PE 100 și PE 100RC,  
SDR 17 / SDR 11 cu DN 32 mm + 800 mm, pentru rețele de gaz.  
Fabricare în serie conform EN 1555-2.

Codul NCM  
3917

SÎNT CONFORME CU CERINȚELE OBLIGATORII STABILITE ÎN :

SM EN 1555-2:2021 p. 6.1, 6.2, 7.2 (tab.1), 7.3 (tab.2), 8.2, (tab.4 ind.1,2), 9.2 (tab.6 ind. 1,2,3), 11.1.1, 11.1.2, 11.1.3, 11.1.4, 11.2 (tab.7)

PRODUCĂTOR

S. C. „VALROM INDUSTRIE” SRL, bd. Preciziei, nr. 28, sector 6, București, România

Codul țării  
RO

SOLICITANT

S. C. „VALROM INDUSTRIE” SRL, bd. Preciziei, nr. 28, sector 6, București, România

Codul IDNO  
RO8529679

CERTIFICATUL ESTE ELIBERAT ÎN BAZA

Raportului de încercări nr. 237-T din 02.08.2022, eliberat de către LÎ din cadrul ÎM „Palplast” SRL, str. Alexandru cel Bun 114, or. Călărași, RM, certificat de acreditare nr. LÎ-031; Certificatului de conformitate nr. CC14-HYPBCIPCPB-3357, eliberat de OC БСК Булгарконтрола, or. Sofia, Bulgaria, certificat de acreditare nr. ПОСЦИ-14, Raportului de identificare a produselor nr. 9174-22 din 17.05.2022, Raportului de control tehnic al produselor supuse certificării nr.9174-22 din 17.05.2022, Raportului de evaluare a procesului de producție nr.9174-22 din 18.05.2022, Raportului sumar nr. 9174-22 din 10.08.2022, Raportului sumar nr. 9174-22<sup>M</sup> din 28.03.2023, eliberate de OC "ICC".

INFORMAȚIE SUPLIMENTARĂ:

Certificatul dat înlocuiește certificatul de conformitate Nr. OC ICC 11A C0007468-22 din 10.08.2022. Schema de certificare nr. 3. Evaluarea periodică se va efectua o dată pe an de OC "ICC" conform contractului de evaluare periodică a produselor certificate Nr. 22.22.9174-EPPC din 10.08.2022. Certificatul este valabil doar în cazul asigurării fiecărei unități de produs certificat cu informația amplă în limba de stat în conformitate cu legislația în vigoare. La întreprindere este implementat sistemul de management al calității ISO 9001:2015, certificatul nr.8172 valabil până la 24.11.2025, sistemul de management al sănătății și securității ocupaționale SR ISO 45001:2018, certificatul nr.3298 valabil până la 24.11.2025, sistemul de management de mediu SR EN ISO 14001:2015, certificatul nr.3305 valabil până la 24.11.2025, eliberate de SRAC CERT SRL atestat de acreditare SM 004, București, România.

Seria A Nr. 0007530



ADJ. CONDUCĂTORUL  
ORGANISMULUI DE CERTIFICARE

Neaga O.

În atenția antreprenorilor și organelor de control !

Copile certificatelor se legalizează prin specimenul de ștampilă și semnătura deținătorului certificatului



**CERTIFICAT DE CONFORMITATE**Nr. de înregistrare **OCP<sub>GSP</sub> MD 015 11A 49770-23**Data emiterii **21 noiembrie 2023** Valabil pînă la **21 noiembrie 2026**

**ORGANISMUL DE CERTIFICARE A PRODUSELOR CU GRAD SPORIT DE PERICOL**  
din cadrul SRL "Centrul Tehnic pentru Securitate Industrială și Certificare", certificat de acreditare OCpr-015,  
MD-2001, mun. Chișinău, str. Melestiu, 22/A, tel.: 022208156, 022208186

PRIN PREZENTUL DOCUMENT SE CONFIRMĂ FAPTUL, CĂ PRODUSELE IDENTIFICATE ASTFEL:

**DENUMIREA / DESCRIEREA**

Țevi și accesorii din polietilenă pentru rețele de alimentare cu gaze;  
tipurile, dimensiunile - conform anexei (4 poziții);  
producție în serie

Codul NC MD  
3917

**SUNT CONFORME CU CERINȚELE OBLIGATORII STABILITE ÎN**  
SM EN 1555-2:2021, SM EN 1555-3:2021

**PRODUCĂTOR**

SC TEHNOWORLD SRL  
Loc.Baia, nr.1616, DN 2 E, km2, jud.Suceava, România

Codul țării  
RO**CLIENT**

SC TEHNO WORLD SRL  
Loc.Baia, nr.1616, DN 2 E, km2, jud.Suceava, România

Codul IDNO

**CERTIFICATUL ESTE ELIBERAT ÎN BAZA**

Raportului de evaluare a procesului de producție nr.356 din 20.11.2023.  
Raportului de evaluare nr.6/066-ev din 21.11.2023.

**INFORMAȚIE SUPLIMENTARĂ**

Certificatul este eliberat conform schemei de certificare de tip 3.  
Sunt stabilite 2 supravegheri cu periodicitatea de o dată în an.  
Certificatul este valabil numai în prezența anexei la certificatul dat.

Seria C nr. 006737

Conducătorul  
organismului de certificare

Angela Postolache



**În atenția antreprenorilor și organelor de control!**  
**Copiile certificatului de conformitate se legalizează în modul stabilit de**  
**Organismul de Certificare a Produselor cu Grad Sporit de Pericol**



CENTRUL TEHNIC PENTRU SECURITATE  
INDUSTRIALĂ ȘI CERTIFICARE SRL

Fila 1 File 1

## Anexă

la certificatul de conformitate

Nr. OC P<sub>GSP</sub> MD 015 11A 49770-23 din 21.11.2023

Lista produselor concrete asupra cărora se extinde acțiunea certificatului

ȚEVI					
	Tip	Material	Gama de diametre, DN		
			SDR 11	SDR 17	SDR 17.6
1	monostrat	PE80 PE100 PE100RC	20÷800	50÷800	63÷800
2	dublustrat integrat	PE80/PE100 PE100/PE100 PE100/PE100RC			
3	cu strat protector neintegrat	PE80/PP PE100/PP PE100RC/PP	63÷630	63÷630	63÷630
ACCESORII					
4	cot teu egale/reduce reducție cruce piese speciale capete de branșament	confeționate din segmente de țevă	63÷800		

Seria C nr. 003421

Conducătorul  
organismului de certificare



Angela Postolache

Anexa nu este valabilă în lipsa certificatului de conformitate





# CERTIFICAT DE CONFORMITATE

Nr. de înregistrare

11 A002293-23

Data emiterii: 15 august 2023

Valabil pînă la: 15 august 2026

**CertMatCon**

ORGANISMUL DE CERTIFICARE

CERTMATCON mun. Chişinău, str. Uzinelor, 4/2, etaj 4, of. 4, MD2023, tel. 022-903-001; cell. 078-191-001,  
e-mail: [office@certmatcon.md](mailto:office@certmatcon.md), [WWW.CERTMATCON.MD](http://WWW.CERTMATCON.MD).

PRIN PREZENTUL DOCUMENT SE CONFIRMĂ FAPTUL, CĂ PRODUSELE IDENTIFICATE ASTFEL:

DENUMIREA / DESCRIEREA

Emailuri, grunduri și lacuri alchidice, fabricate conform cerințelor

SF 38975017-001:2007, SF 38975017-003:2008 .

A se vedea anexa 21 pozitii.

Codul NCM

a se vedea anexa

21 pozitii

SÎNT CONFORME CU CERINȚELE OBLIGATORII STABILITE ÎN :

SM GOST R 51691:2011 pct.5.3 tab.1 (ind.2, 3, 6), pct.5.5 tab.3 (ind.1-5), pct.5.3, 5.4, 9;

GOST R 52491:2005 pct.5.2.1 tab.1 (ind.2), pct.5.2.5 tab.5 (ind.1-3), pct.5.3, 5.4, 9; RNI 06-5.3.35:2001 pct.2.2.

PRODUCĂTOR

F.P.C. "CHETON GRUP" S.R.L.,

str. Muncești, 121/1, mun. Chişinău, Republica Moldova.

Producere: str. Ștefan cel Mare, 148, or. Otaci, rl Otaci.

Codul țării

MD

SOLICITANT

Producătorul

Codul IDNO

1003600016515

CERTIFICATUL ESTE ELIBERAT ÎN BAZA

Raportului de evaluare final Nr.3-III/2023 din 11.08.2023, eliberat de OC "CertMatCon", mun. Chişinău, str. Uzinelor, 4/2, etaj 4, of. 4, MD 2023; Rapoartelor de încercări Nr.109 din 16.06.2021, Nr.77/2, 77/3 din 02.08.2023, eliberate de LÎ al SRL "Aschim CÎ", mun. Chişinău, or. Durlești, str. T. Vladimirescu, 70, MD 2003; Rapoartelor de încercări Nr.014/2, 014/3 din 28.05.2021, Nr. 240/2, 240/3, 240/4 din 04.08.2023, eliberate de Centrul de Încercări, Expertiză și Cercetare (CÎEC) din Cadrul "CertMatCon" SRL, mun. Chişinău, str. Feredeului, 12, MD 2005, certificat de acreditare Nr. LÎ-101 din 12.07.2021 valabil pînă la 11.07.2025, eliberat de CNA "MOLDAC"; Avizurilor sanitare Nr. P-3595/19 din 25.11.2019, Nr. P-15334/2022 din 22.09.2022, Nr. P-16052/2022 din 21.12.2022, Nr. P-17099/2023 din 05.05.2023, eliberate de Agenția Națională pentru Sănătate Publică, str. Gheorghe Asachi, 67 a, mun. Chişinău, MD 2028.

INFORMAȚIE SUPLIMENTARĂ:

Schema 3, conform SM SR EN ISO/CEI 17067:2014. Evaluarea de supraveghere se va efectua una dată pe an de către OC "CertMatCon". Certificatul este valabil doar în cazul respectării procesului tehnologic stabilit de către producător și asigurat cu certificat de calitate a fiecărui lot de produs livrat. Domeniul nereglementat.

Contract de prestări servicii Nr.143/CP din 20.04.2021. Amendament la Certificatul de Conformitate

Nr. OCpr-049 11A 010203-21 din 16.08.2021. Certificat valabil doar cu condiția vizării anuale.

de vizat  
până în  
AUGUST  
2024

L.Ș.

de vizat  
până în  
AUGUST  
2025

Conducătorul OC

de vizat  
până în  
AUGUST  
2026

PUHL

Seria V № 003622

**În atenția antreprenorilor și organelor de control!**  
Copiile certificatelor de conformitate se legalizează în modul stabilit de  
OC „CERTMATCON“, informații pe [www.certmatcon.md](http://www.certmatcon.md)

Falsificarea certificatelor se pedepsește conform legislației





**Anexă**

Fișă Fișe

la certificatul de conformitate  
Nr. 11 A002293-23

din:

15 august 2023

Lista produselor concrete  
asupra cărora se extinde acțiunea certificatului de conformitate

Nr.	Cod NCM	Denumire	Conținutul Conținutul
1	3210	Vopsea pe bază de ulei MA-22 "Gama Color"	2,0 kg.
2	3208	Grund-email 3 în 1 "Coloris"	0,9, 2,7 kg.
3	3208	Grund GF-021 "Nova"	0,9, 2,7, 35,0 kg.
4	3208	Grund GF-021 "Gama Color"	0,9, 2,7, 35,0 kg.
5	3208	Lac colorat "Lazur 350C" "Coloris"	0,75, 2,5 L.
6	3208	Lac colorat "Lazur 250C" Gama Color	0,75, 2,5 L.
7	3208	Lac pentru parchet "Coloris"	0,75, 2,75, 3,75 L.
8	3208	Lac pentru Yaht "Coloris"	0,75, 2,75, 3,75 L.
9	3208	Grund acrilic pentru piatră și beton Coloris	0,75 L.
10	3208	Lac PF-170 "Gama Color"	0,7, 1,8 kg.
11	3208	Vopsea termorezistentă "Coloris"	0,25, 0,75 L.
12	3208	Firmis de construcție "Gama Color"	0,4, 0,9 L.
13	3208	Bezir "Gama Color"	0,4, 0,9 L.
14	3208	Email "Gama Color"	0,9, 2,7 kg.
15	3208	Grund 2 în 1 "Gama Color"	0,9, 2,7, 35,0 kg.
16	3208	Email "Nova"	0,8, 2,7 kg.
17	3208	Email Super email "Farbis"	0,7, 2,5 L.
18	3208	Email "Spectrum"	0,9, 2,7 kg.
19	3208	Email PF-115 "Palitra"	0,8, 2,7 kg.
20	3208	Email 3 în 1 Hammer "Farbis"	0,75, 2,5 L.
21	3208	Email "Coloris" Premium	0,9, 2,7 kg.

Seria A № 001168



Conducătorul OC

PUHA Ion



Anexa nu este valabilă în lipsa certificatului de conformitate



**«Iangaz Grup» SRL**

*c/f 101860001204;cod IBAN MD58MO2224ASV28191667100;cod TVA 0508162  
cod bancar MOBBMD22; BC “Mobiasbancă-Groupe Societe Generale” S.A.  
mun. Chisinau, str. V. Lupu 34/2 ;tel. +373 69045461  
iangaz-grup@mail.ru*

Catre SRL “Cahul-gaz”  
Mun. Cahul, str. M. Viteazul nr. 49

Prin prezenta, SRL “Iangaz Grup” isi asuma responsabilitatea si garanteaza calitatea pe o perioada de **24 luni** a lucrarilor executate la obiectul **„Achiziționarea lucrărilor de gazificare a s. Cania, raionul Cantemir”** din data dării in exploatare.

Data completării: **30/04/2024**

(Numele, prenumele și funcția persoanei autorizate să reprezinte operatorul economic):

**Baranov Alexandr, Administrator**

---

(semnătura) și L.Ș.



**«Iangaz Grup» SRL**

*c/f 101860001204;cod IBAN MD58MO2224ASV28191667100;cod TVA 0508162  
cod bancar MOBBMD22; BC “Mobiasbancă-Groupe Societe Generale” S.A.  
mun. Chisinau, str. V. Lupu 34/2 ;tel. +373 69045461  
iangaz-grup@mail.ru*

**Catre SRL “Cahul-gaz”**

Mun. Cahul, str. M. Viteazul nr. 49

Prin prezenta, SRL “IANGAZ GRUP” va informeaza că isi da acordul ca lucrarile efectuate la obiectul Nr. *Cah – G - 15 /2024* **Achiziționarea lucrărilor de gazificare a s. Cania, raionul Cantemir**, achitarea sa fie efectuată: Avans 0%; Restul achitărilor în termen de 90 de zile din momentul semnării Actelor de primire predare și facturilor fiscale, care vor fi primite nu mai des de o dată în lună.

Data completării: **30/04/2024**

(Numele, prenumele și funcția persoanei autorizate să reprezinte operatorul economic):

**Baranov Alexandr, Administrator**

---

(semnătura) și L.Ș.



SOCIETATEA CU RĂSPUNDERE LIMITATĂ  
ОБЩЕСТВО С ОГРАНИЧЕННОЙ  
ОТВЕТСТВЕННОСТЬЮ  
"CAHUL-GAZ"

ISO 9001:2008

OHSAS 18001:2008

ISO 14001:2005

index 3900, Republica Moldova, or. Cahul,  
str. M. Viteazul nr. 49, tel.: 0(299) 4-26-93,  
fax.: 0(299) 4-26-93,  
c/d 2251048188 în BC "Moldindconbank" SA,  
filiala Cahul, cod bancar: MOL.DMD2X348,  
IBAN MD81ML00000002251048188,  
IDNO: 1003603150315/3400363,  
e-mail: office.cahul@moldovagaz.md

Почтовый инд. 3900, Республика Молдова, г. Кахул,  
ул. М. Витязул 49, тел.: 0(299) 4-26-93,  
факс.: 0(299) 4-26-93,  
т/с 2251048188 в BC "Moldindconbank" SA,  
филиал Кахул, код банка: MOL.DMD2X348,  
IBAN MD81ML00000002251048188,  
IDNO: 1003603150315/3400363,  
e-mail: office.cahul@moldovagaz.md

Nr. " 245 " din 29 aprilie 20 24 .

La nr. " " din 20 .

" Iangaz-grup " S.R.L.

CERTIFICAT

Prin prezentul, se confirmă faptul că reprezentatul operatorului economic  
" Iangaz-grup " S.R.L. dl Baranov Al-ru, a efectuat o vizită în teren pentru  
examinarea obiectului, terenului pentru lucrări și împrejurimile acestuia, în data de 29  
aprilie 2024, pentru respectarea cerințelor enunțate în Anunțul de participare pentru  
procedura de achiziție: "Achiziționarea lucrărilor de gazificarea a s.Cania din r.Cantemir"

Cu respect,

Directorul SRI ,, Cahul-gaz "

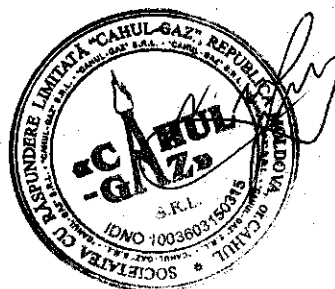

Valeriu Valachi

Ex: N. Stratuta  
Tel: 0299 43270