



## I. Specificații tehnice

Numărul procedurii de achiziție nr. ocds-b3wdp1-MD-1779109632468 din 09.06.2026						
Obiectul achiziției: <b>Autospeciale</b>						
Denumirea bunurilor/serviciilor	Denumirea modelului bunului/serviciului	Țara de origine	Produ-cătorul	Specificarea tehnică deplină solicitată de către autoritatea contractantă	Specificarea tehnică deplină propusă de către ofertant	Standar de referință
1	2	3	4	5	6	7
<b>Bunuri/servicii</b>						
Lot 1: Autocisterna echipată cu sistem de spălare a drumurilor	Autocisternă Güvenç GVC-WT 8000 L montată pe șasiu IVECO EURO CARGO ML160E32/	Italia / Turcia	IVECO S.p.A. (Italia) / Güvenç Makine İth. ve İhr. San. Tic. Ltd. Şti.	Conform caietului de sarcini	<i>Motorizare și Performanțe</i> - Anul fabricației: 2026; - Tip combustibil: motorină; - Putere: 235 kW; - Capacitate motor: 6728 cm3 - Configurație motor: amplasarea cilindrilor în linie; - Emisii: Euro VI; - Formula roților: 4x2; Cuplu: Specific pentru motoare de distribuție, optimizat pentru consum redus. <i>Dimensiuni și Greutate</i> - Greutate totală: 16000 kg; - Capacitate de încărcare maximă: 10 000 kg; - Rezervor combustibil: 120 litri; - Sarcina pe axa față: 5800 kg; - Sarcina pe axa spate: 10 900 kg;	





# "EXIMOTOR" SA

Rețea de magazine auto

					<ul style="list-style-type: none"><li>- Distanța dintre axe: 3690 mm;</li><li><i>Transmisie și Suspensie</i></li><li>- Cutie de viteze: automată</li><li>- Suspensie: Opțiuni de suspensie cu foi de arc (pe față) și pneumatică/foi de arc (pe spate).</li><li>- Sistemul de frînare: discuri față și spate;</li><li>- Sisteme de siguranță: ABS, ASR, ESP s.a. 4.</li></ul> <p>Cabină</p> <ul style="list-style-type: none"><li>- Cabină șofer: portocalie sau albă;</li><li>- Tip: cabină de zi, scurtă;</li><li>- Număr de locuri: minim 3 persoane;</li><li>- Configurație: Cabină de distribuție cu acces facil, concepută pentru manevrabilitate în oraș.</li><li>- Cheie: 2 chei cu immobilizator.</li><li>- Scaun șofer: scaun pneumatic cu minim 3 reglaje.</li><li>- Oglinzi retrovizoare: acționate electric încălzite;</li><li>- Climatizare: Aer condiționat.</li><li>- Computer de bord;</li><li>- Contor ore de funcționare.</li></ul> <p><i>Specificația suprastructurii</i></p> <ul style="list-style-type: none"><li>- Materialul cisternei: inox cu compartimente antival;</li><li>- Gura de vizitare, diametru: minim 500 mm;</li><li>- Indicator de nivel;</li><li>- Cutii laterale pentru furtuni;</li><li>- Volumul cisternei pentru apă: -8 m<sup>3</sup>.</li><li>- Inelele de fixare exterioare: confecționate din inox;</li><li>- Numărul gurilor de alimentare: 3 (stînga, dreapta, spate);</li><li>- Racorduri: 2 racorduri amplasate în spate; 4 robinete pentru apă potabilă;</li><li>- Furtun pentru transferul apei: 12 metri;</li><li>- Platformă de lucru: prevăzută cu scară de acces și bară de sprijin;</li><li>- Lampă „TED-STROB” spate;</li><li>- Piese componente din metal vor fi sablate și vopsite;</li></ul>	
--	--	--	--	--	-------------------------------------------------------------------------------------------------------------------------------------------------------------------------------------------------------------------------------------------------------------------------------------------------------------------------------------------------------------------------------------------------------------------------------------------------------------------------------------------------------------------------------------------------------------------------------------------------------------------------------------------------------------------------------------------------------------------------------------------------------------------------------------------------------------------------------------------------------------------------------------------------------------------------------------------------------------------------------------------------------------------------------------------------------------------------------------------------------------------------------------------------------------------------------------------------------------------------------------------------------------------------------------------------------------------------------------------------------------------------------------------------------------------------------------------------------------------------------------------------------------------------------------------------------------------------------------------------------------------------------------------------------------------------------------------------------------------------------------------------------------	--

Adresa juridică: RM, mun. Chișinău, MD-2024, str. Aerodromului 15/6  
Adresa poștală: RM, mun. Chișinău, MD-2005, str. Albisoara 38A  
tel. 0 22 407-747; fax. 0 22 407-956  
e-mail: director@coleso.md  
www.coleso.md



c/f 1002600034712  
TVA 0603690  
BC "ProCredit Bank" SA  
c/d 2251130060160201  
BIC: PRCBMD22



# "EXIMOTOR" SA

Rețea de magazine auto

					<ul style="list-style-type: none"><li>- Pompa apă de înaltă presiune: va crea o presiune normală de lucru de minim 6 bari cu acționare hidraulică</li><li>- Oprire automată la golirea rezervorului;</li><li>- Scară de acces montată pe spate;</li><li>- Bare laterale de protecție</li></ul> <p><i>Rampa frontală pentru spălare:</i></p> <ul style="list-style-type: none"><li>- Bară de spălare cu presiune înaltă din inox;</li><li>- Duze de pulverizare pentru suprimarea prafului: 6 buc.;</li><li>- Suport pentru mătură și lopată: da.</li></ul>
Lot 2 Autospecială cu platformă, macara și oblon hidraulic spate	Autospecială cu platformă, macara și oblon hidraulic spate ISUZU QL1080BUKAY	China	CLW HEAVY INDUSTRY CO., LTD.	Conform caietului de sarcini	<p>Motorizare și Performanțe</p> <ul style="list-style-type: none"><li>- Anul fabricație: 2026;</li><li>- Tip combustibil: motorină;</li><li>- Capacitatea motorului: 2499 cm<sup>3</sup>;</li><li>- Putere: 118 kW;</li><li>- Număr cilindri: 4 în linie;</li><li>- Emisii: Euro 6;</li><li>- Formula roților: 4x2;</li></ul> <p><i>Dimensiuni și Greutate</i></p> <ul style="list-style-type: none"><li>- Greutate totală maximă: 8280 kg;</li><li>- Capacitate de încărcare: 3500 kg;</li><li>- Rezervor combustibil: 100 litri.</li></ul> <p><i>Transmisie și Suspensie</i></p> <ul style="list-style-type: none"><li>- Cutie de viteze: manuală 6+1 trepte;</li><li>- Suspensie: arcuri lamelare față și spate</li></ul> <p><i>Cabină</i></p> <ul style="list-style-type: none"><li>- Culoare: albă;</li><li>- Tip: cabină de zi, scurtă;</li><li>- Număr de locuri: 3 persoane;</li><li>- Configurație: Cabină de distribuție cu acces facil, concepută pentru manevrabilitate în oraș.</li></ul> <p><i>Platforma</i></p> <ul style="list-style-type: none"><li>- Lungimea spațiului de încărcare: 5000 mm;</li><li>- Lățimea spațiului de încărcare: 2400 mm;</li><li>- Înălțime spațiu de încărcare (obloane): 400 mm și</li></ul>

Adresa juridică: RM, mun. Chișinău, MD-2024, str. Aerodromului 15/6  
Adresa poștală: RM, mun. Chișinău, MD-2005, str. Albisoara 38A  
tel. 0 22 407-747; fax. 0 22 407-956  
e-mail: director@coleso.md  
www.coleso.md



c/f 1002600034712  
TVA 0603690  
BC "ProCredit Bank" SA  
c/d 2251130060160201  
BIC: PRCBMD22



# "EXIMOTOR" SA

Rețea de magazine auto

					<p>confeționate din metal de 2 mm, ramforsate cu carcase de suport adițional avînd înălțimea de 1000 mm;</p> <ul style="list-style-type: none"><li>- Numărul obloanelor: 4 laterale echipate cu mecanisme de închidere/deschidere „eazy-look”.</li><li>- (2 stînga+2 dreapta) și unul între cabină și platformă.</li><li>- Suport pentru mătură și lopată: da.</li><li>- Podeaua: confecționată din oțel de carbon, grosimea de 2 mm, dotată cu elemente de fixare a încărcăturii pentru chingile de ancorare 6 bucăți.</li></ul> <p><i>Macara hidraulică:</i></p> <ul style="list-style-type: none"><li>- Montată dintre spatele cabinei și peretele frontal (spre cabină);</li><li>- Moment de ridicare 68 kNm;</li><li>- Sarcină la deschiderea maximă: 1000 kg;</li><li>- Rază de acțiune orizontală hidraulică 5.65 m;</li><li>- Clasa de ridicare HC1 HD4 S2 conform EN12999:2020;</li><li>- Unghi de rotație 370°;</li><li>- Cuplu de rotație 4,2 kNm;</li><li>- Presiune de lucru 220 bar;</li><li>- Rotație acționată hidraulic;</li><li>- Articulație simplă între coloană și braț</li><li>- Bază macara - din fontă;</li><li>- Pompă hidraulică cu roți dințate;</li><li>- 2 stabilizatoare extensibile și rabatabile manual, deschidere 3,554 m;</li><li>- Funcție suplimentară distribuitor până la vârful brațului (control RC);</li><li>- Telecomandă radio proporțională analogică, cu:</li><li>- încărcător</li><li>- 2 baterii reîncărcabile;</li><li>- sintetizator automat de frecvență;</li><li>- curea de umăr ;</li><li>- Cârlig rotativ - 3,2 t;</li></ul>
--	--	--	--	--	------------------------------------------------------------------------------------------------------------------------------------------------------------------------------------------------------------------------------------------------------------------------------------------------------------------------------------------------------------------------------------------------------------------------------------------------------------------------------------------------------------------------------------------------------------------------------------------------------------------------------------------------------------------------------------------------------------------------------------------------------------------------------------------------------------------------------------------------------------------------------------------------------------------------------------------------------------------------------------------------------------------------------------------------------------------------------------------------------------------------------------------------------------------------------------------------------------------------------------------------------------------------------------------------------------------------------------------------------------------------------------------------------------------------------------------------------------------------------------------------------------------------------------------------------------------------------------

Adresa juridică: RM, mun. Chișinău, MD-2024, str. Aerodromului 15/6  
Adresa poștală: RM, mun. Chișinău, MD-2005, str. Albisoara 38A  
tel. 0 22 407-747; fax. 0 22 407-956  
e-mail: director@coleso.md  
www.coleso.md



c/f 1002600034712  
TVA 0603690  
BC "ProCredit Bank" SA  
c/d 2251130060160201  
BIC: PRCBMD22



# "EXIMOTOR" SA

Rețea de magazine auto

					<ul style="list-style-type: none"><li>- Rezervor ulei hidraulic 60 l;</li><li>- Greutate macara cu stabilizatori 1130 kg;</li><li><i>Oblon hidraulic complet spate</i></li><li>- Sarcina utilă: 750 kg;</li><li>- Platforma: aluminiu;</li><li>- Înclinarea: automată la sol;</li><li>- Panoul de comanda: pe lateral;</li><li>- Role de asezare pe sol: da;</li><li>- Operarea manuală de urgență a tuturor electrovalvelor: da;</li><li>- Motor electric cu siguranță termică (pentru protejarea agregatului): da;</li><li>- Traversa din otel pentru rigidizare: da;</li><li>- Protecție anticorozivă prin ZINCARE, pentru cadrul liftului și pentru componentele metalice: da;</li><li>- Dimensiuni:</li><li>- Lățimea – 2500mm;</li><li>- Lungimea – 1800mm.</li></ul>
<b>TOTAL</b>					

Semnat: \_\_\_\_\_ Numele, Prenumele: Socolova Natalia În calitate de: Director  
Ofertantul: „Eximotor SA”. Adresa: mun. Chișinău, str. Albișoara 38A, MD2005

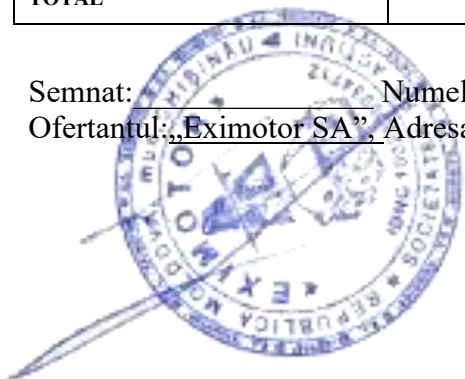

Adresa juridică: RM, mun. Chișinău, MD-2024, str. Aerodromului 15/6  
Adresa poștală: RM, mun. Chișinău, MD-2005, str. Albișoara 38A  
tel. 0 22 407-747; fax. 0 22 407-956  
e-mail: director@coleso.md  
www.coleso.md



c/f 1002600034712  
TVA 0603690  
BC "ProCredit Bank" SA  
c/d 2251130060160201  
BIC: PRCBMD22



Anexa nr.23  
la Documentația standard nr. \_\_\_\_\_  
din "\_\_\_" \_\_\_\_\_ 20\_\_

## Specificații de preț

Numărul procedurii de achiziție nr. ocds-b3wdp1-MD-1779109632468 din 09.06.2026										
Obiectul de achiziției: <b>Autospeciale</b>										
Cod CPV	Denumirea bunurilor/serviciilor	Unitate a de măsură	Cantitatea	Preț unitar (fără TVA)	Preț unitar (cu TVA)	Suma fără TVA	Suma cu TVA	Termenul de livrare/prestare	Clasificație bugetară (IBAN)	Discount %
1	2	3	4	5	6	7	8	9	10	11
<b>Bunuri/servicii</b>										
	Lot 1 Autocisterna echipată cu sistem de spălare a drumurilor		1	2 770 000 lei	3 324 000 lei	2 770 000 lei	3 324 000 lei	6 luni	MD10ML000000022518301925	
	Lot 2 Autospecială cu platformă, macara și oblon hidraulic spate	Buc	1	1 050 000 lei	1 260 000 lei	1 050 000 lei	1 260 000 lei	6 luni	MD10ML000000022518301925	
	<b>TOTAL</b>					<b>3 820 000 lei</b>	<b>4 584 000 lei</b>			

Semnat: \_\_\_\_\_ Numele, Prenumele: Socolova Natalia În calitate de: Director  
Ofertantul: „Eximotor SA”, Adresa: mun. Chișinău, str. Albișoara 38A, MD2005

Adresa juridică: RM, mun. Chișinău, MD-2024, str. Aerodromului 15/6  
Adresa poștală: RM, mun. Chișinău, MD-2005, str. Albișoara 38A  
tel. 0 22 407-747; fax. 0 22 407-956  
e-mail: director@coleso.md  
www.coleso.md



c/f 1002600034712  
TVA 0603690  
BC "ProCredit Bank" SA  
c/d 2251130060160201  
BIC: PRCBMD22



**BANCA:**

BC „MAIB” S.A.,  
str. 31 august 1989, 127, mun. Chișinău, MD-2012, Republica Moldova  
codul fiscal 1002600003778

**SCRISOARE DE GARANȚIE BANCARĂ**

pentru participare cu ofertă la procedura de atribuire a contractului de achiziție publică  
nr. LD2615600634 din 05 iunie 2026

Către **I.M. Regia "Autosalubritate"**, cu sediul în MD-2069, Republica Moldova, mun. Chișinău, str. 27 Martie 1918 nr. 14, codul fiscal 1004600028447 cu privire la procedura de atribuire a contractului privind achiziționarea Autospeciale, licitația publică nr. ocds-b3wdp1-MD-1779109632468 din 09.06.2026.

Subsemnata **BC "MAIB" S.A.**, cu sediul în mun. Chișinău, MD-2012, str. 31 august 1989, 127, codul fiscal 1002600003778 ne obligăm față de **I.M. Regia "Autosalubritate"**, să plătim suma de **46 000,00 MDL (patruzeci și șase mii lei 00 bani)**, la prima sa cerere scrisă și fără ca acesta să aibă obligația de a-și motiva cererea respectivă, cu condiția, ca în cererea sa autoritatea contractantă să specifice că suma cerută de ea și datorată ei este din cauza existenței uneia sau mai multora dintre situațiile următoare:

1. Ofertantul "**Eximotor**" **S.A.** codul fiscal 1002600034712, își retrage sau modifică oferta în perioada de valabilitate a acesteia;  
Prezenta ofertă rămâne valabilă pentru perioada de timp specificată în Anexa nr. 2 Anunțul de Participare, începând cu data-limită pentru depunerea ofertei, în conformitate cu Anexa nr. 2 Anunțul de Participare, și rămâne obligatorie și poate fi acceptată în orice moment până la expirarea acestei perioade;
2. Oferta sa fiind stabilită câștigătoare, ofertantul "**Eximotor**" **S.A.**, nu a constituit garanția de bună execuție;
3. Oferta sa fiind stabilită câștigătoare, ofertantul "**Eximotor**" **S.A.** a refuzat să semneze contractul de achiziție publică de bunuri/servicii;
4. nu se execută vreo condiție, specificată în documentația de atribuire înainte de semnarea contractului de achiziție publică de bunuri/servicii.

Orice litigiu apărut pe parcursul realizării prezentei garanții va fi soluționat pe calea negocierilor. În cazul când părțile nu vor soluționa litigiile apărute prin negocieri, acestea vor fi soluționate în conformitate cu legislația Republicii Moldova.

Prezenta garanție intră în vigoare la data de **09 iunie 2026** și este valabilă până la data de **15 septembrie 2026** inclusiv.

**Sergiu Munteanu,**  
Director Relații Clienți Corporativi  
BC "MAIB" S.A.

Digitally signed by Munteanu Sergiu  
Date: 2026.06.05 17:01:00 EEST  
Reason: MoldSign Signature  
Location: Moldova

MOLDOVA EUROPEANĂ



Emiterea prezentei Garanții poate  
fi verificată pe pagina web a băncii [www.maib.md](http://www.maib.md),  
compartimentul Garanții bancare



# "EXIMOTOR" SA

Rețea de magazine auto

Anexa nr. 7

la Documentația standard nr. \_\_\_\_\_  
din "\_\_\_\_" \_\_\_\_\_ 20\_\_\_\_

## CERERE DE PARTICIPARE

Către I.M. Regia "Autosalubritate", mun.Chișinău, str. 27 Martie 1918, nr.14, MD-2069

**Stimați domni,**

Ca urmare a anunțului/invitației de participare/de preselecție apărut în Buletinul achizițiilor publice și/sau Jurnalul Oficial al Uniunii Europene, nr. ocds-b3wdp1-MD-1779109632468 din 09/06/2026 (ziua/luna/anul), privind aplicarea procedurii pentru atribuirea contractului Autospeciale, (denumirea contractului de achiziție publică), noi „Eximotor SA” (denumirea/numele ofertantului/candidatului), am luat cunoștință de condițiile și de cerințele expuse în documentația de atribuire și exprimăm prin prezenta interesul de a participa, în calitate de ofertant/candidat, neavând obiecții la documentația de atribuire.

Data completării 09.06.2026 Cu stimă,

Ofertant/candidat

.....  
(semnătura autorizată)





# "EXIMOTOR" SA

Rețea de magazine auto

Anexa nr. 8

la Documentația standard nr. \_\_\_\_\_  
din " \_\_\_\_\_ " \_\_\_\_\_ 20\_\_\_\_

## DECLARAȚIE privind valabilitatea ofertei

Către I.M. Regia "Autosalubritate", mun.Chișinău, str. 27 Martie 1918, nr.14, MD-2069

Stimați domni,

Ne angajăm să menținem oferta valabilă, privind Autospeciale, prin procedura de achiziție **Licitatie deschisă**, pentru o durată de 90 (nouă zeci) zile, (durata în litere și cifre), respectiv până la data de 15.09.2026 (ziua/luna/anul), și ea va rămâne obligatorie pentru noi și poate fi acceptată oricând înainte de expirarea perioadei de valabilitate.

Data completării 09.06.2026 Cu stimă,

Ofertant/candidat

.....  
(semnătura autorizată)

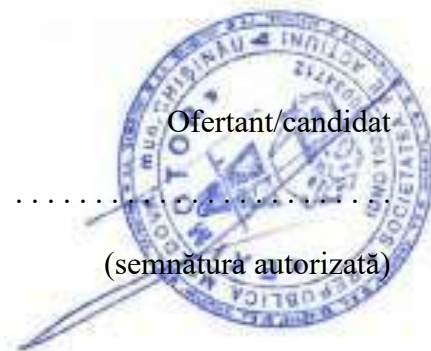

REPUBLICA



MOLDOVA

# CERTIFICAT DE ÎNREGISTRARE

**SOCIETATEA PE ACȚIUNI "EXIMOTOR"**  
ESTE ÎNREGISTRATĂ LA CAMERA ÎNREGISTRĂRII DE STAT

*Numărul de indentificare de stat - codul fiscal*  
**1002600034712**

*Data înregistrării* **12.06.1995**

*Data eliberării* **20.01.2005**

**Iovu Galina, registrator de stat**

*Funcția, numele, prenumele persoanei  
care a eliberat certificatul*

  
semnătură

MD 0011311





I.P. "AGENȚIA SERVICII PUBLICE"  
Departamentul înregistrare a unităților de drept (DÎUD)

Extras  
din Registrul de stat al persoanelor juridice  
nr. 214527 din 03.06.2026



Denumirea completă: **SOCIETATEA PE ACȚIUNI "EXIMOTOR"**

Denumirea prescurtată: **"EXIMOTOR" S.A.**

Forma juridică de organizare: **Societate pe acțiuni**

Numărul de identificare de stat și codul fiscal: **1002600034712**

Data înregistrării de stat: **12.06.1995**

Sediu: **MD-2024, strada Aerodromului 15, ap. (of.) 6, mun. Chișinău, Republica Moldova**

Genurile de activitate:

1. Comerț cu ridicata al deșeurilor și resturilor;
2. Comerț cu ridicata nespecializat;
3. Comerț cu amănuntul în magazine nespecializate, cu vânzare predominantă de produse nealimentare;
4. Repararea mașinilor;
5. Repararea echipamentelor electrice;
6. Repararea și întreținerea altor echipamente de transport;
7. Repararea altor echipamente;
8. Colectarea deșeurilor nepericuloase;
9. Colectarea deșeurilor periculoase;
10. Lucrări de construcții a clădirilor rezidențiale și nerezidențiale;
11. Comerț cu amănuntul al articolelor și aparatelor electrocasnice, în magazine specializate;
12. Comerț cu amănuntul al mobilei, al articolelor de iluminat și al articolelor de uz casnic n.c.a., în magazine specializate;
13. Comerț cu amănuntul al echipamentelor sportive, în magazine specializate;
14. Comerț cu amănuntul al jocurilor și jucăriilor, în magazine specializate;
15. Comerț cu amănuntul al altor bunuri noi, în magazine specializate;
16. Comerț cu amănuntul prin standuri, chioșcuri și piețe al altor produse;
17. Comerț cu amănuntul prin intermediul caselor de comenzi sau prin Internet;
18. Comerț cu amănuntul efectuat în afara magazinelor, standurilor, chioșcurilor și piețelor;
19. Transporturi rutiere de mărfuri;
20. Depozitări;
21. Activități de servicii anexe pentru transporturi terestre;
22. Alte activități poștale și de curier;
23. Alte intermediari financiare n.c.a.;
24. Închirierea și exploatarea bunurilor imobiliare proprii sau închiriate;
25. Activități de consultanță pentru afaceri și management;
26. Activități ale agențiilor de publicitate;
27. Servicii de reprezentare media;
28. Comerț cu autoturisme și autovehicule ușoare (sub 3,5 tone);
29. Comerț cu alte autovehicule;
30. Întreținerea și repararea autovehiculelor;
31. Comerț cu ridicata de piese și accesorii pentru autovehicule;
32. Comerț cu amănuntul de piese și accesorii pentru autovehicule;
33. Comerț cu motociclete, piese și accesorii aferente; întreținerea și repararea motocicletelor;
34. Comerț cu ridicata al aparatelor electrice de uz gospodăresc, al aparatelor de radio și televizoarelor;
35. Comerț cu ridicata al altor bunuri de uz gospodăresc;
36. Comerț cu ridicata al mașinilor agricole, echipamentelor și furniturilor;
37. Comerț cu ridicata al mașinilor-unelte;



**38. Comerț cu ridicata al mașinilor pentru industria minieră și construcții;**  
**39. Comerț cu ridicata al altor mașini și echipamente;**

Capitalul social: **600000 Lei**

Administrator(i): **SOCOLOVA NATALIA.**

Beneficiari efectivi: **SOCOLOVA NATALIA.**

Prezentul extras este eliberat în temeiul art. 34 al Legii nr.220/2007 privind înregistrarea de stat a persoanelor juridice și a întreprinzătorilor individuali și confirmă datele din Registrul de stat la data de 03.06.2026

Specialist coordonator

**Aliona Lazari**

tel. 022-207840



08.06.2026

## Manufacturer's Authorization

### Manufacturer's Authorization

We, Güvenç Makina İthalat İhracat San. Tic. Ltd. Şti., having its registered office at Mimar Sinan Mah. 121 Sok. No:6, Kapaklı, Tekirdağ, Türkiye, being the official manufacturer of municipal equipment, do hereby authorize EXIMOTOR SA to submit bids, participate in public procurement procedures, promote, sell and deliver products manufactured by Güvenç Makina for municipal and governmental projects in the Republic of Moldova, and to subsequently negotiate and sign the contract.

We further confirm that EXIMOTOR SA is our Authorized Dealer and Authorized Service Center in the Republic of Moldova, with the authorized service facility located at:

41/1 Lunca Bîcului Street, Chişinău, Republic of Moldova.

We hereby extend our full guarantee and warranty support and undertake to provide the above-mentioned equipment, spare parts, technical assistance and after-sales support through our authorized dealer and service center, EXIMOTOR SA, whenever required.

Signed on behalf of Güvenç Makina İthalat İhracat San. Tic. Ltd. Şti.

  
Güvenc Makina İth. İhr. San. Tic. Ltd. Şti.  
Mimar Sinan Mahallesi 121.Sokak No:6  
Kapaklı / TEKİRDAĞ - Tel:0 282 758 18 18  
Kapaklı V.D. No: 00 086 08  
Mersis No: Q 451 000 000 00016

**GÜVENÇ MAKİNA İTHALAT İHRACAT SAN. TİC.LTD.ŞTİ.**

Mimar Sinan Mah. 121. Sk. No: 6 Tel : +90 282 758 18 18  
Kapaklı / TEKİRDAĞ

info@guvencmakina.com www.guvencmakina.com.tr

# CLW Heavy Industry Co.LTD

Add:No.1 XiaotianBoulevard,HuangpiDistrict,Wuhan,China

---

## MANUFACTURER'S AUTHORIZATION

We, CLW Heavy Industry Co., LTD, located at No.1 Xiaotian Boulevard, Huangpi District, Wuhan, China, being the legal manufacturer of special vehicles, municipal equipment, and related machinery, hereby officially authorize EXIMOTOR SA, having its registered address at str. Albișoara 38A, Chișinău, Republic of Moldova, as our Official Dealer and Authorized Service Partner within the territory of the Republic of Moldova.

Under this authorization, EXIMOTOR SA is granted the following rights:

- To represent the interests of CLW Heavy Industry Co., LTD in the Republic of Moldova.
- To promote, market, participate in public and private tenders, offer, sell, and distribute CLW Heavy Industry Co., LTD products within the territory of the Republic of Moldova.
- To act as the Official Dealer of CLW Heavy Industry Co., LTD and conduct all commercial activities related to the sale of our products.
- To operate an Authorized Service Center located at str. Lunca Bîcului 41/1, Chișinău, Republic of Moldova, for warranty and post-warranty maintenance, repair, diagnostics, and technical support of machinery and equipment manufactured by CLW Heavy Industry Co., LTD.
- To provide after-sales services, spare parts supply, technical assistance, and customer support for all products manufactured by CLW Heavy Industry Co., LTD.
- To use the manufacturer's name, trademarks, technical documentation, catalogs, and promotional materials for commercial and marketing purposes related to our products.
- To communicate and cooperate with customers, public authorities, municipalities, utility companies, and private organizations as the official representative of CLW Heavy Industry Co., LTD in the Republic of Moldova.

This authorization confirms that EXIMOTOR SA is recognized by CLW Heavy Industry Co., LTD as its Official Dealer and Authorized Service Center in the Republic of Moldova.

**For and on behalf of  
CLW Heavy Industry Co., LTD**





# ProCredit Bank

B.C. "ProCredit Bank" S.A., bd. Ștefan cel Mare și Sfânt, 65, of. 901, Chișinău, MD-2001, Republica Moldova

Către: EXIMOTOR SA

№ 13 -252

## CERTIFICAT

Prin prezentul, B.C. ProCredit Bank S.A. confirmă precum că EXIMOTOR SA (c/f 1002600034712), are deschise următoarele conturi bancare:

Cod IBAN	Tipul contului	Denumirea valutei
MD08PR002251130060160201	Cont curent	MDL
MD72PR002224130060160302	Cont curent	USD
MD54PR002224020725001978	Cont curent	EUR
MD34PR002224130060160404	Cont curent	RUB
MD45PR002224020725001946	Cont curent	RON

Expert Servicii Bancare  
Sucursala nr. 2 Chisinau  
B.C. ProCredit Bank S.A.

SINJEREAC CRISTINA

numele, prenumele ESB

*Sinjeriac*

semnătura



Executor: Petrov Nadejda

Tel.080000010

*[Signature]*

B.C. "ProCredit Bank" S.A.  
Forma juridică de organizare Societate pe acțiuni  
Numărul înregistrării de stat 1007600059183  
Sediul bd. Ștefan cel Mare și Sfânt 65, of. 901, Chișinău, MD-2001  
Republica Moldova

Președinte al Comitetului de Conducere Olga Bulat  
Capitalul social 406 550 000 lei  
Telefon 0800 000 10  
office@procreditbank.md  
www.procreditbank.md

## Recipisa

Respondent

Codul fiscal: 1002600034712, denumire: EXIMOTOR S.A.

A prezentat raportul: RSF1\_21

Pentru perioada fiscala: A/2022

Data prezentarii: 30.05.2023

Marca temporală a raportului înregistrat în Sistemul de Raportare Electronică și expediat pentru procesare în Sistemul Informațional al BNS : 30.05.2023 17:11:03

## SITUAȚIILE FINANCIARE

pentru perioada 01.01.2022 - 31.12.2022

Entitatea: Eximotor SA  
Cod CUIFO: 37541535  
Cod IDNO: 1002600034712

Sediul:

MD:

Raionul(municipiul): 106, DDF.RISCANI

Cod CUATM: 0150, SEC.RISCANI

Strada:

Activitatea principală: G4532, Comert cu amanuntul de piese si accesorii pentru autovehicule

Forma de proprietate: 16, Proprietate colectiva

Forma organizatorico-juridică: 500, Societățile pe acțiuni

Date de contact:

Telefon: 022407545

WEB:

E-mail: contabil@coleso.md

Numele și coordonatele al contabilului-șef: DI (dna) Bezrucico Nadejda Tel. 068407878

Numărul mediu al salariaților în perioada de gestiune: 96 persoane.

Persoanele responsabile de semnarea situațiilor financiare\* Socolova Natalia

Unitatea de măsură: leu

### BILANȚUL

la 31.12.2022

Anexa 1

Nr. cpt.	Indicatori	Cod rd.	Sold la	
			Începutul perioadei de gestiune	Sfârșitul perioadei de gestiune
1	2	3	4	5
	<b>A C T I V</b>			
A.	<b>ACTIVE IMOBILIZATE</b>			
	<b>I. Imobilizări necorporale</b>			
	1. Imobilizări necorporale în curs de execuție	010		
	2. Imobilizări necorporale în exploatare, total	020	30210	34035
	din care:			
	2.1. concesiuni, licențe și mărci	021	29502	33327
	2.2. drepturi de autor și titluri de protecție	022		
	2.3. programe informatice	023		
	2.4. alte imobilizări necorporale	024	708	708
	3. Fond comercial	030		
	4. Avansuri acordate pentru imobilizări necorporale	040		
	<b>Total imobilizări necorporale</b> (rd.010 + rd.020 + rd.030 + rd.040)	050	30210	34035
	<b>II. Imobilizări corporale</b>			
	1. Imobilizări corporale în curs de execuție	060	2110731	2027107

2. Terenuri	070	8852653	8864153
3. Mijloace fixe, total	080	53215586	60510344
din care:			
3.1. clădiri	081	44705484	47493305
3.2. construcții speciale	082	125954	116313
3.3. mașini, utilaje și instalații tehnice	083	1019207	5186408
3.4. mijloace de transport	084	5409620	5486243
3.5. inventar și mobilier	085	401179	460837
3.6. alte mijloace fixe	086	1554142	1767238
4. Resurse minerale	090	6360	6360
5. Active biologice imobilizate	100		
6. Investiții imobiliare	110		
7. Avansuri acordate pentru imobilizări corporale	120		
<b>Total imobilizări corporale</b> (rd.060 + rd.070 + rd.080 + rd.090 + rd.100 + rd.110 + rd.120)	130	64185330	71407964
<b>III. Investiții financiare pe termen lung</b>			
1. Investiții financiare pe termen lung în părți neafiliate	140		
2. Investiții financiare pe termen lung în părți afiliate, total	150		
din care:			
2.1. acțiuni și cote de participație deținute în părțile afiliate	151		
2.2 împrumuturi acordate părților afiliate	152		
2.3 împrumuturi acordate aferente intereselor de participare	153		
2.4 alte investiții financiare	154		
<b>Total investiții financiare pe termen lung</b> (rd.140 + rd.150)	160		
<b>IV. Creanțe pe termen lung și alte active imobilizate</b>			
1. Creanțe comerciale pe termen lung	170		
2. Creanțe ale părților afiliate pe termen lung	180		
inclusiv: creanțe aferente intereselor de participare	181		
3. Alte creanțe pe termen lung	190		
4. Cheltuieli anticipate pe termen lung	200		
5. Alte active imobilizate	210		
<b>Total creanțe pe termen lung și alte active imobilizate</b> (rd.170 + rd.180 + rd.190 + rd.200 + rd.210)	220		
<b>TOTAL ACTIVE IMOBILIZATE</b> (rd.050 + rd.130 + rd.160 + rd.220)	230	64215540	71441999
<b>B. ACTIVE CIRCULANTE</b>			
<b>I. Stocuri</b>			
1. Materiale și obiecte de mică valoare și scurtă durată	240	194781	195041
2. Active biologice circulante	250		
3. Producția în curs de execuție	260		
4. Produse și mărfuri	270	106028600	156115696
5. Avansuri acordate pentru stocuri	280	27961504	33732234
<b>Total stocuri</b> (rd.240 + rd.250 + rd.260 + rd.270 + rd.280)	290	134184885	190042971

<b>II. Creanțe curente și alte active circulante</b>			
1. Creanțe comerciale curente	300	12710505	14456821
2. Creanțe ale părților afiliate curente	310		
inclusiv: creanțe aferente intereselor de participare	311		
3. Creanțe ale bugetului	320	763736	809093
4. Creanțele ale personalului	330	1804	
5. Alte creanțe curente	340	352	352
6. Cheltuieli anticipate curente	350	54981	75282
7. Alte active circulante	360		
<b>Total creanțe curente și alte active circulante</b> (rd.300 + rd.310 + rd.320 + rd.330 + rd.340 + rd.350 + rd.360)	370	13531378	15341548
<b>III. Investiții financiare curente</b>			
1. Investiții financiare curente în părți neafiliate	380	812	824
2. Investiții financiare curente în părți afiliate, total	390		
din care:			
2.1. acțiuni și cote de participație deținute în părțile afiliate	391		
2.2. împrumuturi acordate părților afiliate	392		
2.3. împrumuturi acordate aferente intereselor de participare	393		
2.4. alte investiții financiare în părți afiliate	394		
<b>Total investiții financiare curente</b> (rd.380 + rd.390)	400	812	824
<b>IV. Numerar și documente bănești</b>	410	2744159	4286213
<b>TOTAL ACTIVE CIRCULANTE</b> (rd.290 + rd.370 + rd.400 + rd.410)	420	150461234	209671556
<b>TOTAL ACTIVE</b> (rd.230 + rd.420)	430	214676774	281113555
<b>P A S I V</b>			
C.	<b>CAPITAL PROPRIU</b>		
	<b>I. Capital social și neînregistrat</b>		
1. Capital social	440	20000	20000
2. Capital nevărsat	450	( )	( )
3. Capital neînregistrat	460		
4. Capital retras	470	( )	( )
5. Patrimoniul primit de la stat cu drept de proprietate	480		
<b>Total capital social și neînregistrat</b> (rd.440 + rd.450 + rd.460 + rd.470 + rd.480)	490	20000	20000
<b>II. Prime de capital</b>	500		
<b>III. Rezerve</b>			
1. Capital de rezervă	510		
2. Rezerve statutare	520		
3. Alte rezerve	530		
<b>Total rezerve</b> (rd.510 + rd.520 + rd.530)	540		
<b>IV. Profit (pierdere)</b>			
1. Corecții ale rezultatelor anilor precedenți	550	X	-89227
2. Profit nerepartizat (pierdere neacoperită) al anilor	560	116784883	115721052

	precedenți			
	3. Profit net (pierdere netă) al perioadei de gestiune	570	X	43370093
	4. Profit utilizat al perioadei de gestiune	580	X	( )
	<b>Total profit (pierdere)</b> (rd.550 + rd.560 + rd.570 + rd.580)	590	116784883	159001918
	<b>V. Rezerve din reevaluare</b>	600		
	<b>VI. Alte elemente de capital propriu</b>	610		
	<b>TOTAL CAPITAL PROPRIU</b> (rd.490 + rd.500 + rd.540 + rd.590 + rd.600 + rd.610)	620	116804883	159021918
	<b>DATORII PE TERMEN LUNG</b>			
	1. Credite bancare pe termen lung	630	7937000	39621949
	2. Împrumuturi pe termen lung	640	30756846	30756846
	din care:			
	2.1. Împrumuturi din emisiunea de obligațiuni	641		
	inclusiv: împrumuturi din emisiunea de obligațiuni convertibile	642		
	2.2. alte împrumuturi pe termen lung	643	30756846	30756846
D.	3. Datorii comerciale pe termen lung	650		
	4. Datorii față de părțile afiliate pe termen lung	660		
	inclusiv: datorii aferente intereselor de participare	661		
	5. Avansuri primite pe termen lung	670		
	6. Venituri anticipate pe termen lung	680		
	7. Alte datorii pe termen lung	690		
	<b>TOTAL DATORII PE TERMEN LUNG</b> (rd.630 + rd.640 + rd.650 + rd.660 + rd.670 + rd.680 + rd.690)	700	38693846	70378795
	<b>DATORII CURENTE</b>			
	1. Credite bancare pe termen scurt	710		
	2. Împrumuturi pe termen scurt, total	720	4700005	2834938
	din care:			
	2.1. Împrumuturi din emisiunea de obligațiuni	721		
	inclusiv: împrumuturi din emisiunea de obligațiuni convertibile	722		
	2.2. alte împrumuturi pe termen scurt	723	4700005	2834938
	3. Datorii comerciale curente	730	41947829	39896727
	4. Datorii față de părțile afiliate curente	740		
	inclusiv: datorii aferente intereselor de participare	741		
	5. Avansuri primite curente	750	6452971	5481900
	6. Datorii față de personal	760	160407	349934
	7. Datorii privind asigurările sociale și medicale	770	216391	397686
	8. Datorii față de buget	780	5700442	2751657
	9. Datorii față de proprietari	790		
	10. Venituri anticipate curente	800		
	11. Alte datorii curente	810		
	<b>TOTAL DATORII CURENTE</b> (rd.710 + rd.720 + rd.730 + rd.740 + rd.750 + rd.760 + rd.770 + rd.780 + rd.790 + rd.800 + rd.810)	820	59178045	51712842
F.	<b>PROVIZIOANE</b>			
	1. Provizioane pentru beneficiile angajaților	830		

2. Provizioane pentru garanții acordate cumpărătorilor/clienților	840		
3. Provizioane pentru impozite	850		
4. Alte provizioane	860		
<b>TOTAL PROVIZIOANE</b> (rd.830 + rd.840 + rd.850 + rd.860)	870		
<b>TOTAL PASIVE</b> (rd.620 + rd.700 + rd.820 + rd.870)	880	214676774	281113555

## SITUAȚIA DE PROFIT ȘI PIERDERE

de la 01.01.2022 până la 31.12.2022

Anexa 2

Indicatori	Cod rd.	Perioada de gestiune	
		precedenta	curenta
1	2	3	4
Venituri din vânzări, total	010	407982235	357110490
din care:			
venituri din vânzarea produselor și mărfurilor	011	405991334	355118520
venituri din prestarea serviciilor și executarea lucrărilor	012	1990901	1991970
venituri din contracte de construcție	013		
venituri din contracte de leasing	014		
venituri din contracte de microfinanțare	015		
alte venituri din vânzări	016		
Costul vânzărilor, total	020	340072826	277441398
din care:			
valoarea contabilă a produselor și mărfurilor vândute	021	340072826	277441398
costul serviciilor prestate și lucrărilor executate terților	022		
costuri aferente contractelor de construcție	023		
costuri aferente contractelor de leasing	024		
costuri aferente contractelor de microfinanțare	025		
alte costuri aferente vânzărilor	026		
<b>Profit brut (pierdere brută) (rd.010 - rd.020)</b>	030	67909409	79669092
Alte venituri din activitatea operațională	040	358547	619792
Cheltuieli de distribuie	050	17126973	23410147
Cheltuieli administrative	060	4228396	5209334
Alte cheltuieli din activitatea operațională	070	2162001	6628694
<b>Rezultatul din activitatea operațională: profit (pierdere) (rd.030 + rd.040 - rd.050 - rd.060 - rd.070)</b>	080	44750586	45040709
Venituri financiare, total	090	9061649	13125192
din care:			
venituri din interese de participare	091		
inclusiv: veniturile obținute de la părțile afiliate	092		
venituri din dobânzi	093		
inclusiv: veniturile obținute de la părțile afiliate	094		
venituri din alte investiții financiare pe termen lung	095		
inclusiv: veniturile obținute de la părțile afiliate	096		
venituri aferente ajustărilor de valoare privind investițiile financiare pe termen lung și curente	097		

venituri din ieșirea investițiilor financiare	098		
venituri aferente diferențelor de curs valutar și de sumă	099	9061649	13125192
Cheltuieli financiare, total	100	6459055	8325737
din care:			
cheltuieli privind dobânzile	101		
inclusiv: cheltuielile aferente părților afiliate	102		
cheltuieli aferente ajustărilor de valoare privind investițiile financiare pe termen lung și curente	103		
cheltuieli aferente ieșirii investițiilor financiare	104		
cheltuieli aferente diferențelor de curs valutar și de sumă	105	6459055	8325737
<b>Rezultatul: profit (pierdere) financiar(ă)</b> (rd.090 - rd.100)	110	2602594	4799455
Venituri cu active imobilizate și excepționale	120	537363	1292778
Cheltuieli cu active imobilizate și excepționale	130	2570515	1652458
<b>Rezultatul din operațiuni cu active imobilizate și excepționale: profit (pierdere)</b> (rd.120 - rd.130)	140	-2033152	-359680
<b>Rezultatul din alte activități: profit (pierdere)</b> (rd.110 + rd.140)	150	569442	4439775
<b>Profit (pierdere) pînă la impozitare</b> (rd.080 + rd.150)	160	45320028	49480484
Cheltuieli privind impozitul pe venit	170	5681244	6110391
<b>Profit net (pierdere netă) al perioadei de gestiune</b> (rd.160 - rd.170)	180	39638784	43370093

## SITUAȚIA MODIFICĂRILOR CAPITALULUI PROPRIU

de la 01.01.2022 pînă la 31.12.2022

Anexa 3

Nr. d/o	Indicatori	Cod rd	Sold la începutul perioadei de gestiune	Majorări	Diminuări	Sold la sfîrșitul perioadei de gestiune
1	2	3	4	5	6	7
	<b>Capital social și neînregistrat</b>					
	1. Capital social	010	20000			20000
	2. Capital nevărsat	020	( )	( )	( )	( )
	3. Capital neînregistrat	030				
I.	4. Capital retras	040	( )	( )	( )	( )
	5. Patrimoniul primit de la stat cu drept de proprietate	050				
	<b>Total capital social și neînregistrat</b> (rd.010 + rd.020 + rd.030 + rd.040 + rd.050)	060	20000			20000
II.	<b>Prime de capital</b>	070				
	<b>Rezerve</b>					
	1. Capital de rezervă	080				
III.	2. Rezerve statutare	090				
	3. Alte rezerve	100				
	<b>Total rezerve</b> (rd.080 + rd.090 + rd.100)	110				
IV.	<b>Profit (pierdere)</b>					
	1. Corecții ale rezultatelor anilor precedenți	120	X	29517	118744	-89227
	2. Profit nerepartizat (pierdere	130	116784883		1063831	115721052

	neacoperită) al anilor precedenți					
	3. Profit net (pierdere netă) al perioadei de gestiune	140	X	43370093		43370093
	4. Profit utilizat al perioadei de gestiune	150	X	( )	( )	( )
	<b>Total profit (pierdere)</b> (rd.120 + rd.130 + rd.140 + rd.150)	160	116784883	43399610	1182575	159001918
V.	<b>Rezerve din reevaluare</b>	170				
VI.	<b>Alte elemente de capital propriu</b>	180				
	<b>Total capital propriu</b> (rd.060 + rd.070 + rd.110 + rd.160 + rd.170 + rd.180)	190	116804883	43399610	1182575	159021918

## SITUAȚIA FLUXURILOR DE NUMERAR

de la 01.01.2022 pînă la 31.12.2022

Anexa 4

Indicatori	Cod rd	Perioada de gestiune	
		precedentă	curentă
1	2	3	4
<b>Fluxuri de numerar din activitatea operațională</b>			
Încasări din vânzări	010	490706194	417087757
Plăți pentru stocuri și servicii procurate	020	459313570	412017761
Plăți către angajați și organe de asigurare socială și medicală	030	6855410	9131623
Dobînzi plătite	040	1874036	
Plata impozitului pe venit	050	665485	1235335
Alte încasări	060	357596794	303348836
Alte plăți	070	380137766	323298585
<b>Fluxul net de numerar din activitatea operațională</b> (rd.010 - rd.020 - rd.030 - rd.040 - rd.050 + rd.060 - rd.070)	080	-543279	-25246711
<b>Fluxuri de numerar din activitatea de investiții</b>			
Încasări din vânzarea activelor imobilizate	090		
Plăți aferente intrărilor de active imobilizate	100		
Dobînzi încasate	110		
Dividende încasate	120		
inclusiv: dividende încasate din străinătate	121		
Alte încasări (plăți)	130	2407	
<b>Fluxul net de numerar din activitatea de investiții</b> (rd.090 - rd.100 + rd.110 + rd.120 ± rd.130)	140	2407	
<b>Fluxuri de numerar din activitatea financiară</b>			
Încasări sub formă de credite și împrumuturi	150	193411069	199949235
Plăți aferente rambursării creditelor și împrumuturilor	160	194993350	170679513
Dividende plătite	170		2845846
inclusiv: dividende plătite nerezidenților	171		
Încasări din operațiuni de capital	180		
Alte încasări (plăți)	190		
<b>Fluxul net de numerar din activitatea financiară</b> (rd.150 - rd.160 - rd.170 + rd.180 ± rd.190)	200	-1582281	26423876
<b>Fluxul net de numerar total</b> (± rd.080 ± rd.140 ± rd.200)	210	-2123153	1177165
Diferențe de curs valutar favorabile (nefavorabile)	220	1684882	364889

<b>Sold de numerar la începutul perioadei de gestiune</b>	230	3182430	2744159
<b>Sold de numerar la sfârșitul perioadei de gestiune</b> (± rd.210 ± rd.220 + rd.230)	240	2744159	4286213

**Documente atașate - Notă explicativă (fișierul pdf)**

07.06.23



Anexe la SNC  
"Prezentarea situațiilor financiare"  
Aprobat de Ministerul Finanțelor  
al Republicii Moldova

## SITUAȚIILE FINANCIARE

pentru perioada 01.01.2023 - 31.12.2023

Entitatea: Eximotor SA  
Cod CUIÎO: 37541535  
Cod IDNO: 1002600034712

Sediul:

MD:

Raionul(municipiul): 106, DDF RASCANI

Cod CUATM: 0150, SEC.RISCANI

Strada:

Activitatea principală: G4532, Comerț cu amanunțul de piese și accesorii pentru autovehicule

Forma de proprietate: 16, Proprietate colectivă

Forma organizatorico-juridică: 500, Societățile pe acțiuni

Date de contact:

Telefon: 068407878

WEB:

E-mail: contabil@coleso.md

Numele și coordonatele al contabilului-șef: DI (dna) Tel.

Numărul mediu al salariaților în perioada de gestiune: 95 persoane.

Persoanele responsabile de semnarea situațiilor financiare\* Socolova Natalia

Unitatea de măsură: leu

## BILANȚUL

Anexa 1

la 31.12.2023

Nr. cpt.	Indicatori	Cod rd.	Sold la	
			Începutul perioadei de gestiune	Sfârșitul perioadei de gestiune
1	2	3	4	5
	<b>ACTIV</b>			
A.	<b>ACTIVE IMOBILIZATE</b>			
	<b>I. Imobilizări necorporale</b>			
	1. Imobilizări necorporale în curs de execuție	010		
	2. Imobilizări necorporale în exploatare, total	020	34035	31170
	din care:			
	2.1. concesiuni, licențe și mărci	021	33327	30462
	2.2. drepturi de autor și titluri de protecție	022		
	2.3. programe informatice	023		
	2.4. alte imobilizări necorporale	024	708	708

3. Fond comercial	030		
4. Avansuri acordate pentru imobilizări necorporale	040		
<b>Total imobilizări necorporale</b> (rd.010 + rd.020 + rd.030 + rd.040)	050	34035	31170
<b>II. Imobilizări corporale</b>			
1. Imobilizări corporale în curs de execuție	060	2027107	396460
2. Terenuri	070	8864153	9327458
3. Mijloace fixe, total	080	60510344	68086539
din care:			
3.1. clădiri	081	47493305	52915283
3.2. construcții speciale	082	116313	106672
3.3. mașini, utilaje și instalații tehnice	083	5186408	3172084
3.4. mijloace de transport	084	5486243	9722716
3.5. inventar și mobilier	085	460837	534164
3.6. alte mijloace fixe	086	1767238	1635620
4. Resurse minerale	090	6360	6360
5. Active biologice imobilizate	100		
6. Investiții imobiliare	110		
7. Avansuri acordate pentru imobilizări corporale	120		
<b>Total imobilizări corporale</b> (rd.060 + rd.070 + rd.080 + rd.090 + rd.100 + rd.110 + rd.120)	130	71407964	77816817
<b>III. Investiții financiare pe termen lung</b>			
1. Investiții financiare pe termen lung în părți neafiliate	140		
2. Investiții financiare pe termen lung în părți afiliate, total	150		
din care:			
2.1. acțiuni și cote de participație deținute în părțile afiliate	151		
2.2. împrumuturi acordate părților afiliate	152		
2.3. împrumuturi acordate aferente intereselor de participare	153		
2.4. alte investiții financiare	154		
<b>Total investiții financiare pe termen lung</b> (rd.140 + rd.150)	160		
<b>IV. Creanțe pe termen lung și alte active imobilizate</b>			
1. Creanțe comerciale pe termen lung	170		
2. Creanțe ale părților afiliate pe termen lung	180		
inclusiv: creanțe aferente intereselor de participare	181		
3. Alte creanțe pe termen lung	190		
4. Cheltuieli anticipate pe termen lung	200		

	5. Alte active imobilizate	210		
	<b>Total creanțe pe termen lung și alte active imobilizate</b> (rd.170 + rd.180 + rd.190 + rd.200 + rd.210)	220		
	<b>TOTAL ACTIVE IMOBILIZATE</b> (rd.050 + rd.130 + rd.160 + rd.220)	230	71441999	77847987
B.	<b>ACTIVE CIRCULANTE</b>			
	<b>I. Stocuri</b>			
	1. Materiale și obiecte de mică valoare și scurtă durată	240	195041	480220
	2. Active biologice circulante	250		
	3. Producția în curs de execuție	260		
	4. Produse și mărfuri	270	156115696	151546458
	5. Avansuri acordate pentru stocuri	280	33732234	27883724
	<b>Total stocuri</b> (rd.240 + rd.250 + rd.260 + rd.270 + rd.280)	290	190042971	179910402
	<b>II. Creanțe curente și alte active circulante</b>			
	1. Creanțe comerciale curente	300	14456821	19177613
	2. Creanțe ale părților afiliate curente	310		
	inclusiv: creanțe aferente intereselor de participare	311		
	3. Creanțe ale bugetului	320	809093	3504217
	4. Creanțele ale personalului	330		121848
	5. Alte creanțe curente	340	352	522
	6. Cheltuieli anticipate curente	350	75282	83928
	7. Alte active circulante	360		
	<b>Total creanțe curente și alte active circulante</b> (rd.300 + rd.310 + rd.320 + rd.330 + rd.340 + rd.350 + rd.360)	370	15341548	22888128
	<b>III. Investiții financiare curente</b>			
	1. Investiții financiare curente în părți neafiliate	380	824	778
	2. Investiții financiare curente în părți afiliate, total	390		
	din care:			
	2.1. acțiuni și cote de participație deținute în părțile afiliate	391		
	2.2. împrumuturi acordate părților afiliate	392		
	2.3. împrumuturi acordate aferente intereselor de participare	393		
	2.4. alte investiții financiare în părți afiliate	394		
	<b>Total investiții financiare curente</b> (rd.380 + rd.390)	400	824	778
	<b>IV. Numerar și documente bănești</b>	410	4286213	4884362
	<b>TOTAL ACTIVE CIRCULANTE</b> (rd.290 + rd.370 + rd.400 + rd.410)	420	209671556	207683670
	<b>TOTAL ACTIVE</b>	430	281113555	285531657

	(rd.230 + rd.420)			
	<b>P A S I V</b>			
	<b>CAPITAL PROPRIU</b>			
	<b>I. Capital social și neînregistrat</b>			
	1. Capital social	440	20000	20000
	2. Capital nevărsat	450	( )	( )
	3. Capital neînregistrat	460		
	4. Capital retras	470	( )	( )
	5. Patrimoniul primit de la stat cu drept de proprietate	480		
	<b>Total capital social și neînregistrat</b> (rd.440 + rd.450 + rd.460 + rd.470 + rd.480)	490	20000	20000
	<b>II. Prime de capital</b>	500		
	<b>III. Rezerve</b>			
	1. Capital de rezervă	510		
	2. Rezerve statutare	520		
	3. Alte rezerve	530		
	<b>Total rezerve</b> (rd.510 + rd.520 + rd.530)	540		
	<b>IV. Profit (pierdere)</b>			
	1. Corecții ale rezultatelor anilor precedenți	550	X	25745
	2. Profit nerepartizat (pierdere neacoperită) al anilor precedenți	560	159001918	159001918
	3. Profit net (pierdere netă) al perioadei de gestiune	570	X	24448806
	4. Profit utilizat al perioadei de gestiune	580	X	( )
	<b>Total profit (pierdere)</b> (rd.550 + rd.560 + rd.570 + rd.580)	590	159001918	183476469
	<b>V. Rezerve din reevaluare</b>	600		
	<b>VI. Alte elemente de capital propriu</b>	610		
	<b>TOTAL CAPITAL PROPRIU</b> (rd.490 + rd.500 + rd.540 + rd.590 + rd.600 + rd.610)	620	159021918	183496469
D.	<b>DATORII PE TERMEN LUNG</b>			
	1. Credite bancare pe termen lung	630	39621949	24880147
	2. Împrumuturi pe termen lung	640	30756846	30756846
	din care:	641		
	2.1. Împrumuturi din emisiunea de obligațiuni			
	Inclusiv: împrumuturi din emisiunea de obligațiuni convertibile	642		
	2.2. alte împrumuturi pe termen lung	643	30756846	30756846
	3. Datorii comerciale pe termen lung	650		

	4. Datorii față de părțile afiliate pe termen lung	660		
	inclusiv: datorii aferente intereselor de participare	661		
	5. Avansuri primite pe termen lung	670		
	6. Venituri anticipate pe termen lung	680		
	7. Alte datorii pe termen lung	690		
	<b>TOTAL DATORII PE TERMEN LUNG</b> (rd.630 + rd.640 + rd.650 + rd.660 + rd.670 + rd.680 + rd.690)	700	70378795	55636993
	<b>DATORII CURENTE</b>			
	1. Credite bancare pe termen scurt	710		
	2. Împrumuturi pe termen scurt, total	720	2834938	2208196
	din care:			
	2.1. Împrumuturi din emisiunea de obligațiuni	721		
	inclusiv: împrumuturi din emisiunea de obligațiuni convertibile	722		
	2.2. alte împrumuturi pe termen scurt	723	2834938	2208196
	3. Datorii comerciale curente	730	39896727	40127992
	4. Datorii față de părțile afiliate curente	740		
E.	inclusiv: datorii aferente intereselor de participare	741		
	5. Avansuri primite curente	750	5481900	3173453
	6. Datorii față de personal	760	349934	314910
	7. Datorii privind asigurările sociale și medicale	770	397686	373258
	8. Datorii față de buget	780	2751657	200386
	9. Datorii față de proprietari	790		
	10. Venituri anticipate curente	800		
	11. Alte datorii curente	810		
	<b>TOTAL DATORII CURENTE</b> (rd.710 + rd.720 + rd.730 + rd.740 + rd.750 + rd.760 + rd.770 + rd.780 + rd.790 + rd.800 + rd.810)	820	51712842	46398195
	<b>PROVIZIOANE</b>			
	1. Provizioane pentru beneficiile angajaților	830		
	2. Provizioane pentru garanții acordate cumpărătorilor/clientșilor	840		
	3. Provizioane pentru impozite	850		
	4. Alte provizioane	860		
	<b>TOTAL PROVIZIOANE</b> (rd.830 + rd.840 + rd.850 + rd.860)	870		
	<b>TOTAL PASIVE</b> (rd.620 + rd.700 + rd.820 + rd.870)	880	281113555	285531657

### SITUAȚIA DE PROFIT ȘI PIERDERE

de la 01.01.2023 până la 31.12.2023

Anexa 2

Indicatori	Cod rd.	Perioada de gestiune
------------	---------	----------------------

		precedenta	curenta
1	2	3	4
Venituri din vânzări, total	010	357110490	375801675
din care:			
venituri din vânzarea produselor și mărfurilor	011	355118520	373756861
venituri din prestarea serviciilor și executarea lucrărilor	012	1991970	2044814
venituri din contracte de construcție	013		
venituri din contracte de leasing	014		
venituri din contracte de microfinanțare	015		
alte venituri din vânzări	016		
Costul vânzărilor, total	020	277441398	309686754
din care:			
valoarea contabilă a produselor și mărfurilor vândute	021	277441398	309686754
costul serviciilor prestate și lucrărilor executate terților	022		
costuri aferente contractelor de construcție	023		
costuri aferente contractelor de leasing	024		
costuri aferente contractelor de microfinanțare	025		
alte costuri aferente vânzărilor	026		
<b>Profit brut (pierdere brută) (rd.010 - rd.020)</b>	030	79669092	66114921
Alte venituri din activitatea operațională	040	619792	788208
Cheltuieli de distribuire	050	23410147	27047466
Cheltuieli administrative	060	5209334	6010815
Alte cheltuieli din activitatea operațională	070	6628694	8346766
<b>Rezultatul din activitatea operațională: profit (pierdere) (rd.030 + rd.040 - rd.050 - rd.060 - rd.070)</b>	080	45040709	25498082
Venituri financiare, total	090	13125192	8808876
din care:			
venituri din interese de participare	091		
inclusiv: veniturile obținute de la părțile afiliate	092		
venituri din dobânzi	093		
inclusiv: veniturile obținute de la părțile afiliate	094		
venituri din alte investiții financiare pe termen lung	095		
inclusiv: veniturile obținute de la părțile afiliate	096		
venituri aferente ajustărilor de valoare privind investițiile financiare pe termen lung și curente	097		
venituri din ieșirea investițiilor financiare	098		
venituri aferente diferențelor de curs valutar și de sumă	099	13125192	8808876

Cheltuieli financiare, total	100	8325737	7018801
din care:	101		
cheltuieli privind dobânzile			
inclusiv: cheltuielile aferente părților afiliate	102		
cheltuieli aferente ajustărilor de valoare privind Investițiile financiare pe termen lung și curente	103		
cheltuieli aferente ieșirii investițiilor financiare	104		
cheltuieli aferente diferențelor de curs valutar și de sumă	105	8325737	7018801
<b>Rezultatul: profit (pierdere) financiar(ă)</b> (rd.090 - rd.100)	110	4799455	1790075
Venituri cu active imobilizate și excepționale	120	1292778	4638550
Cheltuieli cu active imobilizate și excepționale	130	1652458	4234496
<b>Rezultatul din operațiuni cu active imobilizate și excepționale: profit (pierdere)</b> (rd.120 - rd.130)	140	-359680	404054
<b>Rezultatul din alte activități: profit (pierdere)</b> (rd.110 + rd.140)	150	4439775	2194129
<b>Profit (pierdere) pînă la impozitare</b> (rd.080 + rd.150)	160	49480484	27692211
Cheltuieli privind impozitul pe venit	170	6110391	3243405
<b>Profit net (pierdere netă) al perioadei de gestiune</b> (rd.160 - rd.170)	180	43370093	24448806

### SITUAȚIA MODIFICĂRILOR CAPITALULUI PROPRIU

de la 01.01.2023 pînă la 31.12.2023

Anexa 3

Nr. d/o	Indicatori	Cod rd	Sold la începutul perioadei de gestiune	Majorări	Diminuări	Sold la sfîrșitul perioadei de gestiune
1	2	3	4	5	6	7
	<b>Capital social și neînregistrat</b>					
	1. Capital social	010	20000			20000
	2. Capital nevărsat	020	( )	( )	( )	( )
	3. Capital neînregistrat	030				
I.	4. Capital retras	040	( )	( )	( )	( )
	5. Patrimoniul primit de la stat cu drept de proprietate	050				
	<b>Total capital social și neînregistrat</b> (rd.010 + rd.020 + rd.030 + rd.040 + rd.050)	060	20000			20000
II.	<b>Prime de capital</b>	070				
III.	<b>Rezerve</b>					
	1. Capital de rezervă	080				
	2. Rezerve statutare	090				

	3. Alte rezerve	100					
	<b>Total rezerve</b> (rd.080 + rd.090 + rd.100)	110					
IV.	<b>Profit (pierdere)</b>						
	1. Corecții ale rezultatelor anilor precedenți	120	X	31417	5672	25745	
	2. Profit nerepartizat (pierdere neacoperită) al anilor precedenți	130		159001918		159001918	
	3. Profit net (pierdere netă) al perioadei de gestiune	140	X	24448806		24448806	
	4. Profit utilizat al perioadei de gestiune	150	X	( )	( )	( )	
	<b>Total profit (pierdere)</b> (rd.120 + rd.130 + rd.140 + rd.150)	160		159001918	24480223	5672	183476469
V.	<b>Rezerve din reevaluare</b>	170					
VI.	<b>Alte elemente de capital propriu</b>	180					
	<b>Total capital propriu</b> (rd.060 + rd.070 + rd.110 + rd.160 + rd.170 + rd.180)	190		159021918	24480223	5672	183496469

### SITUAȚIA FLUXURILOR DE NUMERAR

de la 01.01.2023 până la 31.12.2023

Anexa 4

Indicatori	Cod rd	Perioada de gestiune	
		precedentă	curentă
1	2	3	4
<b>Fluxuri de numerar din activitatea operațională</b>			
Încasări din vânzări	010	417087757	438747314
Plăți pentru stocuri și servicii procurate	020	412017761	374332517
Plăți către angajați și organe de asigurare socială și medicală	030	9131623	11376727
Dobânzi plătite	040		5662652
Plata impozitului pe venit	050	1235335	2709589
Alte încasări	060	303348836	254523986
Alte plăți	070	323298585	284008882
<b>Fluxul net de numerar din activitatea operațională</b> (rd.010 - rd.020 - rd.030 - rd.040 - rd.050 + rd.060 - rd.070)	080	-25246711	15180933
<b>Fluxuri de numerar din activitatea de investiții</b>			
Încasări din vânzarea activelor imobilizate	090		
Plăți aferente intrărilor de active imobilizate	100		
Dobânzi încasate	110		
Dividende încasate	120		
inclusiv: dividende încasate din străinătate	121		

Alte încasări (plăți)	130		450
<b>Fluxul net de numerar din activitatea de investiții</b> (rd.090 - rd.100 + rd.110 + rd.120 ± rd.130)	140		450
<b>Fluxuri de numerar din activitatea financiară</b>			
Încasări sub formă de credite și împrumuturi	150	199949235	202676841
Plăți aferente rambursării creditelor și împrumuturilor	160	170679513	217456515
Dividende plătite	170	2845846	
Inclusiv: dividende plătite nerezidenților	171		
Încasări din operațiuni de capital	180		
Alte încasări (plăți)	190		
<b>Fluxul net de numerar din activitatea financiară</b> (rd.150 - rd.160 - rd.170 + rd.180 ± rd.190)	200	26423876	-14779674
<b>Fluxul net de numerar total</b> (± rd.080 ± rd.140 ± rd.200)	210	1177165	401709
Diferențe de curs valutar favorabile (nefavorabile)	220	364889	196440
<b>Sold de numerar la începutul perioadei de gestiune</b>	230	2744159	4286213
<b>Sold de numerar la sfârșitul perioadei de gestiune</b> (± rd.210 ± rd.220 + rd.230)	240	4286213	4884362

## Documente atașate - Notă explicativă (fișierul pdf)

 nota explicativa 2023.pdf

 Raportul conducerii 2023.pdf

 Raportul conducerii 2023.pdf



## SITUAȚIILE FINANCIARE

pentru perioada 01.01.2024 - 31.12.2024

**Entitatea:** Eximotor SA  
**Cod CUIÎO:** 37541535  
**Cod IDNO:** 1002600034712

Sediul:

**MD:**

**Raionul(municipiul):** 106, DDF RASCANI

**Cod CUATM:** 0150, SEC.RISCANI

**Strada:**

**Activitatea principală:** G4532, Comert cu amanuntul de piese si accesorii pentru autovehicule

**Forma de proprietate:** 16, Proprietate colectivă

**Forma organizatorico-juridică:** 500, Societățile pe acțiuni

Date de contact:

**Telefon:** 068407878

**WEB:**

**E-mail:** contabil@coleso.md

**Numele și coordonatele al contabilului-șef:** DI (dna) Bezrucico Nadejda Tel. 068407878

**Numărul mediu al salariaților în perioada de gestiune:** 92 persoane.

**Persoanele responsabile de semnarea situațiilor financiare\*** Socolova Natalia

**Unitatea de măsură: leu**

### BILANȚUL

la 31.12.2024

Anexa 1

Nr. cpt.	Indicatori	Cod rd.	Sold la	
			Începutul perioadei de gestiune	Sfârșitul perioadei de gestiune
1	2	3	4	5
	<b>ACTIV</b>			
A.	<b>ACTIVE IMOBILIZATE</b>			
	<b>I. Imobilizări necorporale</b>			
	1. Imobilizări necorporale în curs de execuție	010		
	2. Imobilizări necorporale în exploatare, total	020	31170	28306
	din care:			
	2.1. concesiuni, licențe și mărci	021	30462	27598
	2.2. drepturi de autor și titluri de protecție	022		
	2.3. programe informatice	023		
	2.4. alte imobilizări necorporale	024	708	708

3. Fond comercial	030		
4. Avansuri acordate pentru imobilizări necorporale	040		
<b>Total imobilizări necorporale</b> (rd.010 + rd.020 + rd.030 + rd.040)	050	31170	28306
<b>II. Imobilizări corporale</b>			
1. Imobilizări corporale în curs de execuție	060	396460	277794
2. Terenuri	070	9327458	12476605
3. Mijloace fixe, total	080	68086539	69112873
din care:			
3.1. clădiri	081	52915283	53556933
3.2. construcții speciale	082	106672	97031
3.3. mașini, utilaje și instalații tehnice	083	3172084	3592547
3.4. mijloace de transport	084	9722716	6839181
3.5. inventar și mobilier	085	534164	397728
3.6. alte mijloace fixe	086	1635620	4629453
4. Resurse minerale	090	6360	6360
5. Active biologice imobilizate	100		
6. Investiții imobiliare	110		
7. Avansuri acordate pentru imobilizări corporale	120		
<b>Total imobilizări corporale</b> (rd.060 + rd.070 + rd.080 + rd.090 + rd.100 + rd.110 + rd.120)	130	77816817	81873632
<b>III. Investiții financiare pe termen lung</b>			
1. Investiții financiare pe termen lung în părți neafiliate	140		
2. Investiții financiare pe termen lung în părți afiliate, total	150		
din care:			
2.1. acțiuni și cote de participație deținute în părțile afiliate	151		
2.2. împrumuturi acordate părților afiliate	152		
2.3. împrumuturi acordate aferente intereselor de participare	153		
2.4. alte investiții financiare	154		
<b>Total investiții financiare pe termen lung</b> (rd.140 + rd.150)	160		
<b>IV. Creanțe pe termen lung și alte active imobilizate</b>			
1. Creanțe comerciale pe termen lung	170		
2. Creanțe ale părților afiliate pe termen lung	180		
inclusiv: creanțe aferente intereselor de participare	181		
3. Alte creanțe pe termen lung	190		
4. Cheltuieli anticipate pe termen lung	200		

	5. Alte active imobilizate	210		
	<b>Total creanțe pe termen lung și alte active imobilizate</b> (rd.170 + rd.180 + rd.190 + rd.200 + rd.210)	220		
	<b>TOTAL ACTIVE IMOBILIZATE</b> (rd.050 + rd.130 + rd.160 + rd.220)	230	77847987	81901938
B.	<b>ACTIVE CIRCULANTE</b>			
	<b>I. Stocuri</b>			
	1. Materiale și obiecte de mică valoare și scurtă durată	240	480220	214506
	2. Active biologice circulante	250		
	3. Producția în curs de execuție	260		
	4. Produse și mărfuri	270	151546458	198741552
	5. Avansuri acordate pentru stocuri	280	27883724	46262209
	<b>Total stocuri</b> (rd.240 + rd.250 + rd.260 + rd.270 + rd.280)	290	179910402	245218267
	<b>II. Creanțe curente și alte active circulante</b>			
	1. Creanțe comerciale curente	300	19177613	23874873
	2. Creanțe ale părților afiliate curente	310		
	inclusiv: creanțe aferente intereselor de participare	311		
	3. Creanțe ale bugetului	320	3504217	1421301
	4. Creanțele ale personalului	330	121848	123488
	5. Alte creanțe curente	340	522	253
	6. Cheltuieli anticipate curente	350	83928	104841
	7. Alte active circulante	360		
	<b>Total creanțe curente și alte active circulante</b> (rd.300 + rd.310 + rd.320 + rd.330 + rd.340 + rd.350 + rd.360)	370	22888128	25524756
	<b>III. Investiții financiare curente</b>			
	1. Investiții financiare curente în părți nefiliate	380	778	776
	2. Investiții financiare curente în părți afiliate, total	390		
	din care:			
	2.1. acțiuni și cote de participație deținute în părțile afiliate	391		
	2.2. împrumuturi acordate părților afiliate	392		
	2.3. împrumuturi acordate aferente intereselor de participare	393		
	2.4. alte investiții financiare în părți afiliate	394		
	<b>Total investiții financiare curente</b> (rd.380 + rd.390)	400	778	776
	<b>IV. Numerar și documente bănești</b>	410	4884362	4819686
	<b>TOTAL ACTIVE CIRCULANTE</b> (rd.290 + rd.370 + rd.400 + rd.410)	420	207683670	275563485
	<b>TOTAL ACTIVE</b>	430	285531657	357465423

	(rd.230 + rd.420)			
	<b>P A S I V</b>			
	<b>CAPITAL PROPRIU</b>			
	<b>I. Capital social și neînregistrat</b>			
	1. Capital social	440	20000	600000
	2. Capital nevărsat	450	( )	( )
	3. Capital neînregistrat	460		
	4. Capital retras	470	( )	( )
	5. Patrimoniul primit de la stat cu drept de proprietate	480		
	<b>Total capital social și neînregistrat</b> (rd.440 + rd.450 + rd.460 + rd.470 + rd.480)	490	20000	600000
	<b>II. Prime de capital</b>	500		
	<b>III. Rezerve</b>			
	1. Capital de rezervă	510		
	2. Rezerve statutare	520		
C.	3. Alte rezerve	530		
	<b>Total rezerve</b> (rd.510 + rd.520 + rd.530)	540		
	<b>IV. Profit (pierdere)</b>			
	1. Corecții ale rezultatelor anilor precedenți	550	X	-89515
	2. Profit nerepartizat (pierdere neacoperită) al anilor precedenți	560	183476469	182859448
	3. Profit net (pierdere netă) al perioadei de gestiune	570	X	28909930
	4. Profit utilizat al perioadei de gestiune	580	X	( )
	<b>Total profit (pierdere)</b> (rd.550 + rd.560 + rd.570 + rd.580)	590	183476469	211679863
	<b>V. Rezerve din reevaluare</b>	600		
	<b>VI. Alte elemente de capital propriu</b>	610		
	<b>TOTAL CAPITAL PROPRIU</b> (rd.490 + rd.500 + rd.540 + rd.590 + rd.600 + rd.610)	620	183496469	212279863
D.	<b>DATORII PE TERMEN LUNG</b>			
	1. Credite bancare pe termen lung	630	24880147	59725000
	2. Împrumuturi pe termen lung	640	30756846	30756846
	din care:			
	2.1. Împrumuturi din emisiunea de obligațiuni	641		
	inclusiv: împrumuturi din emisiunea de obligațiuni convertibile	642		
	2.2. alte împrumuturi pe termen lung	643	30756846	30756846
	3. Datorii comerciale pe termen lung	650		

	4. Datorii față de părțile afiliate pe termen lung	660		
	inclusiv: datorii aferente intereselor de participare	661		
	5. Avansuri primite pe termen lung	670		
	6. Venituri anticipate pe termen lung	680		
	7. Alte datorii pe termen lung	690		
	<b>TOTAL DATORII PE TERMEN LUNG</b> (rd.630 + rd.640 + rd.650 + rd.660 + rd.670 + rd.680 + rd.690)	700	55636993	90481846
	<b>DATORII CURENTE</b>			
	1. Credite bancare pe termen scurt	710		
	2. Împrumuturi pe termen scurt, total	720	2208196	681000
	din care:			
	2.1. Împrumuturi din emisiunea de obligațiuni	721		
	inclusiv: împrumuturi din emisiunea de obligațiuni convertibile	722		
	2.2. alte împrumuturi pe termen scurt	723	2208196	681000
	3. Datorii comerciale curente	730	40127992	46713262
	4. Datorii față de părțile afiliate curente	740		
E.	inclusiv: datorii aferente intereselor de participare	741		
	5. Avansuri primite curente	750	3173453	5942068
	6. Datorii față de personal	760	314910	457860
	7. Datorii privind asigurările sociale și medicale	770	373258	499603
	8. Datorii față de buget	780	200386	409921
	9. Datorii față de proprietari	790		
	10. Venituri anticipate curente	800		
	11. Alte datorii curente	810		
	<b>TOTAL DATORII CURENTE</b> (rd.710 + rd.720 + rd.730 + rd.740 + rd.750 + rd.760 + rd.770 + rd.780 + rd.790 + rd.800 + rd.810)	820	46398195	54703714
	<b>PROVIZIOANE</b>			
	1. Provizioane pentru beneficiile angajaților	830		
	2. Provizioane pentru garanții acordate cumpărătorilor/clientilor	840		
	3. Provizioane pentru impozite	850		
	4. Alte provizioane	860		
	<b>TOTAL PROVIZIOANE</b> (rd.830 + rd.840 + rd.850 + rd.860)	870		
F.	<b>TOTAL PASIVE</b> (rd.620 + rd.700 + rd.820 + rd.870)	880	285531657	357465423

## SITUAȚIA DE PROFIT ȘI PIERDERE

de la 01.01.2024 până la 31.12.2024

Anexa 2

Indicatori	Cod rd.	Perioada de gestiune
------------	---------	----------------------

		<b>precedenta</b>	<b>curenta</b>
<b>1</b>	<b>2</b>	<b>3</b>	<b>4</b>
Venituri din vânzări, total	010	375801675	427604744
din care:			
venituri din vânzarea produselor și mărfurilor	011	373756861	425248162
venituri din prestarea serviciilor și executarea lucrărilor	012	2044814	2356582
venituri din contracte de construcție	013		
venituri din contracte de leasing	014		
venituri din contracte de microfinanțare	015		
alte venituri din vânzări	016		
Costul vânzărilor, total	020	309686754	350883329
din care:			
valoarea contabilă a produselor și mărfurilor vândute	021	309686754	350861376
costul serviciilor prestate și lucrărilor executate terților	022		21953
costuri aferente contractelor de construcție	023		
costuri aferente contractelor de leasing	024		
costuri aferente contractelor de microfinanțare	025		
alte costuri aferente vânzărilor	026		
<b>Profit brut (pierdere brută) (rd.010 - rd.020)</b>	030	66114921	76721415
Alte venituri din activitatea operațională	040	788208	2291499
Cheltuieli de distribuire	050	27047466	32621344
Cheltuieli administrative	060	6010815	6994191
Alte cheltuieli din activitatea operațională	070	8346766	7385076
<b>Rezultatul din activitatea operațională: profit (pierdere) (rd.030 + rd.040 - rd.050 - rd.060 - rd.070)</b>	080	25498082	32012303
Venituri financiare, total	090	8808876	12242977
din care:			
venituri din interese de participare	091		
inclusiv: veniturile obținute de la părțile afiliate	092		
venituri din dobânzi	093		
inclusiv: veniturile obținute de la părțile afiliate	094		
venituri din alte investiții financiare pe termen lung	095		
inclusiv: veniturile obținute de la părțile afiliate	096		
venituri aferente ajustărilor de valoare privind investițiile financiare pe termen lung și curente	097		
venituri din ieșirea investițiilor financiare	098		
venituri aferente diferențelor de curs valutar și de sumă	099	8808876	12242977

Cheltuieli financiare, total	100	7018801	12118220
din care:	101		
cheltuieli privind dobânzile			
inclusiv: cheltuielile aferente părților afiliate	102		
cheltuieli aferente ajustărilor de valoare privind investițiile financiare pe termen lung și curente	103		
cheltuieli aferente ieșirii investițiilor financiare	104		
cheltuieli aferente diferențelor de curs valutar și de sumă	105	7018801	12118220
<b>Rezultatul: profit (pierdere) financiar(ă)</b> (rd.090 - rd.100)	110	1790075	124757
Venituri cu active imobilizate și excepționale	120	4638550	6350847
Cheltuieli cu active imobilizate și excepționale	130	4234496	5572232
<b>Rezultatul din operațiuni cu active imobilizate și excepționale: profit (pierdere)</b> (rd.120 - rd.130)	140	404054	778615
<b>Rezultatul din alte activități: profit (pierdere)</b> (rd.110 + rd.140)	150	2194129	903372
<b>Profit (pierdere) pînă la impozitare</b> (rd.080 + rd.150)	160	27692211	32915675
Cheltuieli privind impozitul pe venit	170	3243405	4005745
<b>Profit net (pierdere netă) al perioadei de gestiune</b> (rd.160 - rd.170)	180	24448806	28909930

## SITUAȚIA MODIFICĂRILOR CAPITALULUI PROPRIU

de la 01.01.2024 pînă la 31.12.2024

Anexa 3

Nr. d/o	Indicatori	Cod rd	Sold la începutul perioadei de gestiune	Majorări	Diminuări	Sold la sfîrșitul perioadei de gestiune
1	2	3	4	5	6	7
	<b>Capital social și neînregistrat</b>					
	1. Capital social	010	20000	580000		600000
	2. Capital nevărsat	020	( )	( )	( )	( )
	3. Capital neînregistrat	030		580000	580000	
I.	4. Capital retras	040	( )	( )	( )	( )
	5. Patrimoniul primit de la stat cu drept de proprietate	050				
	<b>Total capital social și neînregistrat</b> (rd.010 + rd.020 + rd.030 + rd.040 + rd.050)	060	20000	1160000	580000	600000
II.	<b>Prime de capital</b>	070				
III.	<b>Rezerve</b>					
	1. Capital de rezervă	080				
	2. Rezerve statutare	090				

	3. Alte rezerve	100					
	<b>Total rezerve</b> (rd.080 + rd.090 + rd.100)	110					
	<b>Profit (pierdere)</b>						
IV.	1. Corecții ale rezultatelor anilor precedenți	120	X	25896	115411	-89515	
	2. Profit nerepartizat (pierdere neacoperită) al anilor precedenți	130		183476469	617021	182859448	
	3. Profit net (pierdere netă) al perioadei de gestiune	140	X	28909930		28909930	
	4. Profit utilizat al perioadei de gestiune	150	X	( )	( )	( )	
	<b>Total profit (pierdere)</b> (rd.120 + rd.130 + rd.140 + rd.150)	160		183476469	28935826	732432	211679863
V.	<b>Rezerve din reevaluare</b>	170					
VI.	<b>Alte elemente de capital propriu</b>	180					
	<b>Total capital propriu</b> (rd.060 + rd.070 + rd.110 + rd.160 + rd.170 + rd.180)	190		183496469	30095826	1312432	212279863

## SITUAȚIA FLUXURILOR DE NUMERAR

de la 01.01.2024 pînă la 31.12.2024

Anexa 4

Indicatori	Cod rd	Perioada de gestiune	
		precedentă	curentă
1	2	3	4
<b>Fluxuri de numerar din activitatea operațională</b>			
Încasări din vânzări	010	438747314	491886478
Plăți pentru stocuri și servicii procurate	020	374332517	494411379
Plăți către angajați și organe de asigurare socială și medicală	030	11376727	13176474
Dobînzi plătite	040	5662652	4390565
Plata impozitului pe venit	050	2709589	1346896
Alte încasări	060	254523986	348171862
Alte plăți	070	284008882	359922941
<b>Fluxul net de numerar din activitatea operațională</b> (rd.010 - rd.020 - rd.030 - rd.040 - rd.050 + rd.060 - rd.070)	080	15180933	-33189915
<b>Fluxuri de numerar din activitatea de investiții</b>			
Încasări din vânzarea activelor imobilizate	090		
Plăți aferente intrărilor de active imobilizate	100		
Dobînzi încasate	110		
Dividende încasate	120		
inclusiv: dividende încasate din străinătate	121		

Alte încasări (plăți)	130	450	
<b>Fluxul net de numerar din activitatea de investiții</b> (rd.090 - rd.100 + rd.110 + rd.120 ± rd.130)	140	450	
<b>Fluxuri de numerar din activitatea financiară</b>			
Încasări sub formă de credite și împrumuturi	150	202676841	221081034
Plăți aferente rambursării creditelor și împrumuturilor	160	217456515	186257378
Dividende plătite	170		
inclusiv: dividende plătite nerezidenților	171		
Încasări din operațiuni de capital	180		
Alte încasări (plăți)	190		
<b>Fluxul net de numerar din activitatea financiară</b> (rd.150 - rd.160 - rd.170 + rd.180 ± rd.190)	200	-14779674	34823656
<b>Fluxul net de numerar total</b> (± rd.080 ± rd.140 ± rd.200)	210	401709	1633741
Diferențe de curs valutar favorabile (nefavorabile)	220	196440	-1698417
<b>Sold de numerar la începutul perioadei de gestiune</b>	230	4286213	4884362
<b>Sold de numerar la sfârșitul perioadei de gestiune</b> (± rd.210 ± rd.220 + rd.230)	240	4884362	4819686

## Documente atașate - Notă explicativă (fișierul pdf)



Notă explicativă situații financiare 2024.semnat.semnat.pdf



raportul conducerii 2024.semnat.pdf



raspuns moldstatistica 1.pdf

## Recipisa 2

Respondent

Codul fiscal: 1002600034712, denumire: EXIMOTOR S.A.

A prezentat raportul: RSF1\_21

Pentru perioada fiscala: A/2024

Data prezentarii: 30.05.2025

Marca temporală a raportului înregistrat în Sistemul Informațional al BNS : 02.06.2025 14:31:01

Biroul Național de Statistică (BNS) a recepționat varianta electronică a raportului, expediat de DVs.  
Urmează verificarea și validarea raportului de către specialistul BNS pe domeniu.

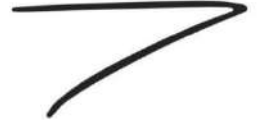

Date	05.06.2026
Document No	050626001-EA

COMPANY/PERSON	Eximotor SA.
TEL / FAX	+373 686 85 429
ADDRESS	Moldova, Chisinau, str. Albisoara 38A
COUNTRY	MOLDOVA
SUBJECT	OFFICIAL QUOTATION

No	Guvenc Code	Product Description	Country Of Origin	HS Code
1	GVC-WT	8000LT WATER TANKER "STAINLESS STEEL" According to the Technical Specification"	TURKEY	87079090 0000
2		IVECO EUROCARGO ML160E32K "Automatic Transmission"	ITALY	

## TERMS & CONDITIONS

Manufactured Year	: 2026
Payment Term	: %40 Prepayment, %60 Before Shipment for Equipment
Delivery Term	: EXWORK (Guvenc Factory)
Offer Validity	: 10 Days

## BANK INFORMATIONS

Company Name	: Guvenc Makine İth. Ve İhr. San. Tic. Ltd. Şti.
Bank Name / Branch Name	: Ziraat Bank AS / Cerkezkoy Branch
Iban No	USD : TR 28 0001 0005 7967 4041 1050 02 EUR : TR98 0001 0005 7967 4041 1050 03 TL : TR55 0001 0005 7967 4041 1050 01
Swift Code	: TCZBTR2AXXX



# IVECO

Drive the road of change



TECHNICAL DESCRIPTION

**EUROCARGO** MLI 60E32/P

## List of linked VCB

VCB code	Gearbox	Wheelbase	Cabin	Drive
<a href="#">2J7BC231</a>	ZF 8API200	3105	MLC-NS SX	LH
<a href="#">2J7BC23A</a>	ZF 8API200	3105	MLC-NS DX	RH
<a href="#">2J7BC2C1</a>	6S 1000 TO	3105	MLC-NS SX	LH
<a href="#">2J7BC2CA</a>	6S 1000 TO	3105	MLC-NS DX	RH
<a href="#">2J7BC2F1</a>	9S 1110 TO	3105	MLC-NS SX	LH
<a href="#">2J7BC2FA</a>	9S 1110 TO	3105	MLC-NS DX	RH
<a href="#">2J7BC2T1</a>	3000	3105	MLC-NS SX	LH
<a href="#">2J7BC2TA</a>	3000	3105	MLC-NS DX	RH
<a href="#">2J7BC431</a>	ZF 8API200	3690	MLC-NS SX	LH
<a href="#">2J7BC432</a>	ZF 8API200	3690	MLL-NS SX	LH
<a href="#">2J7BC43A</a>	ZF 8API200	3690	MLC-NS DX	RH
<a href="#">2J7BC43B</a>	ZF 8API200	3690	MLL-NS DX	RH
<a href="#">2J7BC4C1</a>	6S 1000 TO	3690	MLC-NS SX	LH
<a href="#">2J7BC4C2</a>	6S 1000 TO	3690	MLL-NS SX	LH
<a href="#">2J7BC4CA</a>	6S 1000 TO	3690	MLC-NS DX	RH
<a href="#">2J7BC4CB</a>	6S 1000 TO	3690	MLL-NS DX	RH
<a href="#">2J7BC4F1</a>	9S 1110 TO	3690	MLC-NS SX	LH
<a href="#">2J7BC4F2</a>	9S 1110 TO	3690	MLL-NS SX	LH
<a href="#">2J7BC4FA</a>	9S 1110 TO	3690	MLC-NS DX	RH
<a href="#">2J7BC4FB</a>	9S 1110 TO	3690	MLL-NS DX	RH
<a href="#">2J7BC4T1</a>	3000	3690	MLC-NS SX	LH
<a href="#">2J7BC4T2</a>	3000	3690	MLL-NS SX	LH
<a href="#">2J7BC4TA</a>	3000	3690	MLC-NS DX	RH
<a href="#">2J7BC4TB</a>	3000	3690	MLL-NS DX	RH
<a href="#">2J7BC531</a>	ZF 8API200	4185	MLC-NS SX	LH
<a href="#">2J7BC532</a>	ZF 8API200	4185	MLL-NS SX	LH
<a href="#">2J7BC53A</a>	ZF 8API200	4185	MLC-NS DX	RH
<a href="#">2J7BC53B</a>	ZF 8API200	4185	MLL-NS DX	RH
<a href="#">2J7BC5C1</a>	6S 1000 TO	4185	MLC-NS SX	LH
<a href="#">2J7BC5C2</a>	6S 1000 TO	4185	MLL-NS SX	LH
<a href="#">2J7BC5CA</a>	6S 1000 TO	4185	MLC-NS DX	RH
<a href="#">2J7BC5CB</a>	6S 1000 TO	4185	MLL-NS DX	RH
<a href="#">2J7BC5F1</a>	9S 1110 TO	4185	MLC-NS SX	LH
<a href="#">2J7BC5F2</a>	9S 1110 TO	4185	MLL-NS SX	LH
<a href="#">2J7BC5FA</a>	9S 1110 TO	4185	MLC-NS DX	RH
<a href="#">2J7BC5FB</a>	9S 1110 TO	4185	MLL-NS DX	RH
<a href="#">2J7BC5T1</a>	3000	4185	MLC-NS SX	LH
<a href="#">2J7BC5T2</a>	3000	4185	MLL-NS SX	LH
<a href="#">2J7BC5TA</a>	3000	4185	MLC-NS DX	RH
<a href="#">2J7BC5TB</a>	3000	4185	MLL-NS DX	RH
<a href="#">2J7BC631</a>	ZF 8API200	4455	MLC-NS SX	LH
<a href="#">2J7BC632</a>	ZF 8API200	4455	MLL-NS SX	LH

## List of linked VCB

VCB code	Gearbox	Wheelbase	Cabin	Drive
2J7BC63A	ZF 8API200	4455	MLC-NS DX	RH
2J7BC63B	ZF 8API200	4455	MLL-NS DX	RH
2J7BC6C1	6S 1000 TO	4455	MLC-NS SX	LH
2J7BC6C2	6S 1000 TO	4455	MLL-NS SX	LH
2J7BC6CA	6S 1000 TO	4455	MLC-NS DX	RH
2J7BC6CB	6S 1000 TO	4455	MLL-NS DX	RH
2J7BC6F1	9S 1110 TO	4455	MLC-NS SX	LH
2J7BC6F2	9S 1110 TO	4455	MLL-NS SX	LH
2J7BC6FA	9S 1110 TO	4455	MLC-NS DX	RH
2J7BC6FB	9S 1110 TO	4455	MLL-NS DX	RH
2J7BC6T1	3000	4455	MLC-NS SX	LH
2J7BC6T2	3000	4455	MLL-NS SX	LH
2J7BC6TA	3000	4455	MLC-NS DX	RH
2J7BC6TB	3000	4455	MLL-NS DX	RH
2J7BC731	ZF 8API200	4815	MLC-NS SX	LH
2J7BC732	ZF 8API200	4815	MLL-NS SX	LH
2J7BC73A	ZF 8API200	4815	MLC-NS DX	RH
2J7BC73B	ZF 8API200	4815	MLL-NS DX	RH
2J7BC7C1	6S 1000 TO	4815	MLC-NS SX	LH
2J7BC7C2	6S 1000 TO	4815	MLL-NS SX	LH
2J7BC7CA	6S 1000 TO	4815	MLC-NS DX	RH
2J7BC7CB	6S 1000 TO	4815	MLL-NS DX	RH
2J7BC7F1	9S 1110 TO	4815	MLC-NS SX	LH
2J7BC7F2	9S 1110 TO	4815	MLL-NS SX	LH
2J7BC7FA	9S 1110 TO	4815	MLC-NS DX	RH
2J7BC7FB	9S 1110 TO	4815	MLL-NS DX	RH
2J7BC7T1	3000	4815	MLC-NS SX	LH
2J7BC7T2	3000	4815	MLL-NS SX	LH
2J7BC7TA	3000	4815	MLC-NS DX	RH
2J7BC7TB	3000	4815	MLL-NS DX	RH
2J7BC831	ZF 8API200	5175	MLC-NS SX	LH
2J7BC832	ZF 8API200	5175	MLL-NS SX	LH
2J7BC83A	ZF 8API200	5175	MLC-NS DX	RH
2J7BC83B	ZF 8API200	5175	MLL-NS DX	RH
2J7BC8C1	6S 1000 TO	5175	MLC-NS SX	LH
2J7BC8C2	6S 1000 TO	5175	MLL-NS SX	LH
2J7BC8CA	6S 1000 TO	5175	MLC-NS DX	RH
2J7BC8CB	6S 1000 TO	5175	MLL-NS DX	RH
2J7BC8F1	9S 1110 TO	5175	MLC-NS SX	LH
2J7BC8F2	9S 1110 TO	5175	MLL-NS SX	LH
2J7BC8FA	9S 1110 TO	5175	MLC-NS DX	RH
2J7BC8FB	9S 1110 TO	5175	MLL-NS DX	RH

## List of linked VCB

VCB code	Gearbox	Wheelbase	Cabin	Drive
2J7BC8T1	3000	5175	MLC-NS SX	LH
2J7BC8T2	3000	5175	MLL-NS SX	LH
2J7BC8TA	3000	5175	MLC-NS DX	RH
2J7BC8TB	3000	5175	MLL-NS DX	RH
2J7BC931	ZF 8API200	5670	MLC-NS SX	LH
2J7BC932	ZF 8API200	5670	MLL-NS SX	LH
2J7BC93A	ZF 8API200	5670	MLC-NS DX	RH
2J7BC93B	ZF 8API200	5670	MLL-NS DX	RH
2J7BC9C1	6S 1000 TO	5670	MLC-NS SX	LH
2J7BC9C2	6S 1000 TO	5670	MLL-NS SX	LH
2J7BC9CA	6S 1000 TO	5670	MLC-NS DX	RH
2J7BC9CB	6S 1000 TO	5670	MLL-NS DX	RH
2J7BC9F1	9S 1110 TO	5670	MLC-NS SX	LH
2J7BC9F2	9S 1110 TO	5670	MLL-NS SX	LH
2J7BC9FA	9S 1110 TO	5670	MLC-NS DX	RH
2J7BC9FB	9S 1110 TO	5670	MLL-NS DX	RH
2J7BC9T1	3000	5670	MLC-NS SX	LH
2J7BC9T2	3000	5670	MLL-NS SX	LH
2J7BC9TA	3000	5670	MLC-NS DX	RH
2J7BC9TB	3000	5670	MLL-NS DX	RH
2J7BCB31	ZF 8API200	6570	MLC-NS SX	LH
2J7BCB32	ZF 8API200	6570	MLL-NS SX	LH
2J7BCB3A	ZF 8API200	6570	MLC-NS DX	RH
2J7BCB3B	ZF 8API200	6570	MLL-NS DX	RH
2J7CBC1	6S 1000 TO	6570	MLC-NS SX	LH
2J7CBC2	6S 1000 TO	6570	MLL-NS SX	LH
2J7CBCA	6S 1000 TO	6570	MLC-NS DX	RH
2J7CBCB	6S 1000 TO	6570	MLL-NS DX	RH
2J7CBF1	9S 1110 TO	6570	MLC-NS SX	LH
2J7CBF2	9S 1110 TO	6570	MLL-NS SX	LH
2J7CBFA	9S 1110 TO	6570	MLC-NS DX	RH
2J7CBFB	9S 1110 TO	6570	MLL-NS DX	RH
2J7CBT1	3000	6570	MLC-NS SX	LH
2J7CBT2	3000	6570	MLL-NS SX	LH
2J7CBTA	3000	6570	MLC-NS DX	RH
2J7CBTB	3000	6570	MLL-NS DX	RH

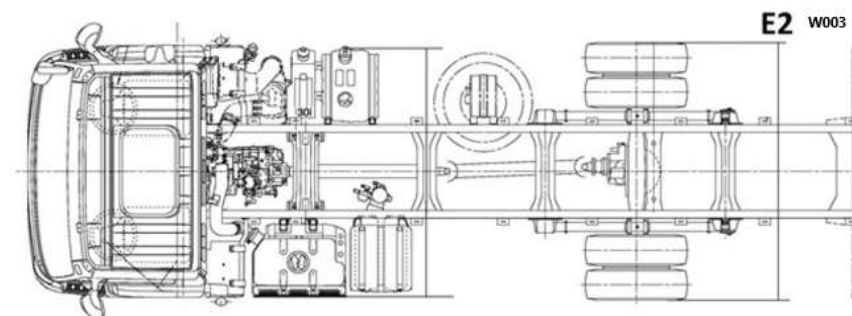
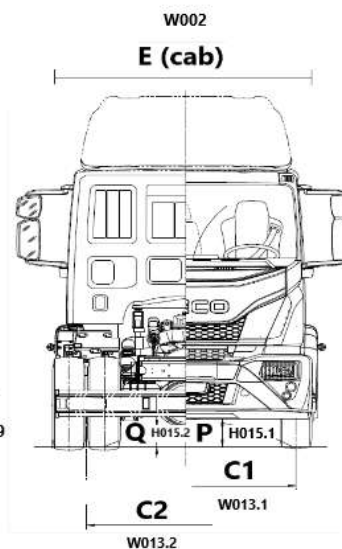
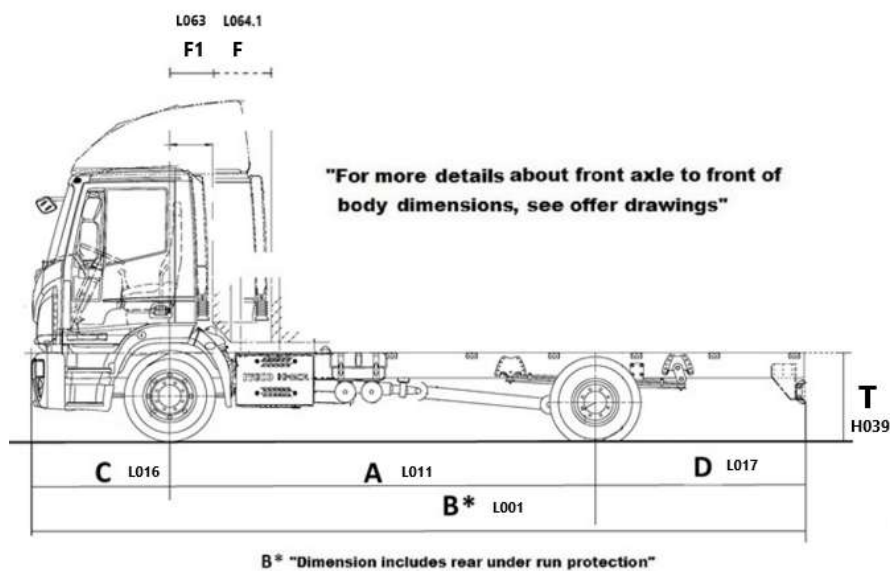

**BEP**

**DIMENSIONS (mm)**

		3105 MLC	3690 MLC	4185 MLC	4455 MLC	4815 MLC	5175 MLC	5670 MLC	6570 MLC	3690 MLL	4185 MLL	4455 MLL	4815 MLL	5175 MLL	5670 MLL	6570 MLL
Wheelbase (A)	L011															
Max length (B)	L001	5895	6907	7717	8122	8752	9337	10032	11537	6907	7717	8122	8752	9337	10032	11537
Distance 1st-2nd axle	L012.1	3105	3690	4185	4455	4815	5175	5670	6570	3690	4185	4455	4815	5175	5670	6570
Max width over wings (cab) (E)	W002	2320	2320	2320	2320	2320	2320	2320	2320	2320	2320	2320	2320	2320	2320	2320
Overall width (rear tyres) (E2)	W003	2411	2411	2411	2411	2411	2411	2411	2411	2411	2411	2411	2411	2411	2411	2411
Front axle to back of cab - without snorkel (F1)	L063	300	300	300	300	300	300	300	300	880	880	880	880	880	880	880
Front axle to back of cab - including snorkel (F)	L064.1	420	420	420	420	420	420	420	420	1000	1000	1000	1000	1000	1000	1000
Frame height at end of frame, unladen (T)	H039	882	883	874	883	884	884	885	885	883	874	883	884	884	885	885
Frame height at front axle, unladen (c+cv)	H035	933	930	946	928	927	927	929	925	930	946	928	927	927	929	925
Frame height at rear axle, unladen (d+dv)	H037	897	898	898	898	899	899	899	899	898	898	898	899	899	899	899

BEP		DIMENSIONS (mm)														
Wheelbase (A)	L011	3105 MLC	3690 MLC	4185 MLC	4455 MLC	4815 MLC	5175 MLC	5670 MLC	6570 MLC	3690 MLL	4185 MLL	4455 MLL	4815 MLL	5175 MLL	5670 MLL	6570 MLL
Front overhang (C)	L016	1362	1362	1362	1362	1362	1362	1362	1362	1362	1362	1362	1362	1362	1362	1362
Rear overhang (D)	L019	1313	1740	2055	2190	2460	2685	3000	3605	1740	2055	2190	2460	2685	3000	3605
Minimum ground clearance (front) (P)	H015.1	235	235	235	235	235	235	235	235	235	235	235	235	235	235	235
Minimum ground clearance (rear) (Q)	H016.1	158	158	158	158	158	158	158	158	158	158	158	158	158	158	158
Overall height to top of cab, unladen (H)	H001	2745	2741	2757	2739	2738	2738	2736	2735	2741	2757	2739	2738	2738	2736	2735
Turning diameter kerb to kerb	W011	11420	13200	14720	15540	16640	17740	19260	22000	13200	14720	15540	16640	17740	19260	22000
Turning diameter wall to wall	W012	12580	14360	15880	16720	17820	18920	20440	23180	14360	15880	16720	17820	18920	20440	23180
Front track (C1)	W013.1	1971	1971	1971	1971	1971	1971	1971	1971	1971	1971	1971	1971	1971	1971	1971
Rear track (C2)	W013.2	1818	1818	1818	1818	1818	1818	1818	1818	1818	1818	1818	1818	1818	1818	1818
Approach angle $\alpha$ (°)	H010	14	15	16	14	15	15	15	15	16	14	15	15	15	15	15
Ramp angle $\gamma$ (°)	H12	27	24	21	21	21	18	17	14	24	21	21	21	18	17	14
Departure angle $\beta$ (°)	H011	13	10	8	8	6	6	6	5	10	8	8	6	6	6	5
Side members thickness	H033/H034	5	6	6	6	6	6.7	7.7	7.7	6	6	6	6	6.7	7.7	7.7
Side members max height	H032	250	252	252	252	252	253.4	255.4	255.4	252	252	252	252	253.4	255.4	255.4
Side members flange width	W032	70	70	70	70	70	70	70	70	70	70	70	70	70	70	70
Frame width at rear	W036	850	852	852	852	852	853.4	855.4	855.4	852	852	852	852	853.4	855.4	855.4

BEP		WEIGHTS (kg)														
Wheelbase	L011	3105 MLC	3690 MLC	4185 MLC	4455 MLC	4815 MLC	5175 MLC	5670 MLC	6570 MLC	3690 MLL	4185 MLL	4455 MLL	4815 MLL	5175 MLL	5670 MLL	6570 MLL
Total vehicle kerb weight	M060	4754	4889	4921	4938	5028	5070	5170	5279	5067	5099	5116	5206	5248	5348	5459
Kerbweight on Front Axle	M090	3147	3193	3214	3230	3262	3272	3311	3345	3336	3361	3379	3413	3425	3466	3505
Kerbweight on Rear Axle	M100	1607	1696	1707	1708	1766	1798	1859	1934	1731	1738	1737	1793	1823	1882	1954
G.V.W. (EC)	M002	16000	16000	16000	16000	16000	16000	16000	16000	16000	16000	16000	16000	16000	16000	16000
G.V.W. (Design)	M001	16000	16000	16000	16000	16000	16000	16000	16000	16000	16000	16000	16000	16000	16000	16000
Plated weight on front axle (EC)	M041.1	5800	5800	5800	5800	5800	5800	5800	5800	5800	5800	5800	5800	5800	5800	5800
Plated weight on axle I (Design)	M040.1	5800	5800	5800	5800	5800	5800	5800	5800	5800	5800	5800	5800	5800	5800	5800

Wheelbase	BEP		WEIGHTS (kg)														
	L011	3105 MLC	3690 MLC	4185 MLC	4455 MLC	4815 MLC	5175 MLC	5670 MLC	6570 MLC	3690 MLL	4185 MLL	4455 MLL	4815 MLL	5175 MLL	5670 MLL	6570 MLL	
Plated weight on axle 2 (Design)	M040.2	10900	10900	10900	10900	10900	10900	10900	10900	10900	10900	10900	10900	10900	10900	10900	10900
Plated weight on rear axle (EC)	M041.2	10900	10900	10900	10900	10900	10900	10900	10900	10900	10900	10900	10900	10900	10900	10900	10900
Max body & payload (Design)	M110	11246	11111	11079	11062	10972	10930	10830	10721	10933	10901	10884	10794	10752	10652	10541	

**Notes**

**Dimensions:**

The height of the side member includes the thickness as well.

**Weights:**

Weights are to standard configuration and include: chassis cab (or tractor), driver (75 kg), full fuel tank, Adblue (if present), tools kit and spare wheel (if present).

The values of GVW / GCW can vary according to the markets and the homologations.

**MLC**

Wheelbase	Type	Drawing
3105	Left hand drive vehicle drawing	5803205232
3690	Left hand drive vehicle drawing	5803205233
4185	Left hand drive vehicle drawing	5803205234
4455	Left hand drive vehicle drawing	5803205235
4815	Left hand drive vehicle drawing	5803205236
5175	Left hand drive vehicle drawing	5803205237
5670	Left hand drive vehicle drawing	5803205238
6570	Left hand drive vehicle drawing	5803205239

**MLL**

Wheelbase	Type	Drawing
3690	Left hand drive vehicle drawing	5803205233
4185	Left hand drive vehicle drawing	5803205234
4455	Left hand drive vehicle drawing	5803205235
4815	Left hand drive vehicle drawing	5803205236

**MLL**

<b>Wheelbase</b>	<b>Type</b>	<b>Drawing</b>
5175	Left hand drive vehicle drawing	5803205237
5670	Left hand drive vehicle drawing	5803205238
6570	Left hand drive vehicle drawing	5803205239

**MLC / MLL**

<b>Wheelbase</b>	<b>Type</b>	<b>Drawing</b>
3690	Left hand drive vehicle drawing	5803205233
4185	Left hand drive vehicle drawing	5803205234
4455	Left hand drive vehicle drawing	5803205235
4815	Left hand drive vehicle drawing	5803205236
5175	Left hand drive vehicle drawing	5803205237
5670	Left hand drive vehicle drawing	5803205238
6570	Left hand drive vehicle drawing	5803205239

# Model Components

## Engine

Identification Code	F4AFE611
Manufacturer	FPT Industrial
Commercial name	TECTOR 7
Cycle	diesel
Injection type	Bosch CP3.3
4 Stroke / 2 Stroke cycle	4 stroke
No. of cylinders	6
Cylinders layout	in line
Bore mm	104
Stroke mm	132
Total displacement cm <sup>3</sup>	6728
Exhaust gas treatment	DOC + DPF SCR+CUC
Weight (without oil / water) Kg	526
Oil capacity (l)	14
Dry mass of compressor	225/360cm <sup>3</sup>
Injection system	electronic common rail
Injection governor type	Bosch MDI CE101
Type of turbocharging	fix geometry with wastegate valve
Speed limiter (Km/h)	90
Engine brake power (kW)	100
Engine brake power (HP)	136
Engine brake (rpm)	2800 rpm
Sound level compatible	UN/ECE 51R
GreenZone min	1000
GreenZone max	2100
No. of tanks	1
Cooling system	liquid

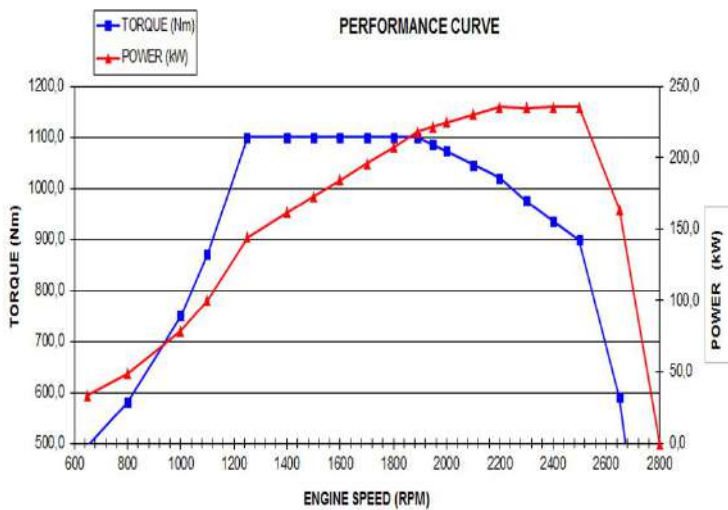

### 320 T7 - Tector 7 (1100 Nm) 6,7 lt - 6L

Maximum power: 235 kW (320 HP) @ 2500 rpm

Maximum torque: 112 Kgm (1100 Nm) @ 1250 rpm

# Model Components

## DRIVELINE

### Gearbox

Gearbox model	Gearbox Type	Installation	Box material	Total ratio speed	Dry weight Kg	Max input torque Nm	No. of forward gears	No. of reverse gears	No. of synchro gears
<a href="#">3000</a>	AUTOMATIC	ENGINE FLANGED	ALUMINIUM ALLOY	4.65	260 - (w/o retarder)	1261	6	1	--
<a href="#">6S 1000 TO</a>	Mechanical SYNCRONIZED	ENGINE FLANGED	ALUMINIUM ALLOY	8.65	136	1050	6	1	6
<a href="#">9S 1110 TO</a>	SYNCRONIZED	ENGINE FLANGED	ALUMINIUM ALLOY	12.64	136	1100	9	1	9
<a href="#">ZF 8API200</a>	AUTOMATIC	ENGINE FLANGED	ALUMINIUM ALLOY	7.65	170	1200	8	1	--

### Gear ratios

Gearbox model	1st	2nd	3rd	4th	5th	6th	7th	8th	9th	rev. 1st
<a href="#">3000</a>	3.49	1.86	1.41	1	0.75	0.65				5.03
<a href="#">6S 1000 TO</a>	6.75	3.6	2.12	1.39	1	0.78				6.06
<a href="#">9S 1110 TO</a>	9.48	6.58	4.68	3.48	2.62	1.89	1.35	1	0.75	8.97
<a href="#">ZF 8API200</a>	4.890	3.123	2.033	1.639	1.254	1.000	0.840	0.639		4.250

### Clutch

Gearbox model	Type	Type	Adjustment	Outer diameter mm	Outer diameter (inches)	Release control
<a href="#">3000</a>	--	--	--	--	--	--
<a href="#">6S 1000 TO</a>	--	SINGLE DRY PLATE	AUTOMATIC	395	15.5"	MECH/HYDRAULIC
<a href="#">9S 1110 TO</a>	--	SINGLE DRY PLATE	AUTOMATIC	395	15.5"	MECH/HYDRAULIC
<a href="#">ZF 8API200</a>	--	--	--	--	--	--

Allison S3000 Automatic gearbox:

\* 300 kg with Hydraulic Retarder

HP	Model	Stall Torque Ratio:
220	TC415	2,35
250/280	TC418	1,98

### Rear Axle Ratio

Option code	00739	03010 *	06014	08171	08999 *	14521	14564	72935 *
Ratio	6.17	3.4	4.5	5.14	3.78	3.09	5.67	4.13

\*: Standard axle ratio

### Tyres & Wheels

Code	Tyres	Front	Rear	Load index	Rolling circumference m
<a href="#">20076</a>	Standard	285/70R19,5	285/70R19,5	146/144	2.73
<a href="#">20494</a>	Optional	305/70R19,5	305/70R19,5	146/144	2.815
<a href="#">20370</a>	Optional	11R22,5	11R22,5	148/144	3.202

### Axles

Position	Description
<a href="#">Front</a>	5860 CL - Iveco axle - large track
<a href="#">Rear</a>	MS11-154 - Arvin Meritor rear axle - single reduction

# Model Components

## Performance

\* Max Speed. Calculated speed on the basis of engine rpm and axle ratios. Real speed limits must take into account the speed index of the tyres: K = 110 km / h L = 120 km / h M = 130 km / h

\*\* Theoretically calculated values, arising from the engine torque without considering the road-friction values and the stability limits of the vehicles. When calculating with more than one tyres or more than one axle ratio, availability of each combination must be checked.

\*\*\* Please note that the actual max. speed of the vehicle may differ from the theoretical one displayed in this document, depending on the vehicle configuration.

Speed and gradeability values are rounded.

**A** = Total Weights (solo vehicle) Kg - Max Gradeability %

**B** = Total Weights (vehicle+trailer) Kg - Max Gradeability %

**Tyre: 20076 - 285/70R19.5 - Regional**

**Efficiency: 0.93**

**No transfer box**

### Gearbox model 3000

Axle Ratio	Gear Ratio 1°	Gear Ratio 6°	Speed km/h 1°	Speed km/h 6°	RPM at 80 km/h	RPM at 90 km/h	A		B	
							16000		19500	
							1°	6°	1°	6°
3.09	3.49	0.65	37.97	203.88	980	1102	15.73	1.22	12.75	0.90
3.4	3.49	0.65	34.51	185.29	1078	1213	17.42	1.73	14.12	1.32
3.78	3.49	0.65	31.04	166.67	1199	1348	19.52	2.29	15.81	1.78
4.13	3.49	0.65	28.41	152.54	1310	1473	21.47	2.77	17.38	2.17
4.5	3.49	0.65	26.07	140.00	1427	1605	23.56	3.23	19.05	2.55
5.14	3.49	0.65	22.83	122.57	1630	1834	27.24	3.99	21.97	3.17
5.67	3.49	0.65	20.69	111.11	1798	2023	30.37	4.59	24.44	3.66
6.17	3.49	0.65	19.02	102.11	1956	2201	33.39	5.13	26.80	4.11

### Gearbox model 6S 1000 TO

Axle Ratio	Gear Ratio 1°	Gear Ratio 6°	Speed km/h 1°	Speed km/h 6°	RPM at 80 km/h	RPM at 90 km/h	A		B	
							16000		19500	
							1°	6°	1°	6°
3.09	6.75	0.78	19.63	169.90	1176	1323	32.21	2.19	25.88	1.70
3.4	6.75	0.78	17.84	154.41	1294	1455	35.91	2.70	28.75	2.11
3.78	6.75	0.78	16.05	138.89	1438	1618	40.63	3.28	32.35	2.59
4.13	6.75	0.78	14.69	127.12	1571	1768	45.19	3.78	35.78	3.00
4.5	6.75	0.78	13.48	116.67	1712	1926	50.29	4.29	39.52	3.41
5.14	6.75	0.78	11.80	102.14	1956	2200	59.92	5.13	46.37	4.10
5.67	6.75	0.78	10.70	92.59	2157	2427	68.94	5.81	52.48	4.66
6.17	6.75	0.78	9.83	85.09	2348	2641	78.64	6.43	58.69	5.17

### Gearbox model 9S 1110 TO

Axle Ratio	Gear Ratio 1°	Gear Ratio 9°	Speed km/h 1°	Speed km/h 9°	RPM at 80 km/h	RPM at 90 km/h	A		B	
							16000		19500	
							1°	9°	1°	9°
3.09	9.48	0.75	13.98	176.70	1131	1272	48.04	1.99	37.88	1.53
3.4	9.48	0.75	12.70	160.59	1244	1399	54.28	2.49	42.41	1.94
3.78	9.48	0.75	11.43	144.44	1383	1556	62.68	3.06	48.27	2.41
4.13	9.48	0.75	10.46	132.20	1511	1700	71.34	3.56	54.05	2.81
4.5	9.48	0.75	9.60	121.33	1646	1852	81.84	4.05	60.66	3.22
5.14	9.48	0.75	8.40	106.23	1881	2116	100.00	4.87	73.69	3.89
5.67	9.48	0.75	7.62	96.30	2075	2334	100.00	5.53	86.68	4.43
6.17	9.48	0.75	7.00	88.49	2257	2540	100.00	6.14	100.00	4.93

### Gearbox model ZF 8AP1200

Axle Ratio	Gear Ratio 1°	Gear Ratio 8°	Speed km/h 1°	Speed km/h 8°	RPM at 80 km/h	RPM at 90 km/h	A		B	
							16000		19500	
							1°	8°	1°	8°
3.09	4.890	0.639	27.10	207.39	963	1084	22.59	1.13	18.28	0.82
3.4	4.890	0.639	24.63	188.48	1060	1192	25.07	1.64	20.25	1.24
3.78	4.890	0.639	22.15	169.54	1178	1326	28.15	2.20	22.70	1.70
4.13	4.890	0.639	20.28	155.17	1287	1448	31.07	2.68	24.98	2.09
4.5	4.890	0.639	18.61	142.41	1403	1578	34.22	3.14	27.44	2.47
5.14	4.890	0.639	16.29	124.68	1602	1803	39.92	3.89	31.81	3.09
5.67	4.890	0.639	14.77	113.02	1767	1988	44.89	4.48	35.56	3.57

## Model Components

Axle Ratio	Gear Ratio 1°	Gear Ratio 8°	Speed km/h 1°	Speed km/h 8°	RPM at 80 km/h	RPM at 90 km/h	A		B	
							16000		19500	
							1°	8°	1°	8°
6.17	4.890	0.639	13.57	103.86	1923	2164	49.86	5.02	39.21	4.01

## Suspensions

Front parabolic suspension:  
No. of leaves: 2

Rear air suspension:  
Maximum raise / lower + 120 mm / - 75 mm  
N. 4 bellows

## Battery

### Electrics

Voltage V	24
Starter power kW	4.4
No. of batteries	2
Batteries capacity V/Ah	12 / 143

## Cabin



Day Cab Interior:

# Model Components

Forward control MLC-MLL day cab. Three way adjustable drivers seat with integral head restraint and safety belt. Dual fixed passenger seat with 50/50 split back rest, withhead restraints with one central lap and one outer diagonal and safety belt. Overhead lockers with doors. Windowless rear cab wall with document storage. Large storageshef on passenger side. Four speed fan air flow up to 500m3/hr. kw output. All gauges monitored using international symbols. Automatic electronic digital 24hr tachograph. Speedometer with dual scale instrumentation. Left and right hand entry assist handles. Fully adjustable steering column. Gear selection by means of stalks for automatic gearbox. Column mounted control stalks. Overhead console for tachograph and CB. Courtesy and map reading lights. Engine immobiliser. Handbrake warning buzzer. Drivers safety belt warning buzzer.

## Day Cab Exterior:

One step cab entry. Suspension helical springs and dampers. Hydraulic tilt to 60 deg. Pressed steel construction with injection moulded plastic for vulnerable components. Electric door windows and laminated windscreen. Heated rear view mirrors to EEC 2003/97 and 2005/27, including 2 wide angle, 1 kerb view and 1 frontview mirror. LED day time running lights (DTRL).

### MLC CAB DIMENSIONS

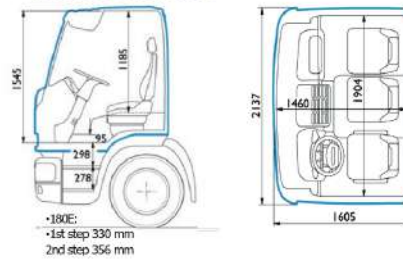

### MLL CAB DIMENSIONS

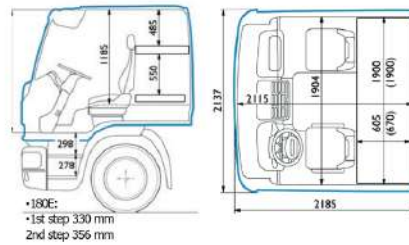

# Model Components

## MAIN TECHNICAL FEATURES and NOVELTIES

---

### Safety and Security

- **Cybersecurity:**  
protect and prevent vehicles from Cyber Attacks.

### General Safety Regulation

- **Advanced emergency braking system (AEBS):**  
automatically detects an imminent/potential forward collision and activate the vehicle braking system to decelerate the vehicle with the purpose of avoiding or mitigating a collision. The system shall react to other licensed moving vehicles and obstacles present in the front area of the vehicle and has to be active both on urban and highway areas.
- **Lane Departure Warning System (LDWS):**  
warns the driver about an unintentional lane departure event (when the vehicle drifts out of its travel lane). The system is suppressed if either hazard lights, a turn indicator, the braking pedal or the steering wheel is active.
- **Alcohol interlock installation facilitation:**  
enhance traffic safety by preventing persons with alcohol concentrations exceeding a set limit value from driving a motor vehicle. Vehicle engine can't be started if driver's alcohol concentration is unsafe for driving. Only prefit is supplied as standard, the full device is to be ordered by mean of specific option (CCP 416)
- **Driver Drowsiness & Attention Warning (DDAW):** opt 399 (if included in the configuration, the vehicle is compliant with GSR-B regulation)  
alerts driver when driving behavior indicates drowsiness or inattentiveness
- **Emergency stop signal (ESS):**  
enhances traffic safety by indicating to other road users to the rear of the vehicle that a high retardation force is being applied; this warning is given by a light-signaling function.
- **Intelligent Speed Assist (ISA):**  
helps recognize speed limits and alerts driver, when speed limit is exceeded
- **Tyre Pressure Monitoring System (TPMS):**  
alerts driver of tyre pressure loss to help avoid tyre blow out and avoid abnormal fuel consumption
- **Blind Spot Information System (BSIS):**  
helps to avoid collisions with Vulnerable Road User near the passenger side while vehicle is turning. As extra-option a BSIS covering the driver side area of the vehicle is available.
- **Moving Off Information System (MOIS):**  
During moving off maneuvers it reduces the number of accidents with Vulnerable Road User entering the front area of the vehicle.
- **Reversing Detection (REV):**  
Helps to avoid collisions during reversing maneuvers providing rear truck image on a screen.
- **Advanced Driver Distraction Warning (ADDW)** – option 2221 (if included in the configuration, the vehicle is compliant with GSR-C regulation)  
The Advanced Driver Distraction Warning system monitors the driver's attention and fatigue levels through a camera mounted on the driver-side windshield pillar. When signs of drowsiness, fatigue, or distraction are detected, the system issues visual and acoustic alerts.  
**Note:** The ADDW camera does not record or store any video during driver monitoring and does not use any biometric data, including facial recognition, for its operation.

### Chassis

- **Emergency Braking System (E.B.S.)**
- **More wheelbases available**

### Electrics and Electronics architecture

- **Hi-Mux:**  
connect all electronic components each other by a high speed transmission line

### Cab

- **Windscreen and tinted windows**
- **Central dashboard and panel redesign**
- **Full screen cluster**
- **7" radio DAB with reverse camera**
- **Voice AI (optional)**
- **Digital tachograph 4.1**

### Engines

- **320 HP engine on 4x4**
- **Emissions level compliant to Euro VI step e phase b regulation**

### Gearbox

- **ZF 8AP 8 speed automatic**

### Exhaust system

# Model Components

- 3 way catalyst positioned on the right side of the frame

## THREE DIFFERENT EXHAUST PIPE SOLUTIONS:

**STANDARD** - Low exhaust pipe (CCP 2181) - suitable for distribution missions like box, fridge, etc.

**OPTIONAL** - Vertical pipe (CCP 180) - suitable for municipality missions like refuse collector, road sweeper, tipper, ect.

**OPTIONAL** - Vertical muffler (CCP 72902) - suitable for road sweeper application

---

## Miscellaneous

---

### Fuelling:

Fuel tank : 120 LT, plastic; filter, fuel pump, prefilter, fuel separator.

Adblue tank capacity: 30 l.

### Braking system

Disc Brakes :

Diameter : front 377 x 45 mm ventilated disc.

rear 377 x 45 mm ventilated disc.

Surface area : 602 cm<sup>2</sup>

Type .....Air. Two independent circuits.

Service brake.....ABS+ASR+EVSC

Parking.....Spring parking brake on rear axle.

Exhaust brake.....Standard.

Air drier.....Standard.

---

# IVECO

Drive the road of change

## **Body Builders Management**

Lungo Stura Lazio 49

Email: [ibb@ivecogroup.com](mailto:ibb@ivecogroup.com)



[www.iveco.com](http://www.iveco.com)



<https://newibb.iveco.com>

Complete Vehicle	
Overall dimensions (mm)	appro 7300*2550*3230
Gross vehicle Weight (kg)	8280KG
Front/rear axle(kg)	3000/5500
Wheel base (mm)	3815
fuel tank	100L
Drive type	4x2 rear axle drive

Chassis Parameter	
Cabin	Single cabin, power steering, air conditioner, 3 passengers, left hand drive, air brake, with deflector, power-assisted steering, electric glass, central lock
Drive form	4x2
Engine	Brand : ISUZU
	Model:4KK1N6HD,160hp
	Type:Inline four-cylinder, liquid-cooled, supercharged and intercooled, high-pressure common rail diesel engine
	Fuel type : diesel.
	Displacement : 2499ml
	Emission standard : Euro VI
Transmission	MY6,6 forward,1 rear, manual operated
Tire model	7.50R16
No.of tires	6pcs(one spare tire)
Brake	air brake
Suspension	leaf spring front and rear suspension



Body	
faltbed	5000x2400x400mm thickness of 2 mm carbon steel, reinforced with additional support frames having a height of 1,000 mm
Number of sideboards	4 side panels equipped with "easy-lock" opening/closing mechanisms (2 left + 2 right), and one front panel between the cab and the platfor  Broom and shovel holder  Floor:2 mm carbon steel, equipped with 6 load securing points for lashing straps

ITEM	单位 Unit	KSQZ68-2
Max. lifting moment	kN · m	68
Max. lifting capacity	kg	3200
Max. hydraulic outreach	m	5.65
Stewing angle	°	370
Stabilizer spread	mm	3554
Max. operating pressure	MPa	22
Recommended pump capacity	L/min	25
Oil tank capacity	L	60
Dead weight	kg	1130

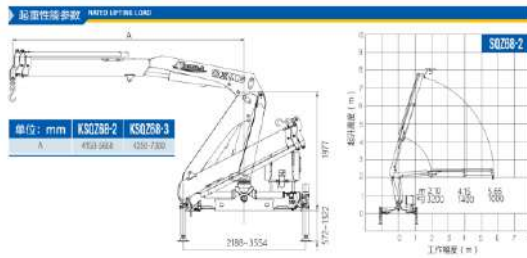

Hydraulic Crane	
crane weight	1130kg
Hydraulic oil tank capacity	60L
crane load weight	3200kg
control	remote control

Complete Rear Hydraulic Tail Lift	
Payload capacity	750kg
Platform material	Aluminum
Dimensions	2500x1800





**DECLARAȚIE**  
**Privind experiența similară și**  
**lista principalelor livrări/prestări efectuate în ultimii 3 ani de activitate**

Nr d/o	Obiectul contractului	Denumirea/numele beneficiarului/Adresa	Calitatea Furnizorului/Prestatorul ui*)	Prețul contractului/ valoarea bunurilor/serviciilor livrate/prestate	Perioada de livrare/prestare (luni)
1	Autogunoieră	Giurgiulesti Cahul	contractant unic	1.269.600,00 lei	09.09.2020
2	Autospecială	Serviciul Special pentru Influențe Active asupra Proceselor Hidrometeorologice	contractant unic	1 269 600,00 lei	31.12.2021
3	Tehnică Specială	Primpăria s. Dănceni, r. Ialoveni	contractant unic	1.620.000,00 lei	03.12.2021
4	Tehnica comunala	Directia Generala Locativ Comunala si Amenajare	contractant unic	3.240.000,00 lei	17.09.2021
5	Procurarea autospeciale	Directia Invatamint Hincesti	contractant unic	1.583.600,00 lei	15.09.2021
6	Tehnică specială	IMGLC Comrat	contractant unic	1.200.000,00 lei	21.01.2021
7	Autospeciala	UNDP	contractant unic	4 567 243,50 lei	21.10.2021
8	Autospecială	Gospodaria Comunal Locativa Briceni IM	contractant unic	1.579.440,00 lei	06.06.2022
9	Autospecială (autogunoieră)	Consiliul Raional Cahul	Contract unic	2 088 000,00 lei	11.11.2022
10	Tehnica	Primaria Ghelauza	contractant unic	1 219 000 lei	24.02.2023
11	Tehnica	Primaria Racovat	contractant unic	1 031 717,65 lei	26.07.2023
12	Tehnica	Primaria Casunca	contractant unic	759 370 lei	18.09.2023
13	Tehnica	Primaria Radulenii Vechi	contractant unic	497 980 lei	15.05.2023
14	Tehnica Specială	UNDP	contractant unic	325,318.00 USD	09.03.2024
15	Autospeciala comunala	Primaria Cricova	contractant unic	1 116 000 lei	2024
16	Achiziționarea a autospecialelor	Primaria or. Drochia	contractant unic	3 204 000 lei	2024
17	Autospeciala comunala	Primaria Iargara	contractant unic	47800 euro	2024
18	Autospeciala comunala	Primaria or. Cimislia	contractant unic	1 350 000 lei	2024





# "EXIMOTOR" SA

Rețea de magazine auto

19	Camion	Primaria Costesti	contractant unic	1 751 100 lei	2024
20	Utilaj special	Primaria Niporeni	contractant unic	1 140 000 lei	2024
21	Utilaj special	Directia Generala Locativ Comunala si Amenajare mun.Chisinau	contractant unic	1 608 000 lei	2024
22	Autospeciala	Moldelectrica IS	Contract unic	672 000 lei	2025
23	Autospeciala	Primaria Anenii Noi	Contract Unic	2 352 000 lei	2025
24	Autospeciala	Primaria Cojusna	Contract Unic	1 078 800 lei	2025
25	Autospeciala si utilaj	Consiliul Raional Cantemir	Contract Unic	3 108 000 lei	2025
26	Autospeciala	Primaria Mindresti	Contract Unic	1 248 000 lei	2025
27	Autospeciala	Primaria Durlesti	Contract Unic	1 104 000 lei	2025
28	Autospeciala	Primaria Cricova	Contract Unic	2 878 800 lei	2025
29	Autospeciala	Primaria Razeni	Contract Unic	2 388 000 lei	2025
30	Autospeciala	Primaria Zaim	Contract Unic	1 176 000 lei	2025
31	Autospeciala	Primaria Corlateni Riscani	Contract Unic	1 440 000 lei	2025
32	Autospeciala	Primaria Cosnita Dubasari	Contract Unic	1 200 000 lei	2025
32	Autospeciala	Primaria Varzaresti Nisporeni	Contract Unic	762 000 lei	2025
33	Autospeciala	Primaria Sireti Straseni	Contract Unic	2 399 400 lei	2025
34	Autospeciala	Primaria Ghidighici	Contract Unic	1 560 000 lei	2025
35	Autospeciala	Primaria Balauresti	Contract Unic	1 738 590 lei	2025
36	Autospecială pentru curățare și evacuare a nămolului din căminele termice - Auto Vidanja IVECO 180E32K +1000LT	Termoelectrica SA	Contract Unic	3 936 000 lei	2025

Adresa juridică: RM, mun. Chișinău, MD-2024, str. Aerodromului 15/6  
Adresa poștală: RM, mun. Chișinău, MD-2005, str. Albisoara 38A  
tel. 0 22 407-747; fax. 0 22 407-956  
e-mail: director@coleso.md  
www.coleso.md



c/f 1002600034712  
TVA 0603690  
BC "ProCredit Bank" SA  
c/d 2251130060160201  
BIC: PRCBMD22



# "EXIMOTOR" SA

Rețea de magazine auto

37	Autospecială pentru testări cu presiune a rețelelor termice IVECO 180E32K + 10000LT	Termoelectrica SA	Contract Unic	3 816 000 lei	2025
38	Autospeciala	Primaria Logănești	Contract Unic	1 440 000 lei	2026
39	Autospeciala	Serviciul Hidrometeorologic de Stat	Contract Unic	599 200 lei	2026
40	Autospeciala	Primaria s.Fundul Galbenei	Contract Unic	1 320 000 lei	2026
41	Autospeciala	Primaria Zaicana	Contract Unic	1 200 000 lei	2026

Semnat:

Nume: Socolova Natalia

Funcția în cadrul firmei: Director

Denumirea firmei: „Eximotor SA”



Adresa juridică: RM, mun. Chișinău, MD-2024, str. Aerodromului 15/6  
Adresa poștală: RM, mun. Chișinău, MD-2005, str. Albisoara 38A  
tel. 0 22 407-747; fax. 0 22 407-956  
e-mail: [director@coleso.md](mailto:director@coleso.md)  
[www.coleso.md](http://www.coleso.md)



c/f 1002600034712  
TVA 0603690  
BC "ProCredit Bank" SA  
c/d 2251130060160201  
BIC: PRCBMD22



# Sertifika

CERTIFICATE

## GÜVENÇ MAKİNA İTHALAT VE İHRACAT SANAYİ TİCARET LİMİTED ŞİRKETİ

MİMARSINAN MH. 121. SK. ERZA GIDA NO:6 KAPAKLI/TEKİRDAĞ/TÜRKİYE

# ISO 9001:2015

### Kapsam/Scope

SANAYİ VE İŞ MAKİNALARI ÜRETİMİ VE YEDEK PARÇALARININ ÜRETİMİ,  
İTHALATI, İHRACATI VE SATIŞI

INDUSTRIAL AND HEAVY EQUIPMENT AND THEIR SPARE PARTS  
MANUFACTURING, IMPORTING, EXPORTING AND SALE

IAF KOD : 18

Bu sertifika ile yukarıda adı geçen kuruluşun Kalite Yönetim Sistemi gerekliliklerini karşıladığı tasdik olunur.

This is to certify that the above mentioned company meets the requirement of Quality Management System.

Sertifika No / Certification Number	: MTS-16626
İlk Kayıt Tarihi / Date of Initial Reg.	: 2.11.2018
Basım Tarihi / Date of Certificate	: 6.11.2025
Geçerlilik Tarihi / Date of Expiry	: 1.11.2026
Revizyon / Revision	: 007

Bu sertifika kuruluşun belgelendirme şartlarına uyması ve yılda en az 1 kez yapılacak olan gözetim denetimlerinin başarılı geçmesi halinde üç yıllık sertifikasyon periyodu bitiş tarihine kadar geçerlidir.

This certificate is valid until the end of the three-year certification period if the organization complies with the certification requirements and the surveillance audits to be carried out at least once a year are completed successfully.



Genel Müdür / General Manager

SIGMACERT DOO

Gavra Vukovića BB Podgorica, Montenegro

belgelendirme@sigmacert.com.tr +38268118852

YS.FR.129 Rev.04 02.05.2025



# Sertifika

CERTIFICATE

## GÜVENÇ MAKİNA İTHALAT VE İHRACAT SANAYİ TİCARET LİMİTED ŞİRKETİ

MİMARŞINAN MH. 121. SK. ERZA GIDA NO:6 KAPAKLI/TEKİRDAĞ/TÜRKİYE

# ISO 14001:2015

### Kapsam/Scope

SANAYİ VE İŞ MAKİNALARI ÜRETİMİ VE YEDEK PARÇALARININ ÜRETİMİ,  
İTHALATI, İHRACATI VE SATIŞI

INDUSTRIAL AND HEAVY EQUIPMENT AND THEIR SPARE PARTS  
MANUFACTURING, IMPORTING, EXPORTING AND SALE

IAF KOD : 18

Bu sertifika ile yukarıda adı geçen kuruluşun Çevre Yönetim Sistemi gerekliliklerini karşıladığı tasdik olunur.

This is to certify that the above mentioned company meets the requirement of Environmental Management System.

Sertifika No / Certification Number	: MTS-16627
İlk Kayıt Tarihi / Date of Initial Reg.	: 2.11.2018
Basım Tarihi / Date of Certificate	: 6.11.2025
Geçerlilik Tarihi / Date of Expiry	: 1.11.2026
Revizyon / Revision	: 007

Bu sertifika kuruluşun belgelendirme şartlarına uyması ve yılda en az 1 kez yapılacak olan gözetim denetimlerinin başarılı geçmesi halinde üç yıllık sertifikasyon periyodu bitiş tarihine kadar geçerlidir.

This certificate is valid until the end of the three-year certification period if the organization complies with the certification requirements and the surveillance audits to be carried out at least once a year are completed successfully.



Genel Müdür / General Manager

SIGMACERT DOO

📍 Gavra Vukovića BB Podgorica, Montenegro

✉ belgelendirme@sigmacert.com.tr ☎ +38268118852

YS.FR.129 Rev.04 02.05.2025

**CERTIFICATE**  
**SERTİFİKA**  
**NO: 20251106-01**

This certificate has been issued to  
*Bu sertifika*

**GÜVENÇ MAKİNA İTHALAT VE İHRACAT SANAYİ**  
**TİCARET LİMİTED ŞİRKETİ**  
**MİMARŞINAN MH. 121. SK. ERZA GIDA NO:6**  
**KAPAKLI / TEKİRDAĞ / TÜRKİYE**

In order to certify that the implemented occupational health and safety management system of company complies with  
*Kuruluşunun uygulamakta olduğu iş sağlığı ve güvenliği yönetim sisteminin*

**ISO 45001:2018**

For the locations described above and the activities described below as the scope of certification

*Standardına uygunluğunu belgelendirmek amacı ile yukarıda bahsi geçen lokasyonlar kapsamında ve aşağıdaki faaliyet alanı kapsamında yayınlanmıştır.*

**INDUSTRIAL AND HEAVY EQUIPMENT AND THEIR SPARE PARTS**  
**MANUFACTURING, IMPORTING, EXPORTING AND SALE**

**SANAYİ VE İŞ MAKİNALARI ÜRETİMİ VE YEDEK PARÇALARININ ÜRETİMİ,**  
**İTHALATI, İHRACATI VE SATIŞI**

Initial Certification Date / İlk Belgelendirme Tarihi : 06.11.2025  
Date of Certificate / Sertifika Tarihi : 06.11.2025  
Validity Date / Geçerlilik Tarihi : 05.11.2026  
Certification Period / Belgelendirme Periyodu : 3 Years / 3 Yıl  
Revision Status / Revizyon Durumu : 00



İstanbul, 06.11.2025

*hhqcertifica*

**CERTIFICATE**  
**SERTİFİKA**  
**NO: 20251106-02**

This certificate has been issued to  
*Bu sertifika*

**GÜVENÇ MAKİNA İTHALAT VE İHRACAT SANAYİ**  
**TİCARET LİMİTED ŞİRKETİ**  
**MİMARŞINAN MH. 121. SK. ERZA GIDA NO:6**  
**KAPAKLI / TEKİRDAĞ / TÜRKİYE**

In order to certify that the implemented customer satisfaction management system of company complies with  
*Kuruluşunun uygulamakta olduğu müşteri memnuniyeti yönetim sisteminin*

**ISO 10002:2018**

For the locations described above and the activities described below as the scope of certification  
*Standardına uygunluğunu belgelendirmek amacı ile yukarıda bahsi geçen lokasyonlar kapsamında ve aşağıdaki faaliyet alanı kapsamında yayınlanmıştır.*

**INDUSTRIAL AND HEAVY EQUIPMENT AND THEIR SPARE PARTS**  
**MANUFACTURING, IMPORTING, EXPORTING AND SALE**

**SANAYİ VE İŞ MAKİNALARI ÜRETİMİ VE YEDEK PARÇALARININ ÜRETİMİ,**  
**İTHALATI, İHRACATI VE SATIŞI**

Initial Certification Date / İlk Belgelendirme Tarihi : 06.11.2025  
Date of Certificate / Sertifika Tarihi : 06.11.2025  
Validity Date / Geçerlilik Tarihi : 05.11.2026  
Certification Period / Belgelendirme Periyodu : 3 Years / 3 Yıl  
Revision Status / Revizyon Durumu : 00



İstanbul, 06.11.2025

*hhqcertifika*



# ENVIRONMENTAL MANAGEMENT SYSTEM CERTIFICATE

Registration No. 0350624E20126R2M

This is to certify that  
**CLW HEAVY INDUSTRY CO., LTD.**

No.1, xiaotian anenue, huangpi district, wuhan city  
Social Credit Code: 914201160884583303

is in conformity with  
**GB/T 24001-2016 / ISO 14001:2015 Standard**

Scope of certificate coverage

**Design, manufacture and service of special purpose vehicle  
within the scope of announcement (Site Covered: No.1, xiaotian  
anenuue, huangpi district, wuhan city).**

Date of issue: Jul. 26, 2024

Date of expiry at most: Jul. 25, 2027



中国认可  
国际互认  
管理体系  
MANAGEMENT SYSTEM  
CNAS C035-M



Representative: *WangHonglin*



NOTE: This certificate shall be maintained by regular surveillance audit.  
The validity of the certificate can be verified by scanning QR code.  
The information of the certificate can be available in <http://www.cnca.gov.cn>,  
the website of CNCA, and in our website <http://www.xqcc.com.cn>.

**XINGYUAN CERTIFICATION CENTRE CO., LTD.**

7FL, Tower C, Jiahua Plaza, No.9 Shangdi 3 St., Haidian, Beijing  
[www.xqcc.com.cn](http://www.xqcc.com.cn)



# OCCUPATIONAL HEALTH AND SAFETY MANAGEMENT SYSTEM CERTIFICATE

Registration No. 0350624S30128R2M

This is to certify that  
**CLW HEAVY INDUSTRY CO., LTD.**

No.1, xiaotian aneue, huangpi district, wuhan city

Social Credit Code: 914201160884583303

is in conformity with  
**GB/T 45001-2020 / ISO 45001:2018 Standard**

Scope of certificate coverage

**Design, manufacture and service of special purpose vehicle  
within the scope of announcement (Site Covered: No.1, xiaotian  
aneue, huangpi district, wuhan city).**

Date of issue: Jul. 26, 2024

Date of expiry at most: Jul. 25, 2027



中国认可  
国际互认  
管理体系  
MANAGEMENT SYSTEM  
CNAS C035-M



Representative: *WangHonglin*



NOTE: This certificate shall be maintained by regular surveillance audit.  
The validity of the certificate can be verified by scanning QR code.  
The information of the certificate can be available in <http://www.cnca.gov.cn>,  
the website of CNCA, and in our website <http://www.xqcc.com.cn>.

**XINGYUAN CERTIFICATION CENTRE CO., LTD.**

7FL, Tower C, Jiahua Plaza, No.9 Shangdi 3 St., Haidian, Beijing  
[www.xqcc.com.cn](http://www.xqcc.com.cn)



# QUALITY MANAGEMENT SYSTEM CERTIFICATE

Registration No. 0350624Q30164R2M

This is to certify that  
**CLW HEAVY INDUSTRY CO., LTD.**

No.1, xiaotian anenue, huangpi district, wuhan city

Social Credit Code: 914201160884583303

is in conformity with  
**GB/T 19001-2016 / ISO 9001:2015 Standard**

Scope of certificate coverage

**Design, manufacture and service of special purpose vehicle  
within the scope of announcement (Site Covered: No.1, xiaotian  
anenu, huangpi district, wuhan city).**

Date of issue: Jul. 26, 2024

Date of expiry at most: Jul. 25, 2027



中国认可  
国际互认  
管理体系  
MANAGEMENT SYSTEM  
CNAS C035-M



Representative: *WangHonglin*



NOTE: This certificate shall be maintained by regular surveillance audit.  
The validity of the certificate can be verified by scanning QR code.  
The information of the certificate can be available in <http://www.cnca.gov.cn>,  
the website of CNCA, and in our website <http://www.xqcc.com.cn>.

**XINGYUAN CERTIFICATION CENTRE CO., LTD.**

7FL, Tower C, Jiahua Plaza, No.9 Shangdi 3 St., Haidian, Beijing  
[www.xqcc.com.cn](http://www.xqcc.com.cn)

## Confirmarea privind service centrul autorizat

Prin prezenta compania „Eximotor SA”, vă prezintă confirmarea disponibilității unui service autorizat, situat în or. Chișinău, str. Lunca Bicului 41/1, care ne aparține, fapt ce demonstrează că compania noastră are capacitatea de a asigura deservirea tehnică necesară și piese de schimb pe toată durata de funcționare a produsului.

În anexă găsiți autorizația.

Socoloșa Natalia,  
Director,

Data: 09.06.2026





Chisinau, Direcția generală economie, comerț și turism a CMC

## **ÎNȘTIINȚARE DE RECEPȚIONARE**

(CONFIRMĂ OFICIAL DREPTUL LA ÎNCEPEREA ACTIVITĂȚII)

Primăria **mun. Chișinău**, Adresa **mun. Chișinău, șos. Hâncești, 53 "A"**

Nr. Notificării privind inițierea activității de comerț **P-26968/2022**

Data **22.02.2022**

Ora **14:38**

COMERCIANTULUI:

Denumirea/ N.P.P. **EXIMOTOR S.A.** IDNO/IDNP **1002600034712**  
Sediul/domiciliul **Republica Moldova, mun. Chișinău, sec. Riscani, str-la 2 Aerodromului, 15, ap./of. 6**

Tel. **068685429**

Fax

E-mail **eximotorcontabil@mail.ru**

Date din NIAC:

### **G 45.20. Întreținerea și repararea autovehiculelor**

(comerțul cu amănuntul, comerțului cu ridicata, perstării de servicii, alimentație publică, intermediarii în comerț, activității în baza patentei de întreprinzător)

### **În Atelier de asistență tehnică**

(unitatea comercială)

din **Republica Moldova, mun. Chișinău, sec. Ciocana, str. Lunca Bâcului, 41/1**

(adresa amplasării unității comerciale)

N.P. persoanei responsabile APL **Alexandra Pascal** funcția **Specialist**  
tel. **022222441**, e-mail **comert.autorizare@pmc.md**

*Vă atenționăm că organele de control au dreptul să verifice (inclusiv prin control la fața locului) corespunderea celor notificate reglementărilor în vigoare.*



PRIMĂRIA MUNICIPIULUI CHIȘINĂU  
Direcția generală comerț, alimentație publică și prestări servicii

**ÎNȘTIINȚARE DE RECEPȚIONARE  
A NOTIFICĂRII PRIVIND ÎNȚIEREA ACTIVITĂȚII DE COMERȚ**

Nr. 52552 din 08.11.2018 ora 11:35

Eliberată **TRANS AGER**  
Societate cu răspundere limitată

Cod fiscal 1003600099075

Pentru desfășurarea

(comerțului cu amănuntul, comerțului cu ridicata, prestării de servicii, alimentație publică, intermediarii în comerț, activității în baza patentei de întreprinzător)

în Stație de asistență tehnică a automobil

(unitatea comercială)

din MUN.CHISINAU, SEC.CIOCANA, Uzinelor str., nr. 171 A

(adresa amplasării unității comerciale)

Persoana responsabilă care a recepționat notificarea

Osoianu Larisa, șef secție

(numele/prenumele, funcția și datele de contact)

(022)222441

MD-2028, mun. Chișinău, șos. Hâncești, 53A

Tel: 0(22)222441, 223402, 228262

e-mail: comerț.chișinău.md

*Notă: Activitatea de comerț încetează la cererea comerciantului, începând cu data de depunere a notificării de încetare de către comerciant. În cazul modificării datelor indicate în notificare comerciantul depune la Direcție, în termen de cel puțin 30 zile calendaristice până la data de modificare, notificarea de modificare a datelor.*

**Contract Nr. 2606S2035**  
**privind serviciile de întreținere și reparație a mijloacelor de transport**

**mun. Chișinău**

03.06.2026

S.R.L. „Trans Ager”, cu mărimea capitalului social 8 478 352 lei, în persoana administratorului dl. Bulat Anatolie, care acționează în baza Statutului, denumită în continuare „Executant”, pe de o parte, și "Eximotor" S.A. cu mărimea capitalului social 600 000 lei, în persoana administratorului SOCOLOVA NATALIA, care acționează în baza Statutului, denumită în continuare “Beneficiar”, pe de altă parte, au încheiat prezentul contract privind următoarele:

Prezentul Contract reprezintă un acord general al Părților cu privire la întreținerea tehnică a mijloacelor de transport auto ale Beneficiarului, ce reglementează activitatea lor ulterioară.

**1. Obiectul contractului**

- 1.1. Efectuarea serviciilor de întreținere și reparație a mijloacelor de transport ce îi aparțin Beneficiarului;
- 1.2. Efectuarea reparației în garanție a mijloacelor de transport a Beneficiarului în cazurile prevăzute de prezentul Contract;
- 1.3. Prin servicii de întreținere se înțelege totalitatea serviciilor necesar a fi executate obligatoriu și preventiv în cadrul efectuării reviziilor tehnice, așa cum sunt prevăzute de producătorul autovehiculului în cartea tehnică, funcție de numărul de kilometri parcurși sau timpul de utilizare, după caz.
- 1.4. Prin servicii de reparare se înțelege totalitatea serviciilor necesar a fi executate în cazul unor defecțiuni sau a premiselor care anunță defecțiuni.

**2. Modul de efectuare a lucrărilor**

- 2.1. Înainte de a începe lucrările de reparație sau întreținere tehnică a mijlocului de transport Executantul întocmește Lista cu defecțiuni inclusă în Comanda preventivă a serviciilor auto, în care se indică starea reală a mijlocului de transport la momentul primirii lui, componentele, defectele și deteriorările exterioare vizibile, care se constată și se înregistrează de către reprezentanții Beneficiarului și Executantului, tipurile de lucrări necesare pentru înlăturarea defectelor, lista pieselor de schimb și materialelor consumabile necesare pentru înlocuire, costul aproximativ al lucrărilor și pieselor de schimb..
- 2.2. Primirea mijloacelor de transport ale Beneficiarului se face în baza unei comenzi preventive a serviciilor auto, ce se întocmește pentru fiecare mijloc de transport în parte, în baza datelor incluse în Lista de defecțiuni.
- 2.3. Comanda preventivă este întocmit în baza documentelor, ce confirmă dreptul de proprietate asupra mijlocului de transport.
- 2.4. Întreținerea tehnică și reparația mijloacelor de transport ale Beneficiarului se efectuează în spațiile de producție ale Executantului la adresa: MD-2037, mun. Chișinău, str. Uzinelor, 171 A.
- 2.5. Serviciile de întreținere și reparație a mijloacelor de transport se efectuează de către Executant în corespundere cu prescripțiile normative referitoare la întreținerea tehnică și reparația automobilului.
- 2.6. Executantul începe lucrările doar după primirea plății în avans, doar în lipsa unui contract semnat
- 2.7. După finalizarea serviciilor prestate, faptul efectuării lor se confirmă prin comanda preventivă, actul lucrărilor îndeplinite și factură fiscală.
- 2.8. Predarea-primirea serviciilor auto efectuate se face de către reprezentantul Beneficiarului în prezența Executantului prin examinarea directă și verificarea funcționalității ansamblurilor mijlocului de transport. Drept confirmare a predării - primirii lucrărilor și lipsei reclamațiilor în privința calității sunt semnăturile Beneficiarului și Executantului de pe actul de îndeplinire a serviciilor îndeplinite.
- 2.9. Mijloacele de transport se aduc la sediul Executantului și se preiau de acolo de către Beneficiar.

**3. Modalitatea de achitare**

- 3.1. Costul preliminar și definitiv al serviciilor de reparație, întreținere tehnică, precum și costul pieselor și materialelor consumabile se determină în baza prețurilor stabilite de Executant, valabile la momentul adresării Beneficiarului.
- 3.2. Costul definitiv al lucrărilor efectuate și al pieselor de schimb, și materialelor consumabile utilizate se indică în comanda preventivă a serviciilor auto, actul lucrărilor îndeplinite și factura fiscală.
- 3.3. Achitarea pentru serviciile prestate, piesele de schimb și materialele consumabile livrate se face de către Beneficiar prin transferul mijloacelor bănești în contul de decontare al Executantului, în termen de 15 zile de la semnarea facturii fiscale. Costul lucrărilor include toate cheltuielile Executantului legate de îndeplinirea obligațiilor conform prezentului Contract.
- 3.4. În cazul lipsa unui contract încheiat între părți, Executantul începe lucrările doar după primirea plății în avans, pentru reparația mijlocului de transport, costul pieselor de schimb, în baza ordinului de comandă.
- 3.5. Mijlocul de transport reparat se predă Beneficiarului doar după semnarea facturii fiscale de către acesta.
- 3.6. În cazul întârzierii achitării pentru serviciile efectuate Beneficiarul îi achită Executantului o penalitate în mărime de 0,5 % din suma datoriei pentru fiecare zi de întârziere a plății.

**4. Drepturile și obligațiile Părților**

**Drepturile și obligațiile Beneficiarului**

- 4.1. Beneficiarul are dreptul să-i ceară Executantului îndeplinirea întocmai a clauzelor prezentului Contract.
- 4.2. Beneficiarul are dreptul să pună la dispoziția Executantului pentru efectuarea serviciilor auto, piesele de schimb și materialele consumabile procurate de sine stătător. Oferirea pieselor de schimb de către Beneficiar se înregistrează de către Părți în comanda preventivă, iar Executantul nu poartă nici o obligație de garanție pentru lucrările efectuate cu utilizarea acestor piese de schimb.
- 4.3. Beneficiarul are dreptul să ceară în cadrul termenului de garanție stabilit de Executant, înlăturarea neajunsurilor lucrărilor.



55869

08.11.2018



55869

Eliberată: **TRANS AGER**  
Societate cu răspundere limitată

Adresa: MUN.CHISINAU, SEC.CIOCANA , Uzinelor str. , nr.  
171/A

Cod fiscal: 1003600099075.

Pentru prestarea serviciilor

**G.45.20;**

MUN.CHISINAU, SEC.CIOCANA , Uzinelor str. , nr. 171 A

**Stație de asistență tehnică a automobili;**

suprafața comercială: 3394m2

cu program de lucru: 08:30 - 17:30

Sîmbăta 8.30-13.00

zile de odihnă: Duminică

4.4. Adresând-se la Executant pentru efectuarea lucrărilor de întreținere tehnică și reparație a mijloacelor de transport reprezentantul sau Beneficiarul este obligat să prezinte documentele, ce confirmă dreptul de proprietate asupra mijlocului de transport, actul de identitate și actul, ce îi confirmă împuternicirile.

4.5. Beneficiarul este obligat să coordoneze cu Executantul, costul aproximativ al lucrărilor, serviciilor și pieselor de schimb utilizate, să semneze comanda preventivă a serviciilor auto ce include lista cu defecțiuni care urmează a fi înlăturate și să predea mijloacele de transport, reprezentantului Executantului doar în baza comenzii preventive. În momentul predării mijloacelor de transport de către Beneficiar Executatului în el nu trebuie să se găsească lucruri personale.

4.6. Beneficiarul este obligat să preia mijlocul de transport de la Executant după efectuarea serviciilor de întreținere tehnică sau reparație și să semneze documentele, ce confirmă efectuarea corespunzătoare, a lucrărilor. Totodată el urmează să verifice în prezența Executantului volumul și calitatea lucrărilor efectuate.

4.7. Beneficiarul se obligă să nu intervină în activitatea atelierului de reparații auto și să respecte regulile de tehnică a securității.

4.8. Beneficiarul își poate primi mijlocul de transport după reparație doar la prezentarea documentului, ce confirmă împuternicirile persoanei, care a solicitat predarea mijloacelor de transportului.

4.9. Beneficiarul este obligat să își ia mijlocul de transport în decurs de 24 de ore din momentul finalizării de către Executant a serviciilor de întreținere și reparație a mijloacelor de transport.

4.10. Beneficiarul este obligat să achite serviciile Executantului în mărime și în termenii prevăzuți în capitolul 3 al prezentului Contract.

4.11. În cazul rezilierii prezentului Contract înainte de termen, indiferent de cauzele rezilierii, dar și după expirarea termenului de valabilitate a prezentului Contract, Beneficiarul este obligat să achite costul lucrărilor efectuate de Executant.

#### **Drepturile și obligațiile Executantului**

4.12. Executantul stabilește de sine stătător termenii de efectuare a serviciilor oferite în funcție de complexitatea fiecărui caz în parte. Termenul de efectuare a lucrărilor nu poate depăși 30 de zile, în cazul în care un termen mai mare de îndeplinire a comenzii nu este determinat de necesitatea și aducerea unor piese de schimb și a altor piese de completare. În acest caz termenul de înlăturare a neajunsurilor se prelungește cu timpul necesar pentru aducerea pieselor de schimb și a altor piese de completare.

4.13. Executantul are dreptul să refuze prestarea serviciilor prevăzute de prezentul Contract cât și predarea mijloacelor de transport către Beneficiar în cazul lipsei la Beneficiar a pașaportului tehnic, actului de identitate și/sau a documentelor, ce confirmă dreptul de proprietate asupra mijloacelor de transport sau împuterniciri asupra acestora.

4.14. Executantul are dreptul să refuze efectuarea în continuare a lucrărilor în cazul în care nu primește de la Beneficiar indicații privind înlăturarea defecțiunilor menționate în lista cu defecțiuni incluse în comanda preventive, în decursul unei zile lucrătoare din momentul înștiințării.

4.15. Executantul are dreptul să perceapă de la Beneficiar plată pentru păstrarea mijlocului de transport pe teritoriul său, pentru fiecare zi, în cazul în care Beneficiarul în decurs de 24 ore din momentul finalizării lucrărilor de deservire tehnică sau reparație a mijlocului de transport nu-l va prelua de pe teritoriu Executantului.

Suma aferentă plății zilnice pentru păstrarea mijlocului de transport pe teritoriul este prevăzută în Comanda Preventivă a Serviciilor Auto și/sau în Actul de constatare a lucrărilor efectuate.

4.16. Executantul are dreptul să îi aplice Beneficiarului o penalitate în mărime de 5 (cinci) % din valoarea comenzii preventive pentru fiecare zi de aflare a mijlocului de transport în atelierul de reparație auto, dacă din vina Beneficiarului sunt stopate lucrările asupra mijlocului de transport aflat în atelier și acesta este intransportabil.

4.17. Executantul are dreptul să rețină mijlocul de transport reparat adus de Beneficiar, până la achitarea integrală serviciilor prestate doar în cazul lipsei contractului de prestare a serviciilor de reparație semnat între părți.

4.18. Executantul este obligat să efectueze toate serviciile de întreținere și reparație a mijloacelor de transport prevăzute în comanda preventivă calitativ și în volumul stabilit.

4.19. Executantul este obligat să asigure integritatea mijlocului de transport primit pentru efectuarea serviciilor de întreținere și reparație, numai pe perioada reparației.

4.20. Executantul este obligat să îl informeze pe Beneficiar în prealabil despre termenul de finalizare a lucrărilor. În cazul în care termenul de finalizare a lucrărilor se modifică Beneficiarul urmează să fie înștiințat despre aceasta.

4.21. În cazul depistării unor defecte ascunse la mijlocul de transport, ce nu au fost coordonate de părți în comanda preventivă, inutilizabilitatea pieselor de schimb sau a materialelor consumabile predate de Beneficiar, precum și în cazul depistării unei defecțiuni, înlăturarea căreia nu este prevăzută de comanda preventivă sau neînlăturarea căreia face dificilă, imposibilă sau irațională continuarea lucrărilor și poate influența calitatea, costul și termenul de efectuare a lucrărilor, Executantul sistează toate lucrările, înștiințând imediat despre faptul dat Beneficiarul.

4.22. Executantul va asigura piesele de schimb, materialele și consumabilele necesare pentru prestarea serviciilor în cazul solicitării de către beneficiar, acestea vor fi noi și de origine, de prim montaj, certificate de către organismul de certificare a calității.

4.23. În cazul în care Beneficiarul refuză efectuarea lucrărilor suplimentare, Executantul este obligat să ofere recomandări privind lucrările ulterioare asupra mijlocului de transport. Dacă Beneficiarul refuză efectuarea lucrărilor suplimentare de înlăturare a altor defecțiuni depistate, ce ar putea influența capacitatea și durabilitatea rezultatelor lucrului efectuat, precum și în cazul în care Beneficiarul nu oferă un răspuns în decurs de trei zile lucrătoare, Executantul are dreptul să refuze efectuarea serviciilor de întreținere și reparație auto stabilite în comanda preventive și respective să ceară achitarea lucrărilor deja efectuate.

4.24. Executantul este în drept să îi transmită Beneficiarului la cererea acestuia piesele înlocuite (defecte) a mijlocului de transport reparat. Piesele neridicate de Beneficiar în decurs de 3 zile din data finisării reparației urmează a fi aruncate.

4.25. Executantul este obligat să îi elibereze Beneficiarului după finalizarea serviciilor prestate actul lucrărilor îndeplinite și factura fiscală, care va conține lista lucrărilor efectuate, piesele și materiale utilizate cât și costul acestora.

4.26. Executantul (Prestatorul) este în drept de a subcontracta persoane de specialitate (sub prestatori) pentru realizarea serviciilor. Executantul (Prestatorul) va prezenta Beneficiarului lista lucrărilor pe care aceștia le vor executa.

## **5. Răspunderea Părților**

5.1. Pentru neîndeplinirea sau îndeplinirea necorespunzătoare a obligațiilor conform prezentului Contract, Executantul și Beneficiarul poartă răspundere în conformitate cu legislația în vigoare a Republicii Moldova.

5.2. Executantul nu poartă răspundere pentru calitatea pieselor de schimb puse la dispoziție de Beneficiar.

5.3. Executantul nu poartă răspundere pentru obiectele de valoare, banii, documentele lăsate de Beneficiar în mijlocul de transport predat Executantului pentru efectuarea lucrărilor de întreținere tehnică și reparație.

5.4. În cazul depistării unor defecțiuni la recepționarea lucrărilor efectuate, precum și în cazul depistării defectelor ascunse ale lucrărilor efectuate, Executantul urmează să înlăture defecțiunile depistate.

5.5. În cazul depistării defecțiunilor, ce pun în pericol siguranța circulației rutiere, Executantul este obligat să îl înștiințeze imediat despre faptul dat pe Beneficiar și să îi ofere recomandări privind înlăturarea lor. Executantul menționează existența acestor defecțiuni în comanda preventivă. Totodată Beneficiarul este obligat să achite integral costul serviciilor și lucrărilor efectuate de Executant.

5.6. Executantul nu poartă răspundere pentru defecțiunile apărute din motive, ce nu au depins de el, inclusiv în urma nerespectării de către Beneficiar a regulilor de exploatare a mijloacelor de transport și a indicațiilor Executantului, dacă acest prejudiciu a fost cauzat de Beneficiar sau de reprezentanții acestuia sau din vina persoanelor terțe și/sau ca urmare a impedimentului în afara controlului Executantului.

5.7. Beneficiarul repară integral prejudiciul cauzat din vina sa, Executantului sau persoanelor terțe, dacă acest prejudiciu a fost cauzat de Beneficiar și/sau reprezentanții acestuia.

## **6. Condiții de garanție**

Executantul îi oferă Beneficiarului garanție pentru lucrările efectuate și piesele de schimb în următoarele condiții:

6.1. Beneficiarul urmează să tehnică periodică în intervalele de timp, precum și reparația curentă.

6.2. Beneficiarul trebuie să respecte regulamentul de garanție impus de uzina producătoare, normele și regulile de exploatare a mijlocului de transport, recomandările specialiștilor Executantului.

6.3. Executantul are dreptul să refuze efectuarea lucrărilor de reparație garantate în cadrul îndeplinirii prezentului Contract în cazul în care se va stabili că după încheierea Contractului Beneficiarul a efectuat lucrările de întreținere tehnică și/sau reparație a mijloacelor de transportului de sine stătător sau la alte centre de deservire.

6.4. Executantul nu poartă răspundere pentru obligațiile de garanție în cazul în care mijlocul de transporta suferit defecțiuni în urma instalării pe el a pieselor de completare și materialelor consumabile necalitative puse la dispoziție de Beneficiar.

6.5. Termenele de garanție se indică în comanda preventivă.

6.6. În cadrul termenului de garanție Executantul înlătură din cont propriu defecțiunile mijloacelor de transport a Beneficiarului apărute din vina Executantului.

6.7. Reclamațiile în privința calității pieselor și lucrărilor efectuate se primesc de către Executant în decurs de 1 (una) lună din momentul semnării ordinului de comandă.

6.8. Nu se acordă garanție pieselor de schimb și materialelor uzabile:

- saboți de frânare;
- lame ale ștergătorului de parbriz;
- becuri.

Garanția pentru lucrările de reparație efectuate înseamnă înlăturarea defecțiunilor apărute în cadrul termenului de garanție din ziua efectuării reparației contra plată la centrul de deservire SRL „Trans Ager”.

6.9 Nu se acordă garanție pentru următoarele tipuri de lucrări:

- curățarea instalației de combustibil;
- echilibrarea roților, verificarea presiunii;
- reglajul unghiului de cădere și a unghiului de desfacere la roți;
- schimbul uleiului;

## **7. Termenul de valabilitate a Contractului**

7.1. Prezentul contractul intră în vigoare din momentul semnării lui de către părți și este valabil pe termen nelimitat (perioada nedeterminată).

7.2. Părțile sunt în drept să rezilieze prezentul Contract în mod unilateral, prin depunerea în formă scrisă a unui aviz cu 30 zile calendaristice până la data rezilierii prezentului contract.

7.3. Încetarea prezentului Contract nu eliberează Părțile de răspundere pentru nerespectarea clauzelor lui, precum și de îndeplinirea obligațiilor apărute până la încetarea Contractului, inclusiv cele de achitare a lucrărilor deja efectuate sau de efectuare a lucrărilor achitate în avans.

## **8. Justificarea datorită unui impediment**

