

## Oferta Comercială LOT1

Vă prezentăm spre atenția DVS oferta pentru procurarea autoturismelor RENAULT.

Model	NOUL MASTER (XDD) furgon tractiune L3H3 3,5T blue dCi 130 (TFH 1 333X2M)
Motor	1 998 cm3 Diesel
	Consum complet 7,9 l/100km
Tip Cutie	Mecanica
motorizari cu ardere internă	Blue dCi 130
putere max. (CP) la rpm	(130) la 3.500
cuplu max. Nm CEE la rpm	380 la 1.500
viteză maximă (km/h)	177
Tracțiune	4X2 ( tractiune fata)
Culoare	Alb
Garantie	36 luni / 100 000 km.
Interval de service	15 000 km / 12 luni
Termen livrare	Pana la 120 zile calendaristice





#### Descrierea autovehicul:

ABS

Lampi marsarier

Tempomat (dispozitiv pentru mentinere constanta sau limitare viteza)

Sistem activ de franare în caz de urgenta (AEBS). Activ în intervalul de viteza 7-80 km/h pe timp de zi, noaptea în functie de conditiile de vizibilitate. Acesta detecteaza

Modul de conectivitate GSM (GSM + CCS)

Senzor de ploaie si lumina cu functie de activarea autoamata a stergatoarelor

Senzor de lumina cu activare automata a farurilor

AFU (asistenta la franarea de urgenta)

Inchidere centralizata (cheie cu doua butoane) cu activare in timpul deplasarii  
Sistem de detectare a oboseli cu avertizare vizuala și sonora în caz de abatere de la traiectorie  
Doua chei cu 3 butoane: deblocat, blocat si aprins lumini. (1 cheie tip briceag a doua cu lama fixa)  
DRL: day running lights  
Filtru pentru carburant (retine apa)  
Control dinamic al traiectoriei (ESP adaptativ, cu sistem anti-patinare ASR) + Extended Grip (motricitate suplimentara pe suprafete dificile) + HSA (Hill Start Assist , asistenta la urcarea in rampa) + TSA (Trailer Swing Assist - controlul oscilatiilor remorcii;activat doar cu prezenta atelajului de remorcare)  
Airbag Sofer  
Centuri de siguranta in 3 puncte, cu pretensionare. Ajustare pe inaltime doar pentru locurile din extremitatile cabinei  
Avertizare luminoasa pentru schimbare treapta de viteza  
A treia lampa stop  
Senzori de parcare spate  
Scut protectie compartiment motor  
Avertizare la parasirea benzii de rulare si interventie pentru corectare traiectorie. Nu contine functia de condus autonom si nu poate prelua controlul de ghidare masina intre benzi, acesta revenind in totalitate soferului.  
Frana de parcare manuala  
pre-echipare pentru sistemul de imobilizare vehicul in functie de nivelului de alcool detectat in respiratie. Nu include echipamentul de masurare alcoolemie  
Apelarea automata a numarului national de urgenta 112 în caz de accident (utilizarea abuziva este pedepsita prin lege)  
Oglinzi exterioare cu semnalizator in carcasa, incalzite si reglabile electrica  
Alerta necuplare centura de siguranta - sofer + pasageri (vizual + sonor)  
Lumini de gabarit pe lateralele masinii  
ISA Intelligent Speed Assist  
Sistem de monitorizare a presiunii pneurilor  
Pre-echipare pentru extingtor  
Pneuri vara  
Geamuri electrice fata - fara impuls  
Iluminat in zona cargo  
Inele de ancorare pe podea: 8 bucati pt. L2, 10 pt. L3  
Perete despartitor fara geam  
Jante de otel, 16"  
Scaun sofer cu reglare pe lungime si inaltime si al spatarului si tetiera  
Tablou de bord analog-digital cu ecran TFT (monocrom) de 3,5"  
Display audio 10,1" CCS2 cu doua porturi USB - C si fara navigatie:  
Antena radio (pe acoperis)  
Priza 12V in plansa de bord  
Bancheta pasageri: 2 locuri cu tetiere si centuri de siguranta in 3 puncte  
Tapiterie textila  
Spatiu de depozitare de tip torpedou (fara capac)  
Incalzire si ventilatie cu functie de recirculare a aerului  
Iluminat in cabina

Spatiu de depozitare pe bord (partea superioara) fara capac

Spatiu de depozitare tip etajera, deasupra parbrizului

Coloana de directie reglabila pe doua axe : inaltime - profunzime

faruri LED cu semnatura luminoasa C-Shape (DRL) - faruri LED pentru faza scurtă (lumini cu halogen pentru faza lungă)

Baterie L3 EFB 720 Ah / 70A

Alternator 180A

#### Optiuni suplimentare:

- **FAB02** Airbag frontal pasageri- deconectabil si cu martor luminos care indica dezactivarea, Implica adaugarea ABCXL
- **SABGO** - Airbag lateral sofer- implica lansarea cu scaun sofer cu reglaj lombar si cotiera (DRST3) si Incalzire scaun sofer + pasager (HTS02)
- **PDS27** Usi spate din tabla, cu deschidere la 270°
- **PCU80**- Aer conditionat cabina, cu reglare manuala
- **FFGL0** Proiectoare de ceata
- **SPTY0** Roata de rezerva de aceleasi dimensiuni cu cele 4 roti curente si fara limitarea de viteza la utilizarea in caz de avarie. Vine in set cu cric mecanic (versiuni 3,5t tractiune)
- **FRMGO** Aparatori de noroi pentru toate rotile (fata + spate)

<b>Lungime</b>	<b>L3</b>
<b>Inaltime</b>	<b>H3</b>
<b>MTMA</b>	<b>3500KG</b>
<b>Masa</b>	
Masa masina in gol (MVODM)	2114
Masa masina in gol (MVODM) pe puntea fata	1368
Masa masina in gol (MVODM) pe puntea spate	746
Sarcina utila (la MVODM)	1023
<b>MTMA</b>	<b>3500</b>
Masa maxima autorizata a ansamblului (MTR)	6000
Masa maxima remorcabila cu sistem de franare	2500
Masa maxima remorcabila fara sistem de franare	750
Masa maxima admisa pe acoperis	200
Masa maxima tehnic admisa pe puntea fata	1950
Masa maxima tehnic admisa pe puntea Spate	2000

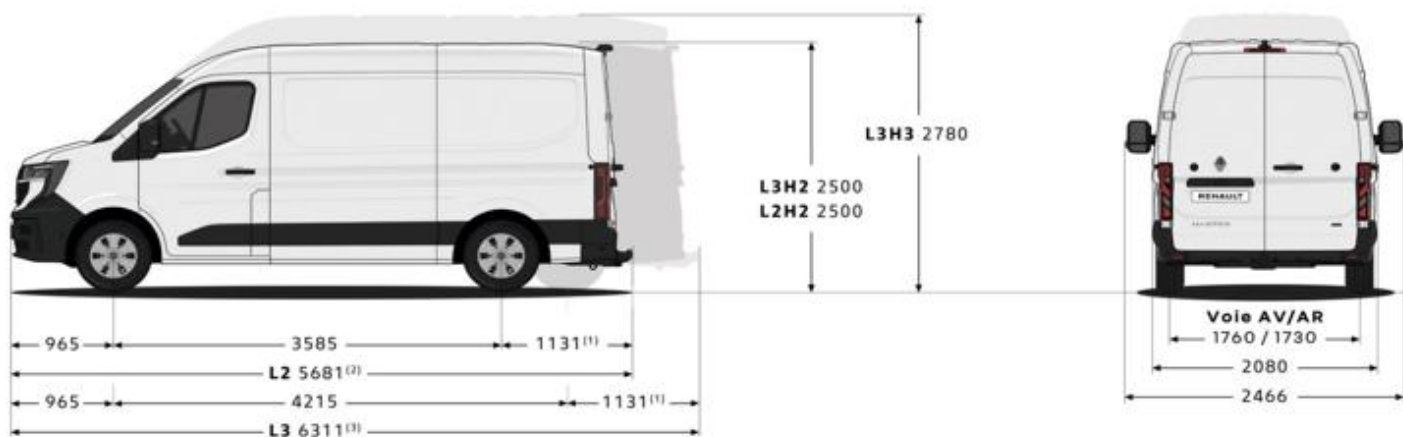

<sup>(1)</sup>1227 cu treapta de acces in spatiul de marfa  
<sup>(2)</sup>5777  
<sup>(3)</sup>6407