

Biroul arhitectură și sistematizare
întreprindere municipală
Муниципальное предприятие
« Архитектурно-планировочное Бюро»

Рабочий проект

Объект: Reparația capitală a terenului sportiv str. Calea leșilor, 27/E în m. Bălți

№ обьекта 19 - 20 - О - PG; 19 - 20 -1- AC; 19 - 20 - 2 - AC.

Заказчик: Primăria mun.Bălți Direcția Gospodărie Comunală

mun. Bălți - 2019 г.





Ведомость рабочих чертежей основного комплекта		
Лист	Наименование	Примечание
1	Общие данные	
2	Генеральный план. Разбивочный план.	
3	План организации рельефа.	
4	План земляных масс.	
5	План расположения малых форм архитектуры и спортивного оборудования	
6	План и конструкции дорожных одежд. План озеленения.	

Ведомость ссылочных и прилагаемых документов		
Обозначение	Наименование	Примечание
<u>Ссылочные документы</u>		
ГОСТ 21 - 508 - 85	Генеральные планы предприятий, сооружений и жилищно - гражданских объектов	
<u>Прилагаемые документы</u>		
19 -20 - 1 -AC	Универсальная спортивная площадка	
19 -20 - 2 -AC	Ограждение площадки	

Ведомость основных комплектов рабочих чертежей		
Обозначение	Наименование	Примечание
19 - 20 - O - PG	Plan general	

Verificator de proiect nr. 098 CORINENCA TUREL Domeniul: A, 3 Nr. de înregistrare a activitatii: 1000/11/01/11 Valabilitate de la 10.12.2014 până la 10.12.2019	Proiectul este elaborat în conformitate cu normativile și standardele în vigoare și asigură criteriile de calitate cu următoarele exigențe esențiale: A - rezistență și stabilitate; B - siguranță în exploatare; C - siguranță la foc; D - igienă, sănătatea oamenilor, refacerea și protecția mediului înconjurător; E - izolație termică, hidrofuğă și economie de energie; F - protecție împotriva zgomotului.	 Panteleiciuc O.
Inginer șef al proiectului		

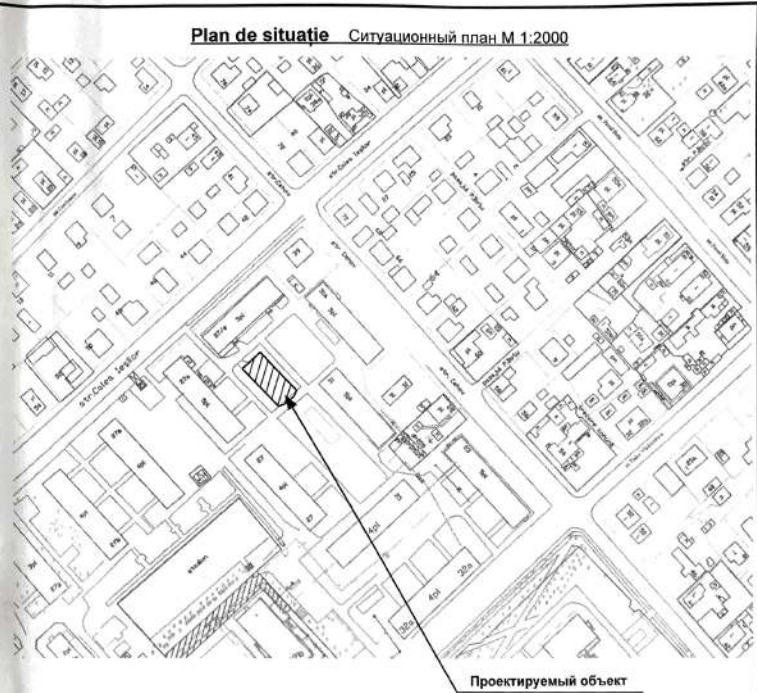

1. Проект разработан на основании градостроительного сертификата № 113 от 06.03.19 г.
2. Чертежи марки ГП разработаны на основании топогеодезической съемки выполненной ИМ «Biroul Arhitectură și Sistemizare» м. Бэлць в марте 2019 г.

A.Ș.P. Certificat № 1219 от 07.11.14		Licența : Ser. A MMII Nr. 023955 din 02.03.17										
I.Ș.P. Certificat № 1221 от 07.11.14		valabilă până la 02.03.22										
19 - 20 - O - PG												
Reparația capitală a terenului sportiv str. Calea Ieșilor, 27/E în m. Bălți		Faza	Planșa									
<table border="1"> <tr> <td>Direct</td> <td>Grati</td> <td>03.19</td> </tr> <tr> <td>A.Ș.P.</td> <td>Panteleiciuc</td> <td>03.19</td> </tr> <tr> <td>I.Ș.P.</td> <td>Mironova</td> <td>03.19</td> </tr> </table>		Direct	Grati	03.19	A.Ș.P.	Panteleiciuc	03.19	I.Ș.P.	Mironova	03.19	PE	1
		Direct	Grati	03.19								
A.Ș.P.	Panteleiciuc	03.19										
I.Ș.P.	Mironova	03.19										
Общеплощадочные материалы		6										
Общие данные		ИМ «Biroul Arhitectură și Sistemizare» mun. Bălți МП АП Бюро м. Бэлць										

Формат А3

Генеральный план. Разбивочный план М 1:500

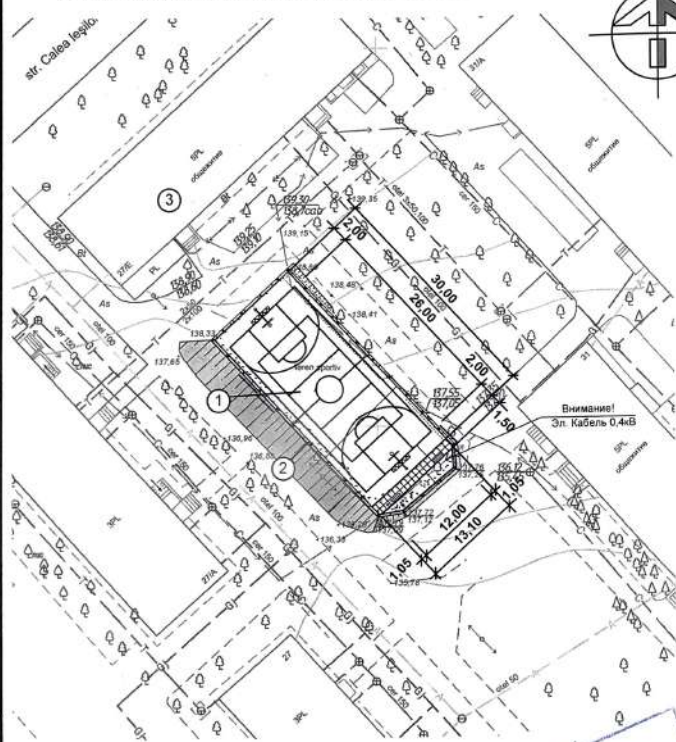

COORDONAT
СОГЛАСОВАНО
V. COADA
20.12
03

Verificator de proiecte nr. 098
CORGHENŢEA AUREL
Domeniile: A, 2, 3
No. de înregistrare a activităţii: 10069/11.01.11
Valabilă: de la 18.12.2014 până la 15.12.2019

Показатели по генплану

Наименование	Количество	
	м2	%
Площадь участка (в границах ограждения)	460,0	100
Площадь покрытия	413,0	
Площадь озеленения	21,0	

Экспликация зданий и сооружений

Номер по плану	Наименование	Площадь застройки м2	Примечание
1	Универсальная площадка для игры в волейбол, баскетбол и мини-футбол	393,0	Капремонт
2	Ограждение спортивной площадки	-	Капремонт см. л. 19-20-2-AC
3	5-этажный жилой дом	-	Сущест.

1. Проект разработан на основании градостроительного сертификата № 113 от 06. 03. 19г.
2. Ведомость рабочих чертежей основного комплекта см. лист PG – 1.

19 – 20 - О - PG

Схемб/№ сект	Плaншa/№ Дeк	Сeмнaтурa	Дaтa	Репараția capitală a terenului sportiv str. Calea Ieșilor, 27/E în m. Bălți	Faza	Plaншa	Plaншe
A.Ș.P.	Postolachi		03.19	Общеплощадочные материалы	PE	2	
I.Ș.P.	Panteleicuș		03.19		Генеральный план. Разбивочный план М 1:500		
Elaborat	Mironovă		03.19				

IM «Biroul Arhitectură și Sistemizare» mun. Bălți
МП АП Бюро м.Балць
Формат А3

Имя, № госуд. Подпись и дата. Взам. Инв. №

План организации рельефа М 1:500

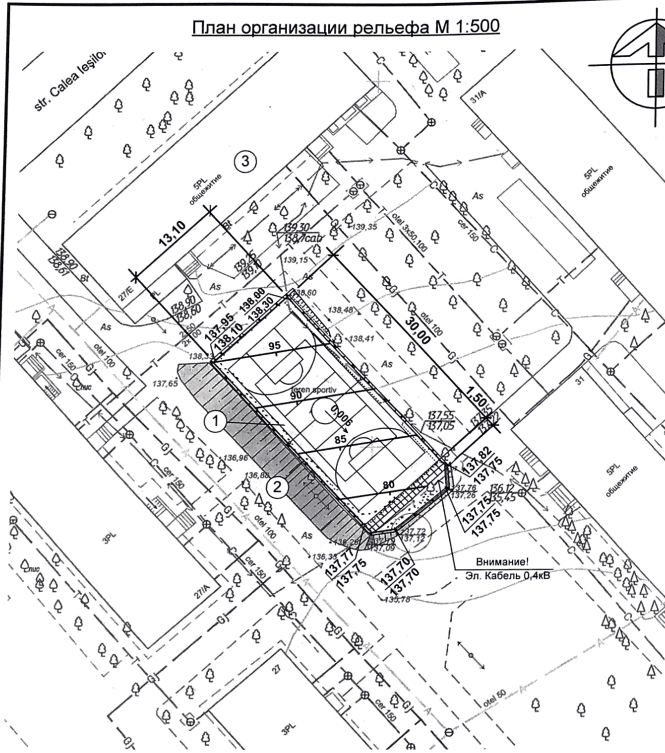

Экспликация зданий и сооружений

Номер по плану	Наименование	Площадь застройки м ²	Примечание
1	Универсальная площадка для игры в волейбол, баскетбол и мини-футбол	393,0	Капремонт
2	Ограждение площадки	-	Капремонт см. л. 19-20-2-АС
3	5-этажный жилой дом	-	Существ.

1. План организации рельефа разработан на основании генплана, методом проектных горизонталей, с сечением рельефа через 0,05м.
2. Высотную привязку выполнить от отметки 137,72 (верх существующей подпорной стенки) см. план.
3. Существующая спортивная площадка имеет спокойный сложившийся рельеф с продольным уклоном от 1,2% до 1,6%, поперечный уклон 1,5%. Вертикальная планировка предусматривает планировку в отметках обеспечивающих естественный сток поверхностных вод с территории площадки и создание нормативного уклона. Проектируемый продольный уклон площадки - 0,6%.
4. Избыточный минеральный грунт в объёме 107,0 м³ вывезти на расстоянии 3 км.

Имя, № подл. | Подпись и дата | Взам. Имя, №

Verificator de proiecte nr. 198
CORGHENŢEA AUREL
 Domeniile: A.2.3
 Nr. de înregistrare a avizului: 0006/11/01/11
 Valabilitate: de la 18.12.2018 până la 18.12.2019

19 - 20 - O - PG

Schimb	№ sec	Planşa	№ Doc	Semnătura	Data	Reparația capitală a terenului sportiv str. Calea Ieșilor, 27/E în m. Bălți	Faza	Planşa	Planşe	
A.Ş.P.		Postolachi			03.19	Общеплощадочные материалы	PE	3		
I.Ş.P.		Pauleteiuc			03.19					
Elaborat		Mironova			03.19					
План организации рельефа М 1:500										În «Birouul Arhitectură și Sistemizare» mun. Bălți МП АП Бюро м. Бэлць

Формат А3
 Формат А3

План земляных масс М 1:500

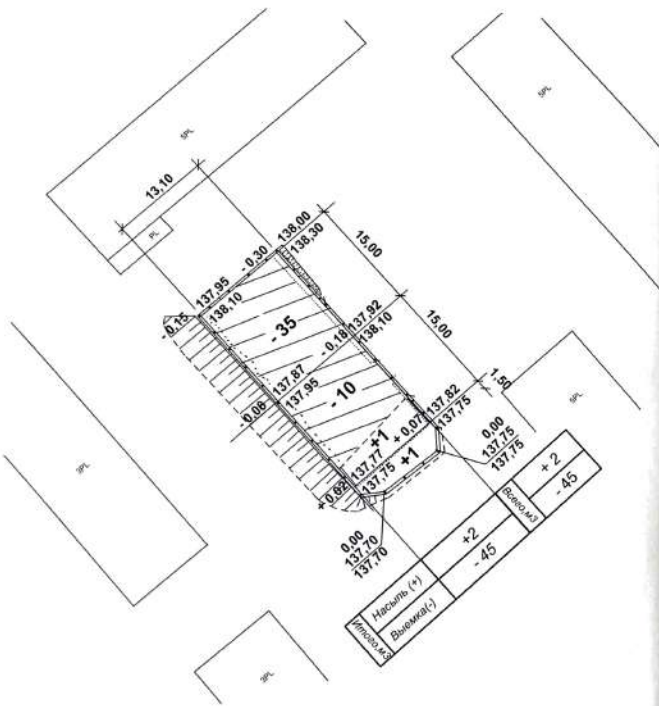

БАЛАНС ЗЕМЛЯНЫХ МАСС

Наименование работ и объемов грунта	Количество, м ³	
	Насыпь (+)	Выемка (-)
1. Планировка территории	2	45
в т. ч. снятие существующего покрытия		(38*)
2. Замена существ. покрытия на участках насыпи	6	6*
3. Избыточный грунт от устройства:		
- фундаментов и подвалов зданий и сооружений		(см. сметы)
- корыта под одежду дорог и площадок с дорожным покрытием		111
- открытых водоотводных сооружений	-	-
4. Замена грунта плодородной почвой на участках озеленения	2**	2
5. Подсыпка под высокие полы	-	-
6. Поправка на уплотнение (остаточное разрыхление) грунта	1	-
Итого:	11	164
в т. ч. непригодного для насыпи грунта	(2**)	(44*)
7. Избыток непригодного для насыпи грунта	44*	-
8. Избыток грунта	111	
9. Недостаток плодородной почвы		2**
Баланс	166	166

* демонтируемое асфальтобетонное покрытие
 ** плодородная почва

1. Настоящий чертёж разработан на основании генерального плана и плана организации рельефа.

19 - 20 - 0 - PG

Reparația capitală a terenului sportiv str. Calea Ieșilor, 27/E în m. Bălți

Schimb. Nr. sect.	Planşa. Nr. Doc.	Semnătura	Data	Общеплощадочные материалы		
				Фаза	Planşa	Planşe
A.Ş.P.	Postolachi		03.19	PE	4	
I.Ş.P.	Panteleicuț		03.19			
Elaborat.	Mironova		03.19			

IM «Biroul Arhitectură și Sistemăizare» mun. Bălți
 МП АП Бюро м. Бэлць

Формат А3



Имя, № подл., Подпись и дата, Взам. Инв. №

**План расположения малых
форм архитектуры и спортивного оборудования М 1:500**

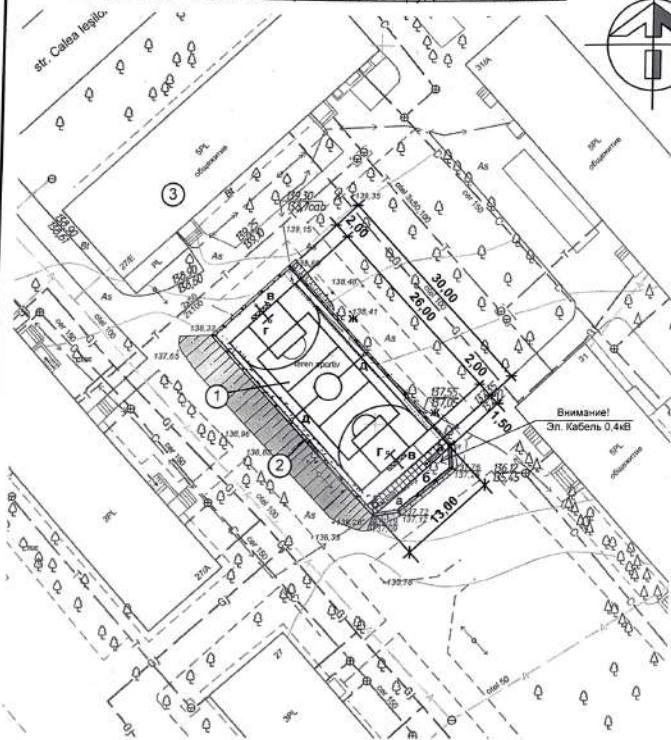

Экспликация зданий и сооружений

Номер по плану	Наименование	Площадь застройки м ²	Примечание
1	Универсальная площадка для игры в волейбол, баскетбол и мини-футбол	393,0	Капремонт
2	Ограждение площадки	-	Капремонт см. л. 19-20-2-АС
3	5 - этажный жилой дом	-	Сущеста.

Ведомость малых форм архитектуры и спортивного оборудования площадки*

НОМЕР по плану	Условное изображение	Наименование	Ед. измер.	Кол.	Примечание
а	—	Скамья	шт.	2	Проектир.
б	⇨	Урна металлическая	шт.	2	Проектир.
в	XXXX	Ворота для мини-футбола	шт.	2	Проектир.
г	↑	Стойка баскетбольная	шт.	2	Проектир.
д	*	Стойка волейбольная	шт.	2	Проектир.
е	→	Мет. оград. из сетч. панелей	п.м	91	капремонт. см. чертежи об. № 19-20-2-АС
ж	→	Мет. калитка из сетчатой панели	шт.	2	тоже

* Спортивное оборудование (ворота для мини-футбола, баскетбольные и волейбольные стойки) могут быть применены заводского изготовления

1. Проект разработан на основании градостроительного сертификата № 113 от 06. 03. 19г.
2. Данный чертёж смотри совместно с чертежами марки АС (об. № 19-20-1-АС, № 19-20-2-АС)
3. Ведомость рабочих чертежей основного комплекта см. лист PG - 1.

Имя, № подл. Подпись и дата Взам. Инв. №

Verificator de proiecte nr. 098
GORGHENCEA AUREL
Domeniile: A, 2, 3
Nu. de înregistrare a activitatii: 10006/11.04.11
Autorizată de la 10.12.2014 până la 10.12.2019

19 - 20 - O - PG

Schimb	№ sect	Planşa	Nr Doc	Semnatura	Data	Reparația capitală a terenului sportiv str. Calea Ieşilor, 27/E în m. Bălți		
						Faza	Planşa	Planşe
A.Ş.P.		Proiectul			03.19	PE	5	
I.Ş.P.		Paşteleciuc			03.19			
Elaborat.		Mironova			03.19			

Общеплощадочные материалы
ИМ «Biroul Arhitectură și Sistemizare» mun. Bălți
МП АП Бюро м. Бэлць

ФОРМАТ А3

План и конструкции дорожных покрытий. План озеленения М 1:500

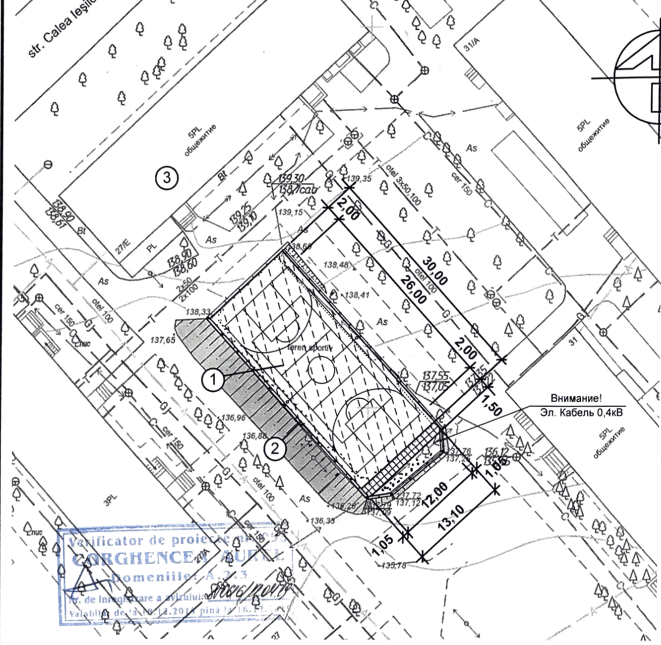

Конструкция бесшовного резинового покрытия спортплощадки

Покрывтие ЕПДМ h=0,013м
 Мелкозернистый асфальтобетон по ГОСТ 9128-97 h=0,04м
 Щебень марки 300/фракции 20-40 / по ГОСТ 8267-93 h=0,12м
 Песок (песчано-гравийная смесь) по ГОСТ 8736-93 h=0,10 м
 Уплотненный грунт

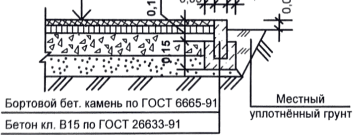

Конструкция покрытия тротуара бетонной плиткой

Бетонная плитка h=0,04м
 Цементно-песчаная сухая смесь В3,5(М50) h=0,05м
 Щебень марки 300(фракции 20-40 по ГОСТ 8267-93, h=0,10м
 Уплотненный грунт

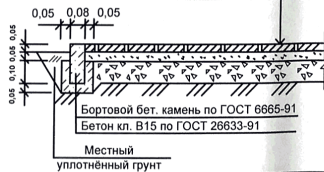

Экспликация зданий и сооружений

Номер по плану	Наименование	Площадь застройки м2	Примечание
1	Универсальная площадка для игры в волейбол, баскетбол и мини-футбол	393,0	Капремонт
2	Ограждение площадки	-	Капремонт см. л. 19-20-2-АС
3	5-эт. жилой дом	-	Сущест.

Ведомость проездов, тротуаров, дорожек и площадок

Условное изображение	Наименование	Длина, м	Ширина, м	Площадь покрытия, м2	Бордюр из бортового камня	
					Тип	Кол.м
	Площадка (бесшовное резиновое покрытие)	30,0	13,10	393,0	БР-100, 20,08	13,1
	Тротуар (бетонная плитка)	13,1	1,50	20,0	БР-100, 20,08	13,1
	Разборка асфальтобетонного покрытия (мелкозерн. асфальтобетон h=0,04м, щебень h=0,08м)			368,0	БР-100, 20,08	10,0

Ведомость элементов озеленения

Номер по плану	Условное изображение	Наименование породы и вида насаждений	Возраст, лет	Кол.	Примечание
		Газон обыкновенный, м2	-	21,0	

1. Проект разработан на основании градостроительного сертификата № 113 от 06.03.19 г.
2. Ведомость рабочих чертежей основного комплекта см. лист PG - 1.

		19 - 20 - 0 - PG		
		Reparația capitală a terenului sportiv str. Calea leșilor, 27/E in m. Bălți		
		Общеплощадочные материалы	Стадия	Лист
			РП	6
А.Ş.Р. Postolachi 03.19	І.Ş.Р. Pauleteciuc 03.19	План и конструкции дорожных покрытий. План озеленения М 1:500	ІМ «Biroul Arhitectură și Sistemizare» mun. Bălți МП АП Бюро м. Бэлць	
Elaborat. Miroşova 03.19				

Формат А3

Имя, № подл. Подпись и дата. Взам. Инв. №

Разбивочный план. Технологический план.

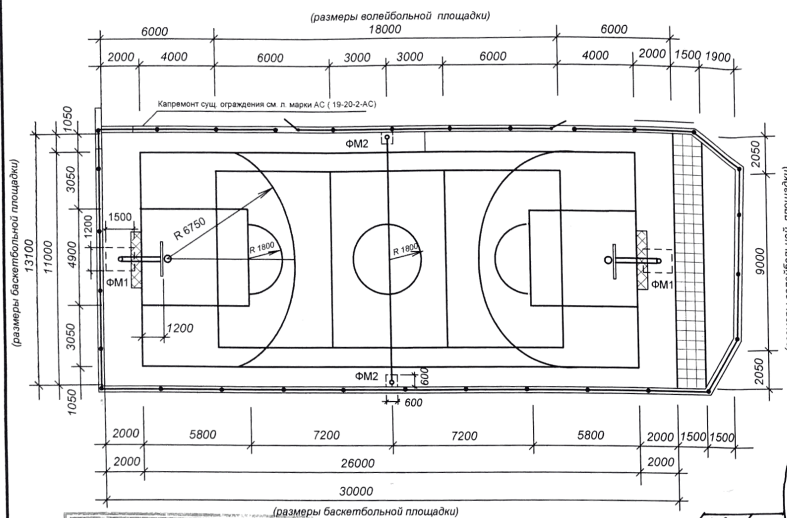

Примечание

1. Универсальная спортивная площадка имеет общий размер 30X13.1 м (393м2) в ней:
 - зона для игр в баскетбол (игровое поле) – 26,0x12,0 м; размер в чистоте, включая забеги и зону безопасности – 30,0x13,1м;
 - зона для игр в волейбол (игровое поле) - 18,0x9,0м; размер в чистоте, включая забеги и зону безопасности 26,0x12,0м;
 - зона игры в мини-футбол (игровое поле) 26,0x12,0; размер в чистоте, включая забеги и зону безопасности – 30,0x13,1 м.
2. Спортивная разметка наносится разметочной краской белого цвета.
 - ширина линии разметки баскетбольной площадки - 5,0 см, длина - м;
 - ширина линии разметки волейбольной площадки – 5,0 см, длина - 81 м.
3. Покрытие игрового поля универсальной спортивной площадки включая забеги и зону безопасности предусмотрено из (ЕПДМ гранул (фракции 1-3,5 мм)).
Конструкцию данного покрытия см. лист PG – 6.
Существующее асфальтобетонное покрытие разрушено и подлежит разборке.
4. Проектом предусмотрен ремонт существующего ограждения универсальной спортивной площадки см. чертежи марки АС (19-20-2-АС).

Verificator de proiecte nr. 153
Gavriil Evgheni
 Domeniile: B, I, 2, 7
 Nr. de înregistrare a avizului: 19-20-1-19-19
 Nr. de înregistrare a avizului: 19-20-1-19-19
 Nr. de înregistrare a avizului: 19-20-1-19-19

Спортивное оборудование

1. Баскетбольная стойка имеет вынос к центру поля на 2.20 м и выполнена из профильной трубы 140x140x4мм, покрытой алкидной эмалью. Баскетбольный антивандальный щит изготовлен из прозрачного пластика размером 1800x1050 мм с нанесением разметки. Проектом предусмотрено амортизационное баскетбольное кольцо с сеткой.
2. Ворота для игры в мини-футбол размером 3.0x2,0x0.5 м изготовлены из профильной трубы 80x40x3 мм (рама) и 40x20x2-3 мм (задняя часть). Вся конструкция покрыта алкидной эмалью белого цвета. На раму ворот наносится чёрная разметка. Сетка белого цвета, толщина нити 2,2 мм.
3. Волейбольная стойка выполнена из круглой трубы 80x4 мм с крючками, покрытой алкидной эмалью в контрастирующее с ограждением и площадкой тона. Высота стойки от поверхности площадки – 2,55м.
Сетка для игры в волейбол белого цвета крепится на стойку.
Толщина нити не менее 2мм.

Спортивное оборудование (ворота для мини-футбола, баскетбольные и волейбольные стойки) могут быть применены заводского изготовления

1	1,2	1	19-20-1	leaf	03/19
Schimb Nr sect: Planşa Nr. Doc. Semnătura Data					

Verificator de proiecte nr. P98
CORGHENEA AUREL
 Domeniile: A, 2, 5
 Nr. de înregistrare a avizului: 19-20-1-19-19
 Nr. de înregistrare a avizului: 19-20-1-19-19

Ведомость работ по чертежам основного комплекта

Лист	Наименование	Примечание
1	Общие данные. Разбивочный план. Технологический план.	
2	Фундаменты под баскетбольную и волейбольную стойки ФМ1, ФМ2	

Ведомость основных комплектов рабочих чертежей

Обозначение	Наименование	Примечание
19 - 20 - 1 - АС	Универсальная спортивная площадка	

Проект разработан в соответствии с действующими нормами и правилами и обеспечивает основные критерии, регламентируемые законом о качестве в строительстве.
 Гл. инженер проекта *[Signature]* Пантелейчук О.

19 - 20 - 1 - О - PG			
Reparația capitală a terenului sportiv str. Calea leșilor, 27/E în m. Bălți			
Универсальная спортивная площадка	Стадия	Лист	Листов
	РЕ	1	2
Общие данные. Разбивочный план. Технологический план.	ÎM «Biroul Arhitectură și Sistematare» mun. Bălți МП АП Бюро м Бэлць		

Изм. № подл. Подпись и дата. Взам. Инв. №

• Фундамент ФМ-1

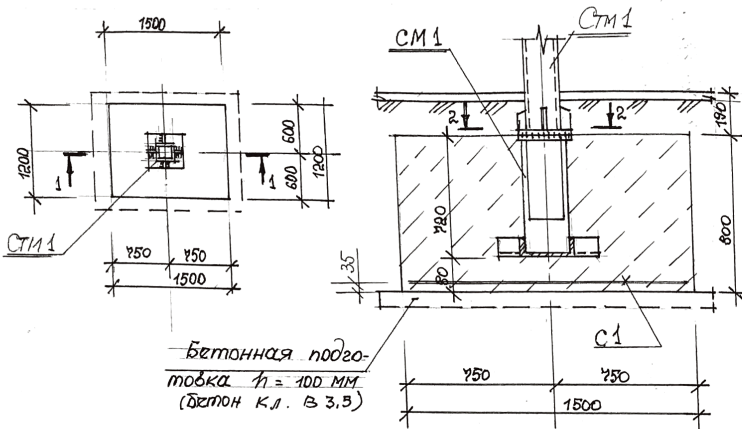

Бетонная подготовка $h = 100$ мм (бетон кл. В 3,5)

Спецификация на фундамент под баскетбольную стойку

Марка, поз.	Обозначение	Наименование	Кол.	Масса, кг	Примеч.
Сборочные единицы					
СМ 1					
1	19-20-1-АС-2	С22 ГОСТ 8240-89 $l=500$	1	10,50	10,50 кг
2	То же	С22 ГОСТ 8240-89 $l=140$	2	2,94	5,88 кг
3	"	Кв. труба 160x4 $l=700$	1	13,37	13,37 кг
4	"	-350x25 $l=350$	1	22,67	22,67 кг
С1	"	А-III-12-150 А-III-12-150	1	23,76	23,76 кг
Материалы					
		Бетон кл. В 15	1,50		м ³
		Бетон кл. В 3,5	0,25		По смете

Verificator de proiecte nr. 1153
Gavrilă Bugheni
Domeniile: B.1.2.3
Nr. de înregistrare a avizului: 100001/01/19
Valabil de la 27.12.2016 până la 27.12.2021

1. Дранный лист см. совместно с л. л. МП
2. Разработку грунта под фундамент ФМ выполнить вручную, выполнить необходимое уплотнение и бетонную подготовку.
3. После монтажа и выверки стойки СМ 1 приварить к СМ 1.
4. После монтажа стойку окрасить масляной краской за 2 раза.

• Изделие СМ 1

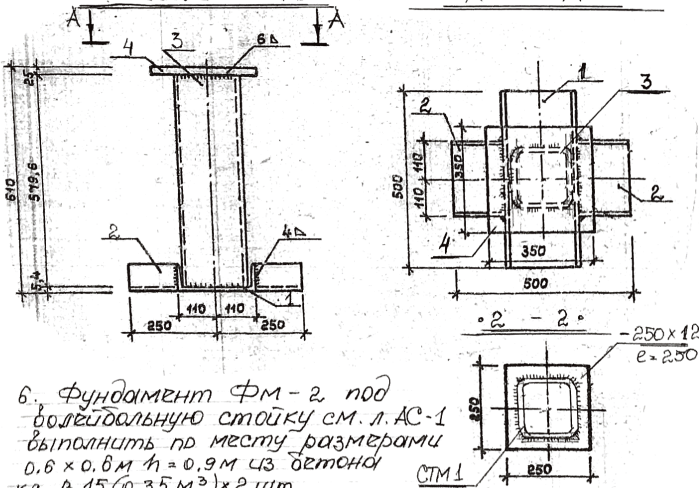

6. Фундамент ФМ-2 под болейдальную стойку см. л. АС-1 выполнить по месту размерами 0,6 x 0,8 м $h = 0,9$ м из бетона кл. В 15 (0,35 м³) x 2 шт

19-20-1- AC					
Reparația capitală terenului sportiv str. Calea Iesilor, 27/G în m. Bălți					
ГАП	Постолжик	03.19	Универсальная спортивная площадка РП 2	Стадия	Лист
ГИП	Пантелейчук	03.19		Листов	
Разраб.	Пантелейчук	03.19			
Фундамент под баскетбольную и болейдальную стойки ФМ-1 и ФМ-2				МП АПБюро М. Bălți	

Имя, № подл. Подпись и дата Взам. инв. №

Ведомость чертежей основного комплекта

Лист	Наименование	Примечание
1/2	Общие данные/Схема ограждения. План фундаментов. ФМ-1 и ФМ-1*.	
3.	Фрагменты : №1 и №2 (№2*)	
4.	Сетчатые панели ПС 1... ПС3. КС 1.	
5...7.	Спецификация конструкций.	последний

Ведомость ссылочных и прилагаемых документов

Обозначение	Наименование	Примечание
	Ссылочные документы	
СНиП II-23-81*	"Стальные конструкции"	
СР Е.04.03-2005	"Protecția anticorozivă a construcțiilor și instalațiilor"	
СНИП II-23-81*	"Стальные конструкции"	

Определяющие этапы работ, подлежащие приемке с составлением актов с участием представителей авторского надзора и ГОСАРХСТРОЙКОНТРОЛЯ:

- проектировщики - пл. Индепенденцей, 1 тел. 231-2-94-78;
- ГОСАРХСТРОЙКОНТРОЛЬ - пр-т Победы, 54 тел. 0231-2-30-58.
- конструкции нулевого цикла,
- уложенная в ж/бетонные конструкции арматура;
- сварочные работы.

Ориентировочная стоимость строительства - тыс. л.

Проект разработан в соответствии с действующими нормами и правилами и обеспечивает основные критерии, регламентируемые законом о качестве в строительстве:

- А - прочность и устойчивость;
- Б - безопасность при эксплуатации;
- С - пожарную безопасность;
- Д - гигиену, безопасность для здоровья людей;
- Е - тепло-, гидроизоляция, энергосбережение;
- F - защиту от шума.

Главный инженер проекта / Пантелеевчук /

Общие указания

Проект разработан на основании исходных данных :
1. Градостроительный сертификат № 113 от 06.03.19г.

Основные характеристики

- Климатический подрайон - IIIВ;
 - Расчетная сейсмичность - 7б;
 - Нормативная ветровая нагрузка - 35 кг/м²;
 - Нормативная снеговая нагрузка - 50 кг/м²;
 - Сезонная глубина промерзания грунтов - 0,8 м.
2. Проект капремонта спортплощадки включает в себя:
- а) демонтаж существующей подпорной стенки по оси 1 и устройство новой подпорной высотой 0,6 м с устройством фундаментов для стоек ограждения, монтаж стоек и сетчатого ограждения по оси 1.
 - б) устройство недостающей части подпорной с фундаментами, стоек и сетчатого ограждения по оси Б.
 - в) устройство сетчатого ограждения по существующим стойкам. Все стойки подлежат окраске лакокрасочными материалами. Все работы вести согласно проекта.
3. Устройство новых фундаментов из бетона кл. В15.
4. Все новые металлоконструкции принять из стали С245 по ГОСТу 27772-88.
5. Сетчатые панели выполнить из сетки "рабица".
6. разработку грунта производить вручную с соблюдением требований СНиП 3.02.01-85. Подготовку под фундаменты выполнить из бетона кл. В3.5.
7. Все стальные конструкции подлежат защите лакокрасочными материалами группы I по СНиП 2.03.011-85.
8. Сварку производить по ГОСТ 5264-80* электродами Э-42А по ГОСТ 9467-75*. Сварные швы принять толщиной h=4;6 мм.



ГАП сертификат № 1219 от 07.11.14г.	Лицензия № 023955 серия АММ II от 02.03.2007 г.	
ГИП сертификат № 1221 от 07.11.14г.		
19 -20-2-AC		
Директор: Грати Е. [подпись]	03.19	
ГАП: Постоахи [подпись]	03.19	
ГИП: Пантелеевчук [подпись]	03.19	
Разроб: Пантелеевчук [подпись]	03.19	
Reparația capitală terenului sportiv str. Calea Ieșilor, 27/G în m. Bălți		
Reparația capitală terenului sportiv (Ogrădirea plăcii)		
Стация	Лист	Листов
рп	1.	7.
Общие данные.		МП АЛБюра м. Бэлць

Ведомость чертежей основного комплекта

Лист	Наименование	Примечание
1/2	Общие данные/Схема ограждения. План фундаменов. Фм-1 и Фм-1*.	
3.	Фрагменты : №1 и №2 (№2*)	
4.	Сетчатые панели ПС 1...ПС3. КС 1.	
5...7.	Спецификация конструкций.	последний

Ведомость ссылочных и прилагаемых документов

Обозначение	Наименование	Примечание
	Ссылочные документы	
СНиП II-23-81*	"Стальные конструкции"	
СР Е.04.03-2005	"Protecția anticorozivă a construcțiilor și instalațiilor"	
СНИП II-23-81*	"Стальные конструкции"	

Определяющие этапы работ, подлежащие приемке с составлением актов с участием представителей авторского надзора и ГОСАРХСТРОЙКОНТРОЛЯ:

- проектировщики - пл. Индепенденцей, 1 тел. 231-2-94-78;
- ГОСАРХСТРОЙКОНТРОЛЬ - пр-т Победителей, 54 тел. 0231-2-30-58.
- конструкции нулевого цикла,
- уложенная в ж/бетонные конструкции арматура,
- сварочные работы.



Ориентировочная стоимость строительства - тыс. л.

Проект разработан в соответствии с действующими нормами и правилами и обеспечивает основные критерии, регламентируемые законом о качестве в строительстве:

- А - прочность и устойчивость;
- Б - безопасность при эксплуатации;
- С - пожарную безопасность;
- Д - гигиену, безопасность для здоровья людей;
- Е - тепло-, гидроизоляция, энергосбережение;
- F - защиту от шума.

Главный инженер проекта / Пантелейчук / *С.М.С.*

Общие указания

Проект разработан на основании исходных данных :
1. Градостроительный сертификат № 113 от 06.03.19г.

Основные характеристики

- Климатический подрайон - IIIВ;
 - Расчетная сейсмичность - 7б;
 - Нормативная ветровая нагрузка - 35кг/см²;
 - Нормативная снеговая нагрузка - 50кг/см²;
 - Сезонная глубина промерзания грунтов - 0,8м.
2. Проект капремонта спортплощадки включает в себя:
- а) демонтаж существующей подпорной стенки по оси 1 и устройство новой подпорной высотой 0,6м с устройством фундаментов для стоек ограждения, монтаж стоек и сетчатого ограждения по осч 1.
 - б) устройство недостающей части подпорной с фундаментами, стоек и сетчатого ограждения по оси Б.
 - в) устройство сетчатого ограждения по существующим стойкам. Все стойки подлежат окраске лакокрасочными материалами. Все работы вести согласно проекта.
3. Устройство новых фундаментов из бетона кл. В15.
4. Все новые металлоконструкции принять из стали С245 по ГОСТу 27772-88.
5. Сетчатые панели выполнить из сетки "рабица".
6. разработку грунта производить вручную с соблюдением требований СНиП 3.02.01-85. Подготовку под фундаменты выполнить из бетона кл. В3.5.
7. Все стальные конструкции подлежат защите лакокрасочными материалами группы I по СНиП 2.03.011-85.
8. Сварку производить по ГОСТ 5264-80* электродами Э-42А по ГОСТ 9467-75*. Сварные швы принять толщиной h=4;6 мм.

ГАП сертификат № 1219 от 07.11.14г.	Лицензия № 023955 серия АММ II от 02.03.2007 г.
ГИП сертификат № 1221 от 07.11.14г.	
19 -20-2-AC	
Директор Грати Е. <i>Грати</i> 03.19	Reparația capitală terenului sportiv str. Calea Ieșilor, 27/G în m. Bălți
ГАП Постолаки <i>Постолаки</i> 03.19	Reparația capitală terenului sportiv (Ограждение площадки)
ГИП Пантелейчук <i>Пантелейчук</i> 03.19	
Разработчик Пантелейчук <i>Пантелейчук</i> 03.19	Страница Лист Листов рп 1. 7.
Общие данные.	
МП АПБюро м. Бэлць	

• Схема ограждения спортивной площадки •

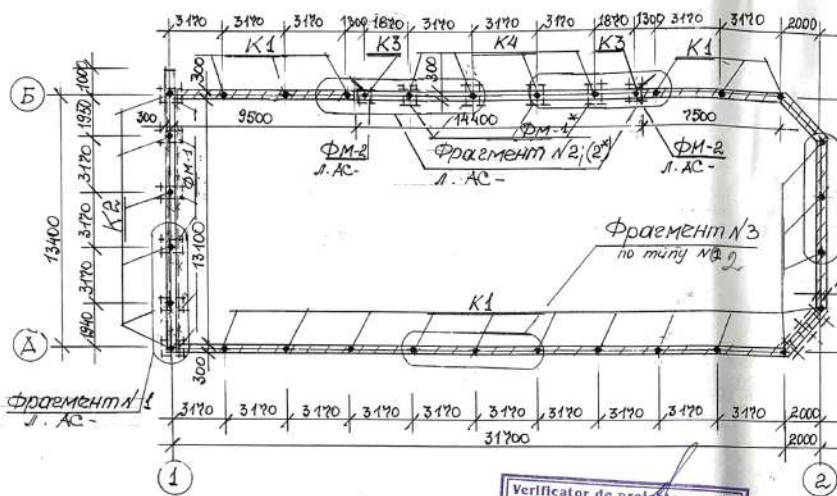

Фрагмент №3 по типу №1

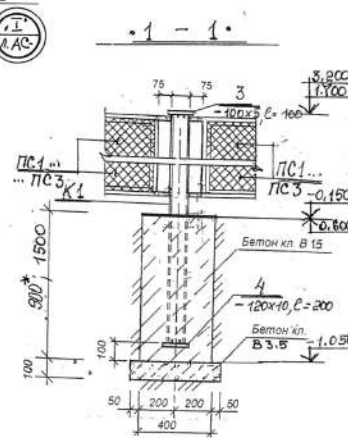
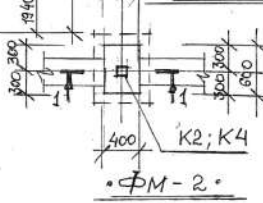
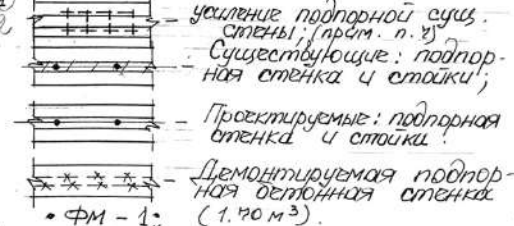

Verificator de proiecte nr. 153
Gavrilin Evgheni
Domeniile: B.1.2.7
Nr. de înscrişiere a sistemului de calificare
Voluntar, de la 27.12.2010 până la 27.12.2021

1. Данный лист см. совместно с л.п. АС-3...2.
2. Спецификацию на ограждение см. на л. АС-5.
3. Разработку грунта под фундаменты выполнить вручную. Разработку выемки заложения фундаментов корректировать по месту бетонирования весты с выверосанием.
4. Указания по устройству и монтажу металлических конструкций и спецификацию см. на л. АС-6.
5. Фрагмент со знаком * см. зеркально.
6. По оси 1 существующая подпорка, демонтируется и устраивается новая до отметки 0.600 с ФМ-1 фундаментами для стоек ограждения.
7. Скос по оси 2 необходимо усилить, для этого в подпорке просверлить сквозные отверстия $\phi 20$, для заделки шпильки (А-1-8 L=300) ш. 400 в обоих направлениях, после набора бетоном (А-1-6-150) шпильки загнуть и оцинковать.

8. Расход А-1-8 — 4,0 кг (шпильки) на 4,0 м², А-1-6 — 13,0 кг (сетка)

19-20-2- AC		
Reparația capitală terenului sportiv str. Calea Ieşilor, 27/G in m. Bălți		
ГАП	Постолани	03.19
ГИП	Лантелейчук	03.19
Разраб	Лантелейчук	03.19
Reparația capitală terenului sportiv (Ограждение площадки)		
Стадия	Лист	Листов
РП	2	
Схема ограждения. Фундаменты ФМ-1 и ФМ-1*, ФМ-2.		МП АПБуро М. Bălți

Имя, № заказа, Подпись и дата, Взам. инв. №

Фрагмент №1.

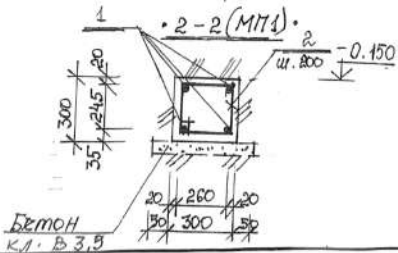
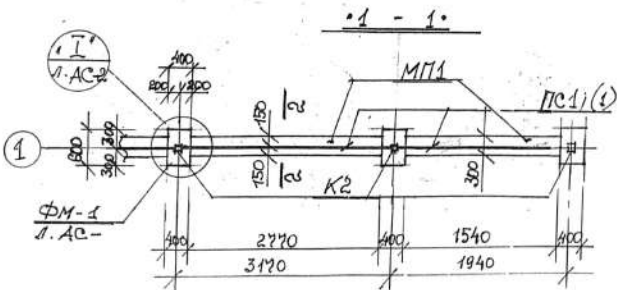
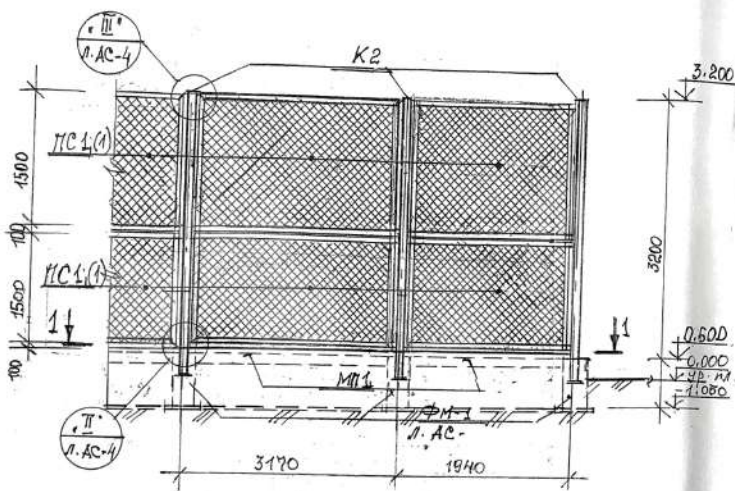

4. Фрагмент со знаком* см. Зеркально.
5. На стойку К3 приварить новесы для петель каппитки см. Л.АС-4.

Фрагмент №2 (2*).

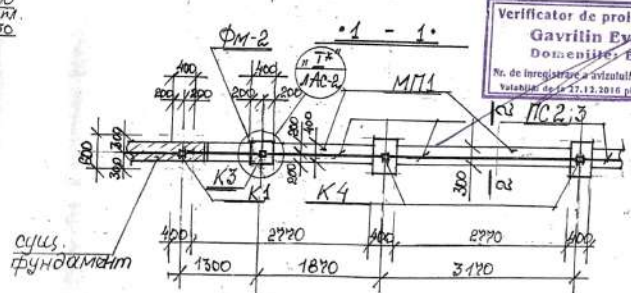
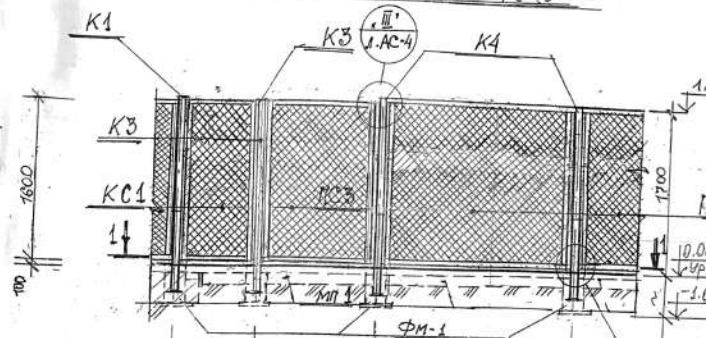

Verificator de proiecte nr. 153
Gavriliu Eugheni
Domeniile: 6.1.2.3
No. de inregistrare a autorizatiei: 2009/109/11
Valabilitate de la 27.12.2016 pina la 27.12.2021

1. Данный лист см. совместно с л. л. АС-2;4
2. Указания по устройству фундаментов см. на л. АС-2.
3. Узлы: I, II, III см. на л. АС-2;4.
- 3'. Спецификацию на ограждение см. на л. АС-5.

19-20-2- AC				
Reparația capitală terenului sportiv str. Calea leșilor, 27/G în m. Bălți				
ГАП	Постолаки	03.19	Стадия	Лист
ГИП	Пантелейчук	03.19	РП	3
Разраб.	Пантелейчук	03.19	МП АПБюро М. Bălți	
			Фрагменты :№1 и №2 (2*).	
Формат А3				

Спецификация к схеме ограждения спортплощадки

Марка, поз.	Обозначение	Наименование	Кол.	Масса, кг	Примеч.
<u>Металлические конструкции</u>					
K1	19-20-2-АС-2;3	Стойка K1	20		(суш.)
K2	То же -2;3	То же K2	6		
K 3/4	" - -2;3	" K 3/4	3/4		
ПС1	" - -2;4	Панель сетчатая ПС1	6		
ПС(1)	" - -2;4	То же ПС(1)	4		
ПС2	" - -3;4	" ПС2	4В		
ПС3	" - -3;4	" ПС3	2		
КС1	" - -3;4	Калитка сетчатая КС1	2		
<u>Монолитные конструкции</u>					
ФМ-1/1*	19-2-2-АС-2;3	Фундамент ФМ-1/1*	2		
ФМ-2	То же -2;3	То же ФМ-2	2		
МП1	" - -2;3	Монолитный пояс МП1	29,0		п.м.

Ведомость деталей

Поз.	Эскиз
2	

1. Данный лист см. совместно с л. л. АС-2;3.
2. Указания по устройству и бетонированию монолитных конструкций см. на л. АС-2.
3. Спецификацию металлических конструкций см. на л. АС-6.

Спецификация монолитных конструкций

Поз.	Обозначение	Наименование	Кол.	Примеч.
	19-20-2-АС-3	Фундамент ФМ-1/1* (9/4 шт)		
		Материалы		
		Бетон кл. В15	0,4/0,25*	м ³
	19-20-2-АС-3	Фундамент ФМ-2 (2 шт)		
		Материалы		
		Бетон кл. В15	0,15	м ³
		Монолитный пояс МП1 (29,0 л.м.)		
		Детали		
1	19-20-2-АС-3	А-II-12 ГОСТ 5781-82* l-п.м.	120,0	108,80 кг
2	То же -3	А-I-6 ГОСТ 5781-82* l=1150	140	35,74 кг
		Материалы		
		Бетон кл. В15	2,5	м ³
		Бетон кл. В3,5	1,5	Подготов.

Verificator de proiecte nr. 153
Gavrilă Evgheni
 Dorsănițe B. I. 2.7
 Nr. de înregistrare a activității: 0000000000
 Valabilitate de la 27.12.2016 până la 27.12.2021

Имя, № подл. Подпись и дата Взам. инв. №

19-20-2-АС			
Reparația capitală terenului sportiv str. Calea leșilor, 27/G in m. Bălți			
ГАП Постолоаки	02,19	Reparația capitală terenului sportiv (Ограждение площадки)	МП АПБюро М. Bălți
ГИП Липтелейчук	03,19		
Разрб. Липтелейчук	03,19		
Стadia		Лист	Листов
		РП	5
То же. Спецификация.			

1. Данный лист см. совместно с л.л. АС-2...4.
2. Марки стали всех конструкций приняты по СНиП II-23-81 для климатического района IIIВ "Стальные конструкции".
3. Антикоррозионную защиту конструкций выполнить в соответствии со СР Е.04.03-2005 "Protecția anticorozivă construcțiilor și instalațiilor".
4. Все стальные конструкции подлежат защите лакокрасочными материалами группы I по СНиП 2.03.11-85.
5. Конструкции должны быть огрунтованы одним слоем грунтовки ГФ-021(ГОСТ 25125-82) с последующей окраской эмалью ПФ-133 (ГОСТ 926-82) толщиной покрытия 100мкм.
6. В соответствии с указаниями главы NCM Е.03.02-2014 "Protecția împotriva incendiilor a construcțiilor și instalațiilor" для обеспечения предела огнестойкости 0.75 часа все металлические поверхности обрабатываются огнезащитным вспучивающимся покрытием марки ВПМ-2 (ГОСТ 25131-82) наносим на очищенные, обезжиренные и загрунтованные поверхности в 2-3 слоя с тем, чтобы общая толщина высохшего покрытия была не менее 4 мм. Через 5-6 суток производится декоративно-защитная окраска эмалью.
7. Все неогovorенные швы принять толщиной $h=4, 6$ мм.

Спецификация металлических конструкций

Марка, поз.	Наименование	Обозначение	Код	Масса ед. кв.	Примеч.
K1	19-20-2-АС-2	Ø 102x4 $\ell=1900$	20	-	сущ.
K2	То же	К8 трубы 80x4 $\ell=4850$	6	43,70	262,20кг
K3; K4	"	Ø 102x4 $\ell=2650$	6	25,63	153,78кг
3	"	-100x5 ГОСТ 103-76* $\ell=100$	32	0,393	12,56кг
4	"	-120x10 ГОСТ 103-76* $\ell=200$	12	1,962	23,54кг
	19-20-2-АС-3;4	Панель сетчатая ПС1 (3 см)			
5	19-20-2-АС-4	A-I-6 ГОСТ 5781-82* $\ell=2590$	4	0,68	2,64 кг
6	То же	A-I-6 ГОСТ 5781-82* $\ell=480$	4	0,33	1,32кг
7	"	L 40x5 ГОСТ 8509-86* $\ell=3060$	4	9,18	36,71кг
8	"	L 40x5 ГОСТ 8509-86* $\ell=1490$	4	4,43	17,72кг
9	"	A-II-10 ГОСТ 5781-82* $\ell=1490$	4	0,92	3,68кг
10	"	сетка рабица d=2,5 ячейки 50x50	8,8		м ²
	19-20-2-АС-3;4	Панель сетчатая ПС1 (2 см)			
5	19-20-2-АС-4	A-I-6 ГОСТ 5781-82* $\ell=1740$	4	0,39	1,56 кг
6	То же	A-I-6 ГОСТ 5781-82* $\ell=1480$	4	0,33	1,32кг
7	"	L 40x5 ГОСТ 8509-86* $\ell=1860$	4	5,52	22,08кг
8	"	L 40x5 ГОСТ 8509-86* $\ell=1490$	4	4,43	17,72кг
9	"	A-II-10 ГОСТ 5781-82* $\ell=1490$	4	0,92	3,68кг
10	"	сетка рабица d=2,5 ячейки 50x50	5,2		м ²

см. Продолжение л. АС-4

Verificator de proiecte nr. 153
Gavrilin Evgheni
Domeniile: B, I, 2, 7
Nr. de înregistrare a avizului: 1000000118
Valabilitate la 27.12.2016 până la 27.12.2031

19-20-2-AC			
Reparația capitală terenului sportiv str. Calea Ieșilor, 27/G în m. Bălți			
ГАП	Подполани	03,19	
ГИП	Дейтельчук	03,19	
Разраб	Пантелевичук	03,19	
То же. Спецификация (начало).			МП АПБюро М. Bălți

Формат А3.

Спецификация металлических конструкций (Продолжение) -

Марка, поз.	Обозначение	Наименование	Кол.	Масса, кг	Примен.
	19-20-2-AC-3/4	Панель сетчатая ПС2 (4шт)			
5	19-20-2-AC-4	A-I-6ГОСТ5781-82* $\rho=2950$	2	0,65	1,3 К2
11	То же	-4 A-I-6ГОСТ5781-82* $\rho=1580$	2	0,35	0,70 К2
12	"	-4 L40x5ГОСТ8509-86* $\rho=1590$	2	4,72	9,44 К2
13	"	-4 A-II-10ГОСТ5781-82* $\rho=1590$	2	0,99	1,98 К2
14	"	-4 сетка, раб. $d=2,5$ ячейки 50x50	4,20	-	м2
7	"	-4 L40x5ГОСТ8509-86* $\rho=3070$	2	9,12	18,24 К2
	19-20-2-AC-3/4	Панель сетчатая ПС3 (2шт)			
15	19-20-2-AC-4	A-I-6ГОСТ5781-82* $\rho=1650$	2	0,37	0,74 К2
16	То же	-4 A-I-6ГОСТ5781-82* $\rho=1580$	2	0,35	0,70 К2
17	"	-4 L40x5ГОСТ8509-86* $\rho=1720$	2	5,28	10,56 К2
18	"	-4 L40x5ГОСТ8509-86* $\rho=1590$	2	4,72	9,44 К2
19	"	-4 сетка, раб. $d=2,5$ ячейки 50x50	2,85	-	м2
	19-20-2-AC-3	Калитка сетчатая КС1 (2шт)			
20	19-20-2-AC-4	A-I-6ГОСТ5781-82* $\rho=1130$	2	0,25	0,50 К2
21	То же	-4 A-I-6ГОСТ5781-82* $\rho=1580$	2	0,35	0,70 К2
22	"	-4 L40x5ГОСТ8509-86* $\rho=1150$	2	3,42	6,84 К2
23	"	-4 L40x5ГОСТ8509-86* $\rho=1590$	2	4,72	9,44 К2
		см. Продолжение			

Продолжение

Марка, поз.	Обозначение	Наименование	Кол.	Масса, кг	Прим.
24	19-20-2-AC-4	сетка, раб. $d=2,5$ ячейки 50x50	1,8	-	м2
25	То же	-4 Петли $\phi 20$ $\rho=100$	2	-	

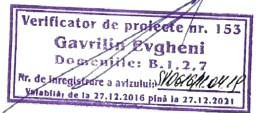

- Данный лист см. совместно с л. л. АС-3/4
- Указания по устройству и монтажу металлических конструкций см. на л. АС-5.

Имя, № подл., Подпись и дата
Взам. инв. №

19-20-2-AC						
Reparația capitală terenului sportiv str. Calea leșilor, 27/G in m. Bălți						
ГАП	Постолоаки	03.19	Reparația capitală terenului sportiv (Ограждение площадки)	Стадия	Лист	Листов
ГИП	Пантелейчук	03.19		РП	7	
Разраб.	Пантелейчук	03.19		МП АПБюро М. Bălți		
То же Спецификация (окончание).						

**Biroul arhitectură și sistematizare
întreprindere municipală**
Муниципальное предприятие
« Архитектурно-планировочное Бюро»

Заказ: 19-20

Заказчик : Primăria mun.Bălți Direcția
Gospodărie Comunală

РАБОЧИЙ ПРОЕКТ

Объект: **Reparația capitală a terenului sportiv
str. Calea leșilor, 27/E în m. Bălți**

№ обьекта: 19 – 20 – ПЗ

ПОЯСНИТЕЛЬНАЯ ЗАПИСКА



Грати Е.М.

Пантелейчук О.В.

mun. Bălți - 2019 г.

СОДЕРЖАНИЕ ПОЯСНИТЕЛЬНОЙ ЗАПИСКИ

- состав проекта
- сведения о соответствии проекта действующим нормам и правилам
- перечень согласований по проекту
- согласования главных специалистов
- состав авторского коллектива

1. ОБЩАЯ ЧАСТЬ

- 1.1. Основание для разработки проекта
- 1.2. Сведения об обосновании выбранной площадки строительства
- 1.3. Краткая характеристика объекта

2. АРХИТЕКТУРНО – СТРОИТЕЛЬНЫЕ РЕШЕНИЯ

- 2.1. Решения по генеральному плану и благоустройству.
- 2.2. План организации рельефа.
- 2.3. Архитектурно-планировочные решения
 - 2.3.1. Спортивное оборудование.
- 2.4. Конструктивные решения.
- 2.5. Антисейсмические мероприятия.
- 2.6. Защита от коррозии.
- 2.7. Производство работ в зимнее время.

3. ПРОТИВОПОЖАРНЫЕ МЕРОПРИЯТИЯ

- 3.1. Генеральный план

4. МЕРОПРИЯТИЯ ПО ОХРАНЕ ОКРУЖАЮЩЕЙ СРЕДЫ

5. ПОКАЗАТЕЛИ ПО ГЕНЕРАЛЬНОМУ ПЛАНУ

					19 – 20 - ПЗ	Лист
Изм.	Лист	№ докум.	Подпись	Дата		1

Состав проекта

Обозначение	Наименование	Примечание
19 - 20 - ПЗ 19 - 20 - 0 - PG 19 - 20 - 1,2-AC 19 - 20 - CM	Пояснительная записка Рабочие чертежи: - Генеральный план - Архитектурно-строительные решения - Сметная документация	

Сведения о соответствии проекта действующим нормам и правилам

Рабочий проект разработан в соответствии с действующими нормами и правилами и обеспечивает основные критерии, регламентируемые законом о качестве в строительстве:

- А - прочность и устойчивость;
- В - безопасность при эксплуатации;
- С - пожарную безопасность;
- Д - гигиену, безопасность для здоровья людей, восстановление и охрану окружающей среды ;

Главный инженер проекта



Пантелейчук О.В.

Перечень согласований по проекту

№	Согласующая инстанция	Согласованный раздел	Дата согласования
1	Главный архитектор города	Генеральный план	26.03.19г.
2	SA «Red-Nord»	Генеральный план	22.03.19г.
3	SRL «Glorin Inginering»	Генеральный план	29.03.19г.
4	АО «Cet - Nord»	Генеральный план	22.03.19г.
5	SRL «Balti - Gaz»	Генеральный план	01.04.19г.
6	МП Regia «Apă – Canal Bălți»	Генеральный план	21.03.19г.

Состав исполнителей, принимающих участие в разработке проекта

Ф.И.О	Занимаемая должность	Сертификат	Подпись	
Пантелейчук О.В. Постолаки Г.В. Миронова Л.Н. Руснак Е. Н.	Гл. инженер проекта Гл. архитектор проекта Инженер ГП Инженер сметчик	№1221 от 07.11.14г. № 1219 от 07.11.14г. №108 от 26.11.2014г.		
		19 – 20 - ПЗ	Лист 2	
Изм.	Лист	№ докум.	Подпись	Дата

1. ОБЩАЯ ЧАСТЬ

1.1. Основания для разработки проекта.

Рабочий проект капремонта спортивной площадки по ул. Каля Ешилор, 27/Е в мун. Бэлць разработан МП «Архитектурно-Планировочным Бюро» м. Бэлць на основании:

- градостроительного сертификата № 113 от 06.03.2019г.
- задания на проектирование от 28.02.19г.

1.2. Сведения об обосновании выбранной площадки строительства.

Район строительства характеризуется следующими данными:

- климатический район строительства – III В;
- расчётная температура наружного воздуха - (-18С);
- вес снегового покрова - 50 кг/м²;
- скоростной напор ветра - 35 кг/м²;
- расчётная сейсмичность площадки строительства - 7 баллов;
- нормативная глубина сезонного промерзания грунтов – 0,8м;
- площадка строительства расположена в восточной части города Бэлць;
- рельеф участка - спокойный;

1.3. Краткая характеристика объекта.

Площадка размещения проектируемого объекта расположена по ул. Каля Ешилор, 27/Е в мун. Бэлць.

Площадь участка в условных границах благоустройства - 460,0 м².

Оползневые процессы на площадке и прилегающей территории отсутствуют.

									Лист
									3
Изм.	Лист	№ докум.	Подпись	Дата					

2. АРХИТЕКТУРНО – СТРОИТЕЛЬНЫЕ РЕШЕНИЯ

2.1. Решения по генеральному плану и благоустройству.

Генеральный план участка разработан на основании топографической съёмки, разработанной Муниципальным Предприятием «АП Бюро» м. Бэлць в марте 2019 г.

Участок расположен по ул. Каля Ешилор, 27/Е на территории существующей спортивной зоны в группе жилых домов в м. Бэлць. Площадь универсальной спортивной площадки – 393,0м². Площадь в условных границах благоустройства - 460 м².

В соответствии с градостроительным сертификатом, здесь необходимо выполнить ремонт существующей спортивной площадки, а именно выполнить ремонт существующего ограждения и произвести замену разрушенного асфальтобетонного покрытия на современное: бесшовное водопроницаемое покрытие из ЕПДМ гранул.

Проектом предусмотрено верхнее покрытие из ЕПДМ гранул красного цвета фракции(1-3,5 мм) на полиуретановом связующем, которое наносится с помощью механизированного укладчика на подготовленное огрунтованное асфальтобетонное покрытие. Данный слой (ЕПДМ – гранулы) имеет высокие эксплуатационные характеристики, следовательно увеличивается его долговечность. Учитывая, что современный рынок строительных материалов предлагает широкий ассортимент материалов для покрытий спортивных площадок, при этом используются разные термины: крошка, гранулы и т.д., уточняем, что проектом предусмотрено покрытие из ЕПДМ гранул, изготовленных в заводских условиях. Покрытие прилегающей к площадке территории (тротуар) выполнить из бетонной плитки. Конструкции покрытий см. лист РГ-6. Установить спортивное оборудование на комбинированной площадке для баскетбола, волейбола и мини-футбола. Проектом предусмотрен капитальный ремонт металлического ограждения площадки из сетчатых панелей по металлическим стойкам (см. черт. марки АС).

Озеленяемая территория составляет – 21 м². Она представлена участком озеленения (газон).

Для создания обыкновенного газона рекомендуется следующая травосмесь с нормой высева на 1 га:

- овсяница красная – 50 кг; мятлик луговой 40 кг; полевица белая - 30 кг
Проектом предусмотрено размещение малых архитектурных форм: скамейки, урны. Основные подъезды к площадке с ул. Каля Ешилор.

2.2 План организации рельефа

План организации рельефа разработан на основании генерального плана объекта.

Рельеф участка спокойный

Падение горизонталей в южном направлении.

Проектирование велось с учётом максимального приближения к существующему рельефу местности.

План организации рельефа увязан с рельефом соседних территорий.

Продольный уклон спортплощадки принят - 0,6 %.

Поперечные уклон спортплощадки принят - %.

Подсыпка составляет 2 м³

Срезка составляет 45 м³

									Лист
									4
Изм.	Лист	№ докум.	Подпись	Дата	19 – 20 - ПЗ				

2.3 Архитектурно-планировочные решения

Проект капитального ремонта спортивной площадки выполнен на основании градостроительного сертификата № 113 от 06.03.19г.

Универсальная спортивная площадка имеет общий размер 30X13.1м (393м²) в ней:

- зона для игр в баскетбол (игровое поле) – 26,0x12.0 м; размер в чистоте, включая забеги и зону безопасности – 30,0x13,1м;
- зона для игр в волейбол (игровое поле) - 18,0x9,0м; размер в чистоте, включая забеги и зону безопасности 26,0x12,0м;
- зона игры в мини-футбол (игровое поле) 26,0x12,0; размер в чистоте, включая забеги и зону безопасности – 30,0x13.1м.

Спортивная разметка наносится разметочной краской белого цвета.

- ширина линии разметки баскетбольной площадки - 5,0 см.
- ширина линии разметки волейбольной площадки – 5,0 см.

Покрытие игрового поля универсальной спортивной площадки включая забеги и зону безопасности предусмотрено из ЕПДМ – гранул.

Основанием под данное покрытие служит асфальтобетон.

Конструкцию покрытий см. лист РГ – 6.

Существующее асфальтобетонное покрытие разрушено и подлежит разборке.

Проектом предусмотрен ремонт существующего ограждения универсальной спортивной площадки см. чертежи марки АС (19-20-2-АС).

2.3.1 Спортивное оборудование

Баскетбольная стойка имеет вынос консоли к центру поля на 2.20 м. и выполнена из профильной трубы 140x140x4мм. Баскетбольный антивандальный щит изготовлен из прозрачного пластика размером 1800x1050 мм с нанесением разметки.

Проектом предусмотрено амортизационное баскетбольное кольцо с сеткой.

Ворота для игры в мини-футбол размером 3.0x2,0x0.5 м изготовлены из профильной трубы 80x40x3 мм (рама) и 40x20x2-3 мм (задняя часть).

Сетка белого цвета, толщина нити 2,2 мм.

Волейбольная стойка выполнена из круглой трубы 80x4 мм с крючками, покрытой эмалью в контрастирующие с ограждением и площадкой тона. Высота стойки от поверхности площадки – 2,55м.

Сетка для игры в волейбол белого цвета крепится на стойку.

Толщина нити не менее 2мм.

Спортивное оборудование (ворота для мини-футбола, баскетбольные и волейбольные стойки) могут быть применены заводского изготовления.

									Лист
									5
Изм.	Лист	№ докум.	Подпись	Дата					

2.4 Конструктивные решения

Проект капремонта спортплощадки включает в себя:

- демонтаж существующей подпорной стенки по оси 1 и устройство новой подпорной высотой 0,6м с устройством фундаментов для стоек ограждения, монтаж стоек и сетчатого ограждения по оси 1.
- устройство недостающей части подпорной с фундаментами, стоек и сетчатого ограждения по оси 1.
- устройство сетчатого ограждения по существующим стойкам. Все стойки подлежат окраске лакокрасочными материалами.

Устройство новых фундаментов из бетона кл. В15.

Сетчатые панели выполнить из сетки «рабица».

Все новые металлоконструкции принять из стали С245 по ГОСТу 27772-88.

Сварку производить по ГОСТ 5264-80* электродами Э-42А по ГОСТ 9467-75*.

Сварные швы принять толщиной $h = 4; 6$ мм.

В составе ограждения площадки предусмотрены две калитки для прохода игроков, шириной 1,30.

Монолитные фундаменты под баскетбольную стойку и волейбольную стойку выполнить из бетона кл. В 15.

Производство работ по устройству фундаментов выполнить в соответствии с требованиями СНиП 3.02.01-85, разработку грунта выполнить вручную.

Подготовку под фундаменты выполнить из бетона кл. В 3,5 $h = 100$ мм

Все монолитные конструкции выполнить с тщательным вибрированием.

2.5 Антисейсмические мероприятия.

По верху фундаментов ограждения устраивается монолитный железобетонный пояс.

2.6 Защита от коррозии.

Антикоррозийную защиту конструкций выполнить в соответствии со СР Е.04.03-2005 «Protecția anticorozivă construcțiilor și intațiilor».

Все стальные конструкции подлежат защите лакокрасочными материалами группы I по СНиП 2.03.11-85.

Конструкции должны быть огрунтованы одним слоем грунтовки ГФ-021 (ГОСТ 25125-82) с последующей окраской эмалью ПФ – 133 (ГОСТ 926-82) толщиной покрытия 100 мкм.

					19 – 20 - ПЗ	Лист
Изм.	Лист	№ докум.	Подпись	Дата		6

2.7. Производство работ в зимнее время

Проект разработан для производства в летнее время. Производство работ в зимнее время по монтажу, бетонированию допускается при разработке комплекса мероприятий с учётом требований действующих нормативных документов. Конструкции нулевого цикла в антикоррозионных целях выполнить на Рыбницком шлакопортландцементе. Подготовку основания под фундаменты выполнить методами не допускающими ухудшения размыва, повреждения механизмами и выветривания. Монолитные железобетонные конструкции выполнять с вибрированием. При производстве работ установить все предусмотренные проектом анкера и крепления. Все работы выполнять в строгом соответствии с требованиями главы СНиП III – 4 – 80 «Техника безопасности в строительстве». На все виды скрытых работ составлять акты согласно СНиП 3.01.01-85 «Производство работ»

3. ПРОТИВОПОЖАРНЫЕ МЕРОПРИЯТИЯ

3.1. Генеральный план

Расстояния между зданиями, сооружениями и подземными коммуникациями удовлетворяют требованиям нормативов. Радиус обслуживания пожарным депо не превышает 3000 м.

Створки калиток открываются по направлению выхода со спортивной площадки. К площадке обеспечен проезд пожарных машин.
Конструкции спортплощадки выполнены из негорючих материалов.

4. МЕРОПРИЯТИЯ ПО ОХРАНЕ ОКРУЖАЮЩЕЙ СРЕДЫ

Проектируемый объект не имеет вредных выбросов в атмосферу и стоков, требующих предварительной очистки перед сбросом в городскую систему канализации.

5. ПОКАЗАТЕЛИ ПО ГЕНЕРАЛЬНОМУ ПЛАНУ

Площадь участка в границах ограждения	- 460 м ²
Площадь покрытий (в т. ч. спортивной площадки – 393 м ²)	- 413 м ²
Площадь озеленения	- 21 м ²

									Лист
									7
Изм.	Лист	№ докум.	Подпись	Дата					



Nr.1417/19
din // aprilie 2019

Primăria mun.Bălți

Vă prezentăm Raportul de Verificare nr.1417/19 la proiectul de execuție, la obiectul nr. 19-20-2 – PG, SAC, D
„Reparația capitală a terenului sportiv din str.Calea Ieșilor, nr.27/E, mun.Bălți”.

Anexă: Raportul de verificare – 3 file.

Administrator



EVTODIEVA Irina

Raport de verificare nr.1417/19
la proiectul de execuție
**„Reparația capitală a terenului sportiv din str.Calea leșilor, nr.27/E,
mun.Bălți”.**

1. **Beneficiar:** Primăria mun.Bălți.

2. **Proiectant:** ÎM Biroul arhitectură și sistematizare Bălți (licența s.A MMII nr.023955 din 02.03.2007);

Autori: AȘP – G.Postolachi (cert.nr.1219), IȘP – O.Panteleiciuc (cert.nr.1221);

Devizier: E.Rusnac.

3. **Baza de proiectare:**

- tema de proiectare;
- certificat de urbanism pentru proiectare nr.113 din 06.03.2019, eliberat de Primăria mun.Bălți;
- avize de racordare;
- Lista volumelor de lucrări necesare spre executare confirmate de către ÎM Biroul arhitectură și sistematizare Bălți.

4. **Date privind verificarea documentației de proiect.**

Verificarea documentației de proiect s-a efectuat de verificatori atestați în următoarea componență:

A.Corghencea (cert.nr.098) – Arhitectură și sistematizare;

E.Gavrilin (cert.nr.153) – Rezistență și stabilitate;

V.Evtodiev (cert.nr.146) – Devize.

5. **Date generale.**

5.1. *Condiții de amplasament.*

Amplasamentul proiectat este situat în intravilanul mun.Bălți, str.Calea leșilor, nr.27/E.

Seismicitatea de calcul a amplasamentului – 7 grade.

5.2. Soluții de arhitectură și rezistență.

Proiectul prevede amenajarea terenului universal de sport care este divizat în următoarele zone de joc:

- zonă de baschet – 26x12 m, inclusiv cursele și zona de securitate – 30x13,1m;
- zona de volei – 18x9 m, inclusiv cursele și zona de securitate – 26x12 m;
- zona de minifotbal – 26x12 m, inclusiv cursele și zona de securitate – 30x13,1 m.

Stratul de acoperire a terenului – îmbrăcăminte cu cauciuc fărîmat EPDM.

Carcasa îngrădirii – din elemente metalice.

Fundația sub stîlpii îngrădirii – din beton armat cl.B15.

5.3. Devize.

Devizul de cheltuieli este elaborat conform cerințelor CP L.01-01-2012 „Instrucțiuni privind întocmirea devizelor pentru lucrări de construcție-montaj prin metoda de resurse” și Hotărîrii Guvernului Republicii Moldova nr.1570 din 09 decembrie 2002 „Cu privire la măsurile urgente de trecere la baza nouă de deviz în construcții”.

Verificării s-a supus devizul de cheltuieli în sumă de **1111,18 mii lei**.

La obiectul menționat se prevede de executat următoarele lucrări de bază: nisip 39,3m³, piatră spartă 49,16 m³, îmbrăcăminte din b/asfaltic 393,0 m², învelitoare cauciuc fărîmat 393,0 m², borduri 26,2 m, pavaje 20,0 m², beton 7,7 m³, armături oțel-beton 146,54kg, confecții metalice 452,1 kg, gard metalic 261,9 kg, porți de fotbal 2,0 buc, stîlpi de baschet 4,0 buc, panou de baschet 4,0 buc, bănci 2,0 buc, urne 2,0 buc, săpături mecanice 286,9 m³, etc.

Verificării s-a supus corectitudinea aplicării prețurilor la materiale și mecanisme, comparativ cu cele la nivelul trimestrului II, 2019 (prețuri de piață), normelor la elaborarea devizului de cheltuieli, cotelor cheltuieli asigurări sociale, transport, regie, beneficiul de deviz și TVA, incluse în devizele locale.

6. Date privind rezultatele verificării documentației de proiect.

În urma verificării documentației de proiect obiecțiile și propunerile făcute de verificatori au fost transmise proiectantului, care a operat în proiect modificările necesare.

La faza finală documentația de proiect s-a ștampilat de verificatori atestați în ordinea stabilită.

La urmărire, proiectul de execuție „Reparația capitală a terenului sportiv din str.Calea leșilor, nr.27/E, mun.Bălți” (plan general, arhitectură-rezistență, devize) se recomandă pentru aprobare cu costul orientativ de deviz inclusiv TVA 20% în valoare de 1111,18 mii lei, inclusiv 1053,23 mii lei – lucrări construcții-montaj.

Verificator

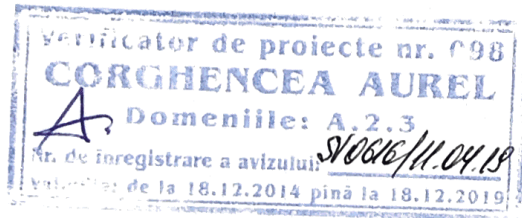

Aurel Corghencea

Verificator



Evgheni Gavrilin

Verificator

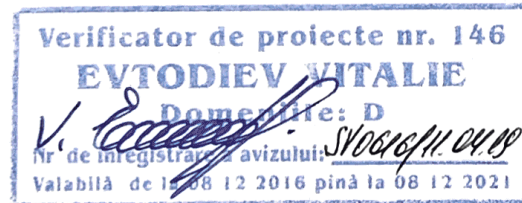

Vitalie Evtodiev

REPUBLICA MOLDOVA
PRIMĂRIA BĂLȚI
CERTIFICAT DE URBANISM PENTRU PROIECTARE
ГРАДОСТРОИТЕЛЬНЫЙ СЕРТИФИКАТ ДЛЯ ПРОЕКТИРОВАНИЯ

Nr. 113 din 06.03. 2019

Ca urmare a cererii adresate de
Рассмотрев обращение

Direcția Gospodărie Comunală a Primăriei m. Bălți

cu domiciliul /sediul în
с местом нахождения

mun. Bălți, piața Independenței, 1

telefon /fax

023154645

e-mail

c/f 1007601003161

înregistrată cu nr.

C-162

din

21.02.2019

, în conformitate cu prevederile

зарегистрированное за

№

в соответствии с положениями Закона о

Legii privind autorizarea executării lucrărilor de construcție nr. 163 din 09.07.2010 și Planului Urbanistic General
разрешении выполнения строительных работ № 163 от 09.07.2010 и Генеральным градостроительным планом муниципия, утвержденным решением
al municipiului, aprobat prin decizia Consiliului municipal Bălți nr.8/1 din 27.10.2005 se

Совета муниципия Бэлць № 8/1 от 27.10.2005 г.:

CERTIFICĂ:

УДОСТОВЕРЯЕТСЯ:

Elaborarea documentației de proiect pentru:

Разработка проектной документации для:

Proiectarea reparației capitale a terenului sportiv

Situat în mun. Bălți

str. Calea Ieșilor, 27/G

Расположенного по ул.

1. REGIMUL JURIDIC:

Правовой режим

Intravilanul orașului Bălți. Teren - proprietate municipală.

2. REGIMUL ECONOMIC:

Экономический режим

Teren nevalorificat. Reglementări fiscale - conform legislației în vigoare a RM.

3. REGIMUL TEHNIC:

Технический режим

Rețele ingineresti după condiții tehnice. De asigurat respectarea normelor sanitare, ecologice și antiincendiar. Acces existent din str. Calea Ieșilor.

4. REGIMUL ARHITECTURAL-URBANISTIC:

Архитектурно-градостроительный режим

Conform Planului Urbanistic General terenul se află în subzona de blocuri locative multietajate cu apartamente colective (UTR-12, L₂-12). Regimul de înălțime - nu e cazul. Aliniament str. Calea Ieșilor = 45,00 m. Aspectul arhitectural-urbanistic contemporan cu utilizarea materialelor de construcții de calitate. Amenajarea complexă a teritoriului. POT, CUT - nu e cazul. Răspunderea pentru calitatea documentației de proiect și respectarea normativelor în construcții le revine în mod solidar proiectanților atestați și verifcătorilor de proiect.

Acces pentru persoane cu
disabilități locomotorii:

De asigurat.

Доступность для лиц с ограниченными
возможностями движения:

Prezentul certificat nu permite executarea lucrărilor de construcție.
Настоящий сертификат не дает право на выполнение строительных работ.

Documentația de proiect "Reparație capitală a terenului sportiv", în baza căreia se va solicita eliberarea autorizației de construire, va fi însoțită de următoarele avize și studii:

К проектной документации, на основании которой запрашивается разрешение на строительство, должны быть приложены следующие заключения и исследования:

a) Studii de specialitate:

Специализированные исследования

Certificat de urbanism pentru proiectare

Plan topografic

b) Avize și acorduri:

Визы и согласования:

Direcția Arhitectură și Construcții

Extras din documentația de proiect (memoriu explicativ, plan general (plan de situație, plan trasare), fațade, soluții cromatice, proiect de organizare a execuției lucrărilor de construcție).

Contract de supraveghere de autor.

Necesitatea desființării sau reamplasării a rețelelor, acordării proiectului de deținătorii acestor rețele se determină de către proiectant.

c) Expertize:

Экспертизы

Aviz de verificare a compartimentelor documentației de proiect

Prezentul certificat de urbanism are valabilitate de
Настоящий градостроительный сертификат имеет срок действия

12

luni de la data emiterii.
месяцев

C-162 21.02.2019

PRIMAR

Nicolai GRIGORIȘIN

SECRETAR

Irina SERDIUC

L.Ș.



ȘEF DAC
ARHITECT ȘEF

Veaceslav COADA

Specialist principal DAC

Iana Leonic

Achitată plata de _____ lei, conform chitanței nr. _____ din _____

Уплачено _____

_____ лея, согласно квитанции № _____ от _____

Transmis solicitantului direct sau prin poștă la data de : _____

Передан заявителю (заказчику) лично по почте: _____

15.03.19

PRELUNGITĂ VALABILITATEA CU _____

ПРОДЛЕН СРОК НА _____

LUNI

МЕСЯЦЕВ

PRIMAR _____

SECRETAR _____

L.Ș.

ȘEF DIRECȚIE _____

ARHITECT ȘEF _____

Data prelungirii valabilității _____ 201 _____

Дата продления срока действия: _____

Proiectarea reparatiei capitale
a terenului sportiv

mun. Balti, str. Calea Iesilor, 27/G

Beneficiar: Directia Gospodarie Comunala



Scara 1:10000



Scara 1:1000