

ТЕХНИЧЕСКОЕ ОПИСАНИЕ ПРОХОДНОЙ ИЗОЛЯТОР 10 кВ, ТИП 1 (для замены изоляторов типа ИПУ-10 630-7,5-1 У1)				
Nr crt.	Caracteristica	U.M	Date tehnice solicitate	Date tehnice garantate (oferta furnizor)
ПРОИЗВОДИТЕЛЬ ТОВ «НВП» Вольтен»				
ТИП Изолятор ИПУ-10/630-7,5 УХЛ1				
СТРАНА ПРОИСХОЖДЕНИЯ Украина				
1	ТРЕБОВАНИЯ ЭНЕРГЕТИЧЕСКОЙ СИСТЕМЫ			
1.1	Номинальное напряжение	kV	10	10
1.2	Наивысшее напряжение сети	kV	12	12
1.3	Номинальная частота	Hz	50	50
1.4	Схема заземления нейтрали сети		изолированная	изолированная
1.5	Продолжительность замыкания на землю	часы	минимум 2	минимум 2
1.6	Ток короткого замыкания в месте установки	kA	20	20
2	КЛИМАТИЧЕСКИЕ И ЭКСПЛУАТАЦИОННЫЕ УСЛОВИЯ			
2.1	Температура окружающей среды	°C	-40 / +40	-40 / +40
2.2	Максимальная солнечная радиация	kW/m ²	1,1	1.1
2.3	Место установки		наружное	наружное
2.4	Высота над уровнем моря	m	≤1000	≤1000
2.5	Относительная влажность воздуха	%	100	100
2.6	Толщина слоя льда	mm	24	24
2.7	Сейсмическая категория по MSK-64		8	8
3	ЭЛЕКТРИЧЕСКИЕ ХАРАКТЕРИСТИКИ			
3.1	Номинальное напряжение	kV	10	10
3.2	Уровень изоляции:			
3.2.1	при грозовом импульсе (1,2/50)	kVmax	80	80
3.2.2	при промышленной частоте (50 Гц, 1 мин.)	kVef	42	42
3.3	Номинальный ток	A	630	630
4	КОНСТРУКТИВНЫЕ ХАРАКТЕРИСТИКИ			
4.1	Конструктивный тип		проходной	проходной
4.2	Антикоррозионная защита металлических частей		Да	Да
4.3	Материал изолятора		электротехнический фарфор	электротехнический фарфор
4.4	Удельная длина пути утечки	cm/kV	≥2,25	≥2,25
4.5	Минимальная длина пути утечки внешней изоляции	mm	300	300
4.6	Механическая прочность на изгиб	kN	≥7,5	≥7,5
4.7	ГАБАРИТНЫЕ РАЗМЕРЫ (по чертежу №1)			
4.7.1	Крепежный фланец		овальный	овальный
4.7.2	Количество отверстий во фланце	шт	2	2
4.7.3	Диаметр отверстий во фланце	mm	15	15
4.7.4	Расстояние между центрами отверстий	mm	175±2,5	175±2,5

4.7.5	Высота изолятора	mm	620±2,0	620±2,0
4.7.6	Длина нижней части от фланца	mm	290±4	290±4

Data completării: _____

(Numele, prenumele și funcția persoanei autorizate să reprezinte operatorul economic)

(semnătura)

Desenul nr. 1 Caracteristici constructive a izolatorului de trecere tip 1 (pentru înlocuirea izolatoarelor de tip ИПУ-10 630-7,5-1 У1) flanșă ovală.

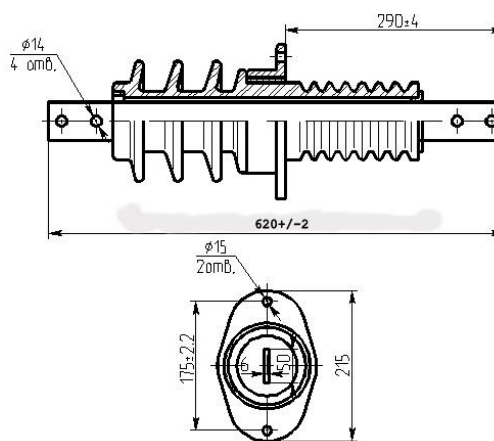

Чертеж № 1-Габаритные размеры изоляторов типа ИПУ-10 630-7,5 УХЛ1

Anexa 4.2 (Lot nr.2

ТЕХНИЧЕСКОЕ ОПИСАНИЕ ПРОХОДНОЙ ИЗОЛЯТОР 10 кВ, ТИП 2 (для замены изоляторов типа ИПУ-10 630-12,5-5М У1) Квадратный фланец				
Nr crt.	Caracteristica	U.M	Date tehnice solicitate	Date tehnice garantate (oferta furnizor)
ПРОИЗВОДИТЕЛЬ ТОВ «НВП» Вольтен»				
ТИП Изолятор ИПУ-10/630-7,5 УХЛ1 квадратный фланец				
СТРАНА ПРОИСХОЖДЕНИЯ Украина				
1	CONDIȚII IMPUSE DE SISTEMUL ENERGETIC			
1.1	Номинальное напряжение	kV	10	10
1.2	Наивысшее напряжение сети	kV	12	12
1.3	Номинальная частота	Hz	50	50
1.4	Схема заземления нейтрали сети		изолированная	изолированная
1.5	Продолжительность замыкания на землю	часы	минимум 2	минимум 2
1.6	Ток короткого замыкания в месте установки	kA	20	20
2	КЛИМАТИЧЕСКИЕ И ЭКСПЛУАТАЦИОННЫЕ УСЛОВИЯ			
2.1	Температура окружающей среды	°C	-40 / +40	-60 / +50
2.2	Максимальная солнечная радиация	kW/m ²	1,1	1,1
2.3	Место установки		наружное	наружное

2.4	Высота над уровнем моря	m	≤1000	≤1000
2.5	Относительная влажность воздуха	%	100	100
2.6	Толщина слоя льда	mm	24	24
2.7	Сейсмическая категория по MSK-64		8	8
3	ЭЛЕКТРИЧЕСКИЕ ХАРАКТЕРИСТИКИ			
3.1	Номинальное напряжение	kV	10	10
3.2	Уровень изоляции:			
3.2.1	при грозовом импульсе (1,2/50)	kVmax	80	80
3.2.2	при промышленной частоте (50 Гц, 1 мин.)	kVef	42	42
3.3	Номинальный ток	A	630	630
4	КОНСТРУКТИВНЫЕ ХАРАКТЕРИСТИКИ			
4.1	Конструктивный тип		проходной	проходной
4.2	Антикоррозионная защита металлических частей		Да	Да
4.3	Материал изолятора		электротехнический фарфор	электротехнический фарфор
4.4	Удельная длина пути утечки	cm/kV	≥2,25	≥2,25
4.5	Минимальная длина пути утечки внешней изоляции	mm	300	300
4.6	Механическая прочность на изгиб	kN	≥12,5	≥7,5
4.7	Габаритные размеры (по чертежу №2)			
4.7.1	Flanşa de fixare		Квадратный	Квадратный
4.7.2	Крепежный фланец	mm	180x180	180x180
4.7.2	Количество отверстий во фланце	buc	4	4
4.7.3	Диаметр отверстия во фланце крепления	mm	13	13
4.7.4	Расстояние между центрами отверстий во фланце крепления	mm	140±2,2	140±2,2
4.7.5	Высота изолятора	mm	620±2,0	620±2,0
4.7.6	Длина нижней части от фланца крепления	mm	340±4	340±4

Data completării: _____

(Numele, prenumele și funcția persoanei autorizate să reprezinte operatorul economic)

(semnătura)

Desenul nr. 2 Caracteristici constructive a izolatorului de trecere tip 2 (pentru înlocuirea izolatoarelor de tip ИПУ-10 630-12,5-5М У1) flanşa pătrată.

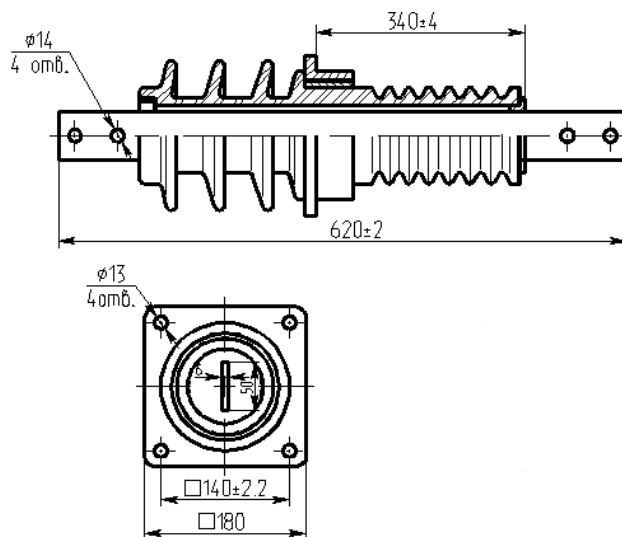

Чертеж № 2-Габаритные размеры изоляторов типа ИПУ-10/630-7,5 УХЛ1 квадратный фланец
Anexa 4.3 (Lot nr.3)

ТЕХНИЧЕСКОЕ ОПИСАНИЕ ПРОХОДНОЙ ИЗОЛЯТОР 10 кВ, ТИП 3 <i>(для замены изоляторов типа ИПУ-10 1000-12,5-5М У1) Квадратный фланец</i>				
Nr crt.	Caracteristica	U.M	Date tehnice solicitate	Date tehnice garantate (oferta furnizor)
ПРОИЗВОДИТЕЛЬ ТОВ «НВП» Вольтен»				
ТИП Изолятор ИПУ-10/1000-7,5 УХЛ1				
СТРАНА ПРОИСХОЖДЕНИЯ Украина				
1	ТРЕБОВАНИЯ ЭНЕРГЕТИЧЕСКОЙ СИСТЕМЫ			
1.1	Номинальное напряжение системы	kV	10	10
1.2	Максимальное напряжение сети	kV	12	12
1.3	Номинальная частота	Hz	50	50
1.4	Схема заземления нейтрали сети		изолированная	изолированная
1.5	Продолжительность замыканий на землю	часы	минимум 2	минимум 2
1.6	Ток короткого замыкания в месте установки	kA	20	20
2	КЛИМАТИЧЕСКИЕ И ЭКСПЛУАТАЦИОННЫЕ УСЛОВИЯ			
2.1	Температура окружающей среды	°C	-40 / +40	-40 / +40
2.2	Максимальная солнечная радиация	kW/m ²	1,1	1,1
2.3	Место установки		наружное	наружное

2.4	Высота над уровнем моря	m	≤ 1000	≤ 1000
2.5	Относительная влажность воздуха	%	100	100
2.6	Толщина слоя льда	mm	24	24
2.7	Сейсмическая категория по шкале MSK-64		8	8
3	ЭЛЕКТРИЧЕСКИЕ ХАРАКТЕРИСТИКИ			
3.1	Номинальное напряжение	kV	10	10
3.2	Уровень изоляции			
3.2.1	при грозовом импульсе (1,2/50)	kVmax	80	80
3.2.2	при промышленной частоте (50 Гц, 1 минута)	kVef	42	42
3.3	Номинальный ток	A	1000	1000
4	КОНСТРУКТИВНЫЕ ХАРАКТЕРИСТИКИ			
4.1	Конструктивный тип		проходной	проходной
4.2	Антикоррозионная защита металлических частей		Да	Да
4.3	Материал изолятора		электротехнический фарфор	электротехнический фарфор
4.4	Удельная длина пути утечки	cm/kV	$\geq 2,25$	$\geq 2,25$
4.5	Минимальная длина пути утечки внешней изоляции	mm	300	300
4.6	Механическая прочность на изгиб	kN	$\geq 12,5$	$\geq 7,5$
4.7	Размеры (согласно чертежу № 3)			
4.7.1	Крепёжный фланец		квадратный	квадратный
4.7.2	Размеры фланца	mm	180x180	180x180
4.7.2	Количество отверстий во фланце	buc	4	4
4.7.3	Диаметр отверстий во фланце	mm	13	13
4.7.4	Расстояние между центрами отверстий во фланце	mm	140 \pm 2,2	140 \pm 2,2
4.7.5	Высота изолятора	mm	620 \pm 2,0	620 \pm 2,0
4.7.6	Длина нижней части от фланца	mm	340 \pm 4	340 \pm 4

Data completării: _____

(Numele, prenumele și funcția persoanei autorizate să reprezinte operatorul economic)

(semnătura)

Desenul nr. 3 Caracteristici constructive a izolatorului de trecere tip 3 (pentru înlocuirea izolatoarelor de tip ИПУ-10 1000-12,5-5М У1) flanşa pătrată.

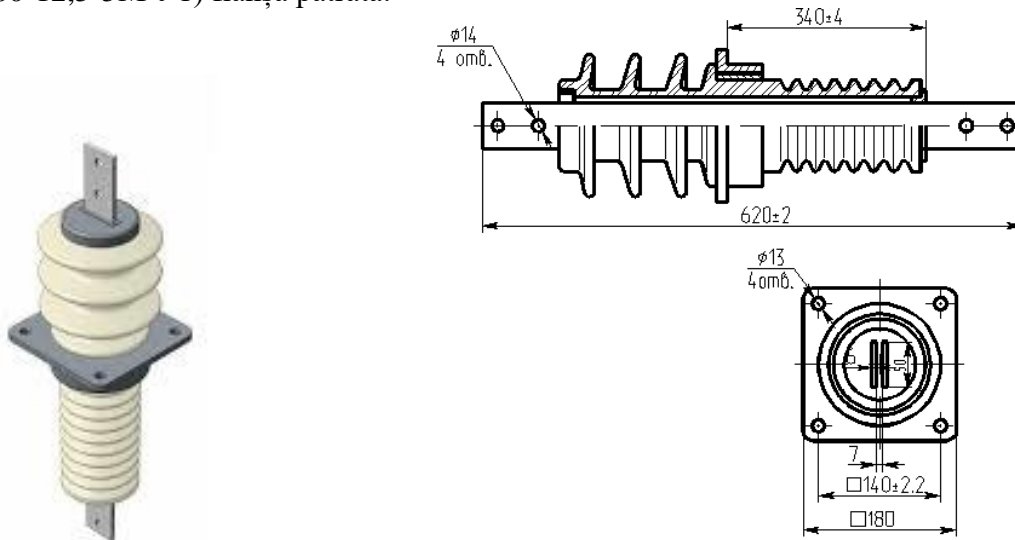

Чертеж № 3-Габаритные размеры изоляторов типа ИПУ-10/1000-7,5 УХЛ1

Anexa 4.4 (Lot nr.4)

ТЕХНИЧЕСКОЕ ОПИСАНИЕ				
ПРОХОДНОЙ ИЗОЛЯТОР 10 кВ, ТИП 4				
(для замены изоляторов типа ИПУ-10 1600-12,5М У1) Квадратный фланец				
Nr crt.	Caracteristica	U.M	Date tehnice solicitate	Date tehnice garantate (oferta furnizor)
ПРОИЗВОДИТЕЛЬ ТОВ «НВП» Вольтен»				
ТИП Изолятор ИПУ-10/1600-12,5 УХЛ1				
СТРАНА ПРОИСХОЖДЕНИЯ Украина				
1 ТРЕБОВАНИЯ ЭНЕРГЕТИЧЕСКОЙ СИСТЕМЫ				
1.1	Номинальное напряжение системы	kV	10	10
1.2	Максимальное напряжение сети	kV	12	12
1.3	Номинальная частота	Hz	50	50
1.4	Схема заземления нейтрали сети		изолированная	изолированная
1.5	Продолжительность замыканий на землю	часы	минимум 2	минимум 2
1.6	Ток короткого замыкания в месте установки	kA	20	20
2 КЛИМАТИЧЕСКИЕ И ЭКСПЛУАТАЦИОННЫЕ УСЛОВИЯ				
2.1	Температура окружающей среды	°C	-40 / +40	-40 / +40

2.2	Максимальная солнечная радиация	kW/m ²	1,1	1,1
2.3	Место установки		наружное	наружное
2.4	Высота над уровнем моря	m	≤1000	≤1000
2.5	Относительная влажность воздуха	%	100	100
2.6	Толщина слоя льда	mm	24	24
2.7	Сейсмическая категория по шкале MSK-64		8	8
3	ЭЛЕКТРИЧЕСКИЕ ХАРАКТЕРИСТИКИ			
3.1	Номинальное напряжение	kV	10	10
3.2	Уровень изоляции			
3.2.1	при грозовом импульсе (1,2/50)	kVmax	80	80
3.2.2	при промышленной частоте (50 Гц, 1 минута)	kVef	42	42
3.3	Номинальный ток	A	1600	1600
4	КОНСТРУКТИВНЫЕ ХАРАКТЕРИСТИКИ			
4.1	Конструктивный тип		проходной	проходной
4.2	Антикоррозионная защита металлических частей		Да	Да
4.3	Материал изолятора		электротехнический фарфор	электротехнический фарфор
4.4	Удельная длина пути утечки	cm/kV	≥2,25	≥2,25
4.5	Минимальная длина пути утечки внешней изоляции	mm	300	300
4.6	Механическая прочность на изгиб	kN	≥12,5	≥12,5
4.7	Размеры (согласно чертежу № 4)			
4.7.1	Крепёжный фланец		квадратный	квадратный
4.7.2	Размеры фланца	mm	240x240	240x240
4.7.2	Количество отверстий во фланце	бус	4	4

4.7.3	Диаметр отверстий во фланце	mm	13	13
4.7.4	Расстояние между центрами отверстий во фланце	mm	195±2,0	195±2,0
4.7.5	Высота изолятора	mm	685±2,0	665±1,0
4.7.6	Длина нижней части от фланца	mm	370±4	370±4

Data completării: _____

(Numele, prenumele și funcția persoanei autorizate să reprezinte operatorul economic)

(semnătura)

Desenul nr. 4 Caracteristici constructive a izolatorului de trecere tip 4 (pentru înlocuirea izolatoarelor de tip ИПУ-10 1600-12,5М У1) flanșa pătrată.

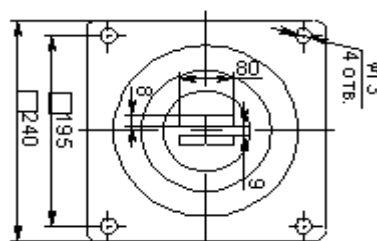
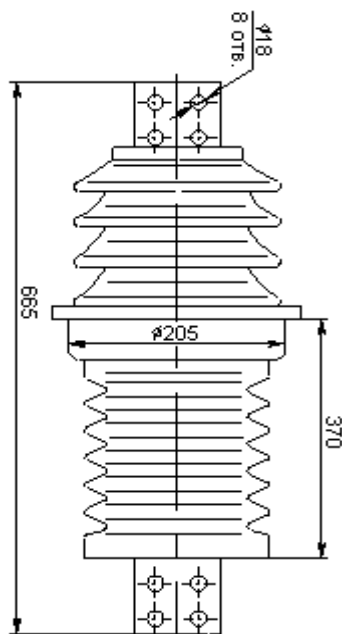

Чертеж № 4-Габаритные размеры изоляторов типа ИПУ-10/1600-12,5 УХЛ1

ТЕХНИЧЕСКОЕ ОПИСАНИЕ ПРОХОДНОЙ ИЗОЛЯТОР 10 кВ, ТИП 5 <i>(для замены изоляторов типа ИПУ-10 2000-12,5М У1) Квадратный фланец</i>				
Nr crt.	Caracteristica	U.M	Date tehnice solicitate	Date tehnice garantate (oferta furnizor)
ПРОИЗВОДИТЕЛЬ ТОВ «НВП» Вольтен»				
ТИП Изолятор ИПУ-10/2000-12,5 УХЛ1 квадратный фланец				
СТРАНА ПРОИСХОЖДЕНИЯ Украина				
1	ТРЕБОВАНИЯ ЭНЕРГЕТИЧЕСКОЙ СИСТЕМЫ			
1.1	Номинальное напряжение системы	kV	10	10
1.2	Максимальное напряжение сети	kV	12	12
1.3	Номинальная частота	Hz	50	50
1.4	Схема заземления нейтрали сети		изолированная	изолированная
1.5	Продолжительность замыканий на землю	часы	минимум 2	минимум 2
1.6	Ток короткого замыкания в месте установки	kA	20	20
2	КЛИМАТИЧЕСКИЕ И ЭКСПЛУАТАЦИОННЫЕ УСЛОВИЯ			
2.1	Температура окружающей среды	°C	-40 / +40	-40 / +40
2.2	Максимальная солнечная радиация	kW/m ²	1,1	1,1
2.3	Место установки		наружное	наружное
2.4	Высота над уровнем моря	m	≤1000	≤1000
2.5	Относительная влажность воздуха	%	100	100
2.6	Толщина слоя льда	mm	24	24
2.7	Сейсмическая категория по шкале MSK-64		8	8
3	ЭЛЕКТРИЧЕСКИЕ ХАРАКТЕРИСТИКИ			
3.1	Номинальное напряжение	kV	10	10
3.2	Уровень изоляции			
3.2.1	при грозовом импульсе (1,2/50)	kVmax	80	80

3.2.2	при промышленной частоте (50 Гц, 1 минута)	kVef	42	42
3.3	Номинальный ток	A	2000	2000
4	CHARACTERISTICI CONSTRUCTIVE			
4.1	Конструктивный тип		проходной	проходной
4.2	Антикоррозионная защита металлических частей		Да	Да
4.3	Материал изолятора		электротехнический фарфор	электротехнический фарфор
4.4	Удельная длина пути утечки	cm/kV	$\geq 2,25$	$\geq 2,25$
4.5	Минимальная длина пути утечки внешней изоляции	mm	300	300
4.6	Механическая прочность на изгиб	kN	$\geq 12,5$	$\geq 12,5$
4.7	Размеры (согласно чертежу № 5)			
4.7.1	Крепёжный фланец		квадратный	квадратный
4.7.2	Размеры фланца	mm	240x240	240x240
4.7.2	Количество отверстий во фланце	buc	4	4
4.7.3	Диаметр отверстий во фланце	mm	13	13
4.7.4	Расстояние между центрами отверстий во фланце	mm	$195 \pm 2,0$	$195 \pm 2,0$
4.7.5	Высота изолятора	mm	$685 \pm 2,0$	$685 \pm 2,0$
4.7.6	Длина нижней части от фланца	mm	380 ± 4	380 ± 4

Data completării: _____

(Numele, prenumele și funcția persoanei autorizate să reprezinte operatorul economic)

(semnătura)

Desenul nr. 5 Caracteristici constructive a izolatorului de trecere tip 5 (pentru înlocuirea izolatoarelor de tip ИПУ-10 2000-12,5М У1) flanșa pătrată.

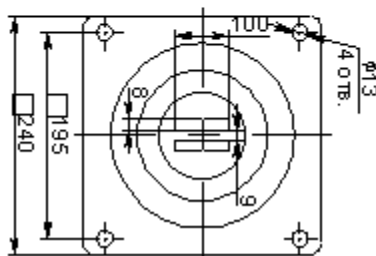
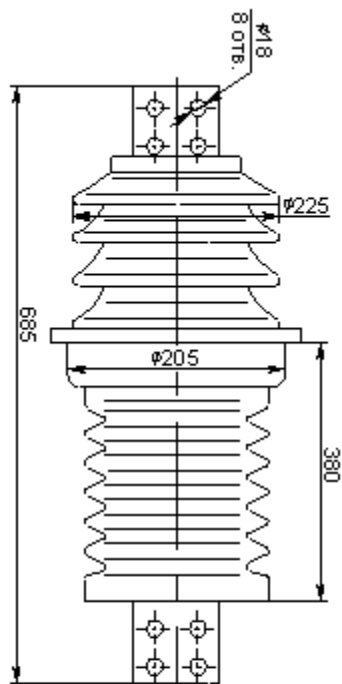

Чертеж № 5-Габаритные размеры изоляторов типа ИПУ-10/2000-12,5 УХЛ1

Anexa 4.6 (Lot nr.6)

**ТЕХНИЧЕСКОЕ ОПИСАНИЕ
ОПОРНЫЙ ИЗОЛЯТОР 3 кВ, ТИП 1
(для замены изоляторов типа ИО-3-600 У1)**

Nr crt.	Caracteristica	U.M	Date tehnice solicitate	Date tehnice garantate (oferta furnizor)
ПРОИЗВОДИТЕЛЬ ТОВ «НВП» Вольтен»				
ТИП Изолятор ИО-3-600-У1				
СТРАНА ПРОИСХОЖДЕНИЯ Украина				
1	КЛИМАТИЧЕСКИЕ И ЭКСПЛУАТАЦИОННЫЕ УСЛОВИЯ			
1.1	Температура окружающей среды	°C	-40 / +40	-40 / +40
1.2	Максимальная солнечная радиация	kW/m ²	1,1	1,1
1.3	Место установки		наружное	наружное
1.4	Высота над уровнем моря	m	≤1000	≤1000
1.5	Относительная влажность воздуха	%	100	100

1.6	Толщина слоя льда	mm	24	24
1.7	Сейсмическая категория по шкале MSK-64		8	8
2	ЭЛЕКТРИЧЕСКИЕ ХАРАКТЕРИСТИКИ			
2.1	Номинальное напряжение	kV	3	3
2.2	Уровень изоляции			
2.2.1	при грозовом импульсе (1,2/50)	kVmax	40	40
2.2.2	при промышленной частоте (50 Гц, 1 минута)	kVef	24	24
3	CARACTERISTICI CONSTRUCTIVE			
3.1	Конструктивный тип		опорный	опорный
3.2	Антикоррозионная защита металлических частей		Да	Да
3.3	Материал изолятора		электротехнический фарфор	электротехнический фарфор
3.4	Удельная длина пути утечки	cm/kV	$\geq 2,25$	$\geq 2,25$
3.5	Механическая прочность на изгиб	kN	≥ 6	≥ 6
3.6	Размеры (согласно чертежу № 6)			
3.6.1	Крепёжный фланец		овальная	овальная
3.6.2	Количество отверстий во фланце	buc	2	2
3.6.3	Диаметр отверстий во фланце	mm	14	14
3.6.4	Расстояние между центрами отверстий во фланце	mm	180 \pm 2,5	180 \pm 2,5
3.6.5	Высота изолятора	mm	92 \pm 1,0	92 \pm 1,0

Data completării: _____

(Numele, prenumele și funcția persoanei autorizate să reprezinte operatorul economic)

(semnătura)

Desenul nr. 1 Caracteristici constructive a izolatorului de suport tip 1 (pentru înlocuirea izolatoarelor de tip ИО-3-600 У1) flanșă ovală.

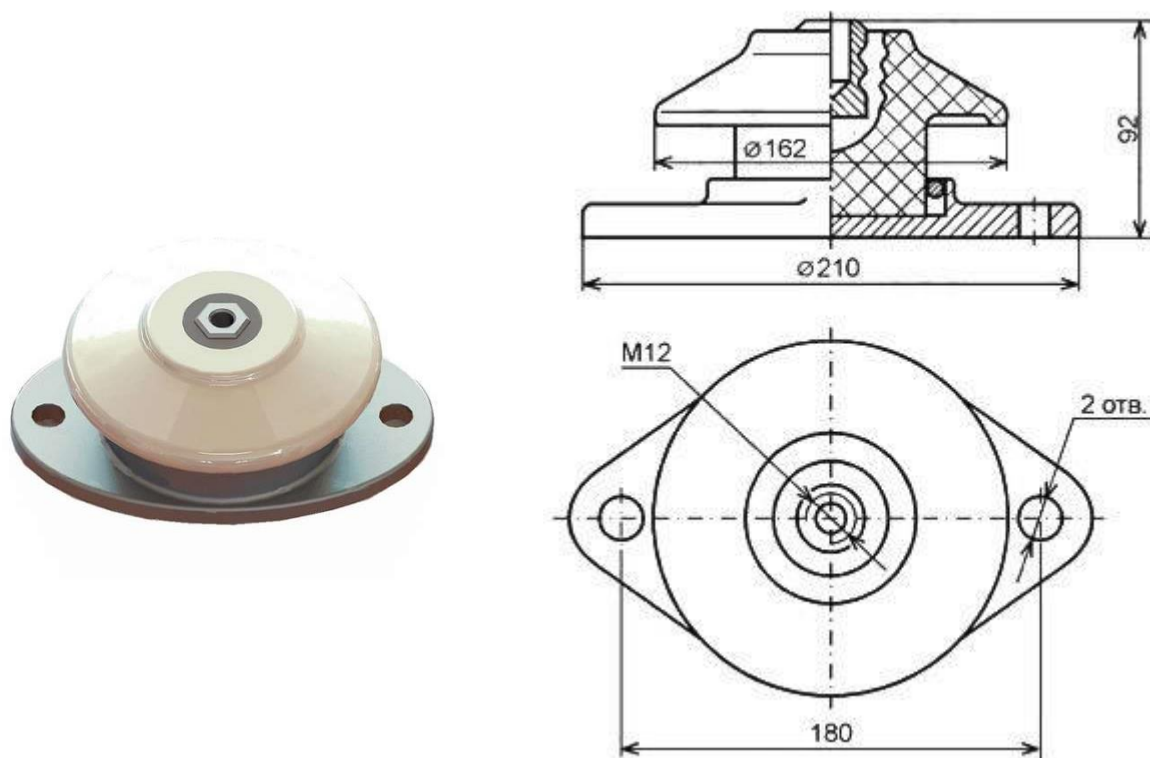

Чертеж № 6-Габаритные размеры изоляторов типа ИО-3-600-У1

Anexa 4.7 (Lot nr.7)

ТЕХНИЧЕСКИЙ ПАСПОРТ ОПОРНОГО ИЗОЛЯТОРА 10 кВ ТИП 1 (для замены изоляторов типа ОШН-20-80 УХЛ1)				
Nr crt.	Caracteristica	U.M	Date tehnice solicitate	Date tehnice garantate (oferta furnizor)
ПРОИЗВОДИТЕЛЬ ТОВ «НВП» Вольтен»				
ТИП Изолятор ОШН-20-80 УХЛ1				
СТРАНА ПРОИСХОЖДЕНИЯ Украина				
1	ТРЕБОВАНИЯ ЭНЕРГЕТИЧЕСКОЙ СИСТЕМЫ			
1.1	Номинальное напряжение системы	kV	10	10
1.2	Максимальное напряжение сети	kV	12	12
1.3	Номинальная частота	Hz	50	50
1.4	Схема заземления нейтрали сети		изолированная	изолированная
1.5	Продолжительность замыканий на землю	часы	минимум 2	минимум 2
1.6	Ток короткого замыкания в месте установки	kA	20	20
2	КЛИМАТИЧЕСКИЕ И ЭКСПЛУАТАЦИОННЫЕ УСЛОВИЯ			

2.1	Температура окружающей среды	°C	-40 / +40	-40 / +40
2.2	Максимальная солнечная радиация	kW/m ²	1,1	1,1
2.3	Место установки		наружное	наружное
2.4	Высота над уровнем моря	m	≤1000	≤1000
2.5	Относительная влажность воздуха	%	100	100
2.6	Толщина слоя льда	mm	24	24
2.7	Сейсмическая категория по шкале MSK-64		8	8
3	CARACTERISTICI ELECTRICE			
3.1	Номинальное напряжение	kV	10	10
3.2	Уровень изоляции			
3.2.1	при грозовом импульсе (1,2/50)	kVmax	42	42
3.2.2	при промышленной частоте (50 Гц, 1 минута)	kVef	80	80
4	CARACTERISTICI CONSTRUCTIVE			
4.1	Тип конструкции		опорный	опорный
4.2	Антикоррозийная защита металлических частей		Да	Да
4.3	Материал изолятора		электротехнический фарфор	электротехнический фарфор
4.4	Удельная длина пути утечки	cm/kV	≥2,25	≥2,25
4.5	Механическая прочность на изгиб	kN	≥20	≥20
4.6	Габариты (согласно чертежу № 7)			
4.6.1	Фланец крепления (нижняя часть)		круглая	круглая
4.6.1.1	Размеры фланца	mm	150±1,0	150±1,0
4.6.1.2	Количество отверстий во фланце	buc	4	4
4.6.1.3	Диаметр отверстий во фланце	mm	15	15
4.6.1.4	Расстояние между центрами отверстий во фланце	mm	120±1,0	120±1,0
4.6.2	Фланец крепления (верхняя часть):		круглая	круглая
4.6.2.1	Размеры фланца	mm	150	150
4.6.2.2	Количество отверстий во фланце	buc	4	4
4.6.2.3	Диаметр отверстий во фланце	mm	15	15
4.6.2.4	Расстояние между центрами отверстий во фланце	mm	120±0,5	120±0,5
4.6.5	Высота изолятора	mm	210±1,5	210±1,5

Data completării: _____

(Numele, prenumele și funcția persoanei autorizate să reprezinte operatorul economic)

(semnătura)

Desenul nr. 2 Caracteristici constructive a izolatorului de suport 10 kV tip 1 (pentru înlocuirea izolatoarelor de tip ОШН-20-80 УХЛ1)

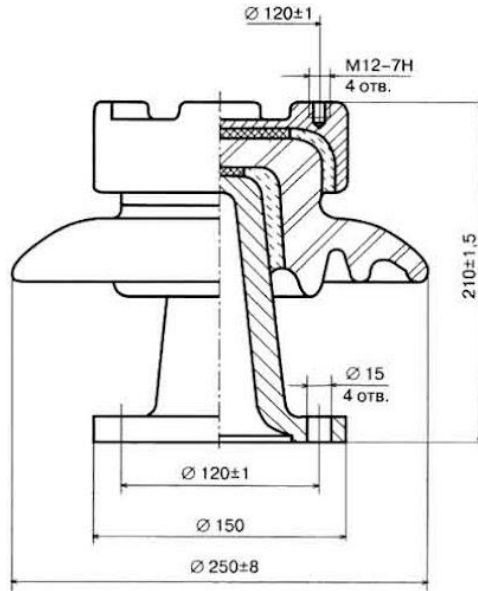

Чертеж № 7-Габаритные размеры изоляторов типа ОШН-20-80 УХЛ1

Anexa 4.8 (Lot nr.8)

ТЕХНИЧЕСКИЙ ПАСПОРТ ОПОРНОГО ИЗОЛЯТОРА 35 кВ ТИП 1
(для замены изоляторов типа ИОС-35-500-01 У1)

Nr crt.	Caracteristica	U.M	Date tehnice solicitate	Date tehnice garantate (oferta furnizor)
ПРОИЗВОДИТЕЛЬ MODERN INSULATORS LIMITED ABU ROAD				
ТИП Изолятор ИОС-35-500-01 УХЛ1 (С5-195-750-440)				
СТРАНА ПРОИСХОЖДЕНИЯ Индия				
1	ТРЕБОВАНИЯ ЭНЕРГЕТИЧЕСКОЙ СИСТЕМЫ			
1.1	Номинальное напряжение системы	kV	35	35
1.2	Максимальное напряжение сети	kV	40.5 (52)	40.5 (52)
1.3	Номинальная частота	Hz	50	50
1.4	Схема заземления нейтрали сети		изолированная	изолированная
1.5	Продолжительность замыканий на землю	часы	минимум 2	минимум 2
1.6	Ток короткого замыкания в месте установки	kA	20	20

2 КЛИМАТИЧЕСКИЕ И ЭКСПЛУАТАЦИОННЫЕ УСЛОВИЯ				
2.1	Температура окружающей среды	°C	-40 / +40	-60 / +45
2.2	Максимальная солнечная радиация	kW/m ²	1,1	1,1
2.3	Место установки		наружное	наружное
2.4	Высота над уровнем моря	m	≤1000	≤1000
2.5	Относительная влажность воздуха	%	100	100
2.6	Толщина слоя льда	mm	20	20
2.7	Сейсмическая категория по шкале MSK-64		8	8
3 ЭЛЕКТРИЧЕСКИЕ ХАРАКТЕРИСТИКИ				
3.1	Номинальное напряжение	kV	35	35
3.2	Уровень изоляции			
3.2.1	при грозовом импульсе (1,2/50)	kVmax	190	190
3.2.2	при промышленной частоте (50 Гц, 1 минута)	kVef	95	95
4 КОНСТРУКТИВНЫЕ ХАРАКТЕРИСТИКИ				
4.1	Конструктивный тип		опорный	опорный
4.2	Антикоррозионная защита металлических частей		Да	Да
4.3	Материал изолятора		электротехнический фарфор	электротехнический фарфор
4.4	Удельная длина пути утечки	cm/kV	≥2,25	≥2,25
4.5	Механическая прочность на изгиб	kN	≥5	≥5
4.6	Размеры (согласно чертежу № 8)			
4.6.1	Крепёжный фланец		круглая	круглая
4.6.2	Размеры фланца	mm	170	170
4.6.3	Количество отверстий во фланце	buc	4	4
4.6.4	Диаметр отверстий во фланце	mm	M12	M12
4.6.5	Расстояние между центрами отверстий во фланце	mm	140±0,5	140±0,5
4.6.6	Высота изолятора	mm	440±1,5	440±1,5

Data completării: _____

(Numele, prenumele și funcția persoanei autorizate să reprezinte operatorul economic)

(semnătura)

Desenul nr. 3 Caracteristici constructive a izolatorului de suport 35 kV tip 1 (pentru înlocuirea izolatoarelor de tip ИОС-35-500-01 У1) flanșa rotundă

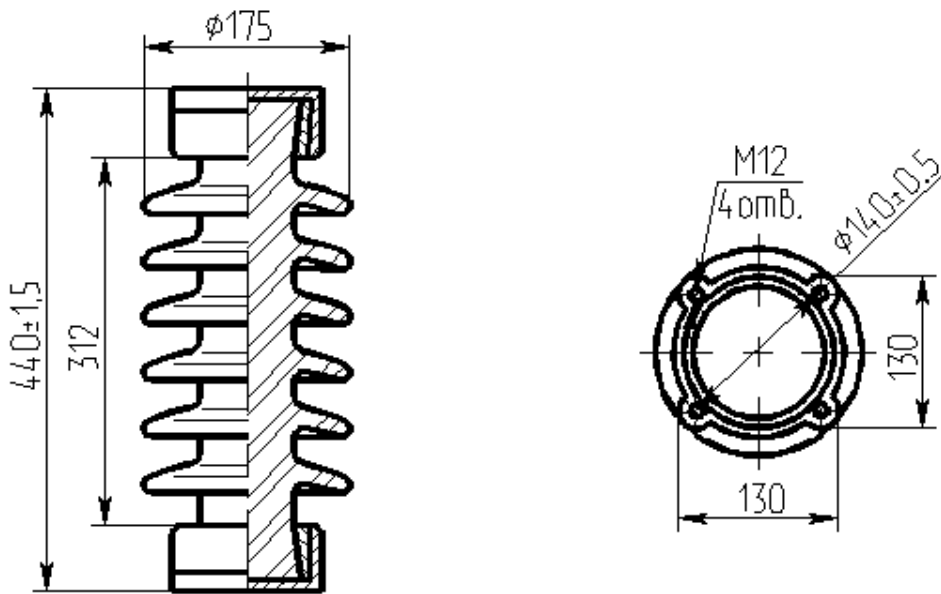

Чертеж № 8-Габаритные размеры изоляторов типа ИОС-35-500-01 УХЛ1

Anexa 4.9 (Lot nr.9)

ТЕХНИЧЕСКИЙ ПАСПОРТ ОПОРНОГО ИЗОЛЯТОРА 110 кВ ТИП 1 (для замены изоляторов типа ИОС-110-400 УХЛ1)				
Nr crt.	Caracteristica	U.M	Date tehnice solicitate	Date tehnice garantate (oferta furnizor)
ПРОИЗВОДИТЕЛЬ MODERN INSULATORS LIMITED ABU ROAD				
ТИП Изолятор ИОС-110-400 I M УХЛ1 (С4-450-2050-1050)				
СТРАНА ПРОИСХОЖДЕНИЯ Индия				
1	ТРЕБОВАНИЯ ЭНЕРГЕТИЧЕСКОЙ СИСТЕМЫ			
1.1	Номинальное напряжение системы	kV	110	110
1.2	Максимальное напряжение сети	kV	123	123
1.3	Номинальная частота	Hz	50	50
1.4	Схема заземления нейтрали сети		изолированный	изолированный

1.5	Продолжительность замыканий	s	3	3
1.6	Ток короткого замыкания в месте установки	kA	63	63
2	КЛИМАТИЧЕСКИЕ И ЭКСПЛУАТАЦИОННЫЕ УСЛОВИЯ			
2.1	Температура окружающей среды	°C	-40 / +40	-60 / +45
2.2	Максимальная солнечная радиация	kW/m ²	1,1	1,1
2.3	Место установки		наружное	наружное
2.4	Высота над уровнем моря	m	≤1000	≤1000
2.5	Относительная влажность воздуха	%	100	100
2.6	Толщина слоя льда	mm	20	20
2.7	Сейсмическая категория по шкале MSK-64		8	8
3	ЭЛЕКТРИЧЕСКИЕ ХАРАКТЕРИСТИКИ			
3.1	Номинальное напряжение	kV	110	110
3.2	Уровень изоляции			
3.2.1	при грозовом импульсе (1,2/50)	kVmax	550	550
3.2.2	при промышленной частоте (50 Гц, 1 минута)	kVef	230	230
4	КОНСТРУКТИВНЫЕ ХАРАКТЕРИСТИКИ			
4.1	Конструктивный тип		опорный	опорный
4.2	Антикоррозийная защита металлических частей		Да	Да
4.3	Материал изолятора		электротехнический фарфор	электротехнический фарфор
4.4	Удельная длина пути утечки	cm/kV	≥2,25	≥2,25
4.5	Механическая прочность на изгиб	kN	≥8,0	≥4,0
4.6	Размеры (согласно чертежу № 9)			
4.6.1	Крепёжный фланец (нижняя часть)		квадратная	квадратная
4.6.1.1	Размеры фланца	mm	204x204	200x200
4.6.1.2	Количество отверстий во фланце	buc	4	4
4.6.1.3	Диаметр отверстий во фланце	mm	18	18

4.6.1.4	Расстояние между центрами отверстий во фланце	mm	160±0,8	160±0,8
4.6.2	Крепёжный фланец (верхняя часть)		круглая	круглая
4.6.2.1	Размеры фланца	mm	150	194
4.6.2.2	Количество отверстий во фланце	buc	4	4
4.6.2.3	Диаметр отверстий во фланце	mm	M12	M12
4.6.2.4	Расстояние между центрами отверстий во фланце	mm	120±0,5	120±0,5
4.7	Высота изолятора	mm	1050±2,0	1050±2,0

Data completării: _____

(Numele, prenumele și funcția persoanei autorizate să reprezinte operatorul economic)

(semnătura)

Desenul nr. 4 Caracteristici constructive a izolatorului de suport 110 kV tip 1 (pentru înlocuirea izolatoarelor de tip ИОС-110-400 УХЛ1)

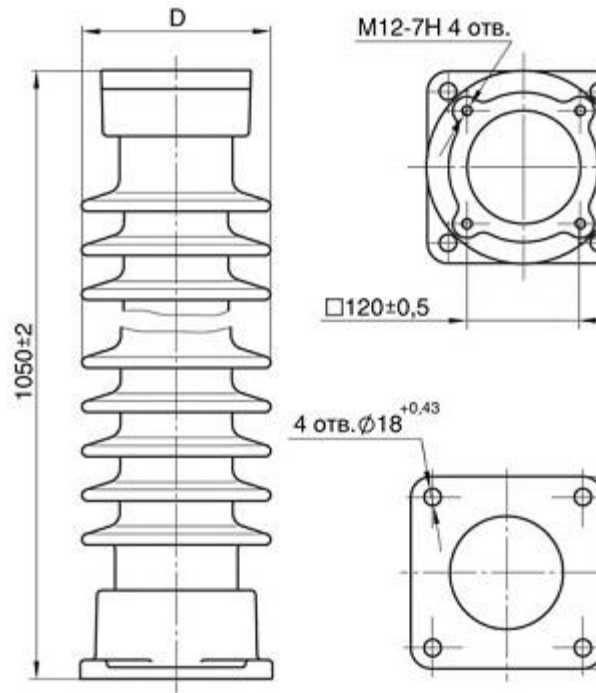

Чертеж № 9-Габаритные размеры изоляторов типа ИОС-110-400 I M УХЛ1