

Ford Transit 350L Van, Long wheelbase, High roof

BOYUTLAR

	Orta Şasi (M)			Uzun Şasi (L)		Jumbo Şasi (E)	
	Van		Van	Çift Kabin Van	Van		
	Önden Çeker	Arkadan İter	Önden Çeker	Arkadan İter	Arkadan İter	Arkadan İter	Arkadan İter
Tavan Tipi	Orta	Orta	Orta/Yüksek	Orta/Yüksek	Orta	Yüksek	
A - Toplam Uzunluk	Total Length 5531	5531	5981	5981	5981	6704	
B - Toplam Genişlik (Aynalar hariç - dahil)	Width 2059 - 2474	2059 - 2474	2059 - 2474	2059 - 2474	2059 - 2474	2059 - 2474	2059 - 2474
C - Toplam Yükseklik Sınırları*	Height 2413 - 2533	2447 - 2534	OT: 2411 - 2530 YT: 2650 - 2767	OT: 2443 - 2533 YT: 2682 - 2769	2443 - 2533	2680 - 2778	
D - Dingil Mesafesi	Wheelbase 3300	3300	3750	3750	3750	3750	
E - Ön Uzunluk	1023	1023	1023	1023	1023	1023	
F - Arka Uzunluk	1208	1208	1208	1208	1208	1931	
G - Sürgülü Kapı Giriş Genişliği	1300	1300	1300	1300	1200	1300	
H - Sürgülü Kapı Yüksekliği	1700	1600	1700	1600	1564	1600	
I - Arka Kapı Yükleme Genişliği	1565	1565	1565	1565	1565	1565	
J - Arka Kapı Yüksekliği	1748	1648	OT: 1748 YT: 1987	OT: 1648 YT: 1887	1597	1887	
K - Maksimum Yükleme Uzunluğu	Interior length 3083	3083	3533	3533	2488	4256	
L - Maksimum Yükleme Genişliği	Interior width 1784	1784	1784	1784	1784	1784	
M - Tekerlek Yuvaları Arası Genişlik	1392	1392	1392	1392	1392	1392 - 1154**	
N - Maksimum Yükleme Yüksekliği	Interior height 1886	1786	OT: 1886 YT: 2125	OT: 1786 YT: 2025	1718	2025	
O - Yükleme Yüksekliği Sınırları*	482 - 605	615 - 706	478 - 592	608 - 695	646 - 740	608 - 677	
P - Max Yükleme Hacmi (m ³)	Loading volume 10,0	9,5	OT: 11,5 YT: 13,0	OT: 11,0 YT: 12,4	7,2	15,1	
Ön/Arka İz Genişliği	1732 - 1743	1732 - 1743	1732 - 1743	1732 - 1743	1732 - 1743	1732 - 1743	1732 - 1743 1740 - 1670**

OT: Orta Tavan

YT: Yüksek Tavan

* Aracın yüklü ve yüksüz durumuna göre değişiklik gösterebilir.

** Çift tekerli olan araca ait bilgilerdir.

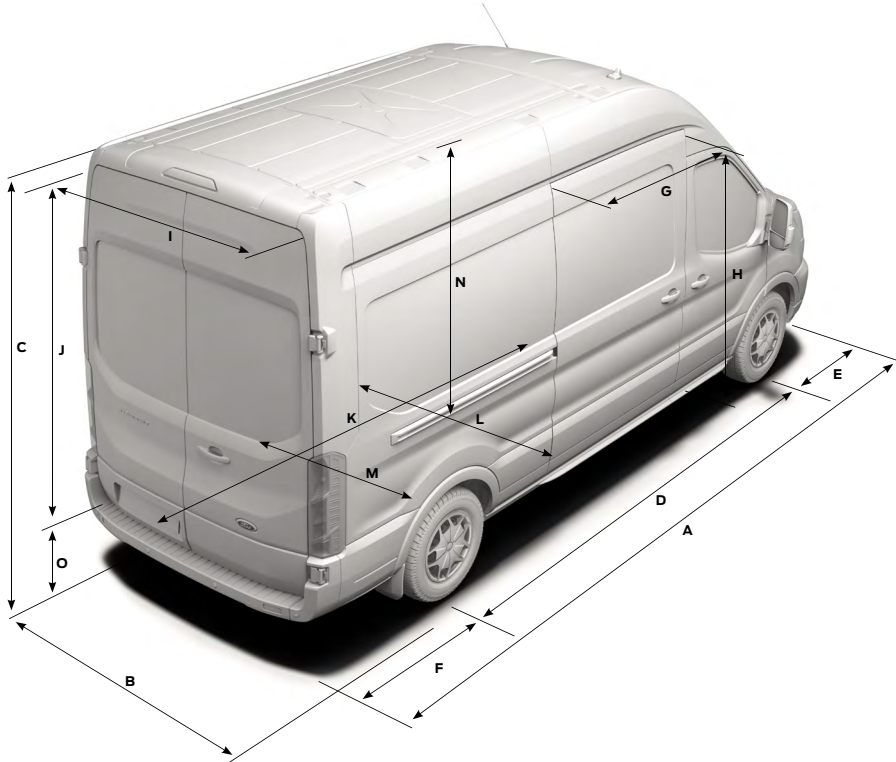

Teknik Özellikler

Çekiş	Traction Gearbox	350M Van Trend				350L Van Trend				350L Çift Kabin Van Trend		350L Van Deluxe	350L Van Limited	350E Van Trend		350E Van Deluxe	470ED Van Trend	500ED Van Trend	
		Önden Çeker		Arkadan İter		Önden Çeker		Arkadan İter		Önden Çeker	Arkadan İter	Arkadan İter	Arkadan İter	Arkadan İter		Arkadan İter	Arkadan İter	Arkadan İter	
Vites Tipi	Manuel	Otomatik	Manuel	Otomatik	Manuel	Otomatik	Manuel	Otomatik	Otomatik	Otomatik	Manuel	Manuel	Manuel	Otomatik	Manuel	Manuel	Manuel		
Motor	2.0L EcoBlue Upgrade	2.0L EcoBlue Upgrade	2.0L EcoBlue Upgrade / 2.0L EcoBlue Hibrit	2.0L EcoBlue Upgrade	2.0L EcoBlue Upgrade	2.0L EcoBlue Upgrade	2.0L EcoBlue Upgrade / 2.0L EcoBlue Hibrit	2.0L EcoBlue Upgrade	2.0L EcoBlue Upgrade	2.0L EcoBlue Upgrade	2.0L EcoBlue Upgrade	2.0L EcoBlue Upgrade	2.0L EcoBlue Upgrade	2.0L EcoBlue Upgrade / 2.0L EcoBlue Hibrit	2.0L EcoBlue Upgrade	2.0L EcoBlue Upgrade	2.0L EcoBlue Upgrade		
Motor Hacmi (cc)	1995	1995	1995	1995	1995	1995	1995	1995	1995	1995	1995	1995	1995	1995	1995	1995	1995		
Silindir Sayısı	4	4	4	4	4	4	4	4	4	4	4	4	4	4	4	4	4		
Çap x Strok (mm x mm)	84 x 90	84 x 90	84 x 90	84 x 90	84 x 90	84 x 90	84 x 90	84 x 90	84 x 90	84 x 90	84 x 90	84 x 90	84 x 90	84 x 90	84 x 90	84 x 90	84 x 90		
Emisyon Seviyesi	Euro 6.2	Euro 6.2	Euro 6.2	Euro 6 (Ağır Ticari)	Euro 6.2	Euro 6.2	Euro 6.2	Euro 6 (Ağır Ticari)	Euro 6.2	Euro 6.2	Euro 6.2	Euro 6.2	Euro 6.2	Euro 6.2	Euro 6 (Ağır Ticari)	Euro 6.2	Euro 6.2	Euro 6 (Ağır Ticari)	
Vites Kutusu	6 İleri	6 İleri	6 İleri	10 İleri	6 İleri	6 İleri	6 İleri	10 İleri	6 İleri	6 İleri	6 İleri	6 İleri	6 İleri	6 İleri	10 İleri	6 İleri	6 İleri		
Maksimum Güç	130	170	130	170	170	170	170	185	170	170	170	170	170	170 / 185	170	170	170		
Maksimum Tork (Nm)	360	390	360	390	390	390	390 / 415	390	390	390	390	390	390	390 / 415	390	390	405	390	
Sıkıştırma Oranı	16.5:1	16.5:1	16.5:1	16.5:1	16.5:1	16.5:1	16.5:1	16.5:1	16.5:1	16.5:1	16.5:1	16.5:1	16.5:1	16.5:1	16.5:1	16.5:1	16.5:1	16.5:1	
Diferansiyel Oranı	4,93	3,39	3,73	3,73	4,93	3,39	3,73	3,73	3,73	3,39	3,73	3,73	3,73	3,73	3,73	3,73	4,10	4,10	
Arka Teker	Tek	Tek	Tek	Tek	Tek	Tek	Tek	Tek	Tek	Tek	Tek	Tek	Tek	Tek / Çift	Tek	Tek	Çift	Çift	
Lastikler	235/65 R16C	235/65 R16C	235/65 R16C	235/65 R16C	235/65 R16C	235/65 R16C	235/65 R16C	235/65 R16C	235/65 R16C	235/65 R16C	235/65 R16C	235/65 R16C	235/65 R16C	Tek: 235/65 R16C	235/65 R16C	235/65 R16C	195/75 R16C	205/75 R16C	
Jantlar	6.5 x 16" Çelik Jant	6.5 x 16" Çelik Jant	6.5 x 16" Çelik Jant	6.5 x 16" Çelik Jant	6.5 x 16" Çelik Jant	6.5 x 16" Çelik Jant	6.5 x 16" Çelik Jant	6.5 x 16" Çelik Jant	6.5 x 16" Çelik Jant	6.5 x 16" Çelik Jant	6.5 x 16" Çelik Jant	6.5 x 16" Çelik Jant	6.5 x 16" Çelik Jant	6.5 x 16" Çelik Jant	6.5 x 16" Çelik Jant	6.5 x 16" Çelik Jant	6.5 x 16" Çelik Jant	6.0 x 16" Çelik Jant	6.0 x 16" Çelik Jant
Direksiyon	Elektrik Destekli	Elektrik Destekli	Elektrik Destekli	Elektrik Destekli	Elektrik Destekli	Elektrik Destekli	Elektrik Destekli	Elektrik Destekli	Elektrik Destekli	Elektrik Destekli	Elektrik Destekli	Elektrik Destekli	Elektrik Destekli	Elektrik Destekli	Elektrik Destekli	Elektrik Destekli	Elektrik Destekli	Hidrolik	Elektrik Destekli
Yolcu Taşıma Kapasitesi (Şoför Dahil)	2+1	2+1	2+1	2+1	2+1	2+1	2+1	2+1	2+1	5+1	5+1	2+1	2+1	2+1	2+1	2+1	2+1	2+1	
Azami Yüklü Ağırlık (kg)	3500	3500	3500	3500	3500	3500	3500	3500	3500	3500	3500	3500	3500	3500	3500	3500	3500	4700	5000
Boş Ağırlık (kg)* Minimum	2079	2127	2183 / 2218	2241	OT: 2133 YT: 2178	OT: 2181 YT: 2226	OT: 2237/2272/2240 YT: 2281	OT: 2295 YT: 2339	2343	2434	2261	2267	Tek: 2391/2425/2394 Çift: 2542	2249	2415	2542	2578		
İstiap Haddi (kg)* Maksimum	1421	1373	1317 / 1282	1259	OT: 1367 YT: 1322	OT: 1319 YT: 1274	OT: 1263/1228/1260 YT: 1219	OT: 1205 YT: 1161	1157	1066	1239	1233	Tek: 1109/1075/1106 Çift: 958	1051	1085	2158	2422		
Ön Aks Kapasitesi (kg)	1750	1750	1750	1750	1750	1850	1750	1750	1850	1750	1750	1750	Tek: 1750 Çift: 1850	1750	1750	1850	1875		
Arka Aks Kapasitesi (kg)	2150	2150	2150	2150	2250	2250	2250	2250	2250	2250	2250	2250	2250	2250	2250	2250	3300	3500	
Dönüş Dairesi Çapı (m)	11,9	11,9	11,9	11,9	13,3	13,3	13,3	13,3	13,3	13,3	13,3	13,3	13,3	13,3	13,3	13,3	13,3	13,3	
Yakıt Kapasitesi (lt)	70	70	70	70	70	70	70	70	70	70	70	70	70	70	70	70	70	70	
AdBlue Kapasitesi (lt)	24	24	24	24	24	24	24	24	24	24	24	24	24	24	24	24	24	24	

OT: Orta Tavan

YT: Yüksek Tavan

* İstiap haddi değerleri Sürücü hariç (75 kg) sınırlar tam dolu ve yakıt deposu % 90 dolu düzeydeki ağırlığı temsil etmektedir. Üretim toleransları ve araçtaki donanım seçeneklerine göre değişebilir.