



Husqvarna®



R 316TX, R 316TX AWD, R 316TsX AWD



RU	Руководство по эксплуатации
BG	Ръководство за експлоатация
UK	Посібник користувача
RO	Instrucțiuni de utilizare

2-46
47-92
93-136
137-179

Содержание

Введение.....	2	Транспортировка, хранение и утилизация.....	37
Безопасность.....	8	Технические данные.....	40
Сборка.....	15	Сервисное обслуживание.....	45
Эксплуатация.....	17	Декларация о соответствии.....	46
Техническое обслуживание.....	21	Зарегистрированные товарные знаки.....	46
Поиск и устранение неисправностей.....	34		

Введение

Проверка перед поставкой и номера изделий

копии акта проверки перед поставкой от своего дилера.

Примечание: Данное изделие прошло проверку перед поставкой. Проверьте наличие подписанной

Контактная информация сервисного центра Husqvarna:	
Данное руководство по эксплуатации относится к изделию с номером изделия / серийным номером:	
/	
Двигатель:	
Трансмиссия:	

Описание изделия

Изделие представляет собой газонокосилку-райдер. Оператор может плавно регулировать скорость с помощью педалей переднего и заднего хода. Счетчик моточасов показывает время эксплуатации агрегата оператором. Изделие оснащается фарами и режущими деками Combi с заглушкой BioClip. Модели R 316TX AWD и R 316TsX AWD оборудованы полным приводом (AWD).

Назначение

Данное изделие предназначено для стрижки травы на открытых и ровных участках земли в частных

владениях и садах. Функциональность изделия можно расширить, установив дополнительные принадлежности. Для получения дополнительных сведений о доступных принадлежностях обратитесь к своему дилеру Husqvarna.

Страховка изделия

Убедитесь в наличии страховой защиты вашего нового изделия. В случае сомнений обратитесь в свою страховую компанию. Мы рекомендуем воспользоваться полной страховкой, включающей страхование от действий третьих лиц, пожара, повреждений, кражи и страхование ответственности.

Обзор агрегата

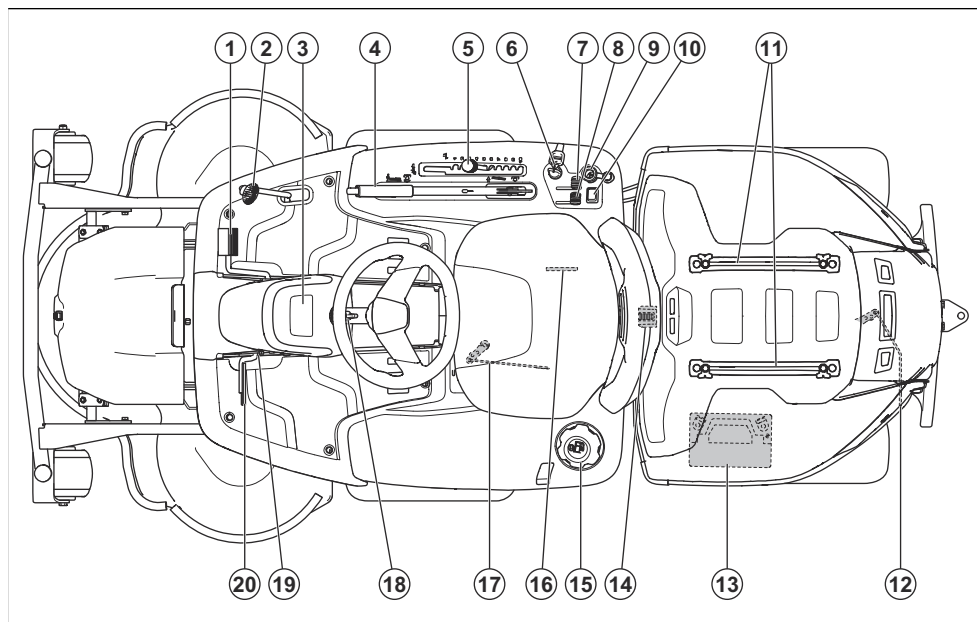

1. Педаль переднего хода
2. Педаль заднего хода
3. Дисплей
4. Рычаг подъема режущей деки
5. Рычаг регулировки высоты стрижки
6. Замок зажигания / переключатель фар
7. Ручка дроссельной заслонки
8. Рычажок заслонки
9. Разъем питания 12 В
10. Переключатель фар дальнего света
11. Рельсы
12. Рычаг включения/выключения трансмиссии задней оси.
13. Аккумулятор
14. Фиксатор крышки
15. Крышка топливного бака
16. Табличка данных со сканируемым кодом
17. Рычаг включения/выключения трансмиссии передней оси на моделях с полным приводом.
18. Регулировка положения рулевого колеса
19. Кнопка блокировки стояночного тормоза
20. Педаль стояночного тормоза

Обзор электрической системы

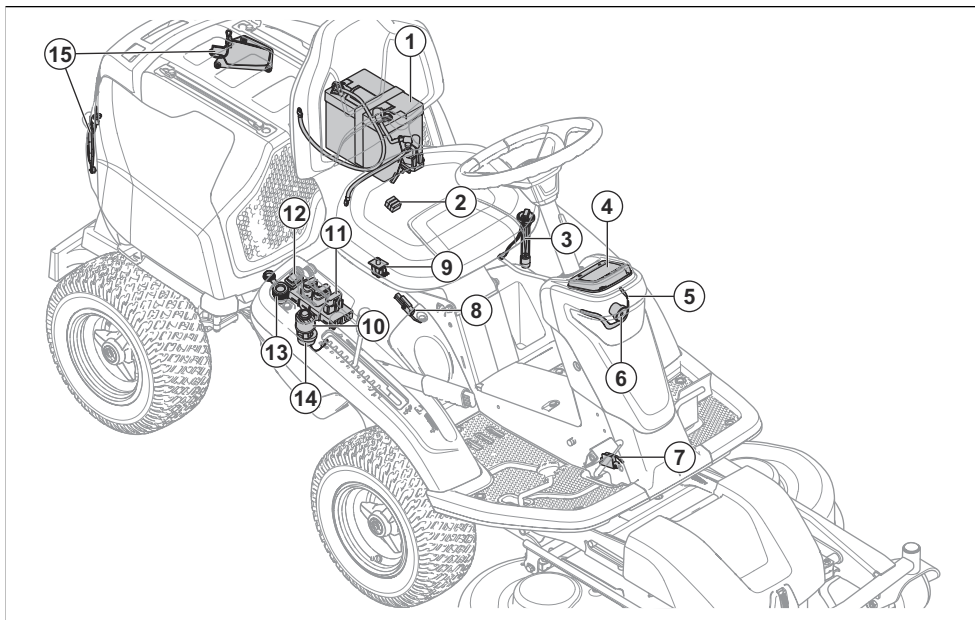

1. Аккумулятор
2. Главный предохранитель
3. Датчик топлива
4. Дисплей
5. Фонарь рабочего освещения
6. Фара дальнего света
7. Микропереключатель, стояночный тормоз
8. Микропереключатель рычага подъема
9. Контроль присутствия оператора (ОПС)
10. Замок зажигания / переключатель фар
11. Модуль управления газонокосилкой
12. Переключатель фар дальнего света
13. Разъем питания 12 В
14. Зуммер
15. Задние фонари

Модуль управления газонокосилкой

Изделие оснащено модулем управления газонокосилкой, который предоставляет оператору информацию об изделии. Информация отображается на дисплее приборной панели. См. раздел *Дисплей на стр. 6*.

Модуль управления газонокосилкой позволяет дилеру по обслуживанию подключаться к изделию при выполнении технического обслуживания.

Husqvarna Connect

Изделие поддерживает технологию беспроводной связи *Bluetooth®* и может подключаться к мобильным устройствам, на которых установлено приложение Husqvarna Connect. Husqvarna Connect представляет собой бесплатное приложение для мобильного устройства. Приложение Husqvarna Connect позволяет пользоваться расширенными функциями Husqvarna:

- Дополнительная информация об изделии.
- Сведения о деталях и помощь в техническом обслуживании.

Фары и задние фонари

Фары включают себя фонари рабочего освещения и фары дальнего света. Задние фонари являются габаритными. Поверните ключ зажигания в положение "фары", чтобы загорелись фонари рабочего освещения и задние фонари. Фонари

рабочего освещения продолжают гореть в течение 3 минут после остановки двигателя.

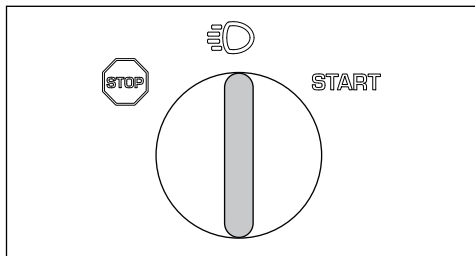

Нажмите переключатель (А), чтобы включить или выключить фары дальнего света.

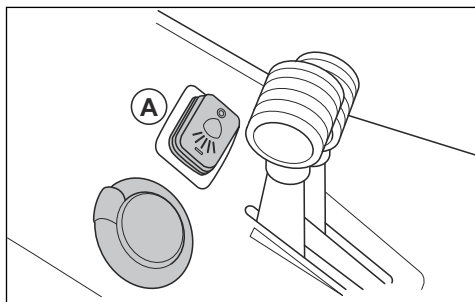

Если включены фонари рабочего освещения и задние фонари, на дисплее отображается символ фары (В). Если включены фары дальнего света, на дисплее отображается закрашенный символ фары (С).

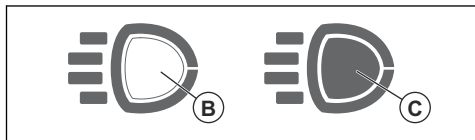

Сетевая розетка

Напряжение сетевой розетки составляет 12 В. Сетевая розетка оснащена предохранителем, см. раздел *Технические данные на стр. 40*.

Включение и отключение подачи питания на сетевую розетку осуществляется переключателем питания, расположенным на панели управления.

Счетчик моточасов

На дисплее изделия предусмотрена 2 счетчика моточасов. Счетчики моточасов показывают, сколько часов двигатель работает всего (А) и за текущий период эксплуатации (В). Последняя цифра счетчика

моточасов за текущий период эксплуатации показывает десятую часть часа (6 минут).

Время, когда зажигание включено, а двигатель выключен, не учитывается.

Примечание: Счетчик общего времени (А) показывает только полные часы.

Примечание: Период эксплуатации — это время работы двигателя в течение 1 дня. Новый период эксплуатации начинается, если двигатель был выключен минимум на 6 часов.

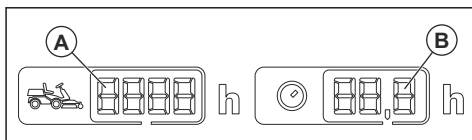

Контроль присутствия оператора (ОПС)

ОПС срабатывает, когда оператор встает с сиденья. Двигатель и привод ножей выключаются, если ножи задействованы или не включен стояночный тормоз. См. раздел *Условия пуска на стр. 11*.

Педали переднего и заднего хода

Скорость плавно регулируется с помощью 2 педалей. Левая педаль (А) используется для движения вперед, а правая педаль (В) — для движения назад. При отпускании педалей изделие останавливается.

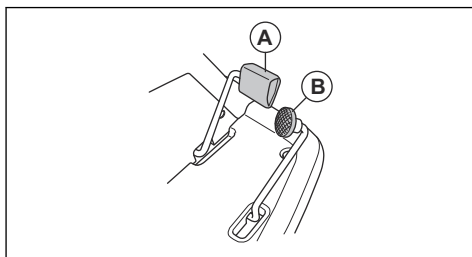

Режущая дека

Данное изделие оснащено режущей декой Combi с системой BioClip. Система BioClip измельчает скошенную траву для ее использования в качестве удобрения. Режущую деку Combi можно также использовать без системы BioClip. Если система BioClip не используется, скошенная трава отбрасывается назад.

Дисплей

На дисплее приборной панели отображается информация о состоянии изделия.

Примечание: Внешний вид дисплея может отличаться в зависимости от модели.

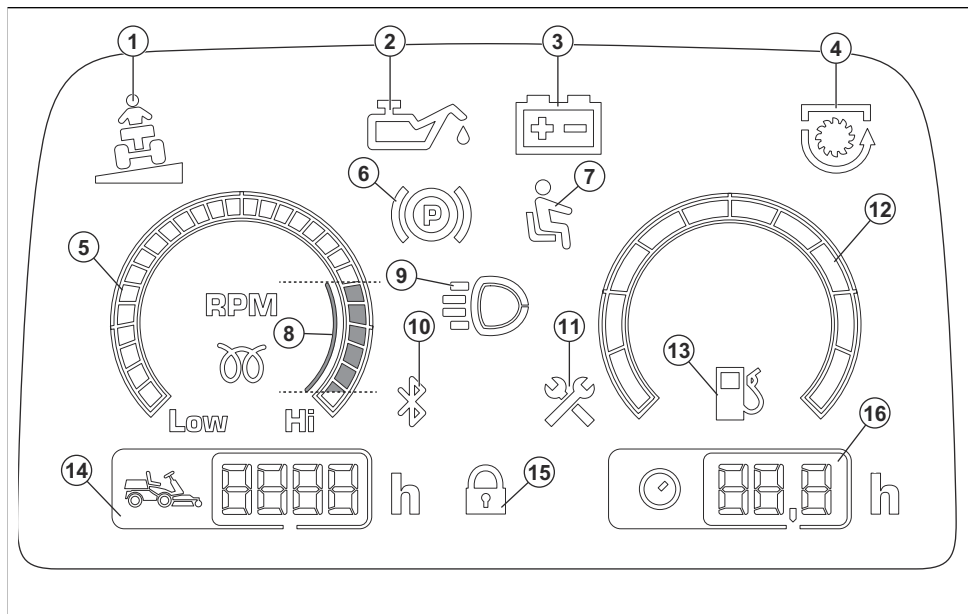

1. Индикатор уклона
2. Индикатор давления масла
3. Индикатор уровня заряда аккумулятора
4. Индикатор MOM
5. Тахометр
6. Индикатор стояночного тормоза
7. Система контроля присутствия оператора (ОПС)
8. Рекомендованная частота вращения двигателя при эксплуатации изделия.
9. Индикатор фонарей рабочего освещения или фар дальнего света
10. Bluetooth®
11. Индикатор техобслуживания
12. Указатель уровня топлива (только в серии R400)
13. Индикатор низкого уровня топлива
14. Суммарное время работы
15. Цифровая блокировка
16. Время работы в период эксплуатации

Символы на изделии



ПРЕДУПРЕЖДЕНИЕ. Небрежная или неправильная эксплуатация может привести к тяжелой травме или смерти оператора или других лиц.



Перед началом работы внимательно прочитайте руководство по эксплуатации и убедитесь, что понимаете приведенные в нем инструкции.



Вращающиеся ножи. Во время работы двигателя не подносите части тела к коуху.



Предупреждение: вращающиеся детали. Держите части тела на безопасном расстоянии от изделия.



Берегитесь отбрасываемых предметов и рикошетов.



Не используйте изделие в непосредственной близости от других людей (особенно детей) или животных.



Перед началом движения задним ходом и во время него смотрите назад.



Никогда не выполняйте кошение поперек склона. Запрещается выполнять кошение на участках с уклоном более 10°. См. *Стрижка травы на склонах на стр. 11.*



Запрещается перевозить пассажиров на изделии или оборудовании.



Передний ход.

N

Нейтральная передача.



Задний ход.



Стояночный тормоз.



Данное изделие отвечает требованиям соответствующих директив ЕС.



Табличка с уровнем эмиссии шума в окружающую среду в соответствии с директивами и нормативами Европейского союза, Великобритании и законодательством Нового Южного Уэльса "Регламент 2017 года по защите окружающей среды (контроль уровня шума)". Гарантированный уровень звуковой мощности изделия указан в *Технические данные на стр. 40* и на табличке.



Всегда пользуйтесь одобренными защитными наушниками.



Остановите двигатель.

START

Запустите двигатель.



Частота вращения двигателя — высокая.



Частота вращения двигателя — низкая.



Топливо.



Макс. содержание этилового спирта 10%.



Высота кошения.



Сервисное положение рычага регулировки высоты кошения.



Ножи включены.



Ножи выключены.



Включение и выключение системы привода.



Уровень масла.



Сервисное положение режущей деки.



Рабочее положение режущей деки.



Сканируемый код

На паспортной табличке указан серийный номер. **уууу** означает год производства, **ww** — производственную неделю.

- ненадлежащий ремонт изделия;
- использование для ремонта изделия неоригинальных деталей или деталей, не одобренных производителем;
- использование неоригинальных дополнительных принадлежностей или принадлежностей, не одобренных производителем;
- ремонт изделия в неавторизованном сервисном центре или неквалифицированным специалистом.

Примечание: Другие символы/наклейки на изделии относятся к специальным требованиям сертификации на определенных рынках.

Соответствие уровня токсичных выбросов стандарту Euro V



ПРЕДУПРЕЖДЕНИЕ: В случае вмешательства в работу двигателя данное изделие перестанет соответствовать нормативам ЕС.

Повреждение изделия

Мы не несем ответственности за повреждение изделия в следующих случаях:

Безопасность

Инструкции по технике безопасности

Предупреждения, предостережения и примечания используются для выделения особо важных пунктов руководства.



ПРЕДУПРЕЖДЕНИЕ: Используется, когда несоблюдение инструкций руководства может привести к травмам или смерти оператора или находящихся рядом посторонних лиц.



ВНИМАНИЕ: Используется, когда несоблюдение инструкций руководства может привести к повреждению изделия, других материалов или прилегающей территории.

Примечание: Используется для предоставления дополнительных сведений о конкретной ситуации.

Общие инструкции по технике безопасности



ПРЕДУПРЕЖДЕНИЕ: Данное изделие может привести к порезам конечностей и отбрасыванию предметов. Несоблюдение инструкций по технике

безопасности может привести к тяжелым травмам или смерти.



ПРЕДУПРЕЖДЕНИЕ:

Запрещается продолжать использовать изделие, если режущее оборудование повреждено. Поврежденное режущее оборудование может отбрасывать предметы и вызвать тяжелые травмы или смерть. Замените поврежденные ножи немедленно.



ПРЕДУПРЕЖДЕНИЕ:

Во время работы данное изделие создает электромагнитное поле. В определенных обстоятельствах это поле может создавать помехи для пассивных и активных медицинских имплантатов. В целях снижения риска серьезной или смертельной травмы лицам с медицинскими имплантатами рекомендуется проконсультироваться с врачом и изготовителем имплантата, прежде чем приступать к эксплуатации данного изделия.



ПРЕДУПРЕЖДЕНИЕ: В обязательном порядке прочитайте следующие инструкции по технике

безопасности, прежде чем приступить к эксплуатации изделия.

- Будьте всегда осторожны и руководствуйтесь здравым смыслом. Избегайте ситуаций, для которых, по-вашему мнению, уровень вашей квалификации недостаточен. Если после изучения руководства по эксплуатации у вас возникли вопросы относительно эксплуатации агрегата, прежде чем приступить к работе, обратитесь за консультацией к специалисту.
- Внимательно изучите и уясните содержание руководства по эксплуатации и инструкций на изделии перед началом работы.
- Изучите инструкции по безопасной эксплуатации изделия и использованию органов управления, а также научитесь быстро останавливать изделие.
- Научитесь разбираться в значении предупреждающих табличек.
- Содержите изделие в чистоте, чтобы знаки и наклейки были легко читаемыми.
- Помните: ответственность за аварии, угрожающие другим людям или их имуществу, несет оператор.
- Запрещается перевозить пассажиров. Изделие должен использовать только один человек.

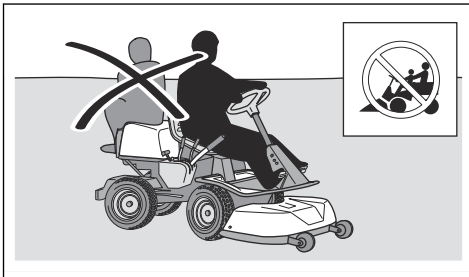

- Запрещается оставлять изделие без присмотра с работающим двигателем. Каждый раз останавливайте ножи, включайте стояночный тормоз, выключайте двигатель и извлекайте ключ зажигания перед тем, как оставить изделие без присмотра.
- Используйте изделие только в дневное время или при хорошем освещении. Держите изделие на безопасном расстоянии от ям и других неровностей. Учитывайте другие возможные опасности.
- Не используйте изделие при неблагоприятных погодных условиях, например, в туман, дождь, при сильном ветре, на сырых участках, при низких температурах воздуха, риске удара молнии и т.д.
- Во избежание ударов установите метки у больших камней и других неподвижных предметов.

- Освободите зону работы от предметов, которые могут быть отброшены ножами, например, камней, игрушек, проводов и т.д.

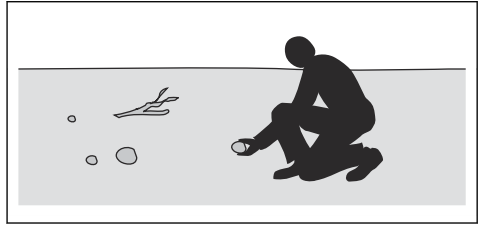

- Не позволяйте использовать изделие или выполнять его техобслуживание детям или другим лицам, не допущенным к эксплуатации изделия. Местные законы могут устанавливать требования к возрасту пользователя.
- Убедитесь, что во время запуска двигателя, включения привода или начала движения изделия рядом с изделием нет посторонних.
- Следите за движением транспорта при кошении рядом с дорогой или при перемещении через дорогу.
- Ни в коем случае не приступайте к работе с изделием, если вы устали, находитесь под воздействием алкогольных напитков или наркотиков или принимаете лекарства, которые могут повлиять на зрение, реакцию, координацию или оценку действительности.
- Всегда паркуйте агрегат на ровной поверхности с выключенным двигателем.

Инструкции по технике безопасности в отношении детей



ПРЕДУПРЕЖДЕНИЕ: В

обязательном порядке прочитайте следующие инструкции по технике безопасности, прежде чем приступить к эксплуатации изделия.

- Если не следить за детьми, находящимися вблизи изделия, возможны серьезные травмы. У детей может вызывать интерес как само изделие, так и процесс стрижки травы. Всегда существует вероятность, что дети находятся уже не в том месте, где вы их видели в последний раз.
- Держите детей на расстоянии от рабочей зоны. За детей должен нести ответственность кто-либо из взрослых.
- Будьте начеку и выключите изделие, если дети войдут в рабочую зону. Будьте особенно осторожны возле поворотов, кустов, деревьев или других предметов, которые затрудняют обзор.
- Перед началом движения задним ходом и во время него внимательно смотрите назад и вниз,

чтобы убедиться в отсутствии маленьких детей рядом с изделием.

- Не позволяйте детям кататься на изделии. Они могут упасть и получить серьезные травмы или помешать безопасному управлению изделием.
- Не позволяйте детям управлять изделием.

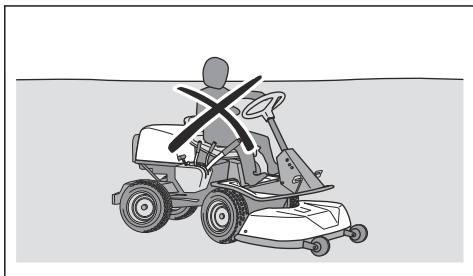

Инструкции по технике безопасности во время эксплуатации



ПРЕДУПРЕЖДЕНИЕ: Не прикасайтесь к двигателю или выхлопной системе во время работы или сразу после ее завершения. Двигатель и выхлопная система сильно нагреваются во время работы. Риск получения ожогов, возгорания или повреждений имущества и прилегающих территорий. При эксплуатации изделия держитесь вдали от кустарников и других объектов.



ПРЕДУПРЕЖДЕНИЕ: В обязательном порядке прочитайте следующие инструкции по технике безопасности, прежде чем приступать к эксплуатации изделия.

- Перед началом движения задним ходом и во время него всегда смотрите назад и вниз. Следите за появлением как больших, так и маленьких препятствий.
- Перед поворотом за угол сбавьте скорость.
- При пересечении зон, где стрижка не выполняется, останавливайте ножи.



ВНИМАНИЕ: В обязательном порядке прочитайте следующие инструкции по технике безопасности, прежде чем приступать к эксплуатации изделия.

- Перед началом эксплуатации изделия очистите воздухозаборник охлаждения двигателя от травы и загрязнений. Если воздухозаборник охлаждения засорен, возникает опасность повреждения двигателя.

- Соблюдайте осторожность, объезжая камни и другие крупные предметы, и следите за тем, чтобы ножи не касались их.
- Запрещается наезжать на препятствия. Если вы переехали какое-то препятствие или столкнулись с ним, остановитесь и проверьте изделие и режущую деку. При необходимости выполните ремонт, прежде чем продолжать работу.

Средства индивидуальной защиты



ПРЕДУПРЕЖДЕНИЕ: В обязательном порядке прочитайте следующие инструкции по технике безопасности, прежде чем приступать к эксплуатации изделия.

- При работе с изделием всегда используйте одобренные средства индивидуальной защиты. Средства индивидуальной защиты не могут полностью исключить риск получения травмы, но при несчастном случае они снижают тяжесть травмы. За помощью по правильному выбору СИЗ обращайтесь к дилеру.
- Используйте одобренные средства защиты органов слуха. Продолжительное воздействие шума может стать причиной неизлечимого ухудшения слуха.
- Надевайте защитные ботинки с нескользкой подошвой. Рекомендуется использовать обувь со стальным носком. Запрещается надевать открытую обувь или работать босиком.

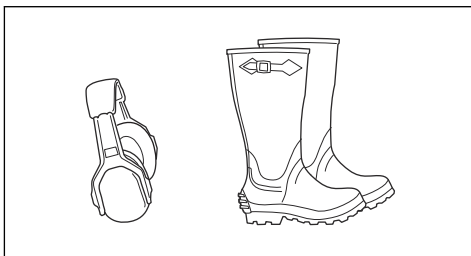

- При необходимости надевайте защитные перчатки, например, при закреплении, проверке или очистке режущего оборудования.
- Не надевайте просторную одежду, украшения или другие аксессуары, которые могут застрять в движущихся частях.
- Средства оказания первой помощи и огнетушитель всегда должны быть под рукой.

Защитные устройства на изделии



ПРЕДУПРЕЖДЕНИЕ: В обязательном порядке прочитайте следующие инструкции по технике безопасности, прежде чем приступать к эксплуатации изделия.

- Не используйте изделие, если защитные устройства повреждены или работают неправильно. Регулярно выполняйте проверку защитных устройств. Если защитные устройства повреждены, обратитесь в сервисный центр Husqvarna.
- Не вносите никаких изменений в защитные устройства. Запрещается использовать изделие, если защитные панели, защитные кожухи, защитные выключатели и прочие защитные приспособления отсутствуют или повреждены.

Порядок проверки замка зажигания

- Запустите и остановите двигатель для проверки замка зажигания. См. разделы *Запуск двигателя на стр. 18* и *Остановка двигателя на стр. 20*.
- Убедитесь, что двигатель запускается, когда вы поворачиваете ключ зажигания в положение START.
- Убедитесь, что двигатель останавливается сразу после того, как вы поворачиваете ключ зажигания в положение STOP.

Условия пуска

Следующие условия должны быть соблюдены для запуска двигателя:

- Режущая дека поднята, стояночный тормоз задействован.

Двигатель должен останавливаться в следующих ситуациях:

- Режущая дека опущена, оператор встает с сиденья.
- Режущая дека поднята, стояночный тормоз не задействован, оператор встает с сиденья.

Попробуйте запустить двигатель, не выполнив одно из указанных условий. Измените условия и повторите попытку. Выполняйте данную проверку каждый день.

Проверка педалей переднего и заднего хода

1. Запустите изделие.
2. Убедитесь, что педали переднего и заднего хода не заблокированы и могут перемещаться свободно.
3. Осторожно нажмите на педаль переднего хода, чтобы начать движение вперед.
4. Отпустите педаль переднего хода, чтобы затормозить. Убедитесь, что тормоз срабатывает при отпускании педали переднего хода.
5. Выполните эту же процедуру для педали заднего хода.

Примечание: Изделие оснащено тормозом, который автоматически включается при

отпуске педалей. Чтобы быстрее снизить скорость, нажмите другую педаль.

6. Убедитесь, что изделие не двигается, когда педали переднего и заднего хода не нажаты.

Стояночный тормоз



ПРЕДУПРЕЖДЕНИЕ: Если стояночный тормоз не работает, изделие может начать движение и привести к травмам или повреждениям. Обеспечьте регулярную проверку и регулировку стояночного тормоза.

См. раздел *Проверка стояночного тормоза на стр. 25*.

Глушитель

Глушитель предназначен для максимального снижения уровня шума и отвода выхлопных газов в сторону от оператора.

Запрещается использовать изделие, если глушитель поврежден или отсутствует. Повреждение глушителя приводит к повышению уровня шума и риску возгорания.



ПРЕДУПРЕЖДЕНИЕ:

Глушитель сильно нагревается в ходе работы и остается горячим после окончания работы, а также во время работы двигателя на холостых оборотах. Во избежание возгорания соблюдайте осторожность при работе вблизи легковоспламеняющихся материалов и/или паров.

Проверка глушителя

- Регулярно осматривайте глушитель и проверяйте, что он правильно закреплен и не поврежден.

Защитные кожухи

Отсутствие или повреждение защитных кожухов повышает риск получения травм от движущихся частей или нагретых поверхностей. Проверьте состояние защитных кожухов перед запуском изделия. Проверьте правильность установки защитных кожухов и отсутствие на них трещин или других повреждений. Замените поврежденные кожухи.

Стрижка травы на склонах



ПРЕДУПРЕЖДЕНИЕ: В обязательном порядке прочитайте следующие инструкции по технике

безопасности, прежде чем приступать к эксплуатации изделия.

- Стрижка травы на склонах повышает риск потери управления газонокосилкой и ее опрокидывания. Это может привести к травмам или смерти. При стрижке травы на склонах всегда необходимо соблюдать осторожность. Не выполняйте стрижку на склоне, если не можете подняться обратно по склону вверх или не уверены, что сможете управлять газонокосилкой.
- Уберите камни, ветки и другие препятствия.
- Выполняйте стрижку вверх-вниз, а не поперек склона.
- Запрещается перемещаться вниз по склону с поднятой режущей декой.
- Запрещается использовать изделие на участках с уклоном более 10°.

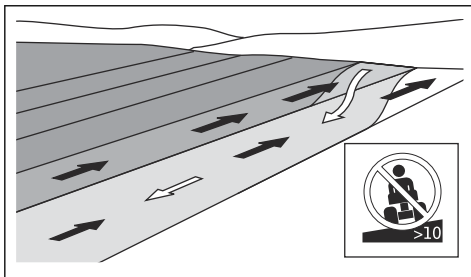

- Не выполняйте запуск или остановку на склоне.
- Перемещайтесь по склонам медленно и плавно.
- Не меняйте скорость и направление движения слишком резко.
- Сведите маневры к минимуму. При движении вниз по склону выполняйте поворот медленно и постепенно. Двигайтесь с низкой скоростью. Осторожно поворачивайте колесо.
- Следите за тем, чтобы на земле не было борозд, ям или колдобин; не пересекайте их. На неровной поверхности повышается риск опрокидывания изделия. Высокая трава может скрывать препятствия.
- Не выполняйте стрижку вблизи обрывов, канав и берегов. Изделие может внезапно опрокинуться, если колесо переедет через край крутого склона или канавы, или если начнется обрушение обрыва. При падении изделия в воду существует опасность утонуть.

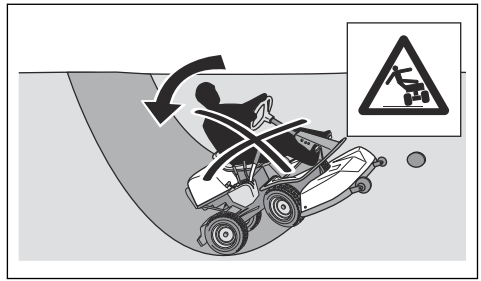

- Не косите влажную траву. Поскольку трава будет скользкой, шины могут потерять сцепление с землей, и изделие начнет скользить (буксовать).
- Не пытайтесь повысить устойчивость изделия, поставив ногу на землю.
- Двигайтесь крайне осторожно, если на изделии закреплена принадлежность или другое оборудование, которое может снизить его устойчивость.
- Установите колесные грузы или противовесы, чтобы придать изделию дополнительную устойчивость. Для получения дополнительных сведений обратитесь к своему дилеру. На модели R 316TX AWD, R 316TsX AWD необходимо использовать противовесы, поскольку колесные грузы нельзя устанавливать на агрегаты с полным приводом (AWD).

Правила безопасности при буксировке

- Пользуйтесь только буксирным оборудованием, одобренным Husqvarna.
- Используйте тягово-сцепное устройство для крепления оборудования.
- Запрещается буксировать оборудование, вес которого превышает максимально допустимое значение буксировочного оборудования. См. раздел *Технические данные* на стр. 40.

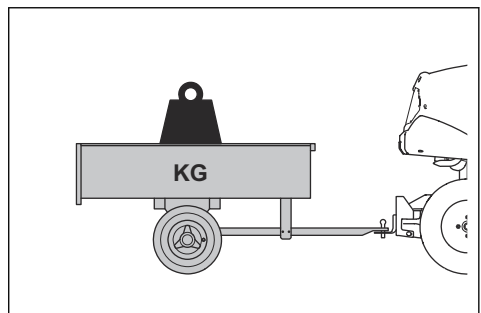

- Во время буксировки оборудования не допускайте нахождения людей рядом с изделием.
- Соблюдайте осторожность при буксировке оборудования на склонах или неровной поверхности.

- Во время буксировки оборудования двигайтесь на низкой скорости.

Правила безопасного обращения с топливом



ПРЕДУПРЕЖДЕНИЕ:

Соблюдайте осторожность при обращении с топливом. Топливо легко воспламеняется и может привести к травмам и повреждению имущества.



ПРЕДУПРЕЖДЕНИЕ:

В обязательном порядке прочитайте следующие инструкции по технике безопасности, прежде чем приступать к эксплуатации изделия.

- Никогда не заправляйте топливный бак в помещении.
- Бензин и пары бензина ядовиты и легко воспламеняются. Соблюдайте осторожность при обращении с бензином во избежание травм или возгорания.
- Никогда не снимайте крышку топливного бака и не заправляйте топливный бак при работающем двигателе.
- Перед заправкой двигателя дайте ему остыть.
- Запрещается курить при заправке топлива.
- Не выполняйте заправку топлива вблизи источника искр или открытого пламени.
- При обнаружении утечки в топливной системе двигатель нельзя запускать до тех пор, пока утечка не будет устранена.
- Не заливайте топливо выше отметки рекомендованного уровня. Тепло от двигателя и солнца приведет к расширению топлива и переливу, если бак был заполнен слишком большим количеством топлива.
- Не заливайте слишком много топлива. Если вы пролили топливо на изделие, вытрите пролитую жидкость и дождитесь ее полного испарения, прежде чем запускать двигатель. Если вы пролили топливо на одежду, смените ее.
- Всегда храните топливо в специально предназначенных для этого емкостях.
- Следует хранить изделие и топливо таким образом, чтобы не возникло риска повреждений из-за утечки или испарения топлива.
- Сливайте топливо в соответствующую емкость на открытом воздухе и вдали от открытого огня.

Техника безопасности при работе с аккумулятором



ПРЕДУПРЕЖДЕНИЕ:

Поврежденный аккумулятор может привести к взрыву и стать причиной

травм. При наличии деформаций или повреждений на аккумуляторе обратитесь в сервисный центр Husqvarna.



ПРЕДУПРЕЖДЕНИЕ:

В обязательном порядке прочитайте следующие инструкции по технике безопасности, прежде чем приступать к эксплуатации изделия.



ПРЕДУПРЕЖДЕНИЕ:

При зарядке или замене аккумулятора могут образовываться искры. Это может привести к взрыву аккумулятора, возгоранию или травмам глаз. Когда провод заземления аккумулятора отсоединен, в цепи не образуются искры.

- Находясь рядом с аккумулятором, надевайте защитные очки.
- Храните аккумулятор в недоступном для детей месте.
- Утилизируйте замененные аккумуляторы. См. раздел *Утилизация на стр. 39*.

Во избежание возникновения искр соблюдайте следующие правила:

- Не надевайте часы, украшения или другие металлические предметы при работе рядом с аккумулятором
- Убедитесь, что крышка бака установлена правильно.
- Не храните легковоспламеняющиеся жидкости в открытых контейнерах
- Во время зарядки легковоспламеняющиеся материалы должны находиться на расстоянии не менее 1 м от аккумулятора.
- Запрещается выполнять работы с электрической цепью стартера вблизи мест разлива топлива.
- Из аккумулятора могут выделяться взрывоопасные газы. Запрещается курить рядом с аккумулятором. Храните аккумулятор вдали от источников открытого огня и искр.
- Отсоединяйте провод заземления аккумулятора первым, а подсоединяйте последним.
- Не допускайте короткого замыкания инструментами.
- Запрещается замыкать соединения реле стартера для запуска стартера.

При зарядке аккумулятора соблюдайте следующие правила:

- Выполняйте зарядку аккумулятора в хорошо проветриваемом месте.
- Заряжайте аккумулятор при 12 В по меньшей мере в течение 4 часов. Используйте зарядное устройство Husqvarna.

- Убедитесь, что напряжение зарядного устройства совпадает с напряжением аккумулятора.
- Прекратите зарядку, если температура аккумулятора превысит 45 °С.

Безопасность при транспортировке

- Для транспортировки изделия используйте транспортное средство соответствующей грузоподъемности.
- Изделие много весит и может привести к сдавливанию конечностей. Соблюдайте особую осторожность при погрузке изделия на транспортное средство/прицеп или его разгрузке.
- Государственные или местные нормативы в том или ином регионе могут накладывать ограничения на транспортировку данного изделия.
- Оператор транспортного средства несет ответственность за безопасное крепление изделия на время транспортировки. См. раздел *Транспортировка на стр. 37*.

Инструкции по технике безопасности во время технического обслуживания



ПРЕДУПРЕЖДЕНИЕ: Изделие имеет большой вес и может нанести травмы или повредить имущество/прилегающую территорию. Ни в коем случае не выполняйте техническое обслуживание двигателя или режущей деки, пока не будут соблюдены следующие условия:

- Двигатель выключен.
- Агрегат припаркован на ровной поверхности.
- Стояночный тормоз задействован.
- Ключ зажигания извлечен из замка зажигания.
- Режущая дека отключена.
- Кабели зажигания сняты со свечей зажигания.



ПРЕДУПРЕЖДЕНИЕ:

Выхлопные газы из двигателя содержат окись углерода — не имеющий запаха, токсичный и чрезвычайно опасный газ. Запрещается запускать изделие в

замкнутых пространствах или в местах с недостаточной вентиляцией.



ПРЕДУПРЕЖДЕНИЕ:

В обязательном порядке прочитайте следующие инструкции по технике безопасности, прежде чем приступать к эксплуатации изделия.

- Для достижения оптимальной производительности и обеспечения безопасности регулярно выполняйте техническое обслуживание изделия согласно графику обслуживания и ремонта. См. раздел *График технического обслуживания на стр. 21*.
- Поражение электрическим током приводит к травмам. Не касайтесь кабелей во время работы двигателя. Не выполняйте функциональную проверку системы зажигания с помощью пальцев.
- Не запускайте двигатель, если защитные кожухи сняты. Существует высокий риск получения травмы от движущихся или нагретых деталей.
- Дайте изделию остыть, прежде чем начинать техническое обслуживание рядом с двигателем.
- Ножи очень острые, они могут нанести раны. При работе с ножами обмотайте защиту вокруг ножей или наденьте защитные перчатки.
- Перед очисткой режущей деки в обязательном порядке переведите ее в сервисное положение. Не паркуйте агрегат у кромок канавы или на краю склона, если собираетесь работать с режущей декой.



ВНИМАНИЕ:

В обязательном порядке прочитайте следующие инструкции по технике безопасности, прежде чем приступать к эксплуатации изделия.

- Не переворачивайте двигатель, если с него снята свеча зажигания или кабель зажигания.
- Убедитесь, что все гайки и болты были затянуты должным образом, а оборудование находится в надлежащем состоянии.
- Не изменяйте настройку регуляторов. При слишком высокой частоте вращения двигателя существует риск повреждения компонентов изделия. Максимальную допустимую частоту вращения двигателя см. в разделе *Технические данные на стр. 40*.
- Допускается эксплуатация изделия только с оригинальным или рекомендованным производителем оборудованием.

Сборка

Введение



ПРЕДУПРЕЖДЕНИЕ: Пружина натяжения приводного ремня может сломаться и стать причиной травмы. Надевайте защитные очки во время крепления или снятия режущей деки.

Внимательно прочитайте инструкции по сборке, приведенные в руководстве пользователя. Процедура крепления и снятия режущей деки также показана на табличке с внутренней стороны переднего кожуха изделия.

Крепление режущей деки

1. Припаркуйте агрегат на ровной поверхности.
2. Включите стояночный тормоз.
3. Установите рычаг регулировки высоты стрижки в сервисное положение.
4. Установите рычаг подъема режущей деки в рабочее положение.

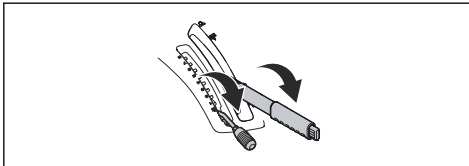

5. Расположите приводной ремень, как показано на рисунке, чтобы не защемить и не повредить его во время крепления режущей деки.

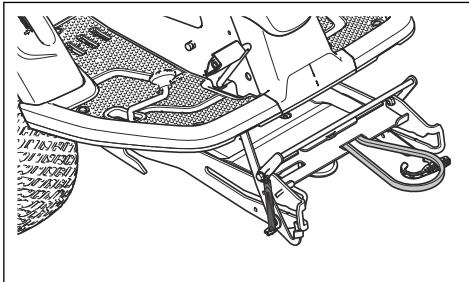

6. Надавите на раму оборудования вниз. Поднимите сервисный фиксатор в вертикальное положение.

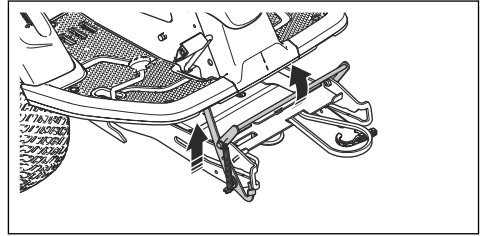

ПРЕДУПРЕЖДЕНИЕ:

Если не соблюдать осторожность при задействовании фиксатора, можно повредить пальцы. Установите сервисный фиксатор до упора в вертикальное положение и удерживайте передний край режущей деки обеими руками при переходе к следующему шагу.

7. Поднимите передний край режущей деки и переместите его в раму оборудования. Заглушки на режущей деке, по одной с каждой стороны, должны попасть в канавки на раме оборудования. Сервисный фиксатор автоматически разблокируется.

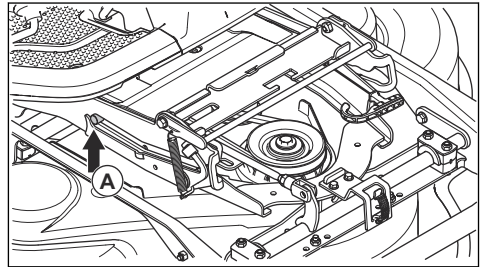

8. Извлеките опору регулировки высоты стрижки из держателя и поместите ее в отверстие для опоры регулировки высоты стрижки (А).

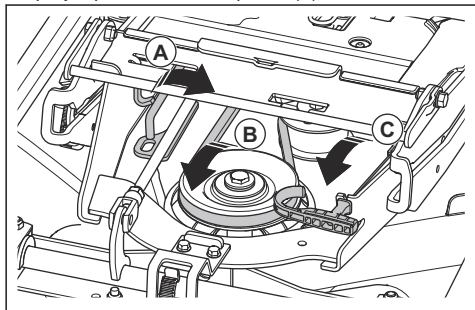

9. Проложите приводной ремень вокруг натяжного шкива (В).

10. Установите пружину в держатель (С).

11. Установите рычаг подъема режущей деки в заблокированное положение. Режущая дека поднимется.

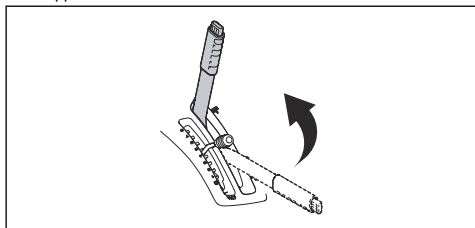

12. Закрепите передний кожух.

Снятие режущей деки

1. Выполните пункты 1-4 из раздела *Крепление режущей деки на стр. 15*.
2. Разблокируйте шплинт на переднем кожухе с помощью инструмента, закрепленного на ключе зажигания, и снимите кожух.

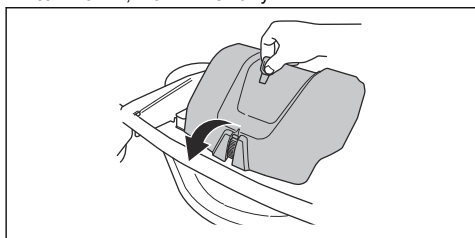

3. Ослабьте натяжение на натяжном шкиве приводного ремня. (А)

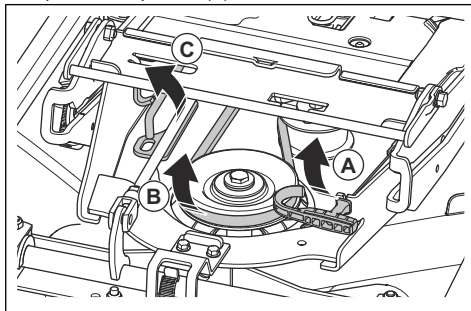

4. Удерживая ручку пружины левой рукой, снимите приводной ремень правой рукой.

5. Потяните приводной ремень назад под издеином. Не устанавливайте его в держатель ремня (В).

6. Установите ручку пружины в держатель во избежание падения пружины.

7. Поднимите опору регулировки высоты стрижки и установите ее в держатель (С).

8. Удерживайте передний край режущей деки обеими руками и потяните его до упора.

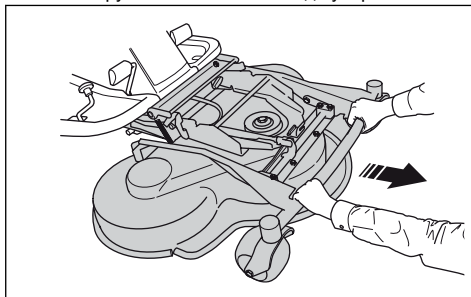

9. Поднимите сервисный фиксатор в вертикальное положение.

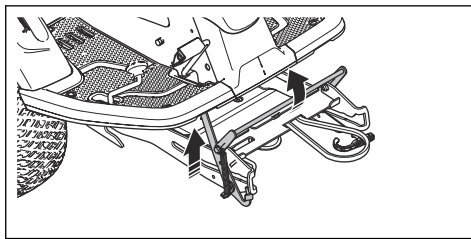

ПРЕДУПРЕЖДЕНИЕ:

Если не соблюдать осторожность при задействовании фиксатора, можно повредить пальцы. При выполнении следующего действия удерживайте передний

край режущей деки обеими руками.

10. Поднимайте переднюю часть режущей деки, пока сервисный фиксатор не коснется рамы, и извлеките режущую деку.

Эксплуатация

Введение



ПРЕДУПРЕЖДЕНИЕ: Перед эксплуатацией прибора необходимо внимательно изучить раздел безопасности.

Как начать использовать Husqvarna Connect

1. Загрузите приложение Husqvarna Connect на свое мобильное устройство.
2. Зарегистрируйтесь в приложении Husqvarna Connect.
3. Выполните пошаговые инструкции в приложении Husqvarna Connect для подключения и регистрации изделия.

Заправка топливом



ПРЕДУПРЕЖДЕНИЕ: Бензин легко воспламеняется. Проявляйте осторожность и заправляйте изделие только вне помещений, см. раздел *Правила безопасного обращения с топливом на стр. 13.*



ПРЕДУПРЕЖДЕНИЕ: Запрещается использовать топливный бак в качестве опоры.



ВНИМАНИЕ: Заправка неподходящим типом топлива может привести к повреждению двигателя.

Двигатель работает на бензине с минимальным октановым числом 91 RON (87 AKI) (не смешанном с маслом). Мы рекомендуем использовать биоразлагаемый алкилатный бензин. Запрещается использование бензина с содержанием этанола более 10%.

- Каждый раз перед началом работы проверяйте уровень топлива и при необходимости выполняйте дозаправку.
- Никогда не заправляйте топливный бак полностью. Оставляйте не менее 2,5 см от максимального уровня.

Регулировка сиденья



ПРЕДУПРЕЖДЕНИЕ: Запрещается регулировать сиденье во время эксплуатации изделия.

1. Для регулировки сиденья вперед и назад поставьте ноги на подножки.
2. Переведите рычаг под передним краем сиденья вверх и переместите сиденье в необходимое положение.

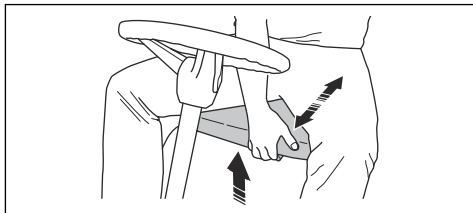

Регулировка высоты рулевого колеса



ПРЕДУПРЕЖДЕНИЕ: Регулировка высоты рулевого колеса во время работы изделия запрещена.

1. Поверните рукоятку против часовой стрелки, чтобы ослабить ее.

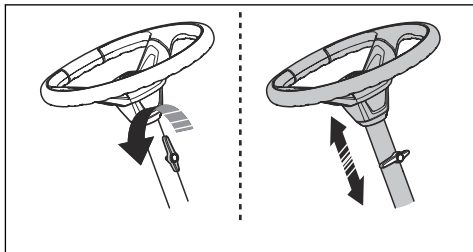

2. Отрегулируйте высоту рулевого колеса.
3. Поверните рукоятку по часовой стрелке, чтобы затянуть ее.



ВНИМАНИЕ: Убедитесь, что длинная сторона рукоятки направлена вверх.

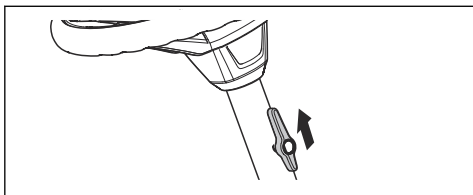

Включение и выключение системы привода

Для перемещения агрегата с выключенным двигателем система привода должна быть отключена. Полностью вытяните рычаг системы привода, чтобы отключить привод на ось. Полностью задвиньте рычаг системы привода, чтобы включить привод на ось. Не используйте промежуточные положения.

Рычаг системы привода на модели R 316TX находится за левым задним колесом. На модели R 316TX AWD, R 316TsX AWD один рычаг системы привода используется для передней оси, а другой — для задней оси. Рычаг системы привода для задней оси находится за левым задним колесом.

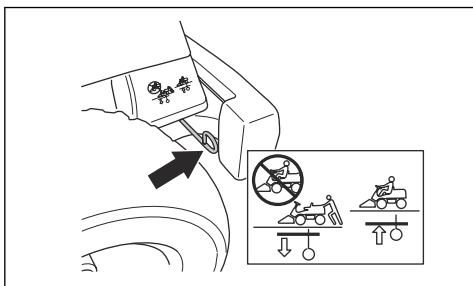

Рычаг системы привода для передней оси на модели R 316TX AWD, R 316TsX AWD находится за левым передним колесом.

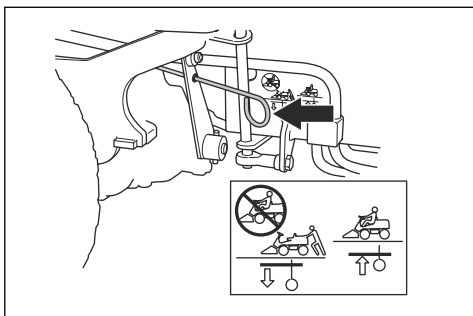

Подъем и опускание режущей деки

Для подъема режущей деки в положение транспортировки потяните рычаг подъема назад.

Если двигатель включен, ножи автоматически перестанут вращаться.

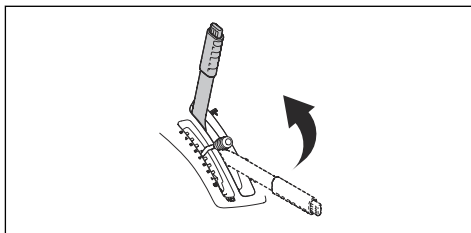

Чтобы опустить режущую деку в положение кошения, нажмите кнопку блокировки и переместите рычаг подъема вперед. Если двигатель включен, ножи автоматически начнут вращаться.

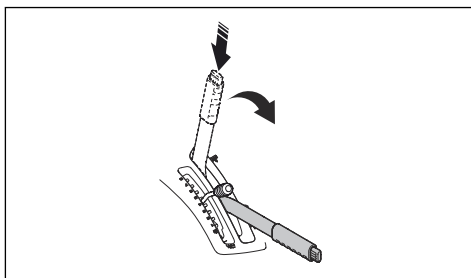

Запуск двигателя

1. Убедитесь, что система привода включена, см раздел *Включение и выключение системы привода* на стр. 18.

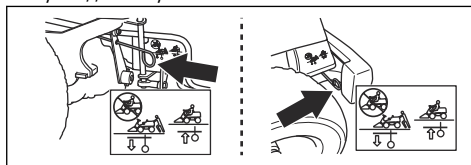

2. Поднимите режущую деку и включите стояночный тормоз.

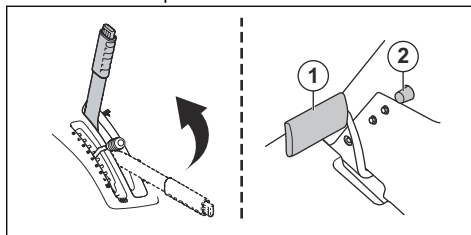

3. Переведите ручку дросселя в среднее положение.

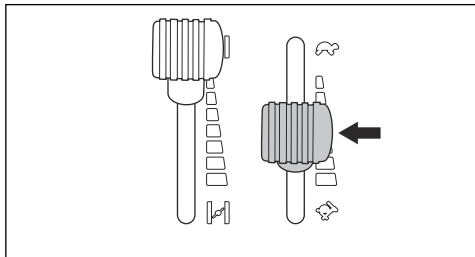

4. Если двигатель еще не прогрет, переведите заслонку до упора назад.

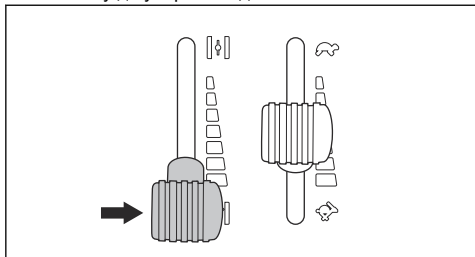

5. Поверните ключ зажигания в положение запуска.

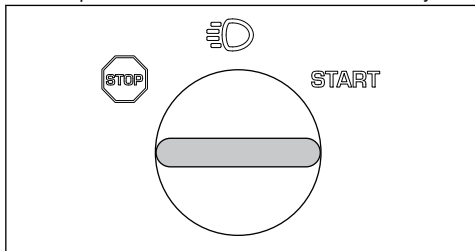

6. После запуска двигателя немедленно отпустите ключ в нейтральное положение.

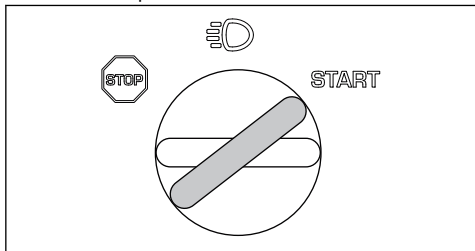

ВНИМАНИЕ: Не включайте стартер более чем на 5 секунд за раз. Если двигатель не запускается, подождите 15 секунд перед повторной попыткой.

7. Поверните ключ зажигания в положение "фары", чтобы включить фары и задние фонари.

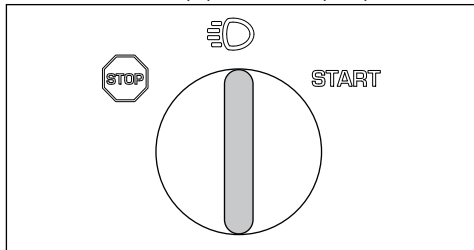

8. Постепенно переведите заслонку вперед до упора.

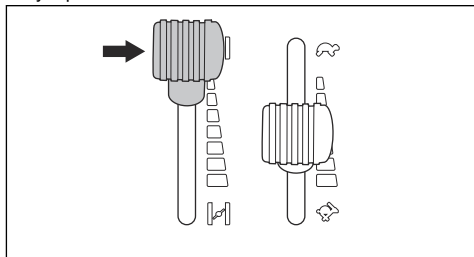

9. Перед тяжелой нагрузкой двигатель должен в течение 3-5 минут поработать на средних оборотах.

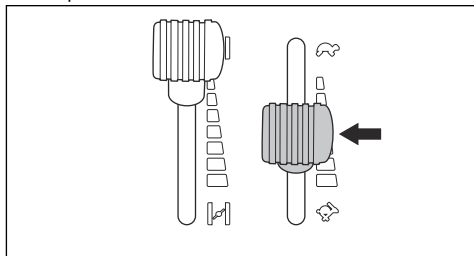

10. Потяните ручку дросселя назад в положение полного газа.



ВНИМАНИЕ: Включение ножей, когда двигатель работает на полных оборотах, приводит к натяжению приводных ремней. Не открывайте дроссель полностью, пока режущая дека не будет опущена в рабочее положение.

Эксплуатация изделия

1. Запустите двигатель.

- Нажмите на педаль стояночного тормоза, а затем отпустите ее, чтобы отключить стояночный тормоз.

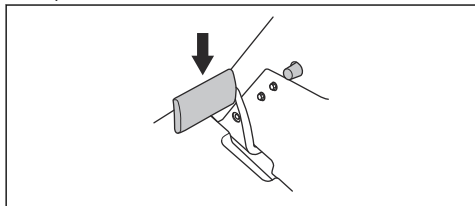

- Аккуратно нажмите на одну из педалей хода. Чем сильнее вы нажимаете на педаль, тем больше увеличивается скорость. Используйте педаль (1) для движения вперед, а педаль (2) — для движения назад.

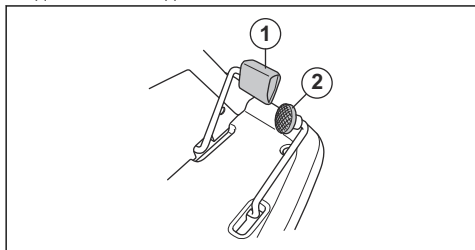

- Отпустите педаль, чтобы затормозить.
- С помощью рычага регулировки высоты стрижки выберите высоту стрижки (1-10).

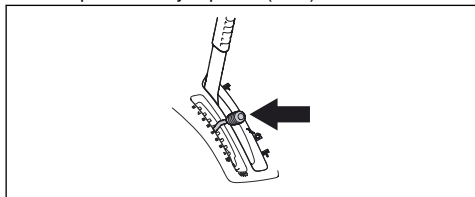

- Нажмите кнопку блокировки на рычаге подъема режущей деки и опустите ее в рабочее положение.

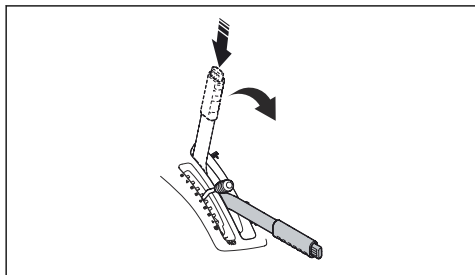

Остановка двигателя

- Потяните рычаг подъема режущей деки назад в положение блокировки, чтобы поднять режущую деку. Ножи перестанут вращаться.

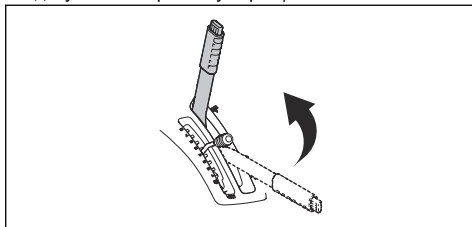

- Поверните ключ зажигания в положение STOP.

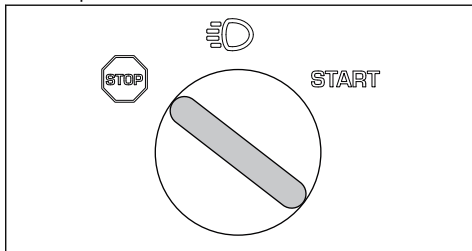

- Когда агрегат остановится, включите стояночный тормоз.

Включение и отключение стояночного тормоза

- Нажмите на педаль стояночного тормоза (1).
- Нажмите и держите нажатой кнопку блокировки (2).

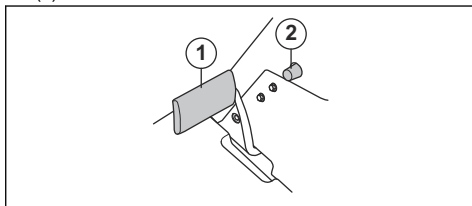

- Удерживая кнопку нажатой, отпустите педаль стояночного тормоза.
- Для отключения стояночного тормоза нажмите на педаль стояночного тормоза еще раз.

Достижение оптимальных результатов стрижки

- Для достижения оптимальной производительности регулярно выполняйте техническое обслуживание изделия согласно графику обслуживания и ремонта. См. раздел *График технического обслуживания на стр. 21.*

- Не выполняйте стрижку мокрого газона. Стрижка мокрой травы может иметь неудовлетворительные результаты.
- Начинайте работать с большой высотой стрижки и постепенно уменьшайте ее.
- Во время стрижки ножи должны вращаться с высокой скоростью (максимальную допустимую частоту вращения двигателя см. в разделе *Технические данные на стр. 40*). Перемещайте изделие вперед на низкой скорости. Если трава не слишком высокая и густая, вы также можете получить хороший результат при работе с высокой скоростью.
- Стригите траву по случайной схеме.
- Для достижения оптимальных результатов выполняйте стрижку травы чаще и используйте функцию BioClip.

- b) Затяните винт.
2. Проденьте стропу через отверстие в рельсовом кронштейне (А).

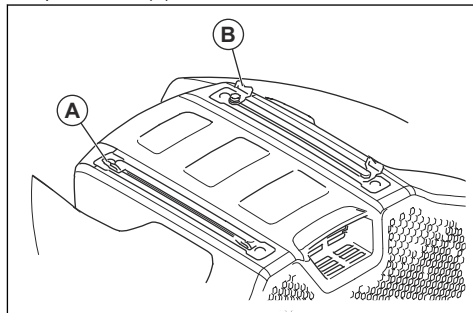

3. Пропустите стропу через рельсовый кронштейн (В) с противоположной стороны.
4. Используйте рельсовые кронштейны для крепления груза с помощью строп.



ВНИМАНИЕ: Не следует перегружать направляющие. См. раздел *Технические данные на стр. 40*.

Крепление груза на кожухе двигателя

На кожухе двигателя агрегата предусмотрены направляющие и рельсовые кронштейны для крепления груза.

1. Отрегулируйте рельсовые кронштейны в соответствии с параметрами груза.
 - a) Ослабьте винт и переместите рельсовый кронштейн вперед или назад по направляющей.

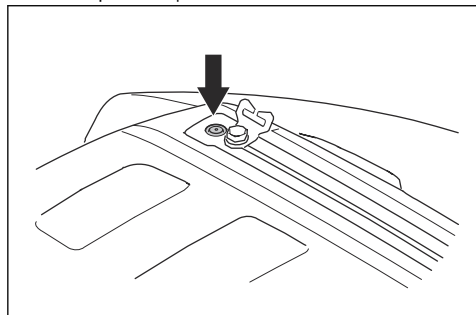

Техническое обслуживание

Введение

необходимо ознакомиться и понять раздел безопасности.



ПРЕДУПРЕЖДЕНИЕ: Перед выполнением обслуживания прибора

График технического обслуживания

Перед использованием
Убедитесь в отсутствии утечек топлива или масла.
Очистите изделие. См. раздел <i>Очистка изделия на стр. 24</i> .
Очистите внутренние поверхности режущей деки. См. раздел <i>Очистка изделия на стр. 24</i> .

Перед использованием
Очистите двигатель и глушитель. См. раздел <i>Очистка двигателя и глушителя на стр. 24.</i>
Убедитесь, что воздухозаборник охлаждения двигателя не засорен. См. раздел <i>Очистка воздухозаборника охлаждения двигателя на стр. 24.</i>
Убедитесь, что защитные устройства не повреждены. См. раздел <i>Защитные устройства на изделии на стр. 10.</i>
Осмотрите ножи в режущей деке. См. раздел <i>Проверка ножей на стр. 31.</i>
Осмотрите тормоза и проверьте их исправность. См. разделы <i>Проверка стояночного тормоза на стр. 25</i> и <i>Проверка педалей переднего и заднего хода на стр. 11.</i>
Проверьте уровень моторного масла. См. раздел <i>Проверка уровня моторного масла на стр. 32.</i>
Проверьте уровень трансмиссионного масла. См. раздел <i>Проверка уровня масла в трансмиссии на стр. 33.</i>
Проверьте тросы системы управления. См. раздел <i>Проверка тросов рулевого управления на стр. 25.</i>
Убедитесь, что фара дальнего света и фонарь рабочего освещения работают исправно (если применимо). См. раздел <i>Фары и задние фонари на стр. 4.</i>

X = инструкции приведены в данном руководстве по эксплуатации.

обслуживания обратитесь в официальный сервисный центр Husqvarna.

O = инструкции не приведены в данном руководстве по эксплуатации. Для проведения технического

Техническое обслуживание	Первое обслуживание	Интервал техобслуживания в часах	
	50	100	200
Проверьте и очистите гидравлические шланги и штуцеры. При необходимости выполните замену.		O	
Проверьте ремни и шкивы.	O	O	
Проверьте цепь рулевого управления на внутренней стороне туннеля рамы.		O	
Осмотрите, смажьте и отрегулируйте все провода.		O	
Проверьте давление в шинах. См. раздел <i>Давление в шинах на стр. 29.</i>	X	X	
Убедитесь, что все винты и гайки затянуты надлежащим моментом.		O	
Смажьте сиденье оператора.		O	
Смажьте все цепи.		O	
Смажьте колеса и подшипники ножей на режущей деке (если применимо).	O	O	
Смажьте педали на внутренней стороне туннеля рамы.		O	
Смажьте натяжители ремня		O	
Снимите ведущие колеса и смажьте оси (только для серий 200–300)		O	
Проверьте топливный шланг. При необходимости выполните замену.		O	
Замените топливный фильтр. См. раздел <i>Замена топливного фильтра на стр. 26.</i>		X	

Техническое обслуживание	Первое обслуживание	Интервал техобслуживания в часах	
		50	100
Очистите воздушный фильтр. См. раздел <i>Очистка и замена воздушного фильтра на стр. 26.</i>	X		
Замените воздушный фильтр. См. раздел <i>Очистка и замена воздушного фильтра на стр. 26.</i>		X	
Осмотрите ребра охлаждения гидростатической трансмиссии.		O	
Очистите двигатель и гидростатическую трансмиссию.		O	
Проверьте глушитель и теплоотражатель.	O	O	
Замените моторное масло. См. раздел <i>Замена моторного масла и масляного фильтра на стр. 33.</i>	X ¹	X ²	
Замените масляный фильтр двигателя. См. раздел <i>Замена моторного масла и масляного фильтра на стр. 33.</i>	X ³	X ⁴	
Замените свечу зажигания. См. раздел <i>Проверка и замена свечи зажигания на стр. 27.</i>		X	
Проверьте фары (если применимо). См. раздел <i>Фары и задние фонари на стр. 4.</i>	X	X	
Обновите встроенное программное обеспечение (если применимо).	O	O	
Проверьте аккумулятор, при необходимости зарядите его. См. раздел <i>Зарядка аккумулятора на стр. 27.</i>	X	X	
Выполните осмотр и регулировку частоты вращения передних и задних колес (только модели с полным приводом (AWD)).	O	O	
Замените фильтр трансмиссионного масла (только модели с полным приводом (AWD)).	O		O
Замените фильтр сервопривода с навинчиваемым патроном (если применимо).	O		O
Проверьте вентилятор охлаждения на гидростатической трансмиссии.	O	O	
Проверьте масло в трансмиссии, при необходимости долейте его. См. раздел <i>Проверка уровня масла в трансмиссии на стр. 33.</i>		X	
Замените масло в трансмиссии.	O		O
Осмотрите и отрегулируйте стояночный тормоз.	O	O	
Очистите внешнюю и внутреннюю поверхности режущей деки и кожухов режущей деки. См. раздел <i>Очистка изделия на стр. 24.</i>	X	X	
Проверьте и отрегулируйте высоту кошения и угол наклона. См. раздел <i>Проверка и регулировка давления режущей деки на почву на стр. 30.</i>	X	X	
Осмотрите ножи в режущей деке. Заточите или замените при необходимости. См. разделы <i>Проверка ножей на стр. 31</i> и <i>Замена ножей на стр. 32.</i>		X	

1

2

3

4

50 часов или один год (только первое обслуживание).

100 часов или один раз в год.

50 часов или один год (только первое обслуживание).

100 часов или один раз в год.

Техническое обслуживание	Первое обслуживание	Интервал техобслуживания в часах	
	50	100	200
Проверьте и отрегулируйте обороты двигателя.	○	○	
Убедитесь, что изделие неподвижно и находится в нейтральном положении. См. раздел <i>Проверка педалей переднего и заднего хода на стр. 11.</i>	×	×	
Проверьте передний и задний ход на разных скоростях.	○	○	
Проверьте включение ножей, сиденье, подъем, движение передним ходом/ тормоз. См. раздел <i>Безопасность на стр. 8.</i>	×	×	
Выполните осмотр системы сбора (только модели с системой сбора).	×	×	

Очистка изделия



ВНИМАНИЕ: Не используйте моечный агрегат высокого давления или пароочиститель. Вода может попасть в подшипники и электрические соединения и вызвать коррозию, которая приводит к повреждению изделия.

Сразу по окончании работы очистите изделие.

- Не выполняйте очистку нагретых поверхностей, таких как двигатель, глушитель и выхлопная система. Подождите, пока эти поверхности остынут, а затем удалите траву или грязь.
- Перед началом влажной очистки выполните очистку щеткой. Удалите обрезки травы и грязь с трансмиссии, воздухозаборника трансмиссии и двигателя и вокруг них.
- Используйте для очистки изделия проточную воду из шланга. Не используйте высокое давление.
- Не направляйте струю воды на электрические компоненты или подшипники. Как правило, использование моющего средства усугубляет повреждения.
- Для очистки режущей деки установите ее в сервисное положение и вымойте ее водой из шланга.
- Когда изделие будет очищено, запустите режущую деку на некоторое время, чтобы выдуть остатки воды.

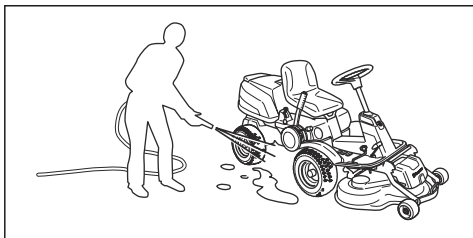

Очистка двигателя и глушителя

Регулярно очищайте двигатель и глушитель от обрезков травы и грязи. Обрезки травы, пропитанные топливом или маслом на двигателе, могут повысить риск пожара и перегрева двигателя. Дайте двигателю остыть перед очисткой. Выполняйте очистку щеткой и водой.

Обрезки травы вокруг глушителя быстро высыхают и могут стать причиной пожара. Используйте щетку или удалите обрезки травы водой, когда глушитель остынет.

Очистка воздухозаборника охлаждения двигателя



ПРЕДУПРЕЖДЕНИЕ:

Остановите двигатель. Воздухозаборник охлаждения вращается и может повредить ваши пальцы.

- Убедитесь, что решетка воздухозаборника на кожухе двигателя не засорена. Удалите траву и грязь щеткой.

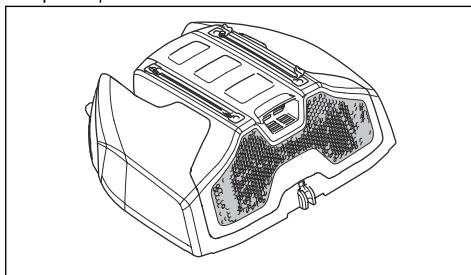

- Откройте кожух двигателя. Убедитесь, что воздухозаборник охлаждения двигателя не засорен. Удалите траву и грязь щеткой.

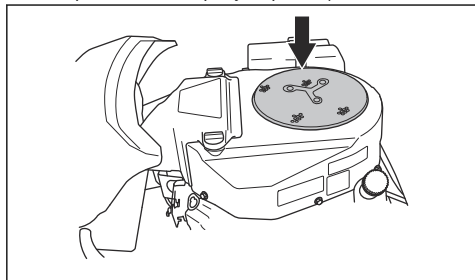

- Проверьте воздуховод, расположенный на внутренней поверхности кожуха двигателя. Убедитесь, что воздуховод чистый и не трется о воздухозаборник охлаждения.

Снятие кожухов

Открытие кожуха двигателя

1. Сложите сиденье вперед.
2. Разблокируйте шплинт на кожухе двигателя с помощью инструмента, закрепленного на ключе зажигания.

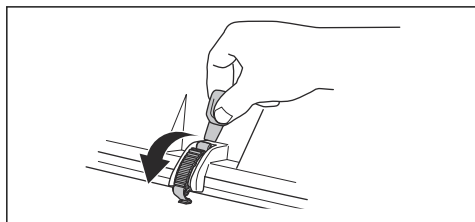

3. Сложите кожух двигателя назад.

Снятие переднего кожуха

1. Разблокируйте шплинт на переднем кожухе с помощью инструмента, закрепленного на ключе зажигания.

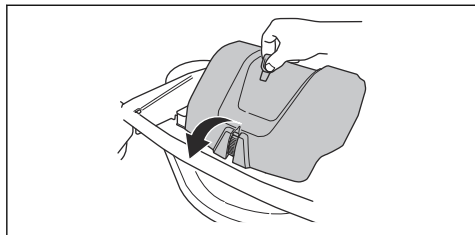

2. Снимите передний кожух.

Снятие правой подножки

1. Поверните ручку на педали заднего хода (A), чтобы снять ее.

2. Отверните 3 винта (B) и снимите подножку.

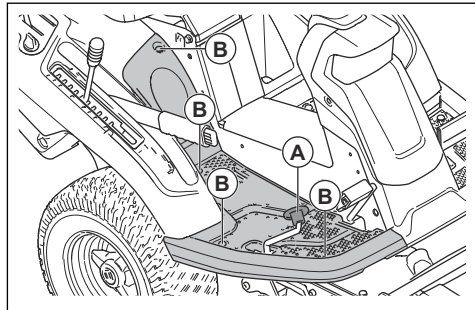

Снятие левой подножки

- Отверните 4 винта и снимите подножку.

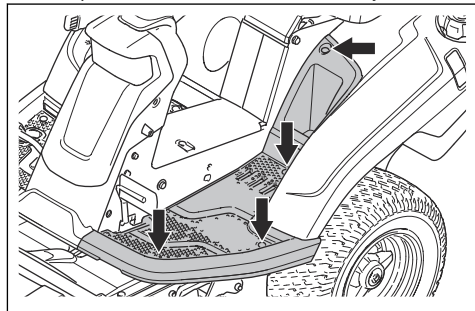

Проверка тросов рулевого управления

Со временем натяжение тросов рулевого управления может ослабнуть. В этом случае необходимо выполнить регулировку рулевого управления.

Осмотрите и отрегулируйте систему рулевого управления следующим образом:

1. Натяжение тросов рулевого управления соответствует норме, если вы можете вручную подвинуть их на 5 мм вверх или вниз в пазе на направляющей втулке.

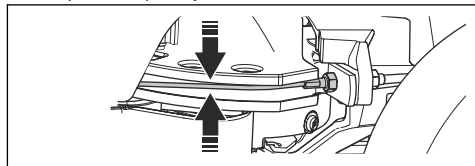

2. Если тросы ослаблены, обратитесь в официальный сервисный центр Husqvarna для их регулировки.

Проверка стояночного тормоза

1. Припаркуйте изделие на твердой поверхности с уклоном не более 10°.

Примечание: Во время проверки стояночного тормоза не паркуйте изделие на склоне газона.

2. Нажмите на педаль стояночного тормоза (1).
3. Нажмите и удерживайте кнопку блокировки (2) и отпустите педаль стояночного тормоза, когда кнопка нажата.

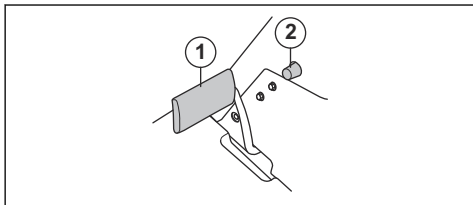

4. Если изделие начнет движение, обратитесь в сервисный центр Husqvarna для регулировки стояночного тормоза.
5. Нажмите на педаль стояночного тормоза еще раз, чтобы отключить стояночный тормоз.

Замена топливного фильтра

1. Снимите кожух двигателя, чтобы получить доступ к топливному фильтру.
2. Зажмите шланг топливного бака, чтобы предотвратить утечку.
3. Снимите хомуты шлангов с топливного фильтра с помощью плоскогубцев.
4. Стяните концы шлангов с топливного фильтра. Возможна утечка небольшого количества топлива.

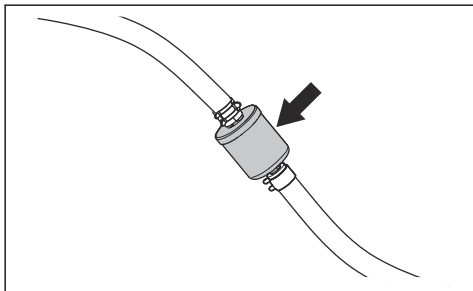

5. Вставьте новый топливный фильтр в концы шлангов. Нанесите жидкое мыло на края топливного фильтра, чтобы упростить соединение.

6. Установите хомуты шлангов вокруг топливного фильтра.

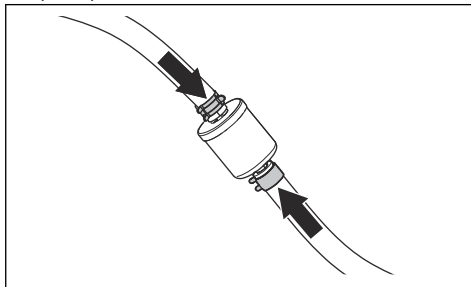

Очистка и замена воздушного фильтра

1. Откройте кожух двигателя.
2. Ослабьте 2 крепления крышки воздушного фильтра и снимите ее.

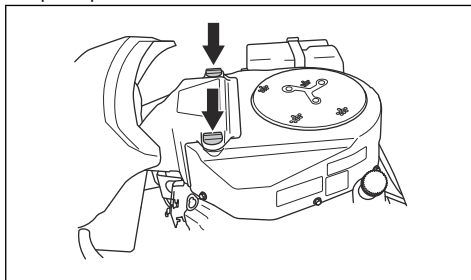

3. Ослабьте хомут, который удерживает картридж воздушного фильтра.
4. Извлеките картридж из корпуса фильтра.

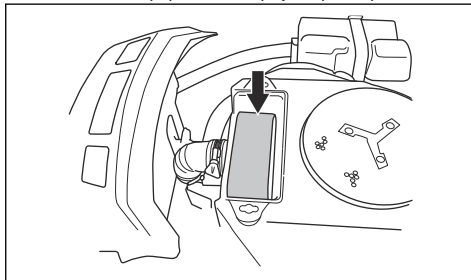

5. Снимите поролоновый фильтр вокруг картриджа воздушного фильтра.
6. Очистите поролоновый фильтр мягким моющим средством.
7. Дайте поролоновому фильтру полностью высохнуть.
8. Постучите бумажным фильтром о твердую поверхность для его очистки. Не используйте сжатый воздух.

9. Если бумажный фильтр не получается очистить, замените его.
10. Поместите поролоновый фильтр на место вокруг картриджа воздушного фильтра.
11. Установите картридж воздушного фильтра на воздушный шланг.
12. Закрепите картридж воздушного фильтра хомутом.

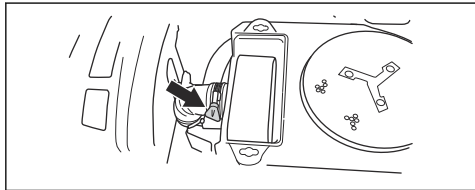

13. Установите крышку воздушного фильтра и затяните крепления.

Проверка и замена свечи зажигания

1. Откройте кожух двигателя.
2. Снимите колпачок со свечи зажигания и очистите область вокруг свечи зажигания.
3. Снимите свечу зажигания с помощью свечного ключа.
4. Проверьте свечу зажигания. В случае перегорания электродов или при наличии трещин и повреждений на изоляции замените свечу зажигания. Если свеча зажигания не повреждена, очистите ее стальной щеткой.
5. Измерьте зазор между электродами и при необходимости отрегулируйте его. См. раздел *Технические данные на стр. 40*.

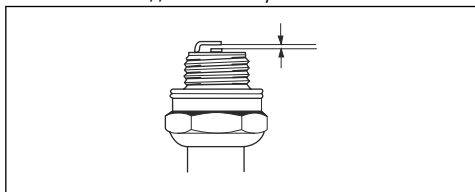

6. Согните боковой электрод для регулировки зазора между электродами.
7. Вставьте свечу зажигания обратно и заверните от руки, пока она не коснется гнезда свечи.
8. Затяните свечу зажигания с помощью свечного ключа до сжатия шайбы.
9. Затяните использовавшуюся раньше свечу зажигания еще на $\frac{1}{4}$ оборота, а новую свечу — еще на $\frac{1}{4}$ оборота.



ВНИМАНИЕ: Неправильная затяжка свечей зажигания может привести к повреждению двигателя.

10. Установите колпачок свечи зажигания.



ВНИМАНИЕ: Не пытайтесь запустить двигатель, если с него снята свеча зажигания или кабель зажигания.

Замена главного предохранителя

Перегоревший предохранитель можно определить по перегоревшему разьему.

1. Откройте кожух двигателя. Главный предохранитель расположен в держателе между аккумулятором и двигателем.
2. Извлеките предохранитель из держателя.

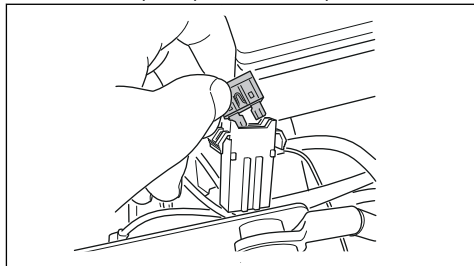

3. Замените перегоревший предохранитель предохранителем такого же типа, плоский штифт 20 А.
4. Установите кожухи на место.

Если через короткий промежуток времени после замены главный предохранитель снова перегорит, это указывает на наличие короткого замыкания. Устраните короткое замыкание, прежде чем использовать изделие снова. Обратитесь в авторизованный сервисный центр за помощью.

Зарядка аккумулятора



ПРЕДУПРЕЖДЕНИЕ: Перед зарядкой аккумулятора внимательно изучите раздел по технике безопасности. См. раздел *Техника безопасности при работе с аккумулятором на стр. 13*.

- Зарядите аккумулятор, если его заряда не хватает для запуска двигателя.
- Используйте стандартное зарядное устройство.
- Перед запуском двигателя всегда отсоединяйте зарядное устройство.

Замена аккумулятора



ПРЕДУПРЕЖДЕНИЕ: Перед зарядкой аккумулятора внимательно изучите раздел по технике безопасности. См. раздел *Техника безопасности при работе с аккумулятором на стр. 13*.



ВНИМАНИЕ: Перед установкой аккумулятора в изделие обязательно зарядите его полностью.

1. Снимите кожух двигателя. См. раздел *Открытие кожуха двигателя на стр. 25*
2. Отсоедините клемму заземления (А) и затем положительную клемму (В) на аккумуляторе.

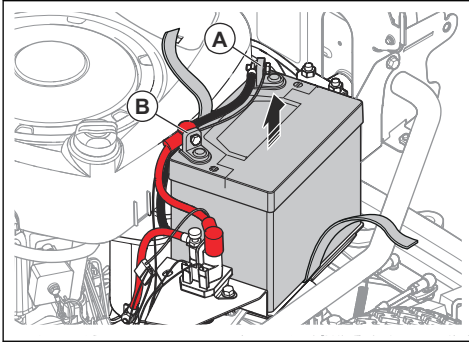

ПРЕДУПРЕЖДЕНИЕ: Риск искрения. См. раздел *Техника безопасности при работе с аккумулятором на стр. 13*

3. Ослабьте ремень, которым крепится аккумулятор.
4. Поднимите аккумулятор и извлеките его из изделия.
5. Очистите клеммы нового аккумулятора.
6. Установите новый аккумулятор.
7. Закрепите ремень вокруг аккумулятора.
8. Подсоедините положительный провод к положительной клемме аккумулятора.
9. Подсоедините провод заземления к клемме заземления аккумулятора.

Аварийный запуск двигателя

Если заряда аккумулятора не хватает для запуска двигателя, вы можете использовать комплект проводов для аварийного запуска. Изделие оснащено системой питания 12 В с выводом заземления на кузов. Изделие, используемое для аварийного запуска, также должно быть оснащено системой питания 12 В с выводом заземления на кузов.



ВНИМАНИЕ: Запрещается использовать зарядное устройство с усилителем или усилитель запуска. Это приведет к повреждению электрической системы изделия.

Подключение соединительных кабелей



ПРЕДУПРЕЖДЕНИЕ: Опасность взрыва из-за взрывоопасных газов, выделяемых аккумулятором. Запрещается подключать отрицательную клемму полностью заряженного аккумулятора к отрицательной клемме разряженного аккумулятора или рядом с ним.



ВНИМАНИЕ: Не используйте аккумулятор вашего изделия для запуска других транспортных средств.

1. Снимите кожух двигателя.
2. Снимите кожух аккумуляторного отсека.
3. Подключите один конец красного кабеля к ПОЛОЖИТЕЛЬНОЙ клемме (+) разряженного аккумулятора (А).

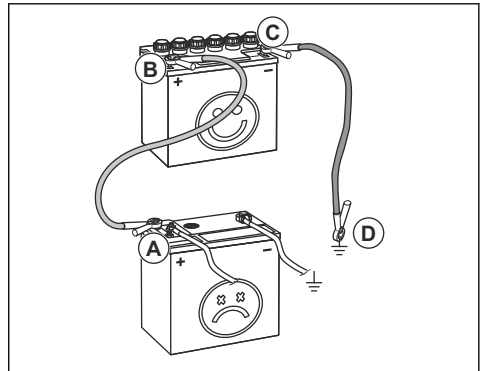

4. Подключите другой конец красного кабеля к ПОЛОЖИТЕЛЬНОЙ клемме (+) полностью заряженного аккумулятора (В).



ПРЕДУПРЕЖДЕНИЕ: Ни в коем случае не замыкайте концы красного кабеля на шасси.

5. Подключите один конец черного кабеля к ОТРИЦАТЕЛЬНОЙ клемме (-) полностью заряженного аккумулятора (С).
6. Подключите другой конец черного кабеля к ЗАЕМЛЕНИЮ НА ШАССИ (D), вдали от топливного бака и аккумулятора.
7. Установите кожухи на место.

Снятие соединительных проводов

Примечание: Отсоедините комплект проводов для аварийного запуска в обратной последовательности их подключения.

1. Отсоедините ЧЕРНЫЙ провод от кузова.
2. Отсоедините ЧЕРНЫЙ провод от полностью заряженного аккумулятора.
3. Отсоедините КРАСНЫЙ провод от 2 аккумуляторов.

Давление в шинах

Правильное давление составляет 60 кПа (0,6 бар / 8,5 фунт/кв. дюйм) на всех 4 шинах.

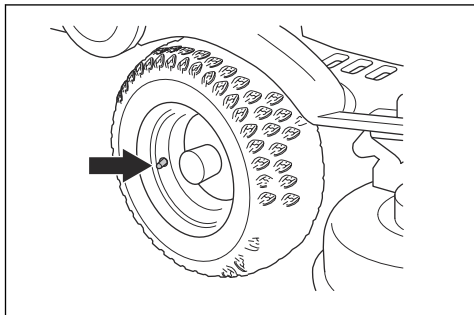

Установка режущей деки в сервисное положение

1. См. пункты 1-8 в разделе *Снятие режущей деки* на стр. 16.
2. Удерживайте передний край режущей деки обеими руками и потяните его вперед до упора.

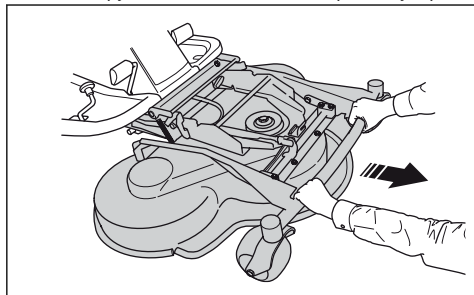

3. Поднимайте режущую деку в вертикальное положение, пока не услышите щелчок. Режущая дека автоматически фиксируется в вертикальном положении.

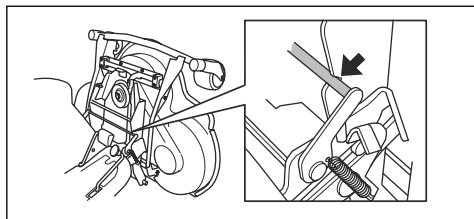

Установка режущей деки в рабочее положение

1. Удерживайте передний край режущей деки левой рукой.
2. Ослабьте фиксатор правой рукой.

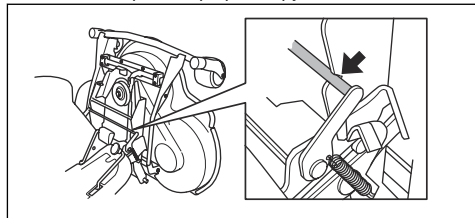

3. Откиньте режущую деку и вставьте ее до упора.



ВНИМАНИЕ: Приводной ремень может застрять под режущей декой. Потяните за петлю приводного ремня в держателе ремня, прежде чем вставить режущую деку.

4. Извлеките опору регулировки высоты стрижки из держателя и поместите ее в отверстие.

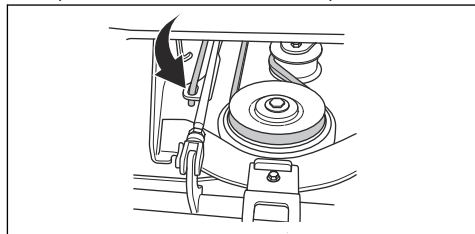

5. Проложите приводной ремень вокруг ведущих колес. Убедитесь, что приводной ремень установлен с правильной стороны шкива натяжителя ремня.



6. Установите пружину в держатель.

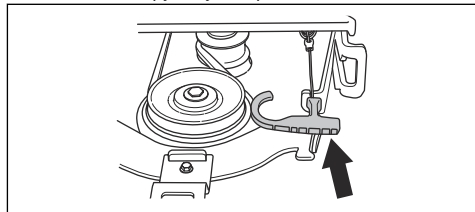

7. Закрепите передний кожух.
8. Установите рычаг высоты стрижки в любое из положений 1-10.

Проверка и регулировка давления режущей деки на почву

Правильная регулировка давления на почву обеспечивает перемещение режущей деки по поверхности без чрезмерного давления на нее.

1. Убедитесь, что давление воздуха в шинах составляет 60 кПа (0,6 бар / 9,0 фунт/кв. дюйм).
2. Припаркуйте агрегат на ровной поверхности.
3. Опустите режущую деку в рабочее положение.
4. Положите напольные весы под передний край режущей деки.

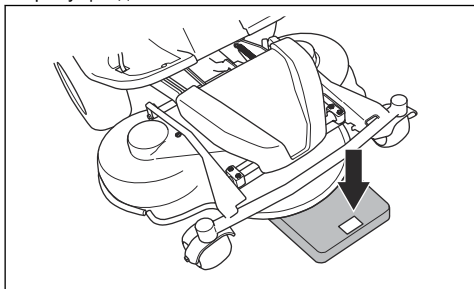

5. Чтобы убедиться, что опорные колеса не принимают вес на себя, установите деревянный брусок между рамой и весами.
6. Для регулировки давления на почву поворачивайте регулировочные винты, которые находятся за передними колесами с правой и с левой стороны.
7. Поворачивайте винты направо или налево, пока давление на почву не будет составлять 12–15 кг (26,5-33 фунта).

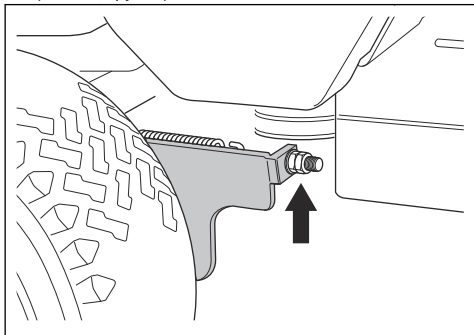

Проверка параллельности режущей деки

1. Убедитесь, что давление воздуха в шинах соответствует норме. См. раздел *Технические данные* на стр. 40.
2. Припаркуйте агрегат на ровной поверхности.
3. Опустите режущую деку в рабочее положение.
4. Установите рычаг регулировки высоты стрижки в сервисное положение.
5. Измерьте расстояние от земли до переднего и заднего края режущей деки. Убедитесь, что задний край на 4-6 мм (1/5 дюйма) выше переднего края.

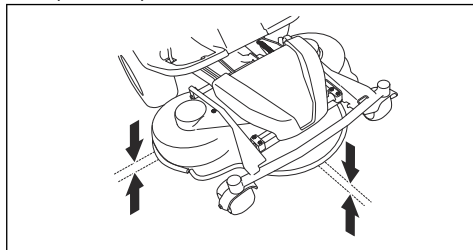

Регулировка параллельности режущей деки

1. Снимите передний кожух и правую подножку.
2. Отверните винты, фиксирующие щиток ремня, и снимите щиток ремня.

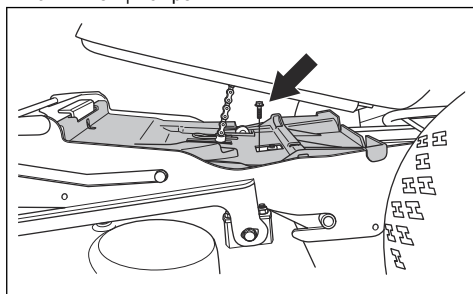

3. Ослабьте гайки на подъемной стойке.

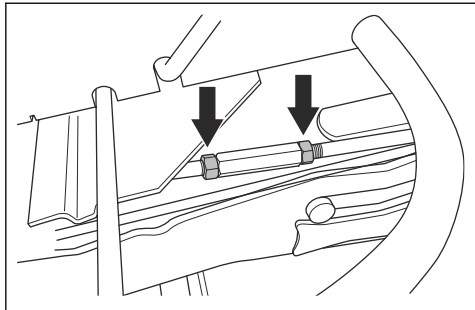

4. Поворачивайте подъемную стойку, чтобы удлинить опору или сделать ее короче. Удлините опору, чтобы поднять задний край кожуха. Укоротите опору, чтобы опустить задний край кожуха.

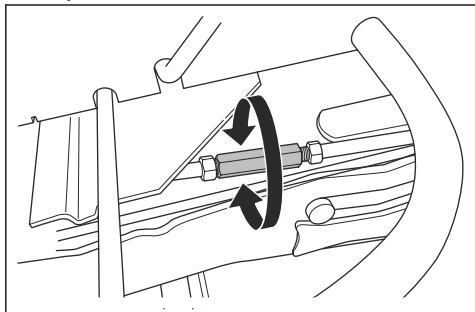

5. Затяните гайки на подъемной стойке после завершения регулировки.
6. Проверьте параллельность. См. раздел *Проверка параллельности режущей деки на стр. 30*.
7. Установите щиток ремня и затяните винты.
8. Установите правую подножку и передний кожух.

Снятие заглушки BioClip

- Снимите заглушку BioClip, чтобы сменить режим работы режущей деки Combi с системы BioClip на отбрасывание травы назад.

Снятие и установка заглушки BioClip на режущую деку Combi 103 и 112

1. Установите режущую деку в сервисное положение.

2. Отверните 3 винта, фиксирующих заглушку BioClip, и снимите заглушку.

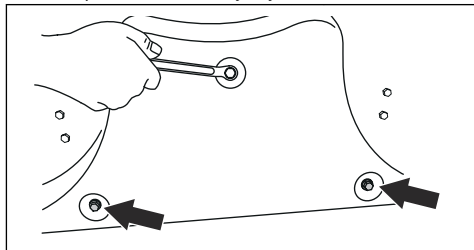

3. Заверните 3 винта M8x15 мм в резьбовые отверстия для заглушки BioClip, чтобы избежать повреждения резьбы.
4. Установите режущую деку обратно в рабочее положение.
5. Установите заглушку BioClip в обратной последовательности.

Снятие и установка заглушки BioClip на режущую деку Combi 94

1. Установите режущую деку в сервисное положение.
2. Отверните 3 винта, фиксирующих заглушку BioClip, и снимите заглушку.

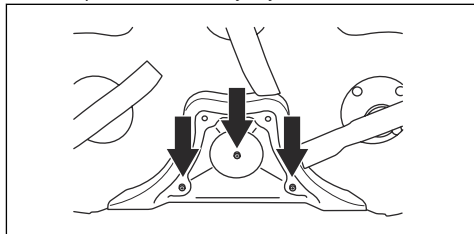

3. Установите режущую деку обратно в рабочее положение.
4. Установите заглушку BioClip в обратной последовательности.

Проверка ножей



ВНИМАНИЕ: Поврежденные или неправильно сбалансированные ножи могут стать причиной повреждения изделия. Замените поврежденные ножи. Если ножи затупились, обратитесь в сервисный центр Husqvarna для их заточки и балансировки.

1. Установите режущую деку в сервисное положение.

- Осмотрите ножи на наличие повреждений и проверьте необходимость их заточки.

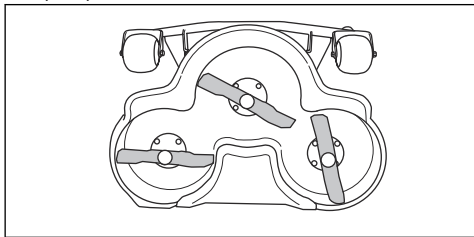

- Затяните болты ножей моментом 45–50 Н·м.

Замена ножей

- Установите режущую деку в сервисное положение.
- Заблокируйте нож деревянным бруском (А).

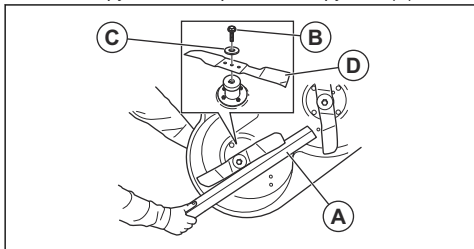

- Ослабьте и снимите болт ножа (В), шайбы (С) и нож (D).
- Установите новый нож таким образом, чтобы края были расположены под углом в направлении режущей деки.



ПРЕДУПРЕЖДЕНИЕ:

Использование ножа неподходящего типа может привести к отбрасыванию предметов из режущей деки и привести к серьезным травмам. Используйте только ножи, указанные в разделе *Технические данные на стр. 40*.

- Установите нож, шайбу и болт. Затяните болт моментом 45–50 Н·м.

Проверка уровня моторного масла

- Припаркуйте изделие на ровной поверхности и остановите двигатель.
- Откройте кожух двигателя.

- Ослабьте и извлеките щуп.

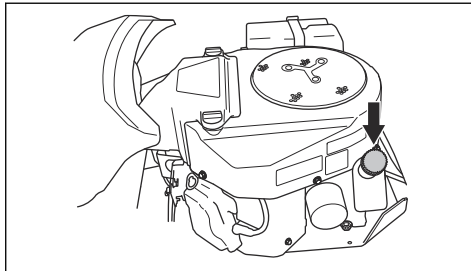

- Очистите щуп от масла.
- Установите щуп обратно. Не натягивайте его.
- Ослабьте и извлеките щуп; проверьте уровень масла.
- Уровень масла должен находиться между отметками на щупе. Если уровень масла близок к отметке "ADD" (Добавить), залейте масло до отметки "FULL" (Полный).

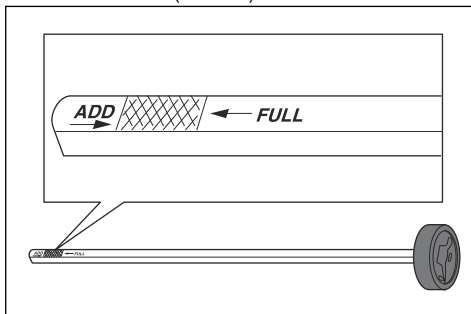

- Заливайте масло через отверстие, в котором располагается щуп. Заливайте масло медленно.

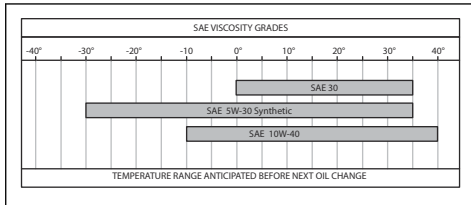

Примечание: Типы рекомендованного моторного масла см. в разделе *Технические данные на стр. 40*.

- Надежно затяните щуп, прежде чем запустить двигатель. Запустите двигатель и дайте ему поработать на холостом ходу приблизительно 30 секунд. Остановите двигатель. Подождите 30 секунд и проверьте уровень масла еще раз.

Замена моторного масла и масляного фильтра

Если двигатель не прогреет, запустите двигатель на 1–2 минуты перед сливом моторного масла. Это позволит прогреть моторное масло и упростит его слив.



ПРЕДУПРЕЖДЕНИЕ: Перед сливом моторного масла не запускайте двигатель больше чем на 1–2 минуты. Моторное масло станет очень горячим и может вызвать ожоги. Дайте двигателю остыть, прежде чем сливать моторное масло.



ПРЕДУПРЕЖДЕНИЕ: При попадании моторного масла на тело смойте его мылом и водой.

1. Установите емкость под сливную пробку с левой стороны двигателя.
2. Извлеките щуп.
3. Снимите сливную пробку.

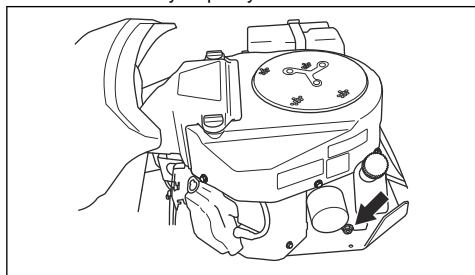

4. Дайте маслу стечь в емкость.
5. Установите сливную пробку и затяните ее.
6. Поверните масляный фильтр против часовой стрелки, чтобы снять его.

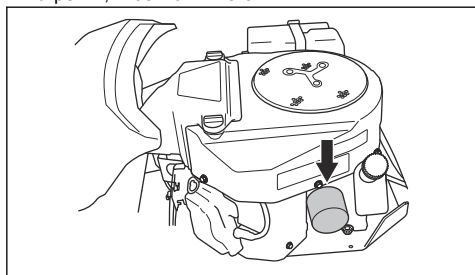

7. Слегка смажьте резиновое уплотнение на новом масляном фильтре свежим маслом.

8. Для установки масляного фильтра заверните его по часовой стрелке вручную, пока резиновое уплотнение не встанет на место, затем заверните еще на пол-оборота.
9. Заливайте масло через отверстие, в котором располагается щуп. Заливайте масло медленно.

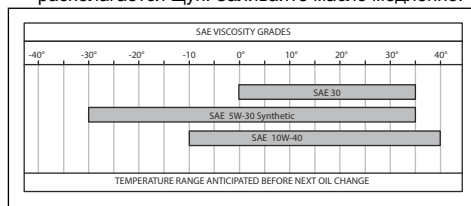

Примечание: Типы рекомендованного моторного масла см. в разделе *Технические данные* на стр. 40.

10. Запустите двигатель и дайте ему поработать на холостом ходу в течение 3 минут.
11. Остановите двигатель и убедитесь, что масляный фильтр не протекает.
12. Долейте масло, чтобы компенсировать то количество масла, которое задерживается в новом масляном фильтре.

Проверка уровня масла в трансмиссии

1. Отверните два винта с обеих сторон и снимите кожух трансмиссии.

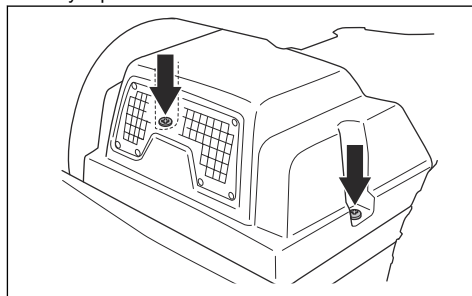

- Убедитесь, что уровень масла в масляном баке трансмиссии находится между двумя горизонтальными отметками на баке.

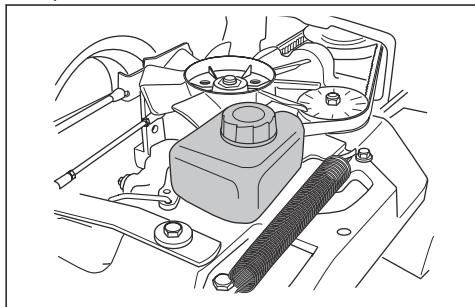

- Залейте моторное масло, если уровень масла опустился ниже нижней отметки, но не заполняйте бак выше верхней отметки.

Примечание: См. раздел *Технические данные* на стр. 40, где указано рекомендованное масло для R 316TX и R 316TX AWD, R 316TsX AWD.

Смазка натяжителя ремня

Натяжитель ремня необходимо регулярно смазывать высококачественной смазкой на основе дисульфида молибдена.

- Снимите крышки шкивов двигателя.

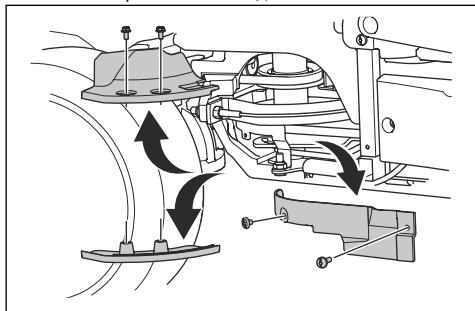

ВНИМАНИЕ: Не перепутайте винты. Передние винты крышек шкивов двигателя длиннее задних винтов крышек шкивов двигателя. Установка длинного винта в неправильное положение может привести к повреждению изделия.

- С помощью шприца для смазки внесите консистентную смазку в пресс-масленку с правой стороны под нижним ременным шкивом. Вносите смазку, пока она не начнет вытекать с обратной стороны пресс-масленки.

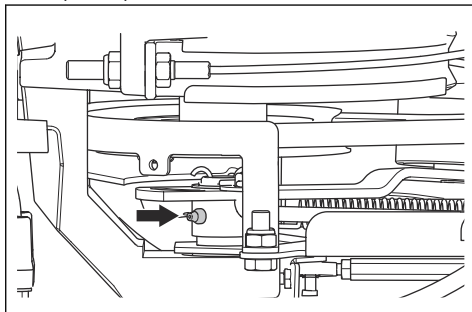

- Установите крышки шкивов двигателя.

Поиск и устранение неисправностей





Таблица процедур по поиску и устранению неисправностей





Если вы не нашли решение своей проблемы в данном руководстве по эксплуатации, обратитесь в сервисный центр Husqvarna.

Проблема	Причина
Стартер не проворачивает вал двигателя	Не включен стояночный тормоз. См. <i>Включение и отключение стояночного тормоза на стр. 20.</i>
	Рычаг подъема режущей деки находится в положении кошения. См. <i>Подъем и опускание режущей деки на стр. 18.</i>
	Перегорел главный предохранитель. См. <i>Замена главного предохранителя на стр. 27.</i>
	Замок зажигания поврежден.
	Ненадлежащее соединение между кабелем и аккумулятором. См. <i>Техника безопасности при работе с аккумулятором на стр. 13.</i>
	Слишком низкий заряд аккумулятора. См. <i>Зарядка аккумулятора на стр. 27.</i>
	Поврежден стартер.
Двигатель не запускается, когда стартер проворачивает вал двигателя	В топливном баке нет топлива. См. <i>Заправка топливом на стр. 17.</i>
	Свеча зажигания повреждена.
	Кабель зажигания поврежден.
	Грязь в карбюраторе или топливопроводе.
Двигатель работает рывками	Свеча зажигания повреждена.
	Неправильно отрегулирован карбюратор.
	Засорен воздушный фильтр. См. <i>Очистка и замена воздушного фильтра на стр. 26.</i>
	Засорен сапун топливного бака.
	Грязь в карбюраторе или топливопроводе.
Недостаточная мощность двигателя	Засорен воздушный фильтр. См. <i>Очистка и замена воздушного фильтра на стр. 26.</i>
	Свеча зажигания повреждена.
	Грязь в карбюраторе или топливопроводе.
	Неправильно отрегулирован трос дросселя.
Недостаточная мощность трансмиссии	Засорен воздухозаборник или ребра охлаждения трансмиссии.
	Поврежден вентилятор трансмиссии.
	В трансмиссии отсутствует масло или уровень масла слишком низкий. См. <i>Проверка уровня масла в трансмиссии на стр. 33.</i>
Аккумулятор не заряжается	Аккумулятор поврежден. См. <i>Техника безопасности при работе с аккумулятором на стр. 13.</i>
	Ненадлежащее соединение разъемов проводов на клеммах аккумулятора. См. <i>Техника безопасности при работе с аккумулятором на стр. 13.</i>

Проблема	Причина
Изделие вибрирует	Ножи ослаблены. См. <i>Проверка ножей на стр. 31.</i>
	Один или несколько ножей разбалансированы. См. <i>Проверка ножей на стр. 31.</i>
	Двигатель ослаблен.
Неудовлетворительные результаты кошения	Ножи затупились. См. <i>Проверка ножей на стр. 31.</i>
	Длинная или мокрая трава. См. <i>Достижение оптимальных результатов стрижки на стр. 20.</i>
	Режущая дека перекошена.
	Засорение режущей дека травой. См. <i>Очистка изделия на стр. 24.</i>
	Разное давление в шинах с правой и левой стороны. См. <i>Давление в шинах на стр. 29.</i>
	Эксплуатация изделия на слишком высокой скорости. См. <i>Достижение оптимальных результатов стрижки на стр. 20.</i>
	Слишком низкая частота вращения двигателя. См. <i>Достижение оптимальных результатов стрижки на стр. 20.</i>
	Приводной ремень проскальзывает.

Дисплей — поиск и устранение неисправностей

Символ	Название	Индикация на дисплее	Звуковой сигнал	Причина
	Индикатор уклона	Отображается символ.	-	Изделие используется на склоне с уклоном >10°. См. раздел <i>Инструкции по технике безопасности во время эксплуатации на стр. 10.</i>
		Символ мигает.	-	Изделие используется на склоне с уклоном >15°. См. раздел <i>Инструкции по технике безопасности во время эксплуатации на стр. 10.</i>
	Датчик давления масла	Отображается символ.	1 длинный звуковой сигнал.	Низкое давление масла. См. раздел <i>Проверка уровня моторного масла на стр. 32.</i>
	Индикатор уровня заряда аккумулятора	Отображается символ.	1 длинный звуковой сигнал.	Низкое напряжение. См. раздел <i>Зарядка аккумулятора на стр. 27.</i>
	Индикатор вращающихся ножей	Отображается символ.	-	Включен привод ножей.
		Символ мигает.		Неверная процедура запуска. См. раздел <i>Условия пуска на стр. 11.</i>

Символ	Название	Индикация на дисплее	Звуковой сигнал	Причина
	Индикатор стояночного тормоза	Отображается символ.	-	Включен стояночный тормоз. См. раздел <i>Стояночный тормоз на стр. 11.</i>
		Символ мигает.		Неверная процедура запуска. См. раздел <i>Условия пуска на стр. 11.</i>
		Символ быстро мигает.		Стояночный тормоз поврежден. Обратитесь в сервисный центр Husqvarna.
	Индикатор контроля присутствия оператора (ОПС)	Символ мигает.	5 коротких звуковых сигналов.	Датчик контроля присутствия оператора выключен при попытке запустить двигатель. См. раздел <i>Условия пуска на стр. 11.</i>
		Символ быстро мигает.	-	Датчик контроля присутствия оператора поврежден. Обратитесь в сервисный центр Husqvarna.
	Индикация необходимости обслуживания	Отображается символ.	5 коротких звуковых сигналов.	Требуется техобслуживание. Обратитесь в сервисный центр Husqvarna.
	Индикатор низкого уровня топлива	Отображается символ.	1 короткий звуковой сигнал.	Низкий уровень топлива. См. раздел <i>Заправка топливом на стр. 17.</i>

Примечание: Внешний вид дисплея может отличаться в зависимости от модели.

Транспортировка, хранение и утилизация

Транспортировка

- Изделие имеет большой вес и может привести к сдавливанию конечностей. Соблюдайте особую осторожность при погрузке изделия на транспортное средство/прицеп и его выгрузке.
- Не поднимайте изделие. Транспортировочные проушины не являются одобренными точками подъема, их разрешено использовать только для безопасного крепления изделия в прицепе.
- Для транспортировки изделия используйте прицеп соответствующей грузоподъемности.
- Перед транспортировкой изделия в прицепе или по дороге изучите местные правила дорожного движения.

Безопасное крепление изделия для транспортировки

Перед креплением изделия ознакомьтесь с разделом, посвященным безопасности, и усвойте его содержание. См. раздел *Безопасность при транспортировке на стр. 14.*



ПРЕДУПРЕЖДЕНИЕ:

Стояночного тормоза недостаточно для фиксации изделия на время его транспортировки. Прочно закрепите изделие в грузовом отсеке.

Оборудование: 2 специальных стропа и 4 клиновидные колесные колодки.

1. Припаркуйте изделие в центре грузового отсека.

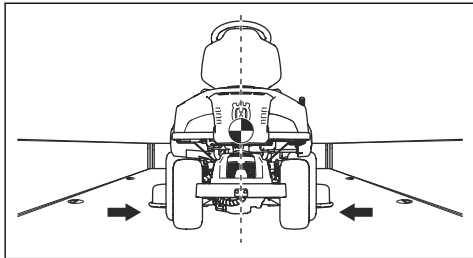

ВНИМАНИЕ: При транспортировке в крытых транспортных средствах. Прежде чем поместить изделие под крышу, убедитесь, что оно остыло.

2. Убедитесь, что центр тяжести изделия находится выше колесной оси транспортного средства. Если для транспортировки используется прицеп, убедитесь, что прижимное усилие тягово-сцепного устройства соответствует необходимому.

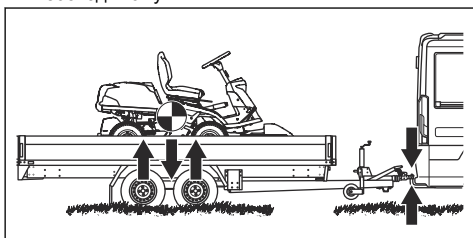

3. Включите стояночный тормоз.
4. Если изделие оснащено Bluetooth®, заблокируйте изделие с помощью Husqvarna Connect.
5. Опустите режущую деку в рабочее положение.
6. Снимите все незакрепленные предметы.
7. Установите первый строп через заднюю раму трансмиссии. См. рисунок.

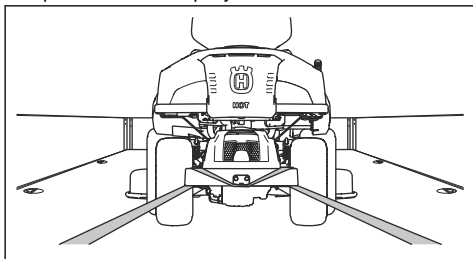

8. Затяните строп назад, чтобы закрепить изделие в грузовом отсеке.

9. Проложите второй строп вокруг туннеля рамы.

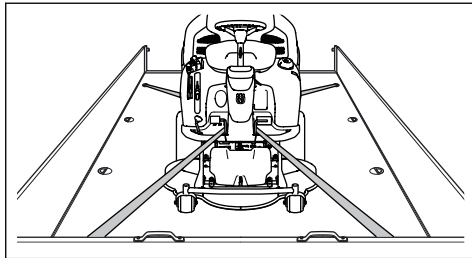

10. Прикрепите строп к грузовому отсеку.
11. Затяните строп в направлении передней части грузового отсека, чтобы закрепить изделие в грузовом отсеке.
12. Установите колесные колодки спереди и сзади задних колес.

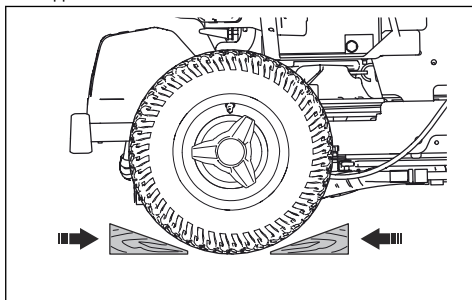

Буксировка изделия

Агрегат оснащен гидростатической трансмиссией. Во избежание повреждения трансмиссии следует буксировать изделие только на небольшие расстояния и с низкой скоростью.

Отключите трансмиссию перед буксировкой. См. раздел *Включение и выключение системы привода на стр. 18*.

Хранение

Подготовьте изделие к хранению в конце сезона, а также перед помещением на хранение на срок более 30 дней. Если хранить топливо в топливном баке в течение 30 дней и более, липкие частицы могут образоваться в карбюраторе. Это отрицательно скажется на работе двигателя.

Для предотвращения образования липких частиц во время хранения добавляйте стабилизатор. Если используется алкилатный бензин, липкие частицы могут образоваться в карбюраторе. При использовании обычного бензина запрещается переходить на алкилатный бензин. Это может привести к затвердеванию чувствительных резиновых компонентов изделия. Добавляйте стабилизатор в топливо, находящееся в топливном баке или в емкости для хранения. Строго соблюдайте

пропорции смешиваемых компонентов, указанные производителем. После добавления стабилизатора запустите двигатель не менее чем на 10 минут, чтобы стабилизатор попал в карбюратор.



ПРЕДУПРЕЖДЕНИЕ:

Запрещается хранить изделие с топливом в топливном баке в помещениях или в местах с недостаточной вентиляцией воздуха. Существует риск возгорания, если испарения топлива окажутся вблизи открытого пламени, искр или запального факела газовых котлов, водонагревателей, сушилок для одежды и т. д.



ПРЕДУПРЕЖДЕНИЕ: Чтобы снизить риск возгорания, очистите изделие от травы, листьев и других легковоспламеняющихся материалов. Дайте изделию остыть перед помещением его на хранение.

- Очистите изделие, см. раздел *Очистка изделия на стр. 24*. Устраните повреждения лакокрасочного покрытия, чтобы предотвратить образование ржавчины.
- Проверьте изделие на наличие изношенных или поврежденных деталей и затяните ослабленные винты и гайки.
- Извлеките аккумулятор. Очистите, полностью зарядите и поместите аккумулятор на хранение в прохладное место. Для обеспечения оптимального срока службы храните аккумулятор при температуре выше температуры замерзания, но ниже 10 °С.
- Заряжайте аккумулятор каждые шесть месяцев или при падении напряжения ниже 12,55 В.
- Замените моторное масло и утилизируйте отработанное масло.
- Опустошите топливный бак. Запустите двигатель и дайте ему поработать, пока в карбюраторе не останется топлива.

Примечание: Не опорожняйте топливный бак и карбюратор, если в топливо добавлен стабилизатор.

- Снимите свечи зажигания и залейте в каждый цилиндр примерно столовую ложку моторного масла. Вручную проверните вал двигателя, чтобы распределить масло, и заверните свечи зажигания обратно.
- Заполните смазкой все пресс-масленки, смажьте соединения и оси.
- Храните изделие в чистом сухом месте и накрывайте его для дополнительной защиты.

- Чехол для защиты изделия на время хранения или транспортировки можно приобрести у дилера.

Утилизация

- Химические вещества могут представлять опасность, поэтому их нельзя сливать на землю. Всегда утилизируйте отработанные химические вещества в сервисном центре или в специально предназначенном месте.
- Когда срок службы изделия подойдет к концу, верните его дилеру или в специальный центр утилизации.
- Масло, масляные фильтры, топливо и аккумулятор могут оказывать негативное воздействие на окружающую среду. Соблюдайте местное законодательство и действующие нормативы в области переработки.
- Запрещается утилизировать аккумулятор как бытовые отходы.
- Отправьте аккумулятор в сервисный центр Husqvarna или утилизируйте его в специальном центре по утилизации аккумуляторов.

Технические данные

Технические данные

	R 316TX	R 316TX AWD	R 316TX AWD
Размеры	См. раздел <i>Размеры изделия на стр. 43.</i>		
Вес без режущей деки, с пустыми баками, кг	240	238	251
Размеры шин	170/60-8	170/60-8	170/60-8
Давление в шинах, задние – передние, кПа / бар / фунт/кв. дюйм	60 / 0,6 / 8,5	60 / 0,6 / 8,5	60 / 0,6 / 8,5
Макс. уклон, градусы (°)	10	10	10
Макс. вес буксируемого оборудования при уклоне 10°, кг	125	125	125
Макс. допустимое вертикальное усилие на тягово-сцепное устройство, Н / кг	250 / 25	250 / 25	250 / 25
Макс. допустимое горизонтальное усилие на тягово-сцепное устройство, Н / кг	220 / 22	220 / 22	220 / 22
Макс. нагрузка на кожух двигателя, кг	10	10	10
Двигатель			
Марка / модель	Kawasaki / FS481V	Kawasaki / FS481V	Kawasaki / FS481V
Номинальная мощность двигателя, кВт ⁵	9,6	9,6	9,7
Рабочий объем, см ³	603	603	603
Макс. частота вращения двигателя, об/мин	2900 ± 100	2900 ± 100	3100 ± 100
Макс. скорость переднего хода, км/ч	9	9	9
Макс. скорость заднего хода, км/ч	8	6	8
Топливо, мин. октановое число, без примеси свинца	91	91	91
Объем бака, л	12	12	12

⁵ Указанная номинальная мощность двигателя — это средняя полезная мощность типичного серийного двигателя при указанной частоте вращения (об/мин) для определенной модели двигателя, измеренная в соответствии со стандартом SAE J1349/ISO1585. Показатели двигателей массового производства могут отличаться от этого значения. Фактическая выходная мощность двигателя, установленного на определенном изделии, зависит от рабочей скорости, условий окружающей среды и других параметров.

	R 316TX	R 316TX AWD	R 316TsX AWD
Моторное масло ⁶	Husqvarna SAE 30, Husqvarna SAE 5W-30 Synthetic, Husqvarna SAE 10W-40	Husqvarna SAE 30, Husqvarna SAE 5W-30 Synthetic, Husqvarna SAE 10W-40	Husqvarna SAE 30, Husqvarna SAE 5W-30 Synthetic, Husqvarna SAE 10W-40
Объем масла, с учетом фильтра, л	1,7	1,7	1,7
Объем масла, без учета фильтра, л	1,5	1,5	1,5
Стартер	Электрический запуск, 12 В	Электрический запуск, 12 В	Электрический запуск, 12 В
Трансмиссия			
Марка	Tuff Torq	Tuff Torq	Tuff Torq
Модель	K46H	K574A/KTM10LB	K574RA/KTM10LB
Масло, класс SF-CC ⁷	Husqvarna SAE 10W-30	Husqvarna SAE 10W-30	Husqvarna SAE 10W-30
Объем масла, л	2,1	5,6	5,6
Электрическая система			
Тип	12 В, с отрицательным заземлением	12 В, с отрицательным заземлением	12 В, с отрицательным заземлением
Аккумулятор	12 В, 24 А·ч	12 В, 24 А·ч	12 В, 24 А·ч
Свеча зажигания	NGK BPR4ES	NGK BPR4ES	NGK BPR4ES
Зазор между электродами, мм / дюйм	0,75 / 0,030	0,75 / 0,030	0,75 / 0,030
Фара	Двойные светодиодные фонари	Двойные светодиодные фонари	Двойные светодиодные фонари
Задний фонарь	–	Светодиодные индикаторы	Светодиодные индикаторы
Режущая дека			
Тип	Combi 94	Combi 94	Combi 94
	Combi 103	Combi 103	Combi 103
	Combi 112	Combi 112	Combi 112

⁶ Используйте моторное масло качества API SJ или выше. Если при температуре ниже +5 °C используется масло SAE-30, существует риск того, что смазка двигателя будет недостаточной. Это может привести к повреждению двигателя. Информация о масле, подходящем для использования при низких температурах, приведена в разделе *Технические данные на стр. 40*. Изучите таблицу вязкости в руководстве по эксплуатации двигателя (при наличии) и выберите оптимальное значение в соответствии с ожидаемой температурой окружающей среды.

⁷ Для обеспечения максимальной производительности используйте трансмиссионное масло Husqvarna SAE 10W-30. Если масло Husqvarna недоступно, используйте масло 10W-30 STOU. Новая классификация соответствует стандарту API GL-4.

Излучение шума ⁸	R 316TX	R 316TX AWD	R 316TsX AWD
Уровень мощности звука, измеренный, дБ(A)			
Combi 94	97	97	98
Combi 103	97	97	98
Combi 112	97	97	98
Уровень мощности звука, гарантированный, дБ(A)			
Combi 94	98	98	99
Combi 103	98	98	99
Combi 112	98	98	99

Уровни шума ⁹	R 316TX	R 316TX AWD	R 316TsX AWD
Уровень звукового давления на уши оператора, дБ(A)			
Combi 94	86	86	87
Combi 103	86	86	87
Combi 112	86	86	87

Уровни вибрации ¹⁰	R 316TX	R 316TX AWD	R 316TsX AWD
Уровень вибрации на рулевом колесе, м/с ²	2,5	2,5	2,5
Уровень вибрации на сиденье, м/с ²	0,7	0,7	0,7

Режущая дека	Combi 94	Combi 103	Combi 112
Ширина кошения, мм	940	1030	1120
Высота кошения, 10 положений, мм	25–75	25–75	25–75
Вес, кг	44	49	52
Длина ножа, мм	358	388	420

⁸ Излучение шума в окружающую среду измеряется как мощность звука (L_{WA}) согласно директиве ЕС 2000/14/ЕС.

⁹ Уровень шумового давления в соответствии с EN ISO 5395. Указанные данные об уровне шумового давления имеют типичный статистический разброс (стандартное отклонение) 1,2 дБ(A).

¹⁰ Уровень вибрации в соответствии с EN ISO 5395. Указанные данные об уровне вибрации имеют типичный статистический разброс (стандартное отклонение) 0,2 м/с² (для рулевого колеса) и 0,8 м/с² (для сиденья).

Режущая дека	Combi 94	Combi 103	Combi 112
Нож			
Артикул	579 65 25-10	504 18 82-10	544 10 28-10



ПРЕДУПРЕЖДЕНИЕ:

Использование режущей деки, не предназначенной для данного изделия, может привести к отбрасыванию

предметов с большой скоростью и серьезным травмам. Не используйте типы режущих дек, которые не указаны в данном руководстве.

Размеры изделия

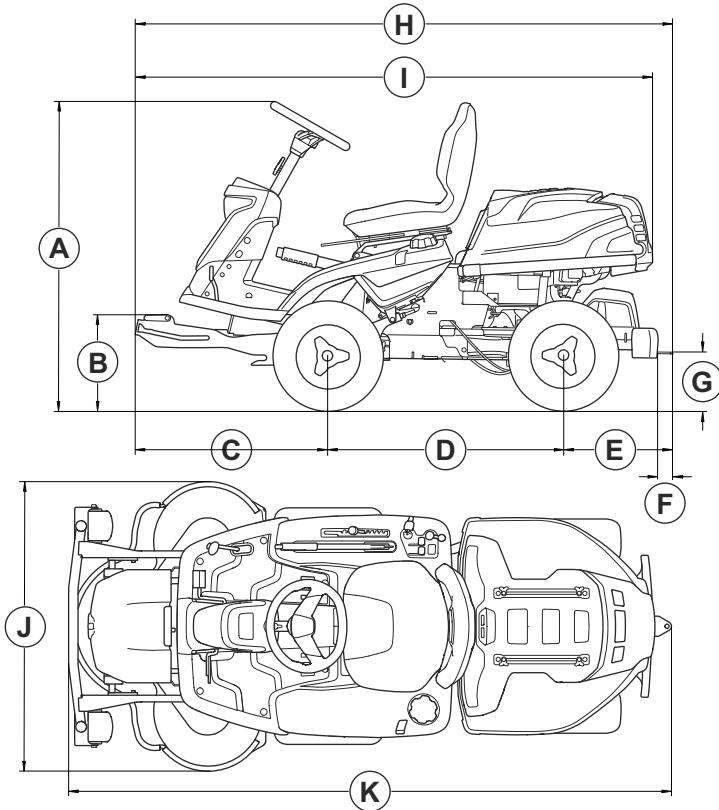

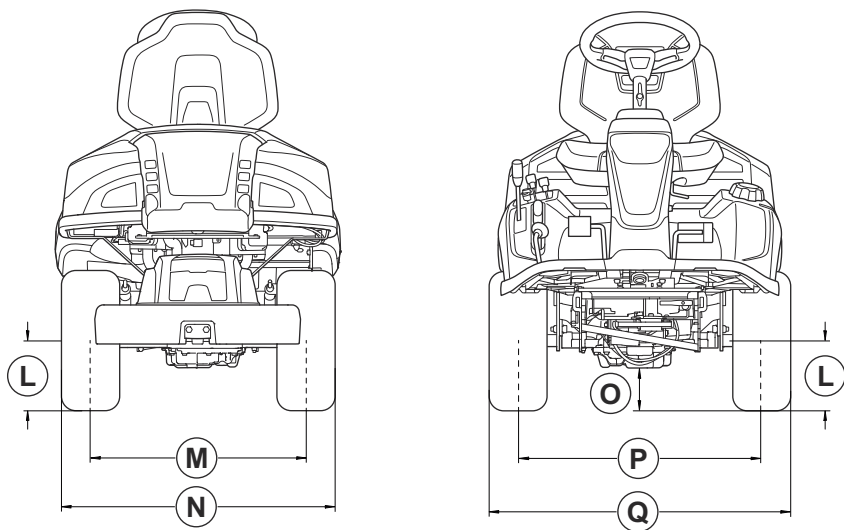

Размеры, мм.						
A	1165	G	218	L	205	
B	364	H	Без противовеса:2008	M	627	
C	727		С противовесом:2024	N	799	
D	887	I	Без противовеса:1952		O	R 316TX:125
			С противовесом:1968	R 316TX AWD, R 316TsX AWD:95		
E	Без противовеса:394	J	Combi 94:994	P		711
	С противовесом:410		Combi 103:1081			
			Combi 112:1178			

Размеры, мм.					
F	70	K	Combi 94:	Q	883
			Без противовеса:2243		
			С противовесом:2259		
			Combi 103:		
			Без противовеса:2253		
			С противовесом:2269		
			Combi 112:		
			Без противовеса:2253		
			С противовесом:2269		

Данные о радиочастотах

	R 316TX	R 316TX AWD	R 316TsX AWD
Диапазон частот, МГц	2402–2480	2402–2480	2402–2480
Выходная мощность ¹¹ , дБм	-5.2	-5.2	-5.2

Сервисное обслуживание

Сервисное обслуживание

Проводите ежегодную проверку изделия в авторизованном сервисном центре, чтобы убедиться, что изделие функционирует безопасно и готово к работе в высокий сезон. Оптимальное время для технического обслуживания или ремонта изделия — низкий сезон.

При отправке заказа на запасные части укажите год приобретения изделия, модель, тип и серийный номер.

Используйте только оригинальные запасные части.

¹¹ Измерено при 2440 МГц.

Декларация о соответствии

Декларация соответствия требованиям ЕС

Мы, компания Husqvarna AB, SE-561 82
Husqvarna, ШВЕЦИЯ, тел.: +46-36-146500, с полной
ответственностью заявляем, что изделие:

Описание	Газонокосилка-райдер
Марка	Husqvarna
Тип/Модель	R 316TX, R 316TX AWD, R 316TsX AWD
Идентификация	Серийные номера начиная с 2024 года и далее

полностью соответствует следующим директивам и
нормативам ЕС:

Норматив	Описание
2006/42/EC	"О механическом оборудовании"
2014/53/EU	"О радиооборудовании"
2000/14/EC	"Об излучении шума в окружающую среду"
2011/65/EU	"Об ограничении использования определенных опасных веществ в электрическом и электронном оборудовании"

а также требованиям следующих стандартов и/или
технических регламентов:

EN ISO 12100:2010

EN ISO 5395-1:2013/A1:2018

EN ISO 5395-3: 2013/A1:2017/A2:2018

EN ISO 14982:2009

EN ETSI 300 328 v.2.2.2

ETSI EN 301 489-1 V2.2.3

ETSI EN 301 489-17 V3.2.4

EN IEC 63000:2018

Уполномоченная организация: 0404, SMP Svensk
Maskinprovning AB, Box 4053, SE-904 03 Umeå,
Sweden подтвердила соответствие Директиве
Совета ЕС 2000/14/ЕС, процедура оценки
соответствия: Приложение VI.

Информацию по излучению шума см. в разделе
Технические данные на стр. 40.

Husqvarna, 2025-01-20



Клаес Лосдал (Claes Losdal)

Директор отдела разработок/садовая техника
Husqvarna AB

Ответственный за техническую документацию



ТОО " Мастер Гарден Казахстан"
Рег. номер 220540029853
Шоссе Коргалжын, д. 76
Астана, 010000
Казахстан

Зарегистрированные товарные знаки

Словесный знак *Bluetooth®* и логотипы
являются зарегистрированными товарными знаками,
принадлежащими компании *Bluetooth SIG*,

inc. Любое использование этих знаков
компанией Husqvarna регулируется лицензионным
соглашением.

Съдържание

Въведение.....	47	Транспортиране, съхранение и изхвърляне.....	83
Безопасност.....	53	Технически характеристики.....	86
Монтаж.....	59	Обслужване.....	91
Операция.....	61	Декларация за съответствие.....	92
Поддръжка.....	66	Регистрирани търговски марки.....	92
Отстраняване на проблеми.....	80		

Въведение

Проверка преди доставката и номера на продукта

получавате подписано копие на документа за проверка преди доставката от Вашия дилър.

Забележка: За този продукт е направена проверка преди доставката. Уверете се, че

Информация за контакт със сервисния дилър на Husqvarna:	
Това ръководство за оператора е на продукт с номер на продукта/сериен номер:	
/	
Двигател:	
Трансмисия:	

Описание на продукта

Продуктът е самоходна косачка. Педали за движение на преден и заден ход дават възможност на оператора да задава плавно скоростта. Брояч на работните часове показва колко часа операторът е използвал продукта. Продуктът разполага с фарове и се използва с платформи за рязане Combi с BioClip. Моделите R 316TX AWD и R 316TsX AWD разполагат със задвижване на четирите колела (AWD).

Предназначение

Продуктът е предназначен за рязане на трева на открити и равни земни повърхности в жилищни

райони и градини. Прикрепете допълнителна принадлежност, за да използвате продукта за други цели. Говорете с Вашия търговец на Husqvarna за повече информация относно аксесоарите, които се предлагат.

Застраховайте продукта си

Уверете се, че имате застраховка за Вашия нов продукт. Ако не сте сигурни в това, тогава говорете с Вашата застрахователна компания. Ние препоръчваме пълна застраховка, включително застраховане на трети лица, срещу пожар, щети, кражба и гражданска отговорност.

Общ преглед на продукта

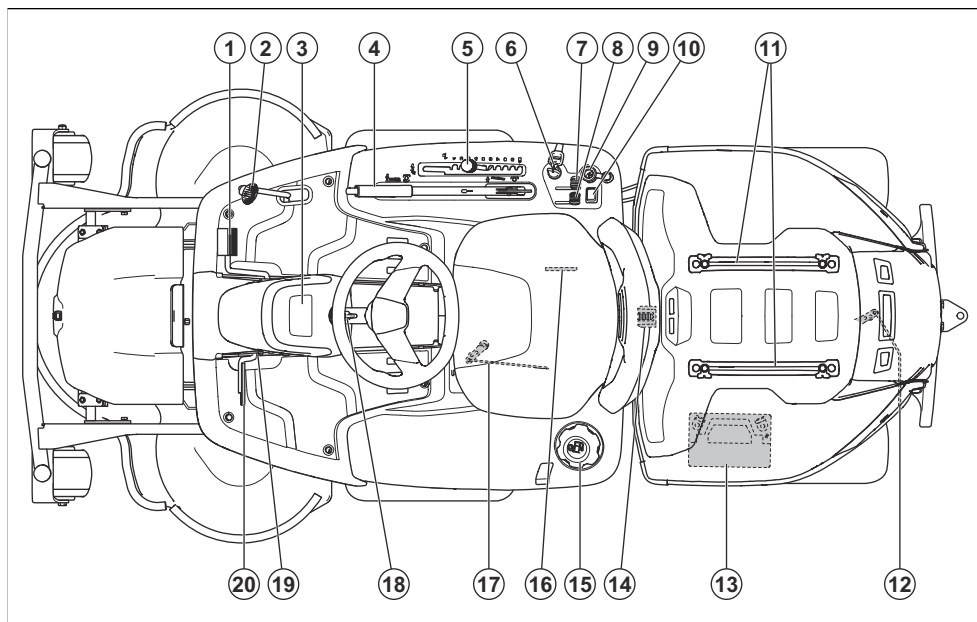

1. Педал за движение напред
2. Педал за движение назад
3. Дисплей
4. Повдигащ лост за платформата за рязане
5. Лост за височината на рязане
6. Ключалка за запалването/Превключвател за фарове
7. Регулатор на дроселната клапа
8. Смукач
9. Захранващ контакт 12 V
10. Превключвател за дълги светлини
11. Релси
12. Лост за включване или изключване на трансмисията на задната ос.
13. Акумулатор
14. Заклучване на капака
15. Капачка на резервоара за гориво
16. Типова табелка с код за сканиране
17. Лост за включване или изключване на трансмисията на предната ос на продукти със задвижване на всички колела (AWD).
18. Регулiranje на кормилото
19. Фиксиращ бутон за спирачката за паркиране
20. Педал за спирачка за паркиране

Преглед на електрическата система

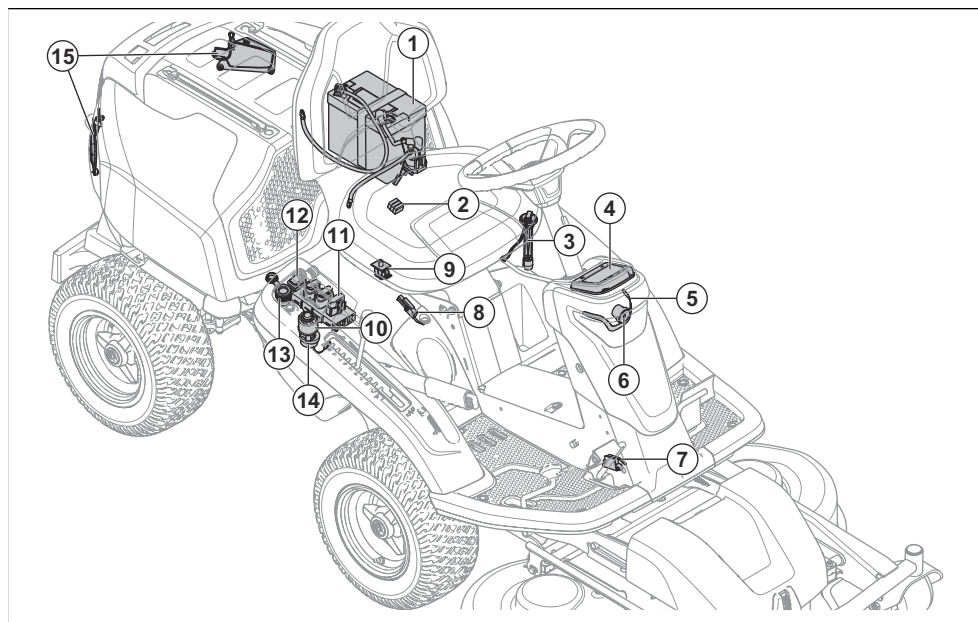

1. Акумулатор
2. Главен бушон
3. Датчик за гориво
4. Дисплей
5. Работна лампа
6. Дълги светлини
7. Микропрекъсвач, спирачка за паркиране
8. Микропрекъсвач за лоста за повдигане
9. Ръкохватка за управление на присъствието на оператора (ОРС)
10. Ключалка за запалването/Превключвател за фарове
11. Модул за управление на косачка
12. Превключвател за дълги светлини
13. Захранващ контакт 12 V
14. Зумер
15. Задни светлини

Управляващ модул за косене

Продуктът има управляващ модул за косене, който предоставя на оператора информация относно продукта. Информацията се показва на дисплея на панела с инструменти. Направете справка с *Дисплей на страница 51*.

Управляващият модул за косене позволява на дистрибутора по сервизно обслужване да се свърже към продукта, когато извършват обслужване.

Husqvarna Connect

Продуктът има *Bluetooth®* безжична технология и може да се свързва към мобилни устройства, на които е инсталирано приложението Husqvarna Connect. Приложението Husqvarna Connect е безплатно приложение за Вашето мобилно устройство. Приложението Husqvarna Connect осигурява разширени функции за Вашия продукт Husqvarna:

- Разширена продуктова информация.
- Информация и помощ за частите на продукта и сервизното обслужване.

Предни светлини и задни светлини

Фаровете имат работни светлини и дълги светлини. Задните светлини са позиционни светлини. Завъртете ключа на запалването в позицията за светлините, за да светнат работните и задните

светлини. Работните светлини остават включени за 3 минути, след като се изключи двигателят.

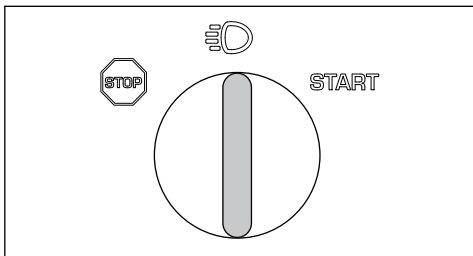

Натиснете превключвателя (А), за да се включат или изключат дългите светлини.

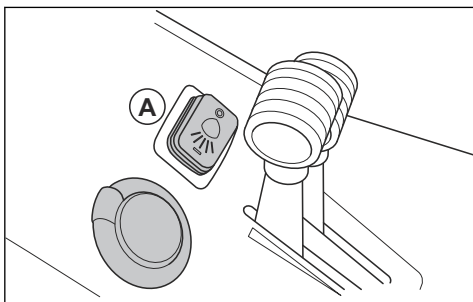

Когато работните светлини и задните светлини са включени, символът за предни светлини (В) се показва на дисплея. Когато са включени дългите светлини, запълненият символ за фарове (С) се показва на дисплея.

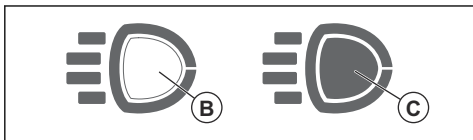

Източник на захранване

Напрежението на захранващия контакт е 12 V. Захранващият контакт има бушон, вижте *Технически характеристики* на страница 86.

С помощта на прекъсвача, разположен на разпределителното табло, задайте включена или изключена позиция на захранващия контакт.

Брояч на работните часове

Продуктът разполага с 2 брояча на работните часове на дисплея. Броячите на работните часове показват колко часа общо е работил двигателят (А) и колко часа по време на периода на работа (В). Последната

цифра на брояча на работните часове за периода на работа показва десета от един час (6 минути).

Времето с включено запалване, но с изключен двигател, не се регистрира.

Забележка: Броячът на общите работни часове (А) показва само пълни часове.

Забележка: Период на работа е времето, през което двигателят е бил включен в рамките на 1 ден. Ако двигателят е изключен за минимум 6 часа, стартира нов период на работа.

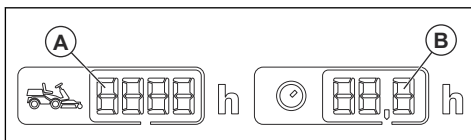

Управление на присъствието на оператора (ОПС)

ОПС се включва, когато операторът стане от седалката. Двигателят и задвижването спират, ако ножовете работят или паркиращата спирачка не е задействана. Вижте *Условия за стартиране* на страница 56.

Педали за движение на преден и заден ход

Скоростта се регулира плавно с 2 педала. Левият педал (А) се използва за придвижване напред, а десният педал (В) служи за придвижване на заден ход. Машината спира при отпускане на педалите.

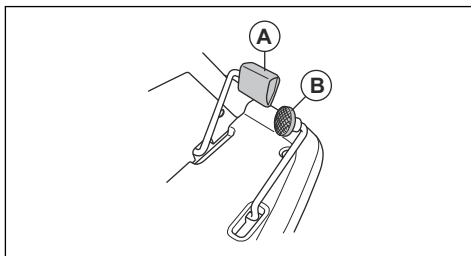

Платформа за рязане

Платформите за рязане на този продукт са комбинирани платформи за рязане с BioClip. BioClip реже тревата на тор. Комбинираните платформи за рязане могат също да се използват без BioClip. Без използването на BioClip тревата се изхвърля отзад.

Дисплей

Дисплеят на панела с инструменти показва информация относно състоянието на продукта.

Забележка: Външният вид на дисплея може да изглежда по различен начин при различните модели.

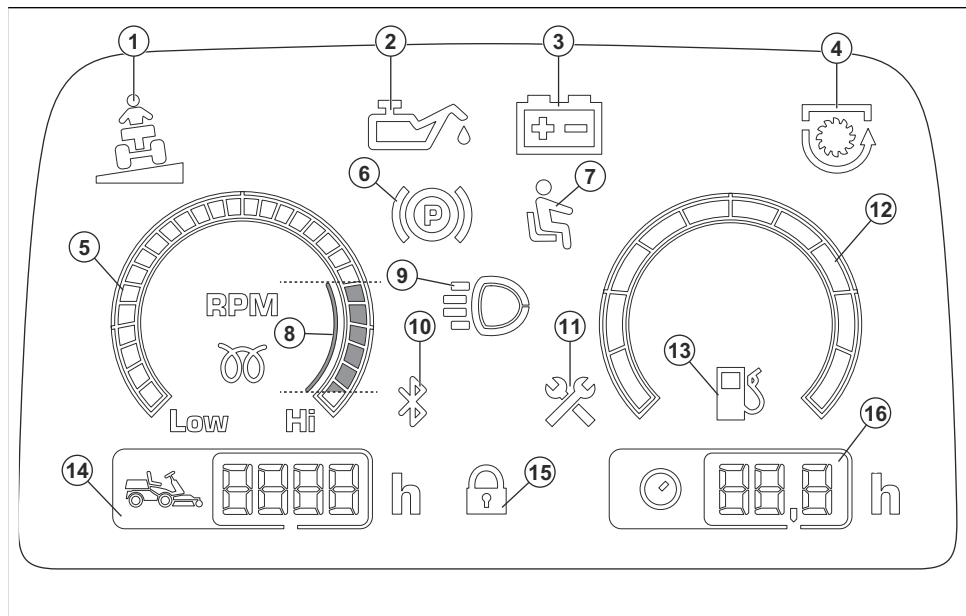

1. Индикатор за наклон
2. Индикатор за налягането на маслото
3. Индикатор за нивото на заряд на акумулаторната батерия
4. Индикатор за BOM
5. Тахометър
6. Индикатор за спиращката за паркиране
7. Орган за управление на присъствието на оператора (ОПС)
8. Препоръчани об/мин на двигателя, когато работите с продукта.
9. Индикатор за работните или дългите светлини
10. Bluetooth®
11. Индикатор за сервизно обслужване
12. Индикатор за гориво (само за серия R400)
13. Индикатор за ниско ниво на горивото
14. Общо време на работа
15. Цифрово заключване
16. Време на работа

Символи върху продукта



ПРЕДУПРЕЖДЕНИЕ: Непредпазливото или неправилното използване може да доведе до сериозно нараняване или смърт на оператора или други хора.



Прочетете внимателно ръководството за оператора и се уверете, че разбирате инструкциите, преди да използвате машината.



Въртящи се ножове. Дръжте частите на тялото си на разстояние от капака, когато е включен двигателят.



Предупреждение: въртящи се части. Дръжте частите на тялото си на разстояние.



Пазете се от отскачащи предмети и рикошети.



Никога не използвайте продукта, ако в непосредствена близост се намират хора, особено деца или животни.



Гледайте назад преди и когато продуктът се движи на заден ход.



Никога не косете трева по наклон. Не косете трева по земята, когато наклонът е повече от 10°. Вижте *За рязане на трева по склонове на страница 56.*



Никога не возете пътници на продукта или оборудването.



Движение на преден ход.

N

Неутрална предавка.



Движение на заден ход.



Паркираща спиралка.



Този продукт отговаря на изискванията на приложимите директиви на ЕО.



Етикет за шумовите емисии за околната среда съгласно директивите и регламентите на ЕС и Обединеното кралство и законодателството на Нов Южен Уелс "Регламент 2017 относно защитата от дейности, оказващи влияние на околната среда (контрол на шума)". Гарантираното ниво на звуковата мощност на продукта е посочено в *Технически характеристики на страница 86* и върху етикета.



Винаги използвайте одобрена защита на слуха.



Спрете двигателя.

START

Стартирайте двигателя.



Обороти на двигателя – високи.



Обороти на двигателя – ниски.



Гориво.



Етанол макс. 10%.



Височина на рязане.



Положение за сервизно обслужване на лоста за височина на рязане.



Ножовете са активирани.



Ножовете са дезактивирани.



Включване и изключване на задвижващата система.



Ниво на маслото.



Положение за сервизно обслужване на платформата за рязане.



Работно положение на платформата за рязане.



Код с възможност за сканиране

ууууwwooox

На табелката с данни е изписан серийният номер. **уууу** е годината на производство, а **ww** – седмицата на производство.

- продуктът е неправилно ремонтиран.
- продуктът е ремонтиран с части, които не са от производителя или не са одобрени от производителя.
- продуктът има принадлежност, която не е от производителя или не е одобрена от производителя.
- продуктът не е ремонтиран в одобрен сервизен център или от одобрен орган.

Забележка: Останалите символи/стикери на продукта се отнасят до изисквания по отношение на сертификати за определени пазари.

Емисии Euro V



ПРЕДУПРЕЖДЕНИЕ: Намесата в двигателя прави невалидно ЕС одобрението на тип на този продукт.

Повреда на продукта

Ние не носим отговорност за повреди по нашия продукт, ако:

Поддръжка

За поддръжка на продукта отидете в раздела за поддръжка в , за да получите достъп до инструкции, ръководства за търсене и отстраняване на неизправности или да използвате функцията за самообслужване на Husqvarna и помощника за продукти (ако се предлагат на Вашия пазар). За допълнителна поддръжка за продукта се обърнете към Вашия сервизен дилър на Husqvarna.

Безопасност

Дефиниции за безопасност

Предупреждения, знаци за внимание и бележки се използват за указване на особено важни части на инструкцията.



ПРЕДУПРЕЖДЕНИЕ: Използва се, ако има опасност от нараняване или смърт за оператора или за околните, ако не се спазват инструкциите в ръководството.



ВНИМАНИЕ: Използва се, ако има опасност от повреждане на машината, други материали или съседната зона, ако не се спазват инструкциите в ръководството.

Забележка: Използва се за предоставяне на повече информация, която е необходима в дадена ситуация.

Общи инструкции за безопасност



ПРЕДУПРЕЖДЕНИЕ: Тази машина може да реже ръце и крака и да изхвърля предмети. Неспазването на инструкциите за безопасност може да доведе до сериозно нараняване или смърт.



ПРЕДУПРЕЖДЕНИЕ: Не продължавайте да използвате машина с повредено режещо оборудване. Повреденото режещо оборудване може да изхвърли предмети и да предизвика сериозно нараняване или смърт. Сменяйте незабавно повредените ножове.



ПРЕДУПРЕЖДЕНИЕ: Тази машина създава електромагнитно поле по време на работа. При някои условия това поле може да интерферира с активни или пасивни медицински имплантанти. За да намалите риска от тежко или смъртоносно нараняване, ние препоръчваме лицата с медицински импланти да говорят с лекаря си и производителя на медицинския имплант, преди да започнат да работят с тази машина.



ПРЕДУПРЕЖДЕНИЕ: Прочетете следващите предупредителни указания, преди да използвате машината.

- Винаги бъдете внимателни и подхождайте разумно. Избягвайте всички ситуации, в които имате съмнения, че няма да можете да се справите. Ако след като прочетете ръководството за оператора, чувствате неувереност относно

процедурите на работа, потърсете съвет от специалист, преди да продължите работа.

- Прочетете внимателно и разберете инструкцията за експлоатация и инструкциите на машината, преди да стартирате продукта.
- Научете как да използвате безопасно машината и нейните органи за управление и как да спирате бързо машината.
- Научете се да разпознавате знаците за безопасност.
- Поддържайте машината чиста, за да сте сигурни, че знаците и стикерите са ясни и четливи.
- Имайте предвид, че операторът носи отговорност за нещастни случаи, включващи други хора или тяхното имущество.
- Не транспортирайте пътници. Машината е предназначена за употреба само от едно лице.

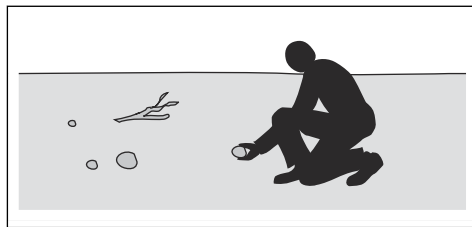

- Не позволявайте на деца или на други лица, които не са одобрени за работа с машината, да я използват или да извършват сервизно обслужване на същата. Възрастта на оператора може да е постановена от местните закони.
- Уверете се, че няма никой в близост до машината, когато стартирате двигателя, задействате задвижването или потегляте.
- Следете пътното движение, когато се намирате в близост до път или когато пресичате път.
- Никога не използвайте машината, ако сте уморени, ако сте под влиянието на алкохол, наркотични вещества или медикаменти, които въздействат на зрението, вниманието, координацията или преценката Ви.
- Винаги паркирайте машината на равна повърхност със спрян двигател.

Свързани с децата инструкции за безопасност



ПРЕДУПРЕЖДЕНИЕ: Прочетете следващите предупредителни указания, преди да използвате машината.

- Не оставяйте машината без надзор с включен двигател. Винаги спирайте ножовете, задействайте спирачката за паркиране, спирайте двигателя и изваждайте контактния ключ, преди да оставите машината без надзор.
- Използвайте машината само на дневна светлина или на места с добро осветление. Поддържайте безопасно разстояние на машината до дупки или други неравности по земната повърхност. Внимавайте за други възможни опасности.
- Никога не използвайте машината в лошо време, например при мъгла, дъжд, влажно време или на мокри места, при силни ветрове, много силен студ, риск от мълния и т.н.
- Открийте и отбележете положението на камъни и други неподвижни предмети, за да предотвратите сблъсък.
- Почистете участъка от предмети, като например камъни, играчки, жици и т.н., които могат да се закачат в ножовете и да бъдат изхвърлени.

- Може да се случат сериозни инциденти, ако не пазите децата в близост до машината. Децата често проявяват интерес към машината и косенето. Съществува голяма вероятност децата да не са там, където сте ги видели за последно.
- Не допускайте деца до зоната, където се коси. Уверете се, че има възрастен, който да се грижи за децата.
- Бъдете нащрек и веднага спрете машината, ако в работната зона навлязат деца. Бъдете много внимателни в близост до ъгли, храсти, дървета или други препятствия, които пречат на видимостта.
- Преди да потеглите с машината на заден ход и по време на движението, гледайте назад и надолу, за да се уверите, че в близост до машината няма малки деца.
- Не позволявайте на деца да се возят на машината. Те могат да паднат и да получат сериозно нараняване или да възпрепятстват безопасното маневриране на машината.
- Не позволявайте на деца да управляват машината.

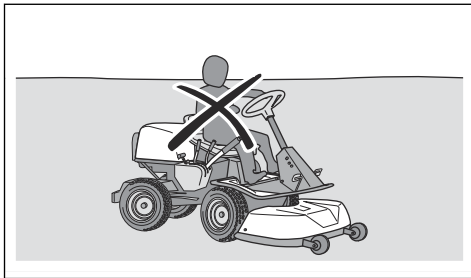

Инструкции за безопасност по време на работа



ПРЕДУПРЕЖДЕНИЕ: Не докосвайте двигателя или отделителната система по-време на работа или непосредствено след нея. Двигателят и отделителната система на отработените газове силно се нагряват по време на работа. Опасност от изгаряния, пожар и имуществени щети или вреди на съседни зони. Когато работите с машината, не се приближавайте до храсти и други обекти.



ПРЕДУПРЕЖДЕНИЕ: Прочетете следващите предупредителни указания, преди да използвате машината.

- Винаги гледайте надолу и зад Вас преди и по време на движение на заден ход. Внимавайте за големи и малки препятствия.
- Намалете скоростта, преди да направите завой.
- Спрете остриетата, когато се движите през зони, които не подрязвате.



ВНИМАНИЕ: Прочетете следващите указания за предпазливост, преди да използвате машината.

- Преди да започнете работа с продукта, изчистете охладителния смукателен въздухопровод на двигателя от трева и мърсотия. Ако охладителният смукателен въздухопровод е блокиран, съществува риск от повреда на двигателя.
- Преместете внимателно камъни и други по-големи предмети и се уверете, че остриетата не се удрят в предметите.
- Не работете с продукта при наличието на предмети. Спрете и проверете машината и платформата за рязане, ако преминете с машината върху предмет или в него. Ако е необходимо, извършете необходимия ремонт, преди да стартирате отново.

Лични предпазни средства



ПРЕДУПРЕЖДЕНИЕ: Прочетете следващите предупредителни инструкции, преди да използвате продукта.

- При работа с продукта използвайте одобрени лични предпазни средства. Личните предпазни средства не изключват изцяло риска от нараняване, но намаляват степента на нараняването при възникване на злополука. Нека Вашият дилър Ви помогне да изберете подходящото оборудване.
- Използвайте одобрена защита на слуха. Дълготрайното излагане на шум може да доведе до постоянно влошаване на слуха.
- Носете ботуши или обувки за тежък режим на работа, устойчиви на хлъзгане. Препоръчват се стоманени бомбета. Не носете отворени обувки и не ходете боси.

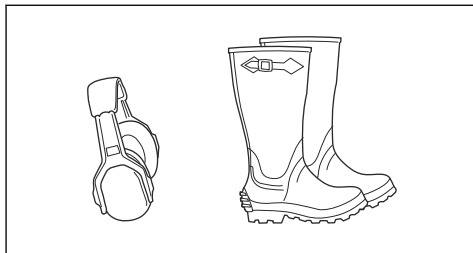

- Когато е необходимо, носете защитни ръкавици, например, когато закрепвате, проверявате или почиствате режещото оборудване.
- Не носете широко облекло, бижута или други предмети, които могат да бъдат захванати от движещите се части.
- Дръжте наблизо комплект за първа помощ и пожарогасител.

Устройства за безопасност на продукта



ПРЕДУПРЕЖДЕНИЕ: Прочетете следващите предупредителни инструкции, преди да използвате продукта.

- Не използвайте продукт с устройства за безопасност, които са повредени или не работят правилно. Извършвайте редовно проверка на устройствата за безопасност. Ако устройствата за безопасност са повредени, се обърнете към Вашия сервизен дилър на Husqvarna.
- Не правете изменения по устройствата за безопасност. Не използвайте продукта, ако защитните планки, защитните капаци, защитните преключватели или други защитни устройства не са закрепени или са повредени.

За да проверите ключалката на запалването

- Стартирайте и спрете двигателя, за да проверите ключалката на запалването. Вижте *За стартиране на двигателя на страница 63* и *За да спрете двигателя на страница 65*.
- Уверете се, че двигателят стартира, когато завъртите контактния ключ в положение START.
- Уверете се, че двигателят спира веднага, когато завъртите контактния ключ в положение STOP.

Условия за стартиране

Тези условия са нужни, за да стартирате двигателя:

- Платформата за рязане е повдигната и паркиращата спирачка е задействана.

Двигателят трябва да се изключи при тези ситуации:

- Платформата за рязане е спусната и водачът става от седалката.
- Платформата за рязане е повдигната, спирачката за паркиране не е задействана и водачът става от седалката.

Опитайте да стартирате двигателя, когато едно от тези условия не е изпълнено. Променете условията и опитайте отново. Правете тази проверка всеки ден.

За извършване на проверка на педала за движение на преден ход и педала за движение на заден ход

1. Стартирайте продукта.
2. Уверете се, че педалът за движение на преден ход и педалът за движение на заден ход не са блокирани и могат да се задействат свободно.
3. Натиснете внимателно педала за движение на преден ход, за да потеглите напред.
4. Освободете педала за движение на преден ход, за да спрете. Уверете се, че спирачката се включва при освобождаването на педала за движение на преден ход.
5. Извършете същата процедура за педала за движение на заден ход.

Забележка: Продуктът има спирачна функция, която се включва автоматично, когато освободите педалите. За да намалите скоростта по-бързо, натиснете другия педал.

6. Уверете се, че продуктът не се движи, когато педалите за движение на преден ход и заден ход не са включени.

Ръчна спирачка



ПРЕДУПРЕЖДЕНИЕ: Ако спирачката за паркиране не работи, машината може да потегли и да причини нараняване или повреди. Погрижете се

за редовната проверка и регулиране на спирачката за паркиране.

Направете справка с *За проверка на спирачката за паркиране на страница 71*.

Ауспух

Ауспухът е предназначен за максимално намаляване на нивата на шума и за отвеждане на отработените газове настрани от оператора.

Не използвайте продукта, ако ауспухът липсва или е повреден. Повреденият ауспух повишава нивото на шума и риска от пожар.



ПРЕДУПРЕЖДЕНИЕ: Ауспухът се нагрява много по време на и след употреба и също при обороти на празен ход на двигателя. Бъдете внимателни близо до запалими материали и/или газове, за да предотвратите възникването на пожар.

За проверка на ауспуха

- Проверявайте ауспуха редовно, за да сте сигурни, че е закрепен правилно и не е повреден.

Защитни капаци

Липсващи или повредени защитни капаци увеличават опасността от нараняване от движещи се части и горещи повърхности. Проверете защитните капаци, преди да работите с продукта. Преди да работите с машината, се уверете, че защитните капаци са закрепени правилно и нямат пукнатини или други повреди. Сменете повредените капаци.

За рязане на трева по склонове



ПРЕДУПРЕЖДЕНИЕ: Прочетете следващите предупредителни указания, преди да използвате машината.

- Рязането на трева по склонове увеличава опасността от загуба на контрол върху машината и от преобръщане на същата. Това може да предизвика нараняване или смърт. Необходимо е да се коси тревата внимателно по всички склонове. Ако не можете да обърнете нагоре по склона или ако не се чувствате в безопасност, не косете тревата.
- Премахнете камъни, клони и други препятствия.
- Косете нагоре и надолу по склона, а не от едната към другата страна.
- Не придвижвайте машината надолу по склонове с вдигната платформа за рязане.
- Не работете с машината, когато склонът на повърхността е повече от 10°.

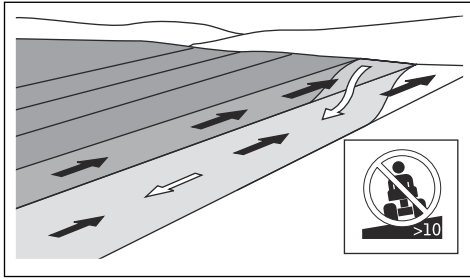

- Не стартирайте и не спирайте по склон.
- Винаги се движете плавно и бавно по склонове.
- Не правете внезапни промени на скоростта или посоката.
- Не завивайте повече от необходимото. Когато се движите надолу по склон, завивайте бавно и постепенно. Движете се с ниска скорост. Въртете волана внимателно.
- Внимавайте и не преминавайте през бразди, дупки и неравности. Има по-голяма опасност от преобръщане на машината върху неравна земна повърхност. Дългата трева може да крие препятствия.
- Не косете тревата близо до ъгли, канавки или брегове. Машината може внезапно да се преобръне, ако едно от колелата ѝ попадне върху ръба на стръмен склон или канавка или ако ръбът се срути. Ако продуктът падне във водата, има риск той да потъне.

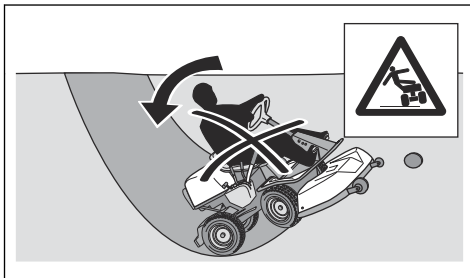

- Не косете мокра трева. Тя е хлъзгава, гумите могат да загубят сцепление и машината може да се плъзне.
- Не поставяйте крака си на земята, за да направите машината по-стабилна.
- Движете се много внимателно, ако е присъединено приспособление или друг предмет, които могат да нарушат стабилността на машината.
- За да направите продукта по-стабилен, прикрепете тежести на колелата или противотежести. Свържете се с Вашия дилър за повече информация. На R 316TX AWD, R 316TsX AWD използвайте противотежести, тъй като тежести на колелата не могат да се използват

на продукти със задвижване на всички колела (AWD).

Безопасност при теглене

- Използвайте само одобрено от Husqvarna оборудване за теглене.
- Използвайте теглителната шина, за да закрепите оборудването.
- Не теглете оборудване, което е по-тежко от максималното допустимо тегло на теглено оборудване. Направете справка с *Технически характеристики на страница 86*.

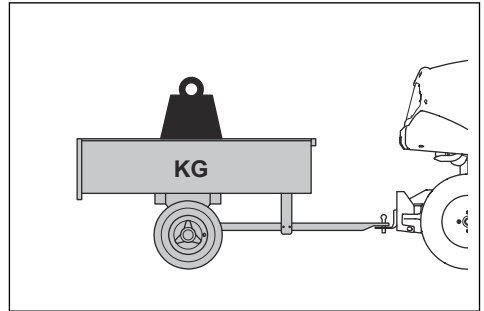

- Уверете се, че няма други лица близо до продукта, когато теглите оборудване.
- Бъдете внимателни, когато теглите оборудване по наклони или неравен терен.
- Когато теглите оборудване, карайте продукта с ниска скорост.

Безопасност при работа с гориво



ПРЕДУПРЕЖДЕНИЕ:

Внимавайте с горивото. То е силно запалимо и може да доведе до сериозни наранявания и имуществени щети.



ПРЕДУПРЕЖДЕНИЕ:

Прочетете следващите предупредителни указания, преди да използвате машината.

- Не зареждайте резервоара за гориво на закрито.
- Бензинът и бензиновите пари са отровни и силно запалими. Бъдете внимателни с бензина, за да предотвратите нараняване или пожар.
- Никога не махайте капачката на резервоара за гориво и не зареждайте резервоара за гориво, когато двигателят работи.
- Оставете двигателя да изстине, преди да заредите гориво.
- Не пушете, когато зареждате гориво.
- Не наливайте гориво в близост до искри или открити пламъци.

- Ако има течове в горивното система, не стартирайте двигателя, докато течовете не бъдат отстранени.
- Не наливайте гориво над препоръчителното ниво. Топлината от двигателя и слънцето предизвиква разширяване на горивото и то прелива, ако резервоарът е напълнен прекалено много.
- Не пълнете прекалено резервоара. Ако разлеете гориво върху машината, избършете разлятото гориво и изчакайте, докато се изпари, преди да стартирате двигателя. Ако разлеете по дрехите си, сменете ги.
- Съхранявайте горивото само в одобрени съдове.
- Съхранявайте машината и горивото по такъв начин, че да не съществува опасност от течове на гориво или пари, които могат причинят щети.
- Източвайте горивото в одобрени съдове на открито и далеч от открити пламъци.
- Уверете се, че капачката на резервоара е закрепена правилно.
- Не съхранявайте запалими течности в открити съдове
- Дръжте запалимите материали на разстояние най-малко 1 m, когато зареждате акумулаторната батерия.
- Не работете по веригата на двигателя на стартера близо до разлято гориво.
- Експлозивни газове могат да бъдат изпуснати от акумулаторната батерия. Не пушете близо до акумулаторната батерия. Пазете акумулаторната батерия далеч от открит огън и искри.
- Най-напред разкачвайте заземителния кабел от акумулаторната батерия и го свързвайте последен.
- Не причинявайте къси съединения с инструменти.
- Не причинявайте късо съединение към връзките на релето на стартера, за да включите двигателя на стартера.

Безопасност на акумулаторната батерия



ПРЕДУПРЕЖДЕНИЕ:

Повредена акумулаторна батерия може да причини експлозия, която да причини нараняване. Ако акумулаторната батерия е деформирана или е повредена, се обърнете към сервизен дилър на Husqvarna.



ПРЕДУПРЕЖДЕНИЕ: Прочетете следващите предупредителни инструкции, преди да използвате продукта.



ПРЕДУПРЕЖДЕНИЕ: Могат да възникнат искри при зареждане или смяна на акумулаторната батерия. Това може да причини избухването на експлозии на акумулаторната батерия, пожар или наранявания на очите. Не могат да възникнат искри по веригата, когато заземителният кабел на акумулаторната батерия е разкачен.

- Когато сте близо до акумулаторни батерии, носете предпазни очила.
- Дръжте акумулаторната батерия извън досега на деца.
- Изхвърлете сменените акумулаторни батерии. Направете справка с *Изхвърляне на страница 85*.

Спазвайте следното, за да предотвратите появата на искри:

- Не носете часовници, бижута или други метални предмети близо до акумулаторната батерия

Когато зареждате акумулаторната батерия, спазвайте следното:

- Зареждайте акумулаторната батерия в помещение с добра вентилация.
- Зареждайте акумулаторната батерия при 12 V в продължение най-малко 4 часа. Използвайте зарядното устройство за акумулаторни батерии Husqvarna.
- Уверете се, че зарядното устройство за акумулаторни батерии има същото напрежение като акумулаторната батерия.
- Спрете процеса на зареждане, ако температурата на акумулаторната батерия надвиши 45°C.

Безопасност при транспортиране

- Използвайте одобрено транспортно превозно средство за транспортиране на машината.
- Машината е тежка и може да причини наранявания от премазване. Внимавайте при товарене върху или разтоварване от превозно средство или ремарке.
- Националните или местните разпоредби на пазара могат да поставят ограничения за транспортиране на продукта.
- Операторът на транспортиращото превозно средство е отговорен да монтира безопасно продукта по време на транспортиране. Вижте *Транспортиране на страница 83*.

Инструкции за безопасност при техническо обслужване



ПРЕДУПРЕЖДЕНИЕ: Машината е тежка и може да причини нараняване или щети на имуществото или прилежащата област. Не извършвайте

техническо обслужване на двигателя или платформата за рязане, ако не са изпълнени следните условия:

- Двигателят е изключен.
- Машината е паркирана върху равна повърхност.
- е задействана спирачката за паркиране;
- е изваден стартерният ключ;
- Платформата за рязане е дезактивирана.
- Запалителните кабели са свалени от запалителните свещи.



ПРЕДУПРЕЖДЕНИЕ:

Отработените газове от двигателя съдържат въглероден окис – много опасен, отровен газ без миризма. Не работете с машината в затворени помещения или места без достатъчна вентилация.



ПРЕДУПРЕЖДЕНИЕ: Прочетете следващите предупредителни указания, преди да използвате машината.

- За най-добри работни характеристики и безопасност извършвайте редовно техническо обслужване на машината, както е посочено в графика за техническо обслужване. Вижте *Разписанието за техническо обслужване на страница 66*.
- Токов удар може да причини наранявания. Не докосвайте кабелите, когато двигателят е включен. Не правете функционална проверка на запалителната система с пръсти.

- Не стартирайте двигателя, ако са свалени защитните капаци. Има голяма опасност от нараняване поради движещи се или горещи части.
- Преди да извършите техническо обслужване в близост до двигателя, оставете машината да се охлади.
- Ножовите са остри и могат да причинят порязвания. Когато работите по ножовете, обвийте ножовете със защитни средства или носете защитни ръкавици.
- При почистване на платформата за рязане винаги я поставяйте в положение за сервизно обслужване. Не паркирайте машината близо до ръба на канавки или наклони, за да достигнете платформата за рязане.



ВНИМАНИЕ:

Прочетете следващите указания за предпазливост, преди да използвате машината.

- Не палете двигателя, ако запалителната свещ или запалителният кабел са свалени.
- Уверете се, че всички гайки и болтове са затегнати правилно и оборудването е в добро състояние.
- Не променяйте настройката на регулаторите. Ако оборотите на двигателя са твърде високи, компонентите на машината може да се повредят. Вижте *Технически характеристики на страница 66* за най-високите допустими обороти на двигателя.
- Машината е одобрена само с оборудването, което е предоставено или препоръчано от производителя.

Монтаж

Въведение



ПРЕДУПРЕЖДЕНИЕ:

Пружината за обтягане на задвижващия ремък може да се счупи и да предизвика нараняване. Носете предпазни очила, когато закрепвате или махате платформата за рязане.

Прочетете внимателно инструкциите за монтиране в ръководството на собственика. На стикер върху вътрешната страна на предния капак на машината също е показано как се закрепва и маха платформата за рязане.

За да закрепите платформата за рязане

1. Паркирайте машината на равна повърхност.
2. Активирайте спирачката за паркиране.
3. Установете лоста за височина на рязане в положение за сервизно обслужване.
4. Задайте лоста за повдигане на платформата за рязане в положение за косене.

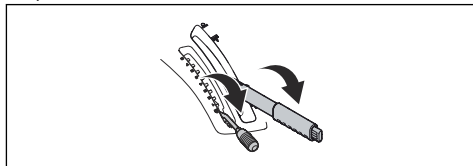

5. Поставете задвижващия ремък по показания начин, за да сте сигурни, че той няма да бъде прищипан или скъсан при закрепването на платформата за рязане.

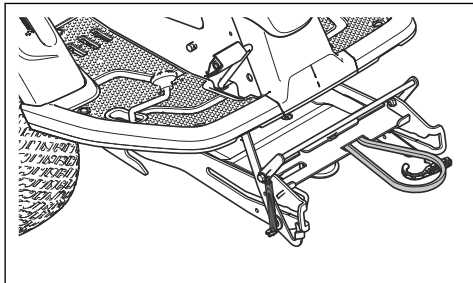

6. Натиснете надолу рамата на оборудването. Повдигнете сервизната блокировка във вертикално положение.

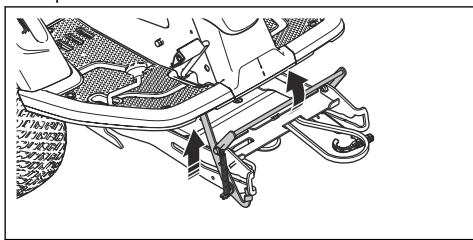

ПРЕДУПРЕЖДЕНИЕ:

Блокиращият механизъм може да нарани пръстите Ви, ако не внимавате при боравенето с него. Установете сервизната блокировка във вертикално положение и хванете предния ръб на платформата за рязане с две ръце, когато продължите със следващата стъпка.

7. Повдигнете предния ръб на платформата за рязане и го преместете в рамата на оборудването. Пробийте върху платформата за рязане, по една от двете страни, трябва да бъдат поставени в каналите на рамата на оборудването. Сервизната блокировка се освобождава автоматично.

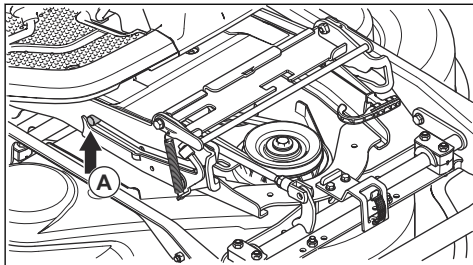

8. Повдигнете подпората на височина на рязане от нейния държач и я поставете в отвора за подпората на височина на рязане (A).

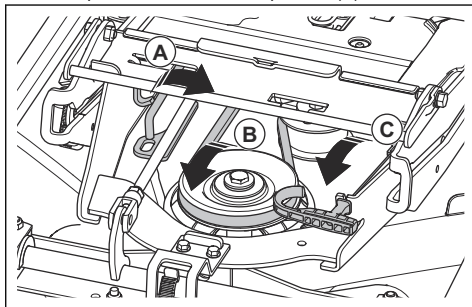

9. Поставете задвижващия ремък около колелото за обтягане (B).
10. Поставете пружината в държача на пружината (C).
11. Установете поста за повдигане на платформата за рязане в блокирано положение. Платформата за рязане се повдига.

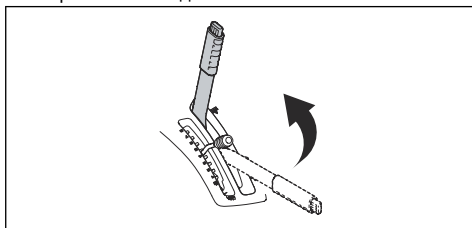

12. Закрепете предния капак.

За да свалите платформата за рязане

1. Изпълнете стъпки 1 – 4 в *За да закрепите платформата за рязане на страница 59.*
2. Освободете щипката на предния капак със закрепения на ключа на запалването инструмент и свалете капака.

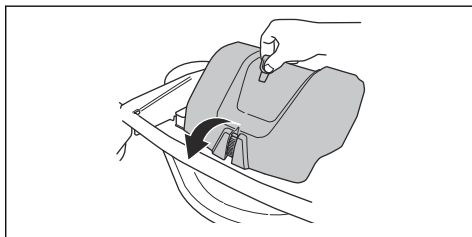

3. Разхлабете напрежението на колелото за обтягане на задвижващия ремък. (A)

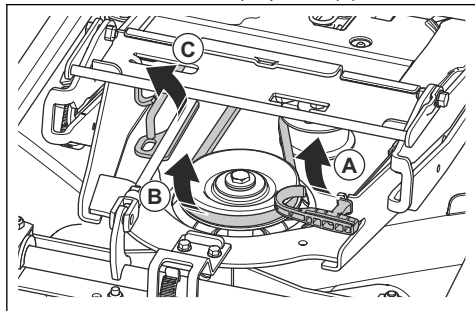

4. Хванете ръчката на пружината с лявата си ръка и премахнете задвижващия ремък с дясната си ръка.
5. Издърпайте задвижващия ремък отзад под машината. Не го поставяйте в ремъчния държач (B).
6. Поставете ръчката на пружината в държача на пружината, за да предотвратите падането на пружината.
7. Повдигнете подпората на височина на рязане и я поставете в държача за подпората на височина на рязане (C).
8. Хванете предния ръб на платформата за рязане с две ръце и го издърпайте до упор.

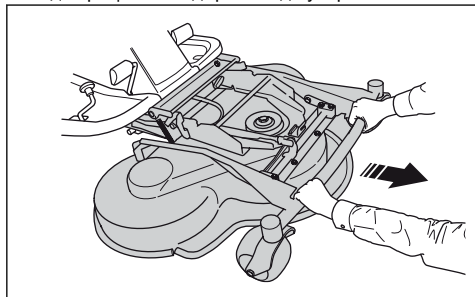

9. Повдигнете сервисната блокировка във вертикално положение.

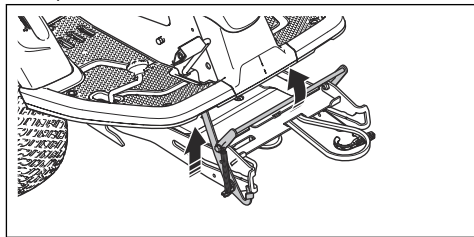

ПРЕДУПРЕЖДЕНИЕ:

Блокиращият механизъм може да нарани пръстите Ви, ако не внимавате при боравенето с него. Задръжте предния ръб на платформата за рязане с две ръце, когато преминавате към следващата стъпка.

10. Повдигнете предната част на платформата за рязане, докато сервисната блокировка докосне рамата, и издърпайте навън платформата за рязане.

Операция

Въведение



ПРЕДУПРЕЖДЕНИЕ: Преди работа с продукта трябва да прочетете и разберете главата за безопасност.

За да започнете да използвате Husqvarna Connect

1. Изтеглете приложението Husqvarna Connect на Вашето мобилно устройство.

2. Регистрирайте се в приложението Husqvarna Connect.
3. Изпълнете стъпките с инструкции в приложението Husqvarna Connect, за да свържете и регистрирате продукта.

За наливане на гориво



ПРЕДУПРЕЖДЕНИЕ: Бензинът е силно запалим. Бъдете внимателни и зареждайте на открито, направете справка с *Безопасност при работа с гориво* на страница 57.



ПРЕДУПРЕЖДЕНИЕ: Не използвайте резервоара за гориво като подпора.



ВНИМАНИЕ: Неподходящият тип гориво може да доведе до повреда на двигателя.

Двигателят работи с бензин с минимално октаново число 91 RON (87 AKI), който не се смесва с масло. Препоръчваме биологично разграждащ се алкилиран бензин. Не използвайте бензин, който съдържа повече от 10% етанол.

- Проверявайте нивото на горивото преди всяка употреба и доливайте, ако е необходимо.
- Не зареждайте резервоара за гориво догоре. Оставете свободно пространство от най-малко 2,5 cm.

За регулиране на седалката



ПРЕДУПРЕЖДЕНИЕ: Не настройвайте седалката при работа на продукта.

1. За да нагласите седалката напред и назад, поставете краката си на подложката за опора на краката.
2. Дръпнете нагоре лоста под предния ръб на седалката и преместете седалката в правилната позиция.

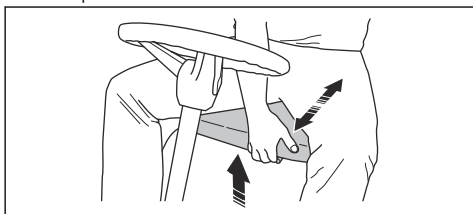

Регулиране на височината на кормилото



ПРЕДУПРЕЖДЕНИЕ: Не регулирайте височината на кормилото по време на работа с продукта.

1. Завъртете копчето по часовниковата стрелка, за да го разхлабите.

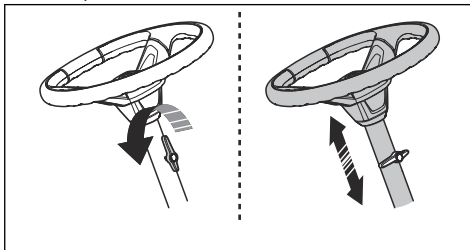

2. Регулирайте височината на кормилото.
3. Завъртете копчето по часовниковата стрелка, за да го стегнете.



ВНИМАНИЕ: Бъдете сигурни, че дългият край на копчето сочи нагоре.

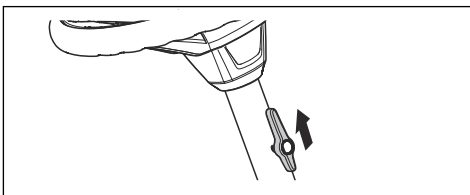

За включване и изключване на задвижващата система

За да се премести машината при изключен двигател, задвижващата система трябва да бъде изключена. Издърпайте докрай навън лоста на задвижващата система, за да изключите задвижването на оста. Натиснете докрай навътре лоста на задвижващата система, за да включите задвижването на оста. Не използвайте средни положения.

Лостът на задвижващата система при модел R 316TX се намира зад лявото задно колело. Модел R 316TX AWD, R 316TsX AWD има по един лост за задвижващата система за предната и задна ос. Лостът на задвижващата система за задната ос се намира зад лявото задно колело.

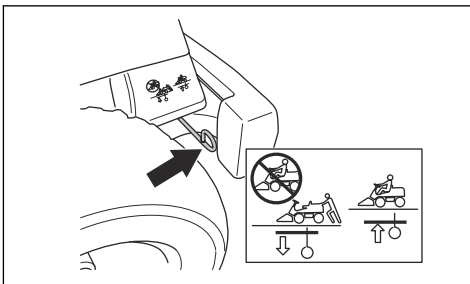

Лостът на задвижващата система за предната ос при R 316TX AWD, R 316TsX AWD се намира зад лявото предно колело.

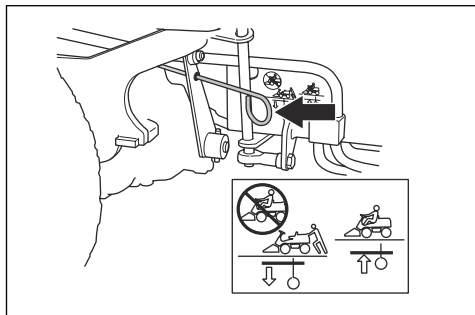

За повдигане и спускане на платформата за рязане

За да повдигнете платформата за рязане в транспортно положение, издърпайте назад лоста за повдигане. Ако двигателят е включен, ножовете спират да се въртят автоматично.

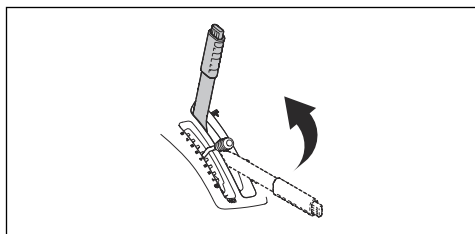

За да спуснете платформата за рязане, натиснете бутона за блокиране и преместете напред лоста за повдигане. Ако двигателят работи, ножовете започват да се въртят автоматично.

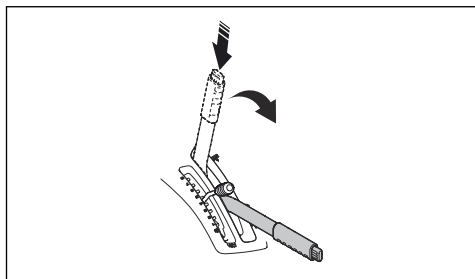

За стартиране на двигателя

1. Уверете се, че задвижващата система е включена, вижте *За включване и изключване на задвижващата система на страница 62.*

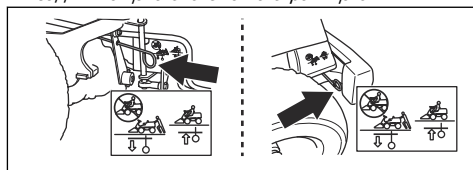

2. Повдигнете платформата за рязане и задействайте паркиращата спирачка.

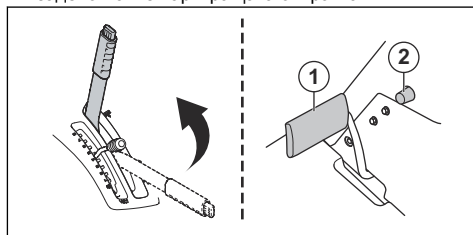

3. Преместете регулатора на дроселната клапа в средно положение.

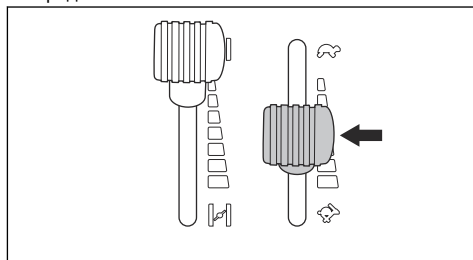

4. Ако двигателят е студен, издърпайте смукача изцяло назад.

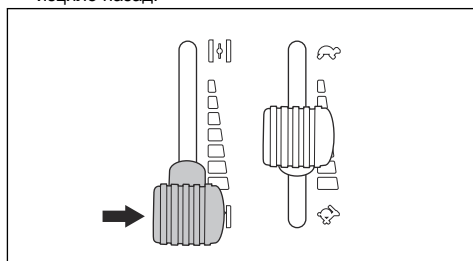

5. Завъртете стартерния ключ в позиция за стартиране.

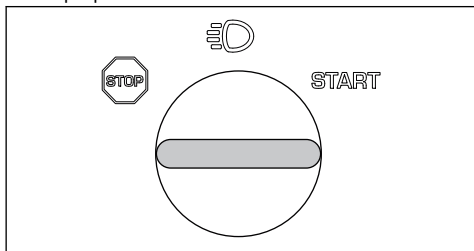

6. Когато двигателят стартира, веднага отпуснете ключа на запалването в неутрална позиция.

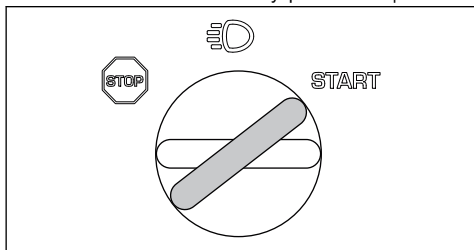

ВНИМАНИЕ: Не включвайте стартера в даден момент за повече от 5 секунди. Ако двигателят не стартира, изчакайте около 15 секунди, преди да опитате отново.

7. Завъртете ключа в позицията за светлините, за да светнат предните и задните светлини.

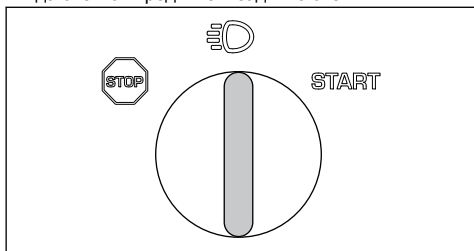

8. Избутайте смукача постепенно напред към крайната позиция.

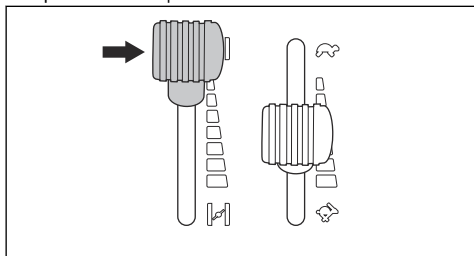

9. Оставете двигателя да работи на непълна газ за 3 – 5 минути, преди да го подложите на голяма натоварване.

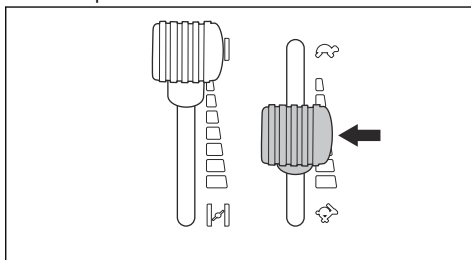

10. Издърпайте регулатора на дроселната клапа в позиция на пълна газ.



ВНИМАНИЕ: Задвижването на ножовете, когато двигателят е на пълна скорост, причинява напрежение на задвижващите ремъци. Не карайте на пълна газ, докато платформата за рязане не бъде спусната до позиция за косене.

За да работите с продукта

1. Стартирайте двигателя.
2. Натиснете педала на спирачката за паркиране и след това го отпуснете, за да освободите спирачката за паркиране.

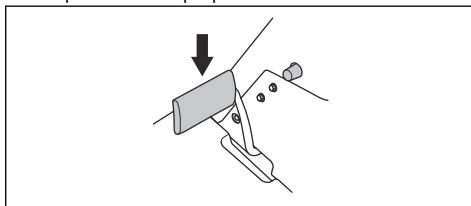

3. Внимателно натиснете един от педалите за скоростта. Колкото повече се натиска педалът, толкова по-голяма става скоростта. Използвайте педала (1) за движение на преден ход, а педала (2) за движение на заден ход.

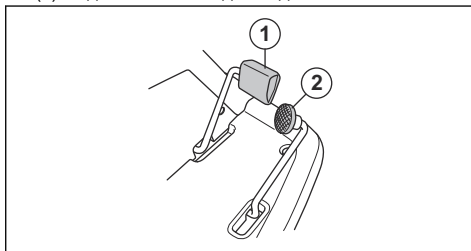

4. Отпуснете педала, за да спрете.

5. Изберете височината на рязане (1 – 10) чрез лоста за височината на рязане.

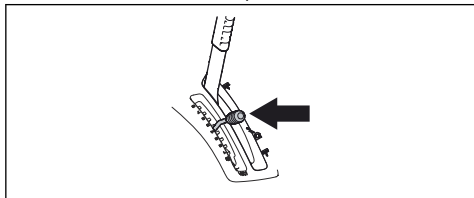

6. Натиснете фиксиращия бутон на лоста за повдигане на платформата за рязане и я спуснете в позиция за косене.

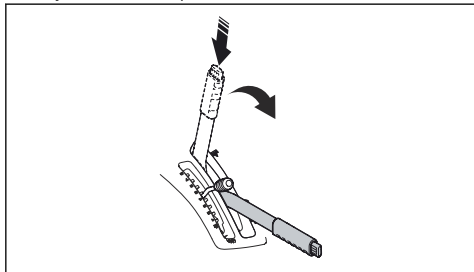

За да спрете двигателя

1. Издърпайте назад лоста за повдигане на платформата за рязане в блокирана позиция, за да повдигнете платформата за рязане. Ножовете спират да се въртят.

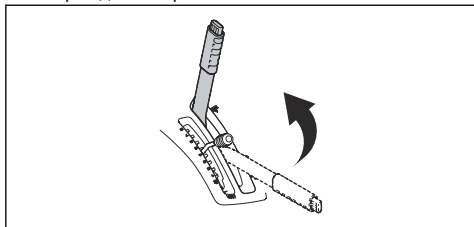

2. Завъртете ключа на запалването в положение STOP.

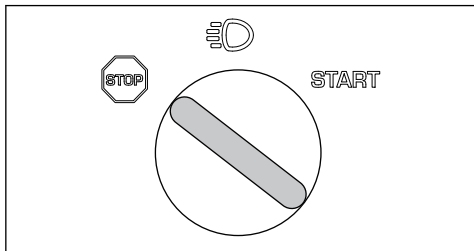

3. Когато машината спре, задействайте спирачката за паркиране.

За задействане и освобождаване на спирачката за паркиране

1. Натиснете педала на спирачката за паркиране (1).
2. Натиснете и задръжте фиксиращия бутон (2).

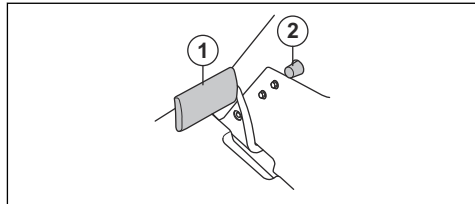

3. Дръжте бутона натиснат и отпуснете педала на спирачката за паркиране.
4. За да освободите спирачката за паркиране, натиснете отново педала на спирачката за паркиране.

За получаване на добър резултат от рязането

- За най-добри работни характеристики извършвайте редовно техническо обслужване на машината, както е посочено в графика за техническо обслужване. Направете справка с *Разписание за техническо обслужване на страница 66*.
- Не режете мокра моравка. Мократа трева може да доведе до лош резултат при рязане.
- Стартирайте с голяма височина на рязане и я намалявайте постепенно.
- Косете при високи обороти на ножовете (за най-високи допустими обороти на двигателя направете справка с *Технически характеристики на страница 86*). Движете машината на преден ход при ниски обороти. Ако тревата не е прекалено висока и гъста, можете да получите добър резултат от рязането и при висока скорост.
- Режете тревата по произволен начин.
- За да постигнете най-добър резултат от косенето, косете често тревата и използвайте функцията BioClip.

За закрепване на товар към капака на двигателя

Продуктът има релси и планки на релсите върху капака на двигателя за закрепване на товар.

1. Регулирайте планките на релсите според товара.

- a) Разхлабете винта и преместете планката на релсата напред или назад по релсата.

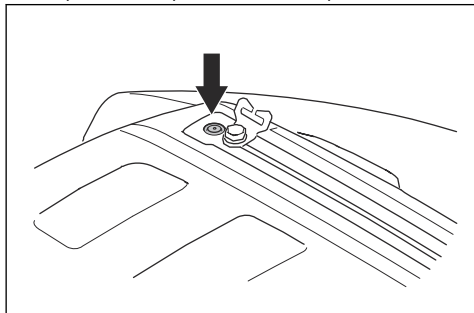

- b) Завинтете винта.

2. Прекарайте ремък през отвора в планката на релсата (A).

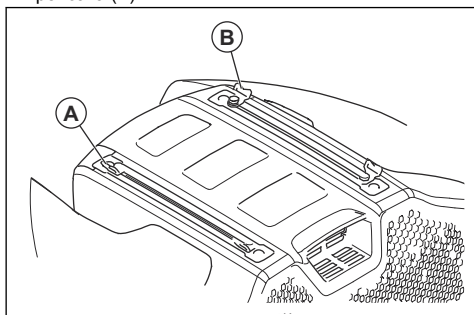

3. Прекарайте ремъка през планката на релсата (B) на противоположната страна.
4. Използвайте планките на релсите, за да закрепите товара с ремъци.



ВНИМАНИЕ: Не претоварвайте релсите. Вижте *Технически характеристики* на страница 86.

Поддръжка

Въведение

трябва да прочетете и разберете главата за безопасност.



ПРЕДУПРЕЖДЕНИЕ: Преди да извършите техническо обслужване,

Разписание за техническо обслужване

Действие преди употреба

Уверете се, че няма течове на гориво или масло.

Почистете продукта. Направете справка с *За почистване на машината на страница 69*.

Почистете вътрешните повърхности на платформата за рязане. Направете справка с *За почистване на машината на страница 69*.

Почистете двигателя и ауспуха. Направете справка с *За почистване на двигателя и ауспуха на страница 69*.

Уверете се, че охладителният смукателен въздухопровод на двигателя не е блокиран. Направете справка с *За да почистите охладителния смукателен въздухопровод на двигателя на страница 70*.

Уверете се, че устройствата за безопасност не са повредени. Направете справка с *Устройства за безопасност на продукта на страница 55*.

Проверка на ножовете в платформата за рязане. Направете справка с *За проверка на ножовете на страница 77*.

Действие преди употреба
Проверка и извършване на изпитване на спирачките. Направете справка с <i>За проверка на спирачката за паркиране на страница 71</i> и <i>За извършване на проверка на педала за движение на преден ход и педала за движение на заден ход на страница 56</i> .
Извършете проверка на нивото на моторното масло. Направете справка с <i>За извършване на проверка на нивото на моторното масло на страница 78</i> .
Извършете проверка на нивото на трансмисионното масло. Направете справка с <i>За проверка на нивото на маслото на трансмисията на страница 79</i> .
Извършете проверка на кормилните кабели. Направете справка с <i>За проверка на кормилните кабели на страница 71</i> .
Уверете се, че дългите светлини и работните светлини работят правилно (ако е приложимо). Направете справка с <i>Предни светлини и задни светлини на страница 49</i> .

X = инструкциите са предоставени в това ръководство за оператора.

обслужване на одобрен сервизен дилър на Husqvarna.

O = инструкциите не са предоставени в това ръководство за оператора. Възложете техническото

Техническо обслужване	Първо обслужване	Интервал на техническо обслужване в часове	
	50	100	200
Извършете проверка на и почистете хидравличните маркучи и съединения. Сменете, ако е необходимо.		O	
Извършете проверка на ремъците и шайбите.	O	O	
Извършване на проверка на веригата за кормилно управление от вътрешната страна на тунела на рамата.		O	
Извършване на проверка на, смазване и регулиране на всички проводници.		O	
Гарантиране, че налягането на гумите е правилно. Направете справка с <i>Налягане на гумите на страница 74</i> .	X	X	
Уверете се, че всички винтове и гайки са затегнати до правилния въртящ момент.		O	
Смазване на седалката на оператора.		O	
Смажете всички вериги.		O	
Смажете лагерите на колелата и ножовете на платформата за рязане (ако е приложимо).	O	O	
Смазване на педалите от вътрешната страна на тунела на рамата.		O	
Смажете обтегачите на ремъка		O	
Отстранете задвижващите колела и смажете осите (само за серия 200-300)		O	
Извършете проверка на маркуча за горивото. Сменете, ако е необходимо.		O	
Сменете горивния филтър. Направете справка с <i>За смяна на горивния филтър на страница 71</i> .		X	

Техническо обслужване	Първо обслужване	Интервал на техническо обслужване в часове	
	50	100	200
Почистете въздушния филтър. Направете справка с <i>За почистване и смяна на въздушния филтър на страница 72.</i>	X		
Сменете въздушния филтър. Направете справка с <i>За почистване и смяна на въздушния филтър на страница 72.</i>		X	
Извършете проверка на охладителните ребра на хидростатичната трансмисия.		O	
Почистете двигателя и хидростатичната трансмисия.		O	
Извършете проверка на ауспуха и топлинния дефлектор.	O	O	
Сменете моторното масло. Направете справка с <i>За смяна на моторното масло и масления филтър на страница 78.</i>	X ¹²	X ¹³	
Сменете филтъра за моторното масло. Направете справка с <i>За смяна на моторното масло и масления филтър на страница 78.</i>	X ¹⁴	X ¹⁵	
Сменете запалителната свещ. Направете справка с <i>За проверка и смяна на запалителна свещ на страница 72.</i>		X	
Извършете проверка на светлините (ако е приложимо). Направете справка с <i>Предни светлини и задни светлини на страница 49.</i>	X	X	
Актуализирайте фърмуера (ако е приложимо).	O	O	
Извършете проверка на акумулаторната батерия и заредете, ако е необходимо. Направете справка с <i>За зареждане на акумулаторната батерия на страница 73.</i>	X	X	
Извършете проверка на и регулирайте скоростта на въртене на предните и задните колела (само за модели AWD).	O	O	
Сменете филтъра на трансмисията (само за модели AWD).	O		O
Сменете завинтващия се филтър на сервомеханизма (ако е приложимо).	O		O
Извършете проверка на охладителния вентилатор на хидростатичната трансмисия.	O	O	
Извършете проверка на маслото в трансмисията и долейте масло, ако е необходимо. Направете справка с <i>За проверка на нивото на маслото на трансмисията на страница 79.</i>		X	
Сменете маслото в трансмисията.	O		O
Проверка и регулиране на паркиращата спирачка.	O	O	
Почистете външната и вътрешната повърхност на платформата за рязане и капаците на платформата за рязане. Направете справка с <i>За почистване на машината на страница 69.</i>	X	X	

12

50 часа или една година (само при първо обслужване).

13

100 часа или един път на година.

14

50 часа или една година (само при първо обслужване).

15

100 часа или един път на година.

Техническо обслужване	Първо обслужване	Интервал на техническо обслужване в часове	
	50	100	200
Извършете проверка и регулирайте височината на рязане и напречната настройка. Направете справка с <i>За проверка и регулиране на натиска върху терена от платформата за рязане на страница 75.</i>	X	X	
Проверка на ножовете в платформата за рязане. Заточете или сменете, ако е необходимо. Направете справка с <i>За проверка на ножовете на страница 77</i> и <i>За смяна на ножовете на страница 77.</i>		X	
Извършете проверка и регулирайте об/мин на двигателя.	O	O	
Уверете се, че продуктът не се движи в неутрално положение. Направете справка с <i>За извършване на проверка на педала за движение на преден ход и педала за движение на заден ход на страница 56.</i>	X	X	
Извършете проверка на предното задвижване и задното задвижване при различни скорости.	O	O	
Извършете проверка на задвижването на ножовете, седалката, повдигането и предното задвижване/спирачка. Направете справка с <i>Безопасност на страница 53.</i>	X	X	
Извършете проверка на колекторната система (само за колекторни модели).	X	X	

За почистване на машината



ВНИМАНИЕ: Не използвайте водоструйка или пароструйка, които работят с високо налягане. В лагерите и електрическите съединения може да влезе вода и да предизвика корозия, която води до повреда в машината.

Почиствайте машината непосредствено след употреба.

- Не почиствайте горещите повърхности, като например двигателя, ауспуха и отделителната система. Изчакайте повърхностите да изстинат и след това махнете тревата или замърсяванията.
- Преди да почистите с вода, почистете с четка. Отстранете нарязаната трева и замърсяванията от и около трансмисията, смукателния въздухопровод на трансмисията и двигателя.
- Използвайте течаща вода от маркуч за почистване на машината. Не използвайте високо налягане.
- Не насочвайте водата към електрическите компоненти или лагерите. Обикновено употребата на препарат увеличава повредата.
- За да почистите платформата за рязане, я поставете в сервисна позиция и я почистете с маркуч за вода.

- Когато машината вече е чиста, стартирайте платформата за рязане за кратък период, за да издуха останалата вода.

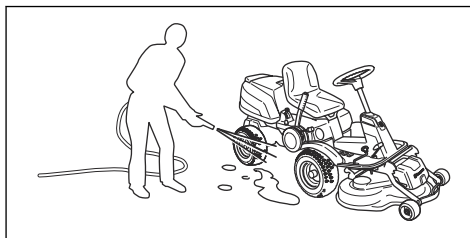

За почистване на двигателя и ауспуха

Поддържайте двигателя и ауспуха чисти от окосена трева и мръсотии. Пропитите с гориво или масло остатъци от трева могат да увеличат опасността от пожар и опасността от прегряване на двигателя. Оставете двигателя да изстине, преди да го почистите. Почистете го с вода и четка.

Остатъците от трева около ауспуха изсъхват бързо и създават опасност от пожар. Използвайте четка или отстранете с вода остатъците от трева, когато ауспухът е студен.

За да почистите охлаждащия смукателен въздухопровод на двигателя



ПРЕДУПРЕЖДЕНИЕ: Спрете двигателя. Охлаждащия смукателен въздухопровод се върти и може да причини нараняване на пръстите Ви.

- Уверете се, че решетката на смукателния въздухопровод на капака на двигателя не е запушена. Отстранете тревата и замърсяванията с четка.

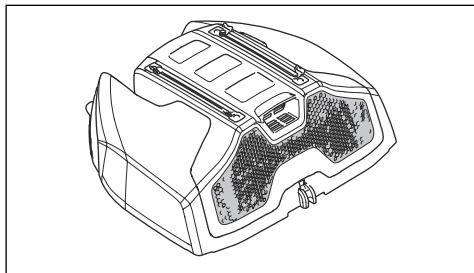

- Отворете капака на двигателя. Уверете се, че не е запушен охлаждащия смукателен въздухопровод на двигателя. Отстранете тревата и замърсяванията с четка.

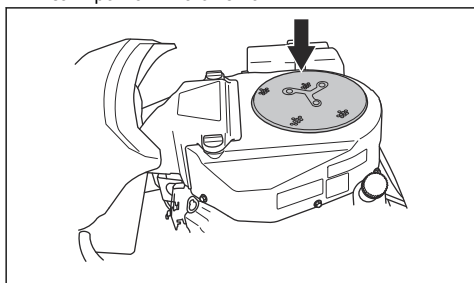

- Проверете въздухопровода, намиращ се на вътрешната повърхност на капака на двигателя. Уверете се, че въздухопроводът е чист и не се опира в охлаждащия смукателен въздухопровод.

За махане на капаците

За да отворите капака на двигателя

1. Сгънете седалката напред.

2. Освободете щипката на капака на двигателя със закрепения на ключа на запалването инструмент и повдигнете капака.

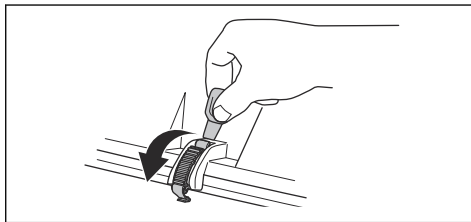

3. Сгънете капака на двигателя назад.

За да свалите предния капак

1. Освободете щипката на предния капак със закрепения на ключа на запалването инструмент.

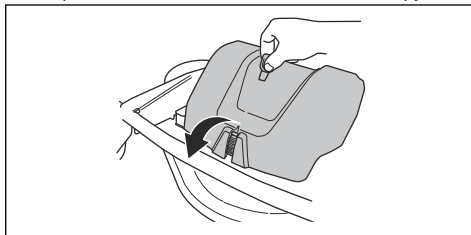

2. Повдигнете предния капак.

За сваляне на дясната подложка за опора на краката

1. Завъртете ръчката на педала за заден ход (A), за да го свалите.
2. Развийте 3 винта (B) и свалете подложката за опората за краката.

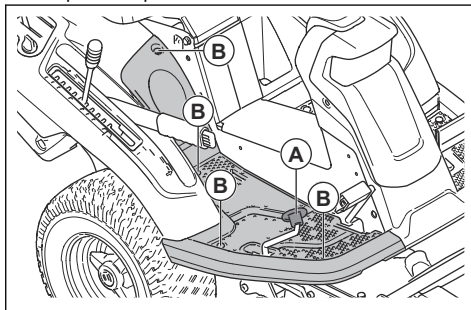

За сваляне на лявата подложка за опора на краката

- Развийте 4 винта и свалете подложката за опората за краката.

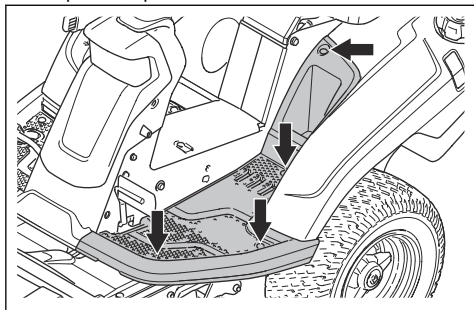

За проверка на кормилните кабели

След определен период от време обтягането на кормилните кабели може да намалее. Това причинява промяна на регулировката на кормилната система.

Проверете и регулирайте кормилната система, както следва:

1. Кормилните кабели са обтегнати правилно, ако можете да ги преместите ръчно 5 mm нагоре или надолу в канала на кормилния пръстен.

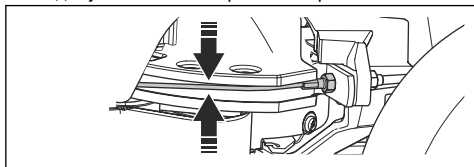

2. Ако кабелите са прекалено разхлабени, възложете регулирането им на сервизен дилър на Husqvarna.

За проверка на спирачката за паркиране

1. Паркирайте продукта върху твърда повърхност с наклон от максимум 10°.

Забележка: Когато проверявате спирачката за паркиране, не паркирайте продукта по наклон с трева.

2. Натиснете педала на спирачката за паркиране (1).

3. Натиснете и задръжте фиксиращия бутон (2) и освободете педала на спирачката за паркиране, докато бутонът е натиснат.

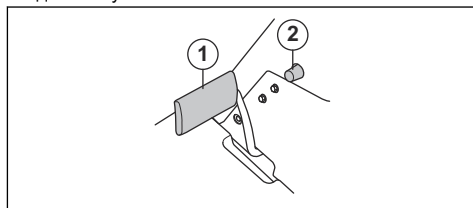

4. Ако продуктът започне да се движи, възложете регулирането на спирачката за паркиране на сервизен дилър на Husqvarna.
5. Натиснете педала на спирачката за паркиране, за да освободите спирачката за паркиране.

За смяна на горивния филтър

1. Отворете капака на двигателя, за да получите достъп до горивния филтър.
2. Сгънете маркуча на резервоара за гориво, за да предотвратите теч.
3. Преместете скобите на маркуча от горивния филтър с помощта на плоски клещи.
4. Извадете горивния филтър от краищата на маркуча. Възможно е да изтече малко количество гориво.

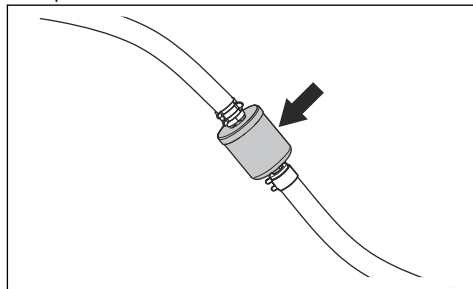

5. Натиснете новия горивен филтър в краищата на маркуча. Нанесете течен миеш препарат по краищата на горивния филтър, за да направите свързването по-лесно.

6. Натиснете скобите за маркуча към горивния филтър.

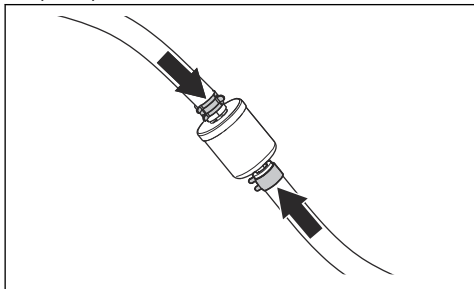

За почистване и смяна на въздушния филтър

1. Отворете капака на двигателя.
2. Разхлабете 2 фиксатора, които държат капака на въздушния филтър, и премахнете капака.

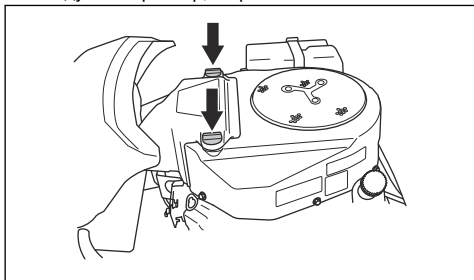

3. Разхлабете скобата на маркуча, която държи патрона на въздушния филтър.
4. Извадете патрона на въздушния филтър от корпуса на филтъра.

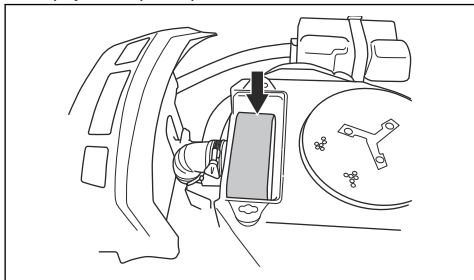

5. Премахнете гумения маслен филтър около патрона на въздушния филтър.
6. Почистете гумения маслен филтър с неагресивен почистващ препарат.
7. Оставете гумения маслен филтър да изсъхне напълно.
8. Ударете хартиения филтър върху твърда повърхност, за да го изчистите. Не използвайте въздух под налягане.

9. Ако хартиеният филтър не се изчисти, заменете го.
10. Поставете обратно гумения маслен филтър около патрона на въздушния филтър.
11. Поставете патрона на въздушния филтър на въздушния маркуч.
12. Закрепете патрона на въздушния филтър със скобата на маркуча.

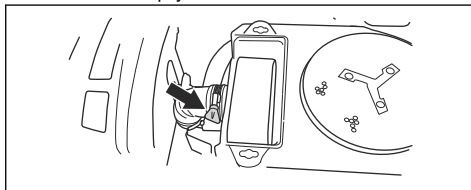

13. Поставете капака на въздушния филтър и затегнете фиксаторите.

За проверка и смяна на запалителна свещ

1. Отворете капака на двигателя.
2. Отстранете лулата на запалителната свещ и почистете около запалителната свещ.
3. Отстранете запалителната свещ с гаечен ключ за запалителни свещи.
4. Проверете запалителната свещ. Сменете, ако електродите са обгорели или ако изолацията е напукана или повредена. Ако запалителната свещ не е повредена, я почистете със стоманена четка.
5. Измерете разстоянието между електродите и се уверете, че е правилно. Направете справка с *Технически характеристики на страница 86*.

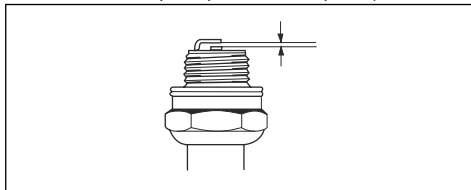

6. Огънете страничния електрод, за да регулирате разстоянието между електродите.
7. Поставете запалителната свещ обратно и я завъртете ръчно, докато достигне своето място.
8. Затегнете запалителната свещ с гаечния ключ за запалителни свещи, докато шайбата е притисната.
9. Затегнете използваната запалителна свещ още $\frac{1}{4}$ оборота и новата запалителна свещ още $\frac{1}{4}$ оборота.



ВНИМАНИЕ: Запалителните свещи, които не са затегнати правилно, могат да причинят повреда на двигателя.

10. Закрепете лулата на запалителната свещ.



ВНИМАНИЕ: Не се опитвайте да стартирате двигателя, ако запалителната свещ или запалителният кабел е бил отстранен.

За да смените главния бушон

Изгорял бушон се познава по прекъснатия проводник.

1. Отворете капака на двигателя. Главният бушон се намира в държач между акумулатора и двигателя.
2. Издърпайте бушона от държача.

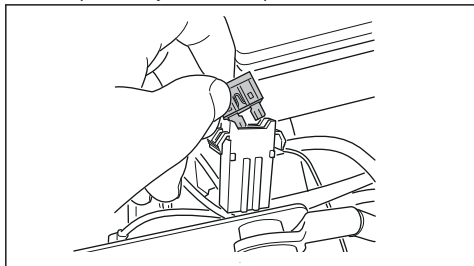

3. Сменете изгорелия бушон с нов бушон от същия тип, с плосък щифт 20 А.
4. Сменете капачите.

Ако главният бушон изгори скоро след като сте го сменили, има късо съединение. Поправете късото съединение, преди отново да работите с продукта. Поискайте помощ от оторизиран сервис.

За зареждане на акумулаторната батерия



ПРЕДУПРЕЖДЕНИЕ: Прочетете главата за безопасност, преди да заредите акумулаторната батерия. Направете справка с *Безопасност на акумулаторната батерия на страница 58*.

- Заредете акумулаторната батерия, ако зарядът е прекалено слаб, за да стартира двигателя.
- Използвайте стандартно зарядно устройство за акумулаторни батерии.
- Винаги разкачвайте зарядното устройство, преди да стартирате двигателя.

За смяна на акумулаторната батерия



ПРЕДУПРЕЖДЕНИЕ: Прочетете главата за безопасност, преди да заредите акумулаторната батерия. Направете справка с *Безопасност на акумулаторната батерия на страница 58*.



ВНИМАНИЕ: Винаги зареждайте напълно акумулаторната батерия, преди да я монтирате в продукта.

1. Отстранете капака на двигателя. Направете справка с *За да отворите капака на двигателя на страница 70*
2. Разкачете клемата за заземяване (А) и след това положителната клемма (В) на акумулаторната батерия.

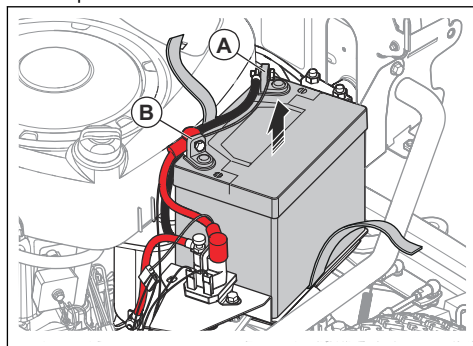

ПРЕДУПРЕЖДЕНИЕ: Риск от искри. Направете справка с *Безопасност на акумулаторната батерия на страница 58*

3. Разхлабете ремъка, който държи акумулаторната батерия.
4. Повдигнете акумулаторната батерия и я отстранете от продукта.
5. Почистете клемите на новата акумулаторна батерия.
6. Монтирайте новата акумулаторна батерия.
7. Затегнете ремъка около акумулаторната батерия.
8. Свържете положителния кабел към положителната клемма на акумулаторната батерия.
9. Свържете заземителния кабел на акумулаторната батерия към клемата за заземяване на акумулаторната батерия.

За извършване на аварийно стартиране на двигателя

Ако акумулаторната батерия е прекалено изтощена, за да стартирате двигателя, можете да използвате стартови кабели, за да извършите аварийно стартиране. Този продукт има система от 12 V с отрицателно заземяване. Продуктът, който се използва за аварийно стартиране, също трябва да има система от 12 V с отрицателно заземяване.



ВНИМАНИЕ: Не използвайте зарядно устройство за форсирано зареждане или устройство за външно аварийно стартиране. Това ще причини повреда на електрическата система на продукта.

За да свържете стартовите кабели



ПРЕДУПРЕЖДЕНИЕ: Опасност от експлозия поради експлозивен газ, който идва от акумулатора. Не свързвайте отрицателния извод на напълно зареден акумулатор към или в непосредствена близост до отрицателния извод на разреден акумулатор.



ВНИМАНИЕ: Не използвайте акумулатора на Вашия продукт, за да стартирате други автомобили.

1. Свалете капака на двигателя.
2. Свалете капака на корпуса на акумулатора.
3. Свържете единия край на червения кабел към ПОЛОЖИТЕЛНАТА клемма (+) на изтощения акумулатор (A).

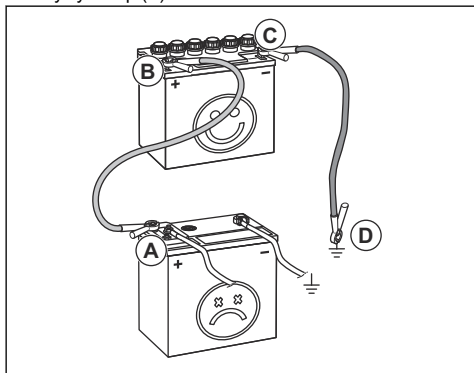

4. Свържете другия край на червения кабел към ПОЛОЖИТЕЛНАТА клемма (+) на напълно заредения акумулатор (B).



ПРЕДУПРЕЖДЕНИЕ: Не свързвайте накъсо краищата на червения кабел към шасито.

5. Свържете единия край на черния кабел към ОТРИЦАТЕЛНАТА клемма (-) на напълно зареден акумулатор (C).
6. Свържете другия край на черния кабел за ЗАЗЕМЯВАНЕТО НА ШАСИТО (D), на отдалечено от резервоара за гориво и акумулатора място.
7. Сменете капациите.

За да махнете стартовите кабели

Забележка: Махнете стартовите кабели в обратна последователност на начина, по който ги свързвате.

1. Извадете ЧЕРНИЯ кабел от шасито.
2. Извадете ЧЕРНИЯ кабел от напълно заредения акумулаторната батерия.
3. Извадете ЧЕРВЕНИЯ кабел от двата акумулатора.

Налягане на гумите

Нормалното налягане в гумите е 60 kPa (0,6 bar/8,5 PSI) за всичките 4 гуми.

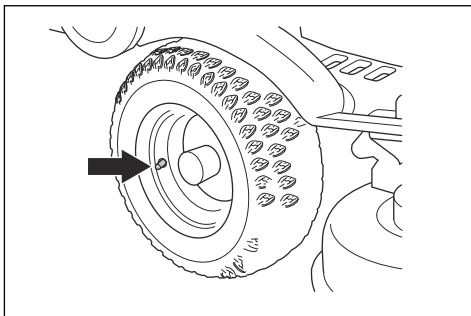

За установяване на платформата за рязане в положение за сервизно обслужване

1. Вижте стъпки 1 – 8 в *За да свалите платформата за рязане на страница 60.*

- Хванете предния ръб на платформата за рязане с две ръце и го издърпайте напред до упор.

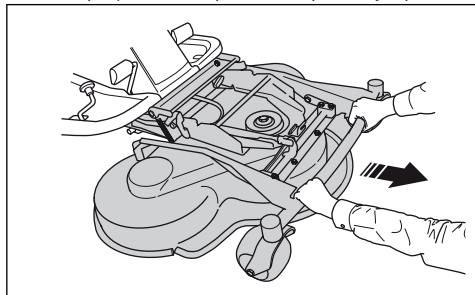

- Повдигнете платформата за рязане във вертикално положение, докато се чуе щракане. Платформата за рязане се заключва автоматично във вертикално положение.

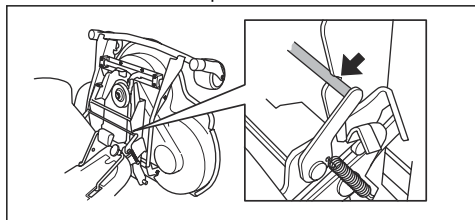

За поставяне на платформата за рязане в положение за косене

- Хванете предния ръб на платформата за рязане с лявата си ръка.
- Разхлабете блокировката с дясната си ръка.

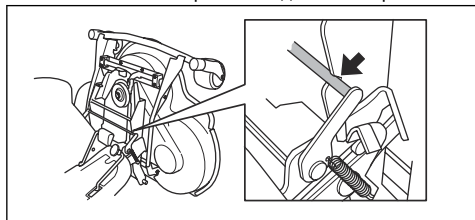

- Сгънете надолу платформата за рязане и я избутайте, докато спре.



ВНИМАНИЕ: Задвижващият ремък може да се закачи под платформата за рязане. Поставете задвижващия ремък в държача на ремъка, преди да натиснете платформата за рязане навътре.

- Повдигнете подпората на височина на рязане от нейния държач и я поставете в отвора.

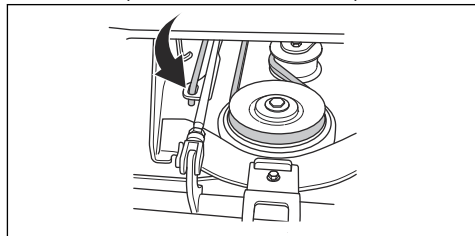

- Поставете задвижващия ремък около колелата за задвижване. Проверете дали задвижващият ремък е поставен от правилната страна на обтягащото колело.

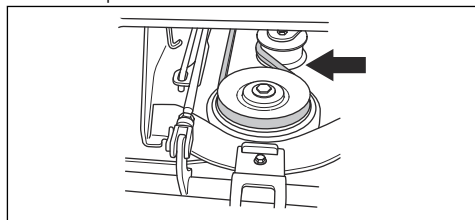

- Поставете пружината в държача на пружината.

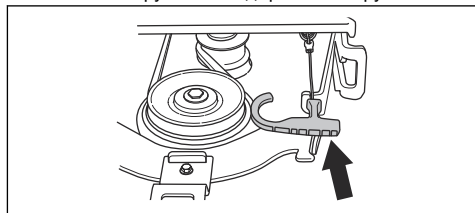

- Закрепете предния капак.
- Настройте лоста за височината на рязане на една от позициите 1 – 10.

За проверка и регулиране на натиска върху терена от платформата за рязане

Правилния натиск върху терена гарантира, че платформата за рязане се движи по повърхността, но не прекалява с натиска върху нея.

- Уверете се, че налягането на гумите е 60 kPa (0,6 bar/9,0 PSI).
- Паркирайте машината на равна повърхност.
- Спуснете платформата за рязане в положение на косене.

4. Поставете кантар под предния ръб на платформата за рязане.

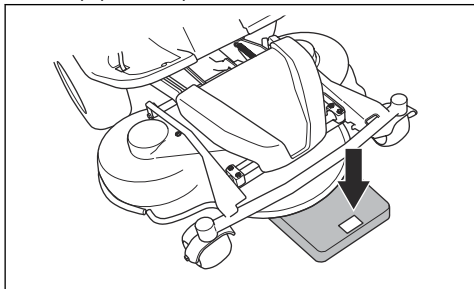

5. За да се уверите, че не се натоварват подпорните колела, поставете дървено трупче между рамата и кантара.
6. За да регулирате натиска върху земята, въртете регулиращите винтове, които се намират зад предните колела от дясната и лявата страна.
7. Въртете винтовете отляво или отдясно, докато натискът върху земята стане между 12 и 15 kg (26,5 – 33 lb).

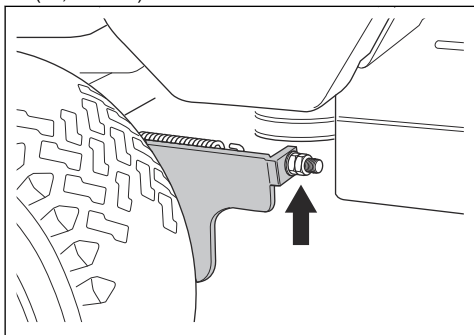

За проверка на паралелизма на платформата за рязане

1. Уверете се, че въздушното налягане в гумите е правилно. Направете справка с *Технически характеристики* на страница 86.
2. Паркирайте машината на равна повърхност.
3. Спуснете платформата за рязане в положение на косене.
4. Установете лоста за височина на рязане в сервисна позиция.

5. Измерете разстоянието между земята и предните и задните краища на режещата платформа. Уверете се, че задният ръб е по-висок с 4 – 6 mm (1/5") повече от предния ръб.

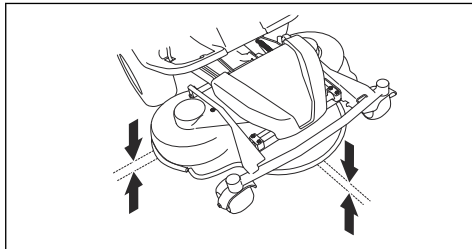

За регулиране на паралелизма на платформата за рязане

1. Махнете предния капак и дясната подложка за опора на краката.
2. Премахнете винтовете, които закрепват предпазителя на ремъка, и го премахнете.

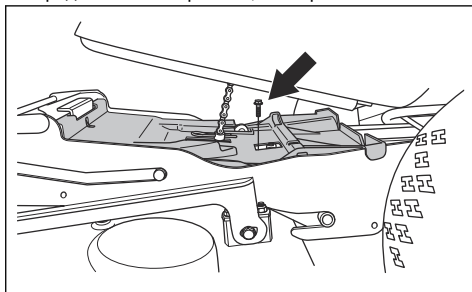

3. Разхлабете гайките на пръта за повдигане.

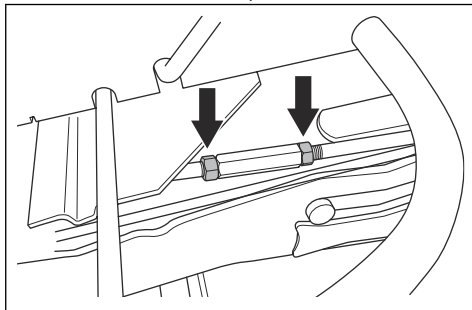

4. Въртете пръта за повдигане, за да удължите или скъсите опората. Удължете опората за повдигане на задния ръб на капака. Скъсете я, за да спуснете задния ръб на капака.

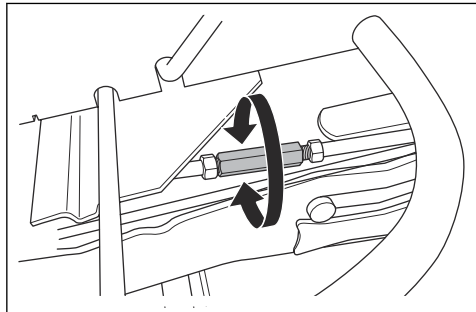

5. Когато завършите регулирането, затегнете гайките на пръта за повдигане.
6. Проверете паралелизма. Вижте *За проверка на паралелизма на платформата за рязане на страница 76*.
7. Поставете предпазителя на ремъка и затегнете винтовете.
8. Закрепете дясната подложка за опора на краката и предния капак.

За сваляне на BioClip запушалката

- Извадете BioClip запушалката, за да смените комбинираната платформа за рязане от BioClip на задно изхвърляне на тревата.

За да извадите и поставите BioClip запушалката на платформата за рязане Combi 103 и 112

1. Установете платформата за рязане в положение за сервизно обслужване.
2. Премахнете трите винта, които държат BioClip запушалката и извадете запушалката.

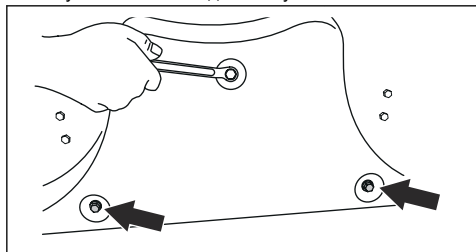

3. Прикрепете 3 винта M8x15 mm в отворите за винтове на запушалката BioClip, за да предотвратите повреждане на резбите.
4. Поставете платформата за рязане обратно в положение за сервизно косене.
5. Прикрепете BioClip запушалката в обратна последователност.

За да извадите и поставите BioClip запушалката на платформата за рязане Combi 94

1. Установете платформата за рязане в положение за сервизно обслужване.
2. Свалете 3-те винта, които държат BioClip запушалката и извадете запушалката.

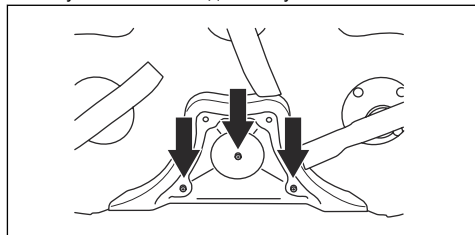

3. Поставете платформата за рязане обратно в положение за сервизно косене.
4. Прикрепете BioClip запушалката в обратна последователност.

За проверка на ножовете



ВНИМАНИЕ: Повредените или неправилно балансирани ножове могат да повредят продукта. Сменете повредените ножове. Възложете на сервизен дилър на Husqvarna заточването и балансирането на затъпените ножове.

1. Поставете платформата за рязане в положение за сервизно обслужване.
2. Погледнете ножовете, за да видите дали не са повредени и не е необходимо да бъдат заточени.

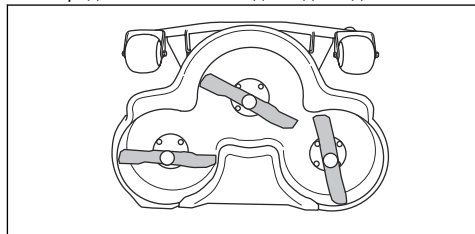

3. Затегнете болтовете на ножовете с въртящ момент на затягане 45–50 Nm.

За смяна на ножовете

1. Установете платформата за рязане в сервизна позиция.

2. Блокирайте ножа с дървено тръпче (А).

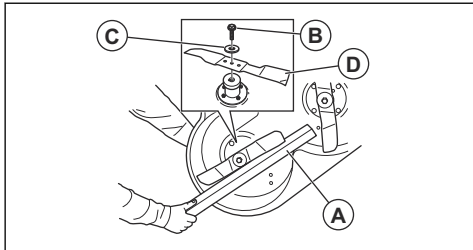

3. Разхлабете и махнете придържачия болт на ножовете (В), шайбите (С) и ножа (D).
4. Монтирайте новия нож с извитите краища в посоката на платформата за рязане.



ПРЕДУПРЕЖДЕНИЕ:

Неправилен тип нож може да доведе до изхвърляне на предмети от платформата за рязане и да причини сериозно нараняване. Използвайте само посочените ножове в *Технически характеристики на страница 86*.

5. Прикрепете острието, шайбата и болта. Затегнете болта с въртящ момент на затягане от 45–50 Nm.

За извършване на проверка на нивото на моторното масло

1. Паркирайте продукта на равна повърхност и спрете двигателя.
2. Отворете капака на двигателя.
3. Разхлабете мерителната пръчка и я извадете.

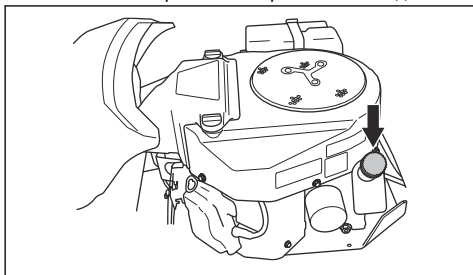

4. Почистете маслото от мерителната пръчка.
5. Поставете обратно мерителната пръчка. Не я затягайте.
6. Разхлабете и издърпайте мерителната пръчка и отчетете нивото на маслото.

7. Нивото на маслото трябва да бъде между маркировките на мерителната пръчка. Ако нивото е близо до маркировката ADD (ДОБАВЯНЕ), долейте масло, докато достигне маркировката FULL (ПЪЛНО).

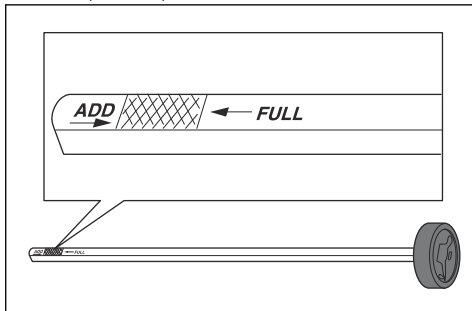

8. Наливайте масло през отвора, в който влиза мерителната пръчка. Наливайте маслото бавно.

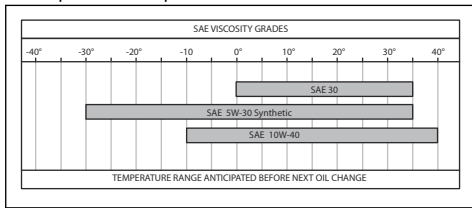

Забележка: Направете справка с *Технически характеристики на страница 86* за препоръчаните от нас типове моторно масло.

9. Затегнете правилно мерителната пръчка, преди да стартирате двигателя. Стартирайте двигателя и го оставете да работи на празен ход около 30 секунди. Спрете двигателя. Изчакайте 30 секунди и проверете отново нивото на маслото.

За смяна на моторното масло и масления филтър

Ако двигателят е студен, го оставете да работи 1 – 2 минути, преди да източите моторното масло. Моторното масло ще загрее моторното масло и то по-лесно ще се източи.



ПРЕДУПРЕЖДЕНИЕ: Не оставяйте двигателя да работи повече от 1 – 2 минути, преди да източите моторното масло. Моторното масло става много горещо и може да причини изгаряния. Оставете двигателя да изстине, преди да източите моторното масло.



ПРЕДУПРЕЖДЕНИЕ: Ако разлеете моторно масло върху тялото си, почистете със сапун и вода.

1. Поставете съд под изпускателната пробка за масло от лявата страна на двигателя.
2. Отстранете мерителната пръчка.
3. Отстранете пробката за източване на маслото.

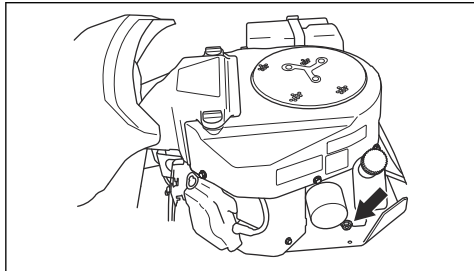

4. Оставете маслото да изтече в съда.
5. Закрепете пробката за източване на маслото и я затегнете.
6. Завъртете масления филтър обратно на часовниковата стрелка, за да го отстраните.

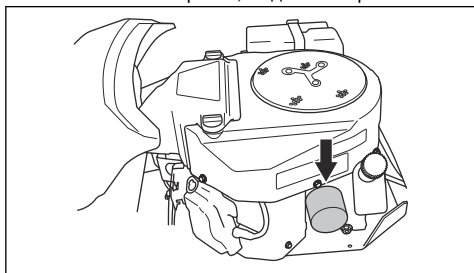

7. Смажете леко гуменото уплътнение на новия маслен филтър с ново масло.
8. За да закрепите масления филтър, въртете на ръка същия по часовниковата стрелка, докато гуменото уплътнение опре, и след това го затегнете още половин оборот.
9. Наливайте масло през отвора, в който влиза мерителната пръчка. Наливайте маслото бавно.

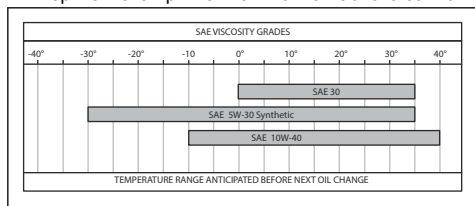

Забележка: Направете справка с *Технически характеристики на страница 86* за препоръчаните от нас типове моторно масло.

10. Стартирайте двигателя и го оставете да работи на празен ход за 3 минути.
11. Спрете двигателя и се уверете, че няма теч от масления филтър.
12. Напълнете с масло, за да компенсирате за маслото, съдържащо се в новия маслен филтър.

За проверка на нивото на маслото на трансмисията

1. Развийте двата винта, по един от всяка страна, и повдигнете капака на трансмисията.

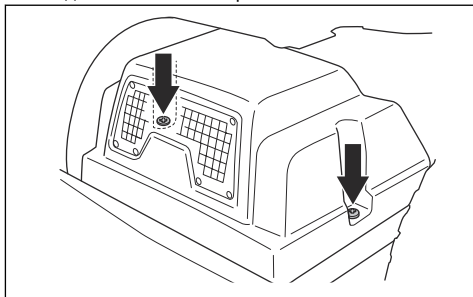

2. Уверете се, че нивото на маслото в масления резервоар на трансмисията е между двете хоризонтални линии върху резервоара.

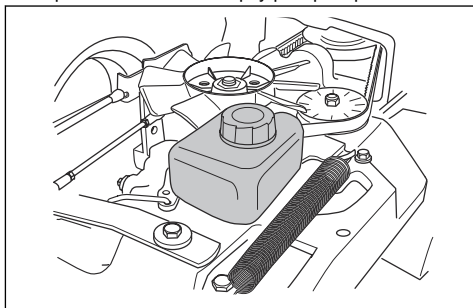

3. Долейте с моторно масло, ако нивото на маслото е под долната линия, но не пълнете над горната линия.

Забележка: Вижте *Технически характеристики на страница 86* за препоръчвано масло за R 316TX и R 316TX AWD, R 316TsX AWD.

За смазване на регулировача на ремъка

Регулировачът на ремъка трябва да се смазва редовно с висококачествена грес с молибденов дисулфид.

1. Отстранете капациите на шайбата на двигателя.

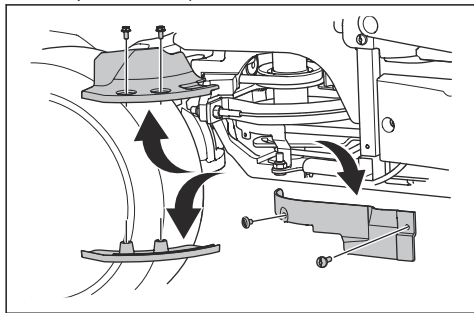

ВНИМАНИЕ: Не разбърквайте винтовете. Предните винтове на капациите на шайбата на двигателя

са по-дълги от задните винтове на капациите на шайбата на двигателя. Дълъг винт в неправилно положение може да причини повреда на продукта.

2. Смажете с такаламит през нипела от дясната страна под долната ремъчна шайба. Смажете, докато греста излезе от задната страна на нипела.

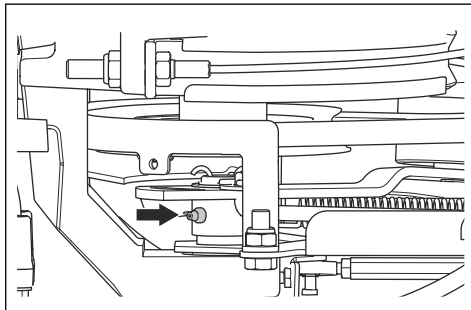

3. Монтирайте капациите на шайбата на двигателя.

Отстраняване на проблеми

Разписание за търсене и отстраняване на неизправности





Ако не можете да намерите решение на Вашите проблеми в това ръководство за оператора, се обърнете към Вашия сервизен дилър на Husqvarna.





Проблем	Причина
Стартерът не развърта двигателя	Не е задействана спирачката за паркиране. Вижте <i>За задействане и освобождаване на спирачката за паркиране на страница 65.</i>
	Лостът за повдигане на косилния апарат е в положение за косене. Вижте <i>За повдигане и спускане на платформата за рязане на страница 63.</i>
	Главният предпазител е повреден. Вижте <i>За да смените главния бушон на страница 73.</i>
	Блокировката на запалването е повредена.
	Връзката между кабела и акумулаторната батерия е лоша. Вижте <i>Безопасност на акумулаторната батерия на страница 58.</i>
	Акумулаторната батерия е прекалено изтощена. Вижте <i>За зареждане на акумулаторната батерия на страница 73.</i>
	Двигателят на стартера е повреден.

Проблем	Причина
Двигателят не стартира, когато стартерът развърти двигателя	В резервоара за гориво няма гориво. Вижте <i>За наливане на гориво на страница 61</i> .
	Запалителната свещ е повредена.
	Запалителният кабел е повреден.
	Има замърсяване в карбуратора или в горивопровода.
Двигателят не работи плавно	Запалителната свещ е повредена.
	Карбураторът не е регулиран правилно.
	Въздушният филтър е запушен. Вижте <i>За почистване и смяна на въздушния филтър на страница 72</i> .
	Вентилационният канал на резервоара за гориво е запушен.
Двигателят очевидно няма мощност	Въздушният филтър е запушен. Вижте <i>За почистване и смяна на въздушния филтър на страница 72</i> .
	Запалителната свещ е повредена.
	Има замърсяване в карбуратора или в горивопровода.
	Кабелът за газа е регулиран неправилно.
Трансмисията няма достатъчно мощност	Охладителният смукателен въздухопровод на трансмисията или охлаждащите ребра са запушени.
	Вентилаторът на трансмисията е повреден.
	В трансмисията няма масло или нивото на маслото е прекалено ниско. Вижте <i>За проверка на нивото на маслото на трансмисията на страница 79</i> .
Акумулаторната батерия не се зарежда	Акумулаторната батерия е повредена. Вижте <i>Безопасност на акумулаторната батерия на страница 58</i> .
	Връзката между конекторите на кабелите и клемите на акумулаторната батерия е лоша. Вижте <i>Безопасност на акумулаторната батерия на страница 58</i> .
Има вибрации в продукта	Ножовете са разхлабени. Вижте <i>За проверка на ножовете на страница 77</i> .
	Един или повече ножове са дебалансираны. Вижте <i>За проверка на ножовете на страница 77</i> .
	Двигателят е разхлабен.

Проблем	Причина
Резултатът от рязането е незадоволителен	Ножовете са затпени. Вижте <i>За проверка на ножовете на страница 77.</i>
	Тревата е висока или мокра. Вижте <i>За получаване на добър резултат от рязането на страница 65.</i>
	Платформата за рязане е изместена.
	Има запушване с трева в платформата за рязане. Вижте <i>За почистване на машината на страница 69.</i>
	Налягането в гумите е различно от лявата и дясната страна. Вижте <i>Налягане на гумите на страница 74.</i>
	Продуктът работи с прекалено висока скорост. Вижте <i>За получаване на добър резултат от рязането на страница 65.</i>
	Оборотите на двигателя са прекалено ниски. Вижте <i>За получаване на добър резултат от рязането на страница 65.</i>
	Задвижващият ремък приплъзва.

Дисплей – търсене и отстраняване на неизправности

Символ	Име	Индикация на дисплея	Звук	Причина
	Индикатор за наклон	Символът се показва.	-	Работите с продукта при наклон > 10°. Направете справка с <i>Инструкции за безопасност по време на работа на страница 55.</i>
		Символът мига.	-	Работите с продукта при наклон > 15°. Направете справка с <i>Инструкции за безопасност по време на работа на страница 55.</i>
	Датчик за налягане на маслото	Символът се показва.	1 продължителен звук.	Ниско налягане на маслото. Направете справка с <i>За извършване на проверка на нивото на моторното масло на страница 78.</i>
	Индикатор за нивото на заряд на акумулаторната батерия	Символът се показва.	1 продължителен звук.	Ниско напрежение. Направете справка с <i>За зареждане на акумулаторната батерия на страница 73.</i>
	Индикатор за въртящите се ножове	Символът се показва.	-	Включено е задвижването на ножовете.
		Символът мига.		Неправилна процедура за стартиране. Направете справка с <i>Условия за стартиране на страница 56.</i>

Символ	Име	Индикация на дисплея	Звук	Причина
	Индикатор за спирачката за паркиране	Символът се показва.	-	Спирачката за паркиране е включена. Направете справка с <i>Ръчна спирачка на страница 56.</i>
		Символът мига.		Неправилна процедура за стартиране. Направете справка с <i>Условия за стартиране на страница 56.</i>
		Символът мига бързо.		Повредена спирачка за паркиране. Обърнете се към Вашия сервизен дилър на Husqvarna.
	Индикатор за управление на присъствието на оператора (OPC)	Символът мига.	5 кратки звука.	Управлението на присъствието на оператора е изключено, когато се опитате да стартирате двигателя. Направете справка с <i>Условия за стартиране на страница 56.</i>
		Символът мига бързо.	-	Повредено управление на присъствието на оператора. Обърнете се към Вашия сервизен дилър на Husqvarna.
	Индикатор за сервизно обслужване	Символът се показва.	5 кратки звука.	Необходимо е сервизно обслужване. Обърнете се към Вашия сервизен дилър на Husqvarna.
	Индикатор за ниско ниво на горивото	Символът се показва.	1 кратък звук.	Ниско ниво на горивото. Направете справка с <i>За наливане на гориво на страница 61.</i>

Забележка: Дисплеят може да изглежда по различен начин при различните модели.

Транспортиране, съхранение и изхвърляне

Транспортиране

- Машината е тежка и може да причини наранявания от премазване. Внимавайте при товарене върху или разтоварване от превозно средство или ремарке.
- Не повдигайте продукта. Ушите за транспортиране не са одобрени точки на повдигане и трябва да се използват само за безопасно закрепване на продукта към ремарке.
- Използвайте одобрено ремарке за транспортиране на машината.
- Уверете се, че познавате местните разпоредби за движение по пътищата, преди да транспортирате машината в ремарке или по пътищата.

За безопасното закрепване на продукта за транспортиране

Преди да закрепите продукта трябва да прочетете и разберете главата за безопасност. Вижте *Безопасност при транспортиране на страница 58.*



ПРЕДУПРЕЖДЕНИЕ:

Спирачката за паркиране не е достатъчна за блокиране на машината по време на транспортиране. Закрепете продукта здраво към зоната за товарене.

Оборудване: 2 одобрени въжета за притягане и 4 дървени клина за колела.

1. Паркирайте продукта в центъра на зоната за товарене.

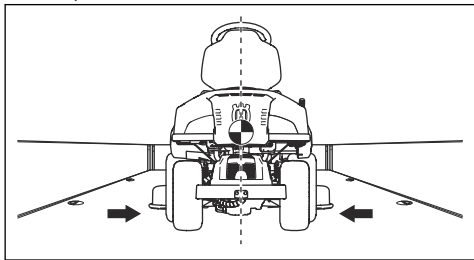

ВНИМАНИЕ: За транспортиране в транспортиращи превозни средства с покривало. Уверете се, че продуктът се е охладил преди да го поставите под покривалото.

2. Уверете се, че центърът на гравитацията на продукта е над оста на транспортиращото превозно средство. Ако за транспортиране се използва ремарке, уверете се, че притискащата сила на лоста за теглене е правилна.

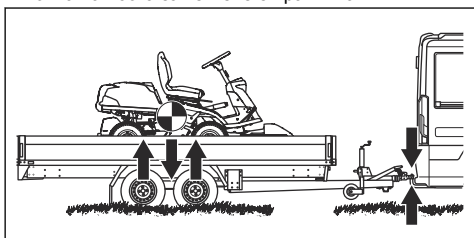

3. Активирайте спирачката за паркиране.
4. Ако продуктът има Bluetooth®, заключете продукта с Husqvarna Connect.
5. Спуснете платформата за рязане в позиция на косене.
6. Премахнете всички търкалящи се предмети.
7. Монтирайте първото въже през задната рама на трансмисията. Вижте илюстрацията.

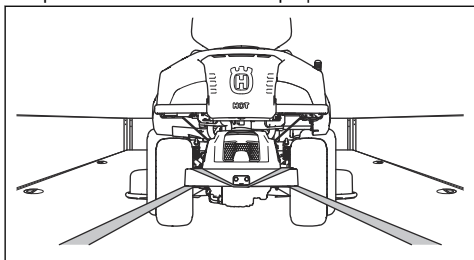

8. Притегнете въжето напред, за да закрепите продукта към зоната за товарене.

9. Поставете второто въже през канала на рамката.

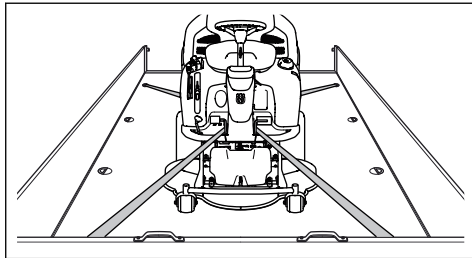

10. Закрепете въжето към зоната за товарене.
11. Притегнете въжето по посока на предната страна на зоната за товарене, за да прикрепите продукта към зоната за товарене.
12. Поставете блоковете за колелата пред и зад задните колела.

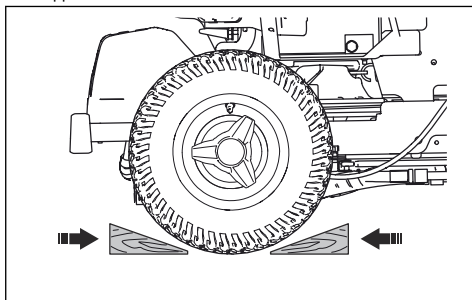

За теглене на машината

Машината има хидростатична трансмисия. За да предотвратите повреждане на трансмисията, теглете продукта на кратки разстояния и с ниска скорост.

Изключете трансмисията, преди да теглите продукта. Вижте *За включване и изключване на задвижващата система на страница 62*.

Съхранение

В края на сезона и преди повече от 30 дни съхранение подгответе машината за съхранение. Ако държите гориво в резервоара за гориво в продължение на 30 или повече дни, лепкави частици могат да предизвикат блокиране на карбуратора. Това има отрицателно въздействие върху работата на двигателя.

За да предотвратите образуването на лепкави частици, добавете стабилизатор. Ако се използва алкилатен бензин, не е необходим стабилизатор. Ако използвате стандартен бензин, не сменяйте с алкилатен бензин. Това може да предизвика втвърдяване на чувствителните гумени части. Добавете стабилизатор към горивото в резервоара или в контейнера за съхранение на горивото. Винаги използвайте указаниите от потребителя съотношения на смесване. Оставете двигателя да работи най-

малко 10 минути, след като добавите стабилизатор, докато той потече в карбуратора.



ПРЕДУПРЕЖДЕНИЕ: Не съхранявайте машината с гориво в резервоара за гориво на закрито или на места с лоша вентилация. Съществува опасност от пожар, ако изпаренията от горивото са близо до открит пламък, искри или сигнални лампи на котли, резервоари за топла вода и сушилни за дрехи.



ПРЕДУПРЕЖДЕНИЕ: Отстранете тревата, листата и други запалими материали от машината, за да намалите риска от злополука. Оставете машината да се охлади, преди да я оставите за съхранение.

- Почистете продукта, вижте *За почистване на машината на страница 69*. Поправете повредени места по боята, за да предотвратите корозията.
- Проверете машината за износени или повредени части и затегнете разхлабените винтове и гайки.
- Отстранете акумулаторната батерия. Почистете я, заредете я напълно и я поддържайте охладена по време на съхранение. За оптимален срок на експлоатация акумулаторната батерия трябва да се съхранява над температурата на замръзване, но под 10°C.
- Зареждайте акумулаторната батерия на всеки шест месеца или ако напрежението падне под 12,55 V.
- Сменете моторното масло и изхвърлете отработеното масло.
- Изпразнете резервоара за гориво. Стартирайте двигателя и го оставете да работи, докато се изразходи горивото в карбуратора.

Забележка: Не изпразвайте резервоара за гориво и карбуратора, ако е бил добавен стабилизатор.

- Отстранете пробките и налейте по около една супена лъжица моторно масло във всеки цилиндър. Развъртете на ръка двусекционния вал на двигателя, за да се нанесе маслото и поставете обратно пробките.
- Смажете всички смазочни нипели, съединения и оси.
- Съхранявайте продукта в чиста и суха площ и то покрийте за допълнителна защита.
- Покривало за предпазване на Вашия продукт по време на съхранение или транспортиране можете да намерите при Вашия дилър.

Изхвърляне

- Химическите вещества могат да бъдат опасни и не трябва да се изливат на земята. Винаги изхвърляйте използваните химикали в сервизен център или на подходящо място за изхвърляне на отпадъци.
- Когато продуктът се износи, го изпратете обратно на дилъра или на подходящо място за рециклиране.
- Маслото, маслените филтри, горивото и акумулаторната батерия могат да имат отрицателно въздействие върху околната среда. Спазвайте местните изисквания за рециклиране и приложимите регламенти.
- Не изхвърляйте акумулаторната батерия като битов отпадък.
- Изпратете акумулаторната батерия на сервизен дилър на Husqvarna или я изхвърлете на място за изхвърляне на използвани акумулаторни батерии.

Технически характеристики

Технически характеристики

	R 316TX	R 316TX AWD	R 316TX AWD
Размери	Направете справка с <i>Размери на продукта на страница 89.</i>		
Тегло без платформа за рязане, с празни резервоари, kg	240	238	251
Размери на гумите	170/60-8	170/60-8	170/60-8
Налягане на гумите, задни – предни, kPa/bar/PSI	60/0,6/8,5	60/0,6/8,5	60/0,6/8,5
Максимален градиент, градуси °	10	10	10
Макс. тегло на тегленото оборудване при наклон 10°, kg	125	125	125
Макс. допустима вертикална сила върху теглителната шина, N/kg	250/25	250/25	250/25
Макс. допустима хоризонтална сила върху теглителната шина, N/kg	220/22	220/22	220/22
Макс. товар на капака на двигателя, kg	10	10	10
Двигател			
Марка/Модел	Kawasaki/FS481V	Kawasaki/FS481V	Kawasaki/FS481V
Номинална изходна мощност на двигателя, kW ¹⁶	9,6	9,6	9,7
Работен обем, cm ³	603	603	603
Макс. обороти на двигателя, об/мин	2900 ± 100	2900 ± 100	3100 ± 100
Макс. скорост на преден ход, km/h	9	9	9
Макс. скорост на заден ход, km/h	8	6	8
Гориво, безоловно с мин. октаново число	91	91	91
Обем на резервоара, l	12	12	12

¹⁶ Номиналната мощност на двигателя е средната нетна мощност (при указаните об/мин) на стандартен двигател за модела двигател, измерен спрямо SAE стандарта J1349/ISO1585. Двигателите масово производство може да се отклоняват от тази стойност. Действителната изходна мощност за двигателя, инсталиран на крайния продукт, ще зависи от работната скорост, условията на околната среда и други стойности.

	R 316TX	R 316TX AWD	R 316TsX AWD
Моторно масло ¹⁷	Husqvarna SAE 30, Husqvarna SAE 5W-30 синтетично, Husqvarna SAE 10W-40	Husqvarna SAE 30, Husqvarna SAE 5W-30 синтетично, Husqvarna SAE 10W-40	Husqvarna SAE 30, Husqvarna SAE 5W-30 синтетично, Husqvarna SAE 10W-40
Количество масло, вкл. филтъра, l	1,7	1,7	1,7
Количество масло без филтъра, l	1,5	1,5	1,5
Двигател на стартера	Електрически стартер 12 V	Електрически стартер 12 V	Електрически стартер 12 V
Трансмисия			
Марка	Tuff Torq	Tuff Torq	Tuff Torq
Модел	K46H	K574A/KTM10LB	K574RA/KTM10LB
Масло, клас SF-CC ¹⁸	Husqvarna SAE 10W-30	Husqvarna SAE 10W-30	Husqvarna SAE 10W-30
Количество масло, l	2,1	5,6	5,6
Електрическа система			
Тип	12 V, отрицателно заземена	12 V, отрицателно заземена	12 V, отрицателно заземена
Акумулаторна батерия	12 V, 24 Ah	12 V, 24 Ah	12 V, 24 Ah
Запалителна свещ	NGK BPR4ES	NGK BPR4ES	NGK BPR4ES
Разстояние между електродите, mm/инч	0,75/0,030	0,75/0,030	0,75/0,030
Предни светлини	Двойни светодиодни светлини	Двойни светодиодни светлини	Двойни светодиодни светлини
Задна светлина	–	Светодиодни светлини	Светодиодни светлини
Платформа за рязане			
Тип	Combi 94	Combi 94	Combi 94
	Combi 103	Combi 103	Combi 103
	Combi 112	Combi 112	Combi 112

¹⁷ Използвайте моторно масло с качество API SJ или по-високо. Ако се използва масло SAE-30 при температура, по-ниска от +5°C, съществува риск двигателят да не бъде смазан достатъчно. Това може да причини повреда на двигателя. Направете справка с *Технически характеристики на страница 86* за правилното масло за ниски температури. Вижте таблицата с вискозитети в ръководството на двигателя (ако е включено) и изберете оптималния вискозитет въз основа на очакваната външна температура.

¹⁸ Използвайте трансмисионно масло SAE 10W-30 на Husqvarna за най-добра ефективност. Ако няма налично масло на Husqvarna, използвайте масло 10W-30 STOU. Новата класификация е стандарт API GL-4.

Шумови емисии ¹⁹	R 316TX	R 316TX AWD	R 316TsX AWD
Ниво на звуковата мощност, измерена в dB(A)			
Combi 94	97	97	98
Combi 103	97	97	98
Combi 112	97	97	98
Гарантирано ниво на звукова мощност, dB(A)			
Combi 94	98	98	99
Combi 103	98	98	99
Combi 112	98	98	99

Нива на шума ²⁰	R 316TX	R 316TX AWD	R 316TsX AWD
Ниво на звуковото налягане при ухото на оператора, dB(A)			
Combi 94	86	86	87
Combi 103	86	86	87
Combi 112	86	86	87

Нива на вибрациите ²¹	R 316TX	R 316TX AWD	R 316TsX AWD
Ниво на вибрация на кормилото, m/s ²	2,5	2,5	2,5
Ниво на вибрация на седалката, m/s ²	0,7	0,7	0,7

Платформа за рязане	Combi 94	Combi 103	Combi 112
Ширина на рязане, mm	940	1030	1120
Височина на рязане, 10 позиции, mm	25 – 75	25 – 75	25 – 75
Тегло, kg	44	49	52
Дължина на острието, mm	358	388	420
Нож			

¹⁹ Емисии на шума в околната среда, измерени като звукова мощност (L_{WA}) в съответствие с директива на ЕО 2000/14/ЕО.

²⁰ Ниво на звуковото налягане съгласно EN ISO 5395. Отчетените данни за нивото на звуковото налягане имат типична статистическа дисперсия (стандартно отклонение) от 1,2 dB(A).

²¹ Ниво на вибрациите съгласно EN ISO 5395. Отчетените данни за равнището на вибрации имат типична статистическа дисперсия (стандартно отклонение) от 0,2 m/s² (кормило) и 0,8 m/s² (седалка).

Платформа за рязане	Combi 94	Combi 103	Combi 112
Номер на артикул	579 65 25-10	504 18 82-10	544 10 28-10



ПРЕДУПРЕЖДЕНИЕ:

Използването на платформа за рязане, която не е одобрена за продукта, може да доведе до изхвърчане на

предмети с висока скорост и да причини сериозно нараняване. Не използвайте други типове платформи за рязане освен определените в това ръководство.

Размери на продукта

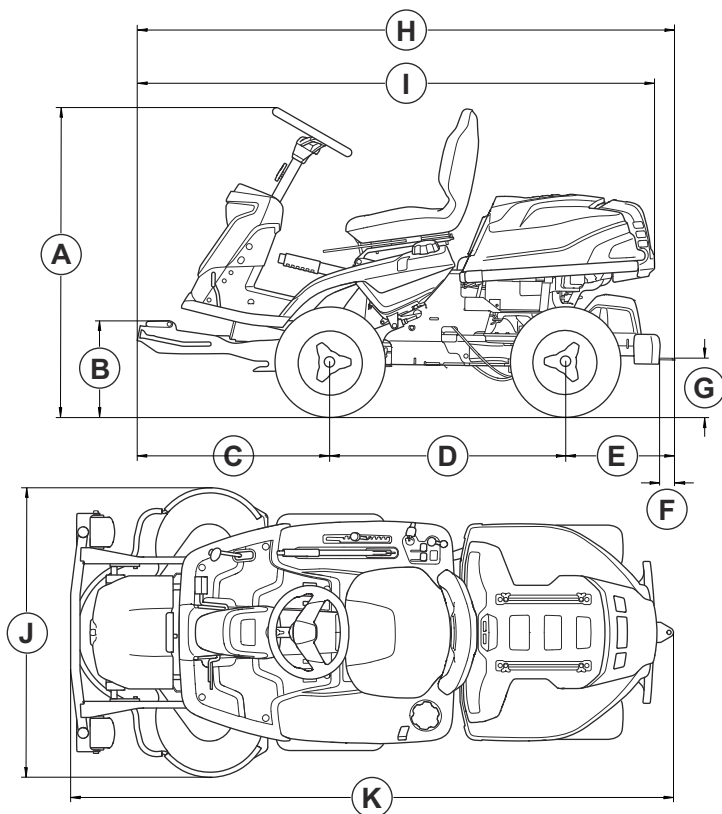

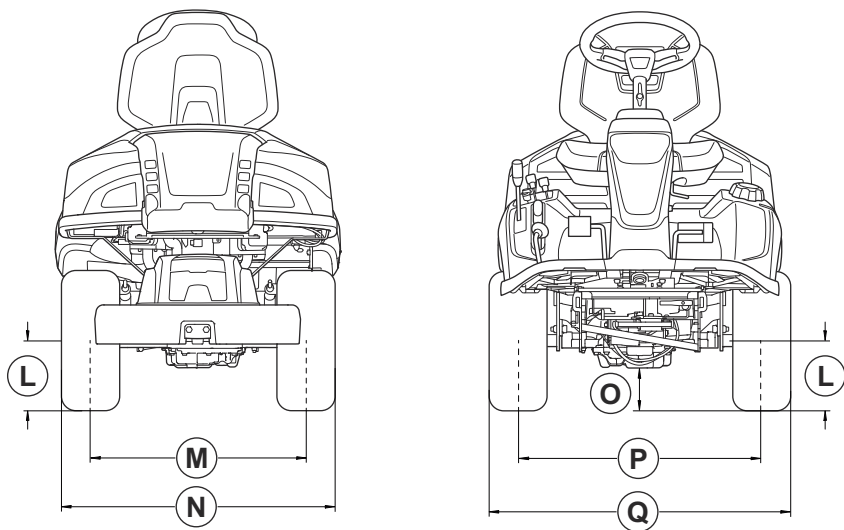

Размери, mm					
A	1165	G	218	I	205
B	364	H	Без противотежест: 2008	M	627
C	727		Вкл. противотежест: 2024	N	799
D	887	I	Без противотежест: 1952	O	R 316TX: 125
			Вкл. противотежест: 1968		R 316TX AWD, R 316TsX AWD: 95
E	Без противотежест: 394	J	Combi 94: 994	P	711
	Вкл. противотежест: 410		Combi 103: 1081		
			Combi 112: 1178		

Размери, mm					
F	70	K	Combi 94:	Q	883
			Без противотежест: 2243		
			Вкл. противотежест: 2259		
			Combi 103:		
			Без противотежест: 2253		
			Вкл. противотежест: 2269		
			Combi 112:		
			Без противотежест: 2253		
			Вкл. противотежест: 2269		

Данни за радиочестота

	R 316TX	R 316TX AWD	R 316TsX AWD
Честотен диапазон, MHz	2402–2480	2402–2480	2402–2480
Изходна мощност ²² , dBm	-5.2	-5.2	-5.2

Обслужване

Сервиз

Извършвайте ежегодна проверка в оторизиран сервиз, за да се уверите, че машината ще работи безопасно и по най-добрия начин по време на активния сезон. Най-доброто време за извършване на сервизно обслужване или основен ремонт на машината е неактивният сезон.

Когато изпращате поръчка за резервните части, предоставяйте информация за годината на покупка, модела, типа и серийния номер.

Винаги използвайте оригинални резервни части.

²² Измерена на 2440 MHz.

Декларация за съответствие

Декларация за съответствие на ЕС

Ние, Husqvarna AB, SE-561 82 Huskvarna, ШВЕЦИЯ,
тел.: +46 36 146500, декларираме на своя собствена
отговорност, че продуктът:

Описание	Самоходна косачка за трева
Марка	Husqvarna
Тип/модел	R 316TX, R 316TX AWD, R 316Tsx AWD
Идентификация	Серийни номера от 2024 и нататък

отговаря напълно на следните директиви и
регламенти на ЕС:

Регламент	Описание
2006/42/EO	"относно машините"
2014/53/EC	"относно радиосъоръженията"
2000/14/EO	"относно шумовите емисии в околната среда"
2011/65/EC	"по отношение на ограничението за използване на определени опасни вещества в електрическо и електронно оборудване"

и че следните хармонизирани стандарти и/или
технически спецификации са приложени;

EN ISO 12100:2010

EN ISO 5395-1:2013/A1:2018

EN ISO 5395-3: 2013/A1:2017/A2:2018

EN ISO 14982:2009

EN ETSI 300 328 v.2.2.2

ETSI EN 301 489-1 V2.2.3

ETSI EN 301 489-17 V3.2.4

EN IEC 63000:2018

Нотифициран орган: 0404, SMP Svensk
Maskinprovning AB, Box 4053, SE-904 03 Umeå,
Sweden има и потвърдено съответствие с
приложение VI на директива на съвета 2000/14/EO.

За информация относно шумовите емисии
направете справка с *Технически характеристики на
страница 86*.

Huskvarna, 2025-01-20



Claes Losdal

Мениджър "Разработки и развитие/градински
продукти"

Husqvarna AB

Отговорен за техническата документация



Регистрирани търговски марки

Словесният знак и логата на *Bluetooth®* са
регистрирани търговски марки, собственост на
Bluetooth SIG, inc., и всяко използване на тези марки
от Husqvarna е лицензирано.

Зміст

Вступ.....	93	Транспортування, зберігання й утилізація.....	127
Безпека.....	99	Технічні дані.....	130
Збирання.....	105	Обслуговування.....	135
Експлуатація.....	107	Декларація відповідності.....	136
ТЕХНІЧНЕ ОБСЛУГОВУВАННЯ.....	112	Зареєстровані товарні знаки.....	136
Усунення несправностей.....	125		

Вступ

Перевірка перед доставлянням та номери виробів

дилера підписаний екземпляр документа, що засвідчує виконання перевірки перед доставлянням.

Зверніть увагу: Цей виріб було перевірено перед доставлянням. Обов'язково отримайте в

Контактні дані дилера з обслуговування Husqvarna:	
Цей посібник користувача стосується виробу з номером / серійним номером:	
/	
Двигун:	
Трансмісія:	

Опис виробу

Цей виріб – газонокосарка-трактор. Педалі руху вперед і зворотного руху дозволяють оператору плавно регулювати швидкість. На лічильнику мотогодин відображається тривалість використання виробу в годинах. На виробі встановлено фари. Виріб сумісний із різальними деками Combi із системою мульчування BioClip. Моделі R 316TX AWD і R 316TsX AWD є повнопривідними (AWD).

Правильне використання

Виріб призначено для скошування трави на відкритих рівних ділянках у житлових районах і в садах. Для

використання виробу в інших цілях слід приєднати до нього додаткове обладнання. Із питаннями щодо доступності аксесуарів звертайтеся до свого дилера Husqvarna.

Страховання виробу

Ваш новий виріб необхідно застрахувати. За поясненнями зверніться до своєї страхової компанії. Рекомендуємо отримати повне всеохоплююче страхування, що включає страхування третіх осіб, страхування від пожежі, пошкодження, крадіжки та відповідальності.

Огляд виробу

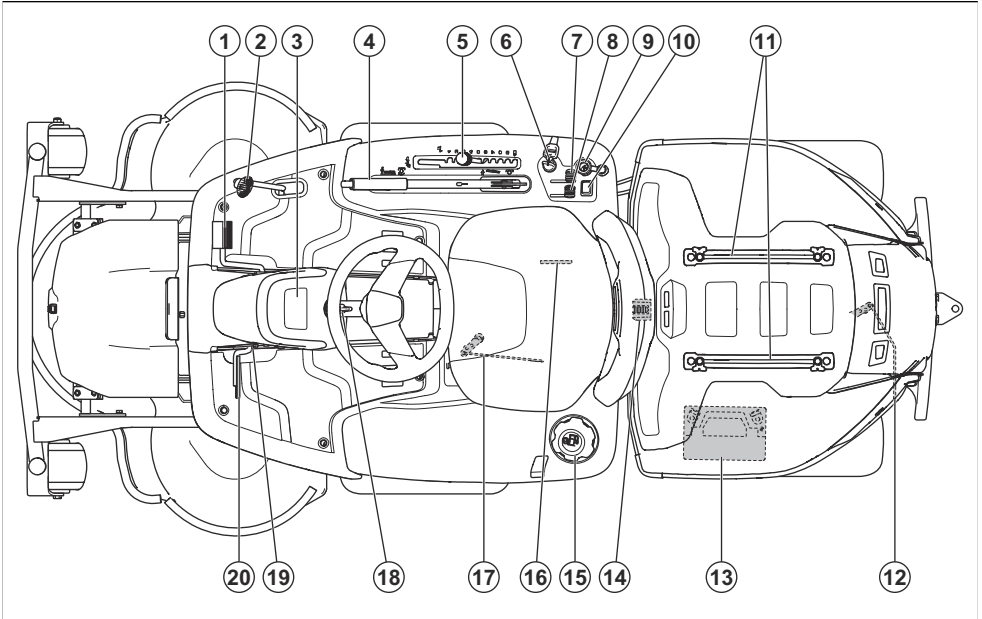

- | | |
|--|---|
| 1. Педаль руху вперед | 13. Акумулятор |
| 2. Педаль зворотного руху | 14. Замок кришки |
| 3. Дисплей | 15. Кришка паливного бака |
| 4. Підйомний важіль для різальної деки | 16. Паспортна табличка з придатним до сканування кодом |
| 5. Важіль регулювання висоти різання | 17. Важіль для зчеплення або розчеплення трансмісії на передній осі на виробі із повним приводом. |
| 6. Замок запалювання / перемикач фар | 18. Регулятор стерня керування |
| 7. Регулятор газу | 19. Кнопка блокування стояночного гальма |
| 8. Керування повітряною заслінкою | 20. Педаль стояночного гальма |
| 9. Роз'єм живлення 12 В | |
| 10. Перемикач дальнього світла | |
| 11. Напрявні | |
| 12. Важіль для зчеплення або розчеплення трансмісії на задній осі. | |

Огляд електричної системи

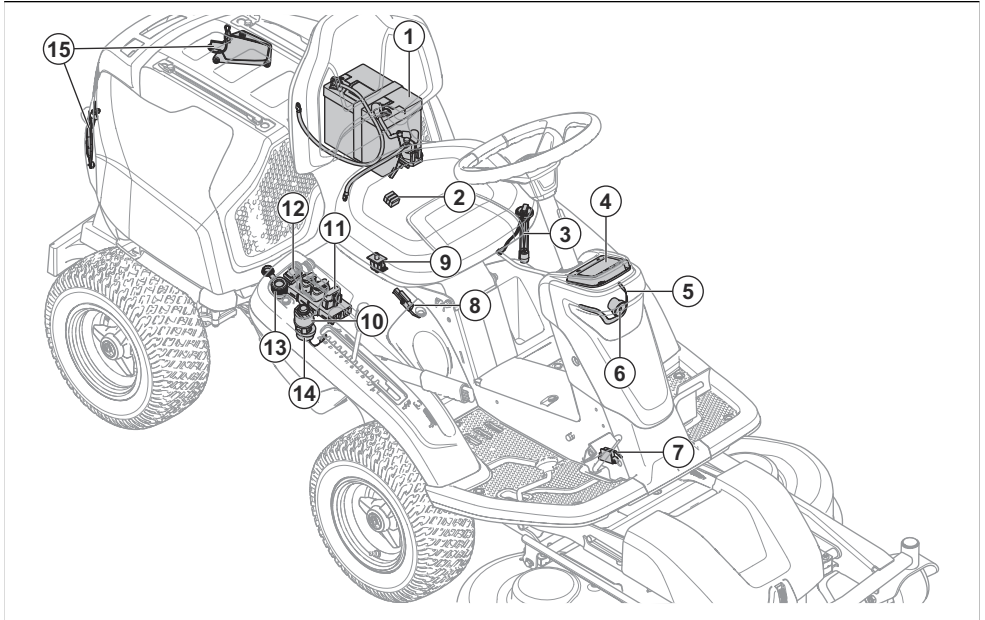

1. Акумулятор
2. Головний плавкий запобіжник
3. Датчик рівня палива
4. Дисплей
5. Робоча фара
6. Дальнє світло
7. Мікрвимикач, стояночне гальмо
8. Мікрвимикач для підйомного важеля
9. Контроль присутності оператора (Operator Presence Control, OPC)
10. Замок запалювання / перемикач фар
11. Модуль керування косаркою
12. Перемикач дальнього світла
13. Роз'єм живлення 12 В
14. Пристрій звукової сигналізації
15. Задні ліхтарі

Модуль керування косаркою

Цей виріб оснащено модулем керування косаркою, який дає оператору інформацію про виріб. Інформація відображається на дисплеї панелі приладів. Див. *Дисплей на сторінці 97.*

Модуль керування косаркою дає змогу дилеру з обслуговування з'єднуватися з виробом під час обслуговування.

Husqvarna Connect

Виріб оснащений технологією бездротового зв'язку *Bluetooth®* й може встановлювати з'єднання з мобільними пристроями з установленою програмою Husqvarna Connect. Husqvarna Connect є безкоштовною програмою для мобільного пристрою. У програмі Husqvarna Connect доступна низка розширених функцій для користування Husqvarna.

- розширена інформація про виріб;
- відомості про деталі й обслуговування виробу, а також довідкова інформація.

Фари й задні ліхтарі

Передні фари оснащені робочим освітленням і дальнім світлом. Задні ліхтарі є габаритними. Щоб увімкнути робоче освітлення й задні ліхтарі, поверніть ключ запалювання в положення «світло».

Робочі фари залишаються ввімкненими протягом трьох хвилин після зупинення двигуна.

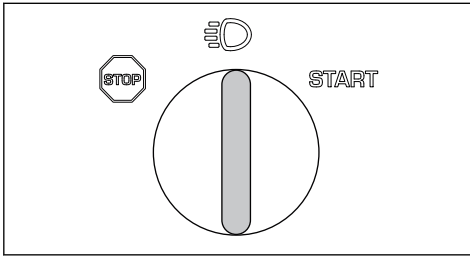

Для ввімкнення або вимкнення дальнього світла посуньте перемикач (А).

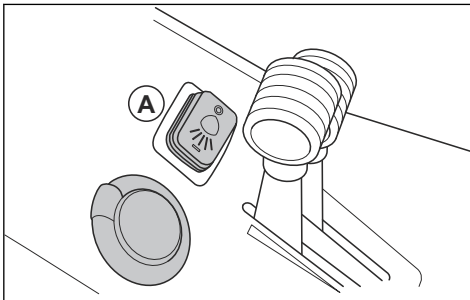

Коли робоче освітлення й задні ліхтарі ввімкнено, на дисплеї відображається символ фари (В). Коли ввімкнено дальнє світло, на дисплеї відображається заповнений символ фари (С).

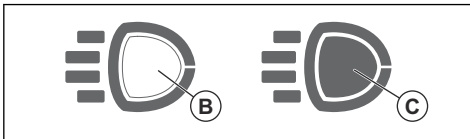

Роз'єм живлення

Напруга гнізда живлення становить 12 В. Гніздо живлення оснащено плавкими запобіжниками, див. *Технічні дані на сторінці 130.*

Вмикати та вимикати гніздо живлення можна за допомогою перемикача потужності, який знаходиться на панелі керування.

Лічильник мотогодин

На дисплеї виробу є 2 лічильника мотогодин.

На лічильниках мотогодин відображається загальна кількість годин роботи двигуна (А) і кількість годин за певний період роботи (В). Остання цифра показника кількості годин за період роботи вказує десяті частини години (6 хвилин).

Час, коли запалювання ввімкнено, а двигун вимкнено, не враховується.

Зверніть увагу: Лічильник загальних мотогодин (А) показує лише повні години.

Зверніть увагу: Період роботи – це час, який двигун був увімкнений протягом одного дня. Новий період роботи починається, якщо двигун залишається вимкненим протягом щонайменше 6 годин.

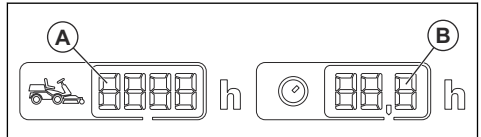

Контроль присутності оператора (Operator Presence Control, OPC)

Контроль присутності оператора вмикається, коли оператор встає зі свого місця. Двигун і привід лез зупиняються, якщо леза використовуються або якщо не застосовано стояночне гальмо. Див. *Умови запуску на сторінці 102.*

Педаль руху вперед та назад

Швидкість можна плавно регулювати за допомогою 2 педаль. Ліва педаль (А) використовується для руху вперед, а права педаль (В) – для руху назад. Якщо відпустити педаль, виріб зупиниться.

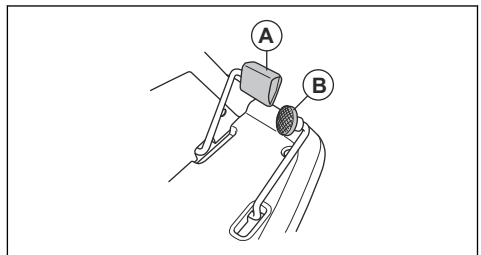

Різальна дека

Для виробу використовуються різальні дека Combi із системою мульчування BioClip. Система BioClip перетворює траву на добриво. Різальні дека Combi можна використовувати й без системи BioClip. Якщо систему BioClip не встановлено, трава відкидається назад.

Дисплей

На дисплеї панелі приладів відображається інформація про стан виробу.

Зверніть увагу: Зовнішній вигляд дисплея може відрізнятися залежно від моделі.

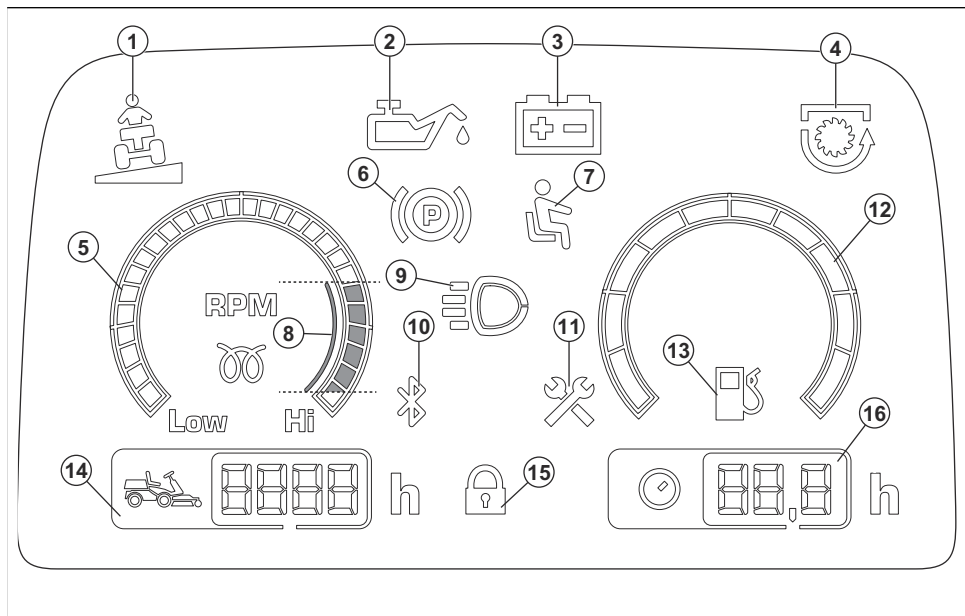

1. Індикатор нахилу
2. Індикатор тиску мастила
3. Індикатор рівня заряду акумулятора
4. Індикатор вала відбору потужності
5. Тахометр
6. Індикатор стояночного гальма
7. Контроль присутності оператора (Operator Presence Control, OPC)
8. Рекомендована частота обертання двигуна під час роботи
9. Індикатор робочого освітлення або дальнього світла
10. Bluetooth®
11. Індикатор необхідності обслуговування
12. Показчик рівня палива (лише для моделей R400)
13. Індикатор низького рівня палива
14. Загальний час роботи
15. Цифровий замок
16. Період роботи

Символи на виробі



УВАГА! недбале чи неправильне використання може призвести до серйозних травм або смерті оператора чи інших осіб.



Перед користуванням виробом уважно прочитайте посібник користувача й переконайтеся, що ви зрозуміли всі вказівки.



Оберткові леза. Коли двигун увімкнено, тримайтеся подалі від кожуха леза.



Увага: обертальні частини. Тримайтеся подалі від рухомих частин.



Остерігайтеся рикошету й об'єктів, які можуть вилітати з-під виробу.



Забороняється використовувати виріб, якщо поряд є тварини чи люди (особливо діти).



Перш ніж розпочати рух назад і під час такого руху дивіться назад.



Забороняється косити траву на схилах. Не використовуйте виріб для косіння на ділянках із нахилом понад 10° . Дивіться розділ *Скошування трави на схилах на сторінці 102*.



Забороняється перевозити на виробі або обладнанні пасажирів.



Рух уперед.

N

Нейтральна передача.



Рух назад.



Стоянкове гальмо.



Цей виріб відповідає вимогам відповідних директив ЄС.



Етикетка з інформацією щодо шумових викидів у навколишнє середовище відповідно до вимог директив і нормативних актів ЄС і Сполученого Королівства та Закону про збереження навколишнього середовища (контроль шуму) 2017 р. Нового Південного Уельсу. Гарантований рівень звукової потужності виробу вказано в розділі *Технічні характеристики на сторінці 130* і на етикетці.



Завжди користуйтеся відповідними засобами захисту органів слуху.



Зупиніть двигун.

START

Запустіть двигун.



Частота обертання двигуна – швидко.



Частота обертання двигуна – повільно.



Паливо.



Вміст етанолу не більше 10%.



Висота різання.



Сервісне положення важеля висоти різання.



Леза зчеплені.



Леза розчеплені.



Зчеплення й розчеплення системи приводу.



Рівень оливи.



Сервісне положення різальної деки.



Робоче положення різальної деки.



Сканований код

ууууwwxxxx

На таблицці з паспортними даними вказано серійний номер, де **уууу** – це рік виготовлення, а **ww** – тиждень виготовлення.

- виріб було неправильно відремонтовано;
- виріб було відремонтовано із використанням деталей, виготовлених не виробником або не затверджених ним;
- виріб обладнано аксесуаром, виготовленим не виробником або не затвердженим ним;
- виріб було відремонтовано в неавторизованому сервісному центрі або неавторизованою компанією;

Зверніть увагу: Інші позначення на виробі відповідають вимогам сертифікації для певних ринків.

Відповідає вимогам європейського екологічного стандарту Євро-5



ПОПЕРЕДЖЕННЯ: Внесення змін у двигун позбавляє чинності сертифікацію ЄС для цього виробу.

Пошкодження виробу

Ми не несемо відповідальності за пошкодження, якщо:

Підтримка

Щодо підтримки виробу, перейдіть до розділу підтримки на стор. , щоб отримати доступ до інструкцій, посібників з усунення несправностей або скористатися порталом самообслуговування та помічником з обслуговування виробу Husqvarna (якщо вони доступні на вашому ринку). Із запитаннями щодо додаткової підтримки виробу звертайтеся до дилера з обслуговування компанії Husqvarna.

Безпека

Визначення щодо безпеки

Попередження, застереження й примітки служать для наголосення на особливо важливих положеннях посібника.



ПОПЕРЕДЖЕННЯ: Вказує на те, що в разі порушення інструкцій, наведених у цьому посібнику, існує небезпека поранення або смерті оператора чи інших осіб, що знаходяться поруч.



ПОПЕРЕДЖЕННЯ: Не використовуйте виріб в разі пошкодження різального обладнання. Пошкоджене різальне обладнання може відкидати предмети або спричиняти важкі травми аж до смерті. Пошкоджені леза необхідно негайно замінювати.



УВАГА: Вказує на те, що в разі порушення інструкцій, наведених у цьому посібнику, існує небезпека пошкодження виробу, інших матеріалів або навколишніх об'єктів.



ПОПЕРЕДЖЕННЯ: Під час роботи цього виробу утворюється електромагнітне поле. Це поле може за деяких умов взаємодіяти з активними чи пасивними медичними імплантатами. Щоб зменшити ризик тяжких або смертельних травм, рекомендуємо особам із медичними імплантатами проконсультуватися зі своїм лікарем і виробником медичного імплантату перед початком експлуатації цього виробу.

Зверніть увагу: Використовується для надання додаткової інформації щодо певної ситуації.

Загальні правила техніки безпеки



ПОПЕРЕДЖЕННЯ: Виріб здатний перерізати кінцівки та відкидати предмети. Порушень правил техніки безпеки може призвести до важких травм або смерті.



ПОПЕРЕДЖЕННЯ: Перш ніж розпочати використання виробу, уважно прочитайте наведені нижче попередження.

- Завжди будьте обережні та керуйтеся здоровим глуздом. Уникайте ситуацій, які виходять за межі ваших можливостей. Якщо ви не впевнені щодо того, як виконувати ту чи іншу операцію, навіть

після вивчення посібника користувача, зверніться до спеціаліста, перш ніж продовжувати роботу.

- Перш ніж розпочати використання виробу, прочитайте посібник користувача та переконайтеся, що вам все зрозуміло.
- З'ясуйте, як безпечно використовувати виріб та елементи керування ним, а також, як швидко зупинити машину в разі потреби.
- Навчіться розпізнавати попереджувальні знаки.
- Тримайте виріб у чистоті, щоб вам було добре видно знаки та наклейки на ньому.
- Пам'ятайте, що оператор несе відповідальність за нещасні випадки, в результаті яких постраждали інші особи або їхнє майно.
- Не перевозьте пасажирів. Виріб призначений лише для однієї особи.

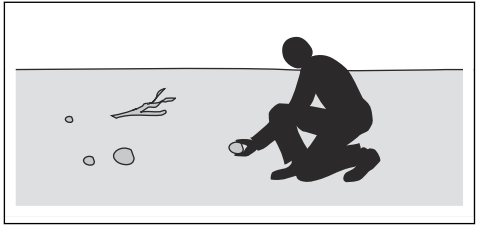

- Не дозволяйте дітям або іншим особам, що не мають дозволу на роботу з виробом, використовувати його або обслуговувати його. Вік користувача може регламентуватися місцевими законами.
- При увімкненні двигуна, застосуванні привода та на початку їзди необхідно переконатися, що навколо нікого немає.
- Стежте за дорожнім рухом, працюючи біля дороги або перетинаючи дорогу.
- Не користуйтеся виробом, якщо ви втомлені, перебуваєте під впливом алкогольних, наркотичних, лікарських чи будь-яких інших засобів, що можуть вплинути на зір, зосередженість, свідомість чи координацію рухів.
- Виріб слід паркувати на рівній поверхні та з вимкненим двигуном.

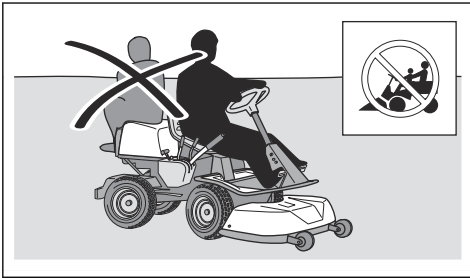

- Не залишайте виріб з увімкненим двигуном без нагляду. Перед тим, як залишити виріб без нагляду, завжди зупиняйте леза, вмикайте стояночне гальмо, вимикайте двигун та забирайте ключ запалювання.
- Використовуйте виріб тільки при денному світлі або в добре освітленому середовищі. Тримайте виріб подалі від отворів та інших нестандартних об'єктів на землі. Будьте обережні – під час роботи можуть виникати інші ризики.
- Не використовуйте виріб у погану погоду, наприклад, під час туману, дощу, в умовах підвищеної вологості або у вологих місцях, при сильному вітрі, холоді, за наявності ризику враження блискавкою тощо.
- Щоб уникнути зіткнення, визначайте місцезнаходження та помічайте камені та інші нерухомі об'єкти.
- Необхідно очистити ділянку від таких предметів як камені, іграшки, дрогої тощо. Вони можуть потрапити на леза та бути відкинутими.

Правила техніки безпеки, що стосуються дітей



ПОПЕРЕДЖЕННЯ: Перш ніж розпочати використання виробу, уважно прочитайте наведені нижче попередження.

- Якщо не слідкувати за наближенням дітей до інструмента, можуть статися нещасні випадки з тяжкими наслідками. Дітей може приваблювати продукт та процес його роботи. Діти швидко пересуваються з місця на місце, тож необхідно проявляти особливу обережність.
- Не допускайте дітей на ділянку, на якій працюватиме косарка. Переконайтеся, що діти знаходяться під наглядом дорослих.
- Зберігайте пильність та вимикайте виріб, щойно побачите, що на ділянці для скошування з'явилася дитина. Будьте особливо обережні, наближаючись до поворотів, кущів, дерев або інших об'єктів, що обмежують видимість.
- Перш ніж розпочати рух назад та під час такого руху дивіться позаду себе та вниз, щоб переконаватися, що поблизу виробу немає малих дітей.
- Не дозволяйте дітям їздити на виробі. Вони можуть упасти та отримати серйозні травми або заважати безпечному пересуванню виробу.
- Не дозволяйте дітям керувати виробом.

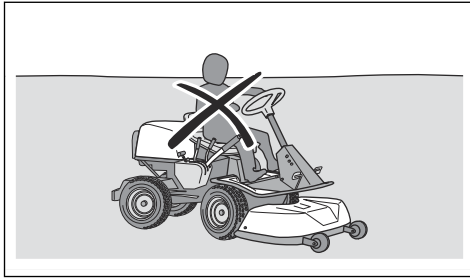

Правила техніки безпеки під час використання виробу



ПОПЕРЕДЖЕННЯ: Не торкайтеся двигуна або вихлопної системи під час роботи виробу або безпосередньо після завершення роботи. Двигун і система випуску сильно нагріваються під час роботи. Існує небезпека опіків, пожежі й пошкодження майна або навколишніх об'єктів. Під час роботи з виробом тримайтеся подалі від куців та інших об'єктів.



ПОПЕРЕДЖЕННЯ: Перш ніж розпочати використання виробу, уважно прочитайте наведені нижче попередження.

- Завжди дивіться назад і вниз перед увімкненням зворотного ходу й під час руху назад. Стежте, щоб газонокосарка не наїхала на малу або велику перешкоду.
- Зменшуйте швидкість перед поворотом за ріг.
- Зупиніть леза, перш ніж рухатися ділянкою, де не потрібно косити траву.



УВАГА: Перш ніж розпочати використання виробу, уважно прочитайте наведені нижче застереження.

- Перед роботою з виробом очистьте всмоктувач холодного повітря двигуна від трави й бруду. Засмічення всмоктувача холодного повітря може призвести до пошкодження двигуна.
- Навколо каміння й інших великих предметів рухайтеся обережно та слідкуйте, щоб леза не торкалися цих предметів.
- Не переїжджайте предмети виробом. Якщо ви переїхали предмет або наїхали на нього, зупиніть виріб й огляньте його та різальну деку. За необхідності перед повторним запуском необхідно провести ремонт.

Засоби індивідуального захисту



ПОПЕРЕДЖЕННЯ: Перш ніж розпочати використання виробу, уважно прочитайте наведені нижче попередження.

- Під час роботи з виробом використовуйте сертифіковане особисте захисне спорядження. Засоби індивідуального захисту не можуть повністю усунути небезпеку травмування, але в разі нещасного випадку знизять ступінь тяжкості травми. Дозвольте дилеру допомогти вам із вибором підходящого обладнання.
- Користуйтеся відповідними захисними навушниками. Тривала робота за сильного шуму може призвести до необоротного погіршення слуху.
- Використовуйте взуття із захистом від ковзання для роботи у важких умовах. Рекомендується взувати взуття з металевими носками. Заборонено використовувати відкрите взуття або працювати босоніж.

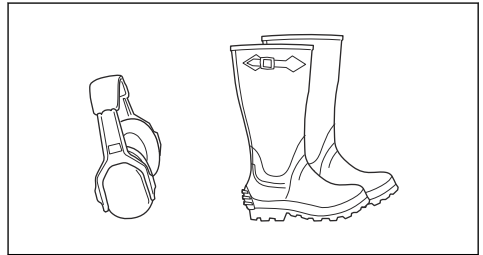

- За потреби використовуйте рукавички, наприклад якщо необхідно приєднати, оглянути або почистити різальне обладнання.
- Не вдягайте просторий одяг, прикраси чи інші речі, що можуть застрягнути між рухомими частинами.
- Тримайте аптечку й вогнегасник поблизу.

Запобіжне обладнання на виробі



ПОПЕРЕДЖЕННЯ: Перш ніж розпочати використання виробу, уважно прочитайте наведені нижче попередження.

- Не використовуйте виріб із запобіжними пристроями, які пошкоджені або не працюють належним чином. Регулярно перевіряйте захисні пристрої. У разі пошкодження захисних пристроїв зверніться до центру обслуговування Husqvarna.
- Не змінюйте конструкцію захисних пристроїв. Заборонено працювати з виробом, якщо захисні пластини, кожухи, запобіжні вимикачі або інші захисні пристрої не встановлені або пошкоджені.

Перевірка замка запалювання

- Для перевірки замка запалювання запустіть і зупиніть двигун. Див. розділи *Запуск двигуна на сторінці 109* та *Зупинення двигуна на сторінці 110*.
- Переконайтеся, що двигун заводиться при переведенні замка запалювання в положення «START» (Пуск).
- Переконайтеся, що двигун миттєво вимикається при переведенні замка запалювання в положення «STOP» (Стп).

Умови запуску

Ці умови є необхідними для запуску двигуна:

- Різальна дека піднята та стояночне гальмо увімкнено.

Двигун має зупинятися в таких ситуаціях:

- Різальна дека опущена, а оператор встав зі свого місця.
- Різальна дека піднята, стояночне гальмо не увімкнено, а оператор встав зі свого місця.

Спробуйте запустити двигун без дотримання однієї з цих умов. Змініть умови та спробуйте ще раз. Робіть таку перевірку щодня.

Щоб перевірити роботу педаль руху вперед і назад, виконайте вказані нижче дії.

1. Запустіть виріб.
2. Переконайтеся, що ніщо не перешкоджає ходу педаль руху вперед та назад і що вони можуть діяти вільно.
3. Обережно натисніть на педаль руху вперед, щоб рухатися вперед.
4. Відпустіть педаль руху вперед, щоб загальмувати. Переконайтеся, що гальмо спрацьовує під час відпускання педаль руху вперед.
5. Виконайте таку саму процедуру для педаль руху назад.

Зверніть увагу: Виріб має автоматичне гальмо, яке спрацьовує, коли ви відпускаєте педаль. Щоб зменшувати швидкість різкіше, натисніть іншу педаль.

6. Переконайтеся, що виріб не рухається, коли педаль руху вперед і назад не натиснуті.

Стояночне гальмо



ПОПЕРЕДЖЕННЯ: У випадку несправності стояночного гальма виріб може почати рухатися та травмувати людей або пошкодити майно. Обов'язково

перевіряйте та регулюйте стояночне гальмо на регулярній основі.

Див. *Перевірка стояночного гальма на сторінці 116*.

Глушник

Глушник зменшує рівень шуму та відводить вихлопні гази подалі від оператора.

Не використовуйте виріб із пошкодженим глушником або взагалі без глушника. Пошкоджений глушник збільшує рівень шуму та підвищує небезпеку загоряння.



ПОПЕРЕДЖЕННЯ: Під час роботи виробу та відразу після роботи, а також під час роботи двигуна на холостих обертах глушник сильно нагрівається. Зважайте на легкозаймисті матеріали та/або випари, щоб не допустити пожежі.

Перевірка глушника

- Регулярно оглядайте глушник, стежте, щоб він був правильно під'єднаний та справний.

Захисні кожухи

Відсутність захисних кожухів або використання пошкоджених кожухів підвищує небезпеку травм від рухомих деталей і гарячих поверхонь. Перед роботою з виробом необхідно перевірити захисні кожухи. Переконайтеся, що захисні кожухи правильно встановлені й на них немає тріщин чи інших пошкоджень. Замініть пошкоджені кожухи.

Скошування трави на схилах



ПОПЕРЕДЖЕННЯ: Перш ніж розпочати використання виробу, уважно прочитайте наведені нижче попередження.

- Робота на схилах пов'язана з ризиком втрати контролю над виробом і перекидання виробу. Це може призвести до травмування чи смерті. На будь-яких схилах потрібно скошувати траву дуже обережно. Якщо ви не зможете розвернутися на схилі або не впевнені в безпеці роботи, не косіть цей схил.
- Приберіть каміння, гілки й інші перешкоди.
- На схилі потрібно косити згори вниз і навпаки, а не з боку в бік.
- Не спускайтеся по схилу з піднятою різальною декою.
- Не використовуйте виріб на ділянках із нахилом понад 10°.

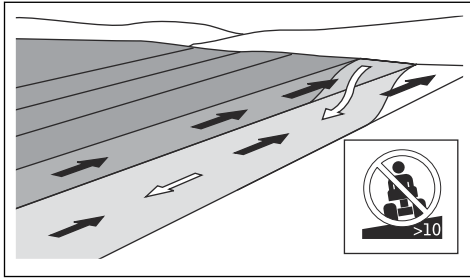

- Не заводьте двигун та не зупиняйтеся на схилі.
- На схилах необхідно їздити плавно та повільно.
- Не змінюйте різко швидкість або напрямок руху.
- Не повертайте більше, ніж потрібно. З'їжджаючи зі схилу, повертайте повільно та поступово. Рухайтесь на низькій швидкості. Повертайте кермо обережно.
- Стежте, щоб на вашому шляху не опинилися канавки, отвори та пагорби. Не наїжджайте на такі перешкоди. На нерівному ґрунті існує велика небезпека перекидання виробу. Висока трава може приховувати перешкоди.
- Не косіть на краю схилів, канав і берегів водоймищ. Виріб може несподівано перекинутися, якщо одне колесо натрапить на кромку крутого схилу або канави, або якщо кромка зникне. У разі падіння виробу у воду існує небезпека утоплення.

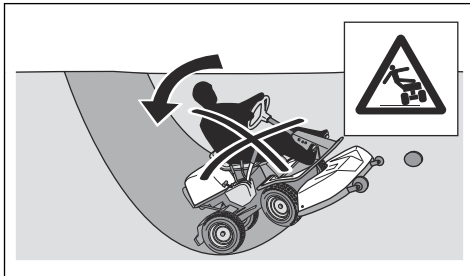

- Не скошуйте вологу траву. Вона слизька, через що шини можуть втратити зчеплення, а виріб – почати ковзати.
- Не спирайтеся ногою об землю, щоб забезпечити стійкість виробу.
- Якщо до виробу приєднано додаткове обладнання чи інший предмет, що погіршує його стійкість, рухайтесь дуже обережно.
- Щоб забезпечити більшу стійкість виробу, приладняйте колесні ваги або противаги. Щоб отримати додаткову інформацію, зверніться до свого дилера. Для моделі R 316TX AWD, R 316TsX AWD слід використовувати противаги, оскільки колесні ваги не використовуються на виробках із повним приводом.

Безпека під час буксування

- Використовуйте лише обладнання для буксування, сертифіковане Husqvarna.
- Під'єднуйте обладнання за допомогою буксирного пристрою.
- Не буксируйте обладнання, маса якого перевищує максимально дозовану. Дивіться розділ *Технічні дані на сторінці 130*.

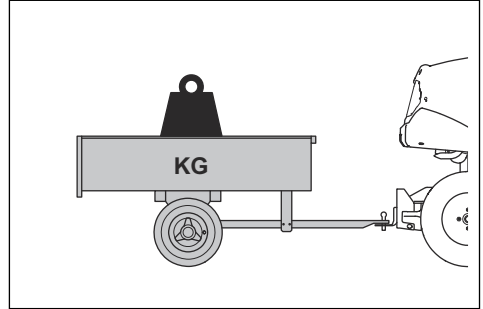

- Переконайтеся, що під час буксування обладнання поблизу немає сторонніх осіб.
- Обережно буксируйте обладнання на схилах чи нерівних поверхнях.
- Під час буксування обладнання слід рухатися повільно.

Заходи безпеки при заправці палива



ПОПЕРЕДЖЕННЯ: Будьте обережні з пальним. Воно легкозаймисте і може стати причиною серйозних травм та пошкодження майна.



ПОПЕРЕДЖЕННЯ: Перш ніж розпочати використання виробу, уважно прочитайте наведені нижче попередження.

- Не заповнюйте паливний бак у приміщенні.
- Бензин та бензинові випари є отруйними та надзвичайно легкозаймистими. Поводьтесь з бензином обережно, щоб уникнути травмування та пожежі.
- Заборонено знімати кришку паливного баку та заливати бензин у бак під час роботи двигуна.
- Перш ніж заправляти виріб бензином, зачекайте, доки охолоне двигун.
- Заборонено палити під час заправки виробу паливом.
- Не заливайте паливо в місцях, де можуть виникати іскри чи є джерело відкритого полум'я.
- Якщо в паливній системі є витіки, не запускайте двигун, доки не усунете їх.

- Не заливайте більше палива, ніж рекомендовано. Через нагрівання двигуна та під впливом сонячних променів пальне збільшується в об'ємі та може вилитися з баку, якщо його забагато.
- Не заливайте занадто багато пального. Якщо ви пролили пальне на виріб, витріть його та дочекайтеся, доки поверхня не висохне, після чого вже запускайте двигун. Якщо ви пролили бензин на свій одяг, змініть його.
- Зберігайте паливо лише у схвалених для використання контейнерах.
- Зберігайте виріб і пальне таким чином, щоб не було небезпеки протікання палива або його випарування.
- Зливайте паливо у відповідний контейнер надворі подалі від джерел відкритого вогню.
- Під час зарядження акумулятора стежте, щоб займісті матеріали перебували на відстані не менше ніж 1 м від акумулятора.
- Не виконуйте роботи в ланцюзі двигуна стартера поблизу розлитого пального.
- З акумулятора можуть виділятися вибухові гази. Не паліть біля акумулятора. Тримайте акумулятор подалі від джерел відкритого вогню й іскор.
- Від'єднайте кабель заземлення першим і під'єднайте його останнім.
- Не замикайте ланцюг за допомогою інструментів.
- Не допускайте короткого замикання на з'єднаннях реле стартера для запуску електродвигуна стартера.

Дотримуйтеся наведених далі вказівок під час зарядження акумулятора.

- Заряджайте акумулятор у добре провітрюваному місці.
- Заряджайте акумулятор за напруги 12 В щонайменше 4 години. Використовуйте зарядний пристрій Husqvarna.
- Переконайтеся, що зарядний пристрій має таку саму напругу, як і акумулятор.
- Зупиніть зарядження, якщо температура акумулятора перевищує 45 °C.

Безпека під час транспортування

- Для транспортування виробу використовуйте схвалений транспортний засіб.
- Виріб дуже важкий та може викликати серйозні травми, якщо впаде. Будьте обережні під час завантаження його на транспортний засіб чи причеп, а також під час відповідного вивантаження.
- Норми державного або місцевого законодавства можуть накладати обмеження на транспортування цього виробу.
- Оператор транспортного засобу несе відповідальність за надійне кріплення виробу під час транспортування. Див. *Транспортування на сторінці 127.*

Правила техніки безпеки під час обслуговування



ПОПЕРЕДЖЕННЯ: Виріб важкий та може призвести до травмування чи пошкодження майна або навколишніх об'єктів. Забороняється виконувати технічне обслуговування двигуна чи різальної деки, не виконавши наступних вимог:

- Двигун вимкнений.
- Виріб припарковано на рівній поверхні.
- Стояночне гальмо не буде увімкнено.

Заходи безпеки під час роботи з акумуляторами



ПОПЕРЕДЖЕННЯ: Пошкоджений акумулятор може вибухнути й спричинити травмування. Якщо акумулятор пошкоджений або деформований, зверніться до центру обслуговування Husqvarna.



ПОПЕРЕДЖЕННЯ: Перш ніж розпочати використання виробу, уважно прочитайте наведені нижче попередження.



ПОПЕРЕДЖЕННЯ: Під час зарядження або заміни акумулятора можуть утворюватись іскри. Це може призвести до вибуху акумулятора, пожежі та травмування очей. Коли кабель заземлення акумулятора від'єднано, у контурі не може виникнути іскри.

- Перебувати поблизу акумулятора слід у захисних окулярах.
- Тримайте акумулятор у місці, недоступному для дітей.
- Старі акумулятори слід утилізувати. Див. *Утилізація на сторінці 129.*

Щоб запобігти іскроутворенню, дотримуйтеся наведених нижче правил.

- Під час роботи біля акумулятора на вас має бути годинника, прикрас та інших металевих предметів.
- Переконайтеся, що кришку масляного бака встановлено правильно.
- Не зберігайте легкозаймісті рідини у відкритих контейнерах.

- Ключ запалювання не буде вийнятий.
- Розчеплення різальної деки
- Проводи запалювання від'єднані від вилок.



ПОПЕРЕДЖЕННЯ: Вихлопні гази з двигуна містять монооксид вуглецю, отруйний та дуже небезпечний газ без запаху. Не працюйте з виробом у закритих приміщеннях чи місцях з недостатнім провітрюванням.



ПОПЕРЕДЖЕННЯ: Перш ніж розпочати використання виробу, уважно прочитайте наведені нижче попередження.

- Для забезпечення максимальної ефективності та безпеки регулярно виконуйте технічне обслуговування виробу згідно з графіком технічного обслуговування. Див. *Графік технічного обслуговування на сторінці 112.*
- Ураження електричним струмом може призвести до травм. Не торкайтеся дротів, коли двигун увімкнений. Не можна перевіряти функціонування системи запалювання пальцями.
- Не запускайте двигун, якщо знято захисні кожухи. Існує велика небезпека травмування рухомими деталями або отримання опіків від контакту з розпеченою поверхнею.

- Зачекайте, доки виріб охолоне, і лише після цього беріться до технічного обслуговування двигуна.
- Лежа дуже гострі, тому можуть спричинити порізи. Працюючи з лезами, загорніть їх у щось або вдягніть захисні рукавиці.
- Для очищення завжди встановлюйте різальну деку в сервісне положення. Забороняється встановлювати виріб на краю канами чи схилу, щоб отримати доступ до різальної деки.



УВАГА: Перш ніж розпочати використання виробу, уважно прочитайте наведені нижче застереження.

- Не перевертайте двигун, якщо свічка запалювання або провід запалювання зняті.
- Переконайтеся, що всі гайки та болти правильно затягнуті, а обладнання знаходиться в належному стані.
- Не змінюйте положення регуляторів. Якщо частота обертання двигуна буде занадто високою, це може призвести до пошкодження компонентів виробу. Відомості про максимальну дозволена частоту обертання двигуна наведено в розділі *Технічні дані на сторінці 130.*
- Виріб був схвалений для роботи тільки з обладнанням, яке надається або рекомендується виробником.

Збирання

Вступ



ПОПЕРЕДЖЕННЯ: Пружина натягу паса може зламатися та спричинити травми. Під'єднуючи та знімаючи різальну деку, вдягайте захисні окуляри.

Уважно прочитайте інструкції з монтажу в посібнику користувача. Процедура встановлення та від'єднання різальної деки також зображено на таблиці з внутрішньої сторони передньої кришки виробу.

Встановлення різальної деки

1. Припаркуйте виріб на рівній поверхні.
2. Увімкніть стояночне гальмо.
3. Встановіть важіль висоти різання в сервісне положення.

4. Встановіть підйомний важіль різальної деки в положення скошування.

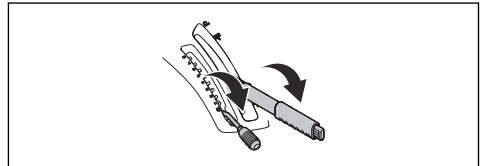

5. Протягніть приводний пас, як показано на рисунку, стежачи за тим, щоб його не затиснуло й не зламало під час під'єднання різальної деки.

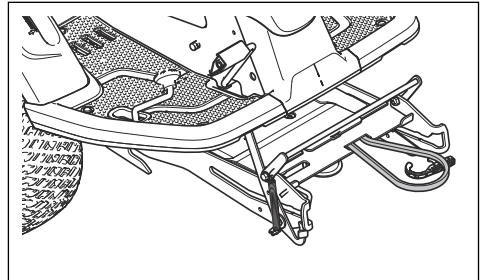

6. Натисніть на раму обладнання, щоб опустити її. Підніміть фіксатор обслуговування у вертикальне положення.

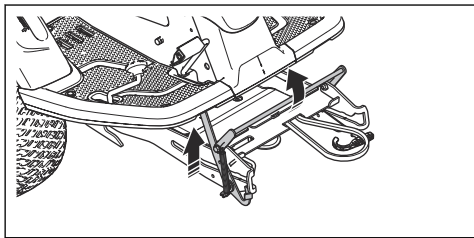

ПОПЕРЕДЖЕННЯ:

В разі необережного поводження механізм фіксатора може травмувати вам пальці. Встановіть фіксатор обслуговування у повністю вертикальне положення, візьміться двома руками за передню кромку різальної деки і переходьте до наступного етапу.

7. Підніміть передню кромку різальної деки та засуньте деку в раму обладнання. Заглушки, розміщені з обох боків різальної деки, мають потрапити в прорізи на рамі обладнання. Фіксатор обслуговування від'єднається автоматично.

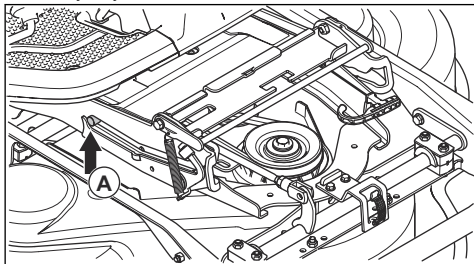

8. Підніміть опору висоти різання з тримача опори й вставте її в отвір для опори висоти різання (A).

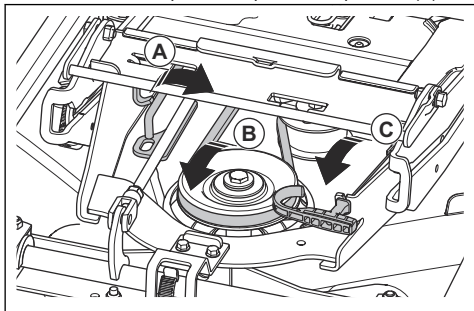

9. Протягніть приводний пас навколо натяжного шків (B).
10. Вставте пружину до обойми (C).

11. Встановіть підйомний важіль для різальної деки в закрите положення. Різальна дека підніметься.

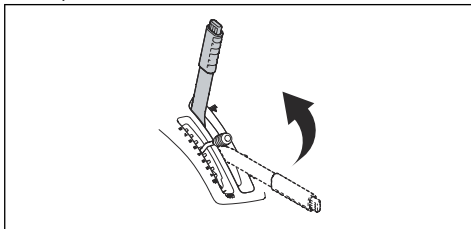

12. Встановіть передню кришку.

Зняття різальної деки

1. Виконайте кроки 1–4 розділу *Встановлення різальної деки на сторінці 105*.
2. Відпустіть затискач на передній кришці інструментом, прикріпленим до ключа запалювання, і зніміть кришку.

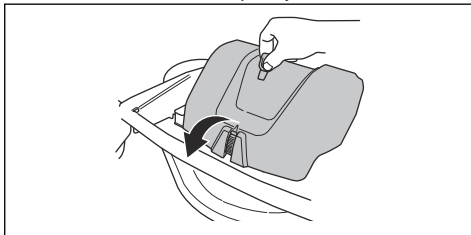

3. Ослабте натяг натяжного шків для приводного ремня. (A)

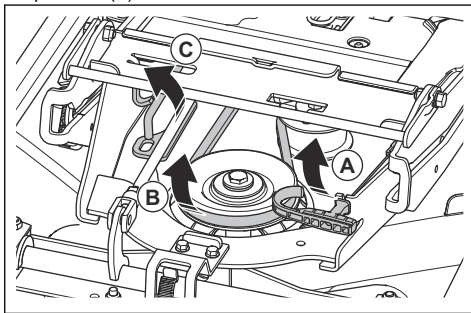

4. Візьміться за ручку пружини лівою рукою й підніміть приводний пас правою рукою.
5. Потягніть приводний пас назад під виріб. Не вставляйте його в тримач (B).
6. Вставте ручку пружини в обойму, щоб не допустити випадіння пружини.
7. Підніміть опору висоти різання й вставте її у відповідний тримач (C).

8. Візьміться двома руками за передню кромку різальної деки й потягніть її до упору.

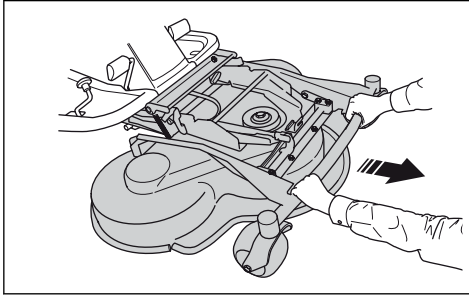

9. Підніміть фіксатор обслуговування у вертикальне положення.

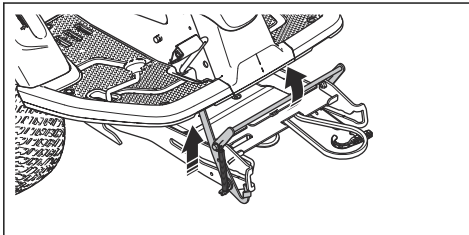

ПОПЕРЕДЖЕННЯ: В разі необережного поводження механізм фіксатора може травмувати вам пальці. Тримайте передню кромку різальної деки двома руками, переходячи до наступного кроку.

10. Підніміть передню частину різальної деки, доки фіксатор обслуговування не торкнеться рами, а потім витягніть різальну деку.

Експлуатація

Вступ



ПОПЕРЕДЖЕННЯ: Перед експлуатацією виробу обов'язково прочитайте й усвідомте зміст розділу про заходи безпеки.

Щоб почати користуватися Husqvarna Connect

1. Завантажте програму Husqvarna Connect на свій мобільний пристрій.
2. Зареєструйтеся в програмі Husqvarna Connect.
3. Виконайте кроки з реєстрації в програмі Husqvarna Connect, щоб під'єднати та зареєструвати виріб.

Заправлення паливом



ПОПЕРЕДЖЕННЯ: Бензин є надзвичайно легкозаймистою речовиною. Будьте обережні та заправляйте виріб надворі (див. *Заходи безпеки при заправці палива на сторінці 103*).



ПОПЕРЕДЖЕННЯ: Не використовуйте паливний бак у якості підставки.



УВАГА: Заправлення паливом невідповідного типу може призвести до пошкодження двигуна.

Двигун працює на бензині з мінімальним октановим числом 91 RON (87 AKI), не змішаному з оливою. Рекомендуємо використовувати біорозкладаний бензин-алклат. Не використовуйте бензин, що містить понад 10 % етанолу.

- Перевіряйте рівень палива перед кожним використанням і заправляйте виріб, якщо потрібно.
- Не заповнюйте паливний бак повністю. Залиште проміжок приблизно 2,5 см.

Регулювання сидіння



ПОПЕРЕДЖЕННЯ: Не регулюйте сидіння під час керування виробом.

1. Щоб перемістити сидіння вперед чи назад, поставте ноги на підніжки.

2. Потягніть угору важіль, розташований спереду під сидінням, і перемістіть сидіння в правильне положення.

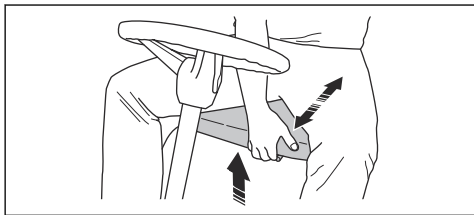

Регулювання стерна керування за висотою



ПОПЕРЕДЖЕННЯ: Не змінюйте висоту стерна керування під час експлуатації виробу.

1. Для послаблення поверніть головку проти годинникової стрілки.

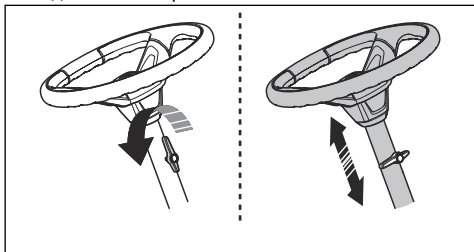

2. Відрегулюйте стерно керування за висотою.
3. Для затягування поверніть головку за годинниковою стрілкою.



УВАГА: Упевніться, що довгий кінець ручки повернуто вгору.

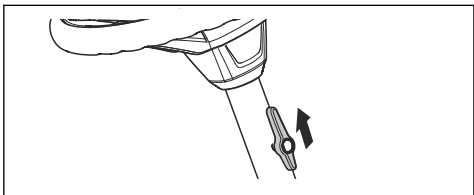

Зчеплення та розчеплення системи приводу

Якщо потрібно пересунути виріб із вимкненим двигуном, необхідно спочатку від'єднати систему приводу. Повністю відтягніть важіль системи приводу, щоб виконати розчеплення приводу на осі. Повністю засуньте важіль системи приводу

всередину, щоб виконати зчеплення приводу на осі. Не встановлюйте важіль у проміжні положення.

Важіль системи приводу моделі R 316TX знаходиться позаду лівого заднього колеса. Модель R 316TX AWD, R 316TsX AWD оснащена одним важелем системи приводу для передньої осі та одним для задньої. Важіль системи приводу для задньої осі знаходиться позаду лівого заднього колеса.

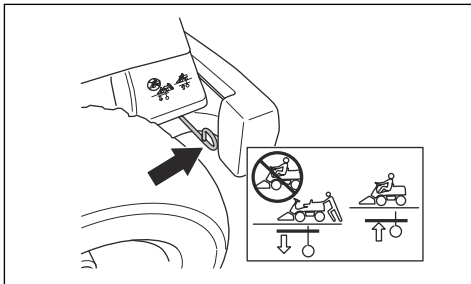

Важіль системи приводу для передньої осі моделі R 316TX AWD, R 316TsX AWD знаходиться позаду лівого переднього колеса.

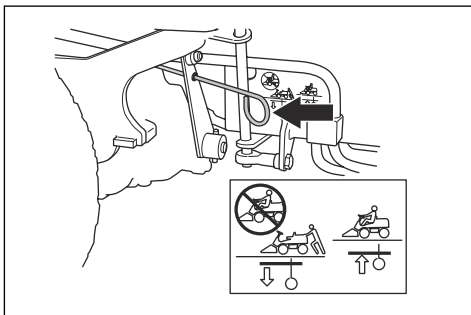

Підйом та опускання ріжучої деки

Щоб підняти ріжучу деку в положення для транспортування, потягніть підйомний важіль назад. Якщо двигун увімкнено, обертання лез автоматично припиниться.

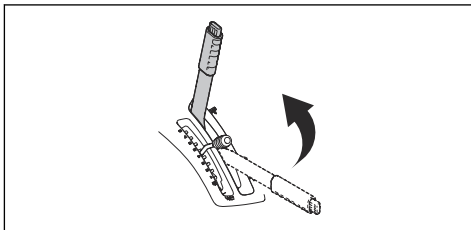

Щоб опустити ріжучу деку, натисніть кнопку блокування та пересуньте підйомний важіль уперед.

Якщо двигун увімкнено, леза автоматично почнуть обертатися.

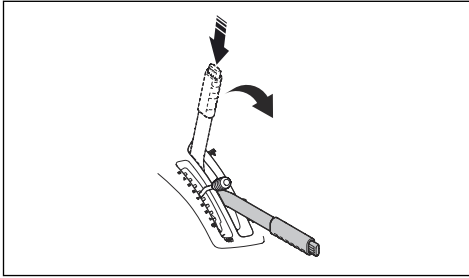

Запуск двигуна

1. Переконайтеся, що система приводу зчеплена (див. розділ *Зчеплення та розчеплення системи приводу на сторінці 108*).

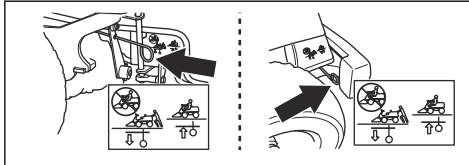

2. Підніміть різальну деку та увімкніть стояночне гальмо.

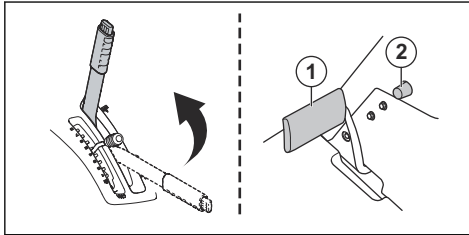

3. Перемістіть регулятор дрoселя в середнє положення.

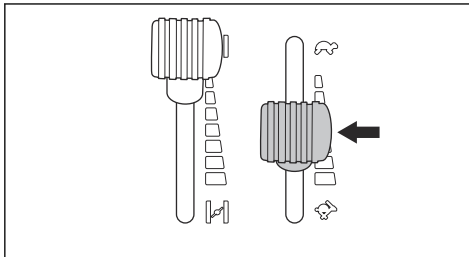

4. Якщо двигун холодний, потягніть важіль заслінки до упору назад.

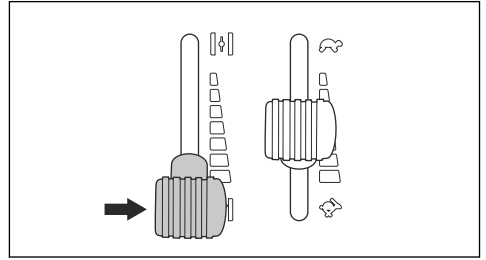

5. Поверніть ключ запалювання в положення запуску.

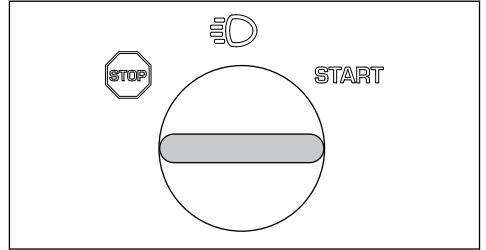

6. Після запуску двигуна негайно відпустіть ключ запалювання та поверніть його в нейтральне положення.

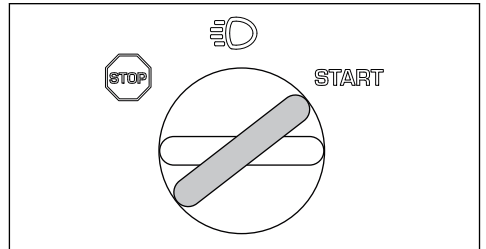

УВАГА: Не запускайте стартер частіше, ніж один раз у 5 секунд. Якщо двигун не запускається, зачекайте 15 секунд та спробуйте ще раз.

7. Щоб увімкнути фари й задні ліхтарі, поверніть ключ у положення «світло».

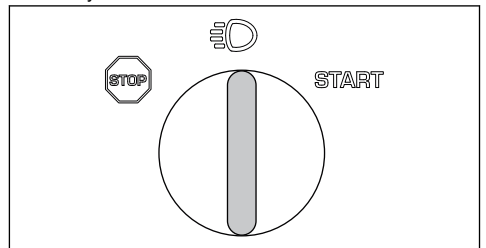

8. Плавно переведіть важіль заслінки до упору вперед.

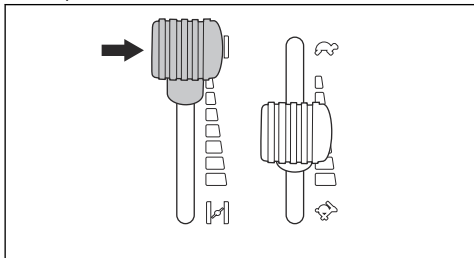

9. Перед сильним навантаженням дайте двигуну попрацювати за середнього положення дроселя протягом 3–5 хвилин.

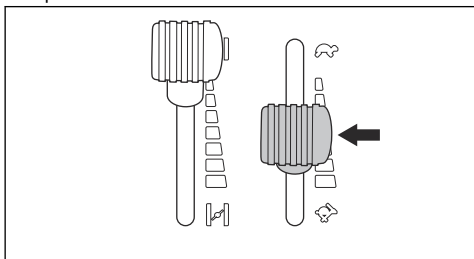

10. Перемістіть регулятор дроселя назад у положення повністю відкритої дросельної заслінки.



УВАГА: Зчеплення лез за максимальної частоти обертання двигуна призводить до розтягування приводних пасів. Не відкривайте дросельну заслінку повністю, доки різальну деку не буде опущено до положення скошування.

Робота з виробом

1. Запустіть двигун.
2. Натисніть педаль стояночного гальма, а потім відпустіть її, щоб зняти стояночне гальмо.

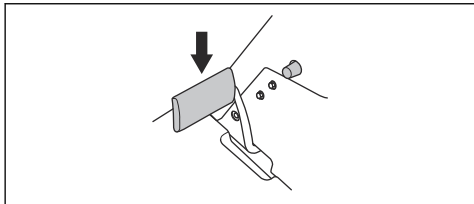

3. Обережно натисніть одну з педаль швидкості. Швидкість збільшується в міру натискання педалі. Використовуйте педаль (1) для руху вперед, а педаль (2) – для руху назад.

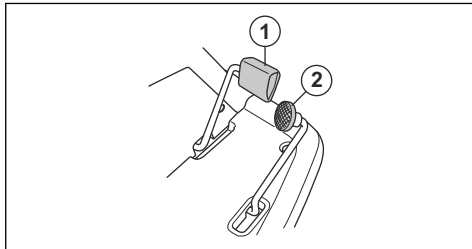

4. Відпустіть педаль, щоб загальмувати.
5. Оберіть висоту різання (1-10) за допомогою важеля висоти різання.

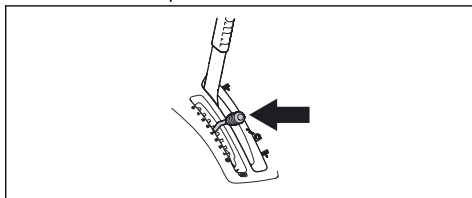

6. Натисніть кнопку блокування на лівому важелі різальної деки й опустіть деку в положення скошування.

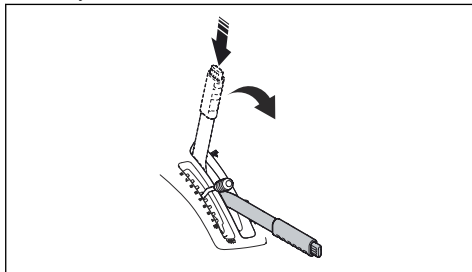

Зупинення двигуна

1. Потягніть підйомний важіль різальної деки назад, у закрите положення, щоб підняти різальну деку. Обертання лез припиниться.

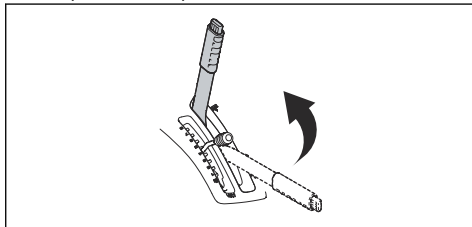

2. Поверніть ключ запалювання в положення «СТОП» (STOP).

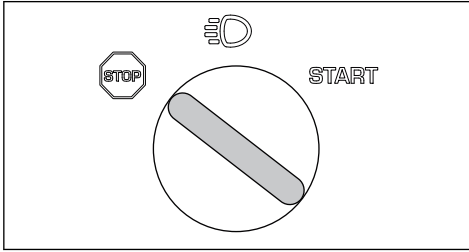

3. Коли виріб зупиниться, застосуйте стояночне гальмо.

Увімкнення та вимкнення стояночного гальма.

1. Натисніть педаль стояночного гальма (1).
2. Натисніть і утримуйте кнопку блокування (2).

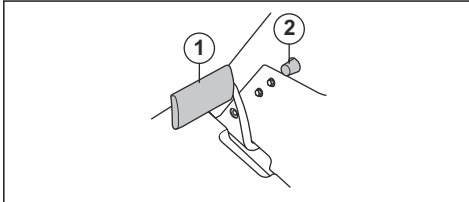

3. Тримачи кнопку натиснутою, відпустіть педаль стояночного гальма.
4. Щоб вимкнути стояночне гальмо, ще раз натисніть педаль стояночного гальма.

Забезпечення ефективного скошування

- Для забезпечення максимальної ефективності регулярно виконуйте технічне обслуговування виробу згідно з графіком технічного обслуговування. Див. *Графік технічного обслуговування на сторінці 112.*
- Не косіть вологий газон. Якщо трава волога, скошування буде неефективним.
- Починайте косити, установивши велику висоту скошування, а потім поступово зменшуйте її.
- Косіть, установивши високу частоту обертання лез (максимально припустиму частоту обертання двигуна див. у розділі *Технічні дані на сторінці 130*). Просувайтесь повільно. Якщо трава не дуже висока й густа, гарного результату скошування можна досягти і на більшій швидкості пересування.

- Скошуйте траву за довільним маршрутом.
- Щоб отримати найкращий результат скошування, слід часто скошувати траву й застосовувати функцію BioClip.

Прикріплення вантажу до кришки двигуна

Для прикріплення вантажу на кришці двигуна виробу передбачено напрямні й кронштейни.

1. Відрегулюйте кронштейни відповідно до розмірів вантажу.
 - a) Послабте гвинт і перемістіть кронштейн уперед або назад по напрямній.

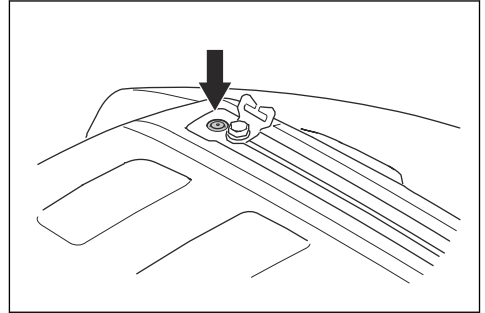

- b) Затягніть гвинт.

2. Протягніть ремінець крізь отвір у кронштейні (A).

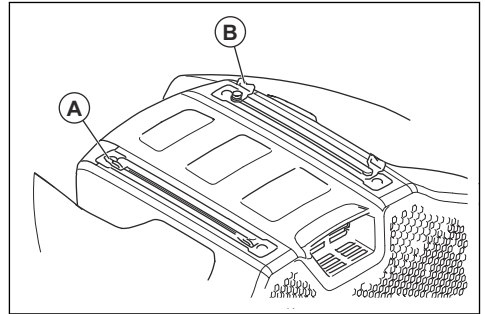

3. Пропустіть ремінець крізь кронштейн (B) з протилежного боку.
4. Закріпіть вантаж за допомогою цих кронштейнів і ремінців.



УВАГА: Не перевантажуйте напрямні. Див. *Технічні дані на сторінці 130.*

ТЕХНІЧНЕ ОБСЛУГОВУВАННЯ

Вступ

й усвідомте зміст розділу про заходи безпеки.



ПОПЕРЕДЖЕННЯ: Перед виконанням будь-яких робіт із технічного обслуговування обов'язково прочитайте

Графік технічного обслуговування

Дії перед використанням
Перевірка відсутності витоку палива чи оливи.
Очищення виробу. Див. <i>Чищення виробу на сторінці 114.</i>
Чищення внутрішніх поверхонь різальної деки. Див. <i>Чищення виробу на сторінці 114.</i>
Чищення двигуна та глушника. Див. <i>Чищення двигуна та глушника на сторінці 114.</i>
Перевірка всмоктувача холодного повітря двигуна на засмічення. Див. <i>Очищення всмоктувача холодного повітря двигуна на сторінці 114.</i>
Переконайтеся, що захисні пристрої справні. Див. розділ <i>Запобіжне обладнання на виробі на сторінці 101.</i>
Огляньте леза на різальній деці. Див. <i>Перевірка лез на сторінці 122.</i>
Огляньте гальма й перевірте їх роботу. Див. <i>Перевірка стояночного гальма на сторінці 116 та Щоб перевірити роботу педалей руху вперед і назад, виконайте вказані нижче дії. на сторінці 102.</i>
Перевірте рівень моторної оливи. Див. <i>Перевірка рівня моторної оливи на сторінці 122.</i>
Перевірка рівня трансмісійної оливи. Див. <i>Перевірка рівня трансмісійного масла на сторінці 124.</i>
Перевірка кермової тяги. Див. <i>Перевірка кермової тяги на сторінці 115.</i>
Перевірка справності фар дальнього світла та робочого освітлення (якщо застосовно). Див. <i>Фари й задні ліхтарі на сторінці 95.</i>

X = Інструкції наведено в цьому посібнику користувача.

O = У цьому посібнику користувача відповідних інструкцій немає. Доручайте ремонт авторизованому дилеру з обслуговування Husqvarna.

Технічне обслуговування	Перше обслуговування	Інтервали технічного обслуговування в годинах	
	50	100	200
Перевірка й чищення гідравлічних шлангів і муфт. Замініть, якщо потрібно.		O	
Перевірка пасів і шківів.	O	O	
Перевірка кермового ланцюга з внутрішньої сторони рамкового тунелю.		O	
Перевірка, змащення й регулювання всіх дротів.		O	
Перевірка правильності тиску в шинах. Див. <i>Тиск у шинах на сторінці 119.</i>	X	X	
Перевірка затягування всіх гвинтів і гайок.		O	
Змащення сидіння оператора.		O	
Змащення всіх ланцюгів.		O	
Змащення коліс і підшипників лез на різальній деці (якщо застосовно).	O	O	

Технічне обслуговування	Перше обслуговування	Інтервали технічного обслуговування в годинах	
	50	100	200
Змащення педалей із внутрішньої сторони рамкового тунелю.		○	
Змащення натяжних пристроїв паса		○	
Зняття приводних коліс і змащення осей (лише для серій 200–300)		○	
Перевірка шланга подачі пального. Замініть, якщо потрібно.		○	
Замініть паливний фільтр. Див. <i>Заміна паливного фільтра на сторінці 116.</i>		×	
Очистьте повітряний фільтр. Див. <i>Чищення та заміна повітряного фільтра на сторінці 116.</i>	×		
Замініть повітряний фільтр. Див. <i>Чищення та заміна повітряного фільтра на сторінці 116.</i>		×	
Перевірка охолоджувальних ребер на гідростатичній передачі.		○	
Чищення двигуна й гідростатичної трансмісії.		○	
Перевірка глушника й теплового дефлектора.	○	○	
Замініть моторну оливу. Див. <i>Заміна моторної оливи та масляного фільтра на сторінці 123.</i>	× ²³	×	
Замініть фільтр моторної оливи. Див. <i>Заміна моторної оливи та масляного фільтра на сторінці 123.</i>	× ²⁵	×	
Замініть свічку запалювання. Див. <i>Огляд і заміна свічки запалювання на сторінці 117.</i>		×	
Перевірка ліхтарів (якщо застосовно). Див. <i>Фари й задні ліхтарі на сторінці 95.</i>	×	×	
Оновлення вбудованого програмного забезпечення (якщо застосовно).	○	○	
Перевірка акумулятора та його заряджання, якщо потрібно. Див. <i>Заряджання акумулятора на сторінці 118.</i>	×	×	
Перевірка й регулювання частоти обертання передніх і задніх коліс (тільки для моделей із повним приводом).	○	○	
Заміна фільтра коробки передач (тільки для моделей із повним приводом).	○		○
Заміна накручуваного фільтра силового привода (якщо застосовно).	○		○
Перевірка вентилятора охолодження на гідростатичній передачі.	○	○	
Перевірка рівня оливи в трансмісії та доливання оливи, якщо потрібно. Див. <i>Перевірка рівня трансмісійного масла на сторінці 124.</i>		×	
Заміна оливи в трансмісії.	○		○
Огляд і регулювання стоянкового гальма.	○	○	

23

24

25

26

50 годин або один рік (лише перше обслуговування).

100 годин або раз на рік.

50 годин або один рік (лише перше обслуговування).

100 годин або раз на рік.

Технічне обслуговування	Перше обслуговування	Інтервали технічного обслуговування в годинах	
	50	100	200
Чищення зовнішніх і внутрішніх поверхонь різальної деки та кришки різальної деки. Див. <i>Чищення виробу на сторінці 114.</i>	X	X	
Перевірка висоти різання й кута встановлення лез і їх регулювання. Див. <i>Перевірка й регулювання тиску різальної деки на ґрунт на сторінці 120.</i>	X	X	
Огляньте леза на різальній деці. У разі потреби заточування або заміна. Див. <i>Перевірка лез на сторінці 122 та Заміна лез на сторінці 122.</i>		X	
Перевірка й регулювання обертів двигуна.	O	O	
Перевірка того, що під час транспортування виріб залишатиметься в нейтральному положенні й не рухатиметься. Див. <i>Щоб перевірити роботу педалей руху вперед і назад, виконайте вказані нижче дії. на сторінці 102.</i>	X	X	
Перевірка педалей руху вперед і назад на різних швидкостях.	O	O	
Перевірка кріплень леза, сидіння, підйомання й педалі руху вперед і гальмування. Див. <i>Безпека на сторінці 99.</i>	X	X	
Перевірка системи збирання (тільки для моделей із системою збирання).	X	X	

Чищення виробу



УВАГА: Не використовуйте високонапірний промивальний пристрій або обладнання для парової чистки. Вода може потрапити на підшипники та електричні з'єднання й викликати корозію, що призводить до пошкодження виробу.

Чистити виріб необхідно відразу після використання.

- Не промивайте гарячі поверхні на кшталт двигуна, глушника та вихлопної системи. Зачекайте, доки поверхні охолонуть, а потім усуньте траву чи бруд.
- Перед промиванням водою очистьте щіткою. Видаліть зрізану траву й бруд із трансмісії, поверхні навколо неї, всмоктувача повітря трансмісії та двигуна.
- Вимийте виріб проточною водою зі шлангу. Не користуйтеся пристроями високого тиску.
- Не направляйте воду на електричні компоненти або підшипники. Миючі засоби зазвичай сприяють пошкодженню.
- Щоб почистити різальну деку, переведіть її в сервісне положення та промийте водою зі шлангу.
- Після чищення виробу ненадовго запустіть різальну деку, щоб усунути залишки води із системи.

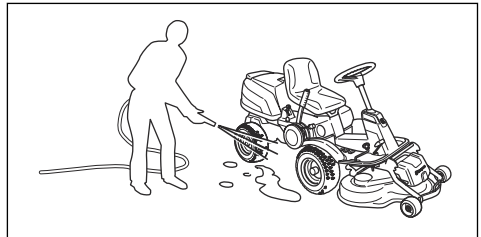

Чищення двигуна та глушника

Не залишайте на двигуні та глушнику залишки трави та бруд. Потраплення до палива або оливи двигуна залишків трави збільшує ризик пожежі та перегрівання двигуна. Перед чищенням дайте двигуну охолонути. Чищення виконуйте щіткою та водою.

Залишки трави біля глушника швидко висихають та становлять ризик виникнення пожежі. Дочекавшись, коли глушник охолоне, усуньте залишки трави щіткою або водою.

Очищення всмоктувача холодного повітря двигуна



ПОПЕРЕДЖЕННЯ: Зупиніть двигун. Всмоктувач холодного повітря обертається й може призвести до травмування пальців.

- Переконайтеся, що решітка всмоктувача повітря на кожусі двигуна не заблокована. Усуньте щіткою траву та бруд.

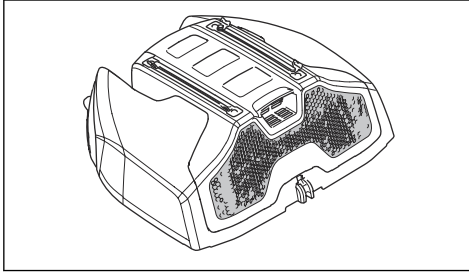

- Відкрийте кришку двигуна. Переконайтеся, що всмоктувач холодного повітря двигуна не засмічений. Усуньте щіткою траву та бруд.

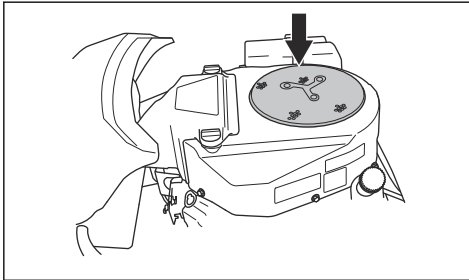

- Огляньте повітропровід, що знаходиться на внутрішній поверхні кожуха двигуна. Переконайтеся, що повітропровід чистий і не третється об всмоктувач холодного повітря.

Зняття кришок

Відкриття кришки двигуна

1. Складіть сидіння вперед.
2. Звільніть затискач на кожуху двигуна за допомогою інструмента, прикріпленого до ключа запалювання.

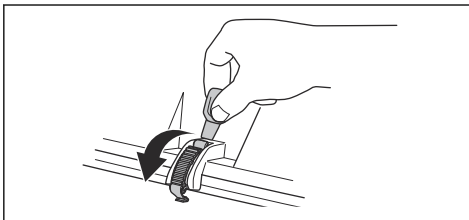

3. Складіть кожух двигуна назад.

Демонтаж передньої кришки

1. Звільніть затискач на передній кришці за допомогою інструмента, прикріпленого до ключа запалювання.

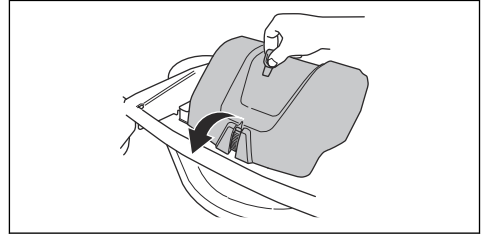

2. Зніміть передню кришку.

Демонтаж правої підніжки

1. Поверніть рукоятку на педалі зворотного руху (А), щоб зняти її.
2. Викрутіть 3 гвинти (В) і зніміть підніжку.

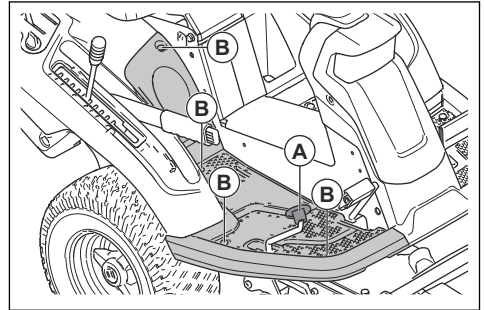

Демонтаж лівої підніжки

- Викрутіть 4 гвинти і зніміть підніжку.

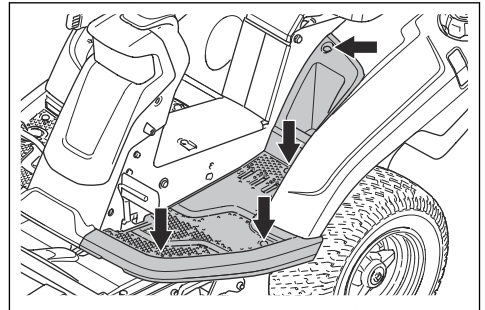

Перевірка кермової тяги

З часом натяг кермової тяги може слабшати. Це призводить до змінення положення тяги.

Огляньте та відрегулюйте кермову тягу, як описано нижче.

1. Кермова тяга вважається правильно натягнутою в тому випадку, якщо вам вдається вручну пересунути дроти вгору або вниз на 5 мм у пази на обоймі рульового керування.

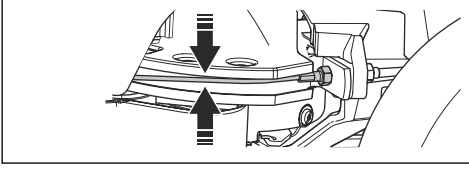

2. У разі недостатнього натягу кермової тяги зверніться до дилера з обслуговування Husqvarna, щоб замовити регулювання.

Перевірка стояночного гальма

1. Установіть виріб на тверду поверхню з нахилом щонайбільше 10°.

Зверніть увагу: Не встановлюйте виріб на трав'янистому схилі для перевірки стояночного гальма.

2. Натисніть педаль стояночного гальма (1).
3. Натисніть кнопку блокування (2) і, утримуючи її, відпустіть педаль стояночного гальма.

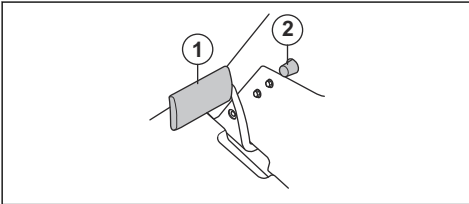

4. Якщо виріб почне рухатися, доручіть спеціалістам із центру обслуговування Husqvarna відрегулювати стоянкове гальмо.
5. Щоб вимкнути стояночне гальмо, знову натисніть педаль стояночного гальма.

Заміна паливного фільтра

1. Щоб отримати доступ до паливного фільтра, відкрийте кожух двигуна.
2. Стисніть шланг паливного бака, щоб запобігти витокі.
3. Зніміть затискачі шланга з паливного фільтра за допомогою плаского пінцета.

4. Витягніть паливний фільтр із кінців шланга. Може вилитися невелика кількість палива.

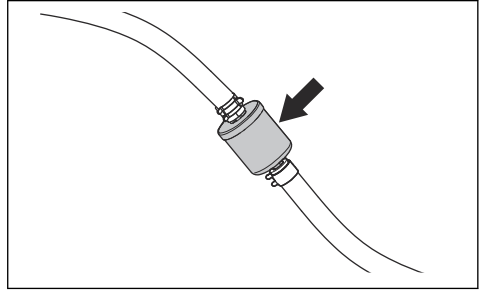

5. Вставте новий паливний фільтр у кінці шлангів. Нанесіть рідкий миючий засіб на кінці паливного фільтра, щоб полегшити з'єднання.
6. Установіть затискачі шланга на фільтр.

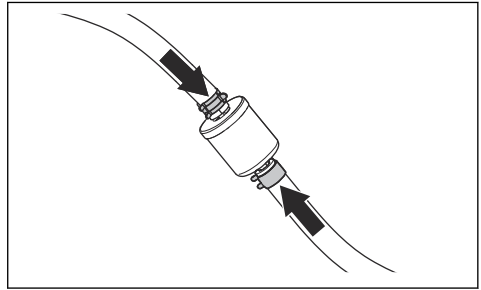

Чищення та заміна повітряного фільтра

1. Відкрийте кришку двигуна.
2. Послабте два фіксатори, що утримують кришку повітряного фільтра, і зніміть її.

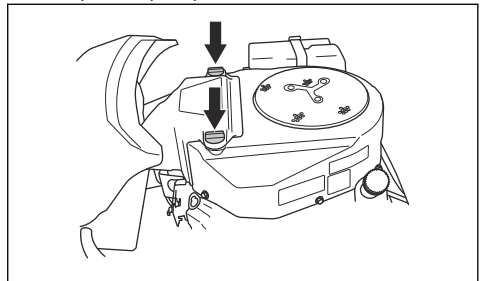

3. Відпустіть хомут кріплення шланга, який утримує змінний елемент фільтрування.

4. Вийміть змінний елемент фільтрування з корпусу фільтра.

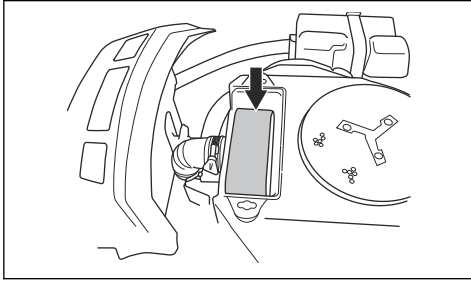

5. Вийміть пінопластовий фільтр, розташований навколо змінного елемента фільтрування.
6. Очистьте пінопластовий фільтр за допомогою слабого мийного засобу.
7. Залиште пінопластовий фільтр до повного висихання.
8. Очистьте паперовий фільтр, відбивши його об тверду поверхню. Не використовуйте стиснене повітря.
9. Якщо не вдається почистити паперовий фільтр, замініть його.
10. Установіть пінопластовий фільтр навколо змінного елемента фільтрування.
11. Установіть змінний елемент фільтрування на шланг.
12. Закріпіть змінний елемент фільтрування за допомогою хомута кріплення шланга.

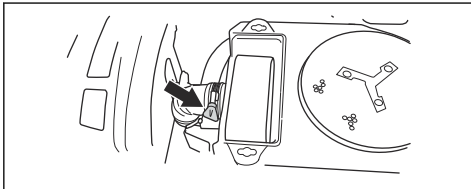

13. Встановіть кришку повітряного фільтра та затягніть фіксуючі голівки.

Огляд і заміна свічки запалювання

1. Відкрийте кришку двигуна.
2. Зніміть ковпачок свічки запалювання й очистьте ділянку навколо свічки запалювання.
3. Зніміть свічку запалювання за допомогою відповідного гайкового ключа.
4. Перевірка свічки запалювання. Якщо електроди прогоріли або ізоляція тріснута чи пошкоджена, свічку запалювання необхідно замінити. Якщо свічка запалювання не пошкоджена, очистьте її сталеву щіткою.

5. Виміряйте проміжок між електродами й переконайтеся, що він правильний. Дивіться розділ *Технічні характеристики* на сторінці 130.

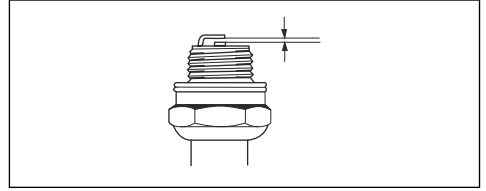

6. Зігніть боковий електрод, щоб відрегулювати проміжок між електродами.
7. Установіть свічку запалювання на місце й поверніть її вручну, доки вона не торкнеться гнізда.
8. Затягніть свічку запалювання за допомогою відповідного гайкового воротка, доки шайба не стиснеться.
9. Затягніть використовувану свічку запалювання ще на $\frac{1}{8}$ оберту, а нову – ще на $\frac{1}{4}$ оберту.



УВАГА: Неправильно затягнуті свічки запалювання можуть призвести до пошкодження двигуна.

10. Установіть ковпачок свічки запалювання.



УВАГА: Не намагайтеся запустити двигун, якщо свічка запалювання або провід запалювання зняті.

Заміна головного плавкого запобіжника

Перегорілий запобіжник можна ідентифікувати по згорілому з'єднанню.

1. Відкрийте кришку двигуна. Головний плавкий запобіжник розташований в тримачі між акумулятором і двигуном.
2. Витягніть запобіжник із тримача.

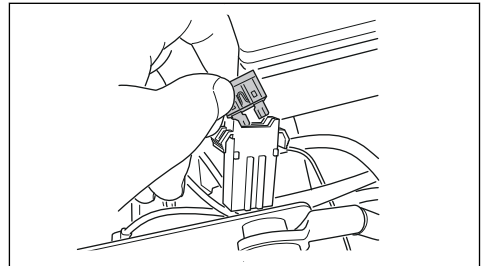

3. Замініть перегорілий запобіжник новим запобіжником такого ж типу – плавкий штир, 20 А.
4. Установіть кожухи.

Якщо головний плавкий запобіжник після заміни швидко перегорає знову, це свідчить про коротке замикання. Усуňte коротке замикання, перш ніж продовжити роботу з виробом. Зверніться по допомогу до уповноваженого центру обслуговування.

Заряджання акумулятора



ПОПЕРЕДЖЕННЯ: Перед заряджанням акумулятора прочитайте розділ про правила техніки безпеки. Див. *Заходи безпеки під час роботи з акумуляторами на сторінці 104.*

- Якщо для запуску двигуна бракує заряду, зарядіть акумулятор.
- Використовуйте стандартний заряджальний пристрій.
- Перед запуском двигуна завжди від'єднуйте зарядний пристрій.

Заміна акумулятора



ПОПЕРЕДЖЕННЯ: Перед заряджанням акумулятора прочитайте розділ про правила техніки безпеки. Див. *Заходи безпеки під час роботи з акумуляторами на сторінці 104.*

УВАГА: Перед установленням у виріб обов'язково повністю зарядіть акумулятор.

1. Зніміть кожух двигуна. Див. *Відкриття кришки двигуна на сторінці 115*
2. Спочатку від'єднайте клему заземлення (А), а потім — позитивну клему (В) акумулятора.

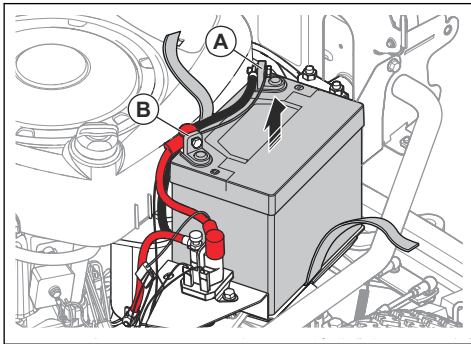

ПОПЕРЕДЖЕННЯ: Небезпека іскор. Див. *Заходи безпеки під час роботи з акумуляторами на сторінці 104*

3. Ослабте ремінь, який утримує акумулятор.

4. Підніміть акумулятор і вийміть його з виробу.
5. Очистьте клеми нового акумулятора.
6. Встановіть новий акумулятор.
7. Затягніть ремінь навколо акумулятора.
8. Під'єднайте позитивний кабель до позитивної клеми акумулятора.
9. Під'єднайте кабель заземлення до клеми заземлення на акумуляторі.

Аварійний запуск двигуна

Якщо для запуску двигуна бракує заряду акумулятора, можна виконати аварійний запуск за допомогою кабелів для запуску від зовнішнього джерела. Цей виріб обладнано системою 12 В із негативним заземленням. Виріб, що використовується для аварійного запуску, також має бути обладнано системою 12 В із негативним заземленням.



УВАГА: Заборонено використовувати прискорювач заряджання або бустер для запуску двигуна. Це призведе до пошкодження електричної системи виробу.

Під'єднання кабелів для запуску від зовнішнього джерела



ПОПЕРЕДЖЕННЯ: Небезпека вибуху через виділення вибухових газів з акумулятора. Заборонено під'єднувати негативну клему повністю зарядженого акумулятора до негативної клеми розрядженого акумулятора або біля неї.



УВАГА: Не використовуйте акумулятор цього виробу для запуску інших транспортних засобів.

1. Зніміть кожух двигуна.
2. Зніміть кришку акумуляторного відсіку.

3. Під'єднайте один кінець червоного кабелю до ПОЗИТИВНОЇ клеми (+) на розрядженому акумуляторі (A).

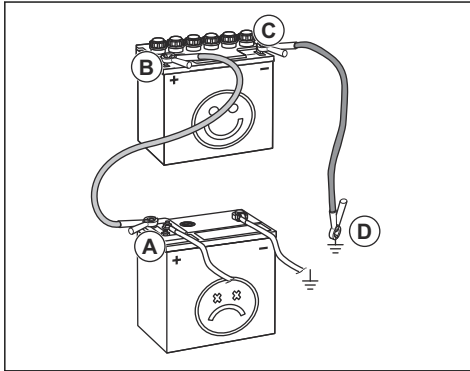

4. Під'єднайте інший кінець червоного кабелю до ПОЗИТИВНОЇ клеми (+) на повністю зарядженому акумуляторі (B).



ПОПЕРЕДЖЕННЯ: Уникайте короткого замикання кінців червоного кабелю на шасі.

5. Під'єднайте один кінець чорного кабелю до НЕГАТИВНОЇ клеми (-) повністю зарядженого акумулятора.
6. Під'єднайте інший кінець чорного кабелю до ЗАЗЕМЛЕННЯ ШАСІ (D), подалі від паливного бака й акумулятора.
7. Установіть кожухи.

Від'єднання кабелів для запуску від зовнішнього джерела

Зверніть увагу: Для від'єднання кабелів для запуску від зовнішнього джерела потрібно виконувати дії для їх приєднання у зворотному порядку.

1. Від'єднайте ЧОРНИЙ кабель від шасі.
2. Від'єднайте ЧОРНИЙ кабель від повністю зарядженого акумулятора.
3. Від'єднайте ЧЕРВОНИЙ кабель від 2 акумуляторів.

Тиск у шинах

Тиск у всіх чотирьох шинах має становити 60 кПа (0,6 бар / 8,5 фунтів на кв. дюйм).

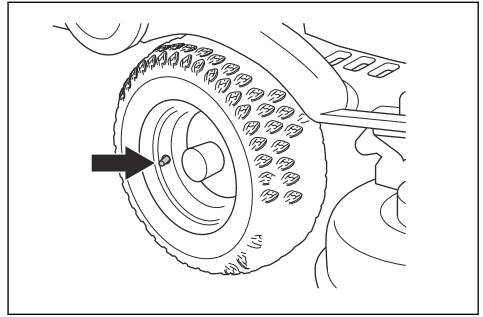

Встановлення різальної деки в сервісне положення

1. Див. кроки 1–8 у розділі *Зняття різальної деки на сторінці 106*.
2. Візьміться двома руками за передню кромку різальної деки та потягніть її вперед до упору.

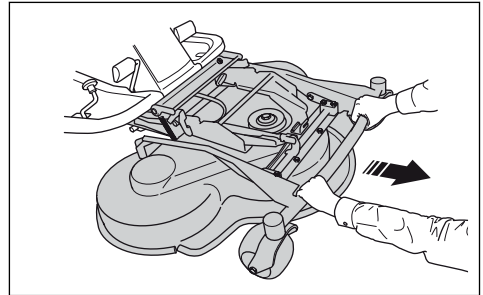

3. Піднімайте різальну деку у вертикальне положення, доки не почуєте клацання. Різальна дека автоматично фіксується у вертикальному положенні.

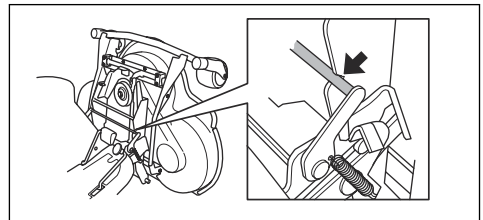

Установлення різальної деки в положення скошування

1. Візьміться лівою рукою за передню кромку різальної деки.

2. Правою рукою послабте фіксатор.

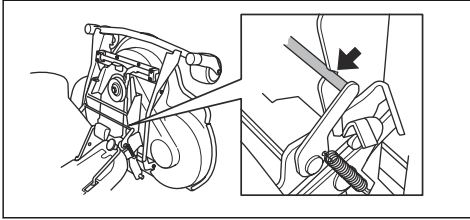

3. Згорніть різальну деку та натисніть на неї до упору.



УВАГА: Приводний пас може застрягнути під різальною декою. Перш ніж вставляти різальну деку, потягніть на себе петлю приводного паса в тримачі.

4. Підніміть опору висоти різання з тримача опори та вставте її в отвір.

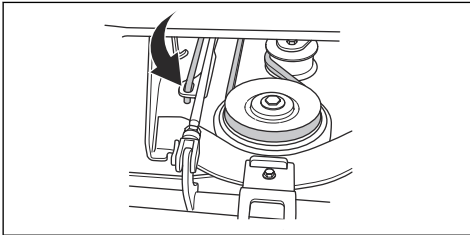

5. Протягніть приводний пас навколо привідних коліс. Переконайтеся, що приводний пас знаходиться з правильної сторони колеса натяжного шків.

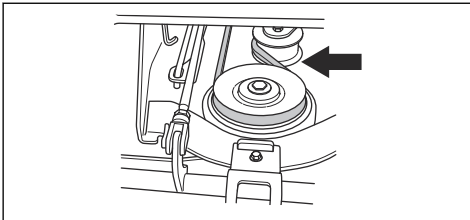

6. Вставте пружину до обойми.

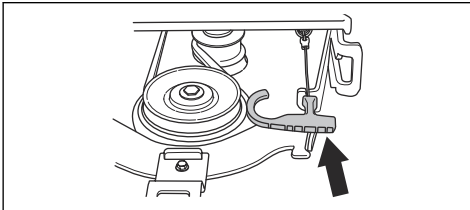

7. Установіть передню кришку.
8. Установіть важіль висоти різання в одне з положень: 1–10.

Перевірка й регулювання тиску різальної деки на ґрунт

Якщо тиск на ґрунт налаштовано правильно, різальна дека рухається вздовж поверхні, але не тисне на неї надто сильно.

1. Переконайтеся, що тиск повітря в шинах становить 60 кПа (0,6 бар / 9,0 фунтів на кв. дюйм).
2. Припаркуйте виріб на рівній поверхні.
3. Опустіть різальну деку в положення скошування.
4. Поставте передню кромку різальної деки на кімнатні ваги.

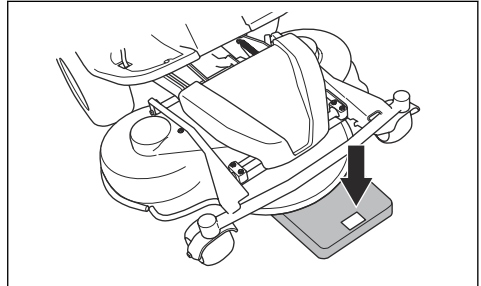

5. Щоб на опорні колеса ніщо не тиснуло, установіть дерев'яний брусок між рамою й кімнатними вагами.
6. Налаштувати питомий тиск можна шляхом затягування або відпускання гвинтів регулювання, що знаходяться за передніми колесами.
7. Повертайте гвинти праворуч або ліворуч, доки питомий тиск не становитиме від 12 до 15 кг (26,5-33 фунта).

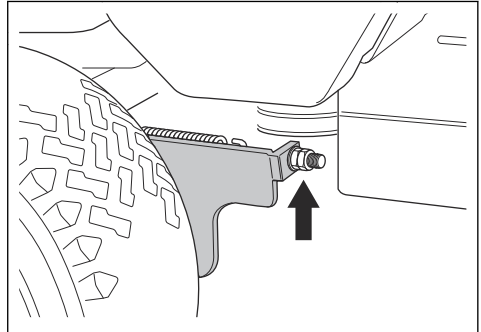

Перевірка паралельності різальної деки

1. Переконайтеся в тому, що тиск повітря в шинах правильний. Див. *Технічні дані на сторінці 130*.
2. Припаркуйте виріб на рівній поверхні.
3. Опустіть різальну деку в положення скошування.

4. Встановіть важіль висоти різання в положення для обслуговування.
5. Виміряйте відстань між землею й передньою та задньою кромками різальної деки. Задня кромка має знаходитися вище за передню кромку на 4–6 мм (1/5 дюйма).

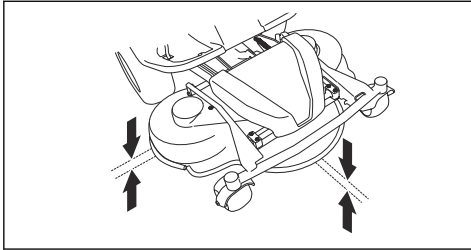

Налаштування паралельності різальної деки

1. Зніміть передню кришку та праву підніжку.
2. Викрутіть гвинти, що фіксують щиток паса, і зніміть цей щиток.

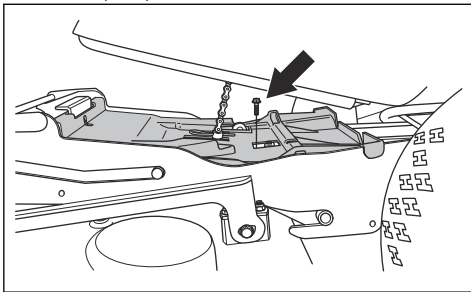

3. Відкрутіть гайки на підйомній розпірці.

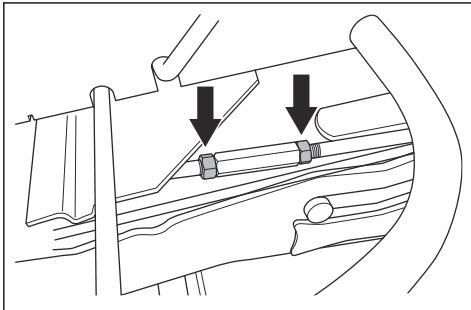

4. Поверніть підйомну розпірку таким чином, щоб подовжити або вкоротити опору. Витягніть опору, щоб підняти задню кромку кришки. Вкоротіть опору, щоб опустити задню кромку кришки.

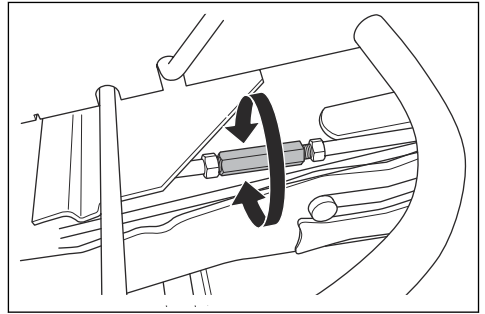

5. Після завершення регулювання затягніть гайки на підйомній розпірці.
6. Перевірте паралельність. Див. *Перевірка паралельності різальної деки на сторінці 120.*
7. Прикріпіть щиток паса та затягніть гвинти.
8. Прикріпіть праву підніжку та передню кришку.

Демонтаж заглишки BioClip

- Для налаштування різальної деки Combi на викидання трави ззаду слід зняти заглишку BioClip.

Демонтаж заглишки BioClip та її встановлення на різальну деку Combi 103 і 112

1. Установіть різальну деку в сервісне положення.
2. Зніміть 3 гвинти, що утримують заглишку BioClip, і зніміть заглишку.

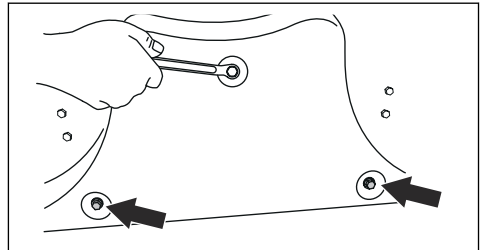

3. Установіть 3 гвинти M8 × 15 мм в отвори для гвинтів на заглишці BioClip для попередження пошкодження різьбових поверхонь.
4. Поверніть різальну деку в положення скошування.
5. Установіть заглишку BioClip, виконавши дії у зворотному порядку.

Демонтаж заглишки BioClip та її встановлення на різальну деку Combi 94

1. Установіть різальну деку в сервісне положення.
2. Зніміть 3 гвинти, що утримують заглишку BioClip, і зніміть заглишку.

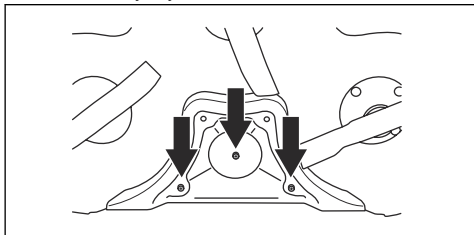

3. Поверніть різальну деку в положення скошування.
4. Установіть заглишку BioClip, виконавши дії у зворотному порядку.

Перевірка лез



УВАГА: Пошкоджені або неправильно збалансовані леза можуть призвести до пошкодження виробу. Замініть пошкоджені леза. Нагострити й збалансувати затуплені леза вам допоможуть у центрі обслуговування Husqvarna.

1. Установіть різальну деку в сервісне положення.
2. Огляньте леза на предмет пошкоджень та затуплення.

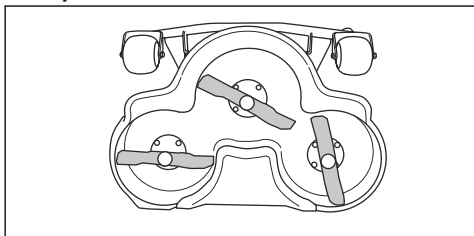

3. Затягніть болти леза з обертальним моментом затягування 45–50 Н·м.

Заміна лез

1. Установіть різальну деку в сервісне положення.

2. Заблокуйте лезо дерев'яним брусом (А).

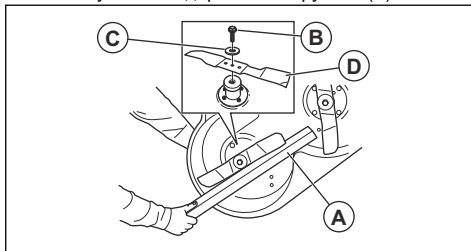

3. Відкрутіть і витягніть болт леза (В), шайби (С) та лезо (D).
4. Установіть нове лезо зі скосами на кінцях відповідно до напрямку різальної деки.



ПОПЕРЕДЖЕННЯ:

Встановлення невідповідних лез може призвести до відкидання предметів із-під різальної деки, що можуть нанести серйозні травми. Використовуйте лише типи лез, зазначені в розділі *Технічні дані на сторінці 130*.

5. Установіть лезо, шайбу й болт. Затягніть болт із моментом затягування 45–50 Н·м.

Перевірка рівня моторної оливи

1. Припаркуйте виріб на рівній поверхні та вимкніть двигун.
2. Відкрийте кришку двигуна.
3. Відкрутіть вимірювальний стрижень та витягніть його.

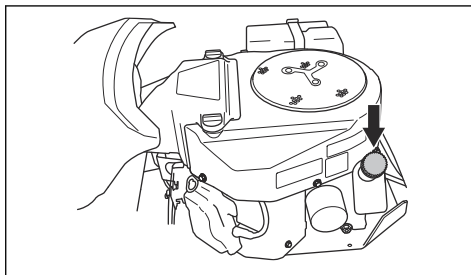

4. Усуньте оливу з вимірювального стрижня.
5. Установіть вимірювальний стрижень на місце. Не затягуйте його!
6. Відкрутіть та дістаньте вимірювальний стрижень і визначте рівень оливи.

7. Рівень оливи повинен бути на рівні між позначками на вимірювальному стрижні. Якщо рівень близький до позначки ADD (Додати), залийте оливу до позначки FULL (Повний).

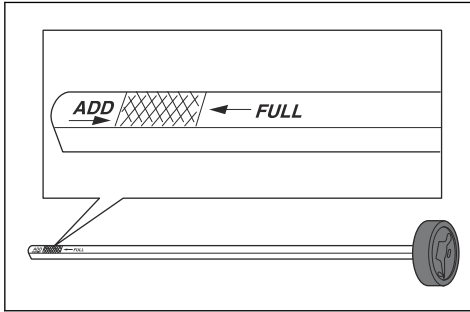

8. Оливу слід заливати крізь отвір, в якому встановлюється вимірювальний стрижень. Заливайте повільно.

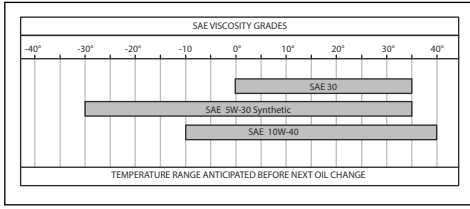

Зверніть увагу: Типи рекомендованої моторної оливи див. у розділі *Технічні характеристики на сторінці 130.*

9. Перед запуском двигуна необхідно правильно затягнути вимірювальний стрижень. Запустіть двигун та дайте йому попрацювати на холостому ході протягом 30 секунд. Зупиніть двигун. Зачекайте 30 секунд і знову перевірте рівень оливи.

Заміна моторної оливи та масляного фільтра

У разі, якщо двигун холодний, перед зливанням моторної оливи дайте йому пропрацювати 1–2 хвилини. Від цього моторна олива стане теплішою та її буде легше злити.



ПОПЕРЕДЖЕННЯ: Не залишайте двигун працювати довше 1–2 хвилини, доки не зіллете моторну оливу. Моторна олива сильно нагріється та може спричинити опіки. Дайте двигуну охолонути, перш ніж зливати моторну оливу.



ПОПЕРЕДЖЕННЯ: Якщо моторна олива потрапить на тіло, промийте цю ділянку водою з милом.

1. Установіть контейнер під пробку зливного отвору з лівої сторони двигуна.
2. Вийміть вимірювальний стрижень.
3. Витягніть пробку зливного отвору.

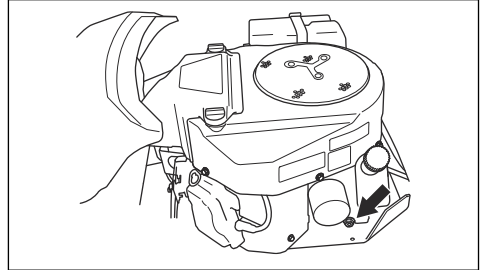

4. Дайте оливі витекти в контейнер.
5. Установіть пробку зливного отвору та затягніть її.
6. Щоб зняти масляний фільтр, поверніть його проти годинникової стрілки.

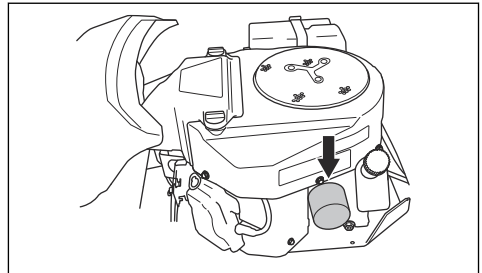

7. Змастіть гумовий ущільнювач нового фільтра невеликою кількістю нової оливи.
8. Щоб прикріпити масляний фільтр, повертайте його рукою за годинниковою стрілкою, доки гумовий ущільнювач не встановиться на своє місце, а потім перевірте ще на півоберту.
9. Оливу слід заливати крізь отвір, в якому встановлюється вимірювальний стрижень. Заливайте повільно.

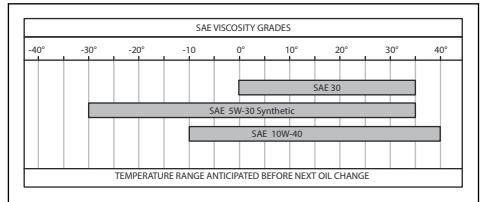

Зверніть увагу: Типи рекомендованої моторної оливи див. у розділі *Технічні характеристики на сторінці 130*.

10. Запустіть двигун та дайте йому пропрацювати 3 хвилини на холостому ході.
11. Зупиніть двигун та переконайтеся у відсутності протікань із масляного фільтра.
12. Заливати оливу слід з урахуванням об'єму, що залишиться в новому масляному фільтрі.

Перевірка рівня трансмісійного масла

1. Викрутіть два гвинти, по одному з кожної сторони, та підніміть кришку коробки передач.

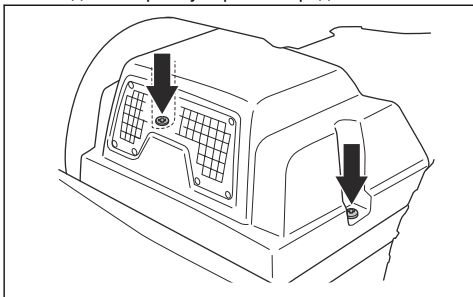

2. Переконайтеся, що рівень трансмісійного масла в баці знаходиться між двома горизонтальними лініями, нанесеними на бак.

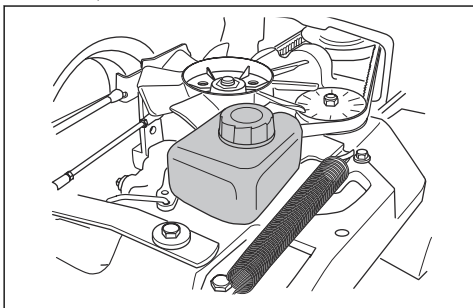

3. Якщо рівень моторної оливи нижче нижньої лінії, долийте оливи, але не допускайте перевищення верхньої лінії.

Зверніть увагу: Рекомендований тип оливи для моделей R 316TX та R 316TX AWD, R 316TsX

AWD див. у розділі *Технічні характеристики на сторінці 130*.

Змащення регулятора приводного паса

Регулятор приводного паса необхідно регулярно змащувати за допомогою високоякісного мастила з дисульфідом молибдену.

1. Зніміть кожухи шківів двигуна.

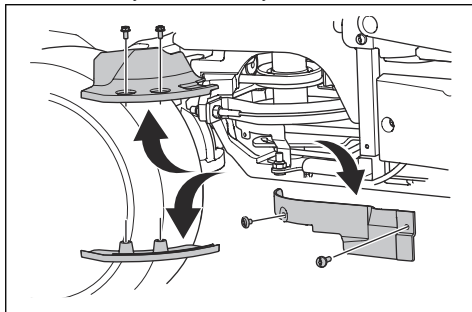

УВАГА: Не переплутайте гвинти. Передні гвинти шківів двигуна довші, ніж задні. Довгий гвинт у неправильному положенні може призвести до пошкодження виробу.

2. Змастіть за допомогою шприца для мастила через ніпель, що розташований праворуч під нижнім шківом паса. Змащуйте, доки із задньої частини ніпеля не почне виходити мастило.

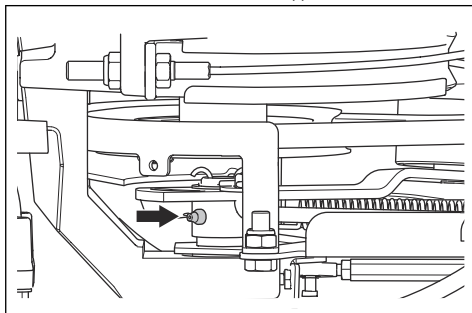

3. Установіть кришки шківів двигуна.

Усунення несправностей





Таблиця пошуку несправностей





Якщо усунути проблему за допомогою інструкцій у цьому посібнику не вдається, зверніться до дилера з обслуговування Husqvarna.

Несправність	Причина
Стартерний електродвигун не заводиться	Не увімкнено стоянкове гальмо. Дивіться розділ <i>Увімкнення та вимкнення стоянкового гальма на сторінці 111.</i>
	Підйомний важіль різальної деки перебуває в положенні скошування. Дивіться розділ <i>Підйом та опускання ріжучої деки на сторінці 108.</i>
	Перегорів головний плавкий запобіжник. Дивіться розділ <i>Заміна головного плавкого запобіжника на сторінці 117.</i>
	Несправний замок запалювання.
	Погане з'єднання між кабелем та акумулятором. Дивіться розділ <i>Заходи безпеки під час роботи з акумуляторами на сторінці 104.</i>
	Занадто низький рівень заряду акумулятора. Дивіться розділ <i>Зарядження акумулятора на сторінці 118.</i>
	Несправний стартерний електродвигун.
Двигун не заводиться, хоча стартерний електродвигун прокручує його	У паливному баку немає пального. Дивіться розділ <i>Заправлення паливом на сторінці 107.</i>
	Пошкоджена свічка запалювання.
	Кабель запалювання пошкоджений.
	Бруд у карбюраторі або паливній лінії.
Двигун працює не плавно	Пошкоджена свічка запалювання.
	Неправильно встановлено карбюратор.
	Засмічено повітряний фільтр. Дивіться розділ <i>Чищення та заміна повітряного фільтра на сторінці 116.</i>
	Засмічено сапун паливного бака.
	Бруд у карбюраторі або паливній лінії.
Двигуну бракує потужності	Засмічено повітряний фільтр. Дивіться розділ <i>Чищення та заміна повітряного фільтра на сторінці 116.</i>
	Пошкоджена свічка запалювання.
	Бруд у карбюраторі або паливній лінії.
	Неправильно відрегульовано трос газу.
Трансмісії бракує потужності	Засмічено всмоктувач холодного повітря трансмісії або ребра системи охолодження.
	Пошкоджено вентилятор на трансмісії.
	У трансмісії немає оливи або рівень оливи занижений. Дивіться розділ <i>Перевірка рівня трансмісійного масла на сторінці 124.</i>

Несправність	Причина
Акумулятор не заряджається	Акумулятор пошкоджений. Дивіться розділ <i>Заходи безпеки під час роботи з акумуляторами на сторінці 104.</i>
	Погане з'єднання між кабелем та клемми акумулятора. Дивіться розділ <i>Заходи безпеки під час роботи з акумуляторами на сторінці 104.</i>
Виріб помітно вібрує	Леза не закріплені. Дивіться розділ <i>Перевірка лез на сторінці 122.</i>
	Одне або кілька лез розбалансовані. Дивіться розділ <i>Перевірка лез на сторінці 122.</i>
	Двигун не закріплений.
Незадовільний результат скошування	Леза затупилися. Дивіться розділ <i>Перевірка лез на сторінці 122.</i>
	Довга або волога трава. Дивіться розділ <i>Забезпечення ефективного скошування на сторінці 111.</i>
	Зміщення різальної деки.
	У різальній деці застрягла трава. Дивіться розділ <i>Чищення виробу на сторінці 114.</i>
	Неоднаковий тиск у шинах із правої та з лівої сторони. Дивіться розділ <i>Тиск у шинах на сторінці 119.</i>
	Виріб занадто швидко пересувається. Дивіться розділ <i>Забезпечення ефективного скошування на сторінці 111.</i>
	Занадто низька частота обертання двигуна. Дивіться розділ <i>Забезпечення ефективного скошування на сторінці 111.</i>
Приводний пас прослизав.	

Дисплей – усунення несправностей

Символ	Назва	Позначення на дисплеї	Звук	Причина
	Індикатор нахилу	Відображається символ.	-	Виріб працює під кутом > 10°. Див. <i>Правила техніки безпеки під час використання виробу на сторінці 101.</i>
		Символ блимає.	-	Виріб працює під кутом > 15°. Див. <i>Правила техніки безпеки під час використання виробу на сторінці 101.</i>
	Датчик тиску оливи	Відображається символ.	1 довгий звук.	Низький тиск оливи. Див. <i>Перевірка рівня моторної оливи на сторінці 122.</i>
	Індикатор рівня заряду акумулятора	Відображається символ.	1 довгий звук.	Низька напруга. Див. <i>Зарядження акумулятора на сторінці 118.</i>
	Індикатор лез, що обертаються	Відображається символ.	-	Привід лез увімкнено.
		Символ блимає.		Неправильна процедура запуску. Див. <i>Умови запуску на сторінці 102.</i>

Символ	Назва	Позначення на дисплеї	Звук	Причина
	Індикатор стояночного гальма	Відображається символ.	-	Стояночне гальмо ввімкнено. Див. <i>Стояночне гальмо на сторінці 102.</i>
		Символ блимає.		Неправильна процедура запуску. Див. <i>Умови запуску на сторінці 102.</i>
		Символ швидко блимає.		Пошкоджене стоянкове гальмо. Зверніться до дилера з обслуговування Husqvarna.
	Індикатор контролю присутності оператора (Operator Presence Control, OPC)	Символ блимає.	5 коротких звуків.	Контроль присутності оператора вимикається під час спроби запустити двигун. Див. <i>Умови запуску на сторінці 102.</i>
		Символ швидко блимає.	-	Контроль присутності оператора не працює. Зверніться до дилера з обслуговування Husqvarna.
	Індикатор необхідності обслуговування	Відображається символ.	5 коротких звуків.	Потрібне обслуговування. Зверніться до дилера з обслуговування Husqvarna.
	Індикатор низького рівня палива	Відображається символ.	1 короткий звук.	Низький рівень палива. Див. <i>Заправлення паливом на сторінці 107.</i>

Зверніть увагу: Зовнішній вигляд дисплея може різнитися залежно від моделі.

Транспортування, зберігання й утилізація

Транспортування

- Виріб дуже важкий та може спричинити серйозні травми, якщо впаде. Будьте обережні під час завантаження його на транспортний засіб чи причіп, а також під час вивантаження.
- Не піднімайте виріб. Транспортні вушка не є схваленими точками підймання й мають використовуватися виключно для безпечного закріплення виробу в багажнику.
- Для транспортування виробу використовуйте причіп відповідного типу.
- Необхідною умовою транспортування виробу в причепі дорогами загального користування є знання місцевих правил дорожнього руху.

Надійне кріплення виробу для транспортування

Перед початком кріплення виробу обов'язково прочитайте розділ про заходи безпеки й усвідомте

його зміст. Див. *Безпека під час транспортування на сторінці 104.*



ПОПЕРЕДЖЕННЯ: Стояночного гальма недостатньо для фіксації виробу під час транспортування. Виріб необхідно надійно прикріпити до зони навантаження.

Обладнання: 2 сертифіковані ремені й 4 клиноподібні колісні блоки.

1. Розташуйте виріб у центрі зони навантаження.

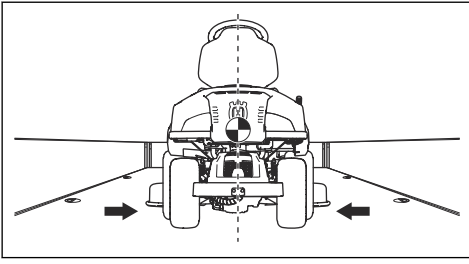

УВАГА: Призначено для транспортування на критих транспортних засобах. Перед розташуванням на критому транспортному засобі дайте виробу охолонути.

9. Розмістіть другий ремінь навколо рамкового тунелю.

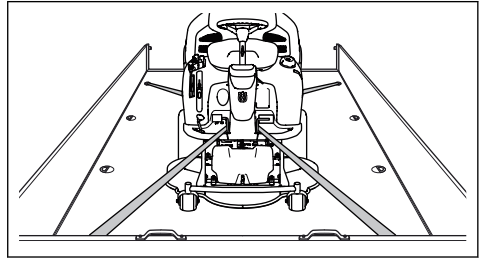

10. Прикріпіть ремінь до зони навантаження.
11. Затягніть ремінь у напрямку передньої частини зони навантаження, щоб прикріпити виріб до зони навантаження.
12. Установіть колісні блоки спереду й ззаду задніх коліс.

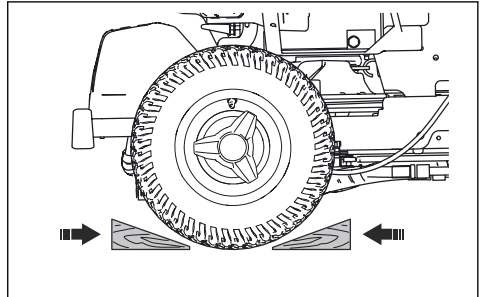

Буксирування виробу

Виріб оснащено гідростатичною передачею. Щоб уникнути пошкодження трансмісії, виріб можна буксирувати лише на короткі відстані та на малій швидкості.

Перед буксируванням виробу необхідно вимкнути трансмісію. Див. *Зчеплення та розчеплення системи приводу на сторінці 108.*

Зберігання

Виріб слід підготовлювати до зберігання наприкінці сезону й у разі зберігання понад 30 днів. Якщо паливо залишається в баку довше 30 днів, липкі частки можуть призвести до засмічення карбюратора. Це може негативно вплинути на функціонування двигуна.

Щоб уникнути появи липких часток протягом зберігання, додавайте до палива стабілізатор. Якщо використовується бензин-алклат, стабілізатор не потрібний. У разі використання звичайного бензину не замінійте його на алклат. Це може призвести до затвердіння чутливих гумових деталей. Додавайте стабілізатор для палива в бак або в контейнер, де зберігається паливо. Завжди дотримуйтесь пропорцій компонентів паливної суміші, що вказані

2. Переконайтеся в тому, що центр мас виробу перебуває вище осі колеса транспортного засобу. Якщо для транспортування використовується причеп, переконайтеся в тому, що притискна сила на вашому буксирному пристрої є правильною.

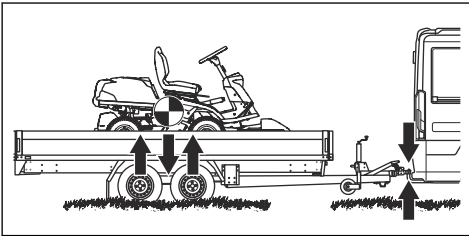

3. Увімкніть стояночне гальмо.
4. Якщо виріб оснащено Bluetooth®, заблокуйте його за допомогою Husqvarna Connect.
5. Опустіть різальну деку в положення скошування.
6. Видаліть усі незакріплені об'єкти.
7. Протягніть перший ремінь через раму задньої трансмісії. Див. ілюстрацію.

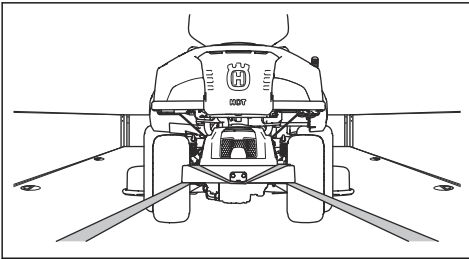

8. Потягніть ремінь назад, щоб прикріпити виріб до зони навантаження.

виробником. Додавши стабілізатор, запустіть двигун щонайменше на 10 хвилин, щоб речовина потрапила до карбюратора.



ПОПЕРЕДЖЕННЯ: Не зберігайте виріб із бензином у баку в приміщеннях або на ділянках із поганою вентиляцією. Існує небезпека загоряння, якщо пари бензину ввійдуть у контакт із відкритим вогнем, іскрами або запальниками приладів на кшталт бойлерів, водонагрівачів або сушарок.



ПОПЕРЕДЖЕННЯ: Видаліть з виробу траву, листя та інші легкозаймисті матеріали, щоб зменшити небезпеку загоряння. Перш ніж встановлювати виріб на зберігання, дайте йому охолонути.

- Почистьте виріб (див. розділ *Чищення виробу на сторінці 114*). Підфарбуйте ділянки з пошкодженим покриттям, щоб уникнути корозії.
- Огляньте виріб на предмет зношених або пошкоджених деталей та затягніть не закріплені гвинти й гайки.
- Вийміть акумулятор. Очистьте його, повністю зарядіть і тримайте охолодженим під час зберігання. Для забезпечення оптимального строку служби акумулятор слід зберігати за температури від нуля до 10 °С.
- Заряджайте акумулятор кожні шість місяців або якщо напруга падає нижче 12,55 В.
- Замініть моторну оливу та утилізуйте відпрацьовану.
- Вилийте паливо з паливного бака. Запустіть двигун і залиште його працювати, доки в карбюраторі не залишиться палива.

Зверніть увагу: Якщо до палива додано стабілізатор, немає потреби спорожнювати паливний бак та карбюратор.

- Зніміть заглушки та налійте в кожний циліндр приблизно по одній столовій ложці моторної оливи. Прокрутіть вал двигуна вручну, щоб розподілити оливу, і закрийте заглушки.
- Змастіть всі ніпелі для змащення, з'єднання та осі.
- Тримайте виріб у чистому й сухому місці та накрийте його для забезпечення додаткового захисту.
- Захисне покриття для зберігання або транспортування виробу можна придбати у вашого дилера.

Утилізація

- Хімічні речовини можуть бути небезпечними, тому їх заборонено викидати, просто залишаючи на землі. Утилізувати використані хімічні

речовини слід у сервіс-центрі або спеціально відведеному для цього місці.

- Зношений виріб або виріб необхідно надіслати дилеру чи до відповідного місця для утилізації.
- Мастило, фільтри для мастила та батареї можуть шкодити довкіллю. Виконуйте місцеві вимоги й відповідні норми та правила щодо утилізування.
- Не викидайте акумулятор разом із побутовим сміттям.
- Акумулятор необхідно надіслати до центру обслуговування Husqvarna або утилізувати у спеціальному місці для утилізації відпрацьованих акумуляторів.

Технічні дані

Технічні характеристики

	R 316TX	R 316TX AWD	R 316T ^s X AWD
Розміри	<i>Див. Розміри виробу на сторінці 133.</i>		
Маса без ріжучої деки та з порожніми баками, кг	240	238	251
Розміри шин	170/60-8	170/60-8	170/60-8
Тиск у шинах (задніх – передніх), кПа / бар / фунтів на кв. дюйм	60 / 0,6 / 8,5	60 / 0,6 / 8,5	60 / 0,6 / 8,5
Максимальний нахил, градуси (°)	10	10	10
Максимальна маса буксирувального обладнання при нахилі 10°, кг	125	125	125
Максимальне допустиме вертикальне зусилля на фаркоп, Н/кг	250 / 25	250 / 25	250 / 25
Максимальне допустиме горизонтальне зусилля на фаркоп, Н/кг	220 / 22	220 / 22	220 / 22
Максимальне навантаження на кришку двигуна, кг	10	10	10
Двигун			
Бренд / Модель	Kawasaki / FS481V	Kawasaki / FS481V	Kawasaki / FS481V
Номінальна потужність двигуна, кВт ²⁷	9,6	9,6	9,7
Об'єм, см ³	603	603	603
Макс. число обертів двигуна, об/хв	2900 ± 100	2900 ± 100	3100 ± 100
Макс. швидкість руху вперед, км/год	9	9	9
Макс. швидкість руху назад, км/год	8	6	8
Паливо, мін. октанове число, без домішок свинцю	91	91	91
Об'єм бака, л	12	12	12

²⁷ Указана номінальна потужність двигуна є середньою кінцевою потужністю (за вказаного числа обертів на хвилину) типового серійного двигуна для цієї моделі, виміряною згідно зі стандартом SAE J1349/ISO1585. Потужність серійних двигунів може відрізнятися від цього значення. Фактична вихідна потужність двигуна, встановленого у виробі, залежить від робочої швидкості, умов навколишнього середовища та інших факторів.

	R 316TX	R 316TX AWD	R 316TsX AWD
Моторна олива ²⁸	Husqvarna SAE 30, Husqvarna SAE 5W-30 Synthetic, Husqvarna SAE 10W-40	Husqvarna SAE 30, Husqvarna SAE 5W-30 Synthetic, Husqvarna SAE 10W-40	Husqvarna SAE 30, Husqvarna SAE 5W-30 Synthetic, Husqvarna SAE 10W-40
Об'єм оливи включно з фільтром, л	1,7	1,7	1,7
Об'єм оливи без фільтра, л	1,5	1,5	1,5
Запуск двигуна	Електричний запуск 12 В	Електричний запуск 12 В	Електричний запуск 12 В
Редуктор			
Бренд	Tuff Torq	Tuff Torq	Tuff Torq
Модель	K46H	K574A/KTM10LB	K574RA/KTM10LB
Олива, клас SF-CC ²⁹	Husqvarna SAE 10W-30	Husqvarna SAE 10W-30	Husqvarna SAE 10W-30
Об'єм оливи, л	2,1	5,6	5,6
Електрична система			
Тип	12 В, негативне заземлення	12 В, негативне заземлення	12 В, негативне заземлення
Акумулятор	12 В, 24 А-год	12 В, 24 А-год	12 В, 24 А-год
Свічка запалювання	NGK BPR4ES	NGK BPR4ES	NGK BPR4ES
Зазор між електродами, мм/дюймів	0,75 / 0,030	0,75 / 0,030	0,75 / 0,030
Передні фари	Подвійні світлодіодні індикатори	Подвійні світлодіодні індикатори	Подвійні світлодіодні індикатори
Задні ліхтарі	–	Світлодіодні індикатори	Світлодіодні індикатори
Різальна дека			
Тип	Combi 94	Combi 94	Combi 94
	Combi 103	Combi 103	Combi 103
	Combi 112	Combi 112	Combi 112

²⁸ Використовуйте моторну оливу класу API SJ або вище. У разі використання оливи SAE-30 за температури нижче +5 °C існує ризик недостатнього змащування двигуна. Це може призвести до пошкодження двигуна. Див. *Технічні дані на сторінці 130* для отримання відомостей щодо оливи, яку слід використовувати за низьких температур. Ознайомтеся з таблицею в'язкості в посібнику користувача двигуна (якщо він входить до комплекту) та виберіть оптимальну в'язкість залежно від очікуваної зовнішньої температури.

²⁹ Для забезпечення оптимальної продуктивності використовуйте трансмісійну оливу SAE 10W-30 Husqvarna. Якщо мастило Husqvarna недоступне, користуйтеся мастилом 10W-30 STOU. Нову класифікацію наведено в стандарті API GL-4.

Випромінювання шуму ³⁰	R 316TX	R 316TX AWD	R 316TsX AWD
Рівень звукової потужності, вимірний, дБ(А)			
Combi 94	97	97	98
Combi 103	97	97	98
Combi 112	97	97	98
Рівень звукової потужності, гарантований, дБ(А)			
Combi 94	98	98	99
Combi 103	98	98	99
Combi 112	98	98	99

Рівні звуку ³¹	R 316TX	R 316TX AWD	R 316TsX AWD
Рівень звукового тиску у вусі оператора, дБ(А)			
Combi 94	86	86	87
Combi 103	86	86	87
Combi 112	86	86	87

Рівні вібрації ³²	R 316TX	R 316TX AWD	R 316TsX AWD
Рівень вібрації на кермі, м/с ²	2,5	2,5	2,5
Рівень вібрації в сидінні, м/с ²	0,7	0,7	0,7

Різальна дека	Combi 94	Combi 103	Combi 112
Ширина зрізання, мм	940	1030	1120
Висота різання, 10 поз-ицій, мм	25–75	25–75	25–75
Маса, кг	44	49	52
Довжина леза, мм	358	388	420
Ножі			

³⁰ Випромінювання шуму в середовище, виміряне як звукова потужність (L_{WA}), відповідає директиві ЄС 2000/14/ЄС.

³¹ Рівень шумового тиску відповідає стандарту EN ISO 5395. Заявлені дані про рівень шумового тиску мають стандартну статистичну розбіжність (стандартне відхилення) у 1,2 дБ(А).

³² Рівень вібрації відповідає стандарту EN ISO 5395. Заявлені дані щодо рівня вібрації мають стандартну статистичну розбіжність (стандартне відхилення) у 0,2 м/с² (стерно керування) і 0,8 м/с² (сидіння).

Різальна дека	Combi 94	Combi 103	Combi 112
Артикул	579 65 25-10	504 18 82-10	544 10 28-10



ПОПЕРЕДЖЕННЯ: У разі використання різальної дека, не схваленої для цього виробу, різні предмети можуть вилітати з-під неї на

великій швидкості та завдавати серйозних травм. Використовувати слід лише ті типи різальної дека, що зазначені в цьому посібнику.

Розміри виробу

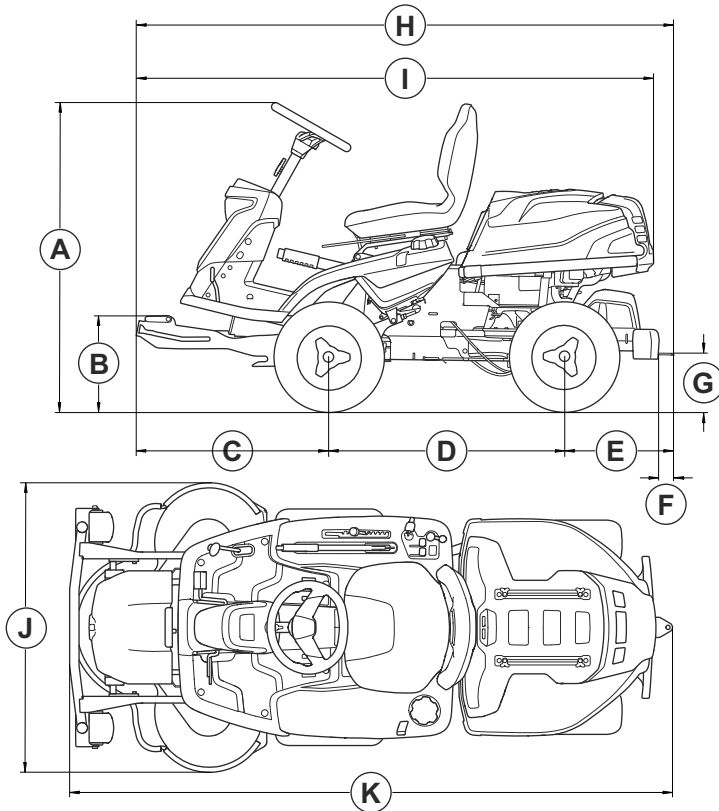

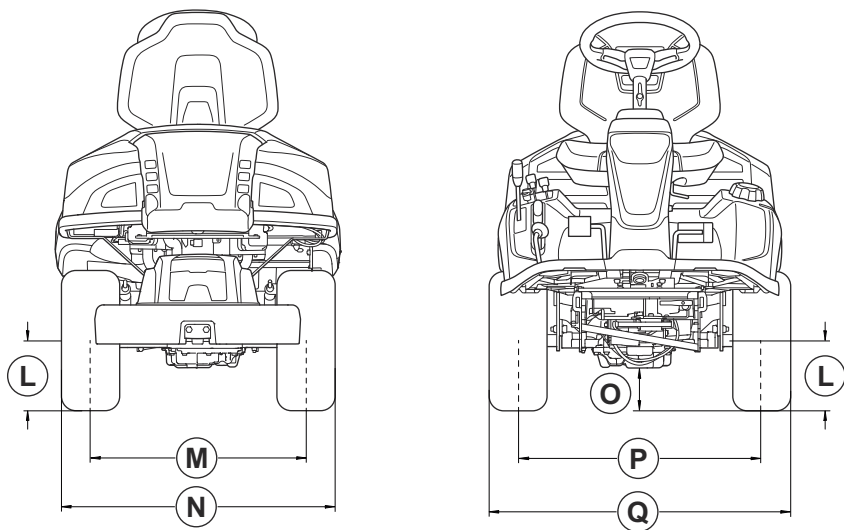

Розміри, мм.					
A	1165	G	218	L (довжина)	205
B	364	H	Без противаги:2008	M	627
C	727		З противагою:2024		N
D	887	I	Без противаги:1952	O	
			З противагою:1968		R 316TX AWD, R 316TsX AWD:95
E	Без противаги:394	J	Combi 94:994	P	711
	З противагою:410		Combi 103:1081		
			Combi 112:1178		

Розміри, мм.					
F	70	K	Combi 94:	Q	883
			Без противаги:2243		
			З противагою:2259		
			Combi 103:		
			Без противаги:2253		
			З противагою:2269		
			Combi 112:		
			Без противаги:2253		
			З противагою:2269		

Радіочастотні характеристики

	R 316TX	R 316TX AWD	R 316TsX AWD
Діапазон частот, МГц	2402–2480	2402–2480	2402–2480
Вихідна потужність ³³ , дБм	-5.2	-5.2	-5.2

Обслуговування

Сервіс

Для гарантії безпечної та максимально ефективної експлуатації виробу під час сезону роботи необхідно проходити щорічний огляд в авторизованому сервіс-центрі. Обслуговування або капітальний ремонт виробу краще проводити в несезонний час.

Замовляючи запасні частини, вказуйте такі дані, як рік купівлі виробу, його модель, тип та серійний номер.

Використовуйте тільки оригінальні запчастини.

³³ Виміряно за 2440 МГц.

Декларація відповідності

Декларація відповідності ЄС

заявляємо під свою виключну відповідальність, що представлений виріб:

Ми, компанія Husqvarna AB, SE-561 82
Husqvarna, SWEDEN (Швеція), тел.: +46-36-146500,

Опис	Газонокосарка-трактор
Бренд	Husqvarna
Тип / модель	R 316TX, R 316TX AWD, R 316TsX AWD
Ідентифікація	Серійні номери за 2024 рік і пізніше

повністю відповідає таким директивам і нормам ЄС:

Норма	Опис
2006/42/EC	«Про механічне обладнання»
2014/53/EU	«Про радіотехнічне обладнання»
2000/14/EC	«Про виділення шуму в навколишнє середовище»
2011/65/EU	«Про обмеження використання деяких небезпечних речовин в електричному й електронному обладнанні»

і що застосовуються вказані далі узгоджені стандарти та / або технічні специфікації;

EN ISO 12100:2010

EN ISO 5395-1:2013/A1:2018

EN ISO 5395-3: 2013/A1:2017/A2:2018

EN ISO 14982:2009

EN ETSI 300 328 v.2.2.2

ETSI EN 301 489-1 V2.2.3

ETSI EN 301 489-17 V3.2.4

EN IEC 63000:2018

Уповноважений орган: Крім того, компанія 0404, SMP Svensk Maskinprovning AB, Box 4053, SE-904 03 Umeå, Sweden затвердила відповідність додатку VI до директиви Ради ЄС 2000/14/EC.

Відомості стосовно випромінювання шуму дивіться в розділі *Технічні дані на сторінці 130.*

Husqvarna, 2025-01-20



Клас Лосдал (Claes Losdal)

Директор із питань розвитку / продукти для садівництва

Husqvarna AB

Відповідальний за технічну документацію



Зареєстровані товарні знаки

Слово й логотипи *Bluetooth®* є зареєстрованими товарними знаками, що належать компанії *Bluetooth SIG, inc.* і використовуються компанією Husqvarna виключно за ліцензією.

CUPRINS

Introducere.....	137	Transportul, depozitarea și eliminarea.....	170
Siguranță.....	143	Date tehnice.....	173
Asamblarea.....	149	Service.....	178
Funcționarea.....	150	Declarație de conformitate.....	179
Întreținerea.....	155	Mărci comerciale înregistrate.....	179
Depanarea.....	167		

Introducere

Inspecția pre-livrare și numerele de produs

Nota: O inspecție pre-livrare a fost efectuată asupra acestui produs. Asigurați-vă că primiți de la distribuitor o copie semnată a documentului de inspecție pre-livrare.

Informații de contact pentru distribuitorul de service Husqvarna:	
Acest manual al operatorului corespunde produsului cu numărul de produs/numărul de serie:	
/	
Motor:	
Transmisie:	

Descrierea produsului

Produsul este un tractor pentru tuns gazonul controlat de un șofer. Pedalele de înaintare și marșarier permit operatorului să regleze viteza fără discontinuități. Un contor orar indică orele de utilizare a produsului de către operator. Produsul are faruri și este utilizat împreună cu capetele tăietoare Combi cu BioClip. Modele R 316TX AWD și R 316TsX AWD au toate tracțiune integrală (AWD).

Domeniul de utilizare

Produsul este proiectat pentru tăierea gazonului pe teren deschis și plat, în zone rezidențiale și grădini.

Atașați un accesoriu opțional pentru a utiliza produsul pentru alte lucrări. Adresați-vă distribuitorului dvs. Husqvarna pentru mai multe informații referitoare la accesoriile disponibile.

Asigurați-vă produsul

Verificați ca noul dvs. produs să fie acoperit de asigurare. Dacă aveți incertitudini, contactați compania de asigurări cu care lucrați. Vă recomandăm o asigurare completă, care acoperă terțele părți, incendiile, avariile, furtul și răspunderea civilă.

Prezentarea generală a produsului

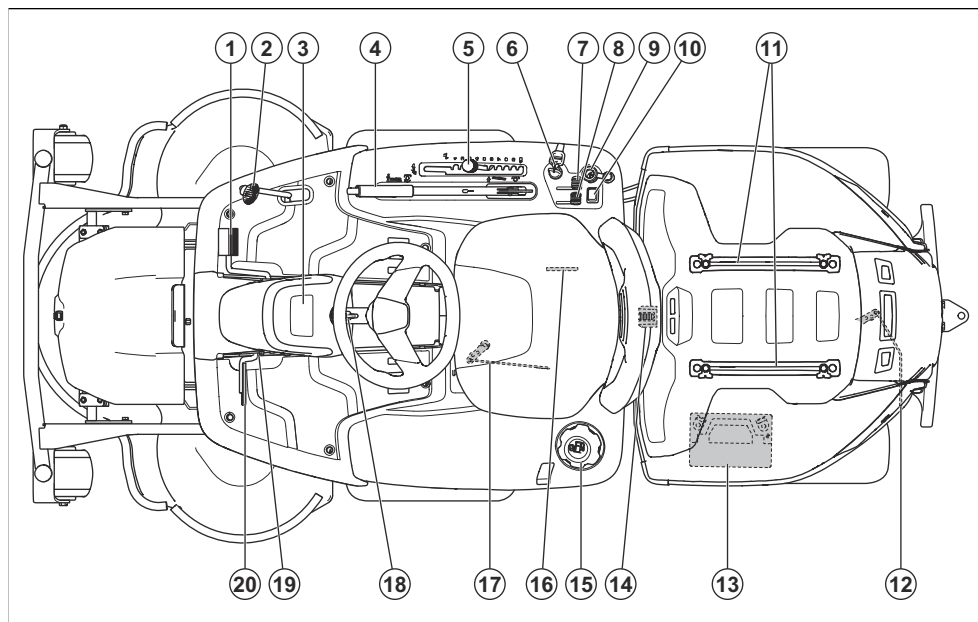

1. Pedală de înaintare
2. Pedală de marșarier
3. Afișaj
4. Pârghie de ridicare pentru capul tăietor
5. Pârghie pentru înălțimea de tăiere
6. Comutator de contact/pentru faruri
7. Control accelerație
8. Acționare șoc
9. Priză electrică de 12 V
10. Comutator pentru lumina de fază lungă
11. Șine
12. Pârghie de cuplare sau decuplare a transmisiei pe puntea spate.
13. Baterie
14. Dispozitiv de blocare a capacului
15. Bușon rezervor de carburant
16. Plăcuță de identificare cu cod care poate fi scanat
17. Pârghie de cuplare sau decuplare a transmisiei pe puntea față a produselor AWD.
18. Reglarea volanului
19. Buton de blocare pentru frâna de parcare
20. Pedala frânei de parcare

Prezentare generală a sistemului electric

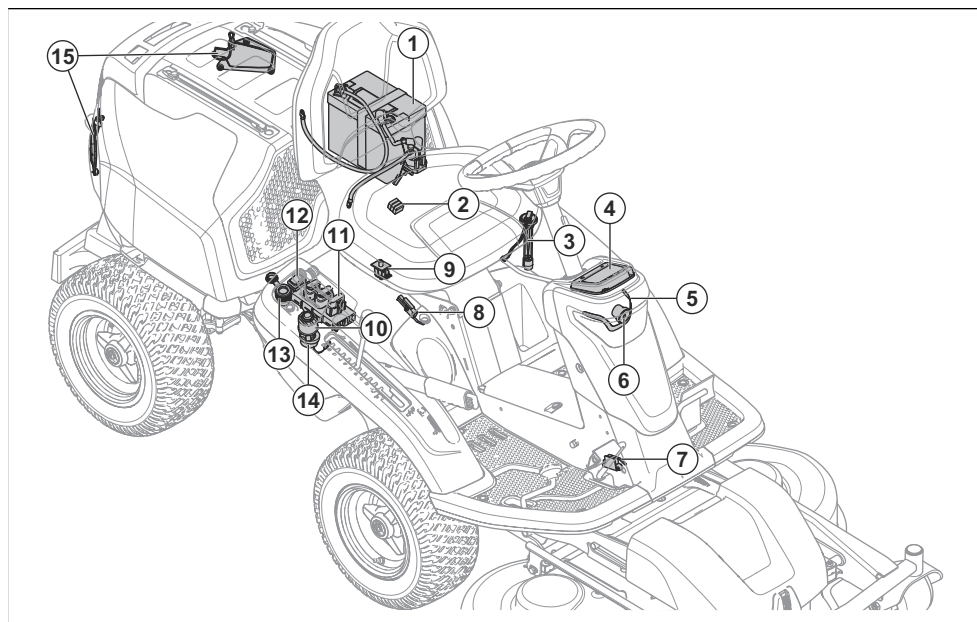

1. Baterie
2. Siguranța principală
3. Senzor de carburant
4. Afișaj
5. Lampă de lucru
6. Lumină de fază lungă
7. Microîntrerupător, frână de parcare
8. Microîntrerupător pentru pârghia de ridicare
9. Comandă de detecție a prezenței operatorului (OPC)
10. Comutator de contact/pentru faruri
11. Modulul de comandă al mașinii de tuns gazonul
12. Comutator pentru lumina de fază lungă
13. Priză electrică de 12 V
14. Avertizor acustic
15. Lumini spate

Modulul de comandă al mașinii de tuns gazonul

Produsul are un modul de comandă al mașinii de tuns gazonul care oferă operatorului informații despre produs. Informațiile apar pe afișajul de pe panoul de comandă. Consultați *Afișaj la pagina 141*.

Modulul de comandă al mașinii de tuns gazonul permite reprezentantului atelierului de service să se conecteze la produs atunci când se efectuează lucrări de service.

Husqvarna Connect

Produsul are tehnologie wireless *Bluetooth®* și se poate conecta la dispozitivele mobile care au aplicația Husqvarna Connect instalată. Aplicația Husqvarna Connect este o aplicație gratuită pentru dispozitivul dvs. mobil. Aplicația Husqvarna Connect vă oferă funcții extinse pentru produsul dvs. Husqvarna:

- Informații pe larg despre produs.
- Informații despre piese pentru produse și service și asistență pentru acestea.

Faruri și lumini spate

Farurile au lumini de lucru și lumini de fază lungă. Luminile spate sunt lumini de poziție. Rotiți cheia de contact în poziția pentru lumini pentru a aprinde lumina de lucru și cea din spate. Luminile de lucru rămân aprinse timp de 3 minute după oprirea motorului.

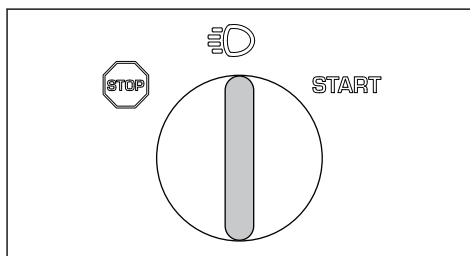

Împingeți comutatorul (A) pentru a aprinde luminile de fază lungă sau pentru a le stinge.

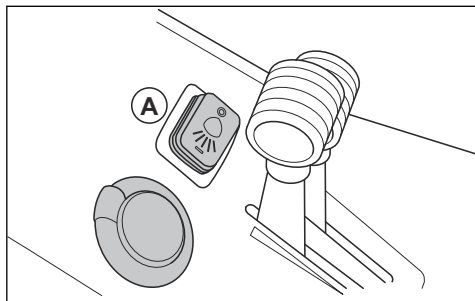

Când sunt aprinse luminile de lucru și luminile spate, pe afișaj apare simbolul de far (B). Când luminile de fază lungă sunt aprinse, simbolul de far plin (C) apare pe afișaj.

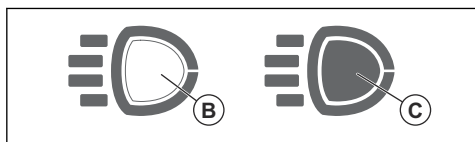

Priza electrică

Tensiunea prizei electrice este de 12 V. Priza electrică este prevăzută cu o siguranță, consultați *Date tehnice la pagina 173*.

Oprii și pornii priza electrică de la întrerupătorul de pe panoul de control.

Contor orar

Produsul are 2 contoare orare pe afișaj. Contorul orar arată câte ore de lucru are motorul în total (A) și în timpul perioadei de funcționare (B). Ultima cifră a contorului orar pentru perioada de funcționare indică a zecea parte a unei ore (6 minute).

Timpul scurs cu contactul pornit și motorul oprit nu este contorizat.

Nota: Contorul orar total (A) arată numai ore întregi.

Nota: Perioada de funcționare este perioada în care motorul a fost pornit în timpul unei zile. Dacă motorul este oprit timp de cel puțin 6 ore, începe o nouă perioadă de funcționare.

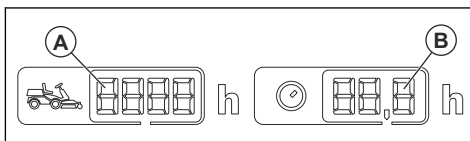

Comandă de detecție a prezenței operatorului (OPC)

OPC se cuplează când operatorul se ridică de pe scaun. Motorul și transmisia cuștelor se opresc dacă cuștele sunt cuplate sau frâna de parcare nu este cuplată. Consultați *Condiții de pornire la pagina 145*.

Pedalele pentru mers înainte și marșarier

Viteza poate fi reglată treptat cu ajutorul celor 2 pedale. Pedala din stânga (A) este utilizată pentru mersul înainte și pedala din dreapta (B) este utilizată pentru marșarier. Produsul se oprește atunci când pedalele sunt eliberate.

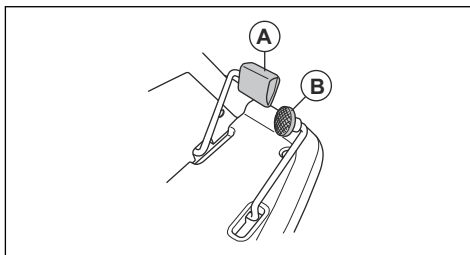

Cap tăietor

Capetele tăietoare pentru acest produs sunt capete tăietoare Combi cu BioClip. Dispozitivul BioClip taie iarba și o transformă în îngrășământ. Capetele tăietoare Combi pot fi utilizate și fără BioClip. Fără BioClip, iarba este evacuată prin partea posterioară.

Afișaj

Afișajul de pe panoul de comandă afișează informații despre starea produsului.

Nota: Aspectul afișajului poate fi diferit în funcție de model.

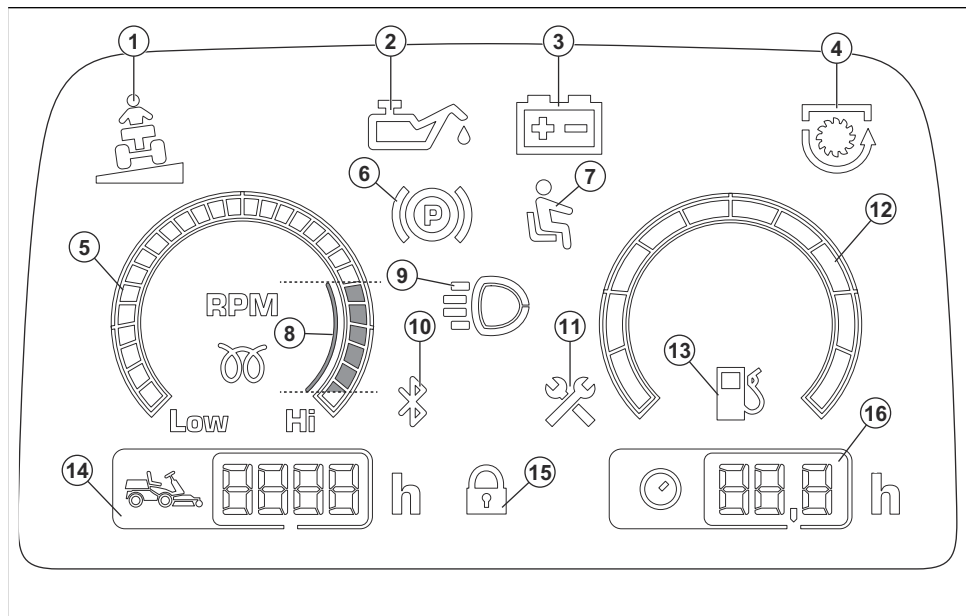

1. Indicator de pantă
2. Indicator de presiune a uleiului
3. Indicatorul nivelului bateriei
4. Indicatorul prizei de putere
5. Turometru
6. Indicator pentru frâna de parcare
7. Comandă de detecție a prezenței operatorului (OPC)
8. Turația recomandată a motorului atunci când utilizați produsul.
9. Lumină de lucru sau indicator de fază lungă
10. Bluetooth®
11. Indicator de service
12. Indicator nivel combustibil (numai la seria R400)
13. Indicator al nivelului scăzut de carburant
14. Timp total funcționare
15. Blocare digitală
16. Timp operare

Simbolurile de pe produs



AVERTISMENT: Utilizarea neatentă sau incorectă poate cauza vătămări corporale grave sau mortale operatorului sau altor persoane.



Citiți cu atenție manualul operatorului și asigurați-vă că înțelegeți instrucțiunile înainte de utilizare.



Cuțite rotative. Nu apropiați părțile corpului de capac cât timp motorul este pornit.



Avertisment: piese rotative. Nu vă apropiați părțile corpului.



Feriți-vă de obiectele ejectate sau care ricoșează.



Nu utilizați niciodată produsul dacă în imediata apropiere se află persoane, în special copii, sau animale.



Priviți înapoi înainte de a începe deplasarea în marșarier și în timpul deplasării în marșarier.



Nu tundeți niciodată iarba pe teren înclinat. Nu tundeți iarba pe pante cu înclinație mai mare de 10°. Consultați *Tunderea gazonului pe pante la pagina 146.*



Nu transportați niciodată pasageri pe produs sau echipament.



Mers înainte.



Punct mort.



Marșarier.



Frână de parcare.



Acest produs este în conformitate cu directivele UE aplicabile.



Etichetă privind emisiile de zgomot în mediu, conform directivelor și reglementărilor din UE și Regatul Unit și legislației din New South Wales „Regulamentul privind măsurile de protecție a mediului (controlul zgomotului) din 2017”. Nivelul de putere sonoră garantat al produsului este specificat în *Date tehnice la pagina 173* și pe etichetă.



Utilizați întotdeauna un sistem omologat de protecție a auzului.



Opriți motorul.

START

Porniți motorul.



Turație motor – rapidă.



Turație motor – lentă.



Carburant.



Etanol max. 10%.



Înălțime de tăiere.



Poziția de service a pârghiei pentru înălțimea de tăiere.



Cuțitele sunt cuplate.



Cuțitele sunt decuplate.



Cuplarea și decuplarea transmisiei.



Nivelul uleiului.



Poziția de service a capului tăietor.



Poziția de funcționare a capului tăietor.



Cod scanabil

aaaassxxxx

Plăcuța de identificare indică seria. **aaaa** este anul fabricației și **ss** este săptămâna fabricației.

Nota: Celelalte simboluri/autocolante de pe produs se referă la cerințele de certificare pentru unele piețe.

Emisiile de Euro V



AVERTISMENT: În urma modificării neautorizate a motorului, este anulată aprobarea de tip UE pentru acest produs.

Deteriorarea produsului

Nu suntem responsabili pentru deteriorarea produsului dacă:

- produsul este reparat necorespunzător.

- produsul este reparat cu piese care nu provin de la producător sau care nu sunt aprobate de acesta.
- produsul are un accesoriu care nu provine de la producător sau care nu este aprobat de acesta.
- produsul nu este reparat la un centru de service omologat sau de o autoritate omologată.

Asistență

Pentru asistență cu privire la produs, mergeți la secțiunea Asistență pentru a accesa instrucțiunile, ghidurile de depanare sau pentru a utiliza Husqvarna serviciul de Self-Service și Asistentul pentru produse (dacă este disponibil pe piața dvs.). Pentru asistență suplimentară pentru produs, adresați-vă reprezentanței de service Husqvarna.

Siguranță

Definiții privind siguranța

Avertismentele, atenționările și notele sunt utilizate pentru a desemna părți foarte importante din manual.



AVERTISMENT: Se utilizează dacă există risc de vătămare sau de deces pentru operator sau pentru trecători, în cazul în care instrucțiunile din manual nu sunt respectate.



ATENȚIE: Se utilizează dacă există un risc de deteriorare a produsului, a altor materiale sau a zonelor învecinate, dacă instrucțiunile din manual nu sunt respectate.

Nota: Se utilizează pentru a furniza mai multe informații care sunt necesare într-o situație dată.

Instrucțiuni generale de siguranță



AVERTISMENT: Acest produs poate tăia membre și poate proiecta obiecte. Nerespectarea instrucțiunilor de siguranță poate cauza vătămări corporale grave sau chiar mortale.



AVERTISMENT: Nu continuați utilizarea unui produs dacă echipamentele de tăiere ale acestuia sunt deteriorate. Echipamentele de tăiere deteriorate pot proiecta obiecte și pot cauza vătămări corporale grave sau chiar mortale. Înlocuiți imediat cuțitele deteriorate.



AVERTISMENT: În timpul funcționării, acest produs produce un câmp electromagnetic. În anumite condiții, acest câmp poate interfera cu implanturile medicale active sau pasive. Pentru a reduce riscul de vătămări corporale grave sau mortale, recomandăm persoanelor cu implanturi medicale să consulte medicul și producătorul implantului medical înainte de a utiliza acest produs.



AVERTISMENT: Înainte de a utiliza produsul, citiți instrucțiunile de avertizare de mai jos.

- Procedați întotdeauna cu atenție și folosiți-vă judecata. Evitați toate situațiile pe care le considerați că vă depășesc capacitatea de reacție. Dacă aveți incertitudini privind procedurile de utilizare după lectura manualului operatorului, consultați-vă cu un expert înainte de a continua.
- Citiți cu atenție și înțelegeți manualul de utilizare și instrucțiunile de pe produs înainte de a porni produsul.
- Învățați să utilizați în siguranță produsul și comenzile acestuia și să opriți rapid produsul.
- Învățați să recunoașteți etichetele de avertizare.
- Păstrați produsul curat pentru a menține semnele și etichetele lizibile.
- Rețineți că operatorul poartă responsabilitatea privind orice accidente care implică alte persoane sau bunurile acestora.
- Nu transportați pasageri. Produsul trebuie utilizat de către o singură persoană.

Instrucțiuni de siguranță referitoare la copii



AVERTISMENT: Înainte de a utiliza produsul, citiți instrucțiunile de avertizare de mai jos.

- Există riscul de accidente grave dacă nu detectați la timp prezența copiilor în apropierea produsului. Copiii pot fi atrași de produs și de tunsul ierbii. Este foarte probabil ca un copil să nu rămână în locul în care l-ați văzut pentru ultima dată.
- Nu permiteți copiilor să intre în zona în care tundeți iarba. Asigurați-vă că aceștia sunt supravegheați de un adult.
- Fiți vigilenți și opriți produsul dacă un copil pătrunde în zona de lucru. Procedați cu deosebită atenție în apropierea colțurilor, tufșurilor, copacilor sau a altor obiecte care vă limitează câmpul vizual.
- Înainte de a începe deplasarea produsului în marșarier și în timpul acesteia, priviți în spate și în jos pentru a vă asigura că nu există copii mici în apropierea produsului.
- Nu luați copii ca pasageri pe produs. Aceștia pot cădea și pot suferi vătămări corporale grave sau pot împiedica manevrarea în siguranță a produsului.
- Nu permiteți copiilor să utilizeze produsul.

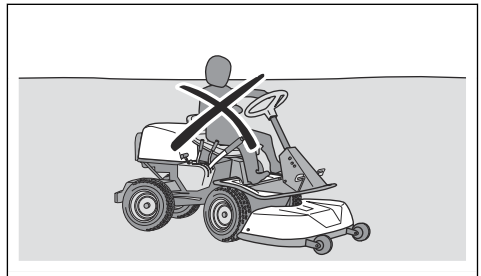

Instrucțiuni de siguranță pentru utilizare



AVERTISMENT: Nu atingeți motorul sau sistemul de eșapament în timpul funcționării sau imediat după oprire. Motorul și sistemul de eșapament ating temperaturi înalte în timpul funcționării. Există riscul de arsuri, incendii și pagube materiale survenite pe proprietatea dvs. sau în zonele înconjurătoare. Atunci când utilizați produsul, păstrați distanța față de tufșuri și alte obiecte.



AVERTISMENT: Înainte de a utiliza produsul, citiți instrucțiunile de avertizare de mai jos.

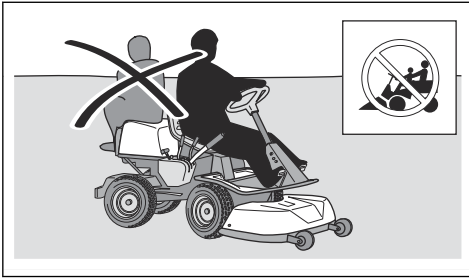

- Nu lăsați produsul nesupravegheat cu motorul pornit. Opriți întotdeauna cuțitele, cuplați frâna de parcare, opriți motorul și scoateți cheia din contact înainte de a lăsa produsul nesupravegheat.
- Utilizați produsul numai ziua sau în locuri bine iluminate. Evitați apropierea produsului de gropi sau alte neregularități ale terenului. Acordați atenție potențialelor riscuri.
- Nu utilizați produsul pe vreme rea, de exemplu pe ceață sau ploaie, pe teren umed sau inundat, pe vânt puternic, la temperaturi exterioare foarte scăzute, atunci când există riscul de descărcări electrice etc.
- Identificați și marcați bolovanii și alte obstacole fixe, pentru a evita coliziunile.
- Îndepărtați din zona de lucru obiectele precum pietrele, jucăriile, cablurile etc. care pot fi prinse de cuțite și proiectate.

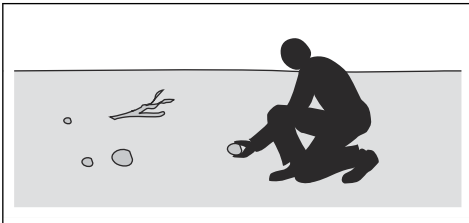

- Nu permiteți copiilor sau altor persoane neautorizate pentru operarea acestui produs să îl utilizeze sau să efectueze lucrări de service asupra acestuia. Este posibil ca reglementările locale să limiteze vârsta utilizatorilor.
- Asigurați-vă că nu există nicio persoană în apropierea produsului atunci când porniți motorul, cuplați transmisia sau începeți deplasarea produsului.
- Acordați atenție traficului atunci când tundeți iarba în apropierea unei străzi sau traversați o stradă.
- Nu utilizați produsul dacă sunteți obosit(ă), dacă ați consumat alcool, droguri, medicamente sau alte substanțe care v-ar putea afecta vederea, atenția, judecata sau coordonarea.
- Parcați întotdeauna produsul pe o suprafață dreaptă, cu motorul oprit.

- Priviți întotdeauna în jos și în spatele dvs. înainte și în timp ce vă deplasați în marșarier. Fiți atent la obstacole, indiferent de dimensiuni.
- Reduceți viteza înainte de a efectua un viraj.
- Opriiți cuțitele atunci când vă deplasați peste suprafețe pe care nu le tundeți.



ATENȚIE: Citiți instrucțiunile de avertizare de mai jos înainte de a utiliza produsul.

- Înainte de a utiliza produsul, curățați de iarbă și de murdărie priza de aer rece a motorului. Dacă priza de aer rece este blocată, există riscul de deteriorare a motorului.
- Ocoliți cu grijă pietrele și alte obiecte mai mari, asigurându-vă că nu le loviți cu cuțitele.
- Nu treceți cu produsul peste obiecte. Opriiți și examinați produsul și capul tăietor dacă ați trecut cu produsul peste un obiect sau l-ați lovit de un obiect în timpul funcționării. Dacă este necesar, efectuați reparații înainte de a reporni produsul.

Echipament de protecție personală



AVERTISMENT: Înainte de a utiliza produsul, citiți instrucțiunile de avertizare de mai jos.

- Utilizați întotdeauna echipamente de protecție personală aprobate atunci când folosiți produsul. Echipamentul individual de protecție nu poate elimina complet riscul de rănire, însă poate reduce gravitatea rănilor în cazul unui accident. Distribuitorul vă poate ajuta să alegeți echipamentul corect.
- Utilizați un sistem omologat de protecție a auzului. Expunerea pe termen lung la zgomot vă poate afecta ireversibil auzul.
- Utilizați întotdeauna ghete sau pantofi pentru regim greu de lucru, cu rezistență la alunecare. Este recomandată încălțăminte cu bombeuri de oțel. Nu folosiți pantofi decupați și nu operați produsul desculți.

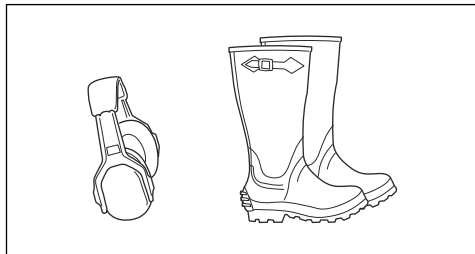

- Purtați mănuși de protecție atunci când este necesar, de exemplu atunci când conectați, inspectați sau curățați echipamentul de tăiere.
- Nu purtați haine largi, bijuterii sau articole similare care ar putea fi prinse în piesele mobile.

- Păstrați la îndemână o trusă de prim ajutor și un stingător de incendiu.

Dispozitivele de siguranță de pe produs



AVERTISMENT: Înainte de a utiliza produsul, citiți instrucțiunile de avertizare de mai jos.

- Nu utilizați un produs cu dispozitive de siguranță care sunt deteriorate sau care nu funcționează corect. Verificați regulat dispozitivele de siguranță. Dacă dispozitivele de siguranță sunt defecte, contactați distribuitorul de service Husqvarna.
- Nu aduceți modificări dispozitivelor de siguranță. Nu utilizați produsul dacă plăcile de protecție, capacele de protecție, întrerupătoarele de siguranță sau alte dispozitive de siguranță nu sunt instalate sau sunt deteriorate.

Verificarea comutatorului de contact

- Porniți și opriiți motorul pentru a verifica comutatorul de contact. Consultați *Pornirea motorului la pagina 152* și *Oprirea motorului la pagina 154*.
- Asigurați-vă că motorul pornește atunci când rotiți cheia de contact în poziția START.
- Asigurați-vă că motorul se oprește imediat atunci când rotiți cheia de contact în poziția STOP.

Condiții de pornire

Aceste condiții sunt necesare pentru a porni motorul:

- Capul tăietor este ridicat, iar frâna de parcare este cuplată.

Motorul trebuie să se oprească în aceste situații:

- Capul tăietor este coborât, iar operatorul se ridică de pe scaun.
- Capul tăietor este ridicat, frâna de parcare nu este cuplată, iar operatorul se ridică de pe scaun.

Încercați să porniți motorul fără îndeplinirea uneia dintre condițiile de mai sus. Schimbați condițiile și încercați din nou. Efectuați zilnic această verificare.

Verificarea pedalei de mers înainte și a pedalei de marșarier

1. Porniți produsul.
2. Asigurați-vă că pedala de mers înainte și cea de marșarier nu sunt blocate și pot funcționa liber.
3. Apăsăți cu grijă pedala de mers înainte pentru a vă deplasa în față.
4. Eliberați pedala de mers înainte pentru a frâna. Asigurați-vă că frâna se cuplează atunci când pedala de mers înainte este eliberată.
5. Procedați la fel pentru pedala de marșarier.

Nota: Produsul are o funcție de frână care se cuplează automat când eliberați pedalele. Pentru a reduce mai repede viteza, apăsați cealaltă pedală.

6. Asigurați-vă că produsul nu se deplasează când pedalele de mers înainte și marșarier nu sunt acționate.

Frână de parcare



AVERTISMENT: Dacă frâna de parcare nu funcționează, produsul poate începe să se deplaseze, cauzând vătămări corporale sau pagube materiale. Asigurați-vă că frâna de parcare este examinată și reglată regulat.

Consultați *Verificarea frânei de parcare la pagina 159.*

Amortizor de zgomot

Amortizorul de zgomot este proiectat pentru a reduce la minimum nivelul de zgomot și a dirija gazele de eșapament departe de utilizator.

Nu utilizați produsul dacă amortizorul de zgomot nu este instalat sau este deteriorat. Un amortizor de zgomot deteriorat determină creșterea nivelului de zgomot și a pericolului de incendiu.



AVERTISMENT: Amortizorul de zgomot atinge temperaturi înalte în timpul utilizării, imediat după oprire și atunci când motorul funcționează la turația de mers în gol. Procedați cu atenție în apropierea materialelor și/sau gazelor inflamabile pentru a preveni incendiile.

Pentru a verifica amortizorul de zgomot

- Verificați regulat amortizorul de zgomot pentru a vă asigura că este montat corect și nu este deteriorat.

Capace de protecție

Absența sau deteriorarea capacelor de protecție sporește pericolul de vătămări corporale cauzate de componentele mobile și suprafețele fierbinți. Efectuați o verificare a capacelor de protecție înainte de a utiliza produsul. Asigurați-vă că aceste capace de protecție sunt fixate corect și nu prezintă fisuri sau alte semne de deteriorare. Înlocuiți capacele avariate.

Tunderea gazonului pe pante



AVERTISMENT: Înainte de a utiliza produsul, citiți instrucțiunile de avertizare de mai jos.

- Tunderea gazonului pe pante sporește riscul de pierdere a controlului asupra produsului și de răsturnare a acestuia. Acest lucru poate cauza

vătămări corporale sau chiar decesul. Trebuie să procedați cu atenție atunci când tundeți gazonul pe toate tipurile de pante. Dacă nu puteți urca panta în marșarier sau dacă nu vă simțiți în siguranță făcând acest lucru, nu tundeți iarba pe pante.

- Îndepărtați pietrele, crengile și alte obstacole.
- Tundeți în sus și în jos pe pante, niciodată transversal.
- Nu tundeți gazonul deplasându-vă în josul pantei cu capul tăietor ridicat.
- Nu utilizați produsul pe pante cu înclinație mai mare de 10°.

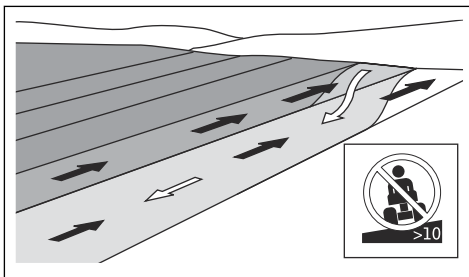

- Nu porniți și nu opriți produsul dacă acesta se află pe o pantă.
- Deplasați-vă lent și lin pe pante.
- Nu schimbați brusc viteza sau direcția.
- Nu virați mai mult decât este necesar. Virați lent și treptat atunci când coborâți o pantă. Tundeți iarba cu viteză redusă. Acționați volanul cu atenție.
- Identificați și evitați să treceți peste șanțuri, gropi și denivelări. Pe teren accidentat, riscul de răsturnare a produsului crește. În iarba înaltă se pot ascunde obstacole.
- Nu tundeți iarba în imediata apropiere a marginilor, șanțurilor sau terasamentelor. Produsul se poate răsturna brusc dacă o roată trece peste marginea unei pante abrupte sau a unui șanț sau dacă marginea respectivă cedează. Dacă produsul cade în apă, există riscul de înec.

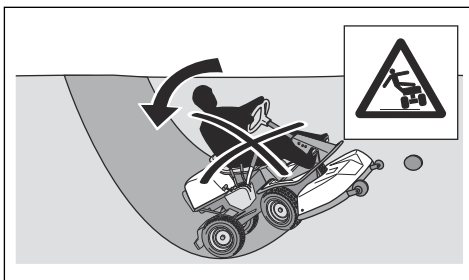

- Nu tăiați iarba când este udă. Aceasta este alunecoasă, iar pneurile își pot pierde aderența, caz în care produsul poate aluneca.
- Nu puneți piciorul pe sol pentru a încerca să stabiliți produsul.

- Deplasați-vă cu mare atenție dacă ați atașat la produs un accesoriu sau alt obiect care poate reduce stabilitatea acestuia.
- Pentru a face produsul mai stabil, atașați greutatea la roți sau contragreutăți. Adresați-vă distribuitorului pentru informații suplimentare. Pe R 316TX AWD, R 316TsX AWD, folosiți contragreutăți deoarece greutatea de roți nu pot fi utilizate pentru produsele cu AWD.

Siguranța remorcii

- Utilizați numai echipament de remorcare aprobat de Husqvarna.
- Utilizați bara de remorcare pentru prinderea echipamentului.
- Nu remorcați echipamente cu o greutate mai mare decât cea maximă permisă pentru remorcare. Consultați *Date tehnice la pagina 173*.

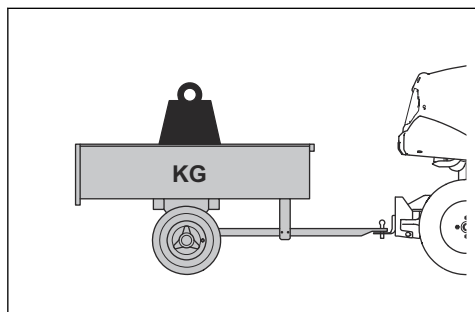

- Asigurați-vă că nu există alte persoane în apropierea produsului atunci când remorcați echipament.
- Aveți grijă când remorcați echipamente pe pante sau pe teren accidentat.
- Utilizați produsul la viteză mică atunci când remorcați echipamente.

Reguli de siguranță referitoare la carburant



AVERTISMENT: Manipulați cu atenție carburantul. Acesta este foarte inflamabil și poate cauza vătămări corporale și pagube materiale.



AVERTISMENT: Înainte de a utiliza produsul, citiți instrucțiunile de avertizare de mai jos.

- Nu umpleți rezervorul de carburant în interior.
- Benzina și aburii de benzină sunt toxici și foarte inflamabili. Utilizați benzina cu atenție, pentru a preveni vătămările corporale și incendiile.
- Nu scoateți capacul rezervorului de carburant și nu adăugați carburant în rezervor cât timp motorul este pornit.

- Așteptați răcirea motorului înainte de alimentarea produsului cu carburant.
- Nu fumați în timp ce alimentați produsul cu carburant.
- Nu alimentați produsul cu carburant în apropierea scânteilor sau a flăcărilor deschise.
- Dacă există scurgeri în sistemul de alimentare cu carburant, nu porniți motorul înainte de remedierea acestora.
- Nu depășiți nivelul maxim recomandat al carburantului din rezervor. Căldura motorului și cea a soarelui vor cauza dilatarea carburantului, care se va scurge din rezervor dacă acesta este umplut excesiv.
- Nu îl umpleți excesiv. Dacă vărsați carburant pe produs, curățați-l și așteptați uscarea acestuia înainte de a porni motorul. Dacă vărsați carburantul pe îmbrăcăminte, schimbați-vă imediat hainele.
- Depozitați carburantul numai în recipiente aprobate.
- Depozitați produsul și carburantul astfel încât să nu există riscul ca scurgerile sau aburii de carburant să cauzeze pagube materiale.
- Scurgeți tot combustibilul într-un recipient adecvat în aer liber și departe de flăcări deschise.

Siguranța bateriei



AVERTISMENT: O baterie deteriorată poate provoca explozii și vătămări corporale. Dacă bateria este deformată sau deteriorată, contactați un distribuitor de service Husqvarna.



AVERTISMENT: Înainte de a utiliza produsul, citiți instrucțiunile de avertizare de mai jos.



AVERTISMENT: Se pot produce scântei la încărcarea sau înlocuirea acumulatorului. Acest lucru poate provoca explozia acumulatorului, incendiul sau vătămarea ochilor. Nu pot apărea scântei în circuit când cablul de împământare al acumulatorului este deconectat.

- Utilizați ochelari de protecție atunci când vă aflați în apropierea bateriilor.
- Nu lăsați acumulatorul la îndemâna copiilor.
- Nu reutilizați acumulatorii înlocuiți. Consultați *Eliminarea la deșeurii la pagina 172*.

Respectați următoarele pentru a preveni scântei:

- Nu purtați ceasuri, bijuterii sau alte obiecte metalice în apropierea acumulatorului
- Prindeți corect capacul rezervorului.
- Nu păstrați lichide inflamabile în recipiente deschise

- În timpul încărcării acumulatorului, păstrați orice materiale inflamabile la o distanță de minimum 1 m de acesta.
- Nu efectuați lucrări la circuitul demarorului în apropiere de combustibilul vărsat.
- Acumulatorul poate degaja gaze explozive. Nu fumați lângă acumulator. Țineți acumulatorul la distanță de flăcări deschise sau scânteii.
- Deconectați cablul de împământare primul de la baterie și conectați-l ultimul.
- Nu provocați scurtcircuite cu unelte.
- Nu provocați un scurtcircuit la conexiunile releului demarorului pentru a acționa demarorul.

Respectați următoarele atunci când încărcați acumulatorul:

- Încărcați acumulatorul într-un spațiu bine ventilat.
- Încărcați acumulatorul la 12 V mai mult de 4 de ore. Utilizați încărcătorul de acumulatori Husqvarna.
- Asigurați-vă că încărcătorul de acumulatori are aceeași tensiune ca și acumulatorul.
- Opriți procesul de încărcare dacă temperatura acumulatorului depășește 45 °C.

Siguranța transportului

- Utilizați un vehicul de transport aprobat pentru a transporta produsul.
- Produsul este greu și poate cauza vătămări prin strivire. Procedați cu atenție atunci când îl încărcați sau îl descărcați de pe un vehicul sau o remorcă.
- Reglementările la nivel național sau local al unei piețe pot stabili limite ale transportului produsului.
- Operatorul vehiculului de transport este responsabil pentru prinderea produsului în siguranță în timpul transportului. Consultați *Transport la pagina 170*.

Instrucțiuni de siguranță pentru întreținere



AVERTISMENT: Produsul este greu și poate provoca răniri sau deteriorarea bunurilor sau zonei învecinate. Nu realizați operațiile de întreținere a motorului sau capului tăietor dacă nu sunt îndeplinite aceste condiții:

- Motorul este oprit.
- Produsul este parcat pe o suprafață dreaptă.
- Frâna de parcare este cuplată.
- Cheia este scoasă din contact.
- Capul tăietor este decuplat.

- Cablurile de alimentare a aprinderii sunt deconectate de la bujii.



AVERTISMENT: Gazele de eșapament ale motorului conțin monoxid de carbon, care este un gaz inodor, toxic și deosebit de periculos. Nu utilizați produsul în spații închise sau în spații fără un flux de aer suficient.



AVERTISMENT: Înainte de a utiliza produsul, citiți instrucțiunile de avertizare de mai jos.

- Pentru un nivel optim de performanță și siguranță, efectuați regulat lucrările de întreținere a produsului, conform programului de întreținere. Consultați *Program de întreținere la pagina 155*.
- Electrocutarea poate cauza vătămări corporale. Nu atingeți cablurile atunci când motorul este pornit. Nu folosiți degetele pentru a testa funcționarea sistemului de aprindere.
- Nu porniți motorul atunci când capacele de protecție sunt demontate. Există un pericol considerabil de vătămări corporale cauzate de componentele mobile sau fierbinți.
- Lăsați produsul să se răcească înainte de a efectua operații de întreținere lângă motor.
- Cuțitele sunt ascuțite și pot provoca cu ușurință tăieturi. Înfășurați o bandă de protecție în jurul cuțitelor sau purtați mănuși de protecție atunci când efectuați lucrări asupra cuțitelor.
- Reglați întotdeauna capul tăietor în poziția de service, pentru a-l curăța. Nu parcați produsul în apropierea marginii unui șanț sau pe pante pentru a avea acces la capul tăietor.



ATENȚIE: Citiți instrucțiunile de avertizare de mai jos înainte de a utiliza produsul.

- Nu răsturnați motorul dacă bujia sau cablul de alimentare a aprinderii au fost demontate.
- Asigurați-vă că toate piulițele și șuruburile sunt strânse corect și că echipamentul se află în stare bună.
- Nu modificați regulatoarele. Dacă turația motorului este prea mare, componentele produsului se pot deteriora. Consultați *Date tehnice la pagina 173* pentru informații privind turația maximă permisă a motorului.
- Utilizarea produsului este aprobată numai cu echipamentul furnizat sau recomandat de producător.

Asamblarea

Introducere



AVERTISMENT: Arcul de întindere a curelei de transmisie se poate rupe, cauzând vătămări corporale. Purtați ochelari de protecție atunci când montați sau demontați capul tăietor.

Citiți cu atenție instrucțiunile de asamblare din manualul proprietarului. Procedura de montare și demontare a capului tăietor este indicată și pe o etichetă de pe interiorul apărătorii frontale a produsului.

Montarea capului tăietor

1. Parcați produsul pe teren drept.
2. Cuplați frâna de parcare.
3. Aduceți pârghia pentru înălțimea de tăiere în poziția de service.
4. Aduceți pârghia de ridicare a capului tăietor în poziția de tuns iarba.

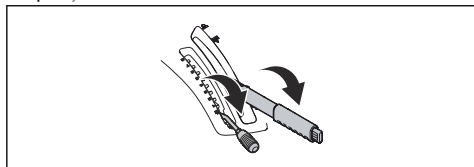

5. Amplasați cureaua de transmisie cum se indică în imagine, pentru a vă asigura că aceasta nu este prinsă la montarea capului tăietor.

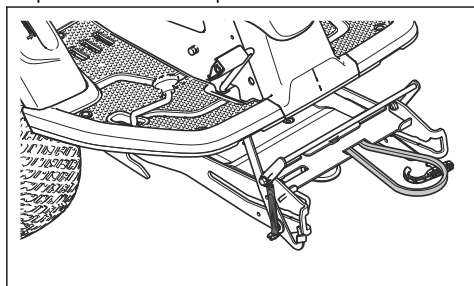

6. Apăsăți în jos șasiul echipamentului. Ridicați mecanismul de blocare pentru service în poziție verticală.

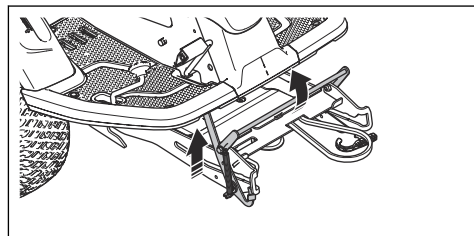

AVERTISMENT:

Mecanismul de blocare vă poate răni degetele dacă nu îl manevrați cu atenție. Aduceți mecanismul de blocare pentru service în poziție perfect verticală și prindeți muchia frontală a capului tăietor cu ambele mâini atunci când continuați cu pasul următor.

7. Ridicați muchia frontală a capului tăietor și introduceți-o în șasiul echipamentului. Știfturile de pe ambele părți ale capului tăietor trebuie să intre în canelurile de pe șasiul echipamentului. Mecanismul de blocare pentru service va fi eliberat automat.

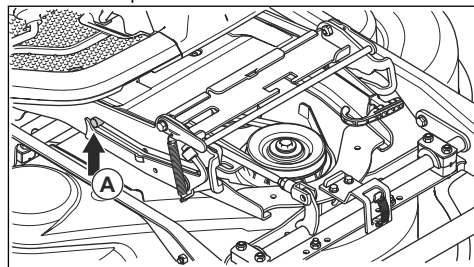

8. Ridicați opritorul pentru înălțimea de tăiere de pe suportul acestuia și introduceți-l în orificiul corespunzător (A).

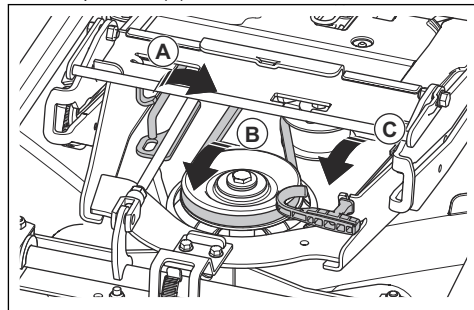

- Amplasați cureaua de transmisie în jurul roții de tensionare (B).
- Așezați arcul în suportul acestuia (C).
- Aduceți pârghia de ridicare pentru capul tăietor în poziția de blocare. Capul tăietor se ridică.

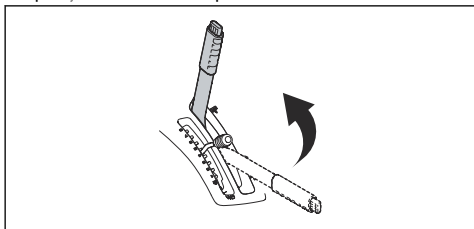

- Montați capacul frontal.

Demontarea capului tăietor

- Parcurgeți pașii 1-4 din *Montarea capului tăietor la pagina 149*.
- Eliberați clema apărătorii frontale folosind instrumentul atașat la cea de contact, apoi îndepărtați apărătoarea.

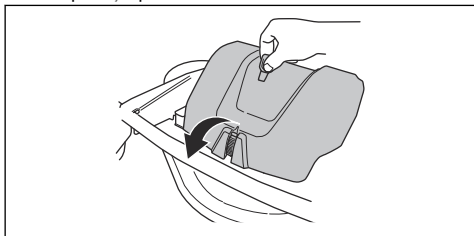

- Slăbiți tensiunea de pe roata de tensionare pentru cureaua de transmisie. (A)

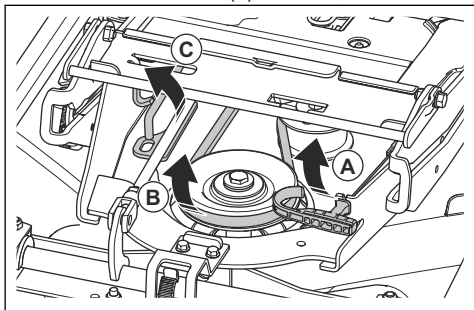

- Prindeți mânerul arcului cu mâna stângă și îndepărtați cureaua de transmisie cu mâna dreaptă.
- Trageți în spate cureaua de transmisie, sub produs. Nu o introduceți în suportul curelei (B).
- Introduceți mânerul arcului în suportul acestuia pentru a preveni căderea arcului.
- Ridicați opritorul pentru înălțimea de tăiere și introduceți-l în suportul său (C).
- Prindeți muchia frontală a capului tăietor cu ambele mâini și trageți-l până ce se oprește.

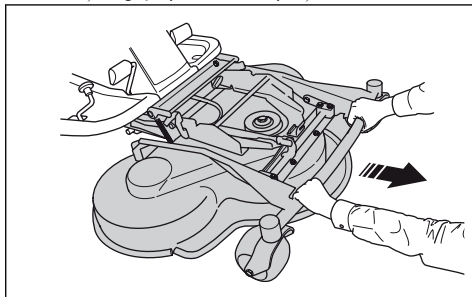

- Ridicați mecanismul de blocare pentru service în poziție verticală.

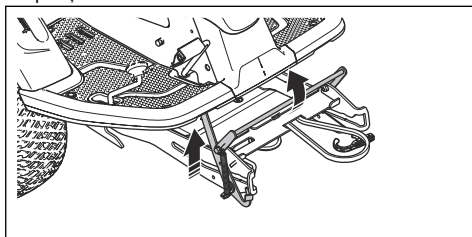

AVERTISMENT:

Mecanismul de blocare vă poate răni degetele dacă nu îl manevezați cu atenție. Țineți marginea frontală a capului tăietor cu ambele mâini când continuați cu pasul următor.

- Ridicați partea frontală a capului tăietor până ce mecanismul de blocare de service atinge șasiul, apoi scoateți capul tăietor.

Funcționarea

Introducere



AVERTISMENT: Înainte de a utiliza produsul, trebuie să citiți și să înțelegeți capitolul privind siguranța.

Pentru a începe să utilizați Husqvarna Connect

- Descărcați aplicația Husqvarna Connect pe dispozitivul dvs. mobil.
- Înregistrați-vă în aplicația Husqvarna Connect.

3. Urmați pașii cu instrucțiuni din aplicația Husqvarna Connect pentru a conecta și înregistra produsul.

Alimentarea cu carburant



AVERTISMENT: Benzina este foarte inflamabilă. Aveți grijă să efectuați alimentarea afară, consultați *Reguli de siguranță referitoare la carburant la pagina 147*.



AVERTISMENT: Nu utilizați rezervorul de carburant ca zonă de sprijin.



ATENȚIE: Tipul incorect de carburant poate deteriora motorul.

Motorul funcționează pe benzină, cu cifra octanică de minimum 91 RON (87 AKI), neamestecată cu ulei. Recomandăm benzina alchilată biodegradabilă. Nu utilizați benzină care conține etanol în proporție mai mare de 10 %.

- Verificați nivelul de combustibil înainte de fiecare utilizare și realimentați cu combustibil dacă este necesar.
- Nu umpleți rezervorul de carburant. Păstrați un spațiu de minim 2,5 cm.

Reglarea scaunului



AVERTISMENT: Nu reglați scaunul în timpul funcționării produsului.

1. Pentru a regla scaunul înainte și înapoi, puneți picioarele pe suportul pentru picioare.
2. Împingeți pârghia de sub marginea frontală a scaunului în sus și mișcați scaunul în poziția corectă.

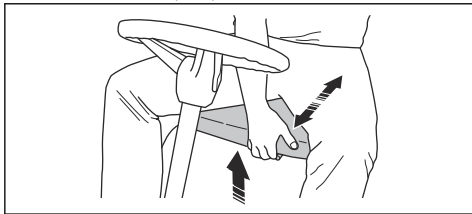

Pentru a regla înălțimea volanului



AVERTISMENT: Nu reglați înălțimea volanului în timpul funcționării produsului.

1. Rotiți rozeta în sensul invers acelor de ceasornic pentru a o slăbi.

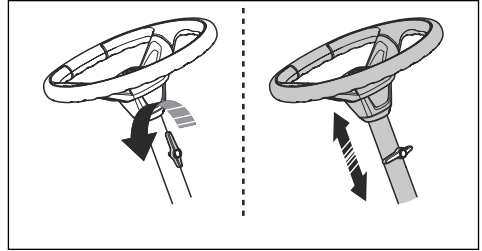

2. Reglați înălțimea volanului.
3. Rotiți rozeta în sensul acelor de ceasornic pentru a o strânge.



ATENȚIE: Asigurați-vă că capătul lung al rozetei este orientat în sus.

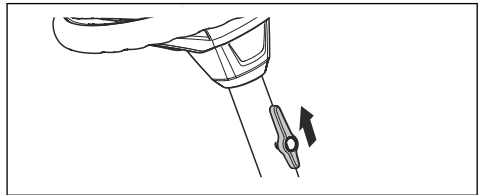

Cuplarea și decuplarea transmisiei

Pentru a deplasa produsul cu motorul oprit, este necesară decuplarea transmisiei. Trageți pârghia sistemului de transmisie complet în exterior pentru a decupla transmisia de la punte. Apăsăți pârghia sistemului de transmisie complet în interior pentru a cupla transmisia la punte. Nu utilizați poziții intermediare.

Pârghia sistemului de transmisie al modelului R 316TX se află în spatele roții din stânga spate. Modelul R 316TX AWD, R 316TsX AWD are o pârghie pentru sistemul de transmisie pentru puntea față și una pentru puntea spate. Pârghia sistemului de transmisie pentru puntea spate se află în spatele roții din stânga spate.

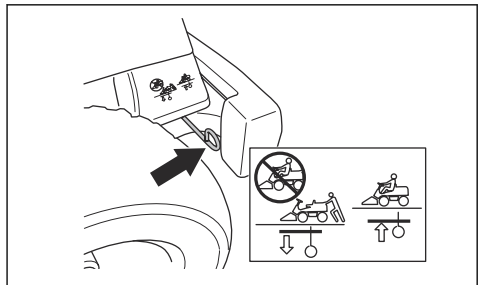

Pârghia sistemului de transmisie pentru puntea față al modelului R 316TX AWD, R 316TsX AWD se află în spatele roții din stânga față.

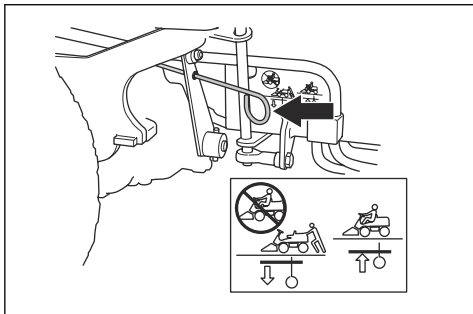

Ridicarea și coborârea capului tăietor

Pentru ridicarea capului tăietor în poziția de transport, trageți pârghia de ridicare spre spate. Dacă motorul este pornit, rotația cușitelor se oprește automat.

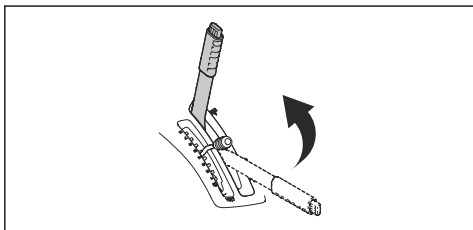

Pentru a coborî capul tăietor în poziția de tuns gazonul, apăsați butonul de blocare și deplasați pârghia de ridicare în față. Dacă motorul este pornit, rotația cușitelor pornește automat.

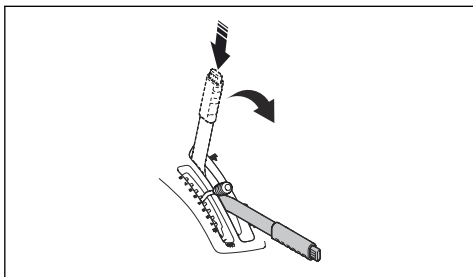

Pornirea motorului

1. Asigurați-vă că sistemul de transmisie este cuplat, a se vedea *Cuplarea și decuplarea transmisiei la pagina 151*.

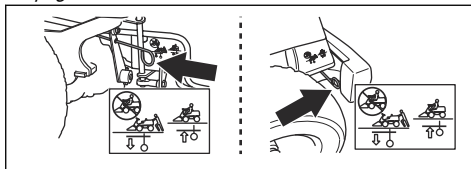

2. Ridicați capul tăietor și cuplați frâna de parcare.

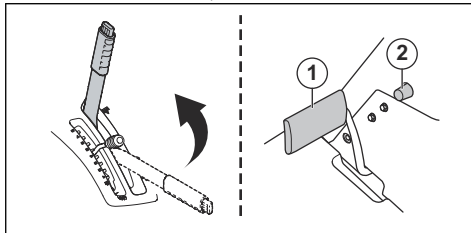

3. Deplasați controlul accelerației în poziția din mijloc.

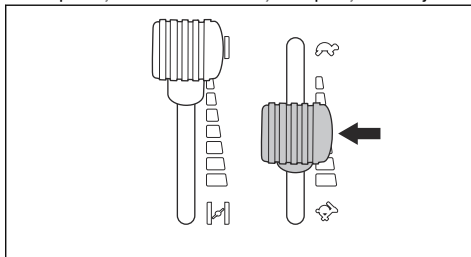

4. Dacă motorul este rece, deplasați acționarea șocului complet înapoi.

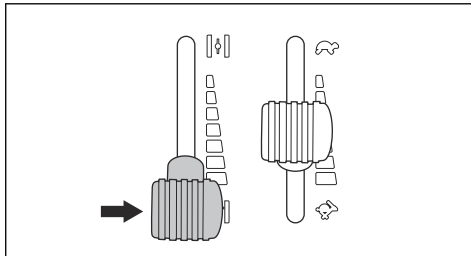

5. Rotiți cheia de contact în poziția de pornire.

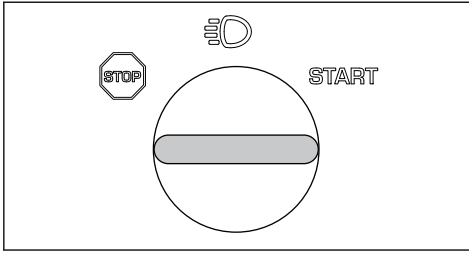

6. La pornirea motorului, eliberați imediat cheia de contact, permițându-i să revină în poziția neutră.

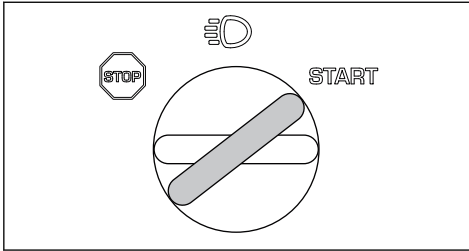

ATENȚIE: Nu acționați demarorul timp de peste 5 secunde. Dacă motorul nu pornește, așteptați 15 secunde înainte de a reîncerca.

7. Rotiți cheia în poziția pentru lumini pentru a aprinde farurile și luminile spate.

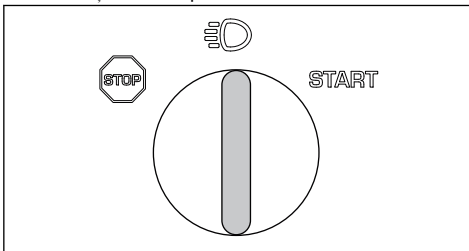

8. Apăsați acționarea șocului treptat înainte, până în poziția finală.

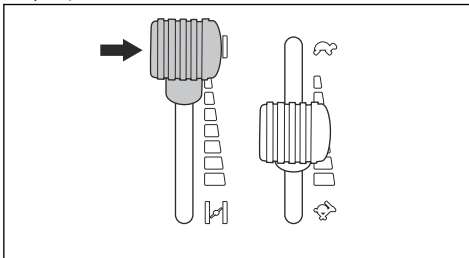

9. Lăsați motorul să funcționeze cu accelerația la jumătate timp de 3-5 minute, înainte de a aplica o sarcină grea.

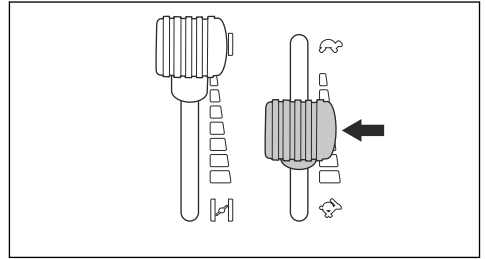

10. Trageți controlul accelerației înapoi, în poziția de accelerație maximă.



ATENȚIE: Cuplarea cuțitelor când motorul funcționează la viteză maximă solicită excesiv curelele de transmisie. Nu aplicați accelerația maximă înainte de coborârea capului tăietor în poziția de tuns iarba.

Utilizarea produsului

1. Porniți motorul.
2. Apăsați și eliberați pedala frânei de parcare pentru a decupla frâna de parcare.

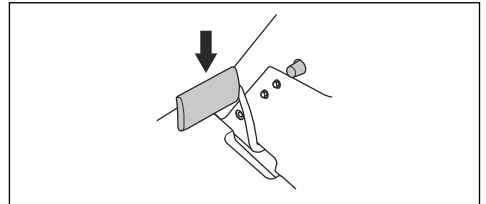

3. Apăsați cu atenție una dintre pedalele de accelerație. Cu cât apăsați mai mult pedala, cu atât viteza va fi mai mare. Utilizați pedala (1) pentru înaintare, iar pedala (2) – pentru marșarier.

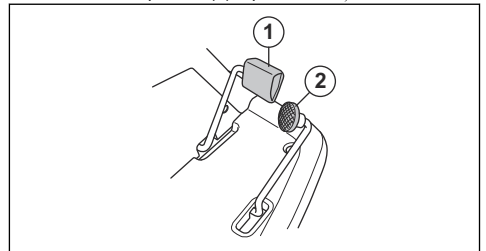

4. Eliberați pedala pentru a frâna.

5. Selectați înălțimea de tăiere (1-10) folosind pârghia pentru înălțimea de tăiere.

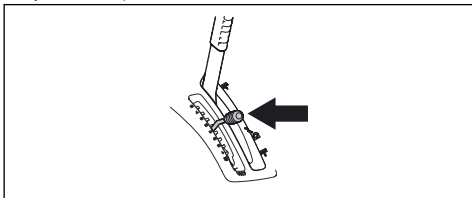

6. Apăsați butonul de blocare de pe pârghia de ridicare a capului tăietor și coborâți-l în poziția de tuns iarba.

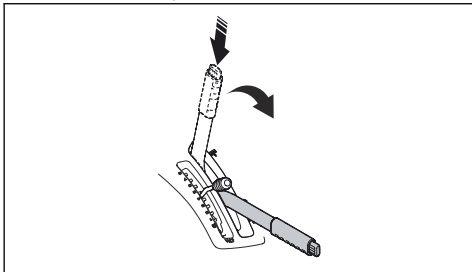

Oprirea motorului

1. Trageți în spate pârghia de ridicare a capului tăietor, în poziția de blocare a acesteia, pentru a comanda ridicarea capului tăietor. Rotația cuțitelor se oprește.

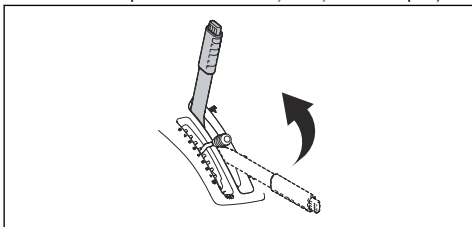

2. Rotiți cheia de contact în poziția STOP.

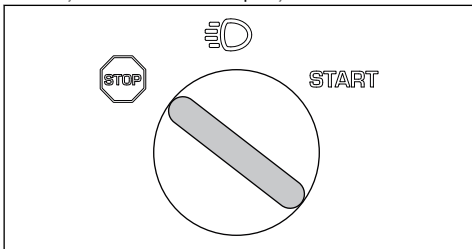

3. La oprirea produsului, cuplați frâna de parcare.

Cuplarea și decuplarea frânei de parcare

1. Apăsați pedala frânei de parcare (1).

2. Mențineți apăsat butonul de blocare (2).

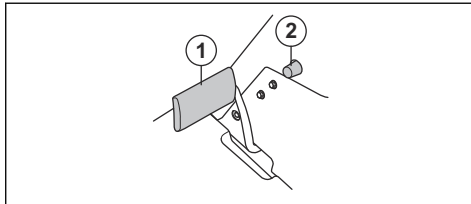

3. Menținând butonul apăsat, eliberați pedala frânei de parcare.
4. Pentru a decupla frâna de parcare, apăsați din nou pedala frânei de parcare.

Obținerea unor rezultate bune la tunderea gazonului

- Pentru un nivel optim de performanță, efectuați regulat lucrări de întreținere a produsului, conform programului de întreținere. Consultați *Program de întreținere la pagina 155*.
- Nu tundeți gazonul ud. Tunderea ierbii ude poate produce un rezultat nesatisfăcător.
- Începeți cu o înălțime de tăiere mare și reduceți-o treptat.
- Tăiați la o turație înaltă a cuțitelor (cea mai înaltă turație a motorului, consultați *Date tehnice la pagina 173*). Conduceți produsul în față, cu viteză redusă. Dacă iarba nu este prea înaltă sau prea deasă, puteți obține rezultate bune și la viteze mai înalte.
- Tăiați iarba folosind un model neregulat.
- Pentru a obține rezultate optime, tundeți iarba frecvent și utilizați funcția BioClip.

Prinderea sarcinii pe capacul motorului

Produsul are șine și suporturi de șine pe capacul motorului, pentru a prinde sarcina.

1. Reglați suporturile șinelor pentru a potrivi sarcina.
- a) Slăbiți șurubul și mutați suportul de șină înainte sau înapoi pe șină.

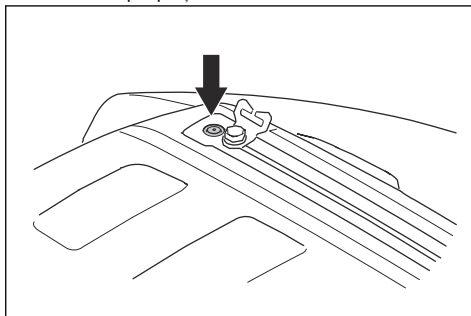

- b) Strângeți șurubul.

2. Treceți o curea prin gaura din suportul de șină (A).

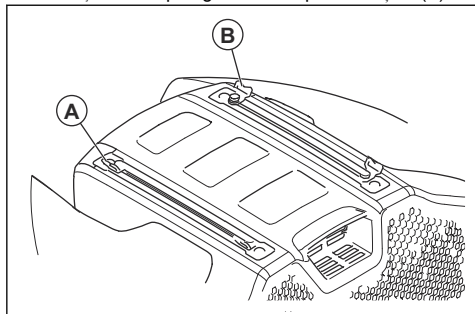

3. Treceți cureaua prin suportul de șină (B) de pe partea opusă.

4. Folosiți suporturile șinelor pentru a prinde sarcina cu curele.



ATENȚIE: Nu supraîncărcați șinele.
Consultați *Date tehnice la pagina 173.*

Întreținerea

Introducere

Program de întreținere



AVERTISMENT: Înainte de a efectua orice lucrări de întreținere, citiți și înțelegeți capitolul privind siguranța.

Operații înainte de întreținere

Asigurați-vă că nu există scurgeri de carburant sau ulei.

Curățați produsul. Consultați *Curățarea produsului la pagina 157.*

Curățați suprafețele interioare ale capului tăietor. Consultați *Curățarea produsului la pagina 157.*

Curățați motorul și amortizorul de zgomot. Consultați *Curățarea motorului și a amortizorului de zgomot la pagina 158.*

Asigurați-vă că priza de aer rece a motorului nu este blocată. Consultați *Curățarea prizei de aer rece a motorului la pagina 158.*

Verificați dacă dispozitivele de siguranță nu sunt defecte. Consultați *Dispozitivele de siguranță de pe produs la pagina 145.*

Verificați cuțitele capului tăietor. Consultați *Examinarea cuțitelor la pagina 165.*

Verificați și testați frânele. Consultați *Verificarea frânei de parcare la pagina 159* și *Verificarea pedalei de mers înainte și a pedalei de marșarier la pagina 145.*

Efectuați o verificare a nivelului uleiului de motor. Consultați *Verificarea nivelului uleiului de motor la pagina 165.*

Verificați nivelul uleiului de transmisie. Consultați *Verificarea nivelului uleiului de transmisie la pagina 166.*

Verificați cablurile de direcție. Consultați *Verificarea cablurilor de direcție la pagina 159.*

Asigurați-vă că lumina de fază lungă și lumina de lucru funcționează corect (dacă se aplică). Consultați *Faruri și lumini spate la pagina 139.*

X = Instrucțiunile sunt incluse în acest manual de utilizare.

O = Instrucțiunile nu sunt incluse în acest manual de utilizare. Reparațiile trebuie efectuate de un distribuitor de service Husqvarna aprobat.

Întreținere	Prima re- vizie	Interval de întreținere în ore	
	50	100	200
Verificați și curățați cuplajele și furtunurile hidraulice. Înlocuiți dacă este necesar.		O	
Verificați curelele și fuliile.	O	O	
Verificați lanțul de distribuție din partea interioară a tunelului cadrului.		O	
Examinați, lubrifiați și ajustați toate cablurile.		O	
Asigurați-vă că presiunea în pneuri este corectă. Consultați <i>Presiunea în pneuri la pagina 162.</i>	X	X	
Asigurați-vă că toate șuruburile și piulițele sunt strânse la cuplul corect.		O	
Lubrifiați scaunul operatorului.		O	
Lubrifiați toate lanțurile.		O	
Lubrifiați roțile și rulmenții cuțitelor de pe capul tăietor (dacă este cazul).	O	O	
Lubrifiați pedalele din partea interioară a tunelului cadrului.		O	
Lubrifiați întinzătoarele curelelor		O	
Scoateți roțile conducătoare și lubrifiați axurile (numai în cazul seriei 200-300)		O	
Verificați furtunul de carburant. Înlocuiți dacă este necesar.		O	
Înlocuiți filtrul de carburant. Consultați <i>Înlocuirea filtrului de carburant la pagina 159.</i>		X	
Curățați filtrul de aer. Consultați <i>Curățarea și înlocuirea filtrului de aer la pagina 160.</i>	X		
Înlocuiți filtrul de aer. Consultați <i>Curățarea și înlocuirea filtrului de aer la pagina 160.</i>		X	
Examinați lamelele de răcire de pe transmisia hidrostatică.		O	
Curățați motorul și transmisia hidrostatică.		O	
Verificați amortizorul de zgomot și deflectorul de căldură.	O	O	
Înlocuiți uleiul de motor. Consultați <i>Schimbarea uleiului de motor și a filtrului de ulei la pagina 166.</i>	X ³⁴	X ³⁵	
Înlocuiți filtrul de ulei pentru motor. Consultați <i>Schimbarea uleiului de motor și a filtrului de ulei la pagina 166.</i>	X ³⁶	X ³⁷	
Înlocuiți bujia. Consultați <i>Verificarea și înlocuirea unei bujii la pagina 160.</i>		X	
Verificați luminile (dacă este cazul). Consultați <i>Faruri și lumini spate la pagina 139.</i>	X	X	
Actualizați firmware-ul (dacă este cazul).	O	O	

34

35

36

37

La 50 de ore sau o dată pe an (numai la primul service).

La 100 de ore sau o dată pe an.

La 50 de ore sau o dată pe an (numai la primul service).

La 100 de ore sau o dată pe an.

Întreținere	Prima re- vizie	Interval de întreținere în ore	
	50	100	200
Verificați bateria și, dacă este necesar, încărcați-o. Consultați <i>Încărcarea bateriei la pagina 161</i> .	X	X	
Verificați și reglați viteza de rotație a roților din față și din spate (doar pentru modelele AWD).	O	O	
Înlocuiți filtrul transmisiei (numai pentru modelele AWD).	O		O
Înlocuiți filtrul filetat al servomotorului (dacă este cazul).	O		O
Verificați ventilatorul de răcire de pe transmisia hidrostatică.	O	O	
Verificați uleiul din transmisie și, dacă este necesar, completați. Consultați <i>Verificarea nivelului uleiului de transmisie la pagina 166</i> .		X	
Înlocuiți uleiul din transmisie.	O		O
Verificați și reglați frâna de parcare.	O	O	
Curățați suprafețele externe și interne ale capului tăietor și capacele capului tăietor. Consultați <i>Curățarea produsului la pagina 157</i> .	X	X	
Verificați și reglați înălțimea de tăiere și setarea terenului. Consultați <i>Verificarea și ajustarea presiunii la sol exercitate de capul tăietor la pagina 163</i> .	X	X	
Verificați cuțitele capului tăietor. Ascuțiți sau înlocuiți, dacă este necesar. Consultați <i>Examinarea cuțitelor la pagina 165 și Înlocuirea cuțitelor la pagina 165</i> .		X	
Verificați și reglați turația motorului.	O	O	
Asigurați-vă că produsul nu se poate mișca atunci când este în poziția neutră. Consultați <i>Verificarea pedalei de mers înainte și a pedalei de marșarier la pagina 145</i> .	X	X	
Verificați deplasarea înainte și în marșarier la diferite viteze.	O	O	
Verificați cuplarea cuțitelor, comutatoarele scaunului, de ridicare și pentru pedalele de frână/deplasare înainte. Consultați <i>Siguranță la pagina 143</i> .	X	X	
Verificați sistemul de colectare (numai la modelele cu colectare).	X	X	

Curățarea produsului



ATENȚIE: Nu utilizați un spălător cu presiune ridicată sau un echipament de curățare cu abur. Apa poate pătrunde în lagăre și conexiunile electrice, cauzând deteriorarea produsului prin coroziune.

- Curățați produsul cu jeturi de apă dintr-un furtun. Nu utilizați presiune înaltă.
- Nu orientați jetul de apă către componente electrice sau lagăre. În general, detergentul accelerează deteriorarea acestora.
- Pentru a curăța capul tăietor, aduceți-l în poziția de service și curățați-l cu apă, folosind un furtun.

Curățați produsul chiar imediat după utilizare.

- Nu curățați suprafețele fierbinți, de exemplu cele ale motorului, amortizorului de zgomot sau sistemului de eșapament. Așteptați răcirea acestor suprafețe, apoi îndepărtați iarba sau murdăria.
- Înainte de a curăța produsul cu apă, curățați-l cu o perie. Îndepărtați resturile de iarba și murdăria de pe transmisie și din jurul acesteia, din priza de aer a transmisiei și de pe motor.

- Odată ce produsul este curat, porniți capul tăietor și lăsați-l să funcționeze pentru scurt timp pentru a elimina apa rămasă pe acesta.

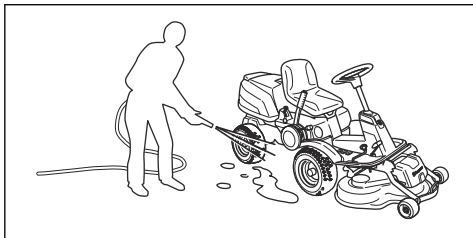

Curățarea motorului și a amortizorului de zgomot

Nu permiteți acumularea resturilor de iarbă și murdărie pe motor și amortizorul de zgomot. Resturile de iarbă îmbibate cu carburant sau ulei de pe motor sporesc riscul de incendiu și de supraîncălzire a motorului. Lăsați motorul să se răcească înainte de a îl curăța. Curățați-l cu apă, folosind o perie.

Resturile de iarbă din jurul amortizorului de zgomot se usucă rapid și prezintă riscul de incendiu. Folosiți apă și o perie pentru a îndepărta resturile de iarbă, după răcirea amortizorului de zgomot.

Curățarea prizei de aer rece a motorului



AVERTISMENT: Oprii motorul. Priza de aer rece se rotește și vă poate răni la degete.

- Asigurați-vă că grila de admisie de pe capacul motorului nu este blocată. Îndepărtați iarba și murdăria folosind o perie.

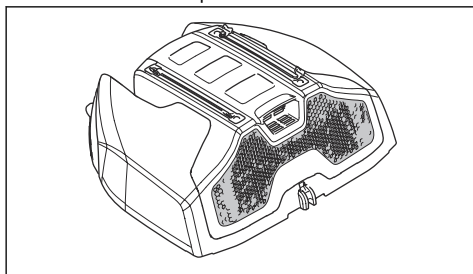

- Deschideți capota motorului. Asigurați-vă că priza de aer rece a motorului nu este înfundată. Îndepărtați iarba și murdăria folosind o perie.

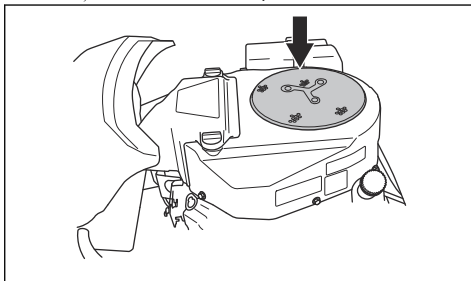

- Verificați conducta de aer, care se găsește pe suprafața interioară a capotei motorului. Asigurați-vă că conducta de aer este curată și nu se freacă de priza de aer rece.

Demontarea capacelor

Pentru a deschide capota motorului

1. Pliiați scaunul în față.
2. Eliberați clema de pe capota motorului folosind instrumentul atașat la cheia de contact.

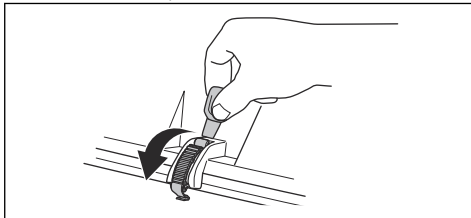

3. Pliiați capota motorului în spate.

Îndepărtarea apărătorii frontale

1. Eliberați clema apărătorii frontale folosind instrumentul atașat la cheia de contact.

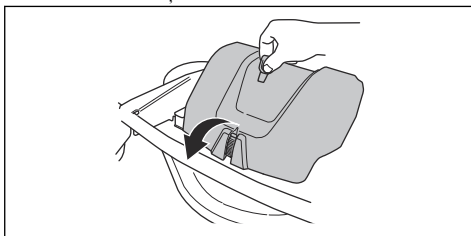

2. Ridicați apărătoarea frontală.

Îndepărtarea suportului pentru picioare din dreapta

1. Rotiți rozeta de pe pedala de marșarier (A) pentru a o demonta.

2. Scoateți cele 3 șuruburi (B) și îndepărtați suportul pentru picioare.

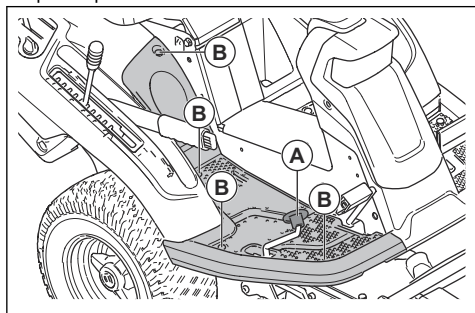

Îndepărtarea suportului pentru picioare din stânga

- Scoateți cele 4 șuruburi și îndepărtați capacul de protecție.

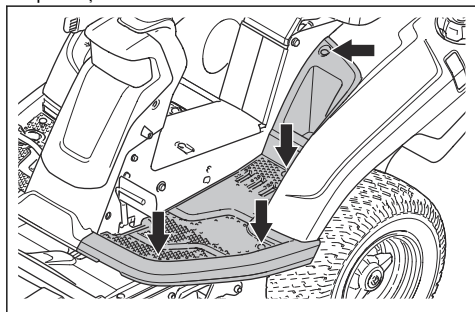

Verificarea cablurilor de direcție

Tensiunea cablurilor de direcție poate scădea după un timp. Acest lucru va modifica reglajul direcției.

Examinați și reglați direcția după cum urmează:

1. Cablurile de direcție sunt strânse corect dacă le puteți mișca manual pe o distanță de 5 mm în sus sau în jos pe canelura din articulația de direcție.

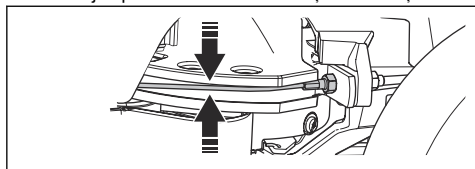

2. În cazul în care cablurile sunt prea slăbite, solicitați unui distribuitor de service Husqvarna să le regleze.

Verificarea frânei de parcare

1. Parcați produsul pe o suprafață dură și înclinată la maximum 10°.

Nota: Nu parcați produsul pe o pantă cu iarbă atunci când verificați frâna de parcare.

2. Apăsăți pedala frânei de parcare (1).
3. Menținând apăsat butonul de blocare (2), eliberați pedala frânei de parcare.

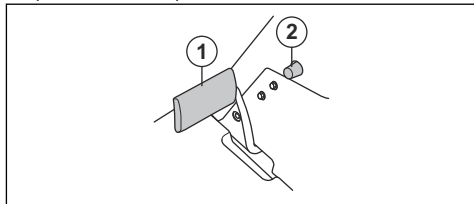

4. Dacă produsul începe să se deplaseze, solicitați unui distribuitor de service Husqvarna să regleze frâna de parcare.
5. Apăsăți din nou pedala frânei de parcare pentru a decupla frâna de parcare.

Înlocuirea filtrului de carburant

1. Deschideți capota motorului pentru a avea acces la filtrul de carburant.
2. Comprimați furtunul rezervorului de carburant pentru a preveni scurgerile.
3. Îndepărtați clemele furtunurilor de la filtrul de carburant utilizând un clește plat.
4. Deconectați filtrul de carburant de la capetele furtunurilor. Este posibil să curgă o mică cantitate de carburant.

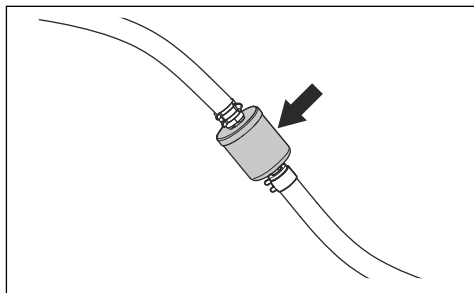

5. Împingeți noul filtru de carburant pe capetele furtunurilor. Aplicați detergent lichid pe racordurile filtrului de carburant pentru a facilita conectarea.

6. Presași clemele furtunurilor pe filtrul de carburant.

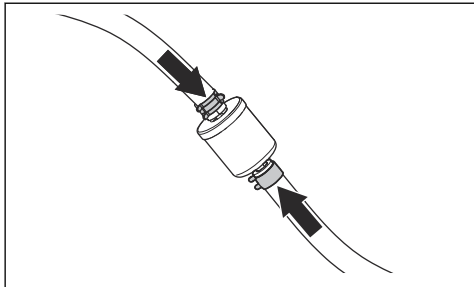

11. Amplasați cartușul filtrant de aer la loc pe furtunul de aer.

12. Prindeți cartușul filtrant de aer cu o prindere de furtun.

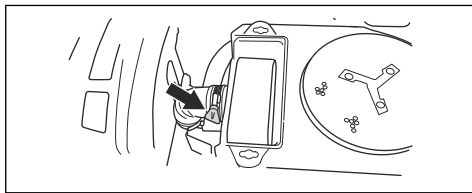

13. Montați capacul filtrului de aer și strângeți rozetele.

Curățarea și înlocuirea filtrului de aer

1. Deschideți capota motorului.
2. Slăbiți cele 2 rozete care fixează capacul filtrului de aer și scoateți-l.

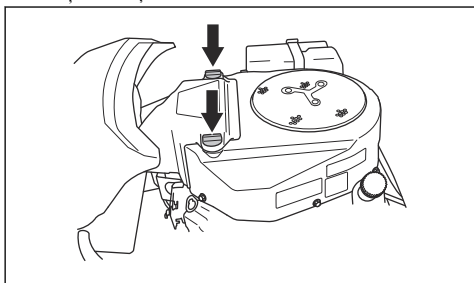

3. Slăbiți prinderea furtunului care fixează cartușul filtrant de aer.
4. Scoateți cartușul filtrant de aer din carcasa filtrului.

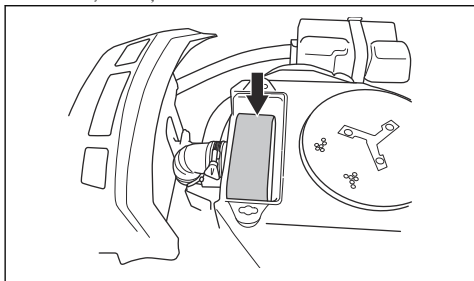

5. Scoateți filtrul din spumă de cauciuc din jurul cartușului filtrant de aer.
6. Curățați filtrul din spumă de cauciuc cu un detergent slab.
7. Permiteți filtrului din spumă de cauciuc să se usuce complet.
8. Loviți filtrul de hârtie de o suprafață dură pentru a-l curăța. Nu folosiți aer comprimat.
9. Dacă filtrul de hârtie nu se curăță, înlocuiți-l.
10. Montați filtrul din spumă de cauciuc la loc, în jurul cartușului filtrant de aer.

Verificarea și înlocuirea unei bujii

1. Deschideți capota motorului.
2. Scoateți pipa bujiei și curățați în jurul bujiei.
3. Scoateți bujia cu o cheie pentru bujii.
4. Verificați bujia. Înlocuiți-o dacă electrozii sunt arși sau dacă izolația prezintă fisuri sau semne de deteriorare. Dacă bujia nu este deteriorată, curățați-o cu o perie de oțel.
5. Măsurați distanța dintre electrozi și asigurați-vă că este corectă. Consultați *Date tehnice la pagina 173*.

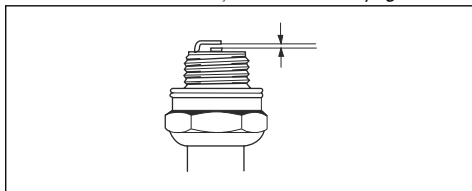

6. Îndoii electrodul lateral pentru a ajusta distanța dintre electrozii.
7. Puneți bujia la loc și rotiți-o cu mâna până când atinge locul său.
8. Strângeți bujia cu cheia pentru bujii până când șaiba este comprimată.
9. Strângeți o bujie utilizată încă $\frac{1}{8}$ de rotație, iar o bujie nouă încă $\frac{1}{4}$ de rotație.



ATENȚIE: Bujile care nu sunt strânse corespunzător pot cauza deteriorarea motorului.

10. Atașați pipa bujiei.



ATENȚIE: Nu încercați să porniți motorul dacă ați demontat bujia sau cablul de alimentare a aprinderii.

Înlocuirea siguranței principale

O siguranță arsă se identifică după conductorul ars.

1. Deschideți capota motorului. Siguranța principală se află într-un suport între baterie și motor.

2. Scoateți siguranța din suport.

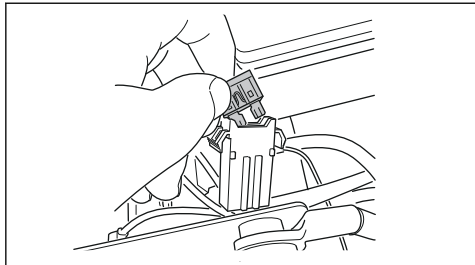

3. Înlocuiți siguranța arsă cu o nouă siguranță de același tip, plată de 20 A.
4. Montați capota.

Dacă siguranța principală se arde din nou la scurt timp după înlocuire, înseamnă că există un scurtcircuit. Reparați scurtcircuitul înainte de a utiliza din nou produsul. Contactați un agent de service autorizat.

Încărcarea bateriei



AVERTISMENT: Citiți capitolul referitor la siguranță înainte de încărcarea acumulatorului. Consultați *Siguranța bateriei la pagina 147*.

- Încărcați bateria dacă este prea descărcată pentru a putea porni motorul.
- Utilizați un încărcător de baterii standard.
- Deconectați întotdeauna încărcătorul înainte de a porni motorul.

Înlocuirea bateriei



AVERTISMENT: Citiți capitolul referitor la siguranță înainte de încărcarea acumulatorului. Consultați *Siguranța bateriei la pagina 147*.



ATENȚIE: Încărcați întotdeauna complet acumulatorul înainte de a-l instala în produs.

1. Îndepărtați capota motorului. Consultați *Pentru a deschide capota motorului la pagina 158*

2. Deconectați borna de împământare (A) și apoi borna pozitivă (B) a acumulatorului.

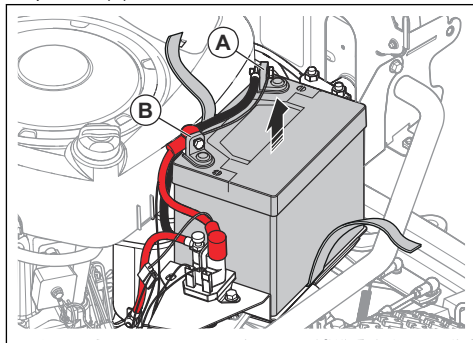

AVERTISMENT: Risc de scântei. Consultați *Siguranța bateriei la pagina 147*

3. Slăbiți cureaua care susține acumulatorul.
4. Ridicați acumulatorul și scoateți-l din produs.
5. Curățați bornele acumulatorului nou.
6. Montați acumulatorul nou.
7. Strângeți cureaua în jurul acumulatorului.
8. Conectați cablul pozitiv la borna pozitivă a acumulatorului.
9. Conectați cablul de împământare la borna de împământare a acumulatorului.

Pornirea de urgență a motorului

Dacă bateria este prea descărcată pentru a putea porni motorul, puteți utiliza cabluri de cuplare pentru a efectua o pornire de urgență. Acest produs are un sistem de 12 V cu legare la masa negativă. Produsul care se utilizează la pornirea de urgență trebuie să aibă, de asemenea, un sistem de 12 V cu legare la masa negativă.



ATENȚIE: Nu utilizați un încărcător cu impulsuri sau un redresor-robot de pornire. Acestea vor cauza deteriorarea sistemului electric al produsului.

Conectarea cablurilor de cuplare



AVERTISMENT: Risc de explozie din cauza gazului exploziv degajat de baterie. Nu conectați borna negativă a bateriei complet încărcate la sau lângă borna negativă a bateriei descărcate.



ATENȚIE: Nu utilizați bateria produsului dvs. pentru a porni alte vehicule.

1. Îndepărtați capota motorului.
2. Îndepărtați capacul cutiei bateriei.
3. Conectați un capăt al cablului roșu la borna POZITIVĂ (+) a bateriei descărcate (A).

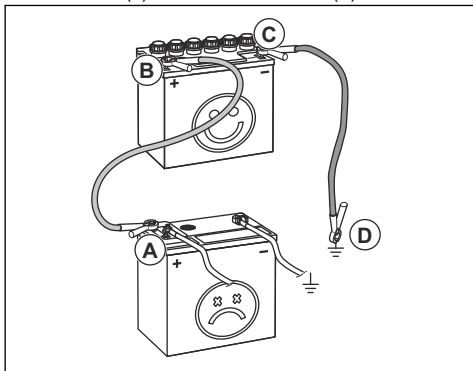

4. Conectați celălalt capăt al cablului roșu la borna POZITIVĂ (+) a bateriei complet încărcate (B).



AVERTISMENT: Nu scurtcircuitați capetele cablului roșu prin atingerea carcasei.

5. Conectați un capăt al cablului negru la borna NEGATIVĂ (-) a bateriei complet încărcate (C).
6. Conectați celălalt capăt al cablului negru la un punct de MASĂ de pe CARCASĂ (D), la distanță de rezervorul de carburant și baterie.
7. Montați capota.

Îndepărtarea cablurilor de cuplare

Nota: Îndepărtați cablurile de cuplare în ordinea inversă a pașilor urmați la conectare.

1. Îndepărtați cablul NEGRU de la carcasă.
2. Îndepărtați cablul NEGRU de la bateria complet încărcată.
3. Îndepărtați cablul ROȘU de la cele 2 baterii.

Presiunea în pneuri

Presiunea corectă pentru toate cele 4 pneuri este de 60 kPa (0,6 bari/ 8,5 PSI).

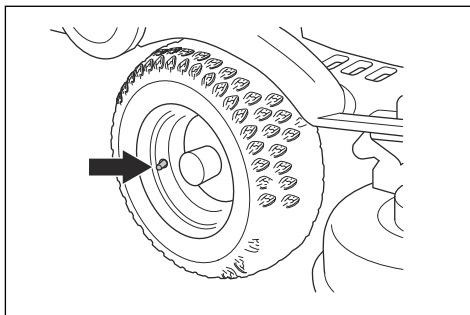

Reglarea capului tăietor în poziția de service

1. Consultați pașii 1-8 din *Demontarea capului tăietor la pagina 150*.
2. Prindeți muchia frontală a capului tăietor cu ambele mâini și trageți-l în față până ce se oprește.

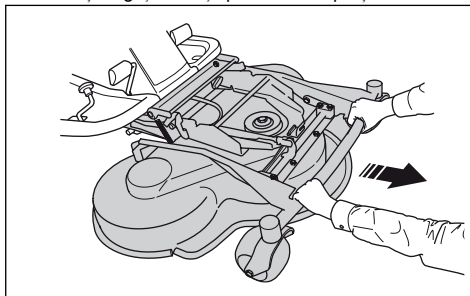

3. Ridicați capul tăietor în poziție verticală până ce auziți un clic. Capul tăietor este blocat automat în poziția verticală.

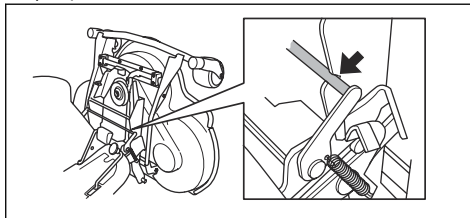

Aducerea capului tăietor în poziția de tuns iarba

1. Prindeți cu mâna stângă muchia frontală a capului tăietor.

- Slăbiți mecanismul de blocare cu mâna dreaptă.

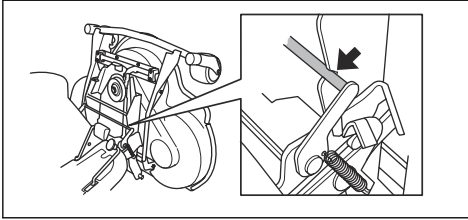

- Rabatați capul tăietor în jos și apăsați-l până ce se oprește.



ATENȚIE: Cureaua de transmisie poate fi prinsă sub capul tăietor. Trageți bucla curelei de transmisie în suportul curelei înainte de a apăsa capul tăietor în interior.

- Ridicați opritorul pentru înălțimea de tăiere din suportul său și introduceți-l în orificiu.

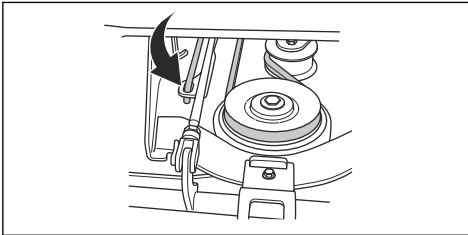

- Amplasați cureaua de transmisie în jurul roților de transmisie. Cureaua de transmisie trebuie să fie pe partea corectă a roții de întindere.

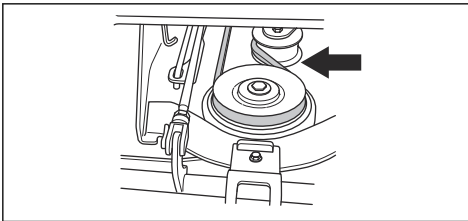

- Așezați arcul în suportul acestuia.

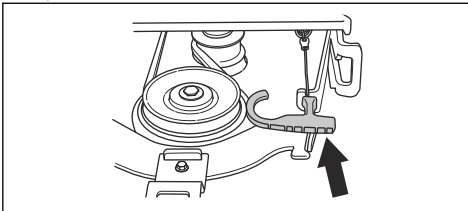

- Montați capul frontal.
- Setați maneta pentru înălțimea de tăiere într-una dintre pozițiile dintre 1–10.

Verificarea și ajustarea presiunii la sol exercitate de capul tăietor

O presiune la sol corectă asigură deplasarea capului tăietor pe o suprafață, fără ca acesta să exercite o apăsare prea puternică.

- Asigurați-vă că presiunea aerului din pneuri este de 60 kPa (0,6 bari / 9,0 PSI).
- Parcați produsul pe o suprafață orizontală.
- Coborâți capul tăietor în poziția de tuns iarba.
- Așezați un cântar de baie sub muchia frontală a capului tăietor.

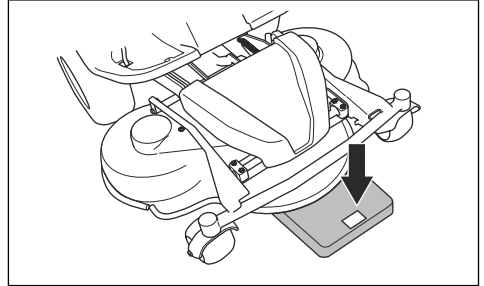

- Pentru a vă asigura că roțile de susținere nu susțin nicio greutate, așezați un bloc de lemn între șasiu și cântarul de baie.
- Pentru a regla presiunea la sol, rotiți șuruburile de reglare din spatele roților din stânga și dreapta față.
- Rotiți șuruburile către stânga sau dreapta până ce presiunea la sol ajunge în intervalul de 12–15 kg (26,5–33 lb).

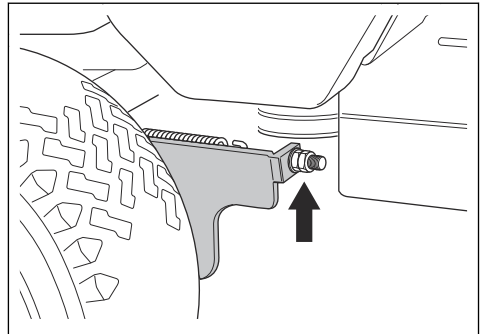

Verificarea paralelismului capului tăietor

- Asigurați-vă că presiunea aerului în pneuri este corectă. Consultați *Date tehnice la pagina 173*.
- Parcați produsul pe o suprafață orizontală.
- Coborâți capul tăietor în poziția de tuns iarba.
- Aduceți pârghia pentru înălțimea de tăiere în poziția de service.

- Măsurați distanța dintre sol și muchiile frontală și posterioară ale capului tăietor. Asigurați-vă că muchia posterioară se află la o înălțime cu 4–6 mm (1/5") mai mare decât cea frontală.

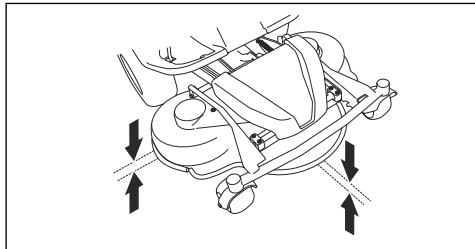

Reglarea paralelismului capului tăietor

- Scoateți apărătoarea frontală și aripa din dreapta.
- Scoateți șuruburile care fixează scutul curelei și îndepărtați scutul curelei.

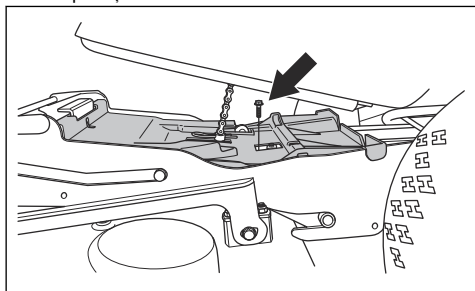

- Slăbiți piulițele de pe tija de ridicare.

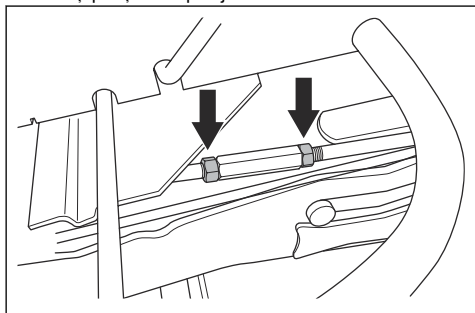

- Rotiți tija pentru a extinde sau scurta opritorul. Extindeți opritorul pentru a ridica marginea posterioară a capacului. Scurtați opritorul pentru a coborî marginea posterioară a capacului.

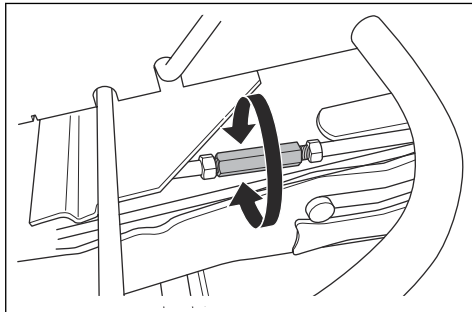

- După reglare, strângeți piulițele de pe tija de ridicare.
- Verificați paralelismul. Consultați *Verificarea paralelismului capului tăietor la pagina 163*.
- Montați apărătoarea curelei și strângeți șuruburile.
- Montați aripa din dreapta și apărătoarea frontală.

Îndepărtarea obturatorului colector pentru BioClip

- Îndepărtați obturatorul colector pentru BioClip pentru a comuta un cap tăietor Combi de la BioClip la evacuarea ierbii prin partea posterioară.

Îndepărtarea și atașarea obturatorului colector pentru BioClip la capul tăietor Combi 103 și 112

- Aduceți capul tăietor în poziția de service.
- Scoateți cele 3 șuruburi care fixează obturatorul colector pentru BioClip și îndepărtați obturatorul.

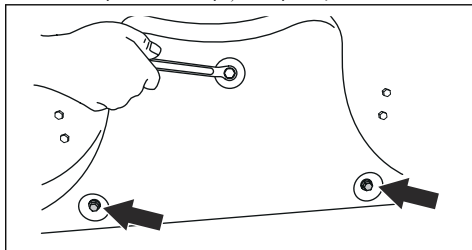

- Introduceți 3 șuruburi M8x15 mm în orificiile șuruburilor pentru obturatorul colector pentru BioClip, pentru a împiedica deteriorarea filetelor.
- Aduceți din nou capul tăietor în poziția de tuns iarba.
- Atașați obturatorul colector pentru BioClip urmând pașii în ordine inversă.

Îndepărtarea și atașarea obturatorului colector pentru BioClip la capul tăietor Combi 94

- Aduceți capul tăietor în poziția de service.

2. Scoateți cele 3 șuruburi care fixează obturatorul colector pentru BioClip și îndepărtați obturatorul.

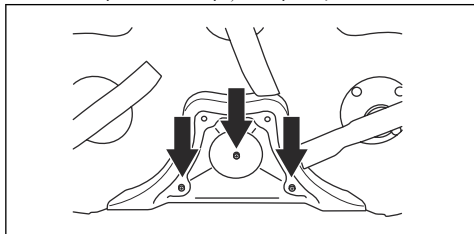

3. Aduceți din nou capul tăietor în poziția de tuns iarba.
4. Atașați obturatorul colector pentru BioClip urmând pașii în ordine inversă.

Examinarea cuțitelor



ATENȚIE: Cuțitele deteriorate sau incorect echilibrate pot cauza avariarea produsului. Înlocuiți cuțitele deteriorate. Solicitați unui distribuitor de service Husqvarna să ascuță și să echilibreze lamele tocite.

1. Aduceți capul tăietor în poziția de service.
2. Uitați-vă la cuțite pentru a vedea dacă sunt deteriorate și dacă nu trebuie ascuțite.

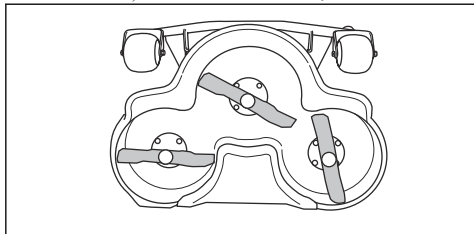

3. Strângeți bolțurile cuțitelor la cuplul de strângere de 45–50 Nm.

Înlocuirea cuțitelor

1. Aduceți capul tăietor în poziția de service.
2. Blocați cuțitul cu ajutorul unui bloc de lemn (A).

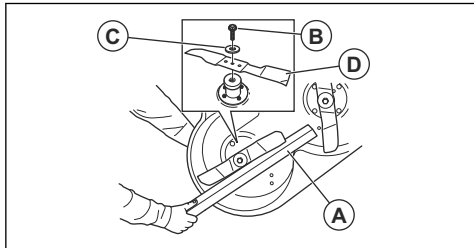

3. Slăbiți și scoateți bolțul cuțitului (B), șabele (C) și cuțitul (D).

4. Montați cuțitul nou cu capetele oblice orientate în direcția plăcii de tăiere.



AVERTISMENT: Utilizarea unui tip incorect de cuțite poate duce la proiectarea obiectelor de către capul tăietor, cauzând vătămări corporale grave. Utilizați numai cuțitele indicate în *Date tehnice la pagina 173*.

5. Atașați cuțitul, șaiba și bolțul. Strângeți bolțul la un cuplu de 45–50 Nm.

Verificarea nivelului uleiului de motor

1. Parcați produsul pe teren drept și opriți motorul.
2. Deschideți capota motorului.
3. Slăbiți și scoateți joja.

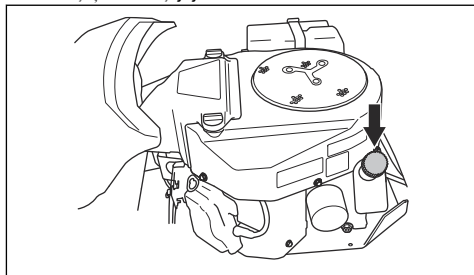

4. Curățați joja de ulei.
5. Introduceți joja la loc. Nu o strângeți.
6. Slăbiți și scoateți joja, apoi observați nivelul uleiului.
7. Nivelul uleiului trebuie să se afle între marcajele de pe joă. Dacă nivelul se află în apropierea marcajului ADD (Adăugare), adăugați ulei până ce ajunge la marcajul FULL (Plin).

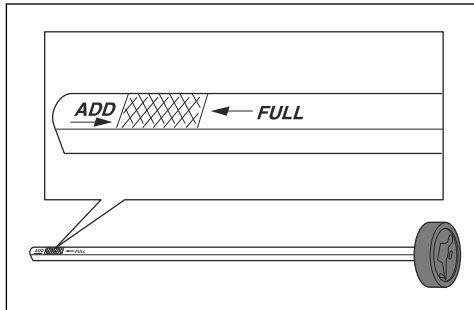

8. Adăugați ulei prin orificiul în care este introdusă joja. Adăugați încet uleiul.

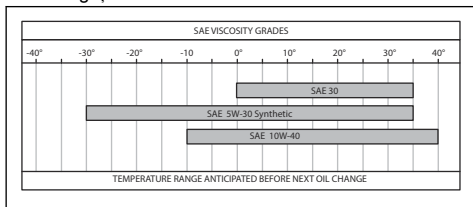

Nota: Consultați *Date tehnice la pagina 173* pentru tipurile de ulei de motor pe care le recomandăm.

9. Strângeți corect joja înainte de a porni motorul. Porniți motorul și lăsați-l să funcționeze la ralanti timp de cca 30 de secunde. Opriți motorul. Așteptați 30 de secunde și verificați din nou nivelul uleiului.

Schimbarea uleiului de motor și a filtrului de ulei

Dacă motorul este rece, porniți motorul timp de 1-2 minute înainte de a scurge uleiul de motor. Astfel, uleiul de motor se va încălzi și va fi mai ușor de scurs.



AVERTISMENT: Nu lăsați motorul să funcționeze mai mult de 1-2 minute înainte de a goli uleiul de motor. Uleiul de motor se încinge tare și poate provoca arsuri. Lăsați motorul să se răcească înainte de a-l goli de ulei.



AVERTISMENT: Dacă uleiul de motor intră în contact cu corpul dvs., curățați-vă cu apă și săpun.

1. Așezați un recipient sub bușonul de scurgere a uleiului din partea stângă a motorului.
2. Scoateți joja.
3. Scoateți bușonul de scurgere a uleiului.

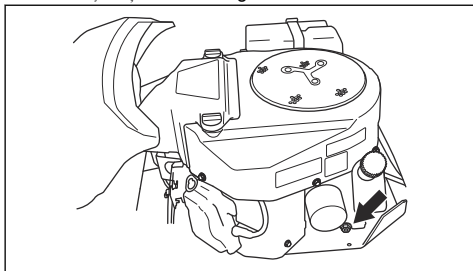

4. Lăsați uleiul să se scurgă în recipient.
5. Fixați și strângeți bușonul de scurgere a uleiului.

6. Rotiți filtrul de ulei în sens antiorar pentru a-l demonta.

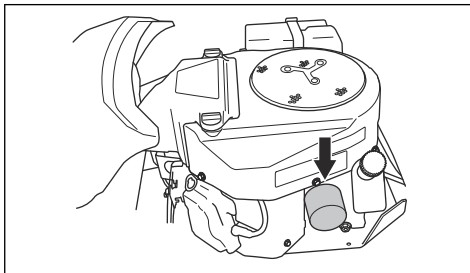

7. Lubrifiați ușor garnitura din cauciuc de pe noul filtru de ulei, utilizând ulei nou.
8. Pentru a monta filtrul de ulei, rotiți-l manual în sens orar până ce garnitura de cauciuc ajunge în poziția corectă, apoi strângeți cu încă jumătate de rotație.
9. Adăugați ulei prin orificiul în care este introdusă joja. Adăugați încet uleiul.

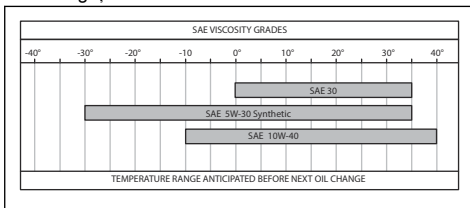

Nota: Consultați *Date tehnice la pagina 173* pentru tipurile de ulei de motor pe care le recomandăm.

10. Porniți motorul și lăsați-l să funcționeze la ralanti timp de 3 minute.
11. Opriți motorul și asigurați-vă că filtrul de ulei nu prezintă scurgeri.
12. Adăugați ulei pentru a compensa uleiul aflat în noul filtru de ulei.

Verificarea nivelului uleiului de transmisie

1. Scoateți cele două șuruburi, câte unul pe fiecare parte, și ridicați apărațoarea transmisiei.

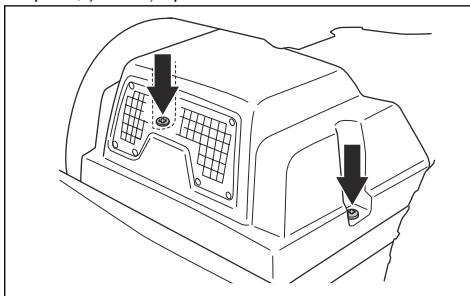

2. Asigurați-vă că nivelul uleiului din rezervorul de ulei de transmisie se află între cele două linii orizontale de pe rezervor.

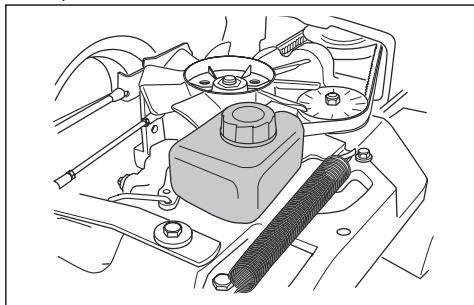

3. Adăugați ulei de motor dacă nivelul uleiului se află sub linia inferioară, însă nu depășiți linia superioară.

Nota: Consultați *Date tehnice la pagina 173* pentru tipul de ulei recomandat pentru R 316TX și R 316TX AWD, R 316TsX AWD.

Lubrifierea mecanismului de reglare a curelei

Mecanismul de reglare a curelei trebuie lubrifiat regulat cu unsoare pe bază de disulfură de molibden de bună calitate.

1. Îndepărtați capacele fuliei motorului.

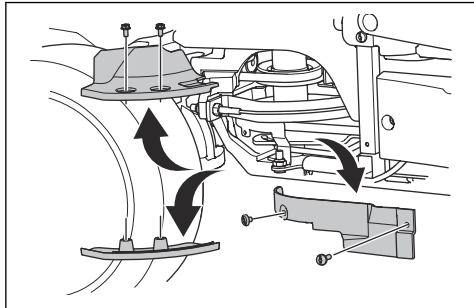

ATENȚIE: Nu amestecați șuruburile.

Șuruburile din față ale capacelor fuliei motorului sunt mai lungi decât cele din spatele capacelor fuliei. Un șurub lung fixat în poziția incorectă poate cauza deteriorarea produsului.

2. Lubrifiați cu o pompă de gresat prin niplul din partea dreaptă, sub fulia a curelei inferioare. Lubrifiați până când unsoarea iese prin partea din spate a niplului.

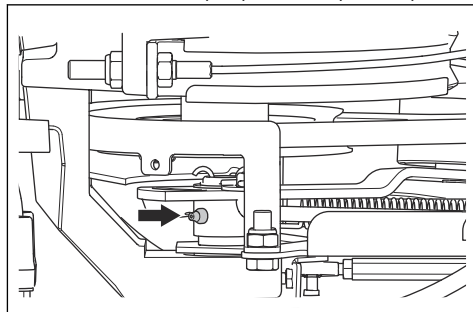

3. Fixați capacele fuliei motorului.

Depanarea





Program de depanare





Dacă nu puteți găsi o soluție la problemele dvs. în manualul operatorului, discutați cu distribuitorul de service Husqvarna.

Problemă	Cauză
Demarorul nu rotește motorul	Frâna de parcare nu este cuplată. Consultați <i>Cuplarea și decuplarea frânei de parcare la pagina 154.</i>
	Pârghia de ridicare a mesei de tăiere se află în poziția de cosire. Consultați <i>Ridicarea și coborârea capului tăietor la pagina 152.</i>
	Siguranța principală este arsă. Consultați <i>Înlocuirea siguranței principale la pagina 160.</i>
	Dispozitivul de blocare a contactului este deteriorat.
	Conexiunea dintre cablu și baterie este necorespunzătoare. Consultați <i>Siguranța bateriei la pagina 147.</i>
	Tensiunea bateriei este prea slabă. Consultați <i>Încărcarea bateriei la pagina 161.</i>
	Motorul de pornire este deteriorat.
Motorul nu pornește atunci când este rotit de către demaror	Nu există carburant în rezervor. Consultați <i>Alimentarea cu carburant la pagina 151.</i>
	Bujia este deteriorată.
	Cablul de contact este deteriorat.
	Există murdărie în carburator sau conducta de carburant.
Motorul nu funcționează uniform	Bujia este deteriorată.
	Carburatorul este reglat incorect.
	Filtrul de aer este înfundat. Consultați <i>Curățarea și înlocuirea filtrului de aer la pagina 160.</i>
	Aerisorul rezervorului de carburant este înfundat.
	Există murdărie în carburator sau în conducta de carburant.
Motorul nu are putere	Filtrul de aer este înfundat. Consultați <i>Curățarea și înlocuirea filtrului de aer la pagina 160.</i>
	Bujia este deteriorată.
	Există murdărie în carburator sau în conducta de carburant.
	Cablul de accelerație este reglat incorect.
Transmisia nu are suficientă putere	Priza de aer rece a transmisiei sau lamelele de răcire sunt blocate.
	Ventilatorul transmisiei este avariata.
	Nu există ulei în transmisie sau nivelul uleiului este prea scăzut. Consultați <i>Verificarea nivelului uleiului de transmisie la pagina 166.</i>
Bateria nu se încarcă	Bateria este deteriorată. Consultați <i>Siguranța bateriei la pagina 147.</i>
	Conexiunea dintre conectoarele cablurilor și bornele bateriei este incorectă. Consultați <i>Siguranța bateriei la pagina 147.</i>

Problemă	Cauză
Produsul prezintă vibrații	Cuțitele sunt slăbite. Consultați <i>Examinarea cuțitelor la pagina 165.</i>
	Unul sau mai multe discuri sunt dezechilibrate. Consultați <i>Examinarea cuțitelor la pagina 165.</i>
	Motorul este slăbit.
Rezultatele tunderii sunt nesatisfăcătoare	Cuțitele sunt tocite. Consultați <i>Examinarea cuțitelor la pagina 165.</i>
	Iarba este înaltă sau udă. Consultați <i>Obținerea unor rezultate bune la tunderea gazonului la pagina 154.</i>
	Capul tăietor este instalat oblic.
	Masa de tăiere este înfundată cu iarbă. Consultați <i>Curățarea produsului la pagina 157.</i>
	Presiunea în pneuri este diferită pe partea stângă și partea dreaptă. Consultați <i>Presiunea în pneuri la pagina 162.</i>
	Produsul este utilizat la viteză excesivă. Consultați <i>Obținerea unor rezultate bune la tunderea gazonului la pagina 154.</i>
	Turația motorului este prea mică. Consultați <i>Obținerea unor rezultate bune la tunderea gazonului la pagina 154.</i>
	Cureaua de transmisie alunecă.

Afișaj - Depanare

Simbol	Nume	Indicație pe afișaj	Sunet	Cauză
	Indicator de pantă	Simbolul este afișat.	-	Utilizați produsul pe o pantă >10°. Consultați <i>Instrucțiunile de siguranță pentru utilizare la pagina 144.</i>
		Simbolul luminează intermitent.	-	Utilizați produsul pe o pantă >15°. Consultați <i>Instrucțiunile de siguranță pentru utilizare la pagina 144.</i>
	Senzor de presiune a uleiului	Simbolul este afișat.	1 sunet lung.	Presiune de ulei scăzută. Consultați <i>Verificarea nivelului uleiului de motor la pagina 165.</i>
	Indicatorul nivelului bateriei	Simbolul este afișat.	1 sunet lung.	Tensiune joasă. Consultați <i>Încărcarea bateriei la pagina 161.</i>
	Indicator pentru discuri rotative	Simbolul este afișat.	-	Dispozitivul de antrenare a discurilor este cuplat.
		Simbolul luminează intermitent.		Procedură de pornire incorectă. Consultați <i>Condiții de pornire la pagina 145.</i>

Simbol	Nume	Indicație pe afișaj	Sunet	Cauză
	Indicator pentru frână de parcare	Simbolul este afișat.	-	Frâna de parcare este cuplată. Consultați <i>Frână de parcare la pagina 146</i> .
		Simbolul luminează intermitent.		Procedură de pornire incorectă. Consultați <i>Condiții de pornire la pagina 145</i> .
		Simbolul luminează intermitent rapid.		Frână de parcare deteriorată. Adresați-vă reprezentatului dvs. de service Husqvarna.
	Indicator pentru comanda de detecție a prezenței operatorului (OPC)	Simbolul luminează intermitent.	5 sunete scurte.	Comanda de detecție a prezenței operatorului este decuplată când încercați să porniți motorul. Consultați <i>Condiții de pornire la pagina 145</i> .
		Simbolul luminează intermitent rapid.	-	Comandă de detecție a prezenței operatorului deteriorată. Adresați-vă reprezentatului dvs. de service Husqvarna.
	Indicator de service	Simbolul este afișat.	5 sunete scurte.	Este nevoie de service. Adresați-vă reprezentatului dvs. de service Husqvarna.
	Indicator al nivelului scăzut de carburant	Simbolul este afișat.	1 sunet scurt.	Nivel de combustibil scăzut. Consultați <i>Alimentarea cu carburant la pagina 151</i> .

Nota: Aspectul afișajului poate varia în funcție de model.

Transportul, depozitarea și eliminarea

Transport

- Produsul este greu și poate cauza vătămări prin strivire. Procedați cu atenție atunci când îl încărcăți sau îl descărcați de pe un vehicul sau o remorcă.
- Nu ridicați produsul. Orificiile de transport nu sunt puncte de ridicare aprobate și trebuie utilizate numai pentru a fixa produsul în siguranță la o remorcă.
- Utilizați o remorcă aprobată pentru transportul produsului.
- Familiarizați-vă cu regulile de circulație locale privind transportul produsului într-o remorcă sau conducerea acestuia pe drumuri publice.

Fixarea în siguranță a produsului în timpul transportului

Înainte de a fixa produsul, trebuie să citiți și să înțelegeți capitolul privind siguranța. Consultați *Siguranța transportului la pagina 148*.



AVERTISMENT: Frâna de parcare nu este suficientă pentru blocarea produsului în timpul transportului. Fixați bine produsul pe zona de încărcare.

Echipament: 2 benzi aprobate și 4 cale de roată în formă de pană.

1. Parcați produsul în centrul zonei de încărcare.

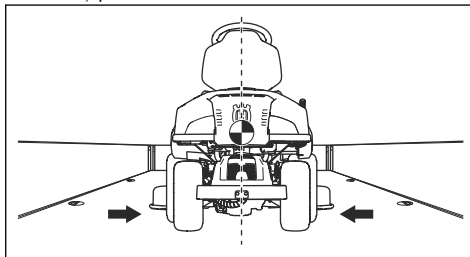



ATENȚIE: Pentru transportul în vehicule de transport cu acoperiș. Aveți grijă să lăsați produsul să se răcească înainte de a pune produsul sub acoperiș.

2. Asigurați-vă că centrul de greutate al produsului este deasupra axului roții vehiculului de transport. Dacă o remorcă este utilizată pentru transport, asigurați-vă că forța în jos pe bara de remorcare este corectă.

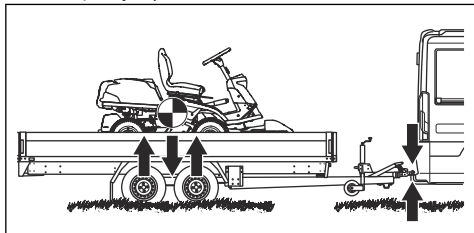

3. Cuplați frâna de parcare.
4. Dacă produsul are Bluetooth®, blocați produsul cu Husqvarna Connect.
5. Coborâți capul tăietor în poziția de tuns iarba.
6. Eliminați toate obiectele slăbite.
7. Asamblați prima chingă prin cadrul transmisiei spate. Consultați ilustrația.

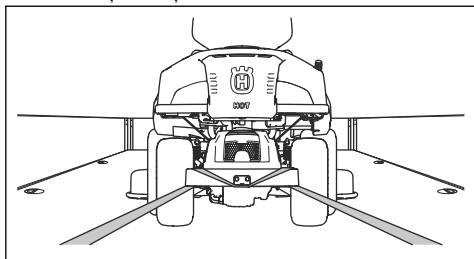

8. Strângeți chinga înapoi pentru a fixa produsul pe zona de încărcare.
9. Puneți a doua chingă în jurul tunelului cadrului.

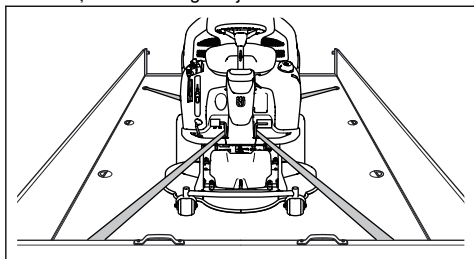

10. Atașați chinga pe zona de încărcare.
11. Strângeți chinga în direcția față a zonei de încărcare pentru a fixa produsul pe zona de încărcare.

12. Amplasați calele de roată în fața și în spatele roților spate.

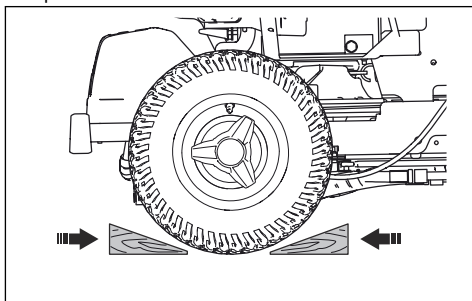

Remorcarea produsului

Produsul are o transmisie hidrostatică. Pentru a preveni deteriorarea transmisiei, remorcați produsul numai pe distanțe scurte, cu viteză redusă.

Decuplați transmisia înainte de a remorca produsul. Consultați *Cuplarea și decuplarea transmisiei la pagina 151*.

Depozitarea

Pregătiți produsul pentru depozitare la final de sezon și înainte de a-l depozita pentru mai mult de 30 de zile. Dacă lăsați carburant în rezervorul de carburant pentru 30 de zile sau mai mult, particulele vâscoase pot cauza blocaje în carburator. Acest lucru are un efect negativ asupra funcționării motorului.

Pentru a preveni formarea particulelor vâscoase în timpul depozitării, adăugați un stabilizator. Dacă utilizați benzină alchilată, stabilizatorul nu este necesar. Dacă utilizați benzină standard, nu treceți la benzină alchilată. Aceasta poate cauza întărirea unor piese sensibile din cauciuc. Adăugați stabilizator în carburantul din rezervor sau în recipientul utilizat pentru depozitare. Utilizați întotdeauna raporturile de amestecare indicate de producător. După adăugarea stabilizatorului, lăsați motorul să funcționeze timp de minimum 10 minute pentru a permite stabilizatorului să ajungă în carburator.



AVERTISMENT: Nu țineți produsul cu carburant în rezervor în interior sau în zone cu o slabă circulație a aerului. Există risc de incendiu dacă vaporii de carburant ajung în apropiere de flăcări, scântei sau flăcări-pilot, precum, de exemplu, cele din boilere, rezervoare de apă caldă și uscătoare de rufe.



AVERTISMENT: Îndepărtați de pe produs iarba, frunzele și alte materiale inflamabile pentru a reduce riscul de incendiu. Lăsați produsul să se răcească înainte de a îl depozita.

- Curățați produsul, consultați *Curățarea produsului la pagina 157*. Reparați zonele în care vopseaua este deteriorată pentru a preveni coroziunea.
- Verificați produsul pentru a detecta eventualele componente uzate sau deteriorate și strângeți șuruburile și piulițele slăbite.
- Scoateți bateria. Curățați-l, încărcați-l complet și păstrați-l la răcoare pe durata depozitării. Acumulatorul trebuie depozitat la temperaturi peste limita de îngheț, dar sub 10 °C, pentru o durată de viață optimă.
- Încărcați acumulatorul o dată la șase luni sau dacă tensiunea scade sub 12,55 V.
- Înlocuiți uleiul de motor și eliminați la deșeurile uleiul uzat.
- Goliți rezervorul de carburant. Porniți motorul și lăsați-l să funcționeze până ce nu mai există carburant în carburator.

Nota: Nu goliți rezervorul de carburant și carburatorul dacă ați adăugat un stabilizator.

- Scoateți bușoanele și adăugați câte o lingură de ulei de motor în fiecare cilindru. Rotiți manual arborele motorului pentru a aplica uleiul și puneți la loc bușoanele.
- Lubrifiați toate niplurile de ungere, articulațiile și punțile.
- Păstrați produsul într-o zonă curată și uscată și acoperiți-l pentru o protecție sporită.
- Distribuitorul vă poate oferi o husă pentru protecția produsului dvs. în timpul depozitării sau transportului.

Eliminarea la deșeurile

- Substanțele chimice pot fi periculoase și nu trebuie aruncate pe sol. Duceți întotdeauna substanțele chimice uzate la un centru de service sau la un centru specializat în eliminarea acestor deșeurile.
- Atunci când produsul este uzat, trimiteți-l la distribuitor sau la un centru de reciclare corespunzător.
- Uleiul, filtrele de ulei, carburantul și acumulatorul pot avea efecte negative asupra mediului. Respectați condițiile de reciclare și reglementările locale aplicabile.
- Nu aruncați bateria împreună cu deșeurile menajere.
- Trimiteți bateria la un distribuitor de service Husqvarna sau la un centru local de colectare a bateriilor uzate.

Date tehnice

Date tehnice

	R 316TX	R 316TX AWD	R 316TsX AWD
Dimensiuni	Consultați <i>Dimensiuni produs la pagina 176.</i>		
Greutate fără capul tăietor, cu rezervoarele goale, kg	240	238	251
Dimensiuni pneuri	170/60-8	170/60-8	170/60-8
Presiune în pneuri, spate-față, kPa/bari/PSI	60/0,6/8,5	60/0,6/8,5	60/0,6/8,5
Pantă max., grade °	10	10	10
Greutate max. echipament de remorcare la o înclinare de 10°, kg	125	125	125
Forță verticală maximă permisă pe bara de tractare, N/kg	250/25	250/25	250/25
Forța orizontală maximă permisă pe bara de tractare, N/kg	220/22	220/22	220/22
Sarcină max. pe capacul motorului, kg	10	10	10
Motor			
Marcă / model	Kawasaki/FS481V	Kawasaki/FS481V	Kawasaki/FS481V
Putere nominală motor, kW ³⁸	9,6	9,6	9,7
Cilindree, cm ³	603	603	603
Turație max. motor, rpm	2900 ± 100	2900 ± 100	3100 ± 100
Viteză de înaintare max., km/h	9	9	9
Viteză în marșarier max., km/h	8	6	8
Carburant fără plumb, cifră octanică	91	91	91
Volum rezervor, l	12	12	12
Ulei pentru motor ³⁹	Husqvarna SAE 30, Husqvarna SAE 5W-30 Synthetic, Husqvarna SAE 10W-40	Husqvarna SAE 30, Husqvarna SAE 5W-30 Synthetic, Husqvarna SAE 10W-40	Husqvarna SAE 30, Husqvarna SAE 5W-30 Synthetic, Husqvarna SAE 10W-40
Volum ulei cu filtru, l	1,7	1,7	1,7

³⁸ Puterea nominală indicată a motorului este puterea de ieșire medie netă (la turația specificată) a unui motor de producție normal pentru modelul de motor, măsurată conform standardului SAE J1349/ISO1585. Motoarele de producție în masă pot prezenta valori diferite de acestea. Puterea efectivă pentru motorul instalat pe produsul final va depinde de viteza de funcționare, de condițiile de mediu și de alte valori.

³⁹ Utilizați ulei pentru motor de calitate API SJ sau alta superioară. Dacă se folosește ulei SAE-30 la temperaturi mai joase de +5 °C, există riscul să nu lubrificez suficient motorul. Acest lucru poate cauza deteriorarea motorului. Consultați *Date tehnice la pagina 173* pentru uleiul corect pentru temperaturi scăzute. Consultați diagrama de vâscozitate din manualul motorului (dacă este inclusă) și selectați vâscozitatea optimă pe baza temperaturii exterioare preconizate.

	R 316TX	R 316TX AWD	R 316TsX AWD
Voluim ulei fără filtru, l	1,5	1,5	1,5
Electromotor	Pornire electrică 12 V	Pornire electrică 12 V	Pornire electrică 12 V
Transmisie			
Marcă	Tuff Torq	Tuff Torq	Tuff Torq
Model	K46H	K574A/KTM10LB	K574RA/KTM10LB
Ulei, clasa SF-CC ⁴⁰	Husqvarna SAE 10W-30	Husqvarna SAE 10W-30	Husqvarna SAE 10W-30
Voluim ulei, l	2,1	5,6	5,6
Sistem electric			
Tip	12 V, împământare negativă	12 V, împământare negativă	12 V, împământare negativă
Baterie	12 V, 24 Ah	12 V, 24 Ah	12 V, 24 Ah
Bujie	NGK BPR4ES	NGK BPR4ES	NGK BPR4ES
Distanță între electrozi, mm/inchi	0,75/0,030	0,75/0,030	0,75/0,030
Far	Indicatoare luminoase duble cu LED	Indicatoare luminoase duble cu LED	Indicatoare luminoase duble cu LED
Lumini spate	–	Lumini LED	Lumini LED
Masă de tăiere			
Tip	Combi 94	Combi 94	Combi 94
	Combi 103	Combi 103	Combi 103
	Combi 112	Combi 112	Combi 112

Emisii de zgomot ⁴¹	R 316TX	R 316TX AWD	R 316TsX AWD
Nivel de putere acustică, măsurat dB(A)			
Combi 94	97	97	98
Combi 103	97	97	98
Combi 112	97	97	98
Nivel de putere acustică, garantat dB(A)			
Combi 94	98	98	99
Combi 103	98	98	99
Combi 112	98	98	99

⁴⁰ Pentru performanță optimă, utilizați uleiul de transmisie Husqvarna SAE 10W-30. Dacă nu este disponibil ulei Husqvarna, folosiți ulei 10W-30 STOU. Noua clasificare este standardul API GL-4.

⁴¹ Emisiile de zgomot în mediu măsurate ca putere acustică (L_{WA}) în conformitate cu directiva CE 2000/14/CE.

Niveluri de zgomot ⁴²	R 316TX	R 316TX AWD	R 316TsX AWD
Nivel de presiune a sunetului la urechea operatorului, dB(A)			
Combi 94	86	86	87
Combi 103	86	86	87
Combi 112	86	86	87

Niveluri de vibrații ⁴³	R 316TX	R 316TX AWD	R 316TsX AWD
Nivelul de vibrații pe volan, m/s ²	2,5	2,5	2,5
Nivelul de vibrații în scaun, m/s ²	0,7	0,7	0,7

Masă de tăiere	Combi 94	Combi 103	Combi 112
Lățime de tăiere, mm	940	1030	1120
Înălțime de tăiere, 10 poziții, mm	25-75	25-75	25-75
Greutate, kg	44	49	52
Lungime cuțit, mm	358	388	420
Cuțit			
Număr articol	579 65 25-10	504 18 82-10	544 10 28-10



AVERTISMENT: Utilizarea unui cap tăietor neaprobat pentru produs poate duce la proiectarea cu mare viteză a obiectelor,

cauzând vătămări corporale grave. Nu utilizați alte tipuri de cap tăietor în afară de cele specificate în acest manual.

⁴² Presiunea nivelului de zgomot conform EN ISO 5395. Datele raportate pentru presiunea nivelului de zgomot prezintă o dispersie statistică tipică (abatere standard) de 1,2 dB(A).

⁴³ Nivelul de vibrații conform EN ISO 5395. Datele raportate pentru nivelul de vibrații prezintă o dispersie statistică tipică (abatere standard) de 0,2 m/s² (volan) și de 0,8 m/s² (scaun).

Dimensiuni produs

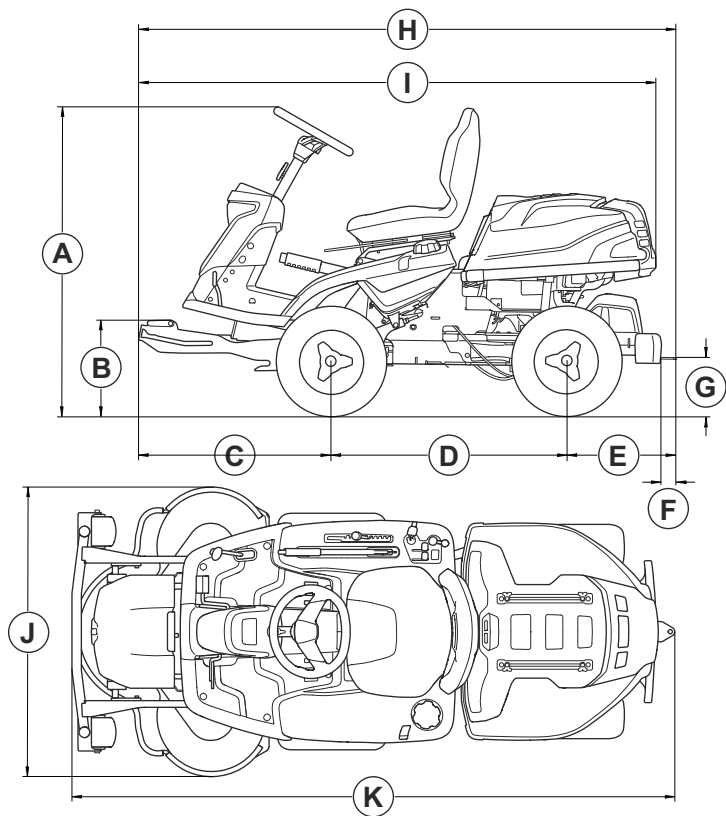

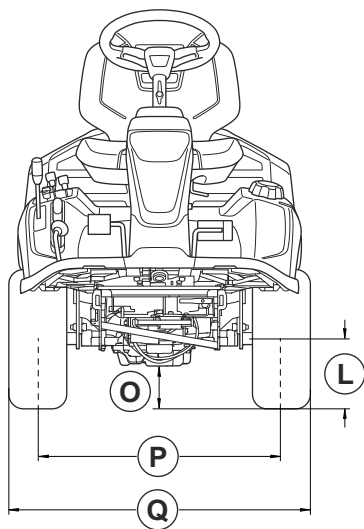
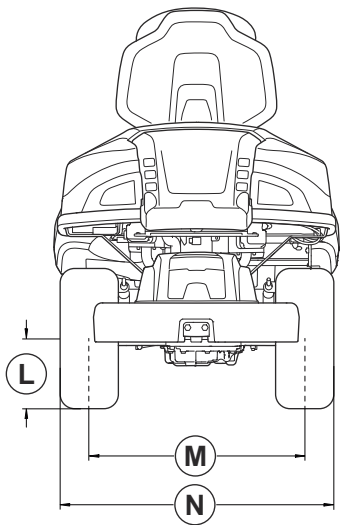

Dimensiuni, mm.						
A	1165	G	218	L	205	
B	364	H	Fără contragreutate:2008	M	627	
C	727		Cu contragreutate:2024	N	799	
D	887	I	Fără contragreutate:1952		O	R 316TX:125
			Cu contragreutate:1968	R 316TX AWD, R 316TsX AWD:95		
E	Fără contragreutate:394	J	Combi 94:994	P		711
	Cu contragreutate:410		Combi 103:1081			
			Combi 112:1178			

Dimensiuni, mm.					
F	70	K	Combi 94:	Q	883
			Fără contragreutate:2243		
			Cu contragreutate:2259		
			Combi 103:		
			Fără contragreutate:2253		
			Cu contragreutate:2269		
Combi 112:					
Fără contragreutate:2253					
Cu contragreutate:2269					

Datele de frecvență radio

	R 316TX	R 316TX AWD	R 316TsX AWD
Interval de frecvență, MHz	2402-2480	2402-2480	2402-2480
Putere de ieșire ⁴⁴ , dBm	-5.2	-5.2	-5.2

Service

Service

Efectuați o revizie anuală la un centru de service autorizat pentru a garanta funcționarea sigură și eficientă a produsului în timpul sezonului. Cel mai bun moment pentru această revizie sau recondiționarea produsului este în timpul sezonului de inactivitate.

Atunci când comandați piese de schimb, indicați anul achiziției, modelul, tipul și numărul de serie al produsului.

Utilizați întotdeauna piesele de schimb originale.

⁴⁴ Măsurat la 2440 MHz.

Declarație de conformitate

Declarație de conformitate UE

Noi, Husqvarna AB, SE-561 82 Huskvarna, SUECIA,
tel.: +46 36 146500, declarăm pe propria răspundere că
produsul:

Descriere	Mașină de tuns gazonul cu platformă pentru operator
Marcă	Husqvarna
Tip/Model	R 316TX, R 316TX AWD, R 316TsX AWD
Identificare	Numerele de serie începând cu 2024

respectă în totalitate următoarele directive și
reglementări UE:

Reglementare	Descriere
2006/42/CE	„privind echipamentele tehnice”
2014/53/UE	„privind echipamentele radio”
2000/14/CE	„privind emisiile de zgomot în mediul înconjurător”
2011/65/UE	„privind restricțiile de utilizare a anumitor substanțe periculoase în echipamentele electrice și electronice”

și că au fost aplicate următoarele standardele
armonizate și/sau specificații tehnice;

EN ISO 12100:2010

EN ISO 5395-1:2013/A1:2018

EN ISO 5395-3: 2013/A1:2017/A2:2018

EN ISO 14982:2009

EN ETSI 300 328 v.2.2.2

ETSI EN 301 489-1 V2.2.3

ETSI EN 301 489-17 V3.2.4

EN IEC 63000:2018

Organismul notificat: 0404, SMP Svensk
Maskinprovning AB, Box 4053, SE-904 03 Umeå,
Sweden a verificat și conformitatea cu Anexa VI a
Directivei Consiliului 2000/14/CE.

Pentru informații privind emisiile de zgomot, consultați
Date tehnice la pagina 173.

Huskvarna, 2025-01-20



Claes Losdal

Director de dezvoltare / Produse de grădinărit

Husqvarna AB

Responsabil pentru documentația tehnică



Mărci comerciale înregistrate

Marca și siglele *Bluetooth®* sunt mărci comerciale
înregistrate ale *Bluetooth SIG, inc.*, iar utilizarea lor de
către Husqvarna se face sub licență.



www.husqvarna.com

Оригинальные инструкции
Оригинални инструкции
Оригинальні інструкції
Instrucțiuni inițiale

1143103-39



2025-06-24