



**TEHNO FOOD SRL, or.Chisinau, str. Ion Neculce nr.1 bl.1 of.47**  
**Telefon: 069099980/079613999, [tehnofood.tender@gmail.com](mailto:tehnofood.tender@gmail.com)**  
**[www.evotek.md](http://www.evotek.md)**

Anexa 22 la Documentația standard  
 aprobată prin Ordinul MF nr. 115 din 15.09.2021

## Specificații tehnice

Numărul licitației:	<a href="#">ocds-b3wdp1-MD-1732804039218</a>				Data: <b><u>05.12.2024</u></b>	Alternativa nr.: _____	
Denumirea licitației:	<b><u>Utilaj tehnologic pentru institutiile subordonate</u></b>				Lot: Conform tabelului de mai jos	Pagina: __ din __	
NR. LOT	Denumirea bunurilor	Modelul articolului	Țara de origine	Producătorul	Specificarea tehnică deplină solicitată de către autoritatea contractantă	Specificarea tehnică deplină propusă de către ofertant	Standarde de referință
1	2	3	4	5	6	7	7
<b><u>Utilaj tehnologic pentru institutiile subordonate</u></b>							
1	Cazan alimentar electric indirect (LT”L.Bлага”, LT”G.Călinescu”, LT”G.Meniuc”)	ELR-101 	Ungaria	Gasztrometal	Volum 100 litri - Sisteme de incalzire cu abur - Supapa de scurgere cromata cu maner mare atermic - Robinet pivotant cromat pe suprafata - Sistem electronic de aprindere - Lampa indicatoare - Echipament de protectie impotriva supraincalzirii. Dimensiuni: nu mai puțin de 800x900x 850; Putere kW/V - nu mai puțin de 18,0/ 380.	Volum 100 litri - Sisteme de incalzire cu abur - Supapa de scurgere cromata cu maner mare atermic - Robinet pivotant cromat pe suprafata - Sistem electronic de aprindere - Lampa indicatoare - Echipament de protectie impotriva supraincalzirii. Dimensiuni: 900x900x900mm; Putere kW/V - 18,0/ 380. <b>Garanție – 24 luni</b>	

2	Tigaie basculanta electrica (LT”G.Călinescu”, gm.93 Hulboaca”)	<p>90S-DTE-80</p> 	Turcia	Pimak	<p>Tigaie basculanta electrica - Volumul 80 litri - Controlul temperaturii in intervalul +50, ..., +300°C - Termostat pentru reglarea temperaturii de incalzire - Capac din 2 straturi cu contragreutate - Elemente de incalzire sub suprafata de gatit pentru incalzire uniforma - Roata pentru controlul pantei - Rasturnarea manuala - Intrerupator de siguranta.</p> <p>Dimensiuni: nu mai puțin de 800x900x 850; Putere kW/V – nu mai puțin de 9,0/ 380.</p>	<p>Tigaie basculanta electrica - Volumul 80 litri - Controlul temperaturii in intervalul +50, ..., +300°C - Termostat pentru reglarea temperaturii de incalzire - Capac din 2 straturi cu contragreutate - Elemente de incalzire sub suprafata de gatit pentru incalzire uniforma - Roata pentru controlul pantei - Rasturnarea manuala - Intrerupator de siguranta.</p> <p>Dimensiuni: nu mai puțin de 800x900x850mm; Putere kW/V – 10,2/ 380.</p> <p><b>Garanție – 24 luni</b></p>	
---	--	---	--------	-------	---	--	--

Semnat: \_\_\_\_\_ Numele, Prenumele: **Volontir Eugeniu** În calitate de: **Administrator**  
Ofertantul: **SRL TEHNOFOOD** Adresa: **Mun. Chișinău, str. Ion Neculce 1/1**



**TEHNO FOOD SRL, or.Chisinau, str. Ion Neculce nr.1 bl.1 of.47**  
**Telefon: 069099980/079613999, [tehnofood.tender@gmail.com](mailto:tehnofood.tender@gmail.com)**  
**[www.evotek.md](http://www.evotek.md)**

Anexa 23 la Documentația standard  
 aprobată prin Ordinul MF nr. 115 din 15.09.2021

### Specificații de preț

[Acest tabel va fi completat de către ofertant în coloanele 5,6,7,8 și 11 la necesitate, iar de către autoritatea contractantă – în coloanele 1,2,3,4,9,10]

ocds-b3wdp1-MD-1732804039218											
<b>Utilaj tehnologic pentru instituțiile subordonate</b>											
Nr. lot	CPV	Denumirea bunurilor	U/M	Cant.	Preț unitar (fără TVA)	Preț unitar (cu TVA)	Suma fără TVA	Suma cu TVA	Termenul de Livrare/prestare	Clasificație bugetară (IBAN)	Discount
	1	2	3	4	5	6	7	8	9	10	11
1	39700000-9	Cazan alimentar electric indirect (LT" L.Bлага", LT" G.Călinescu", LT" G.Meniuc")	buc	3	59914.17	71897.00	179742.50	215691.00	Livrarea, descărcarea și instalarea bunurilor, se face din contul agentului economic timp de 15 zile de la înregistrarea contractului, la sediul instituțiilor de învățământ din subordinea DETS s.Rîșcani, conform listei		-
2		Tigaie basculanta electrica (LT" G.Călinescu", gm.93 Hulboaca")	buc	2	46666.67	56000.00	93333.33	112000.00			
<b>TOTAL OFERTA</b>							<b>273075,83</b>	<b>327691,00</b>			

Semnăt: \_\_\_\_\_ Numele, Prenumele: **Volontir Eugeniu** În calitate de: **Administrator**  
 Ofertantul: **SRL TEHNOFOOD** Adresa: **Mun. Chișinău, str. Ion Neculce 1/1**



**TEHNO FOOD SRL, or.Chisinau, str. Ion Neculce nr.1 bl.1 of.47**  
**Telefon: 069099980/079613999, [tehnofood.tender@gmail.com](mailto:tehnofood.tender@gmail.com)**  
**[www.evotek.md](http://www.evotek.md)**

Anexa nr. 7  
la Documentația standard nr. \_\_\_\_\_  
din “ \_\_\_\_\_ ” \_\_\_\_\_ 20 \_\_\_\_\_

## **CERERE DE PARTICIPARE**

Către

[DETS sectorul Râșcani](#)

*(denumirea autorității contractante și adresa completă)*

**Stimați domni,**

Ca urmare a anunțului/invitației de participare/de preselecție apărut în Buletinul achizițiilor publice și/sau Jurnalul Oficial al Uniunii Europene, nr. [ocds-b3wdp1-MD-1732804039218](#) din **05.12.2024** (ziua/luna/anul), privind aplicarea procedurii pentru atribuirea contractului **Utilaj tehnologic pentru instituțiile subordonate** (denumirea contractului de achiziție publică), noi **SRL TEHNO FOOD** (denumirea/numele ofertantului/candidatului), am luat cunoștință de condițiile și de cerințele expuse în documentația de atribuire și exprimăm prin prezenta interesul de a participa, în calitate de ofertant/candidat, neavând obiecții la documentația de atribuire.

Data completării **05.12.2024**

Cu stimă,

Ofertant/candidat

Semnat: \_\_\_\_\_ Numele, Prenumele: Volontir Eugeniu

În calitate de: Administrator

Ofertantul: SRL TEHNO FOOD

Adresa: Mun. Chișinău, str. Ion Neculce 1/1 (semnătura autorizată)





**TEHNO FOOD SRL, or.Chisinau, str. Ion Neculce nr.1 bl.1 of.47**  
**Telefon: 069099980/079613999, [tehnofood.tender@gmail.com](mailto:tehnofood.tender@gmail.com)**  
**[www.evotek.md](http://www.evotek.md)**

Anexa nr. 8  
la Documentația standard nr. \_\_\_\_\_  
din “ \_\_\_\_\_ ” \_\_\_\_\_ 20\_\_\_\_

**DECLARAȚIE  
privind valabilitatea ofertei**

Către

[DETS sectorul Râșcani](#)

*(denumirea autorității contractante și adresa completă)*

**Stimați domni,**

Ne angajăm să menținem oferta valabilă, **privind achiziționarea Utilaj tehnologic pentru institutiile subordonate**

*(se indică obiectul achiziției)*

**prin procedura de achiziție** **Achiziție de mică valoare,**

*(tipul procedurii de achiziție)*

pentru o durată de **30 (treizeci) zile**, (durata în litere și cifre), respectiv până la data de **05.01.2025 inclusiv** (ziua/luna/anul), și ea va rămâne obligatorie pentru noi și poate fi acceptată oricând înainte de expirarea perioadei de valabilitate.

Data completării **05.12.2024** Cu stimă,

Ofertant/candidat

Semnat: \_\_\_\_\_

Numele, Prenumele: Volontir Eugeniu

În calitate de: Administrator

Ofertantul: SRL TEHNO FOOD

Adresa: Mun. Chișinău, str. Ion Neculce 1/1 (semnătura autorizată)



**TEHNO FOOD SRL, or.Chisinau, str. Ion Neculce nr.1 bl.1 of.47**  
**Telefon: 069099980/079613999, [tehnofood.tender@gmail.com](mailto:tehnofood.tender@gmail.com)**  
**[www.evotek.md](http://www.evotek.md)**

**DECLARAȚIE  
PRIVIND GARANȚIA UTILAJULUI**

Către: [DETS sectorul Râșcani](#)

**Stimați domni,**

Ca urmare a anunțului/invitației de participare/de preselecție apărut în Buletinul achizițiilor publice și/sau Jurnalul Oficial al Uniunii Europene, nr. [ocds-b3wdp1-MD-1732804039218](#) din **05.12.2024** (ziua/luna/anul), privind aplicarea procedurii pentru atribuirea contractului **Utilaj tehnologic pentru instituțiile subordonate** (denumirea contractului de achiziție publică), noi **SRL TEHNO FOOD** (denumirea/numele ofertantului/candidatului), declarăm pe propria răspundere că **anul de producere a utilajului propus nu este mai mic de 2023 și termenul de garanție a produselor din ofertă constituie 24 luni**, cu condiția respectării normelor de exploatare a utilajului și condițiilor stabilite de producător.

Totodată, declarăm că **certIFICATELE DE CONFORMITATE/PAȘAPOARTELE TEHNICE/INSTRUCȚIUNEA DE UTILIZARE ȘI GARANȚIA** vor fi prezentate la livrare, beneficiarului.

Complementar, confirmăm cerințele stabilite de Dvs., și anume: **Livrarea, instalarea și configurarea la fiecare instituție în parte din contul operatorului economic. Deținerea de service centru. Fiecare unitate de utilaj tehnologic va fi conectat la toate rețelele necesare p/u funcționarea utilajului inclusiv rețelele electrice cu utilizarea cablului electric din contul operatorului economic de la unitatea de utilaj până la cutia de distribuire, inclusiv până la panoul central de distribuire cu includerea tuturor accesoriilor necesare (întrerupător diferențiat, demaror magnetic etc.) să efectueze deservirea tehnică pe parcursul termenului de garanție a utilajului livrat din contul operatorului economic conform pașaportului tehnic. Inclusiv instruirea personalului privind modul de folosire și întreținere a utilajului contra semnătură.**

Data completării **05.12.2024** Cu stimă,

Ofertant/candidat

Semnat: \_\_\_\_\_ Numele, Prenumele: Volontir Eugeniu

În calitate de: Administrator

Ofertantul: SRL TEHNO FOOD

Adresa: Mun. Chișinău, str. Ion Neculce 1/1 (semnătura autorizată)



**TEHNO FOOD SRL, or.Chisinau, str. Ion Neculce nr.1 bl.1 of.47**  
**Telefon: 069099980/079613999, [tehnofood.tender@gmail.com](mailto:tehnofood.tender@gmail.com)**  
**[www.evotek.md](http://www.evotek.md)**

APROBAT  
prin Ordinul Ministrului Finanțelor  
nr.145 din 24 noiembrie 2020

**DECLARAȚIE**  
**privind confirmarea identității beneficiarilor efectivi și neîncadrarea acestora în**  
**situația condamnării pentru participarea la activități ale unei organizații**  
**sau grupări criminale, pentru corupție, fraudă și/sau spălare de bani.**

Subsemnatul, Eugeniu VOLONTIR reprezentant împuternicit al SRL TEHNO FOOD (*denumirea operatorului economic*) în calitate de ofertant/ofertant asociat în cazul desemnării ca câștigător în cadrul procedurii de achiziție publică nr [ocds-b3wdp1-MD-1732804039218](#) din **05.12.2024**, declar pe propria răspundere, sub sancțiunile aplicabile faptei de fals în acte publice, că beneficiarul/beneficiarii efectivi ai operatorului economic în ultimii 5 ani nu au fost condamnați prin hotărâre judecătorească definitivă pentru participarea la activități ale unei organizații sau grupări criminale, pentru corupție, fraudă și/sau spălare de bani.

<b>Numele și prenumele beneficiarului efectiv</b>	<b>IDNP al beneficiarului efectiv</b>
Olga VOLONTIR	2005049004598

Data completării: 05.12.2024

Semnat: \_\_\_\_\_

Nume/prenume: Eugeniu VOLONTIR

Funcția în cadrul persoanei juridice: \_\_\_\_\_ Administrator \_\_\_\_\_

Denumirea persoanei juridice \_\_\_\_\_ SRL TEHNO FOOD \_\_\_\_\_

IDNO al persoanei \_1017600003659



**TEHNO FOOD SRL, or.Chisinau, str. Ion Neculce nr.1 bl.1 of.47**  
**Telefon: 069099980/079613999, [tehnofood.tender@gmail.com](mailto:tehnofood.tender@gmail.com)**  
**[www.evotek.md](http://www.evotek.md)**

Anexa nr. 2  
la Regulamentul cu privire la achizițiile  
publice de valoare mică

## DECLARAȚIE DE ELIGIBILITATE

Către

[DETS sectorul Râșcani](#)

*(denumirea autorității contractante și adresa completă)*

**Stimați domni,**

Subsemnatul, reprezentant împuternicit al

**SRL TEHNO FOOD,**

(denumirea operatorului economic)

în calitate de ofertant, declar pe propria răspundere, sub sancțiunea excluderii din procedură și sub sancțiunile aplicate faptei de fals în acte publice, că nu mă aflu în una dintre situațiile prevăzute la art. 19 din Legea nr. 131/2015 privind achizițiile publice.

Mă oblig, la solicitarea autorității/entității contractante, în scopul verificării și confirmării declarației, să prezint orice document doveditor de care dispun.

Data completării 05.12.2024

Semnat: \_\_\_\_\_

Numele, Prenumele: **Volontir Eugeniu**

În calitate de: **Administrator**

Ofertantul: **SRL TEHNO FOOD**

Adresa: **Mun. Chișinău, str. Ion Neculce 1/1**



MD-2005 mun.Chișinău, str. Albișoara, 38  
Tel. (022) 820-770, Email: am@am.gov.md

## CONFIRMARE

privind înregistrarea în „Lista producătorilor” de produse  
supuse reglementărilor de responsabilitate extinsă a producătorului  
(echipamente electrice și electronice)

În scopul plasării pe piață a produselor de echipamente electrice și electronice, în conformitate cu prevederile art. 12 alin. (5) și alin. (14) lit. b) din Legea nr. 209 din 29.07.2016 privind deșeurile, și punctele 46 – 50 din Regulamentul privind deșeurile de echipamente electrice și electronice, aprobat prin Hotărârea Guvernului nr. 212 din 07.03.2018, se emite numărul de înregistrare

### MD2023-9-EEE-001

pentru SRL TEHNO FOOD, IDNO: 1017600003659, cu adresa juridică: mun. Chișinău, str. Ion Neculce, 1/1, of. 47.

Numărul de înregistrare este valabil începând cu data de 01.09.2023 pînă la data de 01.09.2026.

**Director adjunct**  
**Dorin POVERJUC**

Digitally signed by Poverjuc Dorin  
Date: 2023.09.01 15:35:36 EEST  
Reason: MoldSign Signature  
Location: Moldova





CAMERA ÎNREGISTRĂRII DE STAT

EXTRAS

din Registrul de stat al persoanelor juridice

Nr. 350879 data 24.01.2017

Denumirea completă: **Societatea cu Răspundere Limitată "TEHNO FOOD" .**

Denumirea prescurtată: **"TEHNO FOOD" S.R.L.**

Forma juridică de organizare: **Societate cu răspundere limitată,**

Numărul de identificare de stat și codul fiscal (IDNO): **1017600003659**

Data înregistrării de stat: **24.01.2017**

Modul de constituire: **nou creată.**

**Sediul: MD-2069, str. Ion Neculce, 1/1, ap.(of.) 47, mun. Chișinău, R.MOLDOVA.**

**Obiectul principal de activitate:**

1. Comerț cu ridicata al altor mașini și echipamente
2. Intermedieri în comerțul cu mașini, echipamente industriale, nave și avioane
3. Repararea echipamentelor electrice
4. Comerț cu amănuntul al mobilei, al articolelor de iluminat și al articolelor de uz casnic n.c.a., în magazine specializate
5. Repararea aparatelor electronice de uz casnic
6. Instalarea mașinilor și echipamentelor industriale
7. Comerț cu ridicata al altor bunuri de uz gospodăresc
8. Comerț cu ridicata al aparatelor electrice de uz gospodăresc, al aparatelor de radio și televizoarelor
9. Repararea articolelor de uz personal și gospodăresc n.c.a.
10. Repararea dispozitivelor de uz gospodăresc și a echipamentelor pentru casă și grădină
11. Repararea altor echipamente
12. Repararea mobilei și a furniturilor casnice
13. Repararea mașinilor
14. Intermedieri în comerțul cu produse diverse
15. Intermedieri în comerțul cu mobilă, articole de menaj și de fierărie
16. Intermedieri în comerțul specializat în vânzarea produselor cu caracter specific, n.c.a.
17. Comerț cu amănuntul al articolelor de fierărie, al articolelor din sticlă și a celor pentru vopsit, în magazine specializate
18. Comerț cu amănuntul al articolelor și aparatelor electrocasnice, în magazine specializate
19. Comerț cu amănuntul al altor bunuri noi, în magazine specializate
20. Comerț cu amănuntul prin intermediul caselor de comenzi sau prin Internet
21. Comerț cu amănuntul efectuat în afara magazinelor, standurilor, chioșcurilor și piețelor
22. Comerț cu amănuntul prin standuri, chioșcuri și piețe al altor produse
23. Fabricarea utilajelor pentru prelucrarea produselor alimentare, băuturilor și tutunului

**Capitalul social: 100 lei,**

**Administrator: VOLONTIR EUGENIU, IDNP 2006047012314, tel. 068301939**

**Asociat: VOLONTIR OLGA, IDNP 2005049004598, cota 100 lei, ce constituie 100%**

Prezentul extras este eliberat în temeiul art.34 al Legii nr.220-XVI din 19 octombrie 2007 privind înregistrarea de stat a persoanelor juridice și a întreprinzătorilor individuali și confirmă datele din Registrul de stat la data de: **24.01.2017.**

Registrator

Ion MERLICI





# BC „MOLDINDCONBANK” S.A.

## Sucursala „Alba-Iulia”

Republica Moldova, MD-2071  
mun. Chişinău, str. Alba-Iulia, 77/19  
Tel.: (373 22) 63-08-88, 59-39-64  
Fax: (373 22) 63-08-87

Data 03.06.2022  
Nr. 443

Республика Молдова, MD-2071  
мун. Кишинэу, ул. Алба-Юлия, 77/19  
Тел.: (373 22) 63-08-88, 59-39-64  
Факс: (373 22) 63-08-87

### CERTIFICAT

B.C. „Moldindconbank” S.A., confirmă că **„TEHNO FOOD” SRL**, IDNO **1017600003659**, la data de **1 iunie 2022** deţine următoarele conturi bancare:

Nr	IBAN	Valuta	Banca Beneficiara
1	MD78ML000000002251603373	MDL	MOLDMD2X
2	MD78ML000000002251603373	USD	BC MOLDINDCONBANK S.A.
3	MD78ML000000002251603373	EUR	

Director  
BC „Moldindconbank” S.A.  
sucursala Alba-Iulia



*Alexandr Hovanschi*

Digitally signed by Volontir Eugeniu  
Date: 2022.11.22 09:17:32 EET  
Reason: MoldSign Signature  
Location: Moldova



EX.: Elena Ciudac  
Tel:  
ID: 637511C72114

Confidenţial – MICB

Atenţie! Se interzice deţinerea, sustragerea, alterarea, multiplicarea, distrugerea sau folosirea acestui document fără a dispune de drept de acces autorizat!



**TEHNO FOOD SRL, or.Chisinau, str. Ion Neculce nr.1 bl.1 of.47**

**Telefon: 069099980/079613999, [tehnofood.tender@gmail.com](mailto:tehnofood.tender@gmail.com)**

**[www.evotek.md](http://www.evotek.md)**

Anexa nr. 12  
la Documentația standard nr. \_\_\_\_\_  
din “ \_\_\_\_\_ ” \_\_\_\_\_ 20\_\_

**DECLARAȚIE**  
**privind lista principalelor livrări/prestări efectuate în ultimii 3 ani de activitate**

Nr d/o	Obiectul contractului	Denumirea/numele beneficiarului/Adresa	Calitatea Furnizorului/Prestatorului*)	Prețul contractului/ valoarea bunurilor/serviciilor or livrate/prestate	Perioada de livrare/prestare (luni)
<b>2022</b>					
1	Utilaje industriale de bucătărie	LT Liviu Deleanu, or. Chișinău	contractant unic	800 000,00	1-2 luni
2		LT Petru Rareș, or. Chișinău	contractant unic	250 000,00	
3		Primăria Dubasarii Vechi	contractant unic	300 000,00	
4		StarKebab	contractant unic	1 500 000,00	
5		Trattoria	contractant unic	800 000,00	
<b>2023</b>					
1	Achiziționarea utilajului și mobilierului pentru dotarea bucătăriei din Centrul Multifuncțional Social	Primăria Sălcuța	contractant unic	310 800,00	1-2 luni
2	Echipe pentru dotarea bucătăriei grădiniței „Andrieș”	Primăria Cimișlia	contractant unic	295 400,00	1-2 luni
3	Echipe de bucătărie, articole de menaj și de uz casnic și articole de catering	Agentia Asigurare Resurse si Administrare Patrimoniu a Ministerului Apararii	contractant unic	148 674,30	1-2 luni
4	Mobilier metalic pentru cantine	Agentia Asigurare Resurse si Administrare Patrimoniu a Ministerului Apararii	contractant unic	174 080,00	1-2 luni
5	UTILAJ repetat de calcul conform necesităților instituțiilor de învățământ subordonate DETS Botanica anul 2023	DETS Botanica	contractant unic	162 000,00	1-2 luni
6	Utilaj tehnologic și de uz gospodăresc pentru instituțiile subordonate	DETS Rîșcani	contractant unic	559 400,00	1-2 luni
7	Utilaj pentru cantină	Agentia Asigurare Resurse si Administrare Patrimoniu a Ministerului Apararii	contractant unic	350 000,00	1-2 luni



8	Utilaj pentru cantină	Agentia Asigurare Resurse si Administrare Patrimoniu a Ministerului Apararii	contractant unic	480 000,00	1-2 luni
9	UTILAJ conform necesităților LTPA Elena Alistar subordonat DETS Botanica anul 2023	DETS Botanica	contractant unic	614.680,00	1-2 luni
<b>2024</b>					
10	Utilaj pentru blocul alimentar (utilaj, ustensile) pentru anul 2024	IMSP SCM Sf Treime Chisinau	contractant unic	47.999,99	1-2 luni
11	Utilaj tehnologic	Agentia Asigurare Resurse si Administrare Patrimoniu a Ministerului Apararii	contractant unic	79.450,00	1-2 luni
12	Utilaj frigorific	Agentia Asigurare Resurse si Administrare Patrimoniu a Ministerului Apararii	contractant unic	885.300,00	1-2 luni
13	Plite, tigăi, cazane electrice, camere frigorifice, frigidere și mașini de spălat	Administratia Nationala a Penitenciarelor	contractant unic	680.460,00	1-2 luni
14	Veselă pentru instituțiile de educație timpurie din subordinea DETS sectorului Buiucani	DETS Buiucani	contractant unic	72.306,00	1-2 luni
15	Electrocasnice (repetat)	IMSP Institutul Mamei si Copilului	contractant unic	71.520,00	1-2 luni
16	Utilaj industrial de bucătărie	IMSP Institutul de Neurologie și Neurochirurgie	contractant unic	107600,00	1-2 luni
17	Utilaj industrial de bucătărie	IMSP SR Rîșcani	contractant unic	147600,00	1-2 luni
18	Utilaj industrial de bucătărie	IMSP SC Boli Infecțioase Copii	contractant unic	107700,00	1-2 luni

\*) Se precizează calitatea în care a participat la îndeplinirea contractului, care poate fi de: contractant unic sau lider de asociație; contractant asociat; subcontractant.

Data completării **05.12.2024**

Cu stimă,

Ofertant/candidat Semnat: \_\_\_\_\_

Numele, Prenumele: **Volontir Eugeniu** În calitate de: **Administrator**

Ofertantul: **SRL TEHNOFOOD** Adresa: Mun. Chișinău, str. Ion Neculce 1/1 (semnătura autorizată)



Chișinău, Direcția generală economie, comerț și turism a CMC

## ÎNȘTIINȚARE DE RECEPȚIONARE

(CONFIRMĂ OFICIAL DREPTUL LA ÎNCEPEREA ACTIVITĂȚII)

Primăria **mun. Chișinău**, Adresa **mun. Chișinău, șos. Hâncești, 53 "A"**

Nr. Notificării privind inițierea activității de comerț **P-41066/2023**

Data **01.09.2023**

Ora **11:22**

COMERCIANTULUI:

Denumirea/ N.P.P. **TEHNO FOOD S.R.L.** IDNO/IDNP **1017600003659**  
Sediul/domiciliul **Republica Moldova, mun. Chișinău, sec. Buiucani, str. Ion Neculce, 1, bloc. 1, ap./of. 47**

Tipul activității

Tel. **069367462**

Fax

E-mail **info.tehnofood@gmail.com**

Date din NIAC:

### **S 95.21. Repararea aparatelor electronice de uz casnic**

(comerțul cu amănuntul, comerțului cu ridicata, perstării de servicii, alimentație publică, intermediarii în comerț, activității în baza patentei de întreprinzător)

**În Unitate de reparație**

(unitatea comercială)

din **Republica Moldova, mun. Chișinău, sec. Centru, str. Academiei, 11, bloc. 2**

(adresa amplasării unității comerciale)

N.P. persoanei responsabile APL **Diana Lesnic-Rascoala** funcția **Specialist**  
tel. **022222441,** e-mail **comert.autorizare@pmc.md**

mun. Chișinău, șos. Hâncești, 53 "A"

Tel: +37322226164

E-mail: dc@pmc.md



**TEHNO FOOD SRL, or.Chisinau, str. Ion Neculce nr.1 bl.1 of.47**

**Telefon: 069099980/079613999, [tehnofood.tender@gmail.com](mailto:tehnofood.tender@gmail.com)**

**[www.evotek.md](http://www.evotek.md)**

### **Informații generale despre ofertant**

<b>Denumirea operatorul economic</b>	<b>SRL TEHNO FOOD</b>
<b>Țara</b>	<b>RM</b>
<b>Cod poștal</b>	<b>MD-2069</b>
<b>Oraș/Localitate</b>	<b>Chisinau</b>
<b>Adresa juridică</b>	<b>Str.Ion Neculce 1/1 ap.47</b>
<b>Pagina web</b>	<b>evotek.md</b>
<b>Persoana sau persoanele de contact</b>	<b>Eugeniu Volontir</b>
<b>Telefon</b>	<b>068301939</b>
<b>Adresa de e-mail</b>	<b><i>tehnofood.tender@gmail.com</i></b>
<b>Număr unic de identificare (IDNO/IDNP)</b>	<b>1017600003659</b>
<b>Numărul cod TVA</b>	<b>0507864</b>
<b>Forma organizatorico-juridică a activității de antreprenoriat</b>	<b>SRL</b>
<b>IBAN</b>	<b>MD78ML000000002251603373</b>
<b>Banca</b>	<b>SA MOLDINDCONBANK</b>
<b>Codul băncii</b>	<b>MOLDMD2X</b>

**Compania SRL TEHNO FOOD comercializează soluții complete de echipamente și utilaje pentru sectorul HoReCa în Republica Moldova.**

**Punem la dispoziția clienților noștri serviciile de consultanță, proiectare și service pentru: Restaurante, hoteluri, catering, fast-food, pizzerii, covrigarii, bar, cafenea, supermarket, magazine alimentare, depozitare frigorifică, benzinării, cantine și alte unități de alimentație publică.**

**DIRECTOR SRL TEHNO FOOD  
EUGENIU VOLONTIR**



## CERTIFICAT DE INREGISTRARE

Acest certificat confirma faptul că sistemul de management al  
**"TEHNO FOOD" SRL**

MD-2069, str. Ion Neculce, 1/1, mun. Chișinău, Republica Moldova  
MD-2028, str. Academiei, 11/2, mun. Chișinău, Republica Moldova

a fost auditat și aprobat de către  
Quay Audit UK Ltd pentru următorul standard de management :

**ISO 9001:2015**



Sistemul de management aprobat se aplică pentru următoarele domenii de activitate:

Comerț cu amănuntul al articolelor și aparatelor: electrocasnice, de uz casnic n.c.a., de fierărie, și al altor bunuri noi, în magazine specializate. Comerț cu amănuntul prin intermediul caselor de comenzi sau prin internet. Comerț cu ridicata al aparatelor electrice de uz gospodăresc și al altor mașini și echipamente. Repararea aparatelor electronice de uz casnic, articolelor de uz personal și gospodăresc n.c.a., echipamentelor electrice și altor echipamente. Intermedieri în comerțul cu mașini, echipamente industriale și produse diverse. Instalarea mașinilor și echipamentelor industriale.

Acest certificat se aplica pentru acele domenii de activitate descrise  
în Codurile NACE(CAEN) enumerate mai jos, recunoscute internațional:

**3314, 3319, 3320, 4614, 4619, 4643, 4669, 4752, 4754, 4759, 4778, 4791, 9521, 9529**

Aprobat initial la 11 Aprilie 2024  
Certificare curentă 11 Aprilie 2024  
Certificatul expira la 11 Aprilie 2027  
Numarul certificatului 4159464



În numele Quay Audit UK Limited



[www.ascb.com](http://www.ascb.com)



[www.global-accreditation.org](http://www.global-accreditation.org)



[www.irqao.com](http://www.irqao.com)

Acesta este un certificat acreditat și autorizat pentru emitere de către Accreditation Service for Certifying Bodies (ASCB) evaluat de către Quay Audit UK Limited, față de criteriile definite și în conformitate de cauză, cea mai recentă versiune a standardului ISO/IEC 17021 "Evaluarea conformității. Cerințe pentru organisme care efectuează audit și certificare ale sistemelor de management". Acest certificat este valabil numai atunci când se registrează în Registrul Internațional al Organizațiilor Acreditate (IRQAO) [www.irqao.com](http://www.irqao.com)

Grove House, 8 St. Julian's Friars, Shrewsbury, Shropshire, SY1 1XL | (44)1743 351677 | [post@quayaudit.co.uk](mailto:post@quayaudit.co.uk) | [www.quayaudit.co.uk](http://www.quayaudit.co.uk)

## TELEPÍTÉSI ÉS HASZNÁLATI UTASÍTÁS

ELR101 típusú 100 literes

ELR151 típusú 150 literes

ELF201 típusú 200 literes

ELF301 típusú 300 literes

Közvetett elektromos fűtésű ételfőző üst



Ezt a Telepítési és használati utasítást a gép üzemeltetője a használatbavétel előtt alaposan tanulmányozza át, és őrizze meg jogainak érvényesítése érdekében!



## EU- Megfeleléségi Nyilatkozat

GASZTROMETÁL ZRT.  
Cím: 2800 Tatabánya, Vágóhid út 4.  
Tel.: +36 34 514 661, +36 34 510 037  
Fax: +36 34 510 037  
Email: info@gasztrometal.hu  
Weblap: www.gasztrometal.hu



### EU-Megfeleléségi Nyilatkozat

A Gasztrometál Zrt. mint gyártó kizárólagos felelőssége mellett igazolja, hogy a

**Elektromos főzőüst** megnevezésű

**ELR101, ELR151, ELF201, ELF301** típusú

termék kielégíti a 2014/35/EU valamint a 2011/65/EU irányelv és a 1935/04/EK rendelet alapvető biztonsági követelményeit. A tervezés és a gyártás az alábbi szabványok szerint történt, és megfelel az abban foglalt biztonsági és egészségvédelmi előírásoknak:

EN 60335-1:2013

EN 60335-2-36:2003

EN 60529:2015

A nyilatkozatot a következő személy(ek)  
névében és részéről írták alá:

  
Cégvezető

GASZTROMETÁL  
Gép- és Berendezésgyártó Zrt.  
2800 Tatabánya, Vágóhid u. 4.  
4. P.h.

A műszaki dokumentáció összeállítására  
felhatalmazott személy:

  
Gyártmányfejlesztési csoportvezető

Tatabánya, 2016. április 18.

A gyártó Gasztrometál Zrt. kijelenti, hogy a szállított termék ezen Telepítési És Használati Utasítás „Műszaki leírások, adatok, üzembe helyezési és kezelési útmutatók:” fejezetében közölteknek megfelel.

Minőségügyi bélyegző:

Kiállító aláírása:

Kelt: 20.....év .....hó .....nap

.....  
aláírás

## Tartalomjegyzék

<b>EU- Megfeleléségi Nyilatkozat</b> .....	<b>2</b>
<b>1. ....Bevezetés</b> .....	<b>4</b>
<b>2. ....Jogi nyilatkozatok</b> .....	<b>4</b>
<b>3. ....Műszaki adatok</b> .....	<b>5</b>
<b>4. ....Műszaki leírás</b> .....	<b>5</b>
<b>5. ....Szállítás, csomagolás raktározás</b> .....	<b>6</b>
<b>6. ....Üzembe helyezés</b> .....	<b>6</b>
6.1. TELEPÍTÉS, KÖZMŰVEKRE CSATLAKOZÁS:.....	6
6.2. ELLENŐRZÉS, MŰKÖDÉSI PRÓBA .....	7
<b>7. ....Kezelés</b> .....	<b>8</b>
<b>8. ....Tisztítás</b> .....	<b>9</b>
<b>9. ....Karbantartás</b> .....	<b>9</b>
<b>10. ....Biztonságtechnikai előírások</b> .....	<b>10</b>
<b>11. ....Normál tartozékok</b> .....	<b>10</b>
<b>12. ....Külön rendelhető tartozékok</b> .....	<b>11</b>
<b>13. Környezetvédelem</b> .....	<b>11</b>
<b>14. ....Kapcsolási rajz, Körvonalrajz és csatlakozási pontok:</b> .....	<b>12</b>
1. ÁBRA .....	12
2/A. ÁBRA ELR 101 TÍPUSÚ ÜST FŐÁRAMKÖR.....	13
2/B. ÁBRA ELR 151 TÍPUSÚ ÜST FŐÁRAMKÖR .....	14
2/C. ÁBRA ELF 201 TÍPUSÚ ÜST FŐÁRAMKÖR.....	15
2/D. ÁBRA ELF 301 TÍPUSÚ ÜST FŐÁRAMKÖR .....	16
2/E. ÁBRA EL- 1... TÍPUSÚ ÜSTÖK MELLÉKÁRAMKÖRI RAJZA (ALSÓ DOBOZ) .....	17
2/E. ÁBRA EL- 1... TÍPUSÚ ÜSTÖK MELLÉKÁRAMKÖRI RAJZA (FELSŐ DOBOZ).....	18
<b>GARANCIALEVÉL</b> .....	<b>20</b>

## 1. Bevezetés

Az elektromos fűtésű ételfőző üst rendeltetése üzemi, kórházi, vendéglátó ipari nagykonyhákban levesek, főzelékek, tészták, tejes ételek, teák leégésmentes főzése, húsok, halak, zöldségek, gombák párolása, fagyasztott, vagy félkész ételek melegítése, gőzölése.

Az üst pirításra, sütésre nem alkalmas.

A 100 és 150 literes üstök a kedvelt kerek csészével, míg a 200 és 300 literesek szögletes csészével készülnek, melyek lehetővé teszik a Gastro-Norm méretsor szerinti edények alkalmazását, az ezekben történő főzést, párolást, melegítést.

Ezt a Telepítési és használati utasítást az üst üzemeltetője a használatbavétel előtt alaposan tanulmányozza át és őrizze meg jogainak érvényesítése érdekében!

## 2. Jogi nyilatkozatok

A gépkönyvben közölt műszaki adatok helyességét a gyártó - GASZTROMETÁL Zrt - szavatolja. A gépek egyes műszaki adatainak megváltoztatási jogát a gyártó, a műszaki fejlesztés érdekében fenntartja, ugyanakkor kötelezi magát, hogy az esetleges változásokat a géppel együtt szállított gépkönyvbe bejegyzi.

A GASZTROMETÁL Zrt az értékesítést végző vállalattól történt átvételtől számított 12 (tizenkettő) hónapig jótállást vállal.

**A készülék üzembe helyezését kizárólag a GASZTROMETÁL Zrt., vagy a hivatalos szervizpartnerei végezhetik!**

Nem tekinthető jótállási kötelezettség alá eső hibáknak azok a hiányosságok, amelyek a gépkönyvben közölt tájékoztatás alapján utánállítással, be szabályozással megszüntethetők.

**A jótállási kötelezettség nem áll fenn abban az esetben, ha a keletkezett hiba a gépkönyvben közölt üzembe helyezési, kezelési, karbantartási utasítások be nem tartásának, illetve a gyártó tevékenységén, kötelezettségén kívül álló egyéb okok következménye. A garanciális jótállás megszűnik, ha szakszerűtlen szállítás, helytelen tárolás miatt sérül meg a gép, vagy ha a gépen a gyártó előzetes hozzájárulása nélkül javítást, átalakítást végeznek, vagy ha a hibát szakszerűtlen üzembe helyezés okozza, kivéve, ha azt a gyártó által javasolt szerviz végezte. A jótállással és szavatossággal kapcsolatos egyéb tudnivalókat a garancia jegy tartalmazza.**

AZ EL-1... típusú ételfőző üstök jótállás alá eső hibáinak javítását – eltérő megegyezés hiányában - a GASZTROMETÁL Zrt. vagy szervizmegbízottja végzi. A partnerszervizek név és címjegyzéke a [www.gasztrometal.hu](http://www.gasztrometal.hu) „SZERVIZ” menüpontjában található.

**Az üzembe helyezés elmaradása, vagy az igazolás hiánya egyaránt a jótállás elvesztésével jár!**



### 3. Műszaki adatok

Fő méreteket lásd 1. ábrán

Ételfőző üst típusa	ELR 101	ELR 151	ELF 201	ELF 301
Üstcsésze űrtartalma (liter)	100	150	200	300
Felfűtési idő 20-90C°-ig (perc)	40	53	59	67
Energia igény (kW)	18	24	30	36
Elektromos csatlakozás	5x4 mm <sup>2</sup>	5x6 mm <sup>2</sup>	5x10 mm <sup>2</sup>	5x16 mm <sup>2</sup>
Tömeg (kg)	117	127	182	190
Üzemi gőznyomás a hőközvetítő térben			max. 0,5 bar	
Gőz hőmérséklete			111 C°	
Ivóvíz csatlakozás			ISO228-G1/2"	
Lágyvíz csatlakozás			ISO228-G1/2"	
Elektromos áramnem			400V, 3N~, 50 Hz	
A villamos berendezés érintésvédelmi osztálya:			I. é.v. osztály	
A villamos berendezés védettsége:			IP 42	

### 4. Műszaki leírás

Az ételfőző üst minden fő szerkezeti eleme, rozsdamentes acélból készül. Az üst közvetett fűtésű, leégésmentes főzést biztosít.

A gőztérben a gőz előállítása elektromos csőfűtőtestekkel történik. A készülék elektromos szerelvényei és kijelző elemei a jobboldali burkolaton, illetve az mögött helyezkednek el. A főzéshez szükséges teljesítmény fokozatkapcsolóval állítható be.

Az elektromos fűtésű ételfőző üst zavartalan üzemelését az automatikus működésű légbeszívó és légtelenítő szelep, valamint nyomáskapcsoló biztosítja. Rendellenes működés esetén a beépített rugóterhelésű biztonsági szelep megakadályozza, hogy a gőztérben az engedélyezett nyomásnál magasabb nyomás alakuljon ki. A mindenkor gőznyomást manométer mutatja.

Az üstcsésze fedél kézzel nyitható kb. 75°-ig. Anyaga szálcsiszolt, rozsdamentes acéllemez. A zárást a fedél súlya, míg a nyitott állapotban való rögzítést rugó biztosítja. Az üstcsésze hideg vizes feltöltését 1/2"-os csatlakozású lengőcsöves csaptelep segítségével végezhetjük el. Az étel 2"-os ételleeresztő csapon keresztül engedhető ki az üstből, vagy kimerhető. Az ételleeresztő csap a véletlen megnyitás ellen reteszelt.

A felfűtés megkezdésekor a gőztér felső pontjáról kivezetett kombinált biztonsági szerelvényben található légtelenítő és légbeszívó szelepen keresztül a fejlődő gőz kiszorítja a gőztérben lévő levegőt. Majd a képződő gőz gyors, egyre növekvő sebességű kiáramlása lezárja a szelepet, tehát kialakul egy zárt tér. A folyamatos hőbevitel hatására a gőztérben nyomás keletkezik, amelyet manométer jelez.

Ha a nyomás eléri a 0,5 bar értéket, a fűtés kikapcsol, utána a folyamatos hőelvonás miatt a gőznyomás fokozatosan csökken, ha leesik kb. 0,3 bar értékre a nyomáskapcsoló bekapcsolja a fokozatkapcsoló állásának megfelelő teljesítményt.

A fokozatkapcsoló 2-es állásának megfelelő teljesítmény a bekapcsolt gyorsfűtéssel együtt biztosítja az ételfőző üst felfűtéséhez szükséges energiát.

Az ételfőző üst üzembiztos működésének alapfeltétele, hogy az elektromos csőfűtőtestek mindig víz alatt legyenek. Ennek biztosítására a készülékbe elektromos vízszintérzékelő-szabályzó egység lett beépítve, amely ha a vízszint az érintkező alá süllyed, automatikusan letiltja a fűtést, és ezt a sárga színű jelzőlámpával a működtető számára jelzi, egyidejűleg pedig a lágyvíz hálózathoz pótolja a hiányzó mennyiséget. Hibás, vízhiányos fűtés esetén egy hőkorlátozó véglegesen lekapcsolja az üstöt, amit egy piros lámpa felgyulladás jelez. A hiba elhárításához megbízott szervizt kell hívni.

A felfűtés utáni hőntartáshoz szükséges teljesítmény a fokozatkapcsoló 2-es és 1-es állásaival választható.

## **5. Szállítás, csomagolás raktározás**

Az üstcsészét és a burkolatokat speciális, rozsdamentes felületek tisztítására alkalmas szerrel kezeljük le. Az üstöt védőfóliával burkolva, fa raklapra csomagolva szállítjuk.

A készüléket raktározni becsomagoltan, száraz, fedett helyen lehet. A készülék ütésre, rázásra érzékeny, mozgatása emelővillás targoncával történhet.

## **6. Üzembe helyezés**

Az ételfőző üst kicsomagolását megfelelő körültekintéssel kell végezni. A kicsomagolt üst külső burkolatáról a műanyag védőfóliát le kell húzni, utána meleg vízzel hígított folyékony mosószerrel lemosni, leöblíteni, majd gondosan szárazra kell törölni. A Tisztítás c. fejezetben foglaltakat be kell tartani.

A bekötések elvégzéséhez az alsó burkolatot el kell távolítani.

Tömítve felszereljük és rögzítjük az ételcsapot.

Az üzembe helyezés megkezdése előtt az utasításokat át kell tanulmányozni.

Üzembe helyezéshez az üzemeltetőnek az alábbiakról kell gondoskodni:

*6.1. Telepítés, közművekre csatlakozás*

*6.2. Ellenőrzés, működési próba*

### **6.1. Telepítés, közművekre csatlakozás:**

Az üzembe helyezés előtt az üzemeltetőnek az alábbiakról kell gondoskodni a rendeltetési országokban érvényes szabályok betartása mellett.

#### **6.1.a. Elhelyezés**

Az üstöt csak jól szellőzött, nem marópárás levegőjű helyiségben szabad elhelyezni. Ügyeljünk arra, hogy az ételfőző üstöt ne kitekert állítható lábakkal állítsuk, csúsztassuk helyzetbe, mert ez károsodáshoz vezethet. Az üstöt a helyére történő beállítása után vízszintbe kell állítani az állítható lábak segítségével.

### **6.1.b. Villamos csatlakozás (helyét lásd 1. ábrán)**

Az ételfőző üstök üzembe helyezésénél és üzemeltetésénél Magyarországon az alábbiakat kell betartani:

- Létesítési biztonsági szabályzat tekintetében az MSZ HD 60364-4-41:2007 szabvány előírásait
- Érintésvédelmi szabályzat tekintetében az MSZ EN 61140:2003 előírásait

A készülék helyhez kötött csatlakozású. A készüléket a megadott műszaki adatok alapján a helyi viszonyok figyelembevételével - méretezett vezetéken, főkapcsolón és biztosítékon keresztül- kell a hálózatra csatlakoztatni.

Csatlakozási pontot lásd az 1. ábrán.

Célszerű a biztosítót és főkapcsolót a készülék közelében elhelyezni.

A készülék elektromos kapcsolási rajza a 2/a, 2/b, 2/c 2/d, 2/e. ábrán található.

A bekötés csak olajálló kábellel (pl. GTO, GTP), vagy olajálló védőcsővel ellátott kábellel végezhető.

Egyen Potenciál Hálózatba (EPH) bekötés kötelező.

**Tilos a készüléket hatásos érintésvédelem nélkül üzemeltetni!**

A villamos szerelést csak szakképzett szerelő végezheti.

### **6.1.c. Víz csatlakozás (lásd 1. ábrán)**

**A csatlakozási helyek méretét lásd az 1. ábrán. Az üstök alap kivitele külön bekötési helyet biztosít a csésze ivóvízzel való feltöltéséhez, és a technológiai (lág) víznek. Lág víz helyett ivóvíz használata a víz-gőz térben fokozott kőképződést eredményez, melyet sűrűbben kell ellenőrizni, eltávolíttatni. A kőképződéssel érintett alkatrészek (fűtőbetét, lemezalkatrészek) meghibásodása, mely a nem szakszerű vagy nem megfelelő gyakoriságú eltávolításra vezethető vissza, nem minősül garanciálisnak.**

**A szerelést csak szakképzett szerelő végezheti.**

**A vízhálózat szennyeződéseinek kiszűrésére a csatlakozási helyen vízsűrőt kell beépíteni. Vízlágyító használata esetén helytelenül elvégzett regenerációs folyamat során a gőztérbe só kerülhet, mely korróziós meghibásodáshoz vezet. Az ilyen jellegű hiba nem tartozik a garanciális meghibásodás tárgykörébe.**

### **6.1.d. Csatorna csatlakozás (ajánlott, lásd 3. ábrán)**

Az üst tisztításakor lefolyó folyadékok elvezetésére csatorna csatlakozást kell kiépíteni. A csatlakozás a 3. ábrán bemutatott, vagy hasonló kivitelű legyen.

### **6.2. Ellenőrzés, működési próba**

Az üst teljes bekötése, beépítése után a következőket hajtsuk végre:

- A villamos főkapcsolót és az üstön lévő fokozatkapcsolót -az óramutató járásával egyezően forgatva- bekapcsoljuk.
- Ha a sárga lámpa is ég a zölddel együtt, várjuk meg, míg az automatika feltölti a gőztérrel vízzel, és a sárga lámpa kialszik.
- A lengőcsapon keresztül a csészébe töltünk annyi vizet, hogy ellepje az ételürítő csonkot, ellenőrizzük a csatlakozások tömörségét.
- Fokozatkapcsolót a 2-es állásba kapcsoljuk (1 zöld színű lámpa jelez), majd továbbforgatva a gyorsfűtést is indítjuk (2 zöld színű lámpa jelez).

- Fűtsük az üstöt minden fűtési fokozatban, közben ellenőrizzük a szerelvények helyes működését (légtelenítő és légbeszívó szelep, biztonsági szelep, manométer, nyomáskapcsoló, csatlakozások tömörsége, fokozatszabályozás, áramfelvétel).
- A felfűtés befejeztével a fokozatkapcsolót „0” állásba kapcsoljuk.
- Az üstcsészét ürítsük ki, majd kihűlés után tisztítsuk meg a tisztítási utasításnak megfelelően.
- Tartós üzemen kívül helyezés esetén a főkapcsolót feltétlenül le kell kapcsolni.
- Fagyveszély esetén a gőzteret, és a csőszerelvényeket is vízmentesítsük.
- A burkolatokat szereljük vissza.

## 7. Kezelés

Az ételfőző üstöt csak olyan személy kezelheti, aki a kezelésre, valamint a kezelés közben előforduló veszélyekre, azok elleni védőintézkedésekre bizonyíthatóan kioktatást nyert. **Tilos** a készüléket eltávolított burkolatokkal, vagy meghibásodott szerelvényekkel üzemeltetni.

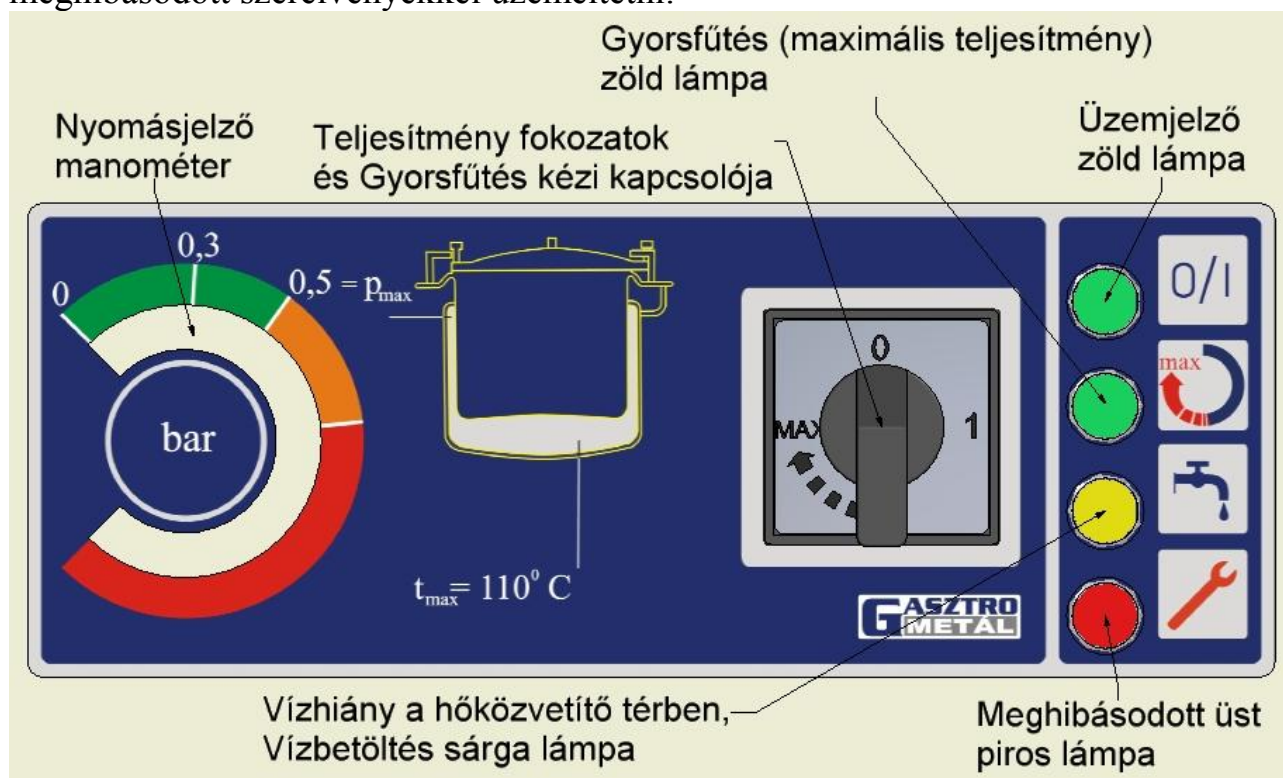

Az ételfőző üst kezelését a következők szerint hajtjuk végre:

- A kapcsolótáblán a főkapcsolót bekapcsoljuk.
- Az üstcsészét a főzendő anyaggal feltöltjük, és a fedelet lezárjuk.
- Az elektromos fűtést bekapcsoljuk (fokozatkapcsoló 2-es állás). A gombot tovább csavarva a „Gyorsfűtést” is bekapcsoljuk (mindkét zöld lámpa világít).
- A felfűtés elérése után a fokozatkapcsolóval a kívánt főzési erősséghez szükséges teljesítmény fokozatot beállítjuk.
- A főzés befejeztével a fűtést kikapcsoljuk.
- Az ételfőző üst ürítését elvégezzük.
- Az újabb főzési ciklus megkezdéséig a főkapcsolót kikapcsoljuk.
- Végezzük el a tisztítást.

Kezelés közben az alábbiakra ügyeljünk:

- Forró üstön a fedelet óvatosan (lassan) nyissuk ki, hogy az étel gőze ne forrázhassa le a kezünket.
- Az ételcsap forró részeit csupasz kézzel ne érintsük.
- Főzés során többször ellenőrizzük a manométeren mutatott nyomást, ha több mint 0,5 bar, vagy semmit nem mutat, pedig nyomás van, akkor hívjunk szerelőt.
- Ha főzés közben a biztonsági szelepen, vagy egyéb szerelvényen, folyamatosan gőz fúj ki, vagy víz csöpög, *(a légtelenítési szakasz kivételével, kb. 70C°-os víznél)* hívjuk ki a megbízott szervizt.
- Hibás, hiányos vagy sérült kezelő és kijelző elemekkel a készüléket üzemeltetni tilos.
- Ha üzem közben kigyullad a sárga (Vízhiány a hőközvetítő térben) lámpa (ami egyben a fűtés leállítását is jelenti), feltétlenül várjuk meg, amíg az automatika elvégzi a vízfeltöltést.
- Amennyiben ez a jelenség a megszokottnál gyakrabban fordul elő, hívjuk a megbízott szervizt.
- Ha a „Meghibásodott üst” (piros) jelzőlámpa világít, az üst túlmelegedett, nem üzemeltethető, szakszervizt kell kihívni.
- Műszak végén, valamint tartós üzemem kívül helyezés esetén a villamos főkapcsolót ki kell kapcsolni.

## 8. Tisztítás

Az elkészült ételt engedjük le az ételcsapon keresztül, vagy merjük ki. Ezután végezzük el az üst tisztítását. Tisztítás előtt a berendezést a hálózati főkapcsolójával feszültség- mentesíteni kell.

**A tisztítást a helyi "Takarítási, tisztítási és fertőtlenítési utasítás" betartásával kell elvégezni!**

A terv készítésekor körültekintően kell a tisztítószeret megválasztani. A kereskedelemben sokféle anyag kapható, melyek pontos leírással rendelkeznek a szennyeződések jellegére és a tisztítandó eszközök anyagaira vonatkozóan.

Általános elvként be kell tartani a következőket:

**A rozsdamentes acél is rozsdásodhat vas szennyeződés, vagy maró hatású anyag – tisztítószer -hatására.**

Kerüljük a klór tartalmú tisztító- fertőtlenítő szereket, mert ezek különösen károsak a rozsdamentes acélra.

Azokat a tisztítószeret válasszuk, melyeket kifejezetten rozsdamentes eszközök tisztítására ajánlanak.

Ha meleg felületeket /pl. üstcsésze/ tisztítunk, a tisztítószer hatékonysága, egyben a felülettel szembeni agresszivitása is növekszik.

Tartsuk be a tisztítószer töménységére vonatkozó utasításokat.

**A burkolatokat vízsugárral mosni TILOS!**

## 9. Karbantartás

A készülék szerkezeti elemeinek anyaga, minősége és összeépítése olyan, hogy rendeltetésszerű használat mellett a rendszeres ápoláson kívül különösebb

karbantartást a felhasználó részéről nem igényel. Az elektromos, biztonságtechnikai, és vízszelvények működőképességének ellenőrzését, hibamegelőző karbantartását viszont szakemberrel rendszeresen, de legalább évente egyszer el kell végezteni, azt a gépkönyv "Igazolólap"-ján hitelesen igazoltatni kell /dátum, aláírás, bélyegző/.

A gyártó által vállalt jótállási feltételek csak igazoltan karbantartott üstökre vonatkoznak. Ennek hiánya esetén jótállási igény nem érvényesíthető!

A karbantartás az alábbiakra terjed ki (szükség esetén után állítás, be szabályozás, tisztítás vagy csere elvégzése):

9.1. Biztonsági egységek: manométer, jelzőfények, nyomáskapcsoló, vízszint érzékelők vízkövesedése, légtelenítő-légbeszívó szelep, biztonsági-lefúvató szelep vizsgálata tömörségre, működőképességre.

9.2. Villamos csatlakozások feszessége, védőföldelés jósága, szigetelések épsége, szerelvények rögzítettsége, csepegő víz elleni burkolatok megléte, elektronika működése.

9.3. Víz-gőztér vízkövesedésének foka, szükség szerint vízkő-mentesítés. Legkésőbb háromévente kötelező szakemberrel elvégezteni. A vízkő-mentesítés egy speciális feladat, melyhez erre a célra rendszeresített átmosó berendezést használnak, rozsdamentes anyagokhoz ajánlott vízkőoldó vegyszer töltettel.

9.4. Vízvezetési szerelvények tömörsége, csepegésmentes zárhatósága: vízcsaptelep, gőztér ürítő csonk.

A karbantartást csak a főkapcsoló kikapcsolása után, feszültségmentes állapotban szabad végezni.

A villamos csatlakozások és alkatrészek karbantartását csak szakképzett villanyszerelő végezheti!

## **10. Biztonságtechnikai előírások**

Az ételfőző üstök üzembe helyezésénél és üzemeltetésénél Magyarországon az alábbiakat kell betartani:

- Létesítési biztonsági szabályzat tekintetében az MSZ HD 60364-4-41:2007 szabvány előírásait
- Érintésvédelmi szabályzat tekintetében az MSZ EN 61140:2003 előírásait
- TILOS a készüléket hatásos érintésvédelem nélkül üzemeltetni.

## **11. Normál tartozékok**

1 db Ételcsap (üsthöz csomagolva)

## 12. Külön rendelhető tartozékok

Ételszűrő  
Nívópálca  
DP12 12 literes vízlágyító berendezés

## 13. Környezetvédelem

### - Csomagolás:

A berendezés csomagolása fa raklap (nem szabványos) és műanyag fólia. Mindkét anyag újrahasznosítható, szelektíven gyűjthető, leadható.

### - Ártalmatlanítás:

*A gép használatra alkalmatlannak való minősítése után az alábbi módon kezelhető:*

A gép legnagyobb része fémből van, veszélyes anyagot nem tartalmaz, így szennyezett fémhulladékként leadható.

A géppel kapcsolatos mennyiségi és minőségi észrevételeket a GASZTROMETÁL Gép- és Berendezésgyártó Zrt. Kereskedelmi osztályán lehet bejelenteni.

Cím: 2800 Tatabánya, Vágóhid u.4.  
Levél cím: 2801 Tatabánya I. Pf. 1240  
Telefon: Kereskedelmi iroda 34/514-661  
Szerviz 34/514-659  
Alkatrész 34/514-660

E.mail: [ertekesites@gasztrometal.hu](mailto:ertekesites@gasztrometal.hu)

## 14. Kapcsolási rajz, Körvonalrajz és csatlakozási pontok:

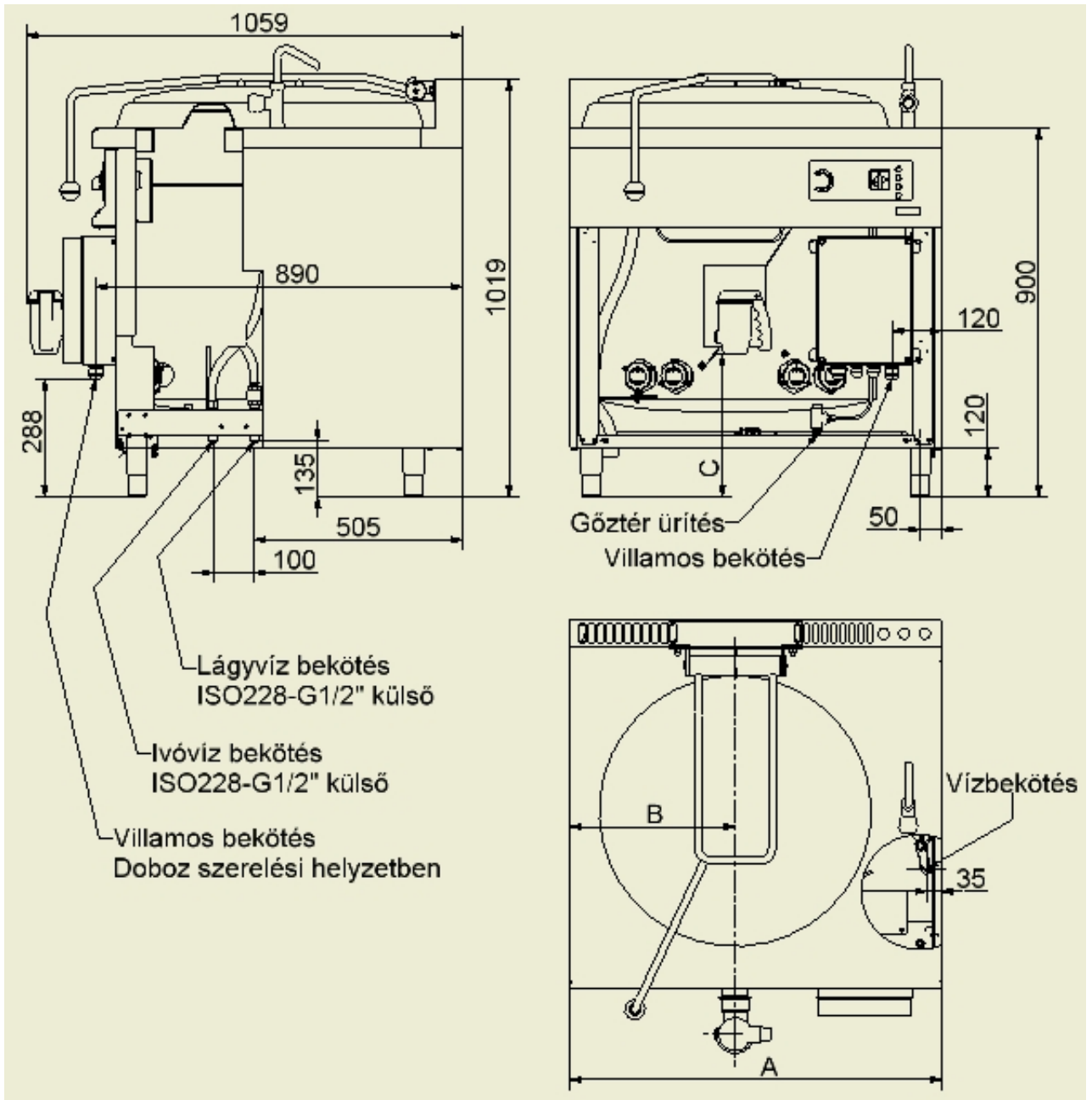

Típus	Szerkezeti méretek ( mm )			Csatl. vezeték keresztmetszet
	A	B	C	
ELR 101	900	400	500	5x4 mm <sup>2</sup>
ELR 151	900	400	374	2
ELF 201	1350	630	490	5x10 mm <sup>2</sup>
ELF 301	1350	630	348,5	5x16 mm <sup>2</sup>
Vízcsatlakozás: ivó-, lágy-víz 1/2" külső menet				

1. ábra



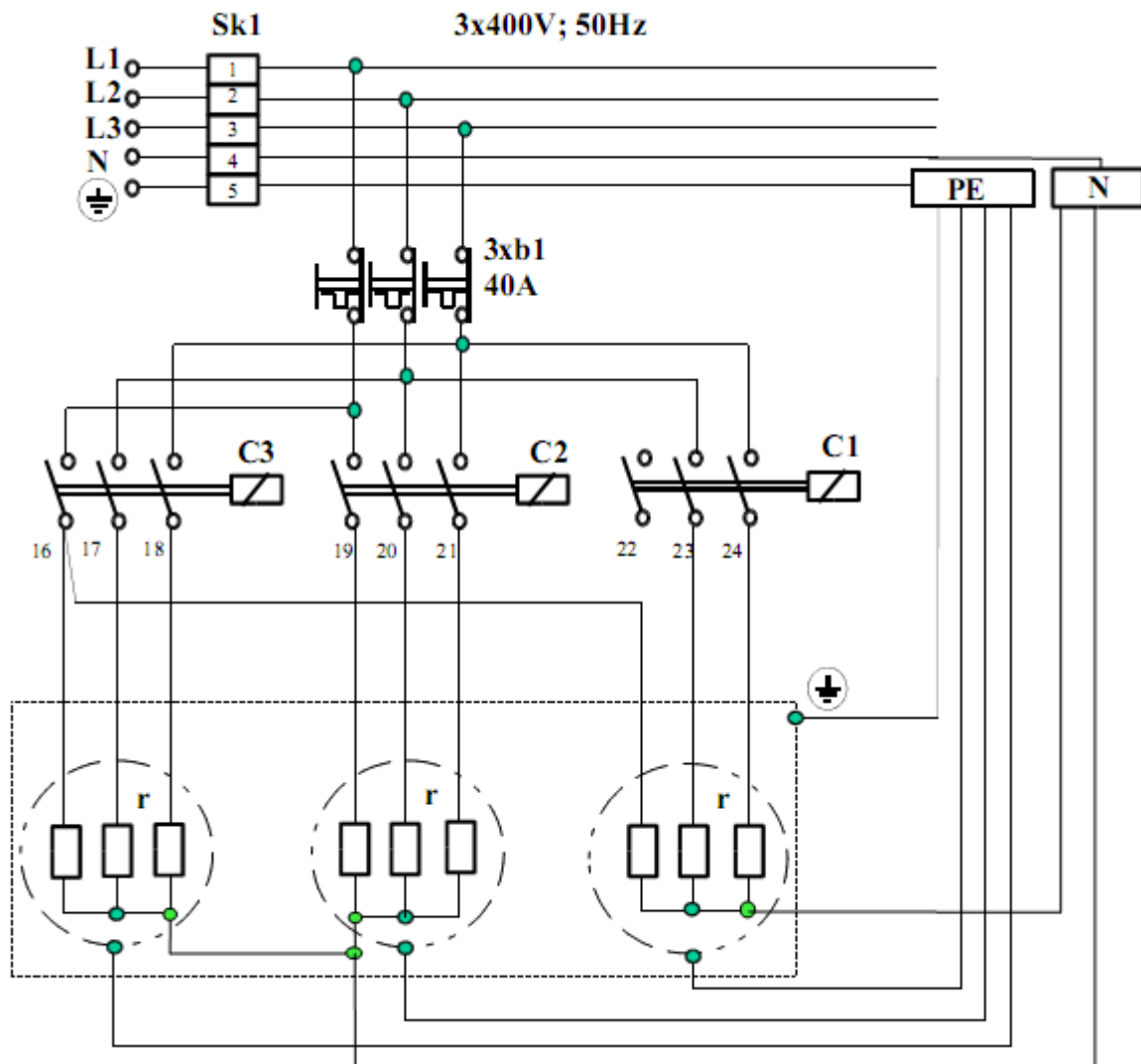

### Jelmagyarázat

<b>b1</b>	Kismegszakító 40A	1P/40A/C
<b>r</b>	Fűtőtest 6000W	
<b>C1</b>	Mágnescapcsoló 1. fokozat	VS425-40
<b>C2</b>	Mágnescapcsoló 2. fokozat	VS425-40
<b>C3</b>	Mágnescapcsoló Gyorsfűtés	VS425-40
<b>Sk</b>	Sorkapocs 80A	RPU 0995
<b>PE</b>	Földelés elosztó	

*2/a. ábra ELR 101 típusú üst főáramkör*

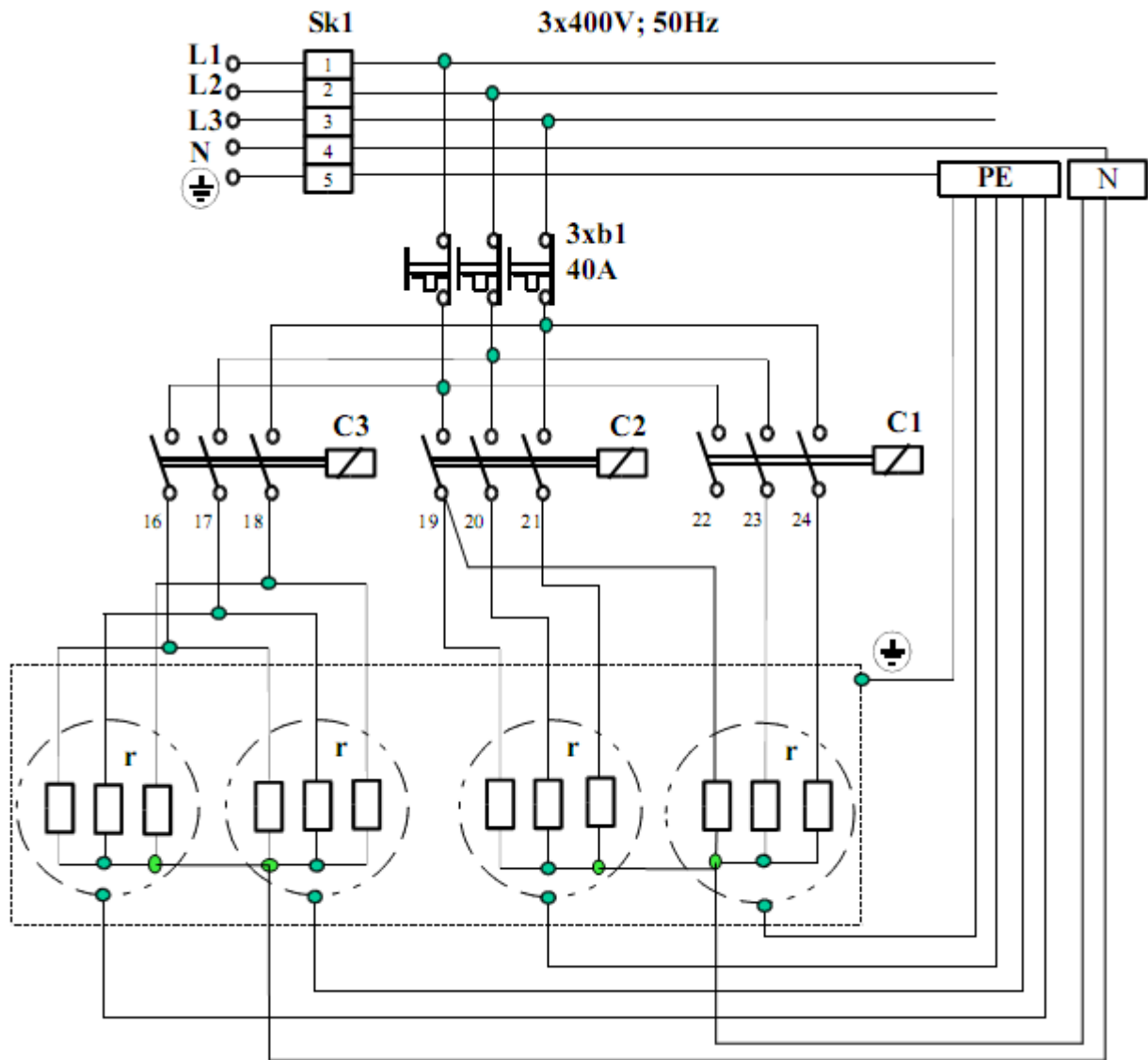

#### Jelmagyarázat

<b>b1</b>	Kismegszakító 40A	1P/40A/C
<b>r</b>	Fűtőtest 6000W	
<b>C1</b>	Mágnescapcsoló 1. fokozat	VS425-40
<b>C2</b>	Mágnescapcsoló 2. fokozat	VS425-40
<b>C3</b>	Mágnescapcsoló Gyorsfűtés	VS425-40
<b>Sk</b>	Sorkapocs 80A	RPU 0995
<b>PE</b>	Földelés elosztó	

*2/b. ábra ELR 151 típusú üst főáramkör*

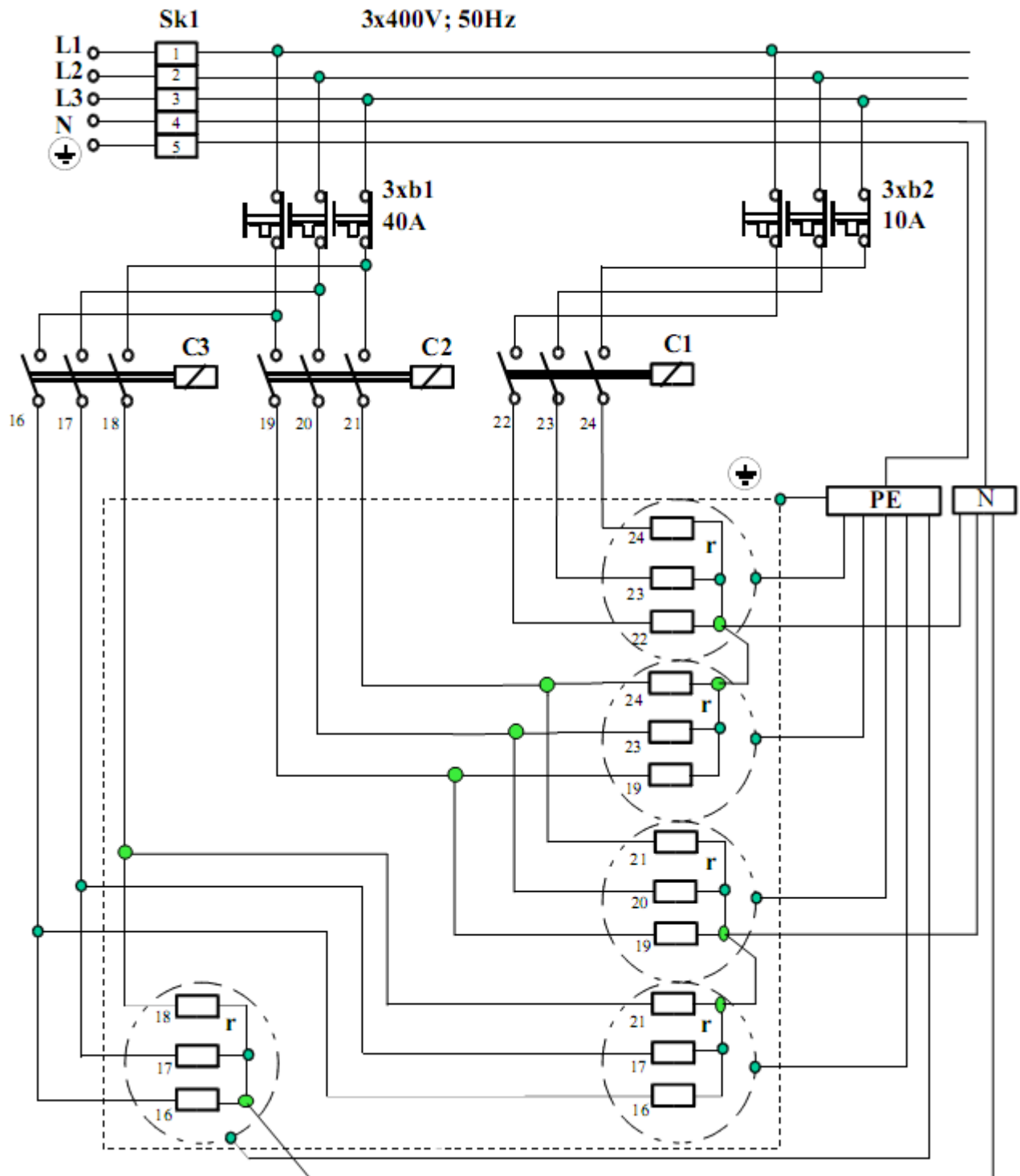

### Jelmagyarázat

<b>b1</b>	Kismegszakító 40A	1P/40A/C
<b>b2</b>	Kismegszakító 10A	1P/10A/C
<b>r</b>	Fűtőtest 6000W	
<b>C1,-C2</b>	Mágnescapcsoló 1.-2 fokozat VS425-40	
<b>C3</b>	Mágnescapcsoló Gyorsfűtés VS425-40	
<b>Sk</b>	Sorkapocs 80A	RPU 0995
<b>PE</b>	Földelés elosztó	

*2/c. ábra ELF 201 típusú üst főáramkör*

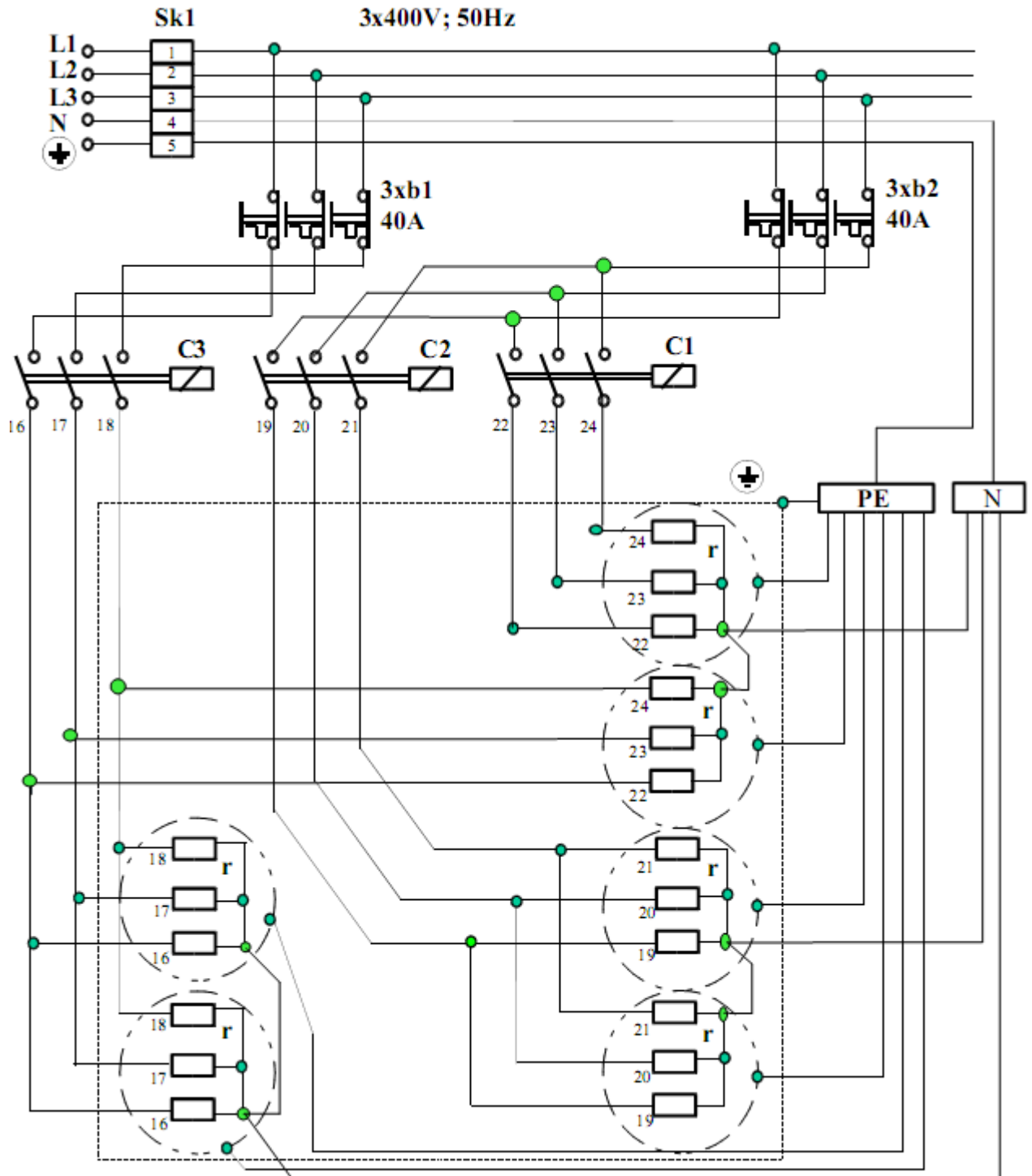

### Jelmagyarázat

<b>b1</b>	Kismegszakító 40A	1P/40A/C
<b>b2</b>	Kismegszakító 40A	1P/40A/C
<b>r</b>	Fűtőtest 6000W	
<b>C1,-C2</b>	Mágnescapcsoló 1.-2 fokozat	VS425-40
<b>C3</b>	Mágnescapcsoló Gyorsfűtés	VS440-40
<b>Sk</b>	Sorkapocs 80A	RPU 0995
<b>PE</b>	Földelés elosztó	

*2/d. ábra ELF 301 típusú üst főáramkör*

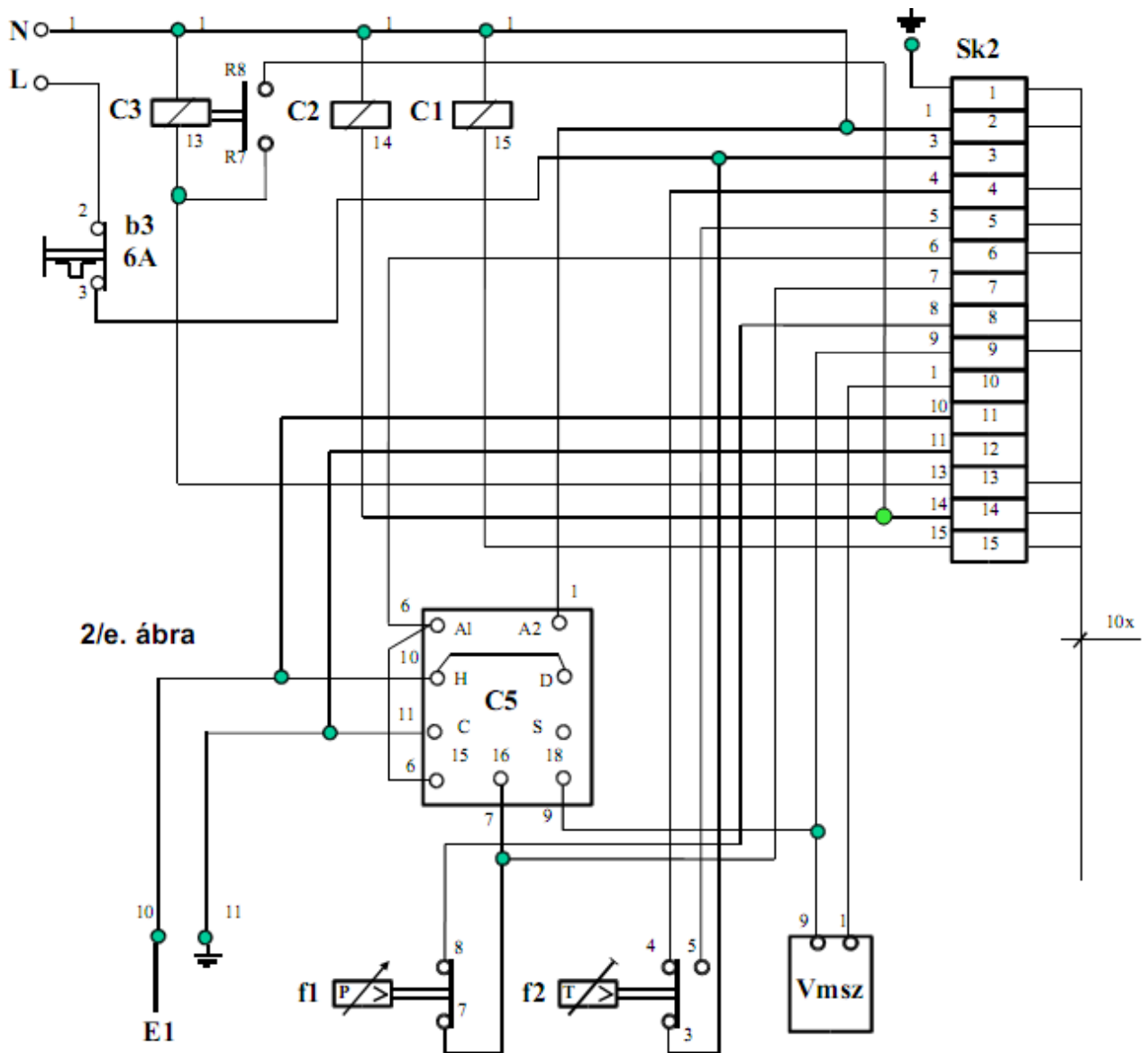

2/e. ábra

C1-C3	Mágneskapcsoló
b1-b3	Kismegszakító
kk	Fokozatkapcsoló
f1	Nyomáskapcsoló
f2	Hikorlátozó
C5	Vízszintszabályzó
L1	Zöld lámpa
L2	Sárga lámpa
L3	Piros lámpa
R	Csőfűtőtest
Sk1-Sk3	Sorkapocs
E1	Vízszintérzékelő szonda
Vmsz	Vízbetöltő mágnesszelep

2/e. ábra EL- 1... típusú üstök mellékáramköri rajza (alsó doboz)

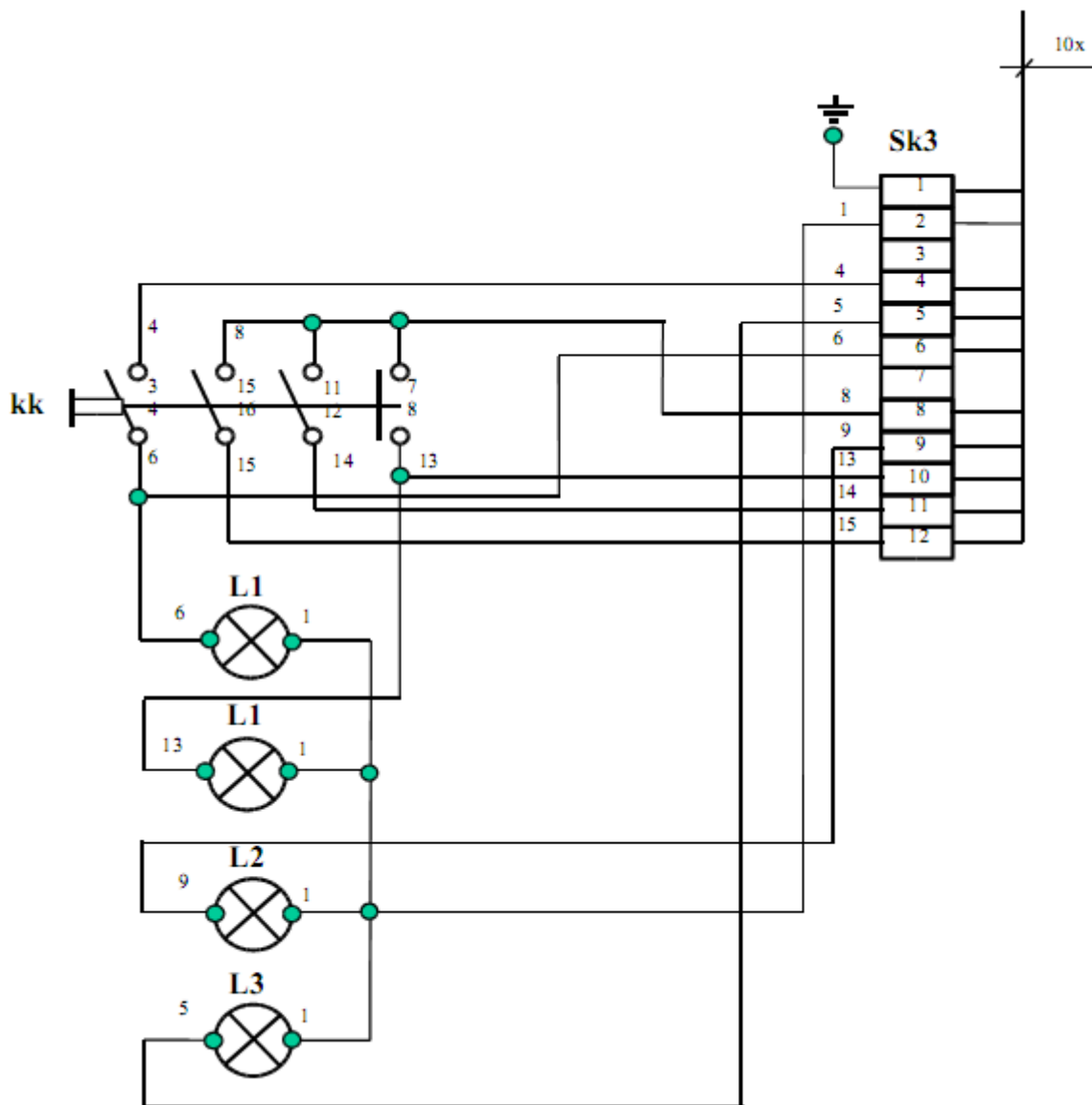

- C1-C3      Mágneskapcsoló
- b1-b3      Kismegszakító
- kk          Fokozatkapcsoló
- f1          Nyomáskapcsoló
- f2          Hőkorlátozó
- C5          Vízszenzszabályzó
- L1          Zöld lámpa
- L2          Sárga lámpa
- L3          Piros lámpa
- R          Csőfűtőtest
- Sk1-Sk3    Sorkapocs
- E1          Vízszenzintérzékelő szonda
- Vmsz        Vízbetöltő mágnesszelep

kk kapcsoló lefejtése

		Kapcsoló állása			
Érintkező	0	1	2	3	
3-4					
7-8					
11-12					
15-16					

nyitott

zárt

*2/e. ábra EL- 1... típusú üstök mellékáramköri rajza (felső doboz)*

## Javasolt csatorna csatlakozás

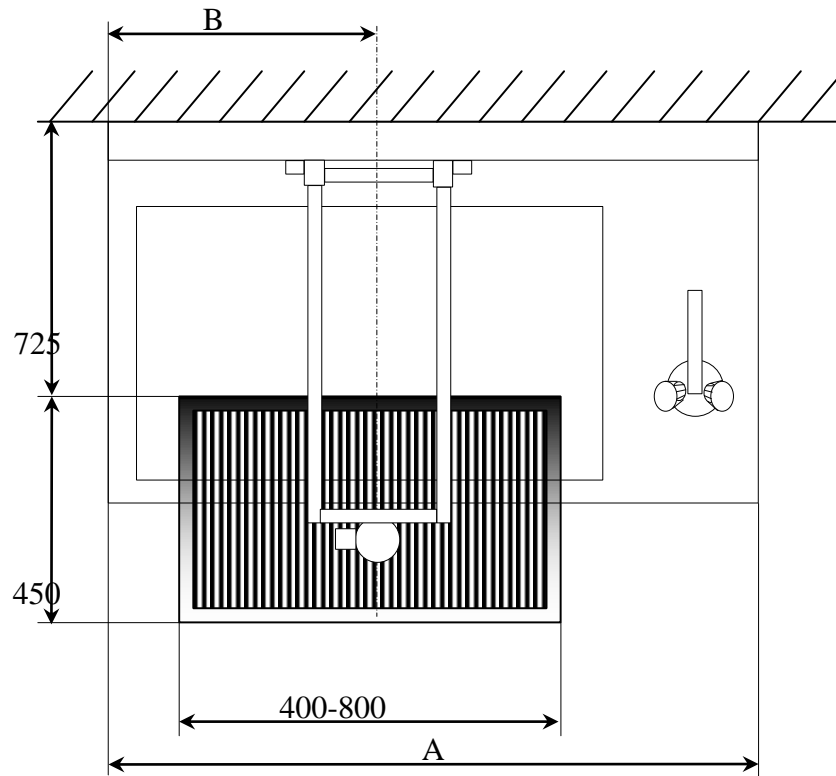

Típus/méret	A	B
ELR 101	900	350
ELR 151	900	350
ELF 201	1350	630
ELF 301	1350	630

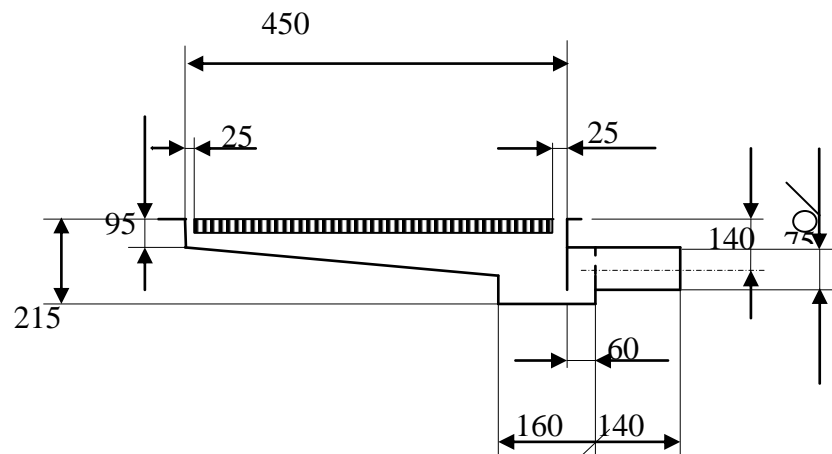

3. ábra

# GARANCIALEVÉL

Gyártó neve és címe: **Gasztrometál Gép- és Berendezésgyártó Zrt., 2800 Tatabánya, Vágóhíd u. 4.**

Forgalmazó neve és címe:

Termék megnevezése: Elektromos főzőüst

Termék típusa: EL.....

Gyártási szám:

Teljesítés időpontja:

Üzembehelyezés időpontja:

Üzembehelyező szerviz:

---

Javítás esetén töltendő ki!

Kijavítás/kicserélés iránti igény bejelentésének időpontja: .....

Javítási munkalap száma: .....

Kijavított/kicserélt termék jogosult rendelkezésére bocsátásának időpontja: .....

A garancia – kijavítás időtartamával meghosszabbított – új határideje: .....

Kijavított/kicserélt alkatrész megnevezése; alkatrészre vonatkozó, új kellékszavatossági határidő:

.....

---

Javítás esetén töltendő ki!

Kijavítás/kicserélés iránti igény bejelentésének időpontja: .....

Javítási munkalap száma: .....

Kijavított/kicserélt termék jogosult rendelkezésére bocsátásának időpontja: .....

A garancia – kijavítás időtartamával meghosszabbított – új határideje: .....

Kijavított/kicserélt alkatrész megnevezése; alkatrészre vonatkozó, új kellékszavatossági határidő:

.....

---

Javítás esetén töltendő ki!

Kijavítás/kicserélés iránti igény bejelentésének időpontja: .....

Javítási munkalap száma: .....

Kijavított/kicserélt termék jogosult rendelkezésére bocsátásának időpontja: .....

A garancia – kijavítás időtartamával meghosszabbított – új határideje: .....

Kijavított/kicserélt alkatrész megnevezése; alkatrészre vonatkozó, új kellékszavatossági határidő:

.....



## Tájékoztató a kellékszavatossági jogokról

Hibás a teljesítés, ha a termék a teljesítés időpontjában nem felel meg a szerződésben vagy jogszabályban megállapított minőségi követelményeknek, kivéve, ha a jogosult a hibát a szerződéskötés időpontjában ismerte, vagy a hibát a szerződéskötés időpontjában ismernie kellett.

A kellékszavatossági jog az ellenérték megfizetését igazoló bizonylattal érvényesíthető.

A jogosult kellékszavatossági igényét a bizonylat kiállítójánál (továbbiakban: kötelezett) érvényesítheti.

A jogosult kellékszavatossági igénye a teljesítés időpontjától számított **1 év** alatt évül el. Nem számít bele az elévülési időbe a kijavítási időnek az a része, amely alatt a jogosult a dolgot rendeltetésszerűen nem tudja használni.

A jogosult a hiba felfedezése után késedelem nélkül köteles a hibát a kötelezettel közölni. A közlés késedelméből eredő kárért a jogosult felelős. A jogosult a kellékszavatossági időn belüli javítási igényével közvetlenül a Gasztrometal Zrt. szerződéses szervizpartneréhez is fordulhat. (A teljes lista elérhető a [www.gasztrometal.hu](http://www.gasztrometal.hu) honlapon.)

Nem tartozik kellékszavatossági jog hatálya alá a hiba, ha annak oka a termék jogosult részére való átadását követően lépett fel, így például, ha a hiba oka:

- Szakszerűtlen üzembe helyezés (kivéve, ha az üzembe helyezést a kötelezett, vagy annak megbízottja végezte el, illetve ha a szakszerűtlen üzembe helyezés a telepítési és használati utasítás hibájára vezethető vissza)
- Rendeltetésellenes használat, a telepítési és használati utasításban foglaltak figyelmen kívül hagyása
- Helytelen tárolás, helytelen kezelés, rongálás
- Elemi kár, természeti csapás

Ha a dolog meghibásodásában a jogosultat terhelő karbantartási kötelezettség elmulasztása is közrehatott, a szavatossági kötelezettség teljesítésével felmerült költségeket közrehatása arányában a jogosult köteles viselni, ha a dolog karbantartására vonatkozó ismeretekkel rendelkezett, vagy ha a kötelezett e tekintetben tájékoztatási kötelezettségének eleget tett.

Kellékszavatosság keretébe tartozó hiba esetén a jogosult

- Elsősorban – választása szerint – kijavítást vagy kicserélést igényelhet, kivéve, ha a választott kellékszavatossági jog teljesítése lehetetlen, vagy ha az a kötelezettnek - másik kellékszavatossági igény teljesítésével összehasonlítva - aránytalan többletköltséget eredményezne, figyelembe véve a szolgáltatás hibátlan állapotban képviselt értékét, a szerződésszegés súlyát és a kellékszavatossági jog teljesítésével a jogosultnak okozott érdeksérelmet.
- Ha a kötelezett a kijavítást vagy a kicserélést nem vállalta, vagy megfelelő határidőn belül, a jogosult érdekeit kímélve nem tud eleget tenni, vagy ha a jogosultnak a kijavításhoz vagy kicseréléshöz fűződő érdeke megszűnt, a jogosult az ellenszolgáltatás arányos leszállítását igényelheti, a hibát a kötelezett költségére maga kijavíthatja vagy mással kijavíttathatja, vagy a szerződéstől elállhat. Jelentéktelen hiba miatt elállásnak nincs helye.

A jogosult a választott kellékszavatossági jogáról másokra térhet át. Az áttéréssel okozott költséget köteles a kötelezettnek megfizetni, kivéve, ha az áttérésre a kötelezett adott okot, vagy az áttérés egyébként indokolt volt.

Kicserélés vagy elállás esetén a jogosult nem köteles a dolognak azt az értékcsökkenését megtéríteni, amely a rendeltetésszerű használat következménye.

A dolognak a kicseréléssel vagy a kijavítással érintett részére a kellékszavatossági igény elévülése újból kezdődik. Ezt a szabályt kell alkalmazni arra az esetre is, ha a kijavítás következményeként új hiba keletkezik.

Ha a jogosult a szavatossági igényét a dolognak - a megjelölt hiba szempontjából - elkülöníthető része tekintetében érvényesíti, a szavatossági igény a dolog egyéb részeire nem minősül érvényesítettnek.

A kellékszavatossági jog teljesítésével és a szerződésszerű állapot megteremtésével kapcsolatos költségek – ideértve különösen az anyag-, munka- és továbbítási költségeket – a kötelezettet terhelik.

Az itt nem szabályozott kérdésekben a mindenkor hatályos jogszabályok az irányadók.

Jogvita esetén a jogosult a megyei (fővárosi) kereskedelmi és iparkamarák mellett működő békéltető testület eljárását is kezdeményezheti.

# 900 Serisi

## 900 Serie

900 Serisi  
Series 900

### Devrilir Tava

#### Tilting Bratt Pan

#### Devrilir Tava Temel Özellikler

- Gövde, panel, tava AISI 304 paslanmaz çelik.
- Termostatik kontrol
- Her çeşit hafif yağda kızartma, haşlanmış et, balık, yumurta, pınav, dolma ve sos yapma imkanı vardır
- Tava kalkarken kullanım emniyetini sağlamak için elektrikli modellerde ısıtıcı stop pozisyonuna geçer
- Musluk ile doldurma ve yıkama yapmak kolaydır
- Hijyenik, sağlıklı ve dayanıklıdır.

#### Tilting Bratt Pan Basic Features

- Body, panel and pan is AISI 304 stainless steel
- Thermostatic control
- Frying all the grilling kinds in light oil, (Frying, boiled meat, fish, egg, rice and sauce
- Heater passes to stop position when the pan works for providing safe usage
- It is easy to fill and discharge with the faucet
- Hygienic, ergonomic, safe usage.



90S-DTG-80

Ürün Kodu Product Code	Enerji Tipi Energy Type	Gaz (Mbar) Gas (Mbar)	Güç (kw/kcal) Power (kw/kcal)	Kapasite (Lt.) Capacity (Lt.)	Ebat (cm) Dims. (cm)	Ağırlık (Kg.) Weight (Kg.)
90S-DTG-80	🔥	21/25-30/50	22,5/19350	80	80x90x85	173
90S-DTG-120	🔥	21/25-30/50	28,5/24510	120	120x90x85	230
Ürün Kodu Product Code	Enerji Tipi Energy Type	Gerilim (Volt/Hz) Voltage (Volt/Hz)	Güç (kW) Power (kW)	Kapasite (Lt.) Capacity (Lt.)	Ebat (cm) Dims. (cm)	Ağırlık (Kg.) Weight (Kg.)
90S-DTE-80	⚡	380-400 / 50-60	10,2	80	80x90x85	163
90S-DTE-120	⚡	380-400 / 50-60	16	120	120x90x85	220

### Kaynatma Kazanı

#### Boiling Pan

#### Kaynatma Kazanı Temel Özellikler

- AISI 304 paslanmaz çelik .
- Karşı ağırlıklı kapaklıdır
- Çift cidarlı çeketteki su seviyesi için doldurma ve kontrol musluğu seviyesi işareti vardır
- Aşırı basınç valfi ve monometre bulunur
- Soğuk sıcak su doldurma musluğu vardır
- Boşaltma muslukludur
- Gazlı modellerde, brülör komple magnet ventillidir.

#### Boiling Pan Basic Features

- Made of AISI 304 (Cr-Ni 18/1 O) stainless steel
- With counterweighted cap
- There is a filling and check tap level mark for the water level in the double jacket jacket
- Includes overpressure valve and monometer
- It has cold hot water filling tap
- With drain tap
- In gas models, the burner assembly is equipped with a magnetic valve.



90S-KKE-80

Ürün Kodu Product Code	Enerji Tipi Energy Type	Gaz (Mbar) Gas (Mbar)	Güç (kw/kcal) Power (kw/kcal)	Kapasite (Lt.) Capacity (Lt.)	Ebat (cm) Dims. (cm)	Ağırlık (Kg.) Weight (Kg.)
90S-KKG-80	🔥	21/25-30/50	22,5/19350	80	80x90x85	140
90S-KKG-100	🔥	21/25-30/50	28,5/24510	100	80x90x85	155
90S-KKG-150	🔥	21/25-30/50	33,5/28810	150	80x90x85	180
Ürün Kodu Product Code	Enerji Tipi Energy Type	Gerilim (Volt/Hz) Voltage (Volt/Hz)	Güç (kW) Power (kW)	Kapasite (Lt.) Capacity (Lt.)	Ebat (cm) Dims. (cm)	Ağırlık (Kg.) Weight (Kg.)
90S-KKE-80	⚡	230-400 / 50-60	12	80	80x90x85	135
90S-KKE-100	⚡	230-400 / 50-60	12	100	80x90x85	150
90S-KKE-150	⚡	230-400 / 50-60	17	150	80x90x85	175