

## Formularul ofertei

Data depunerii ofertei: "29" August 2025

Către: Primaria Risipeni, rl Fălești

Compania Eximotor SA, declară că:

- a) Au fost examinate și nu există rezervări față de documentele de atribuire, inclusiv modificările nr. \_\_\_\_\_.
- b) Eximotor SA se angajează să livreze, în conformitate cu documentele de atribuire și condițiile stipulate în specificațiile tehnice și preț, următoarele bunuri/bunuri:
  - c) Achiziționarea Lot. 1 Tractor multifuncțional
  - d) Suma totală a ofertei fără TVA constituie:  
1 330 625,00 lei (Un milion treisute treizeci mii șase sute douăzeci și cinci lei, zero bani)  
Suma totală a ofertei cu TVA constituie:
  - e) 1 596 750,00 lei (Un milion cincisute nouăzeci și șase mii șapte sute cincizeci lei, zero bani)
  - f) Achiziționarea Lot. 2: Remorcă cu sistem de împrăștiere
  - g) Suma totală a ofertei fără TVA constituie:  
190 000,00 lei (O sută nouăzeci mii lei, zero bani)  
Suma totală a ofertei cu TVA constituie:
  - h) 228 000,00 lei (Două sute douăzeci și opt mii lei, zero bani)

Prezenta ofertă va rămâne valabilă pentru perioada de timp specificată în **FDA3.8.**, începînd cu data-limită pentru depunerea ofertei, în conformitate cu **FDA4.2.**, va rămîne obligatorie și va putea fi acceptată în orice moment pînă la expirarea acestei perioade;

- i) În cazul acceptării prezentei oferte, \_\_\_\_\_ se angajează să obțină o Garanție de bună execuție în conformitate cu **FDA6**, pentru executarea corespunzătoare a contractului de achiziție publică.
- j) Nu sîntem în nici un conflict de interese, în conformitate cu art. 74 din Legea nr. 131 din 03.07.2015 privind achizițiile publice.
- k) Compania semnatară, afiliații sau sucursalele sale, inclusiv fiecare partener sau subcontractor ce fac parte din contract, nu au fost declarate neeligibile în baza prevederilor legislației în vigoare sau a regulamentelor cu incidență în domeniul achizițiilor publice.

Semnat: \_\_\_\_\_

Nume: Socolova Natalia

În calitate de: Director

Ofertantul: Eximotor SA

Adresa: mun. Chișinău, str. Albisoara 38A

Data: "29" august 2025





# "EXIMOTOR" SA

Rețea de magazine auto

Anexa nr. 8

la Documentația standard nr. \_\_\_\_\_  
din " 29 " 08 2025

## DECLARAȚIE privind valabilitatea ofertei

Către Primăria Risipeni, r. Fălești, MD-5946

Stimați domni,

Ne angajăm să menținem oferta valabilă, privind Achiziționarea unui tractor multifuncțional, remorcă cu sistem de împrăștiere. Tehnică pentru modernizarea serviciului de gospodărie comunală Risipeni, Primăriei Risipeni, raionul Fălești, prin procedura de achiziție **Licitatie deschisă**, pentru o durată de 60 (șaizeci) zile, (durata în litere și cifre), respectiv până la data de 31.10.2025 (ziua/luna/anul), și ea va rămâne obligatorie pentru noi și poate fi acceptată oricând înainte de expirarea perioadei de valabilitate.

Data completării 29.08.2025 Cu stimă,

Ofertant/candidat  
.....  
(semnătura autorizată)



## Specificații tehnice

Numărul procedurii de achiziție ocds-b3wdp1-MD-1754658217286 din 29.08.2025

Obiectul achiziției: Tehnică pentru modernizarea serviciului de gospodărie comunală Risipeni, inclusiv livrarea

Denumirea bunurilor/serviciilor	Denumirea modelului bunului/serviciului	Țara de origine	Produ-cătorul	Specificarea tehnică deplină solicitată de către autoritatea contractantă	Specificarea tehnică deplină propusă de către ofertant	Standarde de referință
1	2	3	4	5	6	7
<b>Bunuri/servicii</b>						
Lotul 1 <i>Tractor multifuncțional</i>	Buldoexcavator JCB 3DX Pro	INDIA	JCB Sales ltd	<p>Stare: nou;</p> <p>Descrierea produsului: Masa totala –de la 8100 kg; Lungimea 5620 mm; Lățimea 2230 mm; Înălțimea până la cabina 2890mm; Putere motor: minim 4200 cm3. Putere motor minim 65 kw – 90 CP; Tipo de tracțiune –integrala cu transmisie – mecanica -4 viteze înainte si 4 înapoi; Viteza – pina la 25 km/ora; Dotat cu sistem SRS –fixarea cupei din fata necesar la permiterea urilajului să se deplaseze;</p> <p>Utilaj frontal: Capacitatea cupei 1,0m3 (cupă multifuncțională 6 in 1) lățimea cupei de încărcare minim 2230mm, înălțimea de descărcare minim 2,70m; Unghiul de descărcare 43 grade; Dotat cu braț de excavare telescopic cu o înălțime de excavare 3650 mm; Adâncimea de săpare a buldoexcavatorului - 5,5 m;</p>	<p>Stare: nou;</p> <p>Descrierea produsului: Masa totala – 8100 kg; Lungimea 5620 mm; Lățimea 2230 mm; Înălțimea până la cabina 2890mm; Putere motor: 4400 cm3. Putere motor: 68 kw – 92 CP; Tipo de tracțiune –integrala cu transmisie – mecanica -4 viteze înainte si 4 înapoi; Viteza – pina la 25 km/ora; Dotat cu sistem SRS –fixarea cupei din fata necesar la permiterea urilajului să se deplaseze;</p> <p>Utilaj frontal: Capacitatea cupei 1,0m3 (cupă multifuncțională 6 in 1) lățimea cupei de încărcare 2230mm, înălțimea de descărcare 2,70m; Unghiul de descărcare 43 grade; Dotat cu braț de excavare telescopic cu o înălțime de excavare 4720 mm; Adâncimea de săpare a buldoexcavatorului - 5,5 m;</p>	

				<p>Panou de informare pentru operator pentru monitorizarea turației motorului, indicare moto/ore funcționate, nivel de combustibil în rezervor, indicator al apei , priza 12v  Scaun pneumatic cu centura de siguranță, oglinzi din diferite unghiuri  Garanție minim: 12 luni sau 1000 moto/ore</p>	<p>Panou de informare pentru operator pentru monitorizarea turației motorului, indicare moto/ore funcționate, nivel de combustibil în rezervor, indicator al apei , priza 12v  Scaun pneumatic cu centura de siguranță, oglinzi din diferite unghiuri  Garanție minim: 12 luni sau 1000 moto/ore  Dotări:  A/C – aer condiționat;  Sistem de ventilare și încălzire;  Cupă de excavare – 600mm;  Lumini de lucru –LED;  Sistem RTD;  Cabina dotată cu sistem ROPS/FOPS;  Sistem sputnic de monitorizare LiveLink;  Sistem hidraulic pentru conectare la picon;  Cablaj audio dotat cu două boxe;</p>	
<p>Lotul 2  <b>Remorcă</b></p>	<p>Remorcă cu sistem de împrăștiere pentru tractor</p>	<p>TURCIA</p>	<p>HAYMET MAKINA</p>	<p>Remorcă cu sistem de împrăștiere pentru tractor cu putere de minim 50 CP;  Volumul 6m<sup>3</sup> ;  Viteza maximă de deplasare – până la 35 km/h;  Masa netă – până la 2000 kg;  Lungime -5 850mm;  Lățime 2 300mm;  Înălțime 1 750 mm;  Lățimea de lucru 15 m;  Modalitatea de împrăștiere - spate  Împrăștierea din poziție orizontală cu maxim 5 tamburi</p>	<p>Remorcă cu sistem de împrăștiere pentru tractor cu putere de minim 50 CP;  Volumul 6m<sup>3</sup> ;  Viteza maximă de deplasare – 35 km/h;  Masa netă – 2000 kg;  Lungime -5 850mm;  Lățime 2 300mm;  Înălțime 1 750 mm;  Lățimea de lucru 15 m;  Modalitatea de împrăștiere - spate;  Împrăștierea din poziție orizontală cu 5 tamburi;  Garanție: 12 luni</p>	

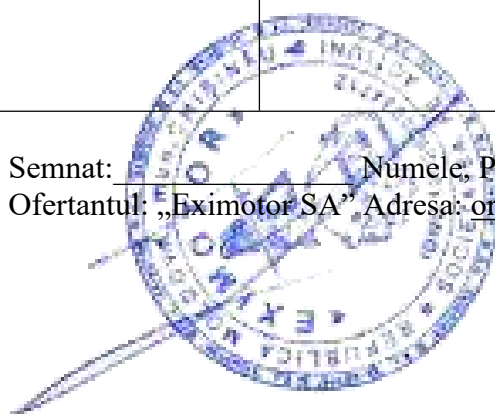
Semnat:  Numele, Prenumele: Socolova Natalia În calitate de: director

Ofertantul: „Eximotor SA” Adresa: or. Chisinau, str. Albisoara 38A, MD-2005

Specificații de preț

	Numărul procedurii de achiziție ocds-b3wdp1-MD-1754658217286 din 29.08.2025
	Obiectul de achiziției: Tehnică pentru modernizarea serviciului de gospodărie comunală Risipeni, inclusiv livrarea _

Cod CPV	Denumirea bunurilor/serviciilor	Unitatea de măsură	Cantitatea	Preț unitar (fără TVA)	Preț unitar (cu TVA)	Suma fără TVA	Suma cu TVA	Termenul de livrare/prestare
1	2	3	4	5	6	7	8	9
	<b>Bunuri/servicii</b>							
34000000-7	Lotul 1 Tractor multifuncțional			1 330 625,00	1 596 750,00	1 330 625,00	1 596 750,00	45 zile din momentul semnării contractului
34223300-9	Lotul 2 <b>Remorcă</b>			190 000,00	228 000,00	190 000,00	228 000,00	45 zile din momentul semnării contractului
	<b>TOTAL</b>			1 520 625,00	1 824 750,00	1 520 625,00	1 824 750,00	

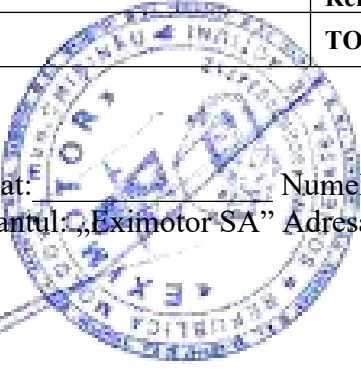
Semnat:  Numele, Prenumele: Socolova Natalia În calitate de: director  
Ofertantul: „Eximotor SA” Adresa: or. Chisinau, str. Albisoara 38A, MD-2005



**BANCA:**

BC „MAIB” S.A.,  
str. 31 august 1989, 127, mun. Chișinău, MD-2012, Republica Moldova  
codul fiscal 1002600003778

**SCRISOARE DE GARANȚIE BANCARĂ**

pentru participare cu ofertă la procedura de atribuire a contractului de achiziție publică  
nr. LD2524000376 din 28 august 2025

Către **Primaria comunei Risipeni, raionul Falesti**, cu sediul în MD-5946, Republica Moldova, Fălești, s. Risipeni, strada Unirii nr. 77, codul fiscal 1007601002603 cu privire la procedura de atribuire a contractului privind Achiziționarea Tehnică pentru modernizarea serviciului de gospodărie comunală Risipeni, inclusiv livrarea, licitația publică nr. ocds-b3wdp1-MD-1754658217286 din 29 august 2025.

Subsemnata **BC ”MAIB” S.A.**, cu sediul în mun. Chișinău, MD-2012, str. 31 august 1989, 127, codul fiscal 1002600003778 ne obligăm față de **Primaria comunei Risipeni, raionul Falesti**, să plătim suma de **15 250,00 MDL (cincisprezece mii două sute cincizeci lei 00 bani)**, la prima sa cerere scrisă și fără ca acesta să aibă obligația de a-și motiva cererea respectivă, cu condiția, ca în cererea sa autoritatea contractantă să specifice că suma cerută de ea și datorată ei este din cauza existenței uneia sau mai multora dintre situațiile următoare:

1. Ofertantul **“Eximotor” S.A.** codul fiscal 1002600034712, își retrage sau modifică oferta în perioada de valabilitate a acesteia;  
Prezenta ofertă rămâne valabilă pentru perioada de timp specificată în Anexa nr. 2 Anunțul de Participare, începând cu data-limită pentru depunerea ofertei, în conformitate cu Anexa nr. 2 Anunțul de Participare, și rămâne obligatorie și poate fi acceptată în orice moment până la expirarea acestei perioade;
2. Oferta sa fiind stabilită câștigătoare, ofertantul **“Eximotor” S.A.**, nu a constituit garanția de bună execuție;
3. Oferta sa fiind stabilită câștigătoare, ofertantul **“Eximotor” S.A.** a refuzat să semneze contractul de achiziție publică de bunuri/servicii;
4. nu se execută vreo condiție, specificată în documentația de atribuire înainte de semnarea contractului de achiziție publică de bunuri/servicii.

Orice litigiu apărut pe parcursul realizării prezentei garanții va fi soluționat pe calea negocierilor. În cazul când părțile nu vor soluționa litigiile apărute prin negocieri, acestea vor fi soluționate în conformitate cu legislația Republicii Moldova.

Prezenta garanție intră în vigoare la data de **29 august 2025** și este valabilă până la data de **31 octombrie 2025** inclusiv.

**Ghenadie Bivol,**

Director Relații Clienți Corporativi  
BC ”MAIB” S.A.

Digitally signed by Bivol Ghenadie  
Date: 2025.08.28 10:40:38 EEST  
Reason: MoldSign Signature  
Location: Moldova

MOLDOVA EUROPEANĂ



Emiterea prezentei Garanții poate  
fi verificată pe pagina web a băncii [www.maib.md](http://www.maib.md),  
compartimentul Garanții bancare

REPUBLICA



MOLDOVA

# CERTIFICAT DE ÎNREGISTRARE

**SOCIETATEA PE ACȚIUNI "EXIMOTOR"**  
ESTE ÎNREGISTRATĂ LA CAMERA ÎNREGISTRĂRII DE STAT

*Numărul de indentificare de stat - codul fiscal*  
**1002600034712**

*Data înregistrării*

**12.06.1995**

*Data eliberării*

**20.01.2005**

**Iovu Galina, registrator de stat**

*Funcția, numele, prenumele persoanei  
care a eliberat certificatul*

*G. Iovu*  
semnătură

**MD 0011311**





**I.P. "AGENȚIA SERVICII PUBLICE"**

Departamentul înregistrare și licențiere a unităților de drept

**Extras**

**din Registrul de stat al persoanelor juridice  
nr. 166541 din 03.02.2025**



Denumirea completă: **SOCIETATEA PE ACȚIUNI "EXIMOTOR".**

Denumirea prescurtată: **"EXIMOTOR" S.A.**

Forma juridică de organizare: **Societate pe acțiuni.**

Numărul de identificare de stat și codul fiscal: **1002600034712**

Data înregistrării de stat: **12.06.1995**

Sediu: **MD-2024, strada Aerodromului 15, ap. 6, mun. Chișinău, Republica Moldova.**

Genurile de activitate:

1. Comerț cu autoturisme și autovehicule ușoare (sub 3,5 tone);
2. Comerț cu alte autovehicule;
3. Întreținerea și repararea autovehiculelor;
4. Comerț cu ridicata de piese și accesorii pentru autovehicule;
5. Comerț cu amănuntul de piese și accesorii pentru autovehicule;
6. Comerț cu motociclete, piese și accesorii aferente; întreținerea și repararea motocicletelor;
7. Comerț cu ridicata al aparatelor electrice de uz gospodăresc, al aparatelor de radio și televizoarelor;
8. Comerț cu ridicata al altor bunuri de uz gospodăresc;
9. Comerț cu ridicata al mașinilor agricole, echipamentelor și furniturilor;
10. Comerț cu ridicata al mașinilor-unelte;
11. Comerț cu ridicata al mașinilor pentru industria minieră și construcții;
12. Comerț cu ridicata al altor mașini și echipamente;
13. Comerț cu ridicata al deșeurilor și resturilor;
14. Comerț cu ridicata nespecializat;
15. Comerț cu amănuntul în magazine nespecializate, cu vânzare predominantă de produse nealimentare;
16. Repararea mașinilor;
17. Repararea echipamentelor electrice;
18. Repararea și întreținerea altor echipamente de transport;
19. Repararea altor echipamente;
20. Colectarea deșeurilor nepericuloase;
21. Colectarea deșeurilor periculoase;
22. Lucrări de construcții a clădirilor rezidențiale și nerezidențiale;
23. Comerț cu amănuntul al articolelor și aparatelor electrocasnice, în magazine specializate;
24. Comerț cu amănuntul al mobilei, al articolelor de iluminat și al articolelor de uz casnic n.c.a., în magazine specializate;
25. Comerț cu amănuntul al echipamentelor sportive, în magazine specializate;
26. Comerț cu amănuntul al jocurilor și jucăriilor, în magazine specializate;
27. Comerț cu amănuntul al altor bunuri noi, în magazine specializate;
28. Comerț cu amănuntul prin standuri, chioșcuri și piețe al altor produse;
29. Comerț cu amănuntul prin intermediul caselor de comenzi sau prin Internet;
30. Comerț cu amănuntul efectuat în afara magazinelor, standurilor, chioșcurilor și piețelor;
31. Transporturi rutiere de mărfuri;
32. Depozitări;
33. Activități de servicii anexe pentru transporturi terestre;
34. Alte activități poștale și de curier;
35. Alte intermediieri financiare n.c.a.;
36. Închirierea și exploatarea bunurilor imobiliare proprii sau închiriate;
37. Activități de consultanță pentru afaceri și management;
38. Activități ale agențiilor de publicitate;





**39. Servicii de reprezentare media;**

Capitalul social: **600000 Lei**

Administrator(i): **SOCOLOVA NATALIA.**

Beneficiari efectivi: **SOCOLOVA NATALIA.**

Prezentul extras este eliberat în temeiul art. 34 al Legii nr.220/2007 privind înregistrarea de stat a persoanelor juridice și a întreprinzătorilor individuali și confirmă datele din Registrul de stat la data de 03.02.2025

Specialist coordonator

**Aurelia Racu**

tel. 022-207839



## FORMULAR INFORMATIV DESPRE OFERTANT

Data: 29.08.2025

1. Informații generale		
1.1	Numele juridic al ofertantului	“Eximotor” S.A.
1.2	Adresa juridică a ofertantului în țară înregistrării	R. Moldova, or. Chișinău, str. Albișoara 38a
1.3	Statutul juridic al ofertantului	Societate pe Acțiuni
	Proprietate	Privată
	Formă de organizare juridică	S.A.
1.4	Anul înregistrării ofertantului	12.06.1995
1.5	Statutul de afaceri al ofertantului	Juridic
	Producător	Servicii
	Agent local/Distribuitor al producătorului străin	Distribuitor al producătorului străin
	Telefon / Fax	069020998, 0606 44 322
	E-mail:	<a href="mailto:socolova.eximotor@gmail.com">socolova.eximotor@gmail.com</a> , <a href="mailto:eximotorjcb@gmail.com">eximotorjcb@gmail.com</a>
1.6	Rechezitele Bancare:	c/f: 1002600034712 TVA: 0603690 IBAN: MD08PR002251130060160201 B.C. ProCredit Bank S.A.. c/b PRCBMD22

Semnat :

Numele : Socolova Natalia

În calitate de: Director

Ofertantul: “Eximotor” S.A.

Adresa juridică: R. Moldova, or. Chișinău, str. Albișoara 38a

Data: 29.08.2025

L.Ș.

НОВИНКА



## ЭКСКАВАТОР-ПОГРУЗЧИК | 3СХ

Полная мощность: 68,6 кВт (92 л. с.)    Максимальная глубина копания: 5,46 м    Максимальная емкость ковша фронтального погрузчика: 1,1 м<sup>3</sup>



## КРАТКИЙ ОБЗОР JCB ЗСХ

НИЗКАЯ СТОИМОСТЬ ВЛАДЕНИЯ, ИСКЛЮЧИТЕЛЬНАЯ МОЩЬ И МНОЖЕСТВО ИННОВАЦИОННЫХ РЕШЕНИЙ: JCB ЗСХ — ЕЩЕ ОДНА ВЕЛИКОЛЕПНАЯ МАШИНА ОТ ВЕДУЩЕГО МИРОВОГО ПРОИЗВОДИТЕЛЯ ЭКСКАВАТОРОВ-ПОГРУЗЧИКОВ. ПРОИЗВОДИТЕЛЬНОСТЬ, ЭФФЕКТИВНОСТЬ И ЭКОНОМИЧНОСТЬ НА УРОВНЕ ЛУЧШИХ МИРОВЫХ СТАНДАРТОВ ДЕЛАЕТ ЕЕ ИДЕАЛЬНЫМ ВАРИАНТОМ ДЛЯ БОЛЬШИХ ПАРКОВ, ПАРКОВ АРЕНДУЕМОЙ ТЕХНИКИ И МАЛОГО БИЗНЕСА.



### Номер один в мире

Компания JCB лидирует на рынках 74 стран и выпускает около половины всех продаваемых в мире экскаваторов-погрузчиков.

### Выгодное вложение средств

ЗСХ — это отличная машина начального уровня с низкой стоимостью владения и выдающейся **производительностью**.

### Инновационные технологии

В этой машине используются инновационные решения, которые делают **экскаваторы-погрузчики** JCB лучшими в своем классе по производительности, эффективности и экономичности.

### Высочайшая надежность

Надежность этих машин делает их оптимальным вариантом для сдачи в аренду, так как именно тогда они используются наиболее интенсивно.

### Малая потребность в обслуживании двигателя

DIESELMAX — это экономичный двигатель мощностью 68,6 кВт с уровнем выбросов Tier 2 с низкими расходами на обслуживание и заправку.

### Превосходство во всех областях

ЗСХ — это лучший выбор для больших парков, парков арендуемой техники и частных владельцев.

Компания JCB лидер на мировом рынке: она выпускает примерно половину всех продаваемых в мире экскаваторов-погрузчиков.

ОБЩАЯ ДОЛЯ  
РЫНКА ВСЕХ  
КОНКУРЕНТОВ

JCB

## СТОИМОСТЬ ВЛАДЕНИЯ И ЭФФЕКТИВНОСТЬ

МЫ ПОНИМАЕМ, ЧТО НИЗКАЯ СТОИМОСТЬ ВЛАДЕНИЯ ИГРАЕТ ВАЖНЕЙШУЮ РОЛЬ В СОВРЕМЕННОМ КОНКУРЕНТНОМ МИРЕ. НЕВАЖНО, АРЕНДУЕТЕ ЛИ ВЫ МАШИНЫ ИЛИ УПРАВЛЯЕТЕ СОБСТВЕННЫМ ПАРКОМ ТЕХНИКИ — JCB ЗСХ ПРЕДЛАГАЕТ ЛУЧШЕЕ СООТНОШЕНИЕ ЦЕНЫ И КАЧЕСТВА.

### Максимальная окупаемость инвестиций

**1** JCB ЗСХ — это замечательная машина начального уровня, которая отличается великолепной окупаемостью инвестиций, а также доступными кредитными предложениями, страховкой и запасными частями.

**2** В отличие от большинства экскаваторов-погрузчиков начального уровня, это исключительно эффективная машина. Двигатель DIESELMAX отличается высокой мощностью и отличной экономичностью, обеспечивая высокий крутящий момент на малых оборотах.

DIESELMAX — это высоконадежное семейство двигателей, десятки тысяч которых используются по всему миру в самых разных областях.

**3** Максимальная скорость ЗСХ составляет 40 км/ч, что позволяет сократить время перемещения по участку и между площадками.

**4** Большее усилие отрыва дает возможность перемещать больше материала за меньшее время. Проще говоря, это один из самых эффективных экскаваторов-погрузчиков в своем классе.



2



1



3



4

# КАЧЕСТВО, НАДЕЖНОСТЬ И ДОЛГОВЕЧНОСТЬ

НЕЗАВИСИМО ОТ ПРЕДПОЛАГАЕМОЙ НАГРУЗКИ МОЖНО С ПОЛНОЙ УВЕРЕННОСТЬЮ УТВЕРЖДАТЬ, ЧТО JCB ЗСХ ВЫДЕРЖИТ ЛЮБЫЕ ИСПЫТАНИЯ. КОМПОНЕНТЫ КОНСТРУКЦИИ ОТЛИЧАЮТСЯ ВЫСОЧАЙШЕЙ ПРОЧНОСТЬЮ, А ОСНОВНЫЕ ДЕТАЛИ НАДЕЖНО ЗАЩИЩЕНЫ ОТ ПОВРЕЖДЕНИЙ.

Все основные компоненты экскаваторов-погрузчиков JCB проходят тщательное тестирование. Шасси, стрелы и другие ключевые компоненты подвергаются испытаниям при максимальных нагрузках, а трансмиссия проходит тысячи циклов работы.



## Разработка и производство JCB

**1** Кабины, мосты, трансмиссии и двигатели машин линейки ЗСХ сконструированы и изготовлены JCB. Это гарантирует идеальную интеграцию и оптимальную надежность всех компонентов.

**2** Мы используем самые современные процессы, такие как роботизированная обработка, точная окраска и инновационные методы сборки, обеспечивающие качество высочайшего уровня.

## Испытаны в экстремальных условиях

**3** Для обеспечения максимальной надежности двигатель DIESELMAX прошел жесткие испытания при температурах от  $-18^{\circ}\text{C}$  до  $+46^{\circ}\text{C}$  с установленным подогревателем воздуха во впускном коллекторе.

В гидравлическое масло добавляется флуоресцентный краситель, позволяющий точно определять утечки при испытаниях.



Благодаря термообработке стрелы и рукояти с нагревом до 650 С снимаются все внутренние напряжения, возникающие при изготовлении и сварке. Этот процесс удваивает срок эксплуатации стрел и сокращает общую массу машины.



### Созданы для длительной работы

- 6 Прецизионная обработка JCB отличается жесткими допусками и точным размещением пальцев и втулок.
- 7 Сварка трением проушин гидроцилиндров обеспечивает дополнительную прочность.
- 8 Жидкая окраска гарантирует высокое качество покрытия. Этот процесс оптимизирует расход краски, а машина сохраняет отличный внешний вид более продолжительное время.

### Защита от повреждений

- 9 Для защиты от повреждений при копании траншей шланги стрелы и рукояти проложены внутри их металлоконструкции
- 10 Вланги каретки экскаватора находятся внутри гибкой и надежной направляющей, которая защищает их от зацепов и повреждений.

Цилиндры рулевого механизма размещены высоко за балкой переднего моста, что обеспечивает их дополнительную защиту при перемещении по рабочей площадке.



# ПРОИЗВОДИТЕЛЬНОСТЬ И ЭФФЕКТИВНОСТЬ

ЖСВ ЗСХ ОТЛИЧАЕТСЯ ВЫСОЧАЙШЕЙ ЭФФЕКТИВНОСТЬЮ, КОТОРАЯ ВОПЛОЩАЕТСЯ В ИДЕАЛЬНОМ СООТНОШЕНИИ ЦЕНЫ И КАЧЕСТВА. У ЭТОЙ МАШИНЫ ЛУЧШАЯ В КЛАССЕ ПРОИЗВОДИТЕЛЬНОСТЬ И САМАЯ БОГАТАЯ СТАНДАРТНАЯ КОМПЛЕКТАЦИЯ.

## Более производительный экскаватор-погрузчик

**1** Двигатель DIESELMAX выдает пиковую мощность и крутящий момент на низких оборотах, что обеспечивает исключительную реакцию на действия оператора, высокую экономичность и выдающуюся производительность.

Опциональная телескопическая рукоять обеспечивает увеличение вылета стрелы и глубины копания на 1,2 м. Это уменьшает необходимость в перемещении машины и обеспечивает большую экономичность.

**2** У стрелы и рукояти одинаковая длина, что позволяет максимально близко копать рядом с машиной. Это снижает необходимость в перемещении машины и сокращает расход топлива.

**3** Большой топливный бак на 128 л увеличивает интервалы дозаправки и повышает эффективность работы.

**4** Благодаря выигрышной комбинации большого дорожного просвета и малого радиуса поворота этот экскаватор-погрузчик замечательно работает как на неровных поверхностях, так и в условиях ограниченного пространства.

**5** Мощный механизм поворота экскаваторной каретки обеспечивает быструю и контролируруемую засыпку канав.



1



2



3

Для обеспечения максимальной производительности при любых условиях 3CX в стандартной комплектации оснащается полным приводом и имеет максимальную скорость движения 40 км/ч с шинами радиусом 28 дюймов.



4



5



## Стандарты подъема

**6** Вращение ковша **фронтального** погрузчика 3СХ на 45° обеспечивает исключительное удержание груза.

Лучшее в классе усилие отрыва ковша **фронтального** погрузчика сокращает время загрузки.

Сокращение простоев при смене навесного оборудования за счет использования опциональной механической задней быстросъемной каретки.

Опциональный дифференциал повышенного трения обеспечивает автоматический контроль **сцепления**, позволяя машине перемещаться по самым сложным поверхностям и свободно маневрировать в отличие от трансмиссий с **принудительной** блокировкой дифференциала.

**7** На экскаваторе-погрузчике 3СХ может использоваться универсальный ковш JCB «шесть в одном», который позволяет копать, сдвигать, грузить, захватывать, выравнивать грунт и засыпать канавы.

**8** Превосходный вылет стрел фронтального погрузчика позволяет машине легко загружать самосвалы с высокими бортами.

**9** Благодаря высокоэффективному гидронасосу производительностью 143 л/мин можно легко управлять мощным навесным оборудованием, таким как гидромолот и планировочные фрезы.

**10** Большие колеса радиусом 28 дюйма обеспечивают превосходную устойчивость при работе на неровных поверхностях.



## УДОБСТВО ОБСЛУЖИВАНИЯ

ЗСХ ПРЕДЛАГАЕТ МАКСИМАЛЬНОЕ ВРЕМЯ БЕСПЕРЕБОЙНОЙ РАБОТЫ БЛАГОДАРЯ НЕВЕРОЯТНОЙ ПРОСТОТЕ ОБСЛУЖИВАНИЯ. УДОБНОЕ ПЛАНОВОЕ ОБСЛУЖИВАНИЕ, ЭЛЕМЕНТАРНЫЕ ЕЖЕДНЕВНЫЕ ПРОВЕРКИ И МНОЖЕСТВО ТЕХНИЧЕСКИХ ПРОЦЕДУР, ПРОВОДИМЫХ НА УРОВНЕ ЗЕМЛИ.

### Упрощенное регулярное обслуживание

**1** Все ежедневные проверки ЗСХ и регулярное обслуживание можно проводить с одной стороны машины. Важные компоненты, требующие обслуживания, объединены в группы для простоты доступа и повышения эффективности.

**2** Цельный капот легко открывается и не требует снятия дополнительных панелей.

**3** Смазка и заправка осуществляются с уровня земли, что существенно упрощает эти операции.

Телематическая система LiveLink входит в стандартную комплектацию и повышает удобство текущего и планового обслуживания, предоставляя предупреждения о работе машины, уровне жидкостей и другие уведомления.

**4** На этом экскаваторе также очень удобно организован доступ к аккумулятору и его замена.

СЕРВИСНЫЕ ИНТЕРВАЛЫ	
Замена моторного масла	Каждые 500 моточасов
Замена масляного фильтра двигателя	Каждые 500 моточасов
Замена гидравлического масла	Каждые 2000 моточасов
Замена фильтра гидравлического масла	Каждые 500 моточасов
Замена трансмиссионного масла	Каждые 500 моточасов
Замена фильтра трансмиссии	Каждые 500 моточасов
Замена масла моста	Каждые 1000 моточасов

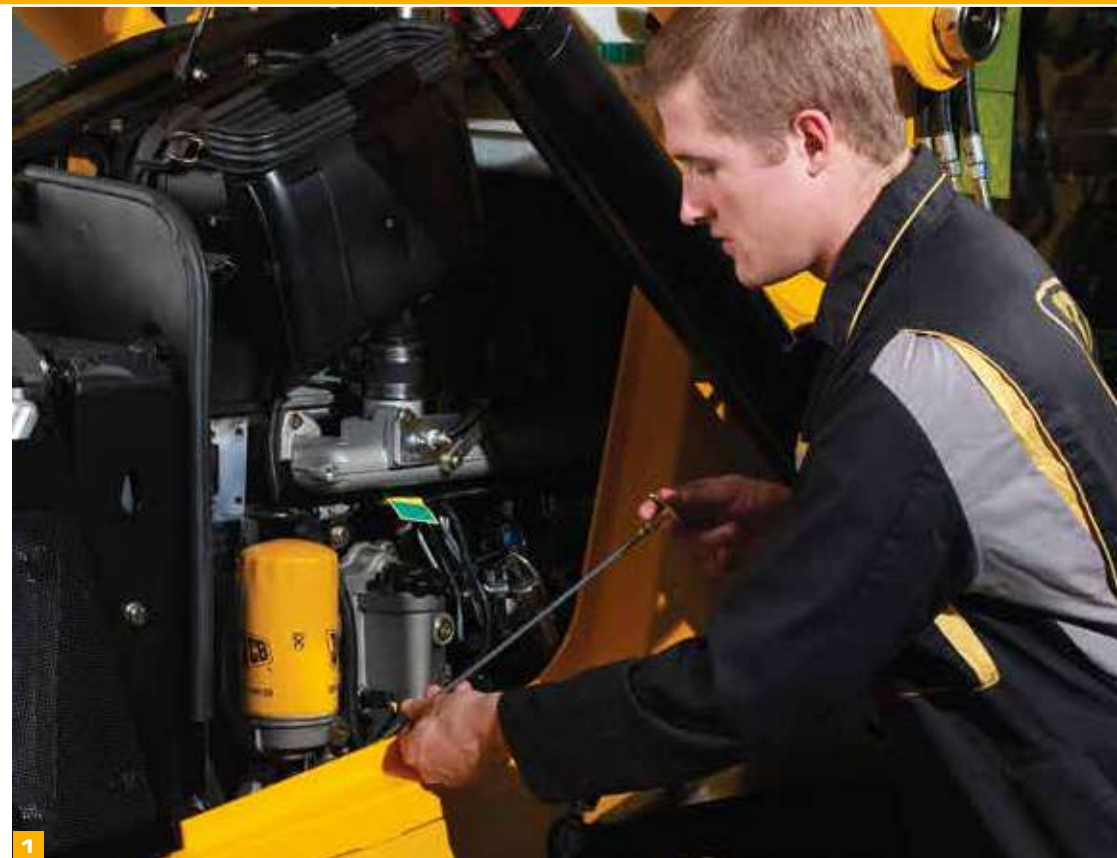

Дополнительная фильтрация топлива снижает загрязнение жидкостей и предотвращает засоры.

### Минимизация простоев

- 6 Запираемая передняя решетка защищает аккумулятор и выключатель массы, устраняя потенциальные простои по причине кражи.
- 6 На этой машине нет пылесборника или предварительного воздушного фильтра, требующих времязатратного обслуживания, что экономит драгоценное время работы оператора и улучшает обзорность перед машиной. Более того, конструкция системы очистки предусматривает вывод загрязняющих частиц посредством системы **выпуска отработавших газов** из выхлопной трубы, что продлевает срок службы воздушного фильтра.
- 7 Большой 85-литровый гидробак размещен снаружи для облегчения доступа и улучшенного охлаждения, что увеличивает срок использования масла.
- 8 Гидравлические шланги сходятся в коллекторе на перегородке, что существенно упрощает их замену.
- 9 Отличный дорожный просвет (лучший в классе) позволяет машине перемещаться по сложным поверхностям и снижает повреждения днища, требующие дорогостоящего ремонта.



## КОМФОРТ И УДОБСТВО ИСПОЛЬЗОВАНИЯ

ЕЩЕ ОДНИМ ВАЖНЫМ ФАКТОРОМ ПОВЫШЕНИЯ ПРОИЗВОДИТЕЛЬНОСТИ ЯВЛЯЕТСЯ КОМФОРТ — ВЕДЬ ОПЕРАТОР, КОТОРОМУ УДОБНО РАБОТАТЬ, БУДЕТ РАБОТАТЬ ЛУЧШЕ. КОНСТРУКЦИЯ JCB ЗСХ ПОЗВОЛЯЕТ С КОМФОРТОМ РАБОТАТЬ В ТЕЧЕНИЕ ЦЕЛОГО ДНЯ.

ЗСХ легко управляется традиционной рычажной системой управления.

### Отличное рабочее место

Все закрытые кабины герметичны, что обеспечивает чистоту на рабочем месте.

- 1 Для снижения усталости операторов в ЗСХ используется тормозная система с малым усилием нажатия педали.
- 2 В кабине есть электрическая розетка на 12В, через которую можно зарядить телефон или подключить различные устройства.
- 3 В стандартную комплектацию также входит полностью регулируемое кресло на подвеске, которое повышает комфорт и снижает усталость операторов во время длинных рабочих смен.
- 4 В машине также имеется множество запираемых отсеков для хранения, которые позволяют легко разместить рабочие инструменты.



## БЕЗОПАСНОСТЬ И НАДЕЖНОСТЬ

БЕЗОПАСНОСТЬ НА ЛЮБОЙ РАБОЧЕЙ ПЛОЩАДКЕ ТРУДНО ПЕРЕОЦЕНИТЬ, ПОЭТОМУ В JCB 3CX ПРИСУТСТВУЕТ МНОЖЕСТВО ЭЛЕМЕНТОВ, ЗАЩИЩАЮЩИХ САМУ МАШИНУ, ОПЕРАТОРА И НАХОДЯЩИХСЯ РЯДОМ ЛЮДЕЙ.

### Безопасность прежде всего

**1** Большие решетчатые ступени с нескользящей поверхностью предотвращают накопление материала и обеспечивают безопасный вход в экскаватор-погрузчик JCB 3CX, а также выход из него. Помимо этого, у оператора всегда есть три точки опоры во время входа и выхода из машины.

**2** Многослойное лобовое стекло и применение высокопрочного плоского стекла в других компонентах обеспечивают защиту оператора, в том числе при работе с навесным оборудованием. Замена стекол осуществляется быстро и легко, что также сокращает простои.

Четыре гидроцилиндра ковша находятся на одной линии со стрелой **фронтального** погрузчика, обеспечивая лучшую в классе обзорность.

**3** Фиксатор **экскаваторной** стрелы гарантирует безопасность при движении по **дороге**. Трос **механизма привода** фиксации задней стрелы позволяет не терять съемные пальцы.

Механизм параллельного подъема гарантирует безопасное положение груза, особенно при использовании вил во избежание **просыпания** материала.

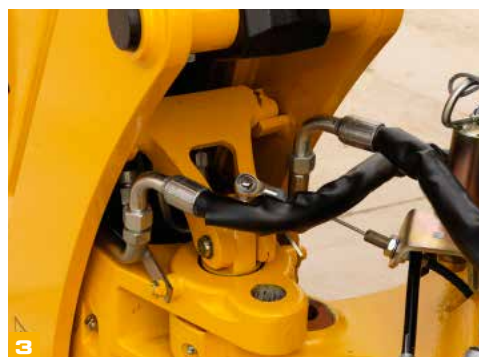

В JCB 3CX оператор сидит выше, чем в большинстве строительных машин. Такая посадка обеспечивает превосходную круговую обзорность рабочей зоны.

## LIVELINK – УМНЫЙ ПОМОЩНИК

**LIVELINK — ЭТО ИННОВАЦИОННАЯ ПРОГРАММНАЯ СИСТЕМА, ПОЗВОЛЯЮЩАЯ ДИСТАНЦИОННО КОНТРОЛИРОВАТЬ РАБОТУ МАШИН JCB ЧЕРЕЗ ИНТЕРНЕТ, ПО ЭЛЕКТРОННОЙ ПОЧТЕ ИЛИ С ПОМОЩЬЮ МОБИЛЬНОГО ТЕЛЕФОНА. СИСТЕМА ПРЕДОСТАВЛЯЕТ ДОСТУП К РАЗЛИЧНОЙ ПОЛЕЗНОЙ ИНФОРМАЦИИ О МАШИНАХ, ХРАНЯЩЕЙСЯ В ЗАЩИЩЕННОМ ЦЕНТРЕ, ВКЛЮЧАЯ ПРЕДУПРЕЖДЕНИЯ О НЕПОЛАДКАХ, ОТЧЕТЫ ОБ УРОВНЕ ТОПЛИВА И ЖУРНАЛ СОБЫТИЙ.**

### Производительность и сокращение затрат

Можно наблюдать за уровнем топлива в машинах и управлять им, используя функцию анализа. В LiveLink предусмотрен полнофункциональный инструмент составления отчетов, который позволяет управлять временем работы и использованием машин для достижения максимальной эффективности.



### Безопасность

Система LiveLink в реальном времени передает предупреждения о выходе машины за пределы предварительно заданной рабочей зоны, а также о ее несанкционированном использовании в нерабочее время прямо на ваш мобильный телефон. Среди других преимуществ — информация о местоположении в реальном времени, причем система LiveLink использует собственные аккумулятор и антенну.



Примечание. Спецификации LiveLink зависят от модели машины.

## ДОПОЛНИТЕЛЬНЫЕ ПРЕИМУЩЕСТВА

КОМПАНИЯ JCB ОКАЗЫВАЕТ ПЕРВОКЛАССНУЮ ТЕХНИЧЕСКУЮ ПОДДЕРЖКУ СВОИМ ЗАКАЗЧИКАМ ПО ВСЕМУ МИРУ. ГДЕ БЫ ВЫ НИ НАХОДИЛИСЬ, КАКОЙ БЫ ВОПРОС У ВАС НИ ВОЗНИК, МЫ БЫСТРО ПРИБУДЕМ НА МЕСТО И ПОМОЖЕМ ОБЕСПЕЧИТЬ МАКСИМАЛЬНО ЭФФЕКТИВНУЮ РАБОТУ ВАШЕЙ МАШИНЫ.

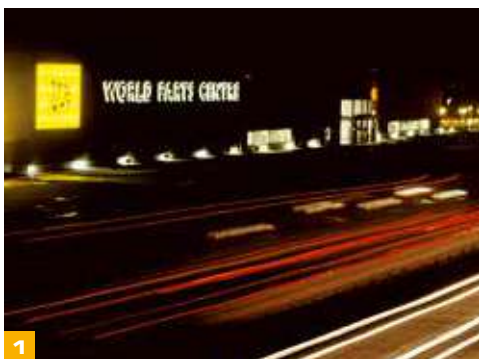

1

1 Служба технической поддержки JCB позволяет мгновенно связаться с заводскими экспертами в любое время суток.

2 Глобальная сеть центров поставки запчастей JCB представляет собой еще один пример высокой эффективности. Наличие 16 региональных центров позволяет нам доставить 95 % всех запчастей в любую точку земного шара в течение 24 часов. Оригинальные запчасти JCB спроектированы так, чтобы работать в гармонии с вашей машиной, обеспечивая при этом оптимальную эффективность и производительность.



2

3 Программа JCB Assetcare предлагает варианты продления полной гарантии и соглашений об обслуживании, а также договоры на проведение обслуживания и ремонта. Независимо от выбранных вами услуг наши группы технического обслуживания, находящиеся по всему миру, быстро и качественно выполняют ремонтные работы по гарантии, проведут техобслуживание по приемлемым расценкам и предоставят запрошенные ценовые предложения.



3

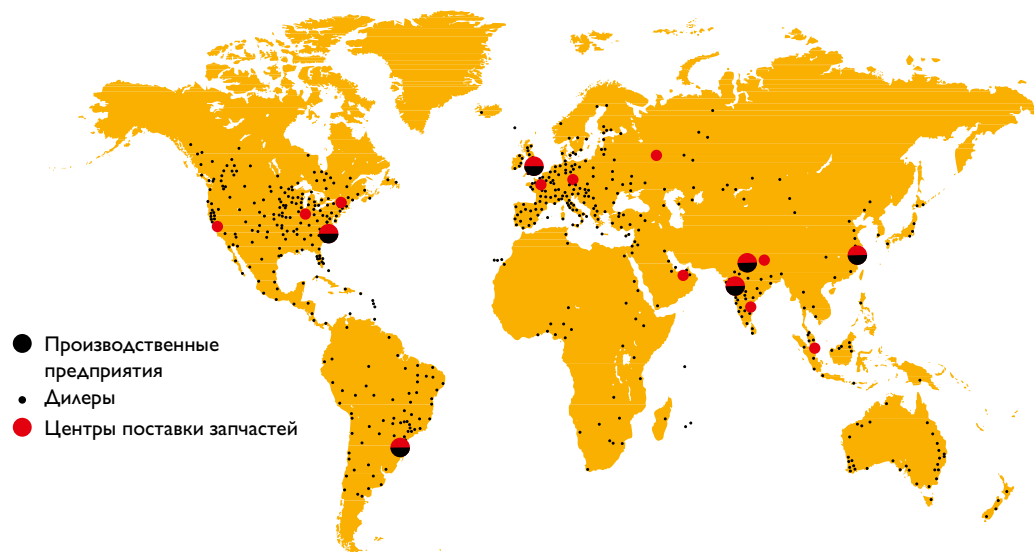

Примечание. Набор услуг JCB ASSETCARE может быть недоступен в вашем регионе. Для получения дополнительных сведений обратитесь к местному дилеру JCB.

## СПИСОК ОПЦИЙ

ДАЖЕ В СТАНДАРТНОЙ КОМПЛЕКТАЦИИ ЭКСКАВАТОР JCB ЗСХ ЯВЛЯЕТСЯ ВЕСЬМА УНИВЕРСАЛЬНОЙ МАШИНОЙ, НО ПРИ ОСНАЩЕНИИ ЗАВОДСКИМИ ОПЦИЯМИ ОН СТАНОВИТСЯ ЕЩЕ БОЛЕЕ ФУНКЦИОНАЛЬНЫМ И ЭФФЕКТИВНЫМ.

### Ковш «6 в 1»

1 Это универсальное приспособление позволяет копать, работать бульдозером, грузить, захватывать, выравнивать грунт и засыпать канавы.

### Быстросъемная каретка

2 Быстросъемная каретка позволяет намного быстрее менять навесное оборудование, повышая производительность экскаватора.

### Усиленный ковш

3 Пластины с дополнительными ребрами жесткости обеспечивают повышенную прочность и уменьшают износ при работе с твердыми материалами.

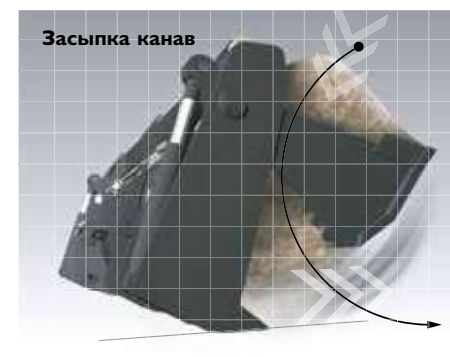
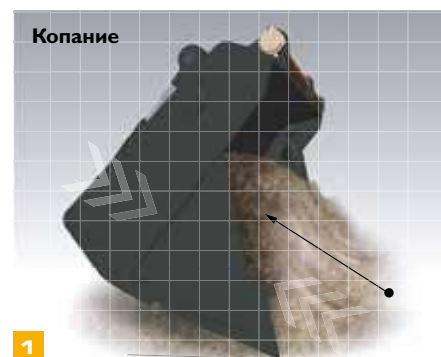
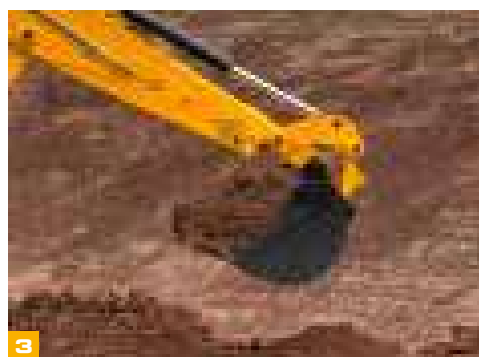
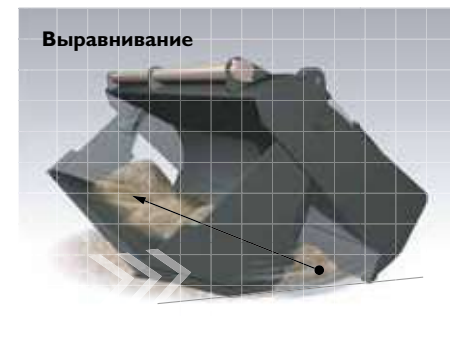
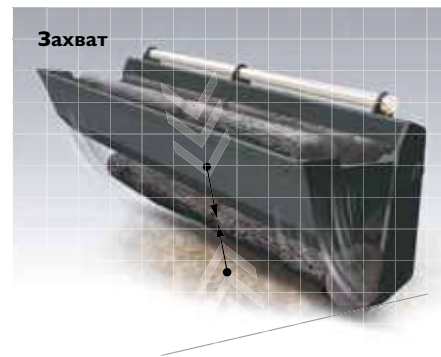
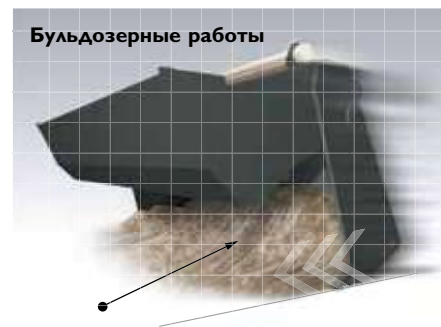



## ГАБАРИТНЫЕ РАЗМЕРЫ

Макс. грузоподъемность фронтального погрузчика: 1850 кг Макс. высота подъема: 3,23 м

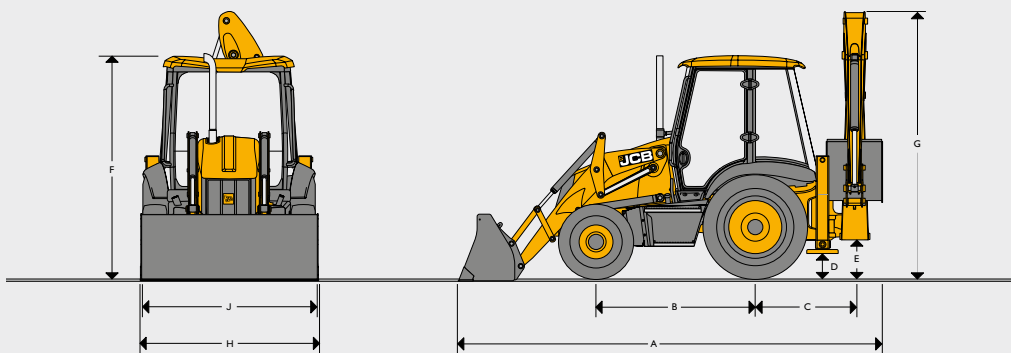

		4WD	
A	Транспортная длина	м	5.62
B	Колесная база	м	2.17
C	Расстояние от оси каретки стрелы экскаватора до заднего моста	м	1.36
D	Дорожный просвет – до опоры	м	0.36
E	Дорожный просвет – до переднего моста	м	0.53
F	Высота по верху кабины/навеса	м	2.89
G	Транспортная высота – стандартная рукоять	м	3.61
H	Общая ширина с ковшом	м	2.23 (ковш 6 в 1) / 2.35 (Ковш общего назначения)
J	Ширина задней рамы	м	2.35

## ДВИГАТЕЛЬ

Изготовитель		JCB
Наддув		Турбонаддув
Рабочий объем	л	4,4
Количество цилиндров		4
Диаметр цилиндра	мм	103
Ход поршня	мм	132
Номинальные обороты двигателя	об/мин	2200
<b>Номинальная мощность</b>		
Полная мощность по стандарту SAE J1995 (ISO 14396)	кВт (л. с.)	68,6 (92)
<b>Максимальный крутящий момент</b>		
Номинальный по стандарту ISO 14396	Н·м	400
Обороты двигателя	об/мин	1200

## ПРОИЗВОДИТЕЛЬНОСТЬ ЭКСКАВАТОРА/ ФРОНТАЛЬНОГО ПОГРУЗЧИКА

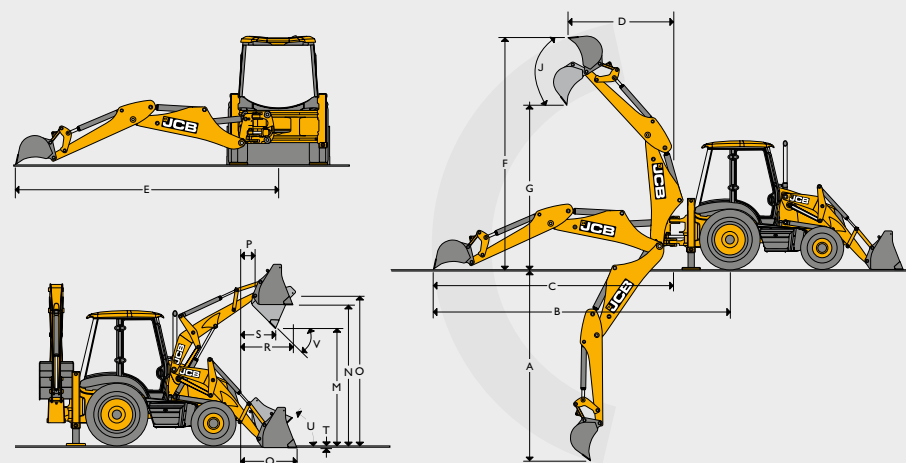

Производительность экскаватора		Фиксированная рукоять	Телескопическая рукоять	
A	Макс. глубина копания (SAE)	м	4,24	5,46
B	Вылет стрелы — по уровню земли до центра задних колес	м	6,72	7,87
C	Вылет стрелы — по уровню земли до оси каретки экскаватора	м	5,37	6,52
D	Вылет стрелы при полном подъеме до оси каретки экскаватора	м	2,74	3,66
E	Боковой вылет — до продольной оси машины	м	5,94	7,09
F	Максимальная рабочая высота	м	5,53	6,35
G	Макс. высота загрузки поверх бортов	м	3,84	4,72
J	Поворот ковша	градусы	185°	185°
	Усилие отрыва на ковше	кгс	6324	6228
	Усилие отрыва на рукояти	кгс	3217	3225
Производительность фронтального погрузчика		Ковш общего назначения	Ковш «шесть в одном»	
M	Высота выгрузки	м	2,74	2,72
N	Высота загрузки поверх бортов	м	3,23	3,20
O	Высота шарнира ковша	м	3,45	3,45
P	Вылет шарнира ковша вперед	м	0,36	0,36
Q	Вылет на уровне земли	м	1,42	1,37
R	Макс. вылет при полном подъеме	м	1,20	1,15
S	Вылет при полном подъеме с опрокинутым ковшом	м	0,83	0,78
T	Глубина копания ниже уровня земли	м	0,07	0,10
U	Угол загрузки ковша на уровне земли	градусы	45°	45°
V	Угол опрокидывания ковша	градусы	43°	43°
	Усилие отрыва на ковше	кгс	6170	6531
	Усилие отрыва на рукояти погрузчика	кгс	4942	4732
	Емкость ковша	м <sup>3</sup>	0,88	1,0
	Емкость ковша — опция	м <sup>3</sup>	1,0	—
	Грузоподъемность	кг	2882	2592

## ЗАПРАВочНЫЕ ЕМКОСТИ

Система охлаждения	л	18,5
Топливный бак	л	128
Моторное масло с фильтром	л	15
Коробка передач с фильтром	л	16
Задний мост	л	16
Передний мост	л	16
Гидравлическая система, включая бак	л	130
Гидравлический бак	л	85

## ТРАНСМИССИЯ

Трансмиссия JCB SynchroShuttle: обеспечивает отличную передачу мощности в любых условиях. Включает 4-х ступенчатую коробку передач с полной синхронизацией и встроенным гидротрансформатором, а также электропривод выбора направления движения.

- Удобный, расположенный на рулевой колонке колону электропривод выбора направления движения позволяет менять направление движения машины не снимая рук с рулевого колеса, что сокращает перерывы в работе.
- Расположение педалей и стандартный рычаг переключения 4-х ступеней коробки передач с кнопкой отключения трансмиссии дополнительно упрощает работу.
- Коэффициент трансформации крутящего момента гидротрансформатора 2,52:1

Изготовитель	JCB
Тип	Synchroshuttle
Число передних и задних передач	4 передних и 4 задних передачи
Переключатель переднего/заднего хода	Сервопривод
<b>Скорость движения*</b>	<b>км/ч</b>
Передача 1	7,3
Передача 2	11,7
Передача 3	22
Передача 4	40

\*Скорость зависит от используемых шин.

## РАДИУС РАЗВОРОТА

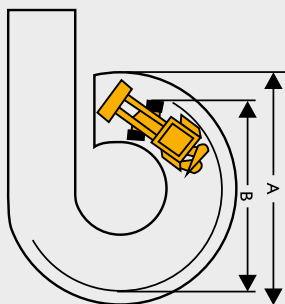

## С заблокированными внутренними колесами

A По внешнему краю ковша	9,5 м
B По внешним колесам	6,9 м

## С незаблокированными внутренними колесами

A По внешнему краю ковша	10,4 м
B По внешним колесам	8,1 м

\* Стандартный ковш в положении для транспортировки

## РУЛЕВОЕ УПРАВЛЕНИЕ

Гидростатическая система управления передними колесами использует главный гидравлический насос через клапан приоритета рулевого управления. В случае отказа двигателя задействуется аварийная система рулевого управления (для всех моделей).

## ТОРМОЗНАЯ СИСТЕМА

**Рабочие тормоза:** гидравлический привод с двумя контурами, саморегулирующиеся, в масляной ванне, многодисковые, расположенные в заднем мосту, хорошая защита от грязи, воды и пр., не требуют обслуживания.

**Стояночный тормоз:** с ручным приводом, на входном диске заднего моста.

**Педаль тормоза:** две независимых ножных педали позволяют машине маневрировать на тесных площадках. При обычном использовании педали соединяются друг с другом.

## ГИДРАВЛИЧЕСКАЯ СИСТЕМА

• Главный предохранительный клапан: 251 бар • Разгрузочный клапан: 207 бар • Тип насоса: шестеренный 2-х-секционный • Производительность насоса: 143 л/мин • Сетчатый фильтр в линии всасывания и фильтр JCB Filtermatic на обратной линии • Во время экскаваторных работ система автоматически меняет гидравлическую мощность в соответствии с условиями копания для обеспечения дополнительной производительности и контроля • Продуманная прокладка гидравлических шлангов и гидролиний защищает от повреждений и обеспечивает простое обслуживание.

## КАБИНА

• Коврики • Полностью регулируемое кресло и мягкая обивка рулевого колеса • Доступ в кабину с двух сторон • Ремень безопасности • Большие изогнутые зеркала заднего вида • Внутреннее освещение • Стеклоочистители ветрового стекла • Клаксон • Система предупреждения об опасностях • Ящик для инструментов • Приборная панель с датчиками оборотов двигателя, часов работы двигателя, уровня топлива, температуры охлаждающей жидкости и розеткой на 12 В • Аудиовизуальная система предупреждений, отслеживающая нагрузку генератора, температуру охлаждающей жидкости, давление моторного масла, засорение воздушного фильтра, давление и температуру трансмиссионного масла и включение стояночного тормоза.

## МОСТЫ

**Задний:** ведущий мост с жестким креплением включает дифференциал JCB Max-Trac с пропорциональным распределением крутящего момента с приводом через короткий карданный вал от коробки передач.

**Передний:** полный привод, управляемый мост с центральным шарниром и углом качания 16°.

## ЭЛЕКТРИЧЕСКИЕ КОМПОНЕНТЫ И КОНТРОЛЬНО-ИЗМЕРИТЕЛЬНЫЕ ПРИБОРЫ

Напряжение 12 В, с заземлением отрицательного полюса, используемые провода и разъемы соответствуют стандарту IP69 по защите от попадания влаги. Центральная панель предохранителей.

**Аккумулятор:** 110 А-ч **Генератор переменного тока:** 95 А (стандартный).

**Задние рабочие фары:** 4 регулируемые.

## ШИНЫ

**Стандартные:** Sitemaster 12,5-18/80 12ply (передние)  
Sitemaster 16,9-28 (задние)

## МАССА

**Эксплуатационная:** 7800 кг

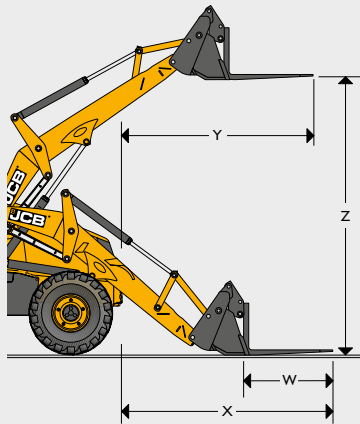
**НАВЕСНОЕ ОБОРУДОВАНИЕ ПОГРУЗЧИКА – размеры вил ковша «шесть в одном»**

		Вилы, установленные на ковше «шесть в одном»	
W	Вилы — длина зубьев	м	1,1
	Вилы — ширина зубьев	м	0,08
X	Вылет вил на уровне земли	м	2,66
Y	Вылет вил при полном подъеме	м	2,25
Z	Высота подъема вил — макс.	м	2,92
	Расстояние между вилами — мин./макс.	мм	260-1725

**НАВЕСНОЕ ОБОРУДОВАНИЕ ФРОНТАЛЬНОГО ПОГРУЗЧИКА**

Общего назначения –1,1 м <sup>3</sup>	кг	373
«6 в 1», -1,0 м <sup>3</sup>	кг	715

**НАВЕСНОЕ ОБОРУДОВАНИЕ ЭКСКАВАТОРА – Планировочная фреза**

Ширина резки	мм	400
Глубина резки	мм	1-115
Масса	кг	540
Диапазон гидравлического потока	л/мин	90-200
Диапазон давления в гидравлической системе	кг/см <sup>2</sup> (бар)	2030-3046 (140-210)

**НАВЕСНОЕ ОБОРУДОВАНИЕ ЭКСКАВАТОРА – Ковши**

Ширина ковша	мм	305	455	610	610	760	910
Количество зубьев		3	4	4	5	5	6
<b>Усиленные траншейные ковши</b>			18	24	24	30	36
Емкость	куб. м	0,08	0,14	0,20	0,20	0,26	0,32
Масса	кг	100	128	145	190	166	189
<b>Усиленные траншейные ковши большой емкости</b>			4	4	5	14,1	- (6)
Емкость	куб. м	0,15	0,24	0,24	0,32	14,1	-
Масса	кг	195	231	233	267	303	-

О доступности других типов ковшей можно узнать у дилера JCB.

Все ковши JCB имеют усиленные компоненты, включая режущую кромку 1x18 дюймов, задние накладки, поперечину коробки и длинные закругленные бокорезы.

**НАВЕСНОЕ ОБОРУДОВАНИЕ ЭКСКАВАТОРА – Гидромолоты**

Модель гидромолота		HM380	HM386Q
Эксплуатационная масса	кг	330	360
Энергия удара	джоуль	981	600
Частота ударов	уд./мин.	380-900	720-1380
Диапазон потока гидравлической жидкости	л/мин	40-80	60-100
Рабочее давление	пси (бар)	120-165 (1740-2393)	1450-2175 (100-150)
Диаметр инструмента	мм	75	80

Для гидромолотов JCB имеется множество различных инструментов. Детали можно узнать у дилера JCB.

**НАВЕСНОЕ ОБОРУДОВАНИЕ ЭКСКАВАТОРА — Уплотнитель**

Масса	кг	179
Ширина	мм	305
Длина	мм	739
Оптимальная прижимная сила машины	кг	700
Центробежная сила	кН	16,3
Частота	Гц	33
Поток гидравлической жидкости	л/мин	24

**НАВЕСНОЕ ОБОРУДОВАНИЕ ЭКСКАВАТОРА – Ямобур\***

Модель гидромолота		ED3500	ED6000
Ширина	мм	254	253
Длина	мм	591	614
Масса шпindelной бабки и кронштейна	кг	105	110
Поток гидравлической жидкости при 60 об/мин	л/мин	60	104
Минимальный поток гидравлической жидкости.	л/мин	115	115
Максимальный поток гидравлической жидкости.	л/мин	300	300

**НАВЕСНОЕ ОБОРУДОВАНИЕ ЭКСКАВАТОРА – Буровые головки\***

Масса	мм	150-460
Ширина	кг	19-91,2
Количество зубьев		2-16
Длина	мм	1000-1200

\*доступно с сентября 2014 г.







**ОДНА КОМПАНИЯ — СВЫШЕ 300 МОДЕЛЕЙ МАШИН**

Ближайший дилер JCB

### **Экскаватор-погрузчик 3СХ**

Полная мощность: 68,6 кВт (92 л. с.) Максимальная глубина копания: 5,46 м  
 Максимальная емкость ковша погрузчика: 1,1 м<sup>3</sup>

JCB Sales Limited, Rocoester, Staffordshire, United Kingdom (Великобритания) ST14 5JP.

Телефон: +44 (0)1889 590312, эл. почта: salesinfo@jcb.com

Новейшую информацию о модельном ряде продукции можно загрузить на веб-сайте: [www.jcb.ru](http://www.jcb.ru)

© JCB Sales, 2014 г. Все права защищены. Категорически запрещается полное или частичное воспроизведение, сохранение в информационно-поисковых системах или передача в любой форме и любым способом, в том числе электронное, механическое воспроизведение и ксерокопирование данной публикации без предварительного разрешения JCB Sales. Указания эксплуатационной массы, размеров, грузоподъемности и других технических характеристик в данной публикации представлены исключительно в ознакомительных целях и могут отличаться для конкретной машины. Поэтому не следует полагаться на эти данные для определенной области применения. У дилера компании JCB всегда можно получить инструкции и рекомендации. Компания JCB оставляет за собой право вносить изменения в технические характеристики машин без предварительного уведомления. Иллюстрации и технические характеристики могут включать дополнительное оборудование и оснащение. Логотип JCB — зарегистрированный товарный знак компании J.C. Bamford Excavators Ltd.



# Certificate of Registration

ENVIRONMENTAL MANAGEMENT SYSTEM - ISO 14001:2015

This is to certify that:

J C Bamford Excavators Limited  
Lakeside Works  
Rocester  
ST14 5JP  
United Kingdom

Holds Certificate Number:

EMS 522922

and operates an Environmental Management System which complies with the requirements of ISO 14001:2015 for the following scope:

**The product marketing, design, development and manufacture of construction, earth moving, materials handling and agricultural machinery, and the in-house manufacture of associated parts and equipment.**

For and on behalf of BSI:



Frank Lee, EMEA Compliance & Risk Director

Original Registration Date: 29/11/2022

Latest Revision Date: 30/11/2022

Effective Date: 30/11/2016

Expiry Date: 29/11/2026



Page: 1 of 4

...making excellence a habit.™

Certificate No: EMS 522922

Location	Registered Activities
JCB Power Systems Block 1000 Park Avenue Dove Valley Business Park Foston Derby DE65 5BX United Kingdom	Design, development, assembly, testing and supply of diesel engines.
J C Bamford Excavators Limited HQ & Site Services Lakeside Works Rocester ST14 5JP United Kingdom	The product marketing, design, development and manufacture of construction, earth moving, materials handling and agricultural machinery, and the in-house manufacture of associated parts and equipment.
J C Bamford Excavators Limited JCB Materials Handling Limited Central Processing Centre Lakeside Workfs Denston Road Rocester ST14 5JP United Kingdom	The product marketing, design, development and manufacture of construction, earth moving, materials handling and agricultural machinery, and the in-house manufacture of associated parts and equipment.
J C Bamford Excavators Limited Hydraulic Business Unit Lakeside Works Rocester ST14 5JP United Kingdom	The product marketing, design, development and manufacture of construction, earth moving, materials handling and agricultural machinery, and the in-house manufacture of associated parts and equipment.
JCB Heavy Products Ltd Uttoxeter Road Beamhurst Uttoxeter ST14 7FL United Kingdom	The product marketing, design, development and manufacture of construction, earth moving, materials handling and agricultural machinery, and the in-house manufacture of associated parts and equipment.
JCB Compact Products Ltd Harewood Estate Leek Road Chedale Stoke-on-Trent ST10 2JU United Kingdom	The product marketing, design, development and manufacture of construction, earth moving, materials handling and agricultural machinery, and the in-house manufacture of associated parts and equipment.

Original Registration Date: 29/11/2022

Effective Date: 30/11/2016

Latest Revision Date: 30/11/2022

Expiry Date: 29/11/2026

This certificate was issued electronically and remains the property of BSI and is bound by the conditions of contract.  
An electronic certificate can be authenticated [online](#).  
Printed copies can be validated at [www.bsigroup.com/ClientDirectory](http://www.bsigroup.com/ClientDirectory)

Information and Contact: BSI, Kitemark Court, Davy Avenue, Knowlhill, Milton Keynes MK5 8PP. Tel: + 44 345 080 9000  
BSI Assurance UK Limited, registered in England under number 7805321 at 389 Chiswick High Road, London W4 4AL, UK.  
A Member of the BSI Group of Companies.

Page: 2 of 4





Certificate No: EMS 522922

Location	Registered Activities
JCB Earthmovers Harewood Estate Leek Road Cheadle Stoke-on-Trent ST10 2JU United Kingdom	The product marketing, design, development and manufacture of construction, earth moving, materials handling and agricultural machinery, and the in-house manufacture of associated parts and equipment.
JCB Landpower Ltd Harewood Estate Leek Road Cheadle Stoke-on-Trent ST10 2JU United Kingdom	The product marketing, design, development and manufacture of construction, earth moving, materials handling and agricultural machinery, and the in-house manufacture of associated parts and equipment.
JCB Cab Systems Ltd Power Station Road Rugeley WS15 2WA United Kingdom	The product marketing, design, development and manufacture of construction, earth moving, materials handling and agricultural machinery, and the in-house manufacture of associated parts and equipment.
JCB Transmissions Wrexham Industrial Estate Abenbury Road Wrexham LL13 9UF United Kingdom	Design, development & manufacture of axels and gearboxes for earth moving, materials handling and agricultural machinery including sale of OEM equipment.
JCB World Parts Centre Waterloo Park Beamhurst Uttoxeter ST14 5PA United Kingdom	The product marketing, design, development and manufacture of construction, earth moving, materials handling and agricultural machinery, and the in-house manufacture of associated parts and equipment.
J C Bamford Excavators Ltd JCB Backhoe Loader Division Lakeside Works Rocester ST14 5JP United Kingdom	The product marketing, design, development and manufacture of construction, earth moving, materials handling and agricultural machinery, and the in-house manufacture of associated parts and equipment.

Original Registration Date: 29/11/2022

Latest Revision Date: 30/11/2022

Effective Date: 30/11/2016

Expiry Date: 29/11/2026

This certificate was issued electronically and remains the property of BSI and is bound by the conditions of contract.  
An electronic certificate can be authenticated [online](#).  
Printed copies can be validated at [www.bsigroup.com/ClientDirectory](http://www.bsigroup.com/ClientDirectory)

Information and Contact: BSI, Kitemark Court, Davy Avenue, Knowlhill, Milton Keynes MK5 8PP. Tel: + 44 345 080 9000  
BSI Assurance UK Limited, registered in England under number 7805321 at 389 Chiswick High Road, London W4 4AL, UK.  
A Member of the BSI Group of Companies.

Page: 3 of 4



Certificate No: EMS 522922

Location	Registered Activities
J C Bamford Excavators Limited Research Lakeside Works Rocester ST14 5JP United Kingdom	The product marketing, design, development and manufacture of construction, earth moving, materials handling and agricultural machinery, and the in-house manufacture of associated parts and equipment.
JCB Power Products Broadcrown Ltd Airfield Industrial Estate Hixon ST18 0PF United Kingdom	The design, manufacture, installation and commissioning of power generators and lighting towers



Original Registration Date: 29/11/2022

Latest Revision Date: 30/11/2022

Effective Date: 30/11/2016

Expiry Date: 29/11/2026

This certificate was issued electronically and remains the property of BSI and is bound by the conditions of contract.  
An electronic certificate can be authenticated [online](#).  
Printed copies can be validated at [www.bsigroup.com/ClientDirectory](http://www.bsigroup.com/ClientDirectory)

Information and Contact: BSI, Kitemark Court, Davy Avenue, Knowlhill, Milton Keynes MK5 8PP. Tel: + 44 345 080 9000  
BSI Assurance UK Limited, registered in England under number 7805321 at 389 Chiswick High Road, London W4 4AL, UK.  
A Member of the BSI Group of Companies.

Page: 4 of 4





# CERTIFICATE

## HAYMET MAKİNA TAAHHÜT TARIM GIDA SAN. VE TİC. LTD. ŞTİ.

SANAYİ MAH. ARSLANKAYA SOK. NO:6  
İZMİT / KOCAELİ / TÜRKİYE

*Has been assessed and found to Comply with the Requirements of:  
Denetlenmiş ve aşağıdaki standardın gerekliliklerine uygunluğu görülmüştür:*

### ISO 9001:2015

*The Quality Management System is applicable to:  
Kalite Yönetim Sistemi:*

**PROCESSING OF METALS MACHINE (TURNING LEVELING WORKS, METAL  
PARTS, DRILLING, TURNING, MILLING, PLANING, POLISHING,  
BROACHING, FINISHING, ASSEMBLY, WELDING ACTIVITIES),  
MANUFACTURING OF MACHINERY, AGRICULTURAL TRAILER**

**METALLERİN MAKİNEDE İŞLENMESİ (TORNA TESVİYE İŞLERİ, METAL  
PARÇALARI DELME, TORNALAMA, FREZELEME, RENDELEME, PARLATMA, OLUK  
AÇMA, PERDAHLAMA, BİRLEŞTİRME, KAYNAK YAPMA FAALİYETLERİ), MAKİNA,  
TARIM RÖMORKLARI İMALATI**

**Certificate Number: QMS-09069  
Belge Numarası: QMS-09069**

**Initial Certification Date: 01.02.2023  
İlk Belgelendirme Tarihi: 01.02.2023**

**Certification Period: 3 Years  
Belgelendirme Periyodu: 3 Yıl**

**Certificate Validity Date: 31.01.2026  
Belge Geçerlilik Tarihi: 31.01.2026**



IQR Sertifikasyon Onayı



**ACCREDITED**  
Management Systems  
Certification Body  
MSCB-135

## Confirmarea privind service centru autorizat

Prin prezenta compania „Eximotor SA”, vă prezintă confirmarea disponibilității unui service autorizat, situat în or. Chișinău, str. Lunca Bicului 41/1, care ne aparține, fapt ce demonstrează că compania noastră are capacitatea de a asigura deservirea tehnică necesară și piese de schimb pe toată durata de funcționare a produsului.

În anexă găsiți autorizația.

Socolova Natalia,  
Director,

Data: 29.08.2025





Chisinau, Direcția generală economie, comerț și turism a CMC

## **ÎNȘTIINȚARE DE RECEPȚIONARE**

(CONFIRMĂ OFICIAL DREPTUL LA ÎNCEPEREA ACTIVITĂȚII)

Primăria **mun. Chișinău**, Adresa **mun. Chișinău, șos. Hâncești, 53 "A"**

Nr. Notificării privind inițierea activității de comerț **P-26968/2022**

Data **22.02.2022**

Ora **14:38**

COMERCIANTULUI:

Denumirea/ N.P.P. **EXIMOTOR S.A.** IDNO/IDNP **1002600034712**  
Sediul/domiciliul **Republica Moldova, mun. Chișinău, sec. Riscani, str-la 2 Aerodromului, 15, ap./of. 6**

Tel. **068685429**

Fax

E-mail **eximotorcontabil@mail.ru**

Date din NIAC:

### **G 45.20. Întreținerea și repararea autovehiculelor**

(comerțul cu amănuntul, comerțului cu ridicata, perstării de servicii, alimentație publică, intermediarii în comerț, activității în baza patentei de întreprinzător)

### **În Atelier de asistență tehnică**

(unitatea comercială)

din **Republica Moldova, mun. Chișinău, sec. Ciocana, str. Lunca Bâcului, 41/1**

(adresa amplasării unității comerciale)

N.P. persoanei responsabile APL **Alexandra Pascal** funcția **Specialist**  
tel. **022222441**, e-mail **comert.autorizare@pmc.md**

*Vă atenționăm că organele de control au dreptul să verifice (inclusiv prin control la fața locului) corespunderea celor notificate reglementărilor în vigoare.*



CERTIFICATE OFFICIAL DEALER  
**EXIMOTOR SA**

№ 1787/1788

Date 31.12.2024

TERRITORY COVERAGE: Republic of Moldova, (including territory of Transnistria)

LEGAL ADDRESS: 38A, Albisoara str, Chisinau, MD2005, Moldova

Управляющий директор  
JCB Sales EMEAR

A handwritten signature in black ink, appearing to read 'Marco Bersellini', is written over a horizontal line.

**Марко Берселлини**

VALID TILL 31.12.2027



**HAYMET MAKİNA**  
Taah. Tarım Gıda San. Tic. Ltd. Şti.

Achieve your goals with us.

Date: 19.05.2023

Mrs. Anastasia  
Eximotor SA  
Chisinau, str. Lunca Bicului 41/1  
"Eximotor" JSC  
Republic of Moldova  
TEL: 00373 690 20 998

HAYMET MAKİNA TAAH. TARIM  
GIDA/SAN. TIC. LTD. ŞTİ.  
Sanayi Mah. (Arslanbeyi) No:6 İzmit/KOCAELİ  
Tel: 0 262 373 49 07 Faks: 0 262 373 49 08  
Tic. Sic. No: 21285

## Letter / Scrisoare

ENG

*We, Haymet Makina Taah Tar Gıda San Tic LTD manufacturer of trailers and water tanks authorize Eximotor JSC (Chisinau, Moldova) to deliver, sell, maintain warranty and make after sale repair service on products that are produced by us.*

*Service center in Moldova: Chisinau, str. Lunca Bicului 41/1 ( Eximotor SA)*

RO

*Noi, Haymet Makina Taah Tar Gıda San Tic LTD producator de remorci si rezervoare de apa, autorizam Eximotor JSC (Chisinau, Moldova) sa livreze, vinde, mentine garantie si efectueaza service de reparatii post-vanzare la produsele care sunt produse de noi.*

*Centru de servicii în Moldova: Chişinău, str. Lunca Bicului 41/1 ( Eximotor SA)*

Soner FERATOĞLU

HAYMET MAKİNA TAAH. TARIM  
GIDA/SAN. TIC. LTD. ŞTİ.  
Sanayi Mah. (Arslanbeyi) No:6 İzmit/KOCAELİ  
Tel: 0 262 373 49 07 Faks: 0 262 373 49 08  
Tic. Sic. No: 21285

BUYER COMPANY APPROVAL