

# SPLENDACIOUS CORPORATION PRIVATE LIMITED

3/28, Nanik Niwas, Dr D D Sathe Road , 30-34 Benham Hall , Mumbai- 400004, India  
splcpltd@gmail.com splendaciouscorporation@gmail.com , Mob: +91 9870285225

## DOCUMENTE ANEXATE LA LICITARE PENTRU SABOTI DE FRANA PENTRU LOCOMOTIVE SI VAGOANE INCHIDEREA LA 15.12.2024

Sr Nu	Cuprins
1.	OFERTA COMERCIALĂ : ANEXA 1
2.	COPIE A EXTRAS DIN REGISTRUL DE STAT AL PERSOANELOR JURIDICE
3.	CERTIFICAT DE CONFORMITATE
4.	CERTIFICAT DE GARANTIE
5.	OFERTA : 1 %
6.	TERMENI DE LIVRARE
7.	CERTIFICAT PRIVIND LIPSA DATORIILOR
8.	ANEXA 2

\* Acest este o sistem generate document și face nu cere semnătură.

=====  
**CLIENT ÎNĂCĂRE PRIN TOTAL CALITATE  
PĂRȚI TU POATE ÎNCREDERE**  
=====

# Formularul ofertei pentru bunuri și servicii

Anexa nr. 1

Data depunerii ofertei:	14/12/2024
Procedura de achiziție Nr.	1323
Denumirea procedurii de achiziție	Saboți de frână pentru locomotive și vagoane
Tipul procedurii de achiziție	Licitație deschisă
Anunț de participare Nr.	
Către	Î.S. „Calea Ferată din Moldova”
Operatorul economic	Splendacious Corporation Private Limited

Splendacious Corporation Private Limited se angajează să presteze, în conformitate cu documentele de atribuire și

condițiile stipulate în specificațiile tehnice și preț, livrarea / prestarea / executarea următoarelor bunuri / servicii / lucrări:

Nr. LOT	Cod CPV	Denumirea bunurilor/serviciilor/ lucrărilor solicitate	Un. de măsură	Canti-tatea	Valoarea estimată fără TVA, valuta MDL
1.		N/A			
2.		N/A			
3.		Saboți de frână, compoziționali, pentru vagoane de mărfuri	Nos	3000	240 MDL
4.					
5.					
<b>TOTAL</b>					<b>720000 MDL</b>

**\*\* Ofertantul va înainta oferta de preț doar pentru loturile la care participă**

Notă: taxele vamale/tariful și TVA-ul sunt în plus și nu sunt incluse în costul de mai sus, care ar trebui să fie plătite de dvs direct guvernului în timpul vămii

- Prezenta ofertă va rămâne valabilă pentru perioada de timp 150 zile, începând cu data-limită pentru depunerea ofertei și va putea fi acceptată în orice moment până la expirarea acestei perioade;
- Compania semnatară, afiliații sau sucursalele sale, inclusiv fiecare partener sau subcontractor ce fac parte din contract, nu au fost declarate neeligibile în baza prevederilor legislației în vigoare sau a regulamentelor cu incidență în domeniul achizițiilor publice.

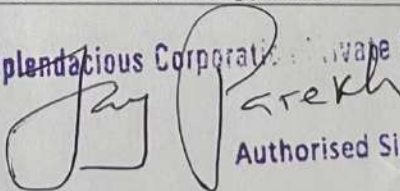

Operatorul economic	Splendacious Corporation Private Limited
Adresa juridică	3/28 Nanik Niwas, Dr DD Sathe Road - Mumbai : 400004, India
Telefon de contact	+91 9870285225
e-mail	splendaciouscorporation@gmail.com
Semnătura cu ștampila umedă (în cazul ofertelor pe suport hârtie)	 For Splendacious Corporation Private Limited Authorised Signatory
Semnătura electronică (în cazul ofertelor electronice)	
(semnătura)	

**SPLENDACIOUS CORPORATION PRIVATE LIMITED**  
 3/28 NANIK NIWAS, DR. D. D. SATHE ROAD,  
 30-34 BENHAM HALL LANE, GIRGAON,  
 MUMBAI - 400004. MAHARASHTRA INDIA



**GOVERNMENT OF INDIA  
MINISTRY OF CORPORATE AFFAIRS**

Central Registration Centre

**Certificate of Incorporation**

[Pursuant to sub-section (2) of section 7 and sub-section (1) of section 8 of the Companies Act, 2013 (18 of 2013) and rule 18 of the Companies (Incorporation) Rules, 2014]

I hereby certify that SPLENDACIOUS CORPORATION PRIVATE LIMITED is incorporated on this TENTH day of JANUARY TWO THOUSAND TWENTY FOUR under the Companies Act, 2013 (18 of 2013) and that the company is Company limited by shares

The Corporate Identity Number of the company is **U30204MH2024PTC417008**

The Permanent Account Number (PAN) of the company is **ABMCS4969A\***

The Tax Deduction and Collection Account Number (TAN) of the company is **MUMS31793N\***

Given under my hand at Manesar this TENTH day of JANUARY TWO THOUSAND TWENTY FOUR

Document certified by DS MINISTRY OF  
CORPORATE AFFAIRS 10 <doc.crc@mca.gov.in>

Digitally signed by  
DS MINISTRY OF CORPORATE  
AFFAIRS 10  
Date: 2024.01.10 14:39:48 IST

PRAMOD MEENA

Assistant Registrar of Companies/ Deputy Registrar of Companies/ Registrar of Companies

For and on behalf of the Jurisdictional Registrar of Companies

Registrar of Companies

Central Registration Centre

Disclaimer: This certificate only evidences incorporation of the company on the basis of documents and declarations of the applicant(s). This certificate is neither a license nor permission to conduct business or solicit deposits or funds from public. Permission of sector regulator is necessary wherever required. Registration status and other details of the company can be verified on [mca.gov.in](http://mca.gov.in)

Mailing Address as per record available in Registrar of Companies office:

SPLENDACIOUS CORPORATION PRIVATE LIMITED

3/28 NANIK NIWAS DR D D, SATHE RD30-34 BENHAMHALL, Girgaon, Mumbai, Mumbai- 400004, Maharashtra

\*as issued by Income tax Department





Government of India / भारत सरकार

Ministry of Commerce and Industry / वाणिज्य और उद्योग मंत्रालय

Directorate General of Foreign Trade / विदेश व्यापार महानिदेशालय

Office of the Additional Director General of Foreign Trade, Mumbai  
CGO Office, New Building, SE wing, New Marine Lines, Churchgate, MUMBAI, MAHARASHTRA,  
400020 / सीजीओ कार्यालय, न्यू बिल्डिंग, एसई विंग, न्यू मरीन लाइन्स, चर्चगेट, मुंबई, मुंबई, महाराष्ट्र, 400020

### Importer-Exporter Code

This is to certify that **SPLENDACIOUS CORPORATION PRIVATE LIMITED** is issued an Importer-Exporter Code (IEC) **ABMCS4969A** with details as follows -

IEC	ABMCS4969A
स्थाई खाता सं.(पैन) /PAN	ABMCS4969A
फर्म का नाम/Firm Name	SPLENDACIOUS CORPORATION PRIVATE LIMITED
निगम की प्रकृति /Nature of Concern	Private Limited
जारी करने की तारीख/Date of Issue	23/11/2024
पता/Registered Address	3/28 Nanik Niwas, 30-34 Benham Hall, Dr DD Sathe Road, Mumbai, MUMBAI, MAHARASHTRA, 400004
धारक का नाम / Name of the Signatory	Jay Parag Parekh
Director / Partner Details	Refer online at <a href="https://dgft.gov.in">https://dgft.gov.in</a> or scan the QR Code
शाखा/इकाई /Branch Details	Refer online at <a href="https://dgft.gov.in">https://dgft.gov.in</a> or scan the QR Code

Last Modified : 10/12/2024

File Number : MUMIECPAMEND00057688AM25



**Note :** This is a system-generated certificate. Authenticity / Updated details of the IEC can be checked at official DGFT website <https://dgft.gov.in> by entering the IEC and Firm Name under Services > View Any IEC Details. You can also authenticate the certificate by scanning the QR code.

# SPLENDACIOUS CORPORATION PRIVATE LIMITED

3/28, Nanik Niwas, Dr D D Sathe Road , 30-34 Benham Hall , Mumbai- 400004, India  
splcpltd@gmail.com splendaciouscorporation@gmail.com , Mob: +91 9870285225

Număr certificat: 18456

<b>Destinatar:</b> Calea Ferată din Moldova	<b>Numărul ofertei:</b> 1323
<b>Cantitate oferita:</b> 3000 nr	<b>Descrierea articolului:</b> COMPOSITE BLOC DE FRÂNĂ PENTRU VAGON DE MARFĂ
<b>Număr desen:</b> SC/251303/PL	

## Certificat de conformitate

Prin aceasta se certifică faptul că materialul care urmează să fie furnizat conform numărului de licitație: 1323 va fi fabricat în conformitate cu standardele și specificațiile ISO, RDSO și se garantează că respectă specificațiile în ceea ce privește potrivirea, formă, funcție, cerințele de reglementare și caracteristicile și standardele de performanță aplicabile.

Materialul este garantat a fi 100% interschimbabil cu cel existent în uz.

Rapoartele de încercare de fabricație vor fi furnizate împreună cu furnizarea de bunuri.

Pentru Splendacious Corporation Private Limited



# SPLENDACIOUS CORPORATION PRIVATE LIMITED

3/28, Nanik Niwas, Dr D D Sathe Road , 30-34 Benham Hall , Mumbai- 400004, India  
splcpltd@gmail.com splendaciouscorporation@gmail.com , Mob: +91 9870285225

## NON AZBEST FRANĂ COMPOZĂ PE BAZĂ DE FRICȚIUNE MARE PAD

**MODEL : SC/251303/PL**



\* Acest este o sistem generate document și face nu cere semnătură.

=====

CLIENT ÎNCĂCARE PRIN TOTAL CALITATE  
PĂRȚI TU POATE ÎNCREDERE

=====

# SPLENDACIOUS CORPORATION PRIVATE LIMITED

3/28, Nanik Niwas, Dr D D Sathe Road , 30-34 Benham Hall , Mumbai- 400004, India  
splcptld@gmail.com splendaciouscorporation@gmail.com , Mob: +91 9870285225

## Non Azbest Compozit Frână Pad :

# SC/251303/PL

Non Azbest Compoziție Feroviar Frână Pad Ridicat Frecare asemenea cunoscut ca Frână Bloc / Frână Pantof este un produs turnat rigid având filamente scurte de Sintetic Om fabricat din fibre minerale și organic Fibre cu fenolice foarte stabile termic Pudra Rășină ca liant și topită într-o matrice care contribuie la rezistența și performanța în ceea ce privește proprietățile de frecare / uzură adecvate pentru utilizare în vagoane

Acest produs îndeplinește cerințele de UIC & RDSO Caietul de sarcini

## STANDARD CARACTERISTICI

1.	Caietul de sarcini	The frână pad va fi în conformitate la cel aplicarea , conformându-se la RDSO / UIC / IRIS / Standardele ISO testate în bancul de testare / dinamometru în condiții adecvate.
2.	Teste	Frână Tampoane sunt testat periodic în cel dinamometru / test bancă anterior la expediere. De mai jos teste sunt condus 1. Test Bancă - Dinamometru 2. Apă Absorbție Test 3. Termic Conductivitate Test 4. Inflamabilitate Test 5. Cruce Se rupe Rezistență Test 6. Frasin Conținut Test 7. Modulul De Elasticitate Test 8. Acetonă Extracție Test 9. Duritate Test 10. Densitate Test
3.	Duritate	The duritate de frână pad material când testat în în conformitate cu IRS Caietul de sarcini duritate este între 1.2 la 3 Brinell
4.	Specific Căldură Capacitate (kg/ cm2 )	The specific căldură capacitate de cel material este aproximativ 0,84 kJ / kgK
5.	Dimensiuni	The dimensiuni pentru cel model DB/251303/RP este ca pe cel atașat desen
6.	Obține optim Viață de la dvs Compozit Placuta de frana	1. Selecta potrivit cheie cu corecta bomba. 2. Selecta corect frână cap pentru corect aplicarea. 3. Asigura potrivit scaune de cel placuta de frana pusa cel frână cap de-a lungul cel rază înainte de fapt potrivire. (Asigura că Acolo este nu decalaj între frână cap & BP). 4. Asigura tufişuri sunt Bine în cel frână cap. Frână capete ar trebui nu se agită. 5. Asigura nu se agită între BP și frână cap. 6. Asigura plăcuțe de frână do nu se agită fie lateral sau pe sus jos după potrivire de tampoane pe frâna capete (Asigura că lug porțiune de CBB este așezat în mod corespunzător pe cel frână cap). 7. Asigura frână pad conic ar trebui meci că de roată în timpul potrivire. 8. Suficient clearance-ul ar trebui fi asigurat între roată și bloc de reglare leneș reglator după montarea BP. 9. Despică pin ar trebui fi introdus prin cel frână cap gaură și îndoit la preveni cel cheie din căzând oprit.
7.	Evita cel urmând	1. Amesteca Sus de 'K' frână tampoane și „L” frână tampoane 2. Ciocnirea cel Frână Tampoane pe clemă sau placa din spate. 3. Folosind improprii frână capete adică ., dacă cel urechile de BP do nu scaun în cel caneluri- arunca. 4. Scade Frână Tampoane aproximativ în timp ce manipulare. 5. Îndepărtarea Frână Tampoane cu minor fisuri din serviciu. 6. Depozitarea cel Frână Tampoane pe rază lateral. 7. Conicitate purtând de Frână Tampoane de-a lungul cel arc. 8. Lug porțiune venire jos din cel cap.

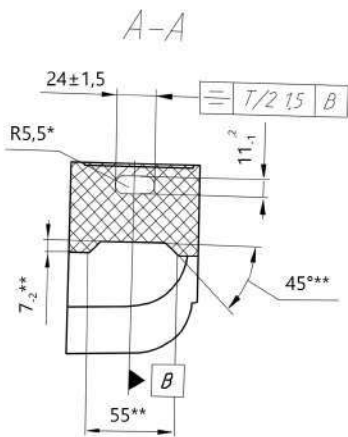
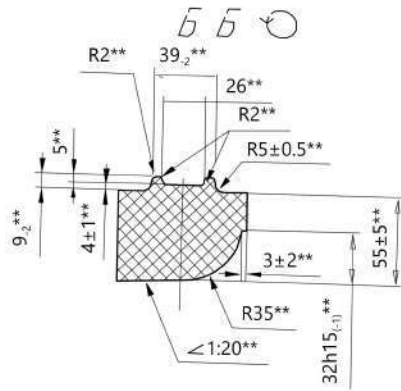
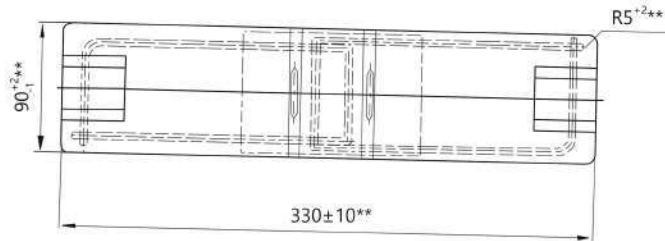
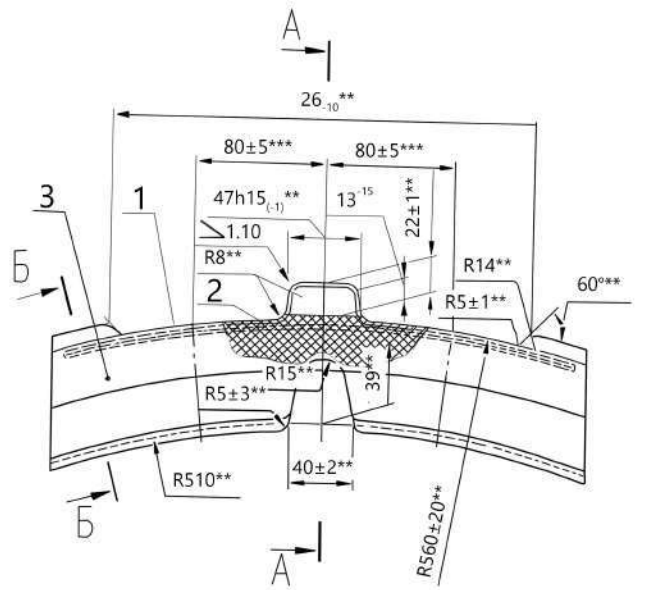



# SPLENDACIOUS CORPORATION PRIVATE LIMITED

3/28, Nanik Niwas, Dr D D Sathe Road , 30-34 Benham Hall , Mumbai- 400004, India  
splcpltd@gmail.com splendaciouscorporation@gmail.com , Mob: +91 9870285225

Număr certificat: 18458

<b>Destinatar:</b> Calea Ferată din Moldova	<b>Numărul ofertei:</b> 1323
<b>Cantitate oferita:</b> 3000 nr	<b>Descrierea articolului:</b> COMPOSITE BLOC DE FRÂNĂ PENTRU VAGON DE MARFĂ
<b>Număr desen:</b> SC/251303/PL	

## certificat de garanție

Prin aceasta se certifică faptul că materialul care urmează să fie furnizat în baza numărului de ofertă: 1323 este garantat timp de 12 luni de la primirea bunurilor.

Pentru Splendacious Corporation Private Limited



# SPLENDACIOUS CORPORATION PRIVATE LIMITED

3/28, Nanik Niwas, Dr D D Sathe Road , 30-34 Benham Hall , Mumbai- 400004, India  
splcptd@gmail.com splendaciouscorporation@gmail.com , Mob: +91 9870285225

**decembrie 14, 2024 .**

La ,

M/S : Calea Ferată din Moldova  
Vlaicu Pircalab St  
Chișinău : MD-2012  
Moldova

**Referință** : 1. Garanție pentru ofertă: 1 % din valoarea ofertei

Bună ziua  
Salutări

Asumăm costuri mari pentru emiterea garanției ofertei de 1% în MDL – Republica Moldova din India

Fiind o companie internațională și având în vedere punctul de mai sus, ca caz special vă putem solicita asistența pentru renunțarea la clauza .

Vă asigurăm de cele mai bune servicii ale noastre.

**Pentru Splendacious Corporation Private Limited**



A handwritten signature in purple ink that reads "Jay Parekh". The signature is written in a cursive, flowing style.

**Jay Parekh**

**Director**

**Nr DIN: 10460009**

# SPLENDACIOUS CORPORATION PRIVATE LIMITED

3/28, Nanik Niwas, Dr D D Sathe Road , 30-34 Benham Hall , Mumbai- 400004, India  
splcptd@gmail.com splendaciouscorporation@gmail.com , Mob: +91 9870285225

**decembrie 14, 2024 .**

La ,

M/S : Calea Ferată din Moldova  
Vlaicu Pircalab St  
Chişinău : MD-2012  
Moldova

**Referință** : 1. Condiții de livrare a mărfurilor:

Bună ziua  
Salutări

Vom livra bunurile în termen de 120 de zile de la data primirii comenzii dvs. de cumpărare.

(30 până la 60 de zile: Timp de fabricație  
30 până la 60 de zile: timp de tranzit pe mare prin Maersk / Hapag / MSc)

Vom încerca să grăbim timpul de fabricație.

Asigurându-vă cele mai bune servicii.

**Pentru Splendacious Corporation Private Limited**



*Jay Parekh*

**Jay Parekh**

**Director**

**Nr DIN: 10460009**

# SPLENDACIOUS CORPORATION PRIVATE LIMITED

3/28, Nanik Niwas, Dr D D Sathe Road , 30-34 Benham Hall , Mumbai- 400004, India  
splcpltd@gmail.com splendaciouscorporation@gmail.com , Mob: +91 9870285225

Număr certificat: 18456

<b>Destinatar:</b> Calea Ferată din Moldova	<b>Numărul ofertei:</b> 1323
<b>Cantitate oferita:</b> 3000 nr	<b>Descrierea articolului:</b> COMPOSITE BLOC DE FRÂNĂ PENTRU VAGON DE MARFĂ

## *Certificat privind lipsa datoriilor*

Prin prezenta declarăm că nu suntem declarați în faliment și că nu avem datorii, datorii sau obligații financiare restante.

Pentru Splendacious Corporation Private Limited



**DECLARAȚIE**  
**privind neîncadrarea în situațiile prevăzute la art. 16 alin.(2) lit. a) din Legea nr. 246/2017 cu privire la**  
**întreprinderea de stat și întreprinderea municipală**

Titlul achiziției: Saboți de frână pentru locomotive și vagoane

Subsemnatul, Jay Parekh, reprezentantul legal al Splendacious Corporation Private Limited  
(numele și prenumele) / (denumirea operatorului economic)

Încalitate de ofertant, la achiziție Saboți de frână pentru locomotive și vagoane  
(denumirea achiziției)

organizată de Î.S. "Calea Ferată din Moldova", declar pe propria răspundere, sub sancțiunea excluderii din procedură și a sancțiunilor aplicate faptei de fals în act publice, că nu ne aflăm în situațiile prevăzute la art.16 alin.(2) lit.a) din Legea nr.246/2017 cu privire la întreprinderea de stat și întreprinderea municipală, respectiv ofertantul:

- nu are drept membru în cadrul consiliului de administrație/organului de conducere și/sau nu avem persoane care sunt soț/soție, persoană înrudită prin sânge sau prin adopție cu subiectul declarației (părinte, frate/soră, bunic/bunică, nepot/nepoată, unchi/mătușă) și persoană înrudită prin afinitate cu subiectul declarației (cumnat/cumnată, socru/soacră, ginere/noră) inclusiv ori care se află în relații comerciale cu persoane cu funcții de decizie în cadrul întreprinderii sau al furnizorului de servicii de achiziție implicat în procedura de atribuire.

- nu a nominalizat printre principalele persoane desemnate pentru executarea contractului persoane care sunt soț/soție, persoană înrudită prin sânge sau prin adopție cu subiectul declarației (părinte, frate/soră, bunic/bunică, nepot/nepoată, unchi/mătușă) și persoană înrudită prin afinitate cu subiectul declarației (cumnat/cumnată, socru/soacră, ginere/noră) inclusiv ori care se află în relații comerciale cu persoane cu funcții de decizie în cadrul întreprinderii sau al furnizorului de servicii de achiziție implicat în procedura de atribuire.

Declarația informațiilor furnizate în scopul demonstrării îndeplinirii criteriilor de calificare sunt complete și corecte în fiecare detaliu și înțeleg că întreprinderea are dreptul de a solicita, în scopul verificării și confirmării declarațiilor, orice documente dovadă de care dispun.

Data completării 14/12/2024

Operator economic Jay Parekh  
(semnat) Authorised Signatory



Persoanele care dețin funcții de decizie în cadrul întreprinderii, responsabile cu achiziția:

.....  
 .....  
 .....  
 .....

**SPLENDACIOUS CORPORATION PRIVATE LIMITED**  
 3/28 NANIK NIWAS, DR. D. D. SATHE ROAD,  
 30-34 BENHAM HALL LANE, GIRGAON,  
 MUMBAI - 400004. MAHARASHTRA INDIA