



"EXIMOTOR" SA

Rețea de magazine auto

Anexa nr. 7

la Documentația standard nr. _____
din "____" _____ 20____

CERERE DE PARTICIPARE

Către Aeroportul Internațional Chisinau, mun. Chișinău, bd. Dacia, 80/3, MD- 2026

Stimați domni,

Ca urmare a anunțului/invitației de participare/de preselecție apărut în Buletinul achizițiilor publice și/sau Jurnalul Oficial al Uniunii Europene, nr. ocds-b3wdp1-MD-1690372953929 din 01/09/2023 (ziua/luna/anul), privind aplicarea procedurii pentru atribuirea contractului Remorcă basculabilă, (denumirea contractului de achiziție publică), noi „Eximotor SA” (denumirea/numele ofertantului/candidatului), am luat cunoștință de condițiile și de cerințele expuse în documentația de atribuire și exprimăm prin prezenta interesul de a participa, în calitate de ofertant/candidat, neavând obiecții la documentația de atribuire.

Data completării 01.09.2023 Cu stimă,

Ofertant/candidat

.....
(semnătura autorizată)

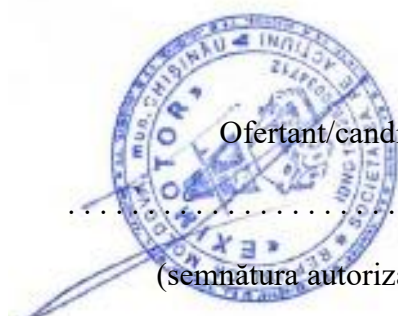



Specificații tehnice

Numărul procedurii de achiziție <u>ocds-b3wdp1-MD-1690372953929</u> din <u>01.09.2023</u>						
Obiectul achiziției: Remorcă basculabilă						
Denumirea bunurilor/serviciilor	Denumirea modelului bunului/serviciului	Țara de origine	Produ-cătorul	Specificarea tehnică deplină solicitată de către autoritatea contractantă	Specificarea tehnică deplină propusă de către ofertant	Standarde de referință
1	2	3	4	5	6	7
Bunuri/servicii						
Remorcă basculabilă	KASSBOHERK. SKS BS / 24 - 12 / 27 DE	Germany	KASSBOHERK.	Conform caietului de sarcina	Specificația tehnică se atașează	
TOTAL						

Semnat: _____ Numele, Prenumele: Socolova Natalia În calitate de: Director
Ofertantul: „Eximotor SA”, Adresa: mun. Chișinău, str. Albișoara 38A, MD2005





"EXIMOTOR" SA

Rețea de magazine auto

Anexa nr.23
la Documentația standard nr. _____
din "____" _____ 20__

Specificații de preț

Numărul procedurii de achiziție <u>ocds-b3wdp1-MD-1690372953929</u> din <u>01.09.2023</u>										
Obiectul de achiziției: Remorcă basculabilă										
Cod CPV	Denumirea bunurilor/serviciilor	Unitatea de măsură	Cantitatea	Preț unitar (fără TVA)	Preț unitar (cu TVA)	Suma fără TVA	Suma cu TVA	Termenul de livrare/prestare	Clasificație bugetară (IBAN)	Discount %
1	2	3	4	5	6	7	8	9	10	11
	Bunuri/servicii									
1	Remorcă basculabilă	buc	1	860 000 lei	1 032 000 lei	860 000 lei	1 032 000 lei	în termen de pînă la 90 de zile din data semnării contractului		
	TOTAL					860 000 lei	1 032 000 lei			

Semnat: _____ Numele, Prenumele: Socolova Natalia În calitate de: Director
Ofertantul: „Eximotor SA”, Adresa: mun. Chișinău, str. Albișoara 38A, MD2005

Adresa juridică: RM, mun. Chișinău, MD-2024, str. Aerodromului 15/6
Adresa poștală: RM, mun. Chișinău, MD-2005, str. Albișoara 38A
tel. 0 22 407-747; fax. 0 22 407-956
e-mail: director@coleso.md
www.coleso.md



c/f 1002600034712
TVA 0603690
BC "ProCredit Bank" SA
c/d 2251130060160201
BIC: PRCBMD22



EXIMBANK

Anexa nr. 9
la Documentația standard din
Ordinul Ministrului Finanțelor
nr. 115 din 15 septembrie 2021

BC „EXIMBANK” SA

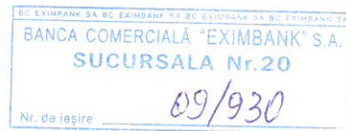

01. SEP. 2023

SCRISOARE DE GARANȚIE BANCARĂ nr. 10609/137
pentru participare cu ofertă la procedura de atribuire a contractului de achiziție publică

Către **Aeroportul Internațional Chișinău**, mun. Chișinău, bd. Dacia, nr. 80/3, cu privire la procedura de atribuire a contractului, pentru **achiziționarea remorci busculabile**, conform LP nr. **ocds-b3wdp1-MD-1690372953929** din **01.09.2023**, subsemnații **B.C. "Eximbank" S.A.**, înregistrat la MD2004, Republica Moldova, mun. Chișinău, bd. Ștefan cel Mare și Sfânt, 171/1, ne obligăm față de **Aeroportul Internațional Chișinău** să plătim suma de **11 000-00 (unsprezece mii) lei 00 bani**, la prima sa cerere scrisă și fără ca acesta să aibă obligația de a-și motiva cererea respectivă, cu condiția, ca în cererea sa autoritatea contractantă să specifice că suma cerută de ea și datorată ei este din cauza existenței uneia sau mai multora dintre situațiile următoare:

1. Ofertantul „**Eximotor**” SA își retrage sau modifică oferta în perioada de valabilitate a acesteia.
2. Oferta sa fiind stabilită câștigătoare, ofertantul „**Eximotor**” SA nu a constituit garanția de bună execuție.
3. Oferta sa fiind stabilită câștigătoare, ofertantul „**Eximotor**” SA a refuzat să semneze contractul de achiziție publică de bunuri/servicii;
4. Nu se execută vreo condiție, specificată în documentația de atribuire înainte de semnarea contractului de achiziție publică de bunuri/servicii.

Prezenta garanție este valabilă din data de **01.09.2023** până la data de **20.10.2023**.

Parafată de Banca

Corina Smochina
Director, Sucursala Nr. 20

Data 01.09.2023



Uz intern

Banca Comercială "EXIMBANK" S.A. Oficiul Central: Bd. Ștefan cel Mare și Sfânt nr. 171/1, MD-2004, mun. Chișinău.
Cod bancar/SWIFT EXMMMD22, Licența Seria A MMII nr. 000516 eliberată de Banca Națională a Moldovei, IDNO 1002600010273,
TVA 7800065, Capital social 1 250 000 000 lei. Membru al Fondului de Garantare a Depozitelor în Sistemul Bancar din Republica
Moldova. Membru al Grupului Bancar Intesa Sanpaolo (Italia).

Bank of **INTESA** **SANPAOLO**



I.P. "AGENȚIA SERVICII PUBLICE"

Departamentul înregistrare și licențiere a unităților de drept

EXTRAS
din Registrul de stat al persoanelor juridice

nr. 2301 din 02.05.2023

Denumirea completă: **SOCIETATEA PE ACȚIUNI «EXIMOTOR».**

Denumirea prescurtată: **«EXIMOTOR» S.A.**

Forma juridică de organizare: **Societate pe Acțiuni.**

Numărul de identificare de stat și codul fiscal: **1002600034712.**

Data înregistrării de stat: **12.06.1995.**

Sediul: **MD-2024, str. Aerodromului, 15, ap.(of.) 6, mun.Chișinău, Republica Moldova.**

Obiectul principal de activitate:

- 1 Întreținerea și repararea autovehiculelor;**
- 2 Comerțul cu piese și accesorii pentru autovehicule;**
- 3 Comerțul cu ridicata pe bază de tarife sau contracte;**
- 4 Comerțul cu autovehicule;**
- 5 Comerțul cu amănuntul în magazine nespecializate;**
- 6 Importul și (sau) fabricarea, depozitarea, comercializarea angro a substanțelor și materialelor chimice, toxice, articolelor și produselor chimice de menaj;**
- 7 Publicitate;**
- 8 Comerțul cu ridicata al mașinilor agricole, echipamentului și furniturilor, inclusiv tractoare;**
- 9 Importul și (sau) depozitarea, comercializarea produselor de uz fitosanitar și (sau) a fertilizanților;**
- 10 Construcțiile de clădiri și (sau) construcții ingineresti, instalații și rețele tehnico-edilitare, reconstrucțiile, consolidările, restaurările;**
- 11 Comerțul cu ridicata al altor mașini și echipamente utilizate în industrie, comerț și transporturi;**
- 12 Comerțul cu ridicata al mașinilor și echipamentelor pentru industria minieră și construcții.**

Capitalul social: **20000 lei.**

Administrator: SOCOLOVA NATALIA, IDNP 0961303541877,

Prezentul extras este eliberat în temeiul art. 34 al Legii nr. 220-XVI din 19 octombrie 2007 privind înregistrarea de stat a persoanelor juridice și a întreprinzătorilor individuali și confirmă datele din Registrul de stat la data de: 02.05.2023.

Specialist coordonator
tel. 022-207-838



Ciur Ludmila



EB 0453364

REPUBLICA



MOLDOVA

CERTIFICAT DE ÎNREGISTRARE

SOCIETATEA PE ACȚIUNI "EXIMOTOR"
ESTE ÎNREGISTRATĂ LA CAMERA ÎNREGISTRĂRII DE STAT

Numărul de indentificare de stat - codul fiscal
1002600034712

Data înregistrării

12.06.1995

Data eliberării

20.01.2005

Iovu Galina, registrator de stat

*Funcția, numele, prenumele persoanei
care a eliberat certificatul*

semnătură

MD 0011311





"EXIMOTOR" SA

Rețea de magazine auto

DECLARAȚIE PE PROPRIE RĂSPUNDERE

Prin prezenta, compania Eximotor SA, participând la Licitația de achiziții publice cu nr. ocds-b3wdp1-MD-1690372953929 din 01.09.2023, declară pe propria răspundere că va asigura întreg setul de documente și acte necesare pentru înmatricularea utilajului la Agenția Servicii Publice a Republicii Moldova.

Eximotor SA
Director
Socolova Natalia

Data: 01.09.2023



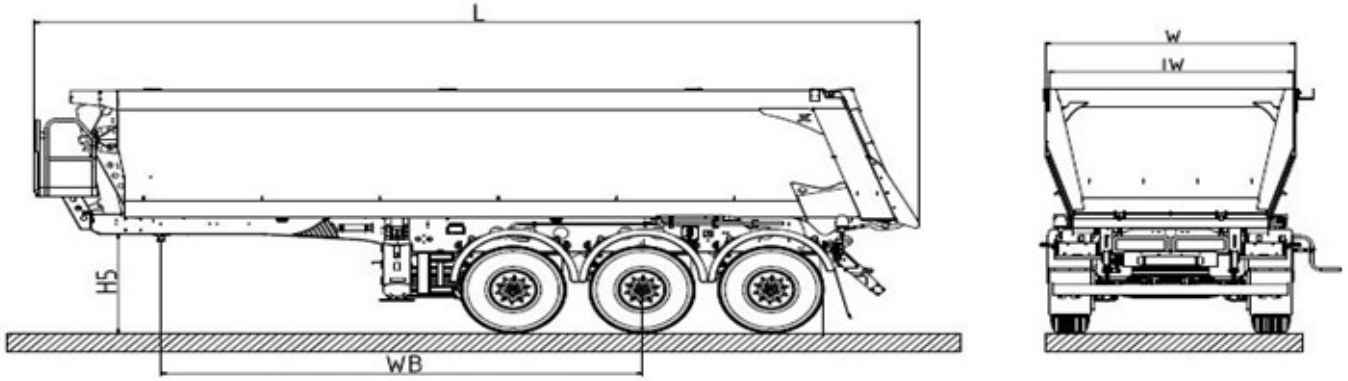

GENERAL

Vehicle Code	K.SKS BS / 24 - 12 / 27 DE
Registration Country	Germany
Brand	Kässbohrer
Manufacturer	Vehicle is manufactured by Kässbohrer

TECHNICAL INFORMATION

Volume	24,0 m ³
Body Length (A)	7.900
Wheelbase (Wb)	4.900 mm
Distance Between Axles (A)	1.310 mm
Fifth Wheel Height (H5)	1.220 mm
External Length (L)	9.000 mm
Vehicle Height (H)	3.020 mm
Total Width (W)	2.550 mm
Internal Width (IW)	2.390 mm
Chassis Width	1.300 mm
Axle Load	27.000 kg
King Pin Capacity	12.000 kg
Total Weight	39.000 kg
Tare Weight ±%3	6.475 kg
Body Steel Thickness	Wall thicknesses: Front - 4 mm Rear - 4 mm Floor - 5 mm Side - 4 mm (All HB450)

CHASSIS

Chassis	Made of high quality and strength S700 MC steel, in compliance with Standard ISO 1726-2 and ISO 1726; made of two welded longitudinal beams in "I" form with cross beams at needed distances. Reinforced with KTL protection with Kässbohrer expertise (10 years warranty for perforation)
KTL Coated Chassis	Unique chassis, consisting of 2 welded longitudinal beams in "I" form with cross beams at needed distances made of high strength steel, reinforced with KTL technology with Kässbohrer expertise (Cathodic coating performed with the zinc-phosphate tri electron method) with 10-years of warranty against corrosion)
Landing Gear	Kässbohrer mechanical landing gear with 24.000 kg of permissible load capacity in compliance with Standard ISO 1726 and ISO 1726-2
Electric System	Aspöck Europoint III lightning installation with 24V LED side position lamp and 2 x 7 and 1 x 15 pin sockets, in compliance with Regulation UN ECE R48 and ADR Legislation
Underrun Protection	Lateral protection device produced from aluminium profiles in compliance with Regulation UN ECE R73
Bumper	Manually foldable bumper made of steel according to the ECE R.58.3 standard is included.

RUNNING GEAR

Number Of Axles	3 items
Axles	BPW AL II HD air suspension and drum brake axle with 9 ton capacity each
Axle Lifting	1st axle lifting system operating automatically
Axle Lifting Control	Automatic axle lifting system controlled by EBS which facilitates manuevers and extends tire life. Easily controllable using the button from tractor cabinet
Brake System	Dual circuit electro-pneumatic WABCO brand EBS 2S/2M brake system with anti- lock (ABS) and tilt control system (RSS) in compliance with Regulation UN ECE R13
Safety Brake Function	Equipped with a special "safety" braking system which prevents the trailer from unexpected movements while doing an unloading operation.
Elec. Suspension Control	Not included
Smart Board	Multi-functional Wabco Smartboard, providing various information such as; traveled distance(odometer), tire or brake pads condition, axle load, suspension level control, "Finisher" control and diagnostics etc..
Finisher Brake System	Equipped with a switch for controlling automatic braking system, which is suitable for asphaltting machine
Automatic Unloading System	Automatic lowering system is activated while the tipper upper structure raises. The aim is to lower the center of the gravity of the upper structure and prepare for the unloading position.
Tilt Alert	Tilt alert system warns the driver with sound about the sloped surface over 3° while doing an unloading operation.
Tyre Brand	Kässbohrer 's choice Premium European brand
Tyre Information	The tyre label and tyre information according to EU legislation can be found at this link: https://www.kaessbohrer.com/en/tyre-781-pg
Tyre Size	385/65 R22.5
Tyre Brand Control	Kässbohrer 's choice Premium European brand
Rim Brand	Kässbohrer' s choice, steel alloy rim
Rim Type	Kässbohrer 's choice, steel alloy rim (ET0)
Number Of Tyres And Rims	6 items
Spare Wheel Holder	*Equipped with 1 unit of rope type spare wheel holder in front of the 1st axle in the intermediate area of the chassis
M+S Tyre	Tyres have an M+S label. (Mud + Snow)
Mudguard Type	Equipped with mudguard suitable for Kässbohrer' s choice tire size and tire units in compliance with Regulation 109/2011-EU. The most rear mudguards have mudflaps and these mudflaps will fold up with the foldable bumper.
Reinforced Rear Bellows	Not Included

UPPERSTRUCTURE

Body	The front wall, door and side wall are made of and the floor is made of HB450 high strength and wear- and impact resistant steel. On the inside of the front of the body, there are brackets for reinforcement at the right and left corners. These brackets also make it possible to get in and out of the body.
Rear Panel Type	Mud-tight tailgate with thick rubber seal and screw locks
Tarpaulin	Equipped with 680 gr/m2 manuel rolling tarpaulin system which controls manually with a steel control arm by driver, a steel walking platform is included for reaching the control arm. Resistant to temperatures between -40 °C and +70 °C on direct contact, up to 150 °C without direct contact and up to 220 °C on short term contact.
Tarpaulin Support	Not included
Hydraulic System	5-step* HYVA cylinder with a lifting capacity of 250 bar and 2m long 1" diameter hydraulic hose connection which is suitable for male and female connection are included.
Hydraulic Safety Lock	Not Included

OTHER PROPERTIES

Tırsan Treyler A.Ş. (Avrupa)

Osmangazi Mah. Yıldızhan Cad. No: 6 Sancaktepe Istanbul

T 0216 564 02 00 F 0216 311 71 56

Tırsan Treyler A.Ş. (Avrupa)

Osmangazi Mah. Yıldızhan Cad. No: 6 Sancaktepe Istanbul

0216 564 02 00

0216 311 71 56

Working Lamp	2 units of LED working lamps, located on the rear lighting plate which is activated depending on rear gear are included.
Coupling	Stand. Coupling (Yellow+Red)
Signs And Labels	2 pieces of rear sign plate in compliance with Regulation UN ECE R70
Additional Accessories	Not included
Body Fix	Equipped with Body Fix system which prevents vibration and noise by increasing stability
Shovel And Brush	Not included
Special Options 1	Not included.
Special Options 2	Special Option 2
Special Options 3	Special Option 3

COLOURS & LOGO

Chassis Color	MB 7350 Nova Grey
Tipper Body Color	*RAL 1023 Traffic Yellow
Curtain/Tarpaulin Color	RAL 3002 Carmen Red
Logo	Small Kässbohrer logo is applied at the side walls and at the rear.

*: **Selected Option**



AMBULANS

144 0560

144 296

Yellow safety label

Blue safety label

435037P

44 194



Kässbohrer

7



Kässbohrer

Kässbohrer