

DARE DE SEAMĂ

de atribuire a contractului de achiziții publice Nr.68 din 02.06.2026

1. Date cu privire la autoritatea contractantă:

| | |
|--|--|
| Denumirea autorității contractante | I.P. Direcția Generală pentru Administrarea Clădirilor Guvernului Republicii Moldova |
| Localitate | mun. Chișinău |
| IDNO | 1006601001045 |
| Adresa | MD-2012, Piața Marii Adunării Naționale, nr.1, MD-2004, bd. Ștefan cel Mare și Sfânt, nr.180, et.6 |
| Număr de telefon | 022-250-288, 022-250-449 |
| Număr de fax | 022-250-458 |
| E-mail oficial | anticamera@dgacg.gov.md |
| Adresa de internet | www.dgacg.md |
| Persoana de contact (nume, prenume, telefon, e-mail) | Tatiana Mușchei, tel. 0.22.250-449, 0220250289 achizitii@dgacg.gov.md |

2. Date cu privire la procedura de atribuire:

| | |
|---|---|
| Tipul procedurii de atribuire aplicate | Licitație deschisă |
| *Temei legal pentru desfășurarea NFP (Legea privind achizițiile publice nr. 131/2015) | Legea privind achizițiile publice nr. 131/2015 |
| Expunerea motivului/temeiului privind alegerea procedurii de atribuire (în cazul aplicării altor proceduri decât licitația deschisă) | Legea privind achizițiile publice nr. 131/2015 |
| Procedura de achiziție repetată (după caz, se va indica nr. procedurii/ procedurilor desfășurate anterior pentru aceeași achiziție, dar anulate/ anulate) | Nr: nu este cazul |
| Tipul obiectului contractului de achiziție | Lucrări |
| Obiectul achiziției | Lucrări de înlocuire a ferestrelor vechi cu ferestre noi din aluminiu cu barieră termică la etajele 1,2,3 în clădirea administrativă situată pe PMAN nr.1, mun. Chișinău |
| Cod CPV | 45200000-9 |
| Procedura de atribuire (se va indica din cadrul portalului guvernamental www.mtender.gov.md) | Nr: ocds-b3wdp1-MD-1776858059297 Link-ul: https://achizitii.md/ro/public/tender/21609654/ Data publicării: 22.04.2026 |
| Platforma de achiziții publice utilizată | achizitii.md; |
| Procedura a fost inclusă în planul de achiziții publice a autorității contractante | Da Link-ul către planul de achiziții publice publicat: www.dgacg.md , plan@tender.gov.md |
| Anunț de intenție publicat în BAP (după caz) | Data: nr. 13 din 21.04.2026 Link-ul: bap@tender.gov.md |
| Tehnici și instrumente specifice de atribuire | Acord-cadru Sistem dinamic de achiziție Licitație electronică Catalog electronic |
| Sursa de finanțare | Buget de stat; |
| Valoarea estimată (lei, fără TVA) | 6 398 400.00 |

3. Clarificări privind documentația de atribuire:

(Se va completa în cazul în care au fost solicitate clarificări)

| | |
|--|--|
| Data solicitării clarificărilor | 23 apr 2026, 12:01 |
| Expunerea succintă a solicitării de clarificare | Subiectul întrebării: concretizare schița 2 Întrebare: Buna ziua! In tabelul pe tipuri de construcții nu găsim cantitatea, numărul de ferestre care corespund cu schița 2. Va rugam frumos sa le publicați! Va mulțumim! |
| Expunerea succintă a răspunsului | Bună ziua! Vă mulțumim pentru solicitare. Vă informăm că schița nr. 2 nu face obiectul etapei curente a procedurii și nu va fi pusă în aplicare în cadrul acesteia, fiind preconizată pentru o etapă ulterioară. Menționăm că includerea acesteia în documentație a fost realizată din eroare. Totodată, pentru o mai bună claritate, menționăm că un indiciu suplimentar în acest sens îl constituie tabelul de totalizare pe etaje, care include indicarea schițelor aferente fiecărui nivel ce face obiectul achiziției. În acest tabel, schița nr. 2 nu se regăsește, ceea ce confirmă faptul că executarea ferestrelor conform acestei schițe nu este prevăzută în cadrul prezentei proceduri. Pentru asigurarea unei imagini reale și complete asupra obiectului achiziției, precizăm că este prevăzută întocmirea procesului-verbal de vizitare a obiectului, document obligatoriu, care va permite operatorilor economici să evalueze corect volumul și specificul lucrărilor. Vă mulțumim pentru înțelegere |
| Data transmiterii | 23 apr 2026, 14:39 |

4. Modificări operate în documentația de atribuire: nu sunt operate modificări

(Se va completa în cazul în care au fost operate modificări)

5. Invitația de participare și ofertele depuse: nu este cazul

5.2. Până la termenul-limită data 12.05.2026, ora 09.00, au depus oferta 3 operatori economici:

| Nr. | Denumirea operatorului economic | IDNO | Asociații/administratorii |
|-----|---------------------------------|---------------|---------------------------|
| 1. | Vatel Prim SRL | 1005600009874 | administrator |
| 2 | Megatek Grup SRL | 1012600015925 | administrator |
| 3 | Inteligent Instal SRL | 1022600022937 | administrator |

6. Informații privind ofertele depuse și documentele de calificare și aferente DUAE prezentate de către operatorii economici:

| Denumire document | Denumirea operatorului economic | | |
|---|---------------------------------|------------------|-----------------------|
| | Vatel Prim SRL | Megatek Grup SRL | Inteligent Instal SRL |
| Documentele ce constituie oferta | | | |
| <i>(Se va consemna prin: prezentat, neprezentat, nu corespunde)</i> | | | |
| Propunerea tehnică | <i>prezentat</i> | <i>prezentat</i> | <i>prezentat</i> |
| Propunerea financiară | <i>prezentat</i> | <i>prezentat</i> | <i>prezentat</i> |
| DUAE | <i>prezentat</i> | <i>prezentat</i> | <i>prezentat</i> |
| Garanția pentru ofertă 2%. | <i>prezentat</i> | <i>prezentat</i> | <i>prezentat</i> |
| Documente de calificare | | | |
| <i>Se va consemna prin: prezentat, neprezentat, nu corespunde</i> | | | |
| Cerere de participare. | <i>prezentat</i> | <i>prezentat</i> | <i>prezentat</i> |
| Declarație privind valabilitatea ofertei. (anexa 8) | <i>prezentat</i> | <i>prezentat</i> | <i>prezentat</i> |
| Graficul de executare a lucrărilor . (anexa nr.10) | <i>prezentat</i> | <i>prezentat</i> | <i>prezentat</i> |
| Extras din registru de Stat al persoanelor juridice | <i>prezentat</i> | <i>prezentat</i> | <i>prezentat</i> |
| Experiență similară în domeniul lucrărilor ce urmează a fi executate, pe o perioadă de minimum 3 ani , prin prezentarea a cel puțin 3 contracte similare | <i>prezentat</i> | <i>prezentat</i> | <i>prezentat</i> |

| | | | |
|--|-----------|-----------|-----------|
| Declarație privind lista principalelor lucrări executate în ultimii 5 ani de activitate (anexa nr. 13) | prezentat | prezentat | prezentat |
| Declarația privind dotările specifice, utilajul și echipamentul necesare pentru îndeplinirea corespunzătoare a contractului. | prezentat | prezentat | prezentat |
| Declarația privind personalul de specialitate și/sau experți propus/propuși pentru implementarea contractului. | prezentat | prezentat | prezentat |
| Lista subcontractanților și partea/părțile din contract care sunt îndeplinite de către aceștia. | prezentat | prezentat | prezentat |
| Informația privind asocierea. | prezentat | prezentat | prezentat |
| Documentul care atestă dreptul de a executa lucrările solicitate. Certificat de atestare tehnico-profesională a dirigintelui de șantier. | prezentat | prezentat | prezentat |
| Avizul Agenției de supraveghere tehnică. | prezentat | prezentat | prezentat |
| Certificat de efectuarea sistematică a plăților impozitelor, contribuțiilor Certificat eliberat de către IFS. | prezentat | prezentat | prezentat |
| Perioada de garanție a lucrărilor minim 5 ani , pentru bu nuri minim 10 ani din momentul semnării procesului verbal de recepție finală. | prezentat | prezentat | prezentat |
| CertIFICATELE ISO aferente activității | prezentat | prezentat | prezentat |
| Scrisori de recomandare pentru execuția lucrărilor similare (perioada ctivitate 01.01.2022-prezent) minim 3 | prezentat | prezentat | prezentat |
| Declarație pe propria răspundere precum că dispune de cantitatea necesară de materiale | prezentat | prezentat | prezentat |
| Proces verbal precum ca a vizitat obiectul | prezentat | prezentat | prezentat |

(Informația privind denumirea documentelor prezentate se va indica în conformitate cu cerințele din documentația de atribuire și se va consemna prin: **prezentat, neprezentat, nu corespunde** (în cazul când documentul a fost prezentat, dar nu corespunde cerințelor de calificare))

7. Informația privind corespunderea ofertelor cu cerințele solicitate:

| Denumirea lotului | Denumirea operatorului economic | Prețul ofertei (fără TVA)* | Cantitate U.M. | Corespunderea cu cerințele de calificare | Corespunderea cu specificațiile tehnice |
|---|---------------------------------|----------------------------|----------------|--|---|
| Lucrări de înlocuire a ferestrelor vechi cu ferestre noi din aluminiu cu barieră termică la etajele 1,2,3 în clădirea administrativă situată pe PMAN nr.1, mun. Chișinău | Vatel Prim SRL | 4 166 499.51 | 1 buc | + | + |
| | Megatek Grup SRL | 4 873 699.19 | 1 buc | + | + |
| | Intelligent Instal SRL | 5 437 561.07 | 1 buc | + | - |

* În cazul utilizării licitației electronice se va indica prețul ofertei finale (Informația privind "Corespunderea cu cerințele de calificare" și "Corespunderea cu specificațiile tehnice", se va consemna prin: „+” în cazul corespunderii și prin „-” în cazul necorespunderii)

8. Pentru elucidarea unor neclarități sau confirmarea unor date privind corespunderea ofertei cu cerințele stabilite în documentația de atribuire (inclusiv justificarea prețului anormal de scăzut) s-a solicitat:

| Data solicitării | OE | Informația solicitată | Rezumatul răspunsul OE |
|----------------------|----------------|--|---|
| 661-01 12.05.2026 | Vatel Prim SRL | Justificarea prețului ofertei – în temeiul art. 70 alin. (1) din Legea achizițiilor publice, vă solicităm să justificați prețul ofertei, care este cu 34,88 % mai scăzut față de valoarea estimată a procedurii. Aceasta | Scrisoare nr. 12 din 14.05.2026 cu claritatea |

| | | | |
|----------------------|------------------------|---|---|
| | | trebuie să fie realizată prin documente justificative concrete, care să demonstreze, pentru fiecare capitol al ofertei, modul în care s-a realizat reducerea semnificativă a prețului. Prezentarea mostrelor pentru ferestrele ce urmează să fie instalate: Capacitatea financiară – transmiterea extrasului din contul bancar sau a unui document echivalent, în vederea confirmării capacității de a asigura executarea lucrărilor, având în vedere valoarea achiziției și faptul că, în conformitate cu legislația bugetară, nu sunt prevăzute plăți în avans, iar achitarea se va efectua doar după finalizarea integrală a lucrărilor. | tuturor aspectelor solicitate și prezentare mostrelor |
| 662-01 12.05.2026 | Megatek Grup SRL | DUAE – rubricile aferente capitolului 4C.8 și 4C.9 nu sunt completate, vă rugăm să revizuiți aceste informații. Justificarea prețului ofertei – în temeiul art. 70 alin. (1) din Legea achizițiilor publice, vă solicităm să justificați prețul ofertei, care este cu 23,83 % mai scăzut față de valoarea estimată a procedurii. Aceasta trebuie să fie realizată prin documente justificative concrete, care să demonstreze, pentru fiecare capitol al ofertei, modul în care s-a realizat reducerea semnificativă a prețului. Prezentarea mostrelor pentru ferestrele ce urmează să fie instalate: Capacitatea financiară – transmiterea extrasului din contul bancar sau a unui document echivalent, în vederea confirmării capacității de a asigura executarea lucrărilor, având în vedere valoarea achiziției și faptul că, în conformitate cu legislația bugetară, nu sunt prevăzute plăți în avans, iar achitarea se va efectua doar după finalizarea integrală a lucrărilor. | Răspuns f/r nr din 14.05.2026 cu prezentarea tuturor documentelor lipsă și clarificarea solicitărilor înaintate inclusiv și prezentarea mostrei pe bunurile ce urmează să fie executate |
| 663-01 12.05.2026 | Intelligent Instal SRL | Lipsa documentelor de calificare în conformitate cu pct. 15 din anunțul de participare: Subpct 6 - Extrasul din Registrul de stat; Subpct.12 - Lista subcontractanților și partea/părțile din contract care sunt îndeplinite de către aceștia; Subpct.13 - Informația privind asocierea; Subpct.14 - Documentul care atestă dreptul de a executa lucrările solicitate. Certificat de atestare tehnico-profesională a dirigintei de șantier.; Subpct.18 – Certificate ISO; Subpct.20 - Declarație pe propria răspundere precum că dispune de cantitatea necesară de materiale pentru executarea integrală a lucrărilor de confecționare, livrare și montare a ferestrelor aferente prezentului contract și are capacitatea tehnică și organizatorică necesară pentru a respecta termenul solicitat pentru montarea și finisarea ferestrelor. Justificarea prețului ofertei – în temeiul art. 70 alin. (1) din Legea achizițiilor publice, vă solicităm să justificați prețul ofertei, care este cu 23,83 % mai scăzut față de valoarea estimată a procedurii. Aceasta trebuie să fie realizată prin documente justificative concrete, care să demonstreze, pentru fiecare capitol al ofertei, modul în care s-a realizat reducerea semnificativă a prețului. Prezentarea mostrelor pentru ferestrele ce urmează să fie instalate: Capacitatea financiară – transmiterea extrasului din contul bancar sau a unui document echivalent, în vederea confirmării capacității de a asigura executarea lucrărilor, având în vedere valoarea achiziției și faptul că, în conformitate cu legislația bugetară, nu sunt prevăzute plăți în avans, iar achitarea se va efectua doar după finalizarea integrală a lucrărilor. | Răspuns f/r nr din 15.05.2026 cu prezentarea tuturor documentelor lipsă și clarificarea solicitărilor înaintate inclusiv și prezentarea mostrei pe bunurile ce urmează să fie executate |

NOTĂ: În cadrul evaluării mostrelor prezentate de operatorii economici și având în vedere cerințele obligatorii privind parametrii de performanță, grupul de lucru a efectuat analiza conformității acestora, concluziile fiind sistematizate în tabelul de mai jos.

| Nr. | Criterii de evaluare | Descriere | SRL Vatel Prim | SRL Megatek-Grup | SRL Intelligent Instal |
|-----|---|---|--|--|--|
| 1 | Profil cu rupere termică | Profile din aluminiu prevăzute cu barieră termică pentru reducerea pierderilor de căldură și limitarea formării condensului | da | da | da |
| 2 | Geam termoizolant | Geam triplu (tripan) cu sticlă Low-E și umplere cu gaz inert (argon sau echivalent) | da | da | da |
| 3 | Distanțier Warm Edge | Existența distanțierului tip „Warm Edge” reduce condensul | da | da | da |
| 4 | Distanța minimă recomandată dintre sticle | 4 mm sticlă + 14 mm spațiu + 4 mm sticlă + 14 mm spațiu + 4 mm sticlă = pachet tripan de aproximativ 42 mm | 4 mm sticlă + 16 mm spațiu + 4 mm sticlă + 16 mm spațiu + 4 mm sticlă = pachet tripan 44 mm. | 4 mm sticlă + 15 mm spațiu + 4 mm sticlă + 15 mm spațiu + 4 mm sticlă = pachet tripan 42 mm. | 4 mm sticlă + 12 mm spațiu + 4 mm sticlă + 12 mm spațiu + 4 mm sticlă = pachet tripan 38 mm. |
| 5 | Adâncimea de montaj | Profil cu rupere termică și adâncime de montaj de 75 mm sau mai bine. | 80 mm | 75 mm | 70 mm |

PROFIL DIN ALUMINIU CU BARIERĂ TERMICĂ (RUPERE TERMICĂ)

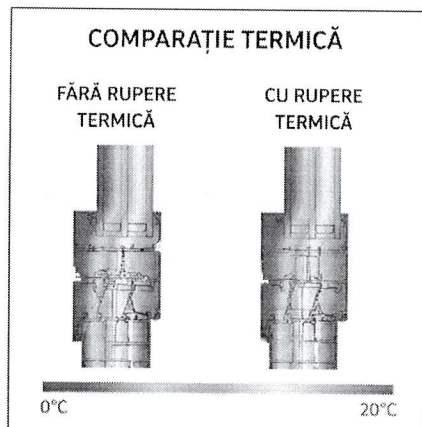
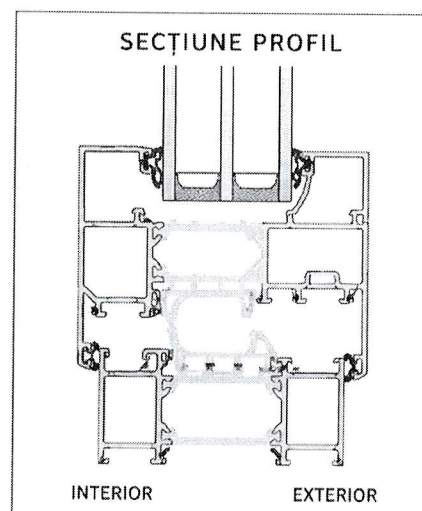
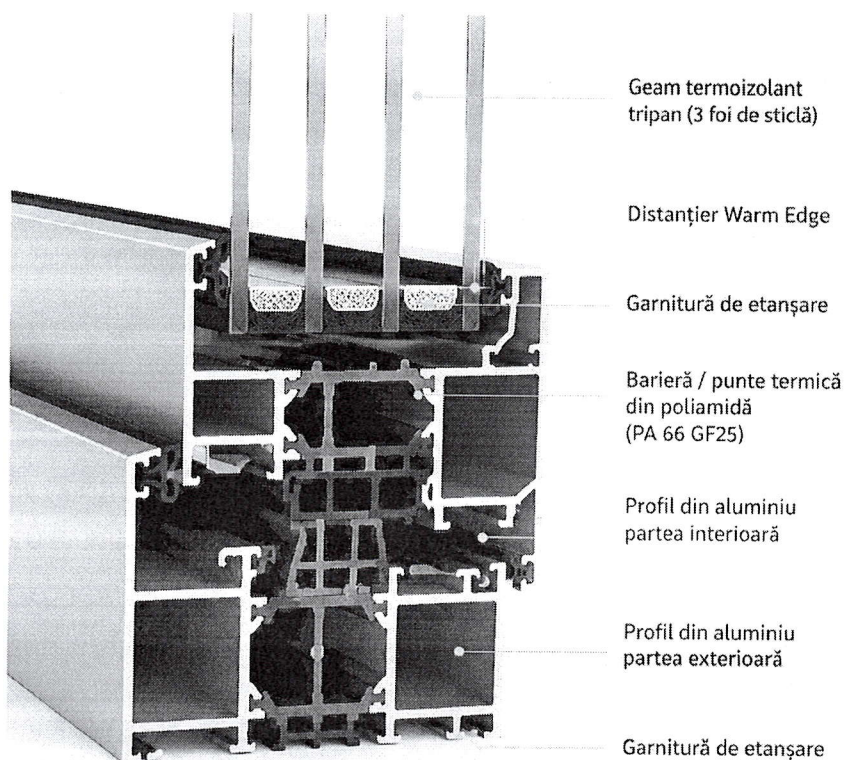

AVANTAJE

- Reduce pierderile de căldură
- Previine condensul la interior
- Crește eficiența energetică și confortul termic

MATERIAL BARIERĂ TERMICĂ

Poliamidă ranforsată cu fibră de sticlă (PA 66 GF25) – conductivitate termică redusă



9. Ofertanții respinși/descalificați

| Denumirea operatorului economic | Motivul respingerii/descalificării |
|---------------------------------|---|
| Megatek Grup SRL | Oferta a fost respinsă în conformitate cu factorii de evaluare, a obținut un punctaj de 86,31%, fiind clasată pe locul al II-lea |
| Intelligent Instal SRL | Oferta a fost respinsă în conformitate cu factorii de evaluare, a obținut un punctaj de 80,01%, fiind clasată pe locul al III-lea |

10. Modalitatea de evaluare a ofertelor: Pentru fiecare lot

11. Criteriul de atribuire aplicat: Cel mai bun raport calitate-preț

(În cazul în care în cadrul procedurii de atribuire sunt aplicate mai multe criterii de atribuire, se vor indica toate criteriile de atribuire aplicate și denumirea loturilor aferente)

12. Informația privind factorii de evaluare aplicați: Având în vedere criteriul de atribuire stabilit pentru prezenta procedură de achiziție publică – cel mai bun raport calitate-preț – precum și factorii de evaluare prevăzuți în documentația de atribuire, grupul de lucru a procedat la analiza detaliată a performanțelor ofertelor sub toate aspectele relevante. În baza rezultatelor obținute, a fost elaborat tabelul de evaluare și clasament, care reflectă punctajele acordate conform factorilor de evaluare stabiliți.

(Se va completa pentru loturile care au fost atribuite în baza criteriilor: cel mai bun raport calitate-preț sau cel mai bun raport calitate-cost)

| Nr. | Denumirea factorului de evaluare | Ponderea % | Operatori economici participanți la procedură | | |
|--------------|---|-------------|---|--------------------------|--------------------------|
| | | | Vatel Prim | Megatek Grup | Intelligent Instal |
| 1 | Prețul ofertei | 80% | 4 166 499.51 | 4 873 699.19 | 5 437 561.07 |
| | | | 80% | 68,39 % | 61.30 % |
| 2 | Calitate, inclusiv | | 20% | | |
| 2.1 | Performanțe tehnice (Uw maxim 1W/m2, profil adâncime de montaj minim 75mm sau echivalentul tehnic, sticlă- LOW-E recomandat tripan cu control solar 4 anotimpuri) | 10% | 80mm,pachet tripan 44mm | 75mm pachet tripan 42 mm | 70mm pachet tripan 38 mm |
| | | | 10% | 9,43% | 8,71% |
| 2.2 | Termenul de garanție | 5% | 5 ani și 10 ani | 5 ani și 10 ani | 6 ani și 11 ani |
| | | | 4,41% | 4,41% | 5% |
| 2.3 | Perioadă de execuție | 5% | 120 zile | 120 zile | 98 zile |
| | | | 4,08% | 4,08% | 5% |
| TOTAL | | 100% | 98,49% | 86,31% | 80,01% |

1. Punctajul pentru factorul de evaluare Prețul ofertei se acordă astfel:

- pentru cel mai scăzut dintre prețurile ofertelor se acordă punctajul maxim alocat factorului de evaluare respectiv;
- pentru alt preț decât cel prevăzut la lit. a) se acordă punctajul astfel:

$P(n) = (\text{preț minim/preț}(n) \times \text{punctajul maxim alocat})$.

2.1. Punctajul pentru factorul de evaluare „Performanțe tehnice (*Uw, profil, sticlă*)” se acordă astfel:

- a) pentru cea mai scurtă *Performanțe tehnice* se acordă punctajul maxim alocat factorului de evaluare respectiv;
- b) pentru altă de execuție decât cel prevăzut la lit. a) se acordă punctajul astfel:

$P(\text{ex}) = (\text{perioada minimă/perioada maximă} \times \text{punctajul maxim alocat})$.

2.2. Punctajul pentru factorul de evaluare Termenul de garanție se acordă astfel:

- a). pentru ofertantul care propune cea mai mare perioadă de garanție se acordă punctajul maxim alocat factorului de evaluare respectiv;
 - a). Pentru altă perioadă de garanție decât cea prevăzută la litera a). Se acordă punctajul astfel
- 2.3. . Punctajul pentru factorul de evaluare „cea mai scurtă perioadă de execuție” se acordă astfel:
- c) pentru cea mai scurtă Perioadă de execuție se acordă punctajul maxim alocat factorului de evaluare respectiv;
 - d) pentru altă de execuție decât cel prevăzut la lit. a) se acordă punctajul astfel:

$P(\text{ex}) = (\text{perioada minimă/perioada maximă} \times \text{punctajul maxim alocat})$.

3. Punctajul total se calculează = (nr. de puncte obținute la poz. 1 + nr. de puncte obținute la poz. 2.1 + nr. de puncte la poz. 2.2. + nr. de puncte la poz. 2.3 + nr. de puncte la poz. 2.4).

13. Reevaluarea ofertelor: nu este cazul

(Se va completa în cazul în care ofertele au fost reevaluate repetat)

14. În urma examinării, evaluării și comparării ofertelor depuse în cadrul procedurii de atribuire s-a decis:

În cadrul procedurii de achiziție publică, grupul de lucru a examinat documentele de calificare, ofertele financiare și mostrele prezentate de operatorii economici participanți. În urma examinării detaliate a documentelor prezentate de către operatorii economici participanți la procedura de achiziție, s-a constatat că, având în vedere volumul semnificativ al lucrărilor și valoarea estimată a acestora, în corelare cu cerințele și constrângerile bugetului de stat, autoritatea contractantă nu dispune de posibilitatea efectuării plăților în avans. În acest context, operatorii economici au confirmat în mod expres că dispun de resursele financiare necesare pentru asigurarea executării integrale a lucrărilor pe întreaga perioadă *asumată de 120 de zile*. Totodată, aceștia și-au asumat respectarea tuturor cerințelor cadrului legal aplicabil. S-a stabilit că achitățile vor fi efectuate exclusiv în baza procesului-verbal de recepție la terminarea lucrărilor, în conformitate cu prevederile CUC nr. 434/2025. În vederea demonstrării capacității financiare, operatorii economici au prezentat extrase din conturile bancare, care confirmă disponibilitatea resurselor necesare pentru realizarea lucrărilor în termenul stabilit și în condiții corespunzătoare, fără întârzieri, asigurând astfel executarea integrală a volumului de lucrări preconizat. Totodată, în contextul criteriului de evaluare aplicat în cadrul procedurii de achiziție publică – cel mai bun raport calitate-preț – și în baza factorilor de evaluare stabiliți în documentația de atribuire, grupul de lucru a analizat performanțele tuturor ofertelor sub toate aspectele relevante. În urma acestei analize, a fost elaborat tabelul de evaluare și clasament, care reflectă punctajele obținute de fiecare operator economic conform factorilor de evaluare stabiliți. În urma analizei comparative a ofertelor financiare și a performanțelor tehnice, s-a constatat următoarea situație: operatorul economic Vatel Prim SRL a prezentat o ofertă financiară *cu 34,88%* mai mică decât valoarea estimată, concomitent cu un nivel superior al calității bunurilor ofertate; operatorul economic Megatek Prim SRL a prezentat o ofertă financiară *cu 23,83%* mai mică decât valoarea estimată, cu un nivel de calitate ușor inferior celui ofertat de Vatel Prim SRL, însă încadrat în parametrii de performanță stabiliți prin documentația de atribuire; iar operatorul economic Intelligent Instal SRL a prezentat o ofertă financiară *cu 15,02%* mai mică decât valoarea estimată, însă cu un nivel de calitate inferior cerințelor și parametrilor de performanță prevăzuți în documentația de atribuire.

În urma analizei tabelului factorilor de evaluare și a mostrelor prezentate, s-a constatat că **operatorul economic Vatel Prim SRL**, întrunește cele mai înalte niveluri ale indicatorilor de performanță, superioare cerințelor solicitate în documentația de atribuire, fiind încadrat în cerințele de calificare, cu o ofertă financiară mai avantajoasă și un nivel superior de calitate al bunurilor oferite. **Operatorul economic Megatek Prim SRL**, se clasează pe locul II, cu indicatori de performanță inferiori celor prezentați de **operatorul economic Vatel Prim SRL**, dar care se încadrează în cerințele stabilite prin documentația de atribuire, precum și cu o ofertă financiară cu 23,83%, elemente care au determinat punctajul final obținut în cadrul evaluării conform criteriului de atribuire aplicat. **Operatorul economic Inteligent Instal SRL**, se clasează pe locul III, întrucât indicatorii de performanță sunt inferiori cerințelor stabilite în documentația de atribuire, iar oferta financiară prezentată este semnificativ mai mare în raport cu nivelul calitativ al bunurilor oferite, aspecte care au influențat punctajul final obținut în cadrul evaluării. Concluziile evaluării sunt sistematizate în tabelul de clasament anexat prezentului raport

15. Atribuirea contractului de achiziție publică: În baza evaluării efectuate și a criteriului de atribuire cel mai bun raport calitate-preț, precum și a respectării prevederilor Legii nr. 131/2015 privind achizițiile publice, grupul de lucru decide atribuirea contractului operatorului economic

| Denumirea lotului | Denumirea operatorului economic | Cantitate și U.M. | Prețul unitar (fără TVA) | Prețul total (fără TVA) | Prețul total (inclusiv TVA) |
|--|---------------------------------|-------------------|--------------------------|-------------------------|-----------------------------|
| Lucrări de înlocuire a ferestrelor vechi cu ferestre noi din aluminiu cu barieră termică la etajele 1,2,3 în clădirea administrativă situată pe PMAN nr.1, mun. Chișinău | Vatel PRIM SRL | 1 buc | 4 166 499.51 | 4 166 499.51 | 4 999 799.41 |

16. Anularea procedurii de achiziție publică: nu este cazul

17. Informarea operatorilor economici despre deciziile grupului de lucru pentru achiziții:

| Denumirea operatorului economic | Data transmiterii | Modalitatea de transmitere |
|---------------------------------|-------------------|------------------------------|
| Vatel Prim SRL | 676-01 18.05.2026 | vatel-prim@mail.ru |
| Megatek Grup SRL | 676-01 18.05.2026 | megatekgrup1@gmail.com |
| Intelligent Instal SRL | 676-01 18.05.2026 | Intelligent.instal@gmail.com |

(Informarea operatorilor economici implicați în procedura de atribuire despre deciziile grupului de lucru pentru achiziții se realizează în conformitate cu prevederile art. 31 al Legii nr. 131 din 3 iulie 2015 privind achizițiile publice)

18. Termenul de așteptare pentru încheierea contractului:

| | |
|--|--|
| În cazul transmiterii comunicării privind rezultatul aplicării procedurii de atribuire prin mijloace electronice | <input checked="" type="radio"/> 11 zile |
| În cazul transmiterii comunicării privind rezultatul aplicării procedurii de atribuire prin intermediul altor mijloace de comunicare decât cele electronice | <input type="checkbox"/> 16 zile |

(Selectați termenul de așteptare respectat. Calcularea termenelor prevăzute se efectuează în conformitate cu prevederile art. 20 din Legea nr. 20 din 26-02-2026 privind remediile și căile de atac în materie de atribuire a contractelor de achiziții publice, sectoriale și de concesiune și prevederile TITLULUI IV Capitolul I (Calcularea Termenului) al Codului Civil al Republicii Moldova).

19. Contractul de achiziție încheiat:

| Denumirea operatorului economic | IDNO | Întreprinderea: Cu capital autohton/ Cu capital mixt/asociere/ Cu capital străin | Numărul și data contractului | | Cod CPV | Valoarea contractului | | Termen de valabilitate al contractului | Termenul limită de executare al contractului |
|---------------------------------|---------------|---|------------------------------|------------|------------|-----------------------|--------------|--|--|
| | | | | | | fără TVA | inclus TVA | | |
| Vatel Prim SRL | 1005600009874 | autohtonă | 68 | 02.06.2026 | 45200000-9 | 4 166 499.51 | 4 999 799.41 | 31.12.2026 | 10.10.2026 |

20. Informația privind achiziții publice durabile (achiziții verzi) (rubrica dată se completează doar în cazul în care la procedura de achiziție publică au fost aplicate criteriile de durabilitate și s-a încheiat contract/contracte pentru lot/loturi pentru care au fost aplicate criteriile de durabilitate):

| | |
|--|--|
| Au fost aplicate criteriile pentru achiziții publice durabile (achiziții verzi)? | (DA/NU) _____ |
| Valoarea de achiziție cu TVA din contract/ contracte a lotului/loturilor pentru care au fost aplicate criteriile de durabilitate (lei MD): | _____ (indicați suma cu TVA) |
| Codul CPV al lotului/loturilor pentru care au fost aplicate criteriile de durabilitate: | |
| Criteriul de atribuire pentru lotul/loturile pentru care au fost aplicate criteriile de durabilitate: | Prețul cel mai scăzut <input type="checkbox"/> Costul cel mai scăzut <input type="checkbox"/> Cel mai bun raport calitate-preț <input type="checkbox"/> Cel mai bun raport calitate-cost <input type="checkbox"/> |

Prin prezenta dare de seamă, grupul de lucru declară că termenul de așteptare pentru încheierea contractului/contractelor indicate a fost respectat (exceptând cazurile prevăzute de art. 32 alin. (3) al Legii nr. 131 din 3 iulie 2015 privind achizițiile publice), precum și că în cazul depunerii contestațiilor și/sau recepționării rapoartelor de monitorizare, acestea au fost examinate și soluționate.

Prin prezenta dare de seamă, grupul de lucru pentru achiziții confirmă corectitudinea desfășurării procedurii de achiziție, fapt pentru care poartă răspundere conform prevederilor legale în vigoare.

Conducătorul grupușii de lucru



Igor MÎNĂSCURTĂ