

**ANUNȚ DE PARTICIPARE INCLUSIV PENTRU PROCEDURILE DE
PRESELECȚIE/PROCEDURILE NEGOCIATE**

**privind achiziționarea „Mobilier pentru amenajarea salii de curs 409, postul TV Unda Liberă”
(se indică obiectul achiziției)**

prin procedura de achiziție achiziție de mică valoare

(tipul procedurii de achiziție)

***Procedura a fost inclusă în planul de achiziții publice a autorității contractante (Da/Nu): Da**

Link-ul către planul de achiziții publice publicat: https://usm.md/wp-content/uploads/Plan_achizitii_28_06_2022.pdf

Denumirea autorității contractante: I.P. „Universitatea de Stat din Moldova”

1. IDNO: 1006600064263

2. Adresa: mun. Chișinău, str. Alexei Mateevici, 60

3. Numărul de telefon/fax: 022 241 240 / 022 244 248

**4. Adresa de e-mail și pagina web oficială ale autorității contractante:
achizitii publice.usm@gmail.com/ <https://usm.md/>**

5. Adresa de e-mail sau pagina web oficială de la care se va putea obține accesul la documentația de atribuire: documentația de atribuire este anexată în cadrul procedurii în SIA RSAP

6. Tipul autorității contractante și obiectul principal de activitate (dacă este cazul, mențiunea că autoritatea contractantă este o autoritate centrală de achiziție sau că achiziția implică o altă formă de achiziție comună): Universitatea de Stat din Moldova - instituție publică de învățământ superior.

7. Cumpărătorul invită operatorii economici interesați, care îi pot satisface necesitățile, să participe la procedura de achiziție privind livrarea/prestarea următoarelor bunuri/servicii:

Nr. d/o	Cod CPV	Denumirea bunurilor/ serviciilor	Unitatea de măsură	Canti - tatea	Specificarea tehnică deplină solicitată, Standarde de referință	Valoarea estimată (se va indica pentru fiecare lot în parte)
1		Lot unic				
1.1		Masă de lucru pentru reporter	Buc.	9	PAL arin 18mm, top PAL arin 36mm, finisat cu cant ABS 2mm, poliță p-tru tastatură, 850x600x750mm – conform anexei nr. 52a	64 660,76 lei
1.2		Masa de lucru pentru producător/ editor-șef	Buc.	1	unghiulara cu consolă mobilă, cu 3 sertare cu lacăt, polița p/u tastatura, PAL arin 18mm, top PAL arin 36mm, finisat cu cant ABS 2 mm, 1400x1200x750/Partea dreaptă – conform anexei nr. 73	
1.3		Fotoliu pentru reporter pe rotile	Buc.	9	cu tapițerie din piele culoarea olivă/verde întunecat , brațe din plastic. Baza metalică acoperită cu plastic. Mecanism basculant – conform anexei nr. 84	
1.4		Fotoliu pentru producător/ editor-șef	Buc.	1	Fotoliu ergonomic, lemn masiv tapitat cu piele naturala calitate premium, culoarea olivă/verde întunecat, usor de intretinut si curatat. Inaltime reglabila, spatar reglabil, mecanism balans si fixare unghi de inclinare.Greutate maximă suportată: 150 kg. Permite diverse reglaje: înălțime, înclinare, rotire 360 grade – conform anexei nr. 100.	
1.5	39100000-3	Set mobilier	Buc.	1	Canapea (culoarea olivă) – 1 buc. Dimensiuni: 2300x900 Executăta: carcasa PAL brut 16 mm, PFL brut 3 mm, faneră lemn 10 mm la șezut, chereștea tivită uscată 10-13%, bloc pe arcuri (pe blocuri cu arcuri independente),	

				scoabe de capsat 10-40 mm, Dibluri 70mm, penopoliuritan 28 densitatea (h-20,h-40, H- 100),sintevol s 100, flezelina 70 gr. La dosală. Capitonată cu piele artificială. Fotoliu (culoarea olivă) - 1buc. Dimensiuni:900x900 Executată: carcasă PAL brut 16 mm, PFL brut 3 mm, faneră lemn 10 mm la șezut, cherestrea tivită uscată 10-13%, bloc pe arcuri (pe blocuri cu arcuri independente), scoabe de capsat 10-40 mm, Dibluri 70mm, penopoliuritan 28 densitatea (h-20,h-40, H- 100),sintevol s 100, flezelina 70 gr. La dosală. Capitonată cu piele artificială – conform anexei nr. 97.
1.6	Masă de cafea (culoarea bej)	Buc.	1	Dimensiuni:700x700mm Executată din PAL gr.36 mm bordurat cu cant ABS 2 mm, dotat cu picioare reglabile pe înălțime executate în condiții de fabrică – conform anexei nr. 98.
1.7	Scaune de bar (culoarea orange)	Buc.	4	Capitonată cu piele artificială Scaun placaj curbat. Înălțimea totală a scaunului: 965 mm Înălțimea picioarelor: 740 mm Lățimea șezutului: 400 mm adâncimea șezutului: 425 mm Baza metalică stabilă cu finisaj cromat. Picioare cu protector din plastic pentru a preveni zgârierea pardoselelor – conform anexei nr. 99
1.8	Set mobilă terasă	Buc. (Set)	1	(set canapea din oțel galvanizat și ratan 4buc): 1*canapea cu două locuri: L110*D56*H78 cm, culoarea albastră; 2*canapele de o persoană: L58*D63*H78 cm, culoarea albastră; Scaune cu pernă de 5 cm, material: 180 g poliester impermeabil, culoarea olivă întunecat; 1* masa: L82*D41*H38 cm, cu sticla de lapte de 5 mm (călit) în interiorul vârfului; Tub de oțel: 18*25*0.7 mm, dimensiune răchită: 8*1.1-1.2 mm – conform anexei nr. 96.

8. În cazul procedurilor de preselecție se indică numărul minim al candidaților și, dacă este cazul, numărul maxim al acestora. **Nu se aplică**

9. În cazul în care contractul este împărțit pe loturi un operator economic poate depune oferta (se va selecta):

1) **Pentru un singur lot;**

2) Pentru mai multe loturi;

3) Pentru toate loturile;

4) Alte limitări privind numărul de loturi care pot fi atribuite aceluiași ofertant _____

10. Admiterea sau interzicerea ofertelor alternative: **Nu se admite.**

(indicați se admite sau nu se admite)

11. Termenii și condițiile de livrare/prestare solicitată: **30 zile din momentul semnării contractului.**

12. Termenul de valabilitate a contractului: **31.12.2022.**

13. Contract de achiziție rezervat atelierelor protejate sau că acesta poate fi executat numai în cadrul unor programe de angajare protejată (după caz): **Nu.**

(indicați da sau nu)

14. Prestarea serviciului este rezervată unei anumite profesii în temeiul unor legi sau al unor acte administrative (după caz): **Nu se aplică.**

(se menționează respectivele acte cu putere de lege și acte administrative)

15. Scurta descriere a criteriilor privind eligibilitatea operatorilor economici care pot determina eliminarea acestora și a criteriilor de selecție/de preselecție; nivelul minim (nivelurile minime) al (ale) cerințelor eventual impuse; se menționează informațiile solicitate (DUAE, documentație):

Nr. d/o	Criteriile de calificare și de selecție (Descrierea criteriului/cerinței)	Mod de demonstrare a îndeplinirii criteriului/cerinței:	Nivelul minim/Obligativitatea
1	Specificații tehnice	Completată în conformitate cu anexa nr. 22, confirmată prin aplicarea semnăturii electronice a OE.	Obligativiu
2	Specificații de preț	Completată în conformitate cu anexa nr. 23, confirmată prin aplicarea semnăturii electronice a OE.	Obligativiu
3	Dovada înregistrării juridice	Certificat de înregistrare/decizie de înregistrare/extras emis de organul abilitat, copie semnat electronic;	Obligativiu
4	Certificat de atribuire al contului bancar	Eliberat în anii 2019-2022 de banca deținătoare de cont, în original/copie semnat electronic;	Obligativiu
5	Raport financiar	Copia ultimului raport financiar, confirmată prin aplicarea semnăturii electronice al OE.	Obligativiu
6	Certificat privind lipsa datoriilor față de bugetul de stat	Copie, confirmata prin aplicarea semnăturii electronice a OE.	Obligativiu
7	Prezentarea de dovezi privind conformitate a mobilierului	Certificat de conformitate emis de un organism național de certificare – copie confirmate prin aplicarea semnăturii electronice a OE.	Obligativiu la livrarea bunurilor.
8	Garania bunurilor	Termen de garanție pentru bunuri – nu mai puțin de 1 (unu) an, demonstrat prin declarație de garanție din partea OE, sub formă liberă.	Obligativiu

16. Garanția pentru ofertă nu se aplică.

17. Garanția de bună execuție a contractului nu se aplică.

18. Motivul recurgerii la procedura accelerată (în cazul licitației deschise, restrânse și a procedurii negociate), nu se aplică.

19. Tehnici și instrumente specifice de atribuire (dacă este cazul specificați dacă se va utiliza acordul-cadru, sistemul dinamic de achiziție sau licitația electronică): licitație electronică, în 3 runde cu pasul minim 1%.

20. Condiții speciale de care depinde îndeplinirea contractului (indicați după caz): Nu se aplică.

21. Ofertele se prezintă în valuta în lei moldovenesti.

22. Criteriul de evaluare aplicat pentru atribuirea contractului: Prețul cel mai scăzut și respectarea cerințelor caietului de sarcini.

23. Factorii de evaluare a ofertei celei mai avantajoase din punct de vedere economic, precum și ponderile lor:

Nr. d/o	Denumirea factorului de evaluare	Ponderea%
-	-	-

24. Termenul limită de depunere/deschidere a ofertelor:

- conform SIA RSAP /până la: Conform informației din SIA „RSAP”.
- pe: Conform informației din SIA „RSAP”.

25. Adresa la care trebuie transmise ofertele sau cererile de participare: Ofertele sau cererile de participare vor fi depuse electronic prin intermediul SIA RSAP.

26. Termenul de valabilitate a ofertelor: 60 de zile calendaristice din ziua deschiderii ofertelor.

27. Locul deschiderii ofertelor: SIA RSAP.

(SIA RSAP sau adresa deschiderii)

Ofertele întârziate vor fi respinse.

28. Persoanele autorizate să asiste la deschiderea ofertelor: Ofertanții sau reprezentanții acestora au dreptul să participe la deschiderea ofertelor, cu excepția cazului când ofertele au fost depuse prin SIA RSAP.
29. Limba sau limbile în care trebuie redactate ofertele sau cererile de participare: Limba română.
30. Respectivul contract se referă la un proiect și/sau program finanțat din fonduri ale Uniunii Europene: Nu se aplică.
(se specifică denumirea proiectului și/sau programului)
31. Denumirea și adresa organismului competent de soluționare a contestațiilor:
Agenția Națională pentru Soluționarea Contestațiilor
Adresa: mun. Chișinău, bd. Ștefan cel Mare și Sfânt nr.124 (et.4), MD 2001;
Tel/Fax/email:022-820 652, 022 820-651, contestatii@ansc.md
32. Data (datele) și referința (referințele) publicărilor anterioare în Jurnalul Oficial al Uniunii Europene privind contractul (contractele) la care se referă anunțul respectiv (dacă este cazul): Nu se aplică.
33. În cazul achizițiilor periodice, calendarul estimat pentru publicarea anunțurilor viitoare: Nu se aplică.
34. Data publicării anunțului de intenție sau, după caz, precizarea că nu a fost publicat un astfel de anunț: Nu a fost publicat anunț de intenție.
35. Data transmiterii spre publicare a anunțului de participare Conform informației din SIA „RSAP”.
36. În cadrul procedurii de achiziție publică se va utiliza/accepta:

Denumirea instrumentului electronic	Se va utiliza/accepta sau nu
Depunerea electronică a ofertelor sau a cererilor de participare	Se acceptă
Sistemul de comenzi electronice	Nu se acceptă
Facturarea electronică	Se acceptă
Plățile electronice	Se acceptă

37. Contractul intră sub incidența Acordului privind achizițiile guvernamentale al Organizației Mondiale a Comerțului (numai în cazul anunțurilor transmise spre publicare în Jurnalul Oficial al Uniunii Europene): Nu.
(se specifică da sau nu)

38. Alte informații relevante:

- Operatorii economici participanți la procedura în cauză, se obligă să prezinte informații relevante și acte suplimentare la solicitarea autorității contractante în termen de 1 (unu) zile lucrătoare, în conformitate cu prevederile legale;

- Bunurile vor fi livrate până la depozitul I.P. „Universitatea de Stat din Moldova”, mun. Chișinău, str. Alexei Mateevici, 60

- Termen de garanție pentru bunuri – nu mai puțin de 1 (unu) an, demonstrat prin declarație de garanție din partea OE, sub formă liberă.

Conducătorul grupului de lucru:

Prorector management instituțional,

Doamna Violeta COJOCARU



Soluție
ANEXA 97

VEDERE FRONTALA , Sc. 1:25

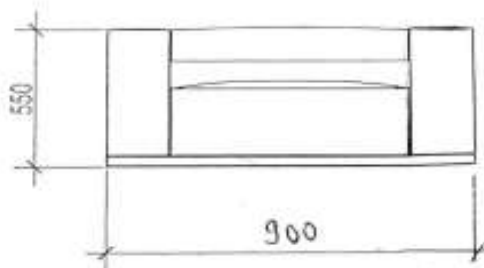

VEDERE LATERALA, Sc. 1:25



PLAN , Sc. 1:25

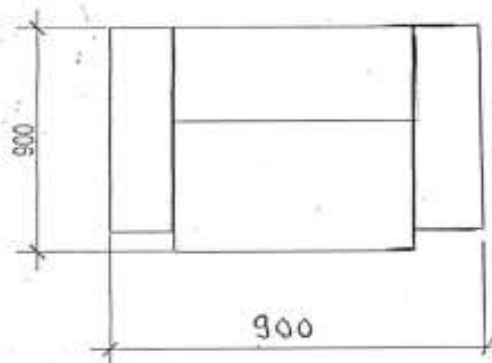

Masa de cafea,
ANEXA 98



VEDERE FRONTALA , Sc. 1:50

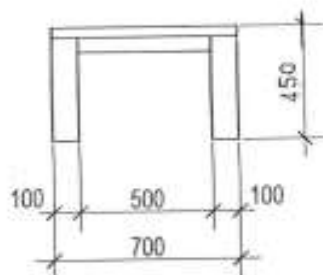

VEDERE LATERALA , Sc. 1:50

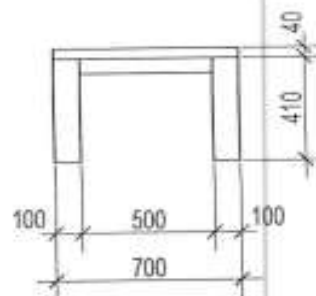

PLAN MASA DE CAFEA , Sc. 1:50

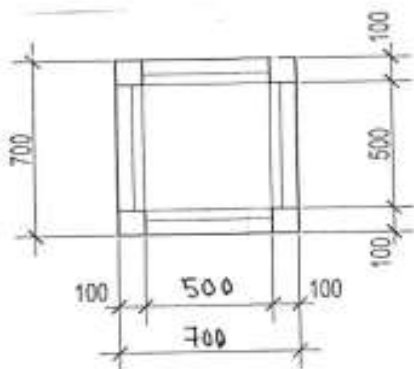

Nota:

1. Toate mărimile pentru mobila de concretizat la fața locului.
2. Executat din PAL melaminat

Scaun de bar
ANEXA 99

PLAN , Sc. 1:10

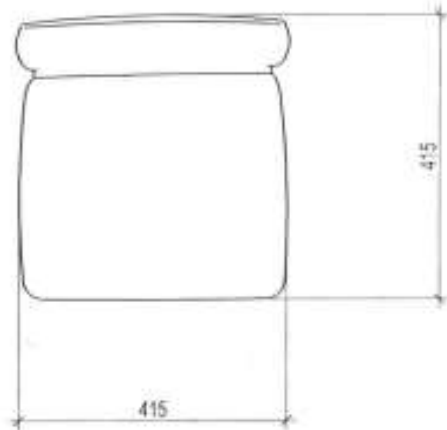

VEDERE FRONTALA , Sc. 1:10

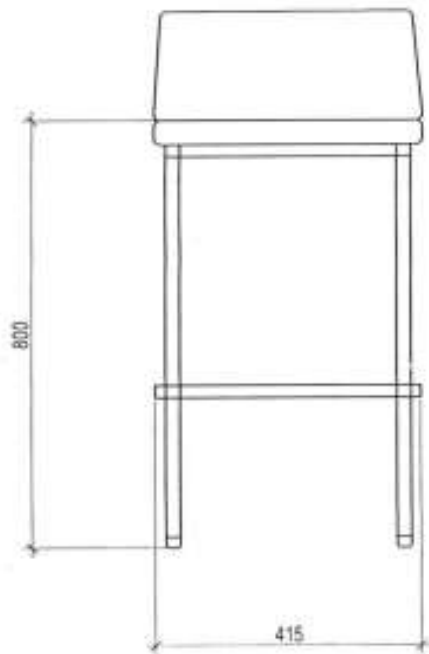

VEDERE LATERALA , Sc. 1:10

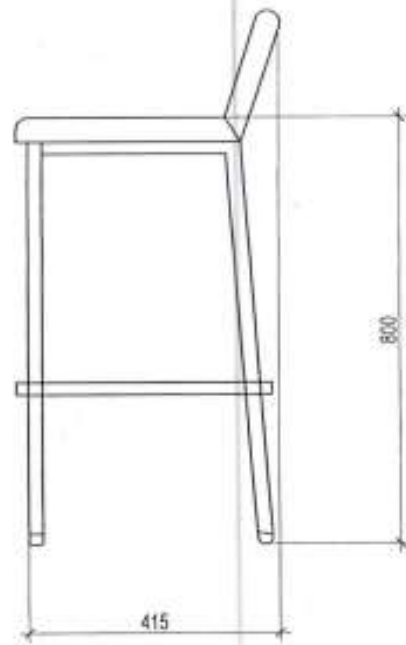

ANEXA 52a

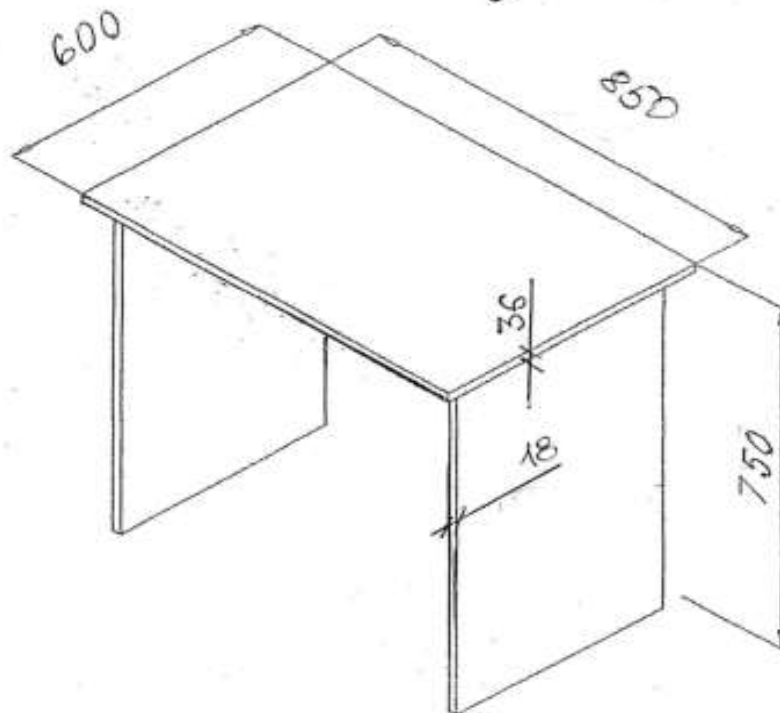
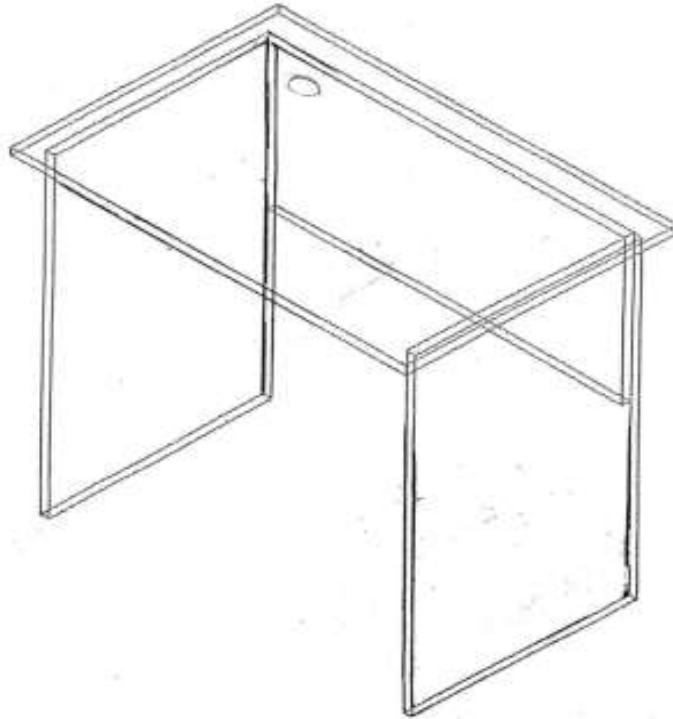

Anexa 73

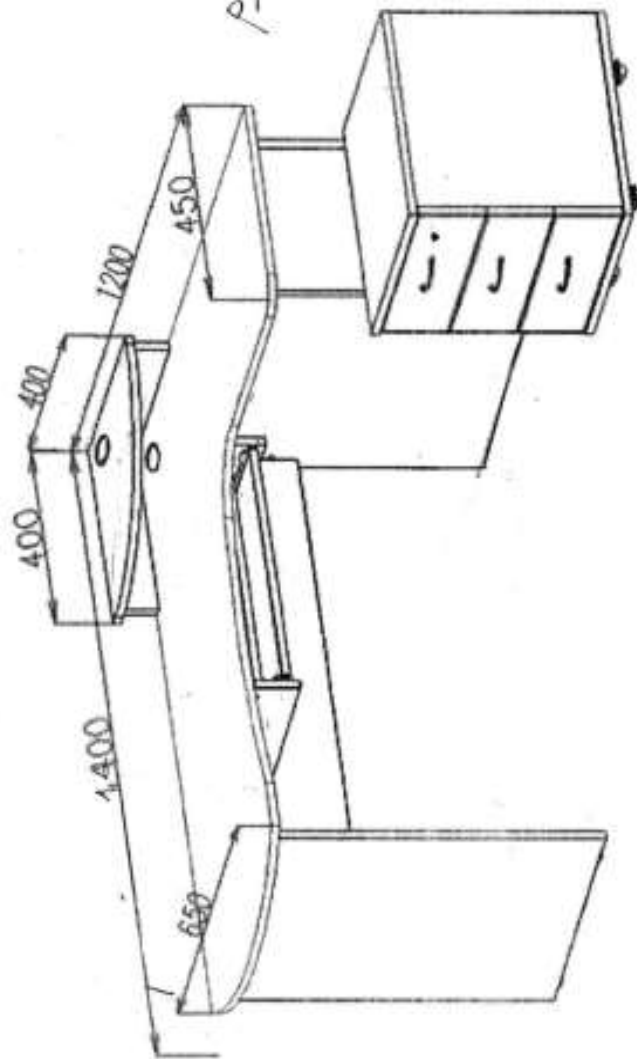

ANEXA 73

partea dreaptă/1200

Masa pdy calculator unghiulară cu consolă mobilă,
cu 3 sertare cu lacăți, poliță p/ta tastatură,



ANEXA 84

ANEXA 100

