

## Specificații tehnice (F4.1)

[Acest tabel va fi completat de către ofertant în coloanele 3, 4, 5, 7, iar de către autoritatea contractantă – în coloanele 1, 2, 6, 8]

Numărul procedurii de achiziție <https://achizitii.md/ru/public/tender/21066988/lot/11610300/> /din\_09.11.2022\_

Denumirea procedurii de achiziție: Cererea ofertelor de prețuri

| 2   | 3  | 4  | 5  | 6  | 7   | 8  |
|---|--|--|--|--|---|--|
| Denumirea bunurilor/serviciilor   | Modelul articolului  | Țara de origine                            | Produ-cătorul  | Specificarea tehnică deplină solicitată de către autoritatea contractantă  | Specificarea tehnică deplină propusă de către ofertant  | Standarde de referință                               |
| <p><u>achiziționarea 2</u><br/> <u>Automobile de serviciu,</u><br/> <u>conform necesităților</u><br/> <u>întreprinderii pentru</u><br/> <u>silvicultură</u><br/> <u>„TELENESTI”</u></p> | <p><u>LOT1</u><br/> <u>Automobil</u><br/> <u>Dacia</u><br/> <u>Duster</u><br/> <u>Comfort</u><br/> <u>1,5 dCi</u><br/> <u>110 CP</u><br/> <u>4x4</u></p> | <p>Romania<br/>                     RO</p> | <p>Renault<br/>                     comercial<br/>                     Roumanie<br/>                     SRL,<br/>                     Str.Preciziei nr.3G<br/>                     CP062204 sect.6<br/>                     Bucuresti cl.A<br/>                     parter camera<br/>                     AP10,<br/>                     FCA Mioveni</p> | <p>Stare: Nou,<br/>                     Motor : Diesel<br/>                     Conditii specifice:<br/>                     Putere motor: 81 ( 110)/3750 kw(CP)<br/>                     Motorizare: 1,5dCI 110CP<br/>                     Nr. de cilindri:4 in line/8<br/>                     Tip:Manuala<br/>                     Tip traciune:4x4<br/>                     Greutate: 1314-1400 kg<br/>                     Garanlia: min. 36 luni</p> | <p><b>Anul producerii – 2021 (automobil nou, fara parcurs)</b><br/>                     Forma caroseriei – crossover –<br/>                     Tip traciune:4x4<br/>                     Numărul de locuri – 5 –<br/>                     Volumul de lucru 1461 cm<sup>3</sup><br/>                     Carburant motorina (diesel)<br/>                     Putere maximă: CP 110<br/>                     Cuplu maxim (Nm) 250<br/>                     Cutie de viteze C. V. Manuala 5+1<br/>                     Viteza maximă (Km/h) 168<br/>                     Accelerație (0-100 Km/h) 12,9<br/>                     Ciclu complet 5,0<br/>                     Gol în ordine de mers (kg) 1439<br/>                     Sarcina utilă (kg) 513<br/>                     Lungime 4 341<br/>                     Latime totală cu / fără retrovizoare 2 052 / 1 804<br/>                     Volum portbagaj 414<br/>                     Volum portbagaj cu bancheta spate rabatată 1 529<br/>                     Rezervor carburant 50</p> <p>Sistem de iluminare de tip LED pentru luminile de zi<br/>                     Bare de pavilion longitudinale<br/>                     Luneta spate incalzita<br/>                     Computer de bord cu afisarea T° exterioare<br/>                     Senzor de lumina<br/>                     Oglinzi retrovizoare reglabile electric si degivrante<br/>                     Geamuri electrice fata cu impuls pe partea soferului,<br/>                     geamuri electrice spate<br/>                     Aer conditionat cu reglare manuala<br/>                     Volan imbracat in piele neagra, reglabil pe inaltime si adancime<br/>                     E.S.P. (sistem de stabilitate electronica a autovehiculului)</p> | <p><b>Standarde de referință - ISO 9001:2008</b></p> |



|  |   |  |   |   |  |   |  |
|--|---|--|---|---|--|---|--|
|  | <p><b>LOT2</b></p> <p><b>Automobil</b></p> <p><b>Dacia</b></p> <p><b>Logan III</b></p> <p><b>Comfort</b></p> <p><b>1.5dCi 95</b></p> <p><b>CP</b></p> | <p><b>Romania</b></p> <p><b>RO</b></p> | <p><b>Renault</b></p> <p><b>comercial</b></p> <p><b>Roumanie</b></p> <p><b>SRL,</b></p> <p>Str. Preciziei nr.3G</p> <p>CP062204 sect.6</p> <p>Bucuresti cl.A</p> <p>parter camera</p> <p>AP10,</p> <p>FCA Mioveni</p> | <p>Stare: Nou,</p> <p>Motor :Diesel</p> <p>Conditii specifice:</p> <p>Putere motor: 70(95) kw(CP)</p> <p>Tip:Manuala</p> <p>Tip traciune:2x4</p> <p>Greutatea: 1146 kg</p> <p>Garantia: min.36 luni</p> | <p>Airbag-uri frontale si laterale (cap si torace)pentru sofer si pasager fata</p> <p>Regulator-limitator de viteza (Cruise Control)</p> <p>Proiectoare ceata</p> <p>Asitentia la parcare cu spatele (senzori acustici)</p> <p>Media Display: radio DAB, ecran tactil 8'' (fara sistem navigatie), functie replicare smartphone, comenzi pe volan &amp; satelit, Bluetooth® (audio stream</p> <p>Jante din aliaj R16"</p> <p>consola inalta (cu cotiera centrala si spatiu depozitare)</p> <p>ABS, reparitor electronic de franare si AFU</p> <p>Vopsea metalizata</p> <p>Aer conditionat automat cu reglare monozona</p> <p>Pachet Techno</p> <p>Media NAV: radio DAB, ecran tactil 8'', functie replicare smartphone, comenzi pe volan &amp; satelit, Bluetooth® (audio stream</p> <p>Deschidere usi si pornire motor fara cheie (cu card)</p> <p>Pachet Comfort Plus</p> <p>Set covorase cauciuc habitaculu</p> <p>Bavete noroi</p> <p>Culoare caroseriei – gri-inchis</p> <p>TERMEN DE GARANTIE – 3 ani cu limita de parcurs 100000 km</p> <p>STATII DE DESERVIRE DISPONIBILE :</p> <p>- Mun. Chişinău, mun. Bălţi, mun. Cahul</p> <p>TERMEN DE LIVRARE : noiembrie-decembrie 2022</p> | <p><b>Anul producerii – 2022 (automobil nou, fără parcurs) –</b></p> <p>Forma caroseriei – sedan –</p> <p>Numărul de locuri – 5 –</p> <p>Volumul de lucru 1461 cm<sup>3</sup></p> <p>Carburant motorina (diesel)</p> <p>Putere maximă: CP 95</p> <p>Cuplu maxim (Nm) 220</p> <p>Cutie de viteze C. V. Manuala 5+1</p> <p>Viteza maximă (Km/h) 179</p> <p>Accelerație (0-100 Km/h) 12,3</p> <p>Ciclu complet 4,1</p> <p>Gol în ordine de mers (kg) 1 147</p> <p>Sarcina utilă (kg) 459</p> <p>Luungime 4 396</p> <p>Latime totală cu / fără retrovizoare 2 007 / 1 848</p> | <p><b>Standarde de referință - ISO 9001:2008</b></p> |
|--|---|--|---|---|--|---|--|



|  |  |  |  |
|--|--|--|--|
|  |  |  | <p>Înălțime cu / fără bare depavilion<br/> Volum portbagaj 528<br/> Volum portbagaj cu bancheta spate rabată 1 361<br/> Rezervor carburant 50</p> <p>Senzor de lumina<br/> Volan reglabil pe înalțime și adancime<br/> Bare de protecție vopsite integral în culoarea caroseriei<br/> ABS(Anti-lock Braking System) + (AFU) asistentă la frânare urgentă<br/> Airbaguri laterale față<br/> Computer de bord<br/> Retrovizoare exterioare în culoarea caroseriei, cu reglaj electric și degivrante<br/> Proiectoare de ceață<br/> Inchidere centralizată cu telecomandă pe cheie<br/> Geamuri electrice față<br/> Volan îmbrăcat în piele<br/> Geamuri electrice spate<br/> Airbag frontal șofer și pasager (cu deconectare manuală)<br/> Faruri de zi cu LED<br/> Iluminare portbagaj<br/> Bancheta spate rabatabilă și fracționabilă 1/3 și 2/3<br/> Tapiterie scaune de material textil<br/> Jante din aliaj R16" design Amaris<br/> Pachet Parking : senzori spate și camera video marsarier pentru asistență la parcare<br/> Media Display: radio DAB, ecran tactil 8" (fără sistem navigație), funcție replicare smartphone, comenzi pe volan &amp; satelit, Bluetooth® (audio stream<br/> Scaun șofer cu reglaj pe înalțime cu cotiera,<br/> Vopsea metalizată<br/> Aer condiționat cu reglare automată<br/> Set covorase cauciuc habitacul<br/> • Vopsea metalizată argintiu</p> <p>TERMEN DE GARANȚIE –<br/> 3 ani cu limită de parcurs 100000 km<br/> STATII DE DESERVIRE DISPONIBILE :<br/> - Mun. Chișinău, mun. Bălți, mun. Cahul<br/> TERMEN DE LIVRARE :<br/> noiembrie-decembrie 2022</p> |
|--|--|--|--|

Semnatar: \_\_\_\_\_ Numele, Prenumele: Igor LUPASCU În calitate de: Director  
Ofertantului: SRL DAKO Autotest Adresa: m.Balti str.Stefan cel Mare 152\_





# Nou! DACIA DUSTER

Mai Duster ca oricând!

Automobile Dacia s-au afirmat ca mașini practice, fiabile, adaptate la drumurile rele

**Condiții de garanție: garanție constructor 3 ani sau 100.000 km**

Mun. Chișinău  
Mun. Bălți  
Or. Cahul

str. Petricani, 17  
bd. Ștefan cel Mare, 152  
str. Dunării, 2

tel.: 022 205 860  
tel.: 0231 88 800  
tel.: 0299 41 400

[www.dacia.md](http://www.dacia.md)  
[www.nord-auto.md](http://www.nord-auto.md)

**DAAC Hermes**



# Echipamente Standard

## COMFORT (selectie echipamente standard)



### DESIGN

- Jante de aliaj 16", design Oraga
- Tapiterie interioara specifica "Comfort"
- Ambianta de culoare neagra
- Carcase oglinzi cu aspect negru Dark Brilliant
- Sistem de luminare de tip LED pentru luminile de zi
- Semnalizatoare laterale amplasate pe aripil
- Manere usi de culoare neagra

### CONFORT

- Scaun sofer cu reglaj pe inaltime
- Oglinzi retrovizoare reglabile electric si dejivrante
- Geamuri electrice fata cu impuls pe partea soferului
- Geamuri electrice fata si spate
- 3 tertiere pentru locurile din spate
- Bancheta spate rabatabila 1/3 2/3

### SIGURANȚA ȘI SISTEME DE ASISTENȚĂ

- ABS (anti-lock braking system)
- AFU (asistare la franarea de urgenta)
- ESP (sistem de stabilitate electronica a autovehiculului)
- HSA (sistem de asistenta a pomiri in rampa<sup>(?)</sup>)
- Airbag-uri frontale si laterale (torace) pentru sofer si pasager fata.
- Centuri de siguranta fata fixe
- 3 centuri de siguranta spate, cu prindere in 3 puncte
- Sistem de monitorizare presiune pneuri
- Sistem de prindere ISOFIX pentru locurile laterale spate.
- Regulator-limitator de viteza (Cruise Control)
- Proiectoare ceata
- HDC (sistem de asistenta la coborarea pantei<sup>(?)</sup>)
- Asistenta la parcare cu spatele (senzori a custid)

### POST CONDUCERE

- Aer conditionat cu reglare manuala
- Volan imbracat in piele
- GSI (indicator de schimbare optima a treptelor de viteza - cutii manuale)
- Luneta spate incalzita, Inchidere centralizata; cheie cu 2 butoane
- Computer de bord cu afisarea T<sup>o</sup> exterioare
- Faruri cu aprindere automata
- Volan reglabil pe inaltime si adancime
- 1 priza 12V

### MULTIMEDIA

- Media Display: radio DAB, ecran tactil 8", replicare smartphone, Bluetooth, USB, 6 difuzoare; informatii 4X4<sup>(?)</sup>, cu posibilitatea de afisare Multiview camera<sup>(?)</sup>.
- Consola inalta (cu cotiera centrala si spatiu depozitare)

## SIGURANTA SI SISTEME DE ASISTENTA

Pachet Techno (senzor unghi mort, multiview camera)

Pachet Comfort Plus: Aer conditionat automat, Pachet Confort, Media NAV, Pachet Techno

## ACCESORII

Set covorase habitacul & Set aparatori noroi



# Dimensiuni

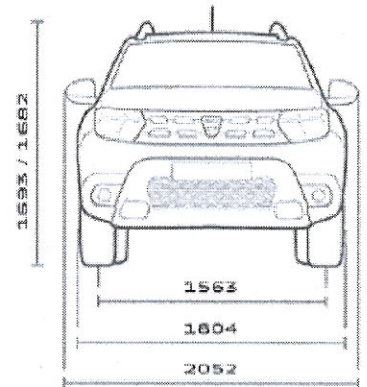
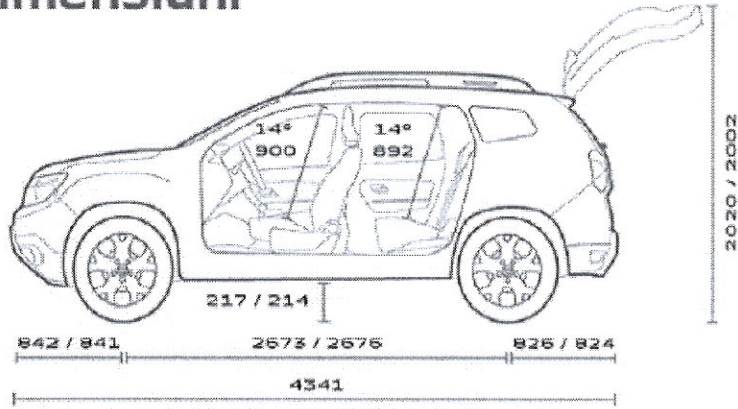

## VOLUMUL PORTBAGAJ

|   |             |
|---|-------------|
| Cu roata de rezerva (litri) 2WD / 4WD                               | 478 / 414   |
| Cu roata de rezerva Norme ISO 3832 (dm3) 2WD / 4WD                  | 445 / 376   |
| Volum de incarcare maxim, bancheta spate rabatata (litri) 2WD / 4WD | 1623 / 1559 |

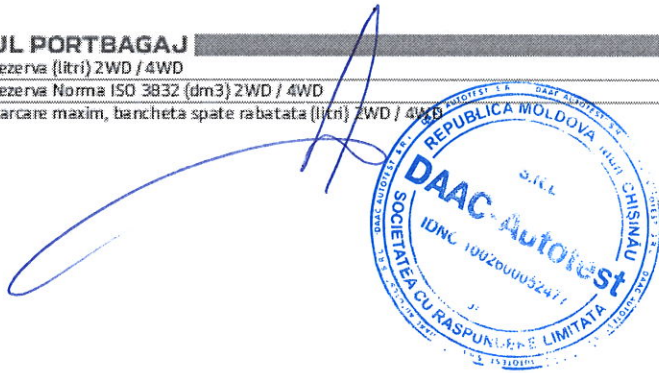

# Caracteristici TEHNICE

## MOTOR

|  |  |
|--|--|
| Tip motor                                  |  |
| (injectie/turbo)                           |  |
| Cilindree (cm3)                            |  |
| Numar de cilindri / supape                 |  |
| Carburant                                  |  |
| Norma de poluare                           |  |
| Putere maxima kw CEE (CP) / regim (tr/min) |  |
| Cuplu maxim Nm CEE / regim (tr/min)        |  |

## CUTIE DE VITEZE

|                     |  |
|---------------------|--|
| Tip cutie de viteza |  |
| Numar de rapoarte   |  |

## PERFORMANTE

|                             |  |
|-----------------------------|--|
| Viteza maxima (km/h)        |  |
| 0-100 km/h (s)              |  |
| 1000 m cu plecare de pe loc |  |

## PNEURI

|                      |  |
|----------------------|--|
| Dimensiuni omologate |  |
|----------------------|--|

## CONSUMURI SI EMISII NEDC BT\*

|   |  |
|---|--|
| Consum in ciclu mixt (l/100km)          |  |
| Emissii CO2 in ciclu mixt (g/km) WLTP** |  |
| Capacitate rezervor (litri)             |  |

## DIRECTIE

|                     |  |
|---------------------|--|
| Tip sistem directie |  |
|---------------------|--|

## TIP SUSPENSII

|                     |  |
|---------------------|--|
| Tip suspensie fata  |  |
| Tip suspensie spate |  |

## MASE (kg)

|  |  |
|--|--|
| Nivel echipare   |  |
| Masa proprie vehicul minima/maxima (la gol)              |  |
| Masa totala maxim autorizata (MTMA)                      |  |
| Masa totala rulantă (M.T.R.)                             |  |
| Sarcina utila (min-max) - cu sofer 75 kg                 |  |
| Masa maxima remorcabila<br>cu sistem de franare min/maxi |  |
| Masa maxima remorcabila<br>fara sistem de franare        |  |
| Masa maxima admisa la punctul de cuplare                 |  |
| Masa maxima incarcare plafon                             |  |

1,5 dCi

110 CP 4WD

|                     |
|---------------------|
| 4 cilindri in linie |
| Directa Common Rail |
| 1461                |
| 4/8                 |
| Motořina            |
| EURO 4              |
| 81 (110) / 3750     |
| 250 / 1750-2750     |

manuala

6

168

12,9

34,6

215 / 65 R 16 ;

5

138

50

Asistata electric

Punte independenta Pseudo Mac Pherson  
cu brat inferior triunghiular, arcuri elicoidale,  
amortizoare telescopice hidraulice, bara antirula  
Punte independenta Pseudo Mac Pherson,  
bare de legatura transversale si longitudinale,  
arcuri elicoidale, amortizoare telescopice  
hidraulice, bara antirula

Comfort

1439

1952

3452

480/513

1500

750

75

80





# NOUL DACIA LOGAN

Sedanul de familie cu cel mai bun preț!

Automobile Dacia s-au afirmat ca mașini practice, fiabile, adaptate la drumurile rele.

**Condiții de garanție: garanție constructor 3 ani sau 100.000 km**

Mun. Chișinău  
Mun. Bălți  
Or. Cahul

str. Petriceni, 17  
bd. Ștefan cel Mare 352  
str. Dunării, 2

tel.: 022 205 860  
tel.: 0231 88 800  
tel.: 0299 41 400

[www.dacia.md](http://www.dacia.md)  
[www.nord-auto.md](http://www.nord-auto.md)

**DAAC Hermes**





# Echipamente Standard

## ESSENTIAL (selectie echipamente standard)

### DESIGN

- Jante otel 15", design Elma
- Bare de protectie fata si spate in culoarea caroseriei
- Tapiterie textila specifica "ESSENTIAL"
- Carcase oglinzi retrovizoare in culoarea caroseriei
- Faruri de zi tip Halogen

### POST CONDUCERE

- Aer conditionat cu reglare manuala
- Computer de bord
- Faruri cu aprindere automata
- Volan reglabil pe inaltime si adancime
- Cheie fixa cu 3 butoane (inchis / deschis / portbagaj)
- Oglinzi retrovizoare reglabile electric, cu sistem de dejivrare

### MULTIMEDIA

- Media Control: radio DAB fara fatada, compatibil aplicatie Dacia Media Control, Bluetooth®, comenzi pe volan & satelit, microfon pavilion, afisaj de bord 3,5" (cu display alb-negru), 2 difuzoare

### CONFORT

- 3 tetiere pentru locurile din spate
- Iluminare portbagaj
- Bancheta spate rabatabila 1/3 2/3
- Geamuri electrice fata
- Geamuri manuale spate
- Scaun sofer reglabil pe inaltime, cu cotiera integrata,

### SIGURANTA SI SISTEME DE ASISTENTA

- ABS (Anti-lock Braking System)
  - + AFU (asistenta la franarea de urgenta)
- Airbag-uri frontale
- Centuri de siguranta fixe pentru locurile din fata
- Sistem de monitorizare presiune pneuri
- Sistem de prindere ISOFIX pentru locurile laterale spate
- Roata de rezerva de dimensiuni normale<sup>1</sup>
- Cruise control

## COMFORT (selectie echipamente standard diferite/suplimentare vs ESSENTIAL)

### DESIGN

- Jante aliaj 16", design Amaris
- Faruri de zi (DRL) LED tip semnatura luminoasa "Y"
- Faruri "eco-LED" (faza scurta LED - faza lunga halogen)
- Ambianta interioara inchisa, insertie material textil
- Tapiterie textila specifica "COMFORT"

### POST CONDUCERE

- Volan Imbracat in piele

### CONFORT

- Geamuri electrice fata (cu impuls pe partea soferului)
- Geamuri electrice spate

### SIGURANTA SI SISTEME DE ASISTENTA

- Proiectoare de ceata
- Airbag-uri laterale
- Packet Parking: senzori spate si camera video pentru asistenta la parcare

### MULTIMEDIA

- Media Display: radio DAB, ecran tactil 8" (fara sistem navigatie), functie replicare smartphone, comenzi pe volan & satelit, Bluetooth® (audio streaming & handsfree), 4 difuzoare

### CONFORT

- Aer conditionat cu reglaj automat



# Dimensiuni

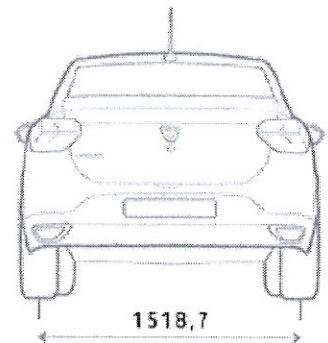
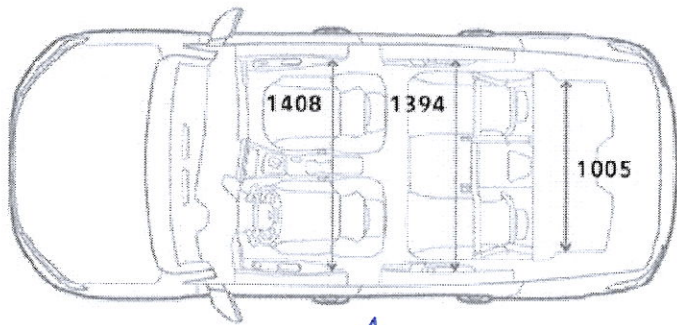
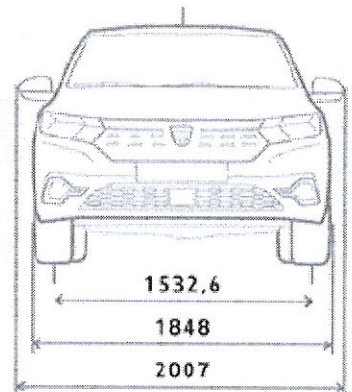
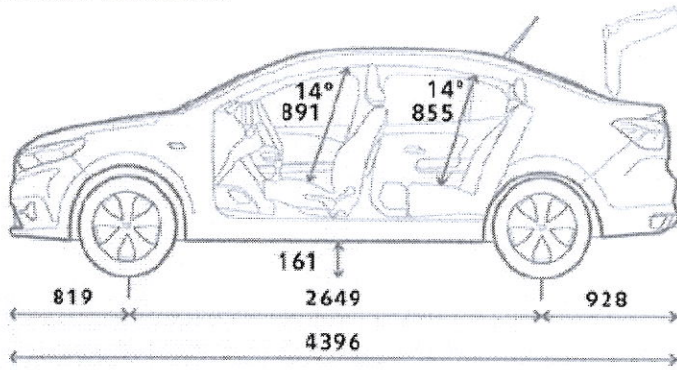

## VOLUMUL PORTBAGAJ

Volum portbagaj (dm<sup>3</sup>, conform norma ISO 3832)

528

Volum de incarcare maxim, bancheta spate rabatare (dm<sup>3</sup>, conform norma ISO 3832)

1361



# Caracteristici Tehnice

## MOTOR

|  |  |
|--|--|
| Tip motor                                |  |
| Injectie                                 |  |
| Cilindree (cm <sup>3</sup> )             |  |
| Numar de cilindri – supape               |  |
| Carburant                                |  |
| Norma de poluare                         |  |
| Transmisie                               |  |
| Putere maxima kw CEE (CP) regim (tr/min) |  |
|  |  |
| Cuplu maxim Nm CEE (CP) regim (tr/min)   |  |

## 1,5 dCi 95 CP

|  |  |
|--|--|
| 4 cilindri                                     |  |
| Injectie directa common rail cu turbocompresor |  |
| 1461   |  |
| 4/8  |  |
| Motorina                                       |  |
| EURO 5   |  |
| 4x2  |  |
| 70 (95) / 3750                                 |  |
|  |  |
| 220 / 1500-2500                                |  |

## CUTIE DE VITEZE

|                     |  |
|---------------------|--|
| Tip cutie de viteza |  |
| Numar de rapoarte   |  |

Cutie manuala

5

## PERFORMANTE

|                      |  |
|----------------------|--|
| Viteza maxima (km/h) |  |
| 0-100 km/h (s)       |  |

179

12,3

## PNEURI

|                      |  |
|----------------------|--|
| Dimensiuni omologate |  |
|----------------------|--|

185 / 65 / R15

195 / 55 / R16

## CONSUMURI SI EMISII NEDC BT\*

|   |  |
|---|--|
| Consum in ciclu mixt (l/100km)            |  |
| Emisii CO2 in ciclu mixt (g/km) (min-max) |  |
| Capacitate rezervor (litri)               |  |

4,1

104

50

## MASE (kg)

|  |  |
|--|--|
| Nivel de echipare                              |  |
| Masa proprie vehicul minima (la go)            |  |
| Masa proprie vehicul maxima (la go)            |  |
| Masa totala maxim autorizata (MTMA)            |  |
| Masa totala rulanta (MTR)                      |  |
| Sarcina utila (min-max) -cu sofer 75 kg        |  |
| Masa maxima remorcabila cu sistem de frinare   |  |
| Masa maxima remorcabila fara sistem de frinare |  |
| Sarcina maxima pe plafon                       |  |

COMFORT

1146

1163

1605

2705

442/459

1100

610

80

